



Pozice	Počet	Popis
	1	<p>TP 40-60/2 B A-F-Z-BUBE</p>  <p>Pozn.: obr. výrobku se může lišit od skuteč. výrobku</p> <p>Výrobní T.: 96401940</p> <p>Jednostupkový jednoduchý odstředivý Terpadlo v uspořádání in-line:</p> <ul style="list-style-type: none"> - tasnicí kruhy a oběžné kolo z korozivzdorné oceli - elektroforézní povrchová úprava - misková spojka - vyjmatelný horní Terpadlo pro snadnou údržbu - optimalizovaný hydraulický Terpadlo - uspořádání in-line se sacím a výtlačným hrdlem v jedné přímce k usnadnění montáže do potrubí nebo na betonový základ - bezúdržbová mechanická úcpávka odolná proti korozi <p>Motor je 3-fázový AC motor.</p> <p>Kapalina: Rozsah teploty kapaliny: 0 .. 140 °C</p> <p>Techn.:</p> <p>Objem Terpadla pro daný otáčky: 2770 l/min Jmen. průtok: 9.7 m³/h Jmen. dopravní výška: 4.6 m Úcpávka: BUBE Toleranční přesnost křivky: ISO 9906:2012 3B</p> <p>Materiál: Těleso Terpadla: Bronz DIN W.-Nr. 2.1050 ASTM B505-C90700</p> <p>Oběžné kolo: Korozivzdorná ocel DIN W.-Nr. 1.4301 AISI 304</p> <p>Instalace: Max. teplota okolí: 40 °C Max. provozní tlak: 10 bar Standardní příruba: DIN Potrubní přípojka: DN 40 PN pro potrubní přípojku: PN 6/10 Vzdálenost mezi sacím a výtlačným hrdlem: 250 mm Velikost příruby motoru: FT85</p> <p>Elektrický řád:</p>

GRUNDFOS®

Název společnosti:

Vypracováno kum:

Telefon:

Datum:

Pozice	Počet	Popis
		Typ motoru: 71A Třída účinnosti IE: NA Počet pólů: 2 Jmenovitý výkon - P2: 0.25 kW Frekvence el. síť: 50 Hz Jmenovitá napětí: 3 x 220-255 D/380-440 Y V Jmenovitý proud: 1,12/0,65 A Rozbáňovací proud: 570-620 % Cos phi - účinnost: 0,83-0,71 Jmenovitá otáčky: 2840-2880 ot/min Účinnost: 73% Účinnost motoru při plném zatížení: 73 % Krytí (IEC 34-5): 55 Dust/etting Třída izolace (IEC 85): F Jiný: Min. index účinn., MEI h: 0.70 ErP status: Produkt vyhovující EuP Čistá hmotnost: 24.2 kg Hrubá hmotnost: 26.7 kg Pracovní objem: 0.06 mE



96401940 TP 40-60/2 B 50 Hz

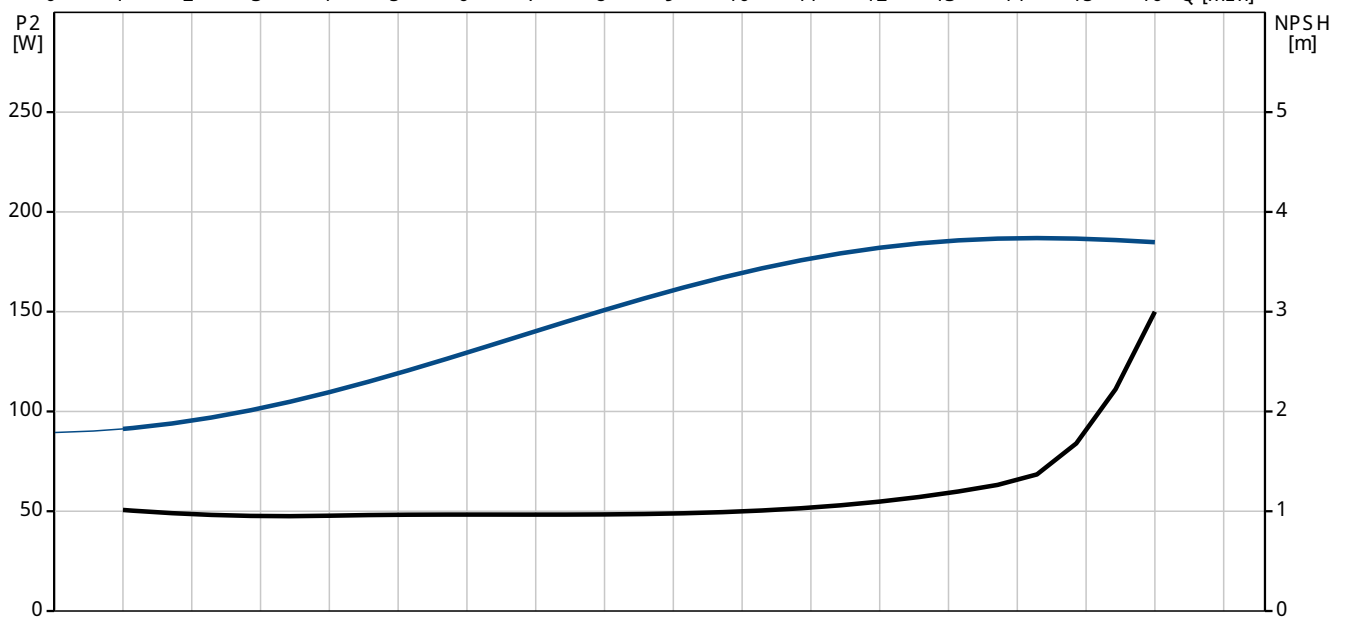
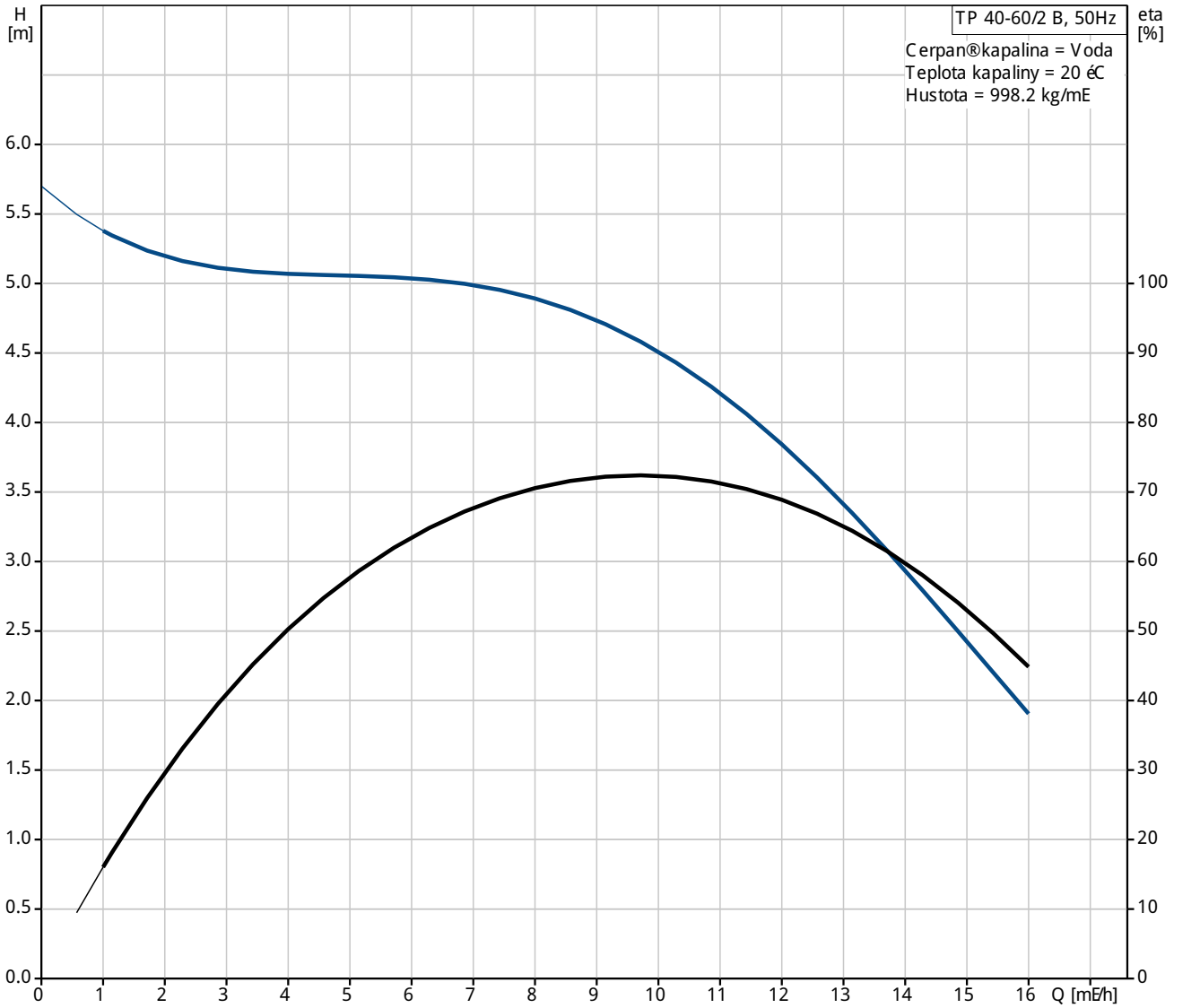

Popis	Hodnota
Všeobecné informace:	
Název výrobku:	TP 40-60/2 B A-F-Z-BUBE
Pozice	
Číslo výrobku:	96401940
EAN kód:	5700390655228
Cena:	Na vyžádání
Techn.:	
Ωdaje Terpadla pro daný otáčky:	2770 ot/min
Jmen. průtok:	9.7 m ³ /h
Jmen. dopravní výška:	4.6 m
Max. dopravní výška:	60 dm
Ucpávka:	BUBE
Toleranční přesmo křivky:	ISO 9906:2012 3B
Verze Terpadla:	A
Model:	A
Materiál:	
Těleso Terpadla:	Bronz DIN W.-Nr. 2.1050 ASTM B505-C 90700
Obratní kolo:	Korozivzdorné ocel DIN W.-Nr. 1.4301 AISI 304
Kód materi. provedení:	Z
Instalace:	
Max. teplota okolí:	40 °C
Max. provozní tlak:	10 bar
Standardní příruba:	DIN
Kód pro připojení:	F
Potravní přípojka:	DN 40
PN pro potravní přípojku:	PN 6/10
Vzdálenost mezi sacím a výtlačným hrdlem:	250 mm
Velikost příruby motoru:	FT85
Kapalina:	
Rozsah teploty kapaliny:	0 .. 140 °C
Elektrické údaje:	
Typ motoru:	71A
Třída účinnosti IE:	NA
Počet pólů	2
Jmenovitý výkon - P ₂ :	0.25 kW
Frekvence el. síta:	50 Hz
Jmenovitý napětí:	3 x 220-255 D/380-440 Y V
Jmenovitý proud:	1,12/0,65 A
Rozbáňový proud:	570-620 %
Cos phi - účinnost:	0,83-0,71
Jmenovitá otáčky:	2840-2880 ot/min
Účinnost:	73%
Účinnost motoru při plném zatížení:	73 %
Krytí (IEC 34-5):	55 Dust/etting
Třída izolace (IEC 85):	F
Motorová ochrana:	σdnw
Číslo motoru:	85105501
jiné:	
Min. index účinn., MEI h:	0.70
ErP status:	Produkt vyhovující EU
Čistá hmotnost:	24.2 kg
Hrubá hmotnost:	26.7 kg
Přepřavný objem:	0.06 m ³

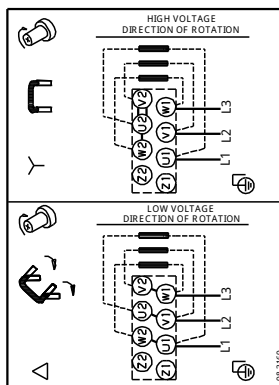
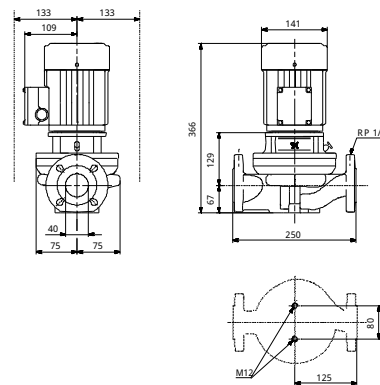
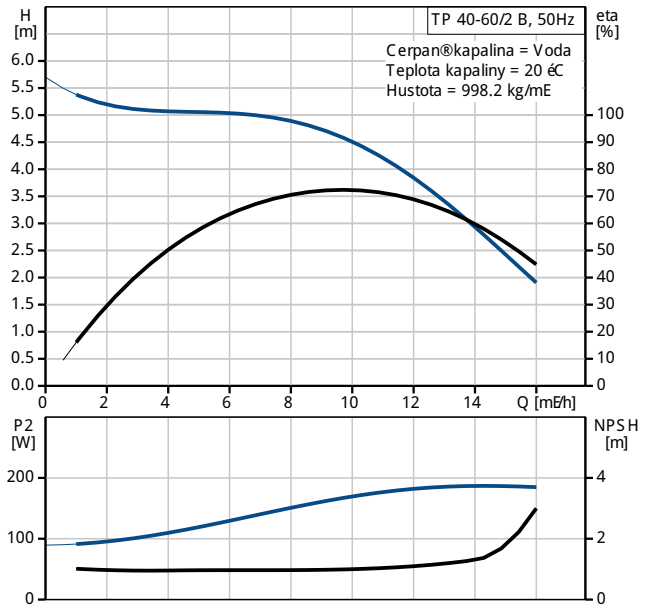



96401940 TP 40-60/2 B 50 Hz

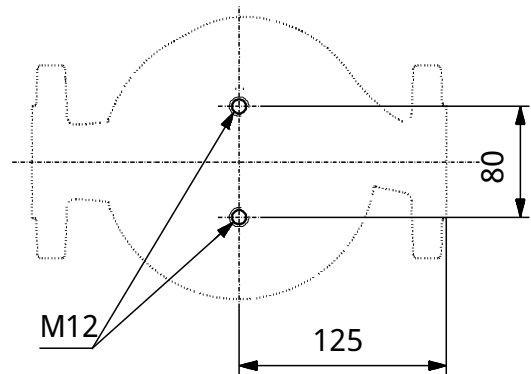
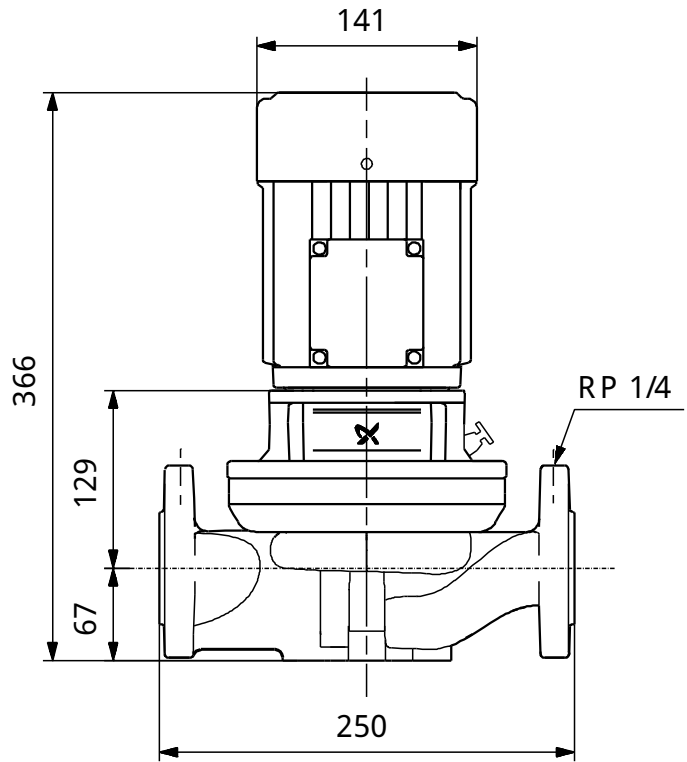
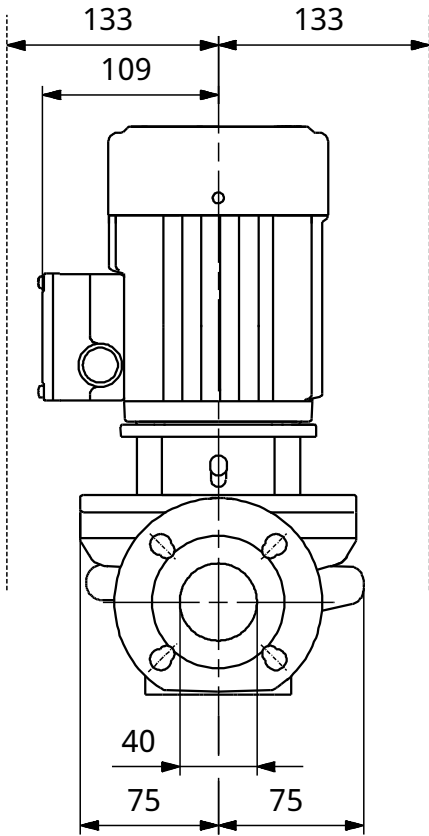

Poznámka! Všechny jednotky musí být v [mm] jestliže není uvedeno jinak.
 Poznámka: tento zjednodušený rozměrový náčrt nezobrazuje všechny detaily.

96401940 TP 40-60/2 B 50 Hz

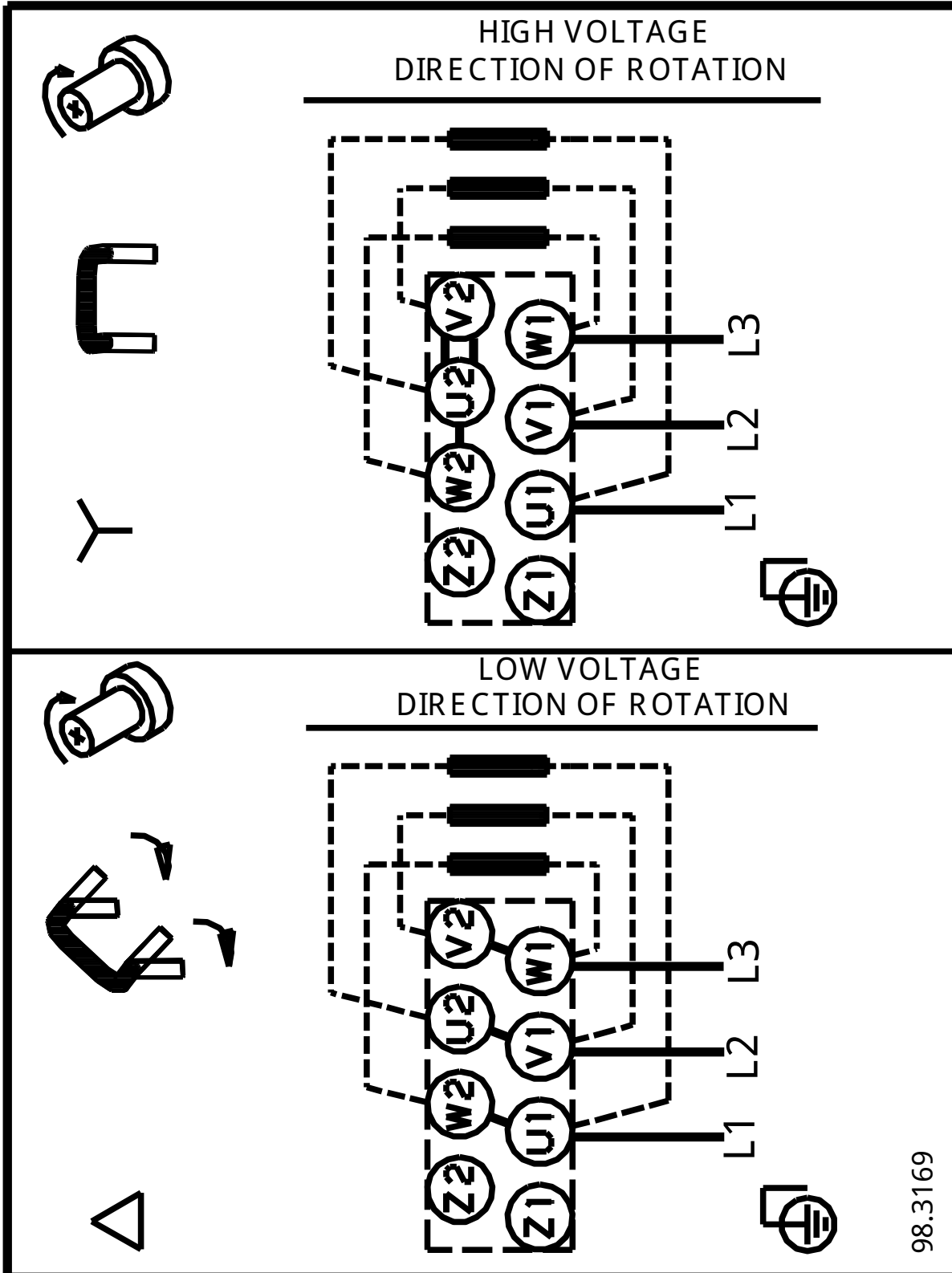

Upozornění! Všechny jednotky jsou v [mm], pokud není uvedeno jinak!