



Pozice	Počet	Popis
	1	<p>TP 32-150/2 B A-F-Z-BUBE</p>  <p>Pozn.: obr. výrobku se může lišit od skuteč. výrobku</p> <p>Výrobní T.: <a href="#">96463667</a></p> <p>Jednostupkový jednoduchý odstředivý Terpadlo v uspořádání in-line:</p> <ul style="list-style-type: none"> <li>- tasnicí kruhy a oběžné kolo z korozivzdorné oceli</li> <li>- elektroforézno povrchová úprava</li> <li>- misková spojka</li> <li>- vyjmatelný horní Terpadlo pro snadnou údržbu</li> <li>- optimalizovaný hydraulický Terpadlo</li> <li>- uspořádání in-line se sacím a výtlačným hrdlem v jedné přímce k usnadnění montáže do potrubí nebo na betonový základ</li> <li>- bezúdržbová mechanická úprava odolná proti korozi</li> </ul> <p>Motor je 1-fázový AC motor.</p> <p>Kapalina: Rozsah teploty kapaliny: 0 .. 140 °C</p> <p>Techn.:        Odaje Terpadla pro daný otáčky: 2865 ot/min        Jmen. průtok: 5.8 m<sup>3</sup>/h        Jmen. dopravní výška: 10 m        Úprava: BUBE        Toleranční přesnost křivky: ISO 9906:2012 3B</p> <p>Materiál:        Těleso Terpadla: Bronz        DIN W.-Nr. 2.1050        ASTM B505-C90700</p> <p>Oběžné kolo:        Korozivzdorná ocel        DIN W.-Nr. 1.4301        AISI 304</p> <p>Instalace:        Max. teplota okolí: 40 °C        Max. provozní tlak: 10 bar        Standardní příruba: DIN        Potrubní přípojka: DN 32        PN pro potrubní přípojku: PN 6/10        Vzdálenost mezi sacím a výtlačným hrdlem: 280 mm        Velikost příruby motoru: FT85</p> <p>Elektrický řád:</p>



Pozice	Počet	Popis
		<p>Typ motoru: 71B                      Třída účinnosti IE: NA                      Počet pólů: 2                      Jmenovitý výkon - P2: 0.37 kW                      Frekvence el. síť: 50 Hz                      Jmenovitá napětí: 1 x 220-230/240 V                      Jmenovitý proud: 2,95/2,70 A                      Rozbáňový proud: 280 %                      Cos phi - účinnost: 0,99                      Jmenovitá otáčky: 2770 ot/min                      Účinnost motoru při plném zatížení: 60,0-56,0 %                      Krytí (IEC 34-5): 55 Dust/etting                      Třída izolace (IEC 85): F</p> <p>Jiný:                      Min. index účinnosti, MEI h: 0.64                      ErP status: Produkt vyhovující EU                      Čistá hmotnost: 26.1 kg                      Hrubá hmotnost: 30.3 kg                      Právní objem: 0.12 mE</p>



96463667 TP 32-150/2 B 50 Hz

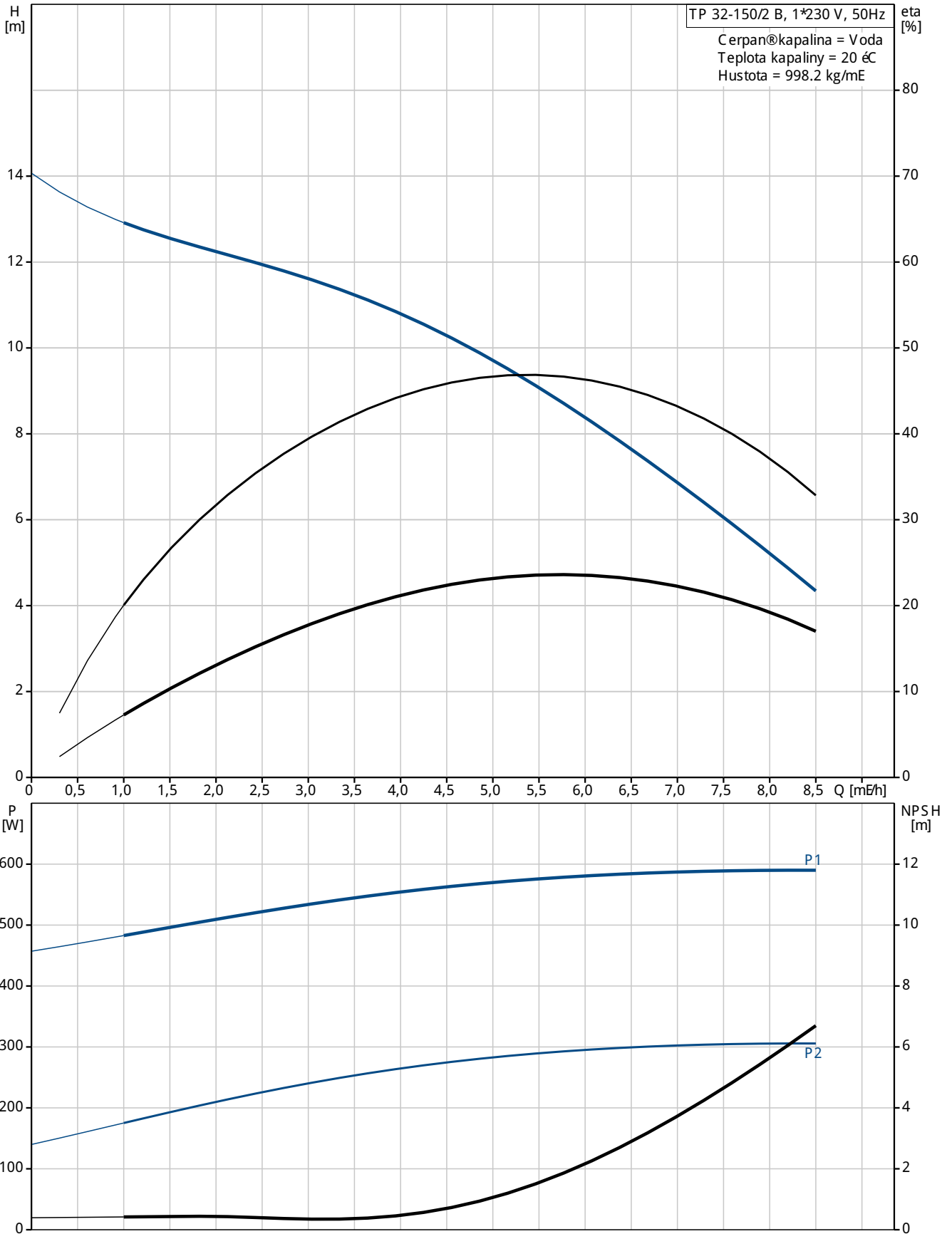

Popis	Hodnota
<b>Všeobecné informace:</b>	
Název výrobku:	TP 32-150/2 B A-F-Z-BUBE
Pozice	
Číslo výrobku:	96463667
EAN kód:	5700394780001
Cena:	Na vyžádání
<b>Techn.:</b>	
Ωdaje Terpadla pro daný otáčky:	2865 ot/min
Jmen. průtok:	5,8 m <sup>3</sup> /h
Jmen. dopravní výška:	10 m
Max. dopravní výška:	150 dm
Ucpávka:	BUBE
Toleranční přesmo křivky:	ISO 9906:2012 3B
Verze Terpadla:	A
Model:	A
<b>Materiál:</b>	
Těleso Terpadla:	Bronz DIN W.-Nr. 2.1050 ASTM B505-C 90700
<b>Obratní kolo:</b>	
	Korozivzdorný ocel DIN W.-Nr. 1.4301 AISI 304
Kód materi. provedení:	Z
<b>Instalace:</b>	
Max. teplota okolí:	40 °C
Max. provozní tlak:	10 bar
Standardní příruba:	DIN
Kód pro připojení:	F
Potravní přípojka:	DN 32
PN pro potravní přípojku:	PN 6/10
Vzdálenost mezi sacím a výtlačným hrdlem:	280 mm
Velikost příruby motoru:	FT 85
<b>Kapalina:</b>	
Rozsah teploty kapaliny:	0 .. 140 °C
<b>Elektrické údaje:</b>	
Typ motoru:	71B
Třída účinnosti IE:	NA
Počet pólů	2
Jmenovitý výkon - P2:	0,37 kW
Frekvence el. síta:	50 Hz
Jmenovitý napětí:	1 x 220-230/240 V
Jmenovitý proud:	2,95/2,70 A
Rozbáňový proud:	280 %
Cos phi - účinnost:	0,99
Jmenovitý otáčky:	2770 ot/min
Účinnost motoru při plném zatížení:	60,0-56,0 %
Krytí (IEC 34-5):	55 Dust/etting
Třída izolace (IEC 85):	F
Motorová ochrana:	PTO
Vč. T. motoru:	85215102
<b>Jiní:</b>	
Min. index účinn., MEI ě:	0,64
ErP status:	Produkt vyhovující E uP
Čistá hmotnost:	26,1 kg
Hrubá hmotnost:	30,3 kg
Přepavný objem:	0,12 m <sup>3</sup>

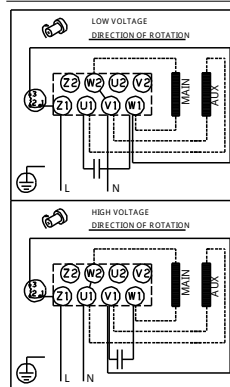
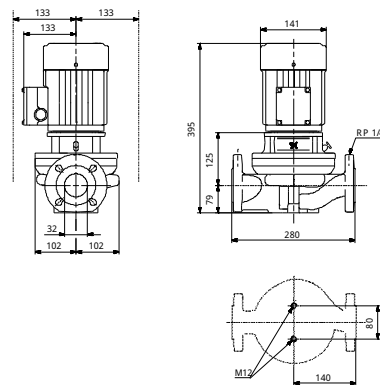
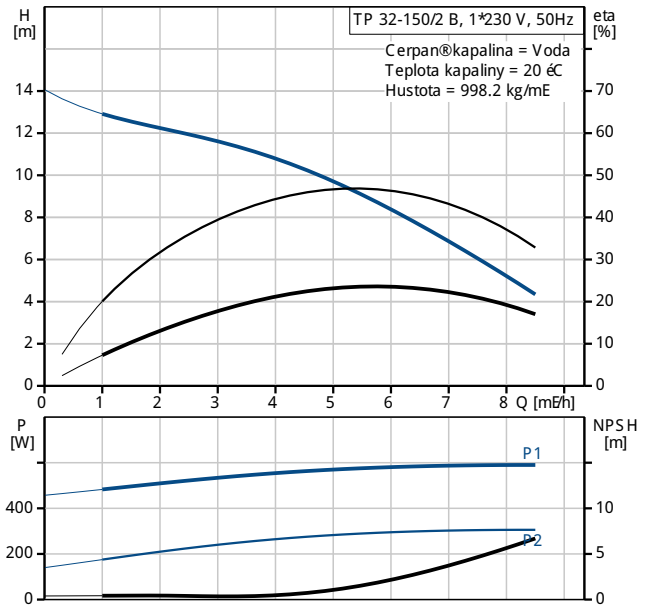



96463667 TP 32-150/2 B 50 Hz

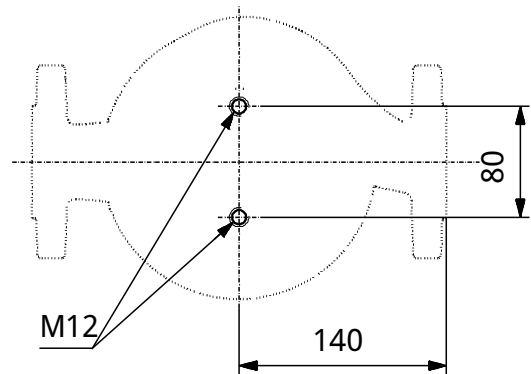
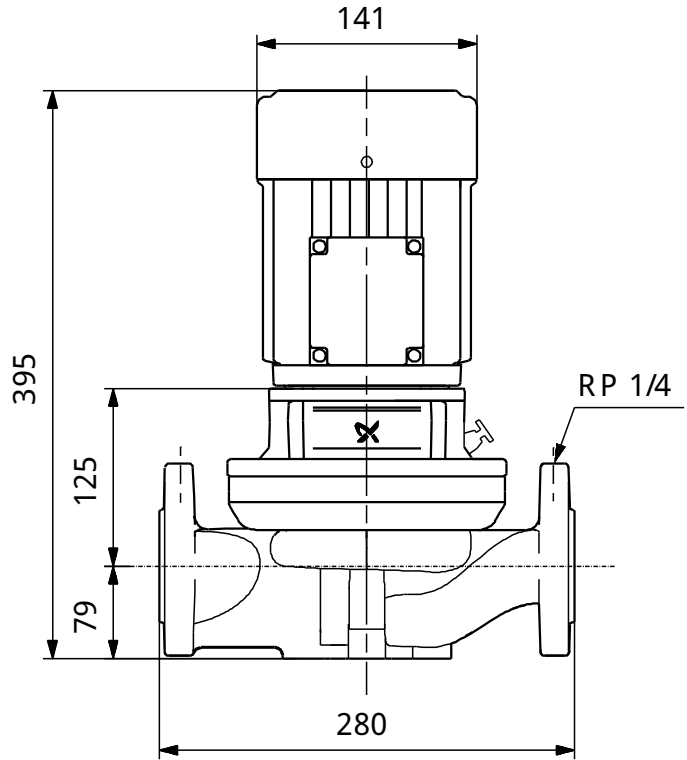
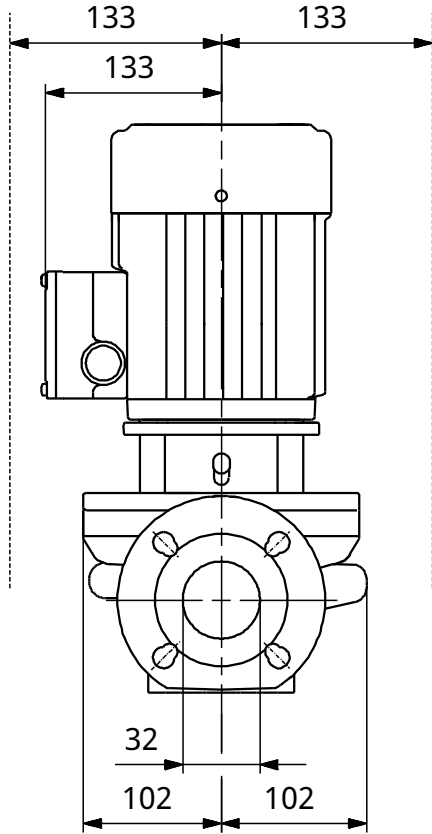

Poznámka! Všechny jednotky musí být v [mm] jestliže není uvedeno jinak.  
 Poznámka: tento zjednodušený rozměrový náčrt nezobrazuje všechny detaily.



96463667 TP 32-150/2 B 50 Hz

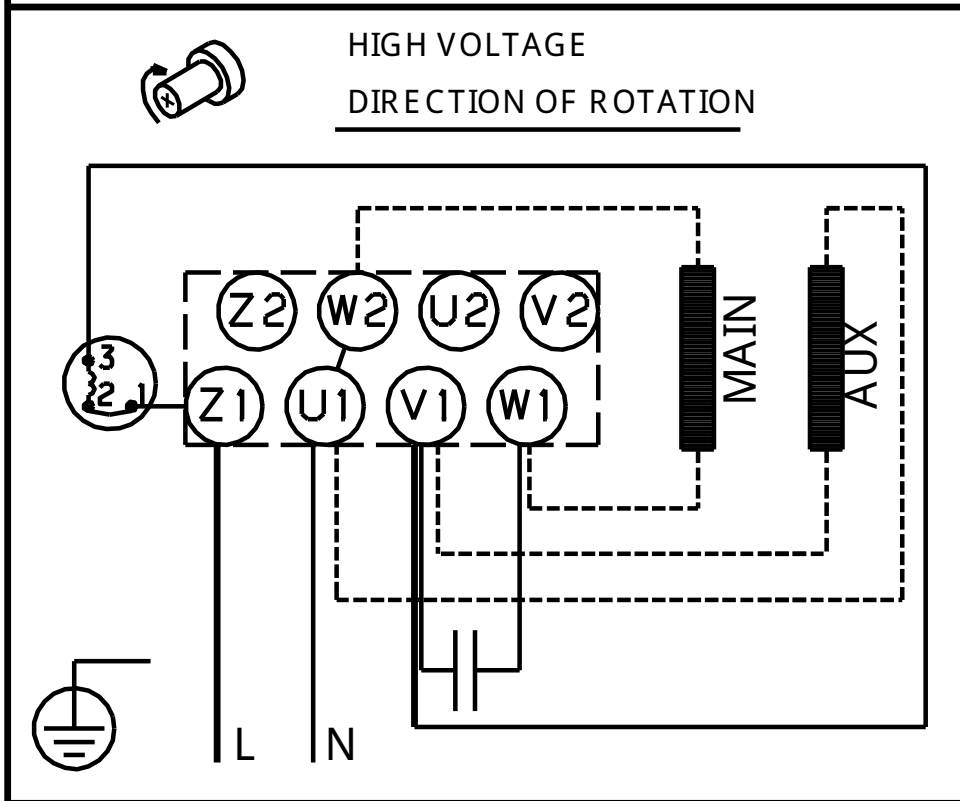
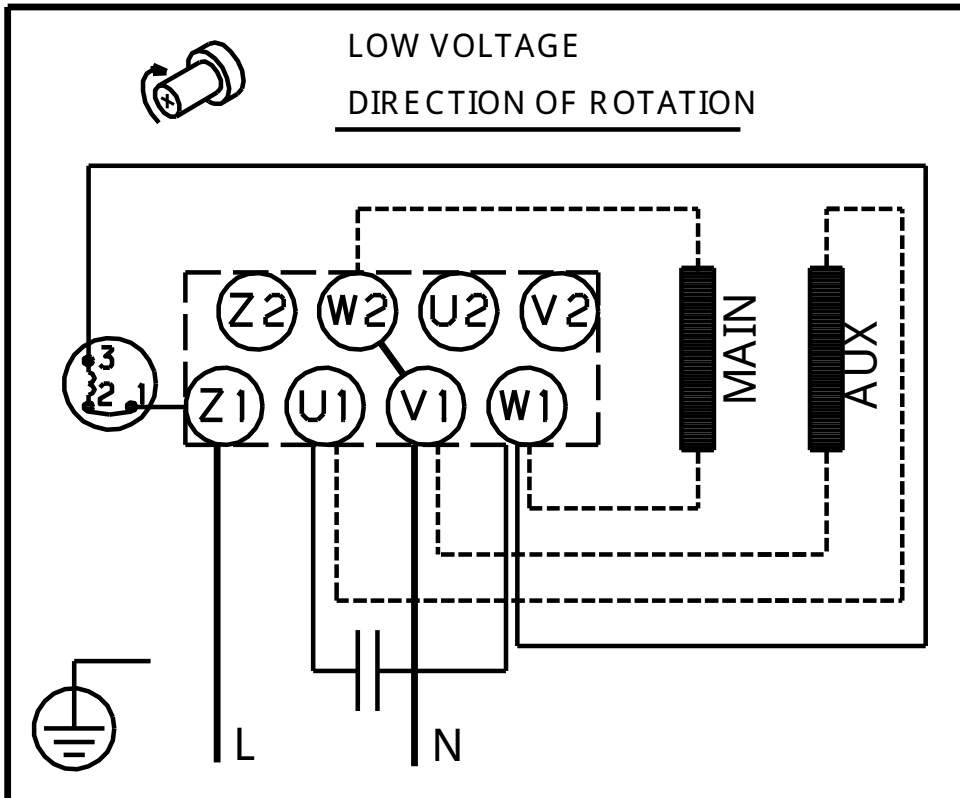

Upozornění! Všechny jednotky jsou v [mm], pokud není uvedeno jinak!