



English (<i>original instructions</i>)	6
Deutsch (<i>Übersetzung der Originalanweisung</i>)	13
Français (<i>traduction de la notice d'instructions originale</i>)	22
Italiano (<i>tradotto dalle istruzioni originali</i>)	31
Nederlands (<i>vertaald vanuit de originele instructies</i>)	40
Español (<i>traducido de las instrucciones originales</i>)	49
Português (<i>traduzido das instruções originais</i>)	58
Svenska (<i>översatt från de ursprungliga instruktionerna</i>)	67
Norsk (<i>oversatt fra de originale instruksjonene</i>)	75
Dansk (<i>oversat fra original brugsvejledning</i>)	83
Suomi (<i>käännetty alkuperäisestä käyttöohjeesta</i>)	91
Ελληνικά (<i>μετάφραση από τις πρωτότυπες οδηγίες</i>)	99



www.blackanddecker.eu

BEMW451

EU: Stanley Black & Decker Deutschland GmbH | Richard-Klinger-Straße 11 65510, Idstein, Germany

UK: Stanley Black & Decker UK Limited | Meadowfield Avenue, Spennymoor, DL16 6YJ, England

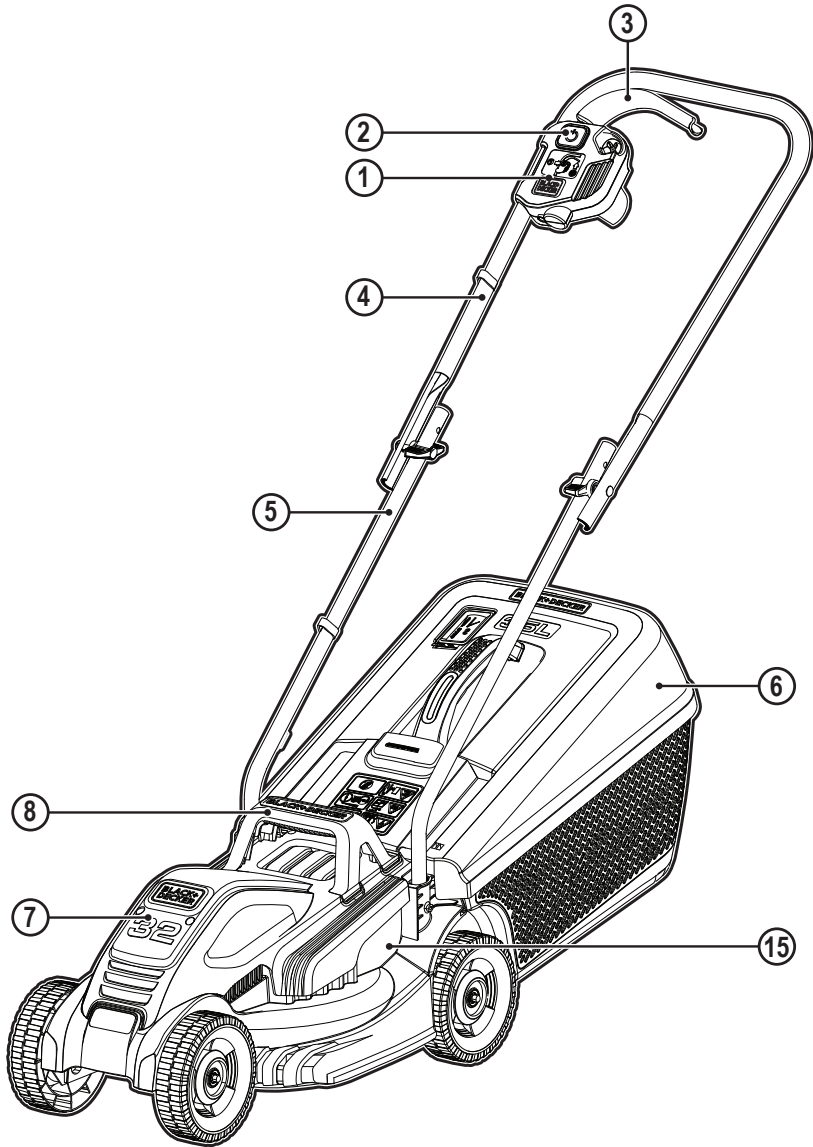

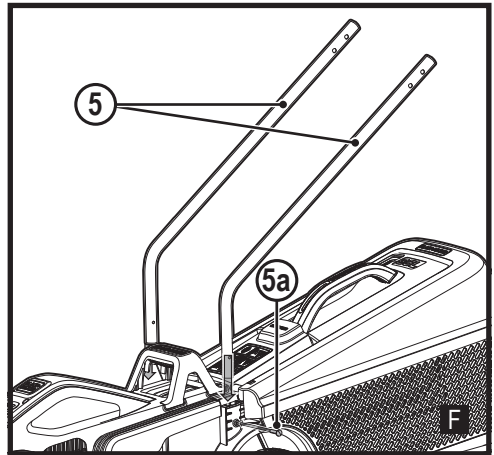
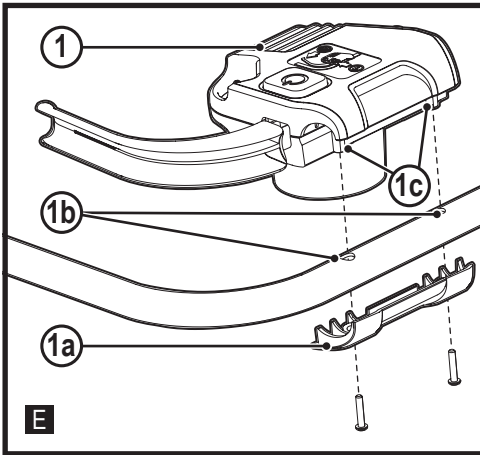
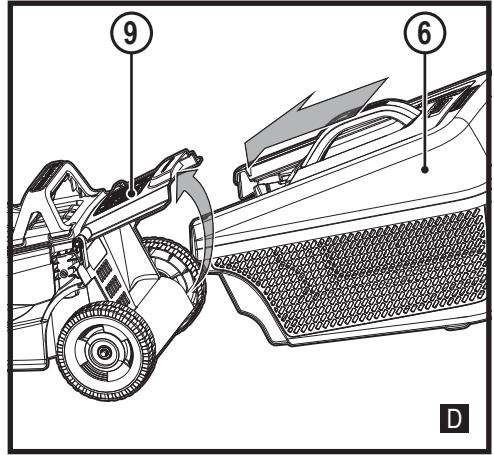
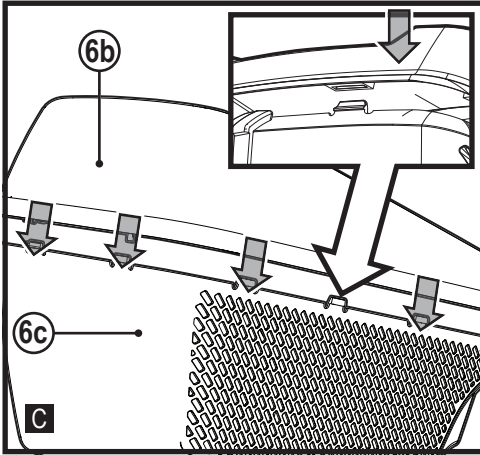
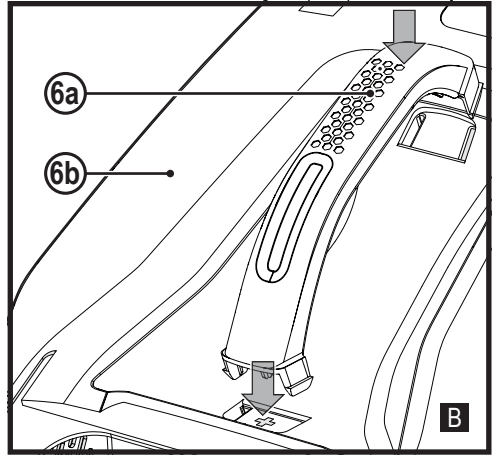
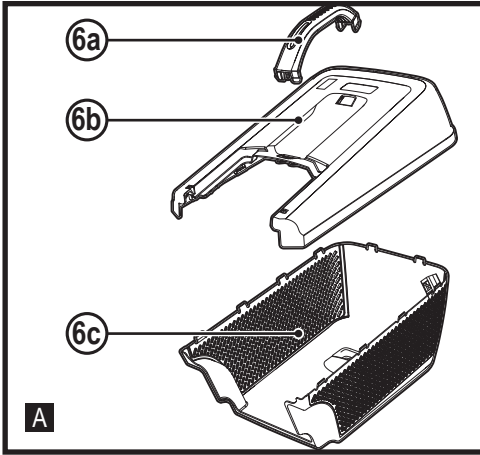

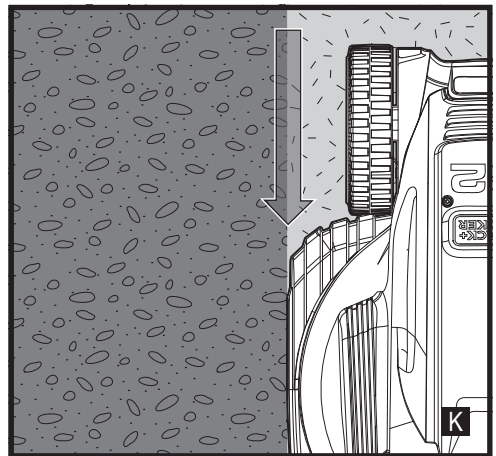
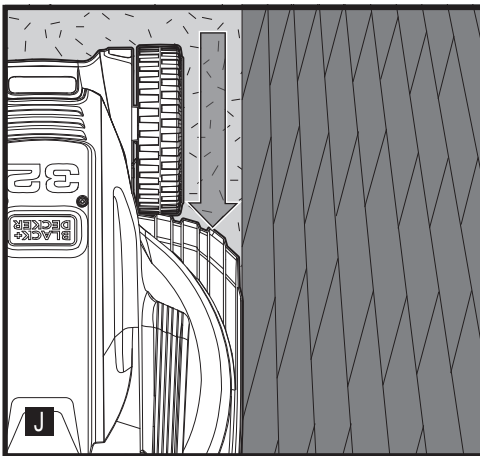
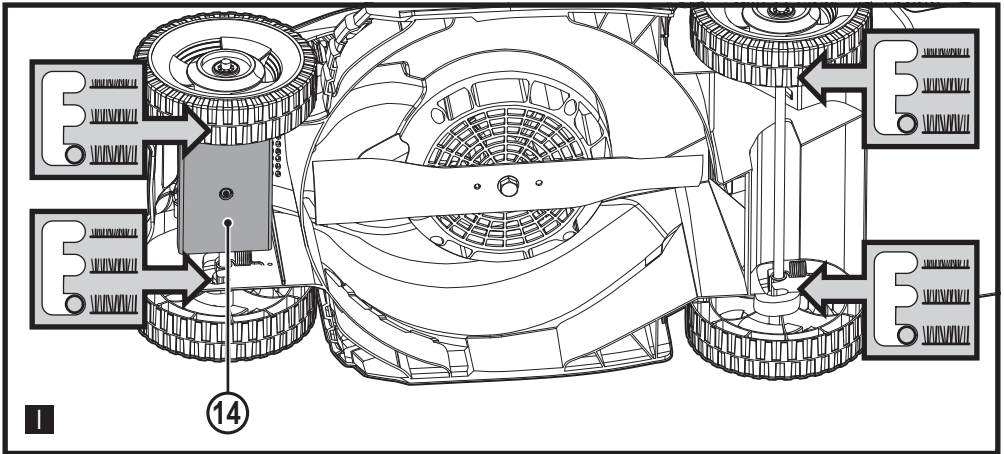
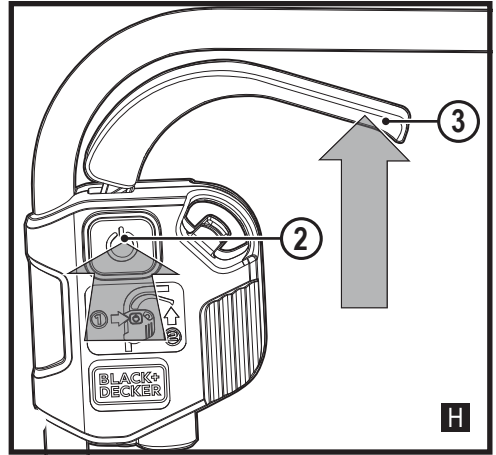
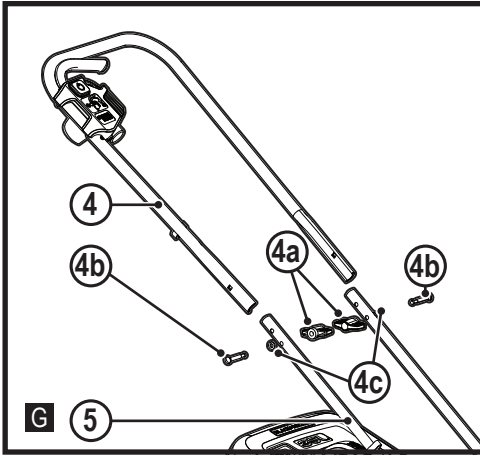

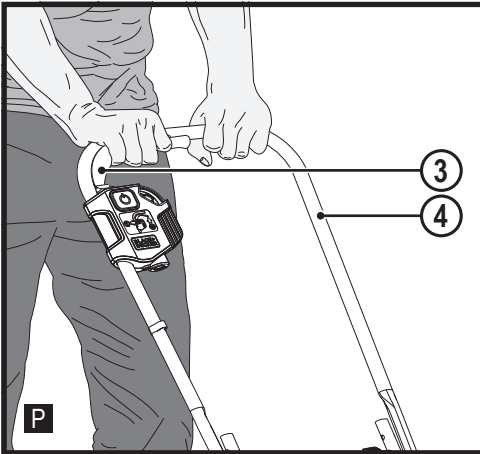
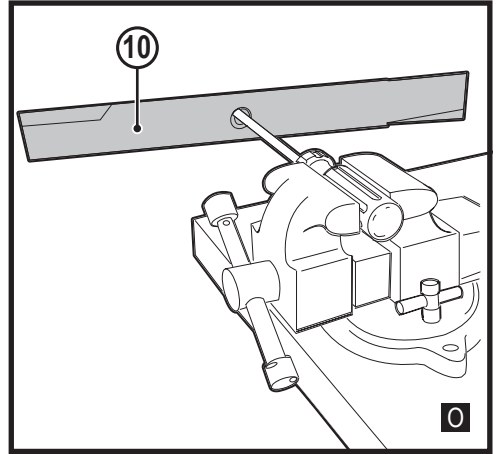
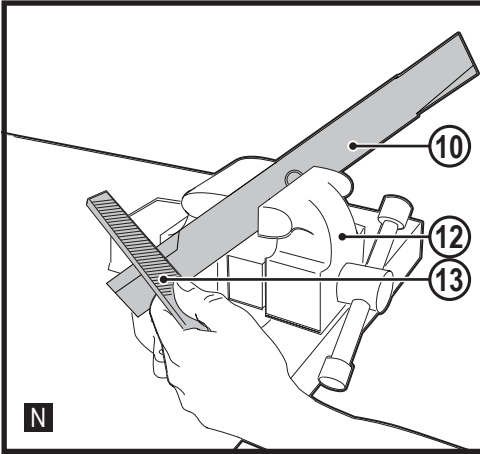
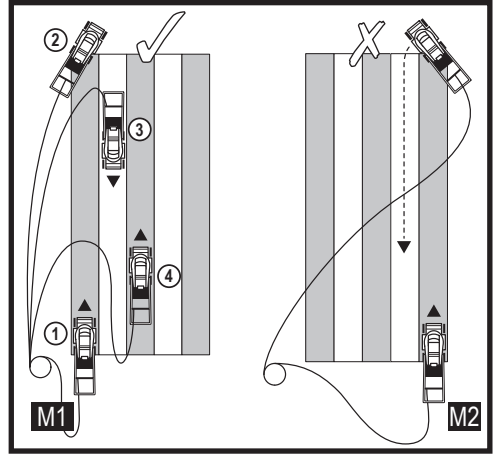
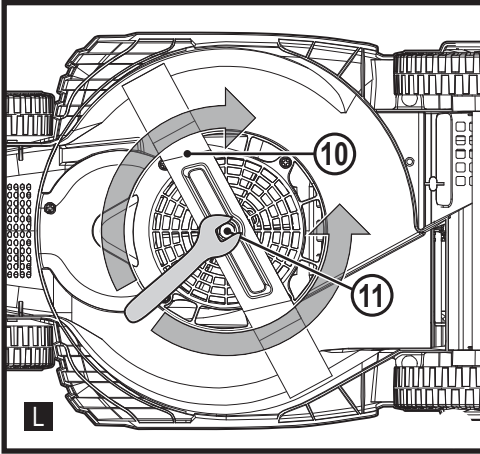

Documents Available Online

www.2helpU.com/DoC/ or
www.2helpU.com/DoC/index/xxx*



*For direct access, replace "xxx" with the product's model number given on the product rating label or packaging.

- Instruction Manual
- Declaration of Conformity (DoC)
- Product Emission Data (PED): Information about Noise, Vibration and Dust (not applicable for all products)

BEMW451 (Type 2)		
Voltage	V _{AC}	230
Frequency	Hz	50
Power input	W	1200
No-Load speed	/min	3500
Height adjustment	mm	23 - 63
Blade length	mm	320
IP information		IPX4*
Weight	kg	11

*The lawnmower has been tested to be safe when exposed to rain for a short period of time. If the lawnmower becomes wet, disconnect the power supply, dry the lawnmower, and carefully check for functionality. If the lawnmower does not function, allow the machine to dry fully before checking functionality again.

Intended use

Your BLACK+DECKER® BEMW451 lawn mower has been designed for mowing grass. This appliance is intended for consumer use only.

General power tool safety warnings



WARNING Read all safety warnings, instructions, illustrations and specifications provided with this power tool. Failure to follow all instructions listed below may result in electric shock, fire and/or serious injury.

Save all warnings and instructions for future reference.

The term "power tool" in the warnings refers to your mains-operated (corded) power tool or battery-operated (cordless) power tool.

1. **Work area safety**
 - a. **Keep work area clean and well lit.** Cluttered or dark areas invite accidents.
 - b. **Do not operate power tools in explosive atmospheres, such as in the presence of flammable liquids, gases or dust.** Power tools create sparks which may ignite the dust or fumes.
 - c. **Keep children and bystanders away while operating a power tool.** Distractions can cause you to lose control.

2. **Electrical safety**
 - a. **Power tool plugs must match the outlet. Never modify the plug in any way. Do not use any adapter plugs with earthed (grounded) power tools.** Unmodified plugs and matching outlets will reduce risk of electric shock.
 - b. **Avoid body contact with earthed or grounded surfaces such as pipes, radiators, ranges and refrigerators.** There is an increased risk of electric shock if your body is earthed or grounded.
 - c. **Do not operate the lawnmower in rain or wet conditions.** This may increase the risk of electric shock.
 - d. **Do not abuse the cord. Never use the cord for carrying, pulling or unplugging the power tool. Keep cord away from heat, oil, sharp edges or moving parts.** Damaged or entangled cords increase the risk of electric shock.
 - e. **When operating a power tool outdoors, use an extension cord suitable for outdoor use.** Use of a cord suitable for outdoor use reduces the risk of electric shock.
 - f. **If operating a power tool in a damp location is unavoidable, use a residual current device (RCD) protected supply.** Use of an RCD reduces the risk of electric shock.
3. **Personal safety**
 - a. **Stay alert, watch what you are doing and use common sense when operating a power tool. Do not use a power tool while you are tired or under the influence of drugs, alcohol or medication.** A moment of inattention while operating power tools may result in serious personal injury.
 - b. **Use personal protective equipment. Always wear eye protection.** Protective equipment such as dust mask, non-skid safety shoes, hard hat, or hearing protection used for appropriate conditions will reduce personal injuries.
 - c. **Prevent unintentional starting. Ensure the switch is in the off-position before connecting to power source and/or battery pack, picking up or carrying the tool.** Carrying power tools with your finger on the switch or energising power tools that have the switch on invites accidents.
 - d. **Remove any adjusting key or wrench before turning the power tool on.** A wrench or a key left attached to a rotating part of the power tool may result in personal injury.
 - e. **Do not overreach. Keep proper footing and balance at all times.** This enables better control of the power tool in unexpected situations.
 - f. **Dress properly. Do not wear loose clothing or jewellery. Keep your hair, clothing and gloves away from moving parts.** Loose clothes, jewellery or long hair can be caught in moving parts.
 - g. **If devices are provided for the connection of dust extraction and collection facilities, ensure these are connected and properly used.** Use of dust collection can reduce dust-related hazards.
 - h. **Do not let familiarity gained from frequent use of tools allow you to become complacent and ignore tool safety principles.** A careless action can cause severe injury within a fraction of a second.

4. Power tool use and care

- a. **Do not force the power tool. Use the correct power tool for your application.** The correct power tool will do the job better and safer at the rate for which it was designed.
- b. **Do not use the power tool if the switch does not turn it on and off.** Any power tool that cannot be controlled with the switch is dangerous and must be repaired.
- c. **Disconnect the plug from the power source and/or the battery pack from the power tool before making any adjustments, changing accessories, or storing power tools.** Such preventive safety measures reduce the risk of starting the power tool accidentally.
- d. **Store idle power tools out of the reach of children and do not allow persons unfamiliar with the power tool or these instructions to operate the power tool.** Power tools are dangerous in the hands of untrained users.
- e. **Maintain power tools and accessories. Check for misalignment or binding of moving parts, breakage of parts and any other condition that may affect the power tools operation. If damaged, have the power tool repaired before use.** Many accidents are caused by poorly maintained power tools.
- f. **Keep cutting tools sharp and clean.** Properly maintained cutting tools with sharp cutting edges are less likely to bind and are easier to control.
- g. **Use the power tool, accessories and tool bits etc. in accordance with these instructions, taking into account the working conditions and the work to be performed.** Use of the power tool for operations different from those intended could result in a hazardous situation.
- h. **Keep handles and grasping surfaces dry, clean and free from oil and grease.** Slippery handles and grasping surfaces do not allow for safe handling and control of the tool in unexpected situations.

5. Service

- a. **Have your power tool serviced by a qualified repair person using only identical replacement parts.** This will ensure that the safety of the power tool is maintained.

Additional power tool safety warnings



WARNING! Additional safety warnings for Lawnmowers.

- ◆ **Do not use the lawnmower in bad weather conditions, especially when there is a risk of lightning.** This decreases the risk of being struck by lightning.
- ◆ **Thoroughly inspect the area for wildlife where the lawnmower is to be used.** Wildlife may be injured by the lawnmower during operation.
- ◆ **Thoroughly inspect the area where the lawnmower is to be used and remove all stones, sticks, wires, bones, and other foreign objects.** Thrown objects can cause personal injury.
- ◆ **Before using the lawnmower, always visually inspect to see that the blade and the blade assembly are not worn or damaged.** Worn or damaged parts increase the risk of injury.

- ◆ **Before use, check the supply cord and any extension cord for signs of damage or aging. Do not use the lawnmower if the cord is damaged or worn. If the cord is damaged or worn during use, switch off the lawnmower and do not touch the cord before disconnecting it from the supply.** A damaged supply cord or extension cord may result in electric shock, fire and/or serious injury.
- ◆ **Check the grass catcher frequently for wear or deterioration.** A worn or damaged grass catcher may increase the risk of personal injury.
- ◆ **Keep guards in place. Guards must be in working order and be properly mounted.** A guard that is loose, damaged, or is not functioning correctly may result in personal injury.
- ◆ **Keep all cooling air inlets clear of debris.** Blocked air inlets and debris may result in overheating or risk of fire.
- ◆ **While operating the lawnmower, always wear non-slip and protective footwear. Do not operate the lawnmower when barefoot or wearing open sandals.** This reduces the chance of injury to the feet from contact with the moving blade.
- ◆ **While operating the lawnmower, always wear long trousers.** Exposed skin increases the likelihood of injury from thrown objects.
- ◆ **Do not operate the lawnmower in wet grass. Walk, never run.** This reduces the risk of slipping and falling which may result in personal injury.
- ◆ **Do not operate the lawnmower on excessively steep slopes.** This reduces the risk of loss of control, slipping and falling which may result in personal injury.
- ◆ **When working on slopes, always be sure of your footing, always work across the face of slopes, never up or down and exercise extreme caution when changing direction.** This reduces the risk of loss of control, slipping and falling which may result in personal injury.
- ◆ **Use extreme caution when reversing or pulling the lawnmower towards you.** Always be aware of your surroundings. This reduces the risk of tripping during operation.
- ◆ **Keep the supply cord away from the cutting blades.** A damaged supply cord may result in electric shock, fire and/or serious injury.
- ◆ **Switch off and remove plug from mains if the cord is entangled or damaged.** Entangled or damaged cords can increase the risk of electric shock.
- ◆ **Do not touch blades and other hazardous moving parts while they are still in motion.** This reduces the risk of injury from moving parts.
- ◆ **When clearing jammed material or cleaning the lawnmower, make sure all power switches are off and the battery pack is disconnected.** Unexpected operation of the lawnmower may result in serious personal injury.
- ◆ **Stop the lawnmower, and remove the safety key and detachable battery pack(s), make sure that all moving parts have come to a complete stop.**
 - ◆ **After striking a foreign object, and to inspect the lawnmower for damage and make repairs before restarting and operating the lawnmower.**

- ◆ If the lawnmower starts to vibrate abnormally, and then to immediately inspect for damage, replace or repair any damaged parts and to check for and tighten any loose parts.
- ◆ Stop the cutting means if the lawnmower has to be tilted for transportation when crossing surfaces other than grass and when transporting the lawnmower to and from the area to be used.
- ◆ Do not tilt the lawnmower when switching on the motor.
- ◆ Empty the grass catcher before storage.

Safety instructions

WARNING! When using cordless appliances, basic safety precautions, including the following, should always be followed to reduce the risk of fire, electric shock, personal injury and material damage.

WARNING! When using the machine the safety rules must be followed. For your own safety and bystanders please read these instructions before operating the machine. Please keep the instructions safe for later use.

- ◆ Read all of this manual carefully before operating the appliance.
- ◆ The intended use is described in this manual. The use of any accessory or attachment or the performance of any operation with this appliance other than those recommended in this instruction manual may present a risk of personal injury.
- ◆ Retain this manual for future reference.

Using your appliance

WARNING! Do not store or use the tool in locations where the temperature may fall below 4 °C (39.2 °F) (such as outside sheds or metal buildings in winter), or reach or exceed 40 °C (104 °F) (such as outside sheds or metal buildings in summer).

Always take care when using the appliance.

- ◆ This appliance is not intended for use by young or infirm persons without supervision.
- ◆ The appliance is not to be used as a toy.
- ◆ Do not allow children or animals to come near the work area or touch the appliance or power supply cord.
- ◆ Close supervision is necessary when the appliance is used near children.
- ◆ Use in a dry location only. Do not allow the appliance to become wet. Do not immerse the appliance in water.
- ◆ Do not open body casing. There are no user serviceable parts inside.
- ◆ Do not operate the appliance in explosive atmospheres, such as in the presence of flammable liquids, gases or dust.
- ◆ To reduce the risk of damage to plugs and cords never pull the cable to remove the plug from a socket.
- ◆ Before using, always visually inspect to see that the blades, blade bolts and cutter assembly are not worn or damaged. Replace worn or damaged blades and bolts in sets to preserve balance.
- ◆ In order to avoid a hazard due to inadvertent resetting of the thermal cut-out, this appliance must not be supplied

through an external switching device, such as a timer, or connected to a circuit that is regularly switched on and off by the utility.

- ◆ Never operate the machine while people, especially children, or pets are nearby.
- ◆ Keep in mind that the operator or user is responsible for accidents or hazards occurring to other people or their property.

Before use

- ◆ While operating the machine always wear substantial footwear and long trousers. Do not operate the machine when barefoot or wearing open sandals. Avoid wearing clothing that is loose fitting or that has hanging cords or ties.
- ◆ Thoroughly inspect the area where the machine is to be used and remove all objects which can be thrown by the machine.
- ◆ Before using, always visually inspect to see that the blade, blade bolt and the blade assembly are not worn or damaged. Replace worn or damaged components in sets to preserve balance. Replace damaged or unreadable labels.

After use

- ◆ When not in use, the appliance should be stored in a dry, well ventilated place out of the reach of children.
- ◆ Children should not have access to stored appliances.
- ◆ When the appliance is stored or transported in a vehicle it should be placed in the boot or restrained to prevent movement following sudden changes in speed or direction.

Inspection and repairs

- ◆ Before use, check the appliance for damaged or defective parts. Check for breakage of parts, damage to switches and any other conditions that may affect its operation.
- ◆ Do not use the appliance if any part is damaged or defective.
- ◆ Have any damaged or defective parts repaired or replaced by an authorised repair agent.
- ◆ Never attempt to remove or replace any parts other than those specified in this manual.
- ◆ Be careful during adjustment of the mower to prevent entrapment of the fingers between moving blades/parts and fixed parts of the machine.
- ◆ When servicing the blades be aware that, even though the power source is switched off, the blades can still be moved.

Additional safety instructions for lawn mowers

- ◆ Do not transport the machine while the power source is running.
- ◆ Firmly grip handle with both hands when operating the lawn mower.
- ◆ If at any time it is felt necessary to tilt the lawn mower, make sure that both hands remain in the operating position while the lawn mower is tilted. Keep both hands in the operating position until the lawn mower is returned to rest correctly on the ground.

- ◆ Never wear radio or music headphones while operating the lawn mower.
 - ◆ Never attempt to make a wheel height adjustment while the motor is running or while the safety key is in the switch housing.
 - ◆ If the lawn mower stalls, release bail bar to turn mower off, wait for blade to stop, before attempting to unplug the chute or remove anything from under the deck.
 - ◆ Keep hands and feet away from cutting area.
 - ◆ Keep blades sharp. Always use protective gloves when handling the lawn mower blade.
 - ◆ If you are using the grass collector, check it frequently for wear and deterioration. If excessively worn, replace with a new grass collector for your safety.
 - ◆ Use extreme caution when reversing or pulling the lawn mower towards you.
 - ◆ Do not put hands or feet near or under the lawn mower. Keep clear of the discharger opening at all times.
 - ◆ Clear the area where the lawn mower is to be used of objects such as rocks, sticks, wire, toys, bones etc., which could be thrown by the blade. Objects struck by the blade can cause severe injury to persons. Stay behind the handle when the motor is running.
 - ◆ Do not operate the lawn mower barefooted or while wearing sandals. Always wear substantial footwear.
 - ◆ Do not pull lawn mower backward unless absolutely necessary. Always look down and behind before and while moving backward.
 - ◆ Never direct discharged material toward anyone. Avoid discharging material against a wall or obstruction. Material may ricochet back toward the operator. Release the bail bar to turn the lawn mower off and stop the blade when crossing gravel surfaces.
 - ◆ Do not operate the lawn mower without the entire grass collector, discharge guard, rear guard, or other safety protective devices in place and working. Periodically check all guards and safety protective devices to ensure they are in good working order and will operate properly and perform their intended function. Replace a damaged guard or other safety device before further use.
 - ◆ Never leave a running lawn mower unattended.
 - ◆ Always release the bail bar to stop the motor and wait until the blade comes to a complete stop before cleaning the lawn mower, removing the grass bag, unlogging the discharge guard, when leaving the lawn mower, or before making any adjustments, repairs or inspections.
 - ◆ Operate lawn mower only in daylight or good artificial light when objects in the path of the blade are clearly visible from the operating area of the lawn mower.
 - ◆ Do not operate the lawn mower while under the influence of alcohol or drugs, or when you are tired or ill. Always stay alert, watch what you are doing, and use common sense.
 - ◆ Avoid dangerous environments. Never operate the lawn mower in damp or wet grass, never use lawn mower in the rain. Always be sure of your footing, walk, never run.
 - ◆ If the lawn mower should start to vibrate abnormally, release the bail bar, wait for the blade to stop and then check for the cause immediately. Vibration is generally a warning of trouble, see the troubleshooting guide for advise in the case of abnormal vibration.
 - ◆ Always wear proper eye and respiratory protection when operating the lawn mower.
 - ◆ The use of any accessory or attachment not recommended for use with this lawn mower could be hazardous. Only use accessories approved by Black & Decker.
 - ◆ Never overreach while operating the lawn mower. Always be sure to keep proper footing and balance at all times while operating the lawn mower.
 - ◆ Mow across the face of slopes, never up and down. Exercise extreme caution when changing direction on slopes.
 - ◆ Watch for holes, ruts, bumps, rocks or other hidden objects. Uneven terrain could cause a slip and fall accident. Tall grass can hide obstacles.
 - ◆ Do not mow on wet grass or excessively steep slopes. Poor footing could cause a slip and fall accident.
 - ◆ Do not mow near drop-offs, ditches, or embankments. You could lose your footing or balance.
 - ◆ Always allow the mower to cool down before storing. Pull the plug from the socket and pull the battery pack from the machine. Make sure that all moving parts have come to a complete stop:
 - ◆ Whenever you leave the machine;
 - ◆ Before clearing a blockage;
 - ◆ Before checking, cleaning or working on the appliance.
- ### Safety of others
- ◆ This appliance is not intended for use by persons (including children) with reduced physical, sensory or mental capabilities, or lack of experience and knowledge, unless they have been given supervision or instruction concerning use of the appliance by a person responsible for their safety.
 - ◆ Children must be supervised to ensure that they do not play with the appliance.
 - ◆ After striking a foreign object. Inspect the appliance for damage and make repairs as necessary;
- ### Residual risks.
- Additional residual risks may arise when using the tool which may not be included in the enclosed safety warnings. These risks can arise from misuse, prolonged use etc. Even with the application of the relevant safety regulations and the implementation of safety devices, certain residual risks can not be avoided. These include:
- ◆ Injuries caused by touching any rotating/moving parts.
 - ◆ Injuries caused when changing any parts, blades or accessories.
 - ◆ Injuries caused by prolonged use of a tool. When using any tool for prolonged periods ensure you take regular breaks.
 - ◆ Impairment of hearing.
 - ◆ Health hazards caused by breathing dust developed when using your tool.
 - ◆ If operating the mower in a damp location is unavoidable, use a residual current device (RCD) with a tripping current of not more than 30 mA. Use of an RCD reduces the risk of electric shock.
 - ◆ Never pick up or carry an appliance while the motor is running.
- ### Warning symbols
- The following warning symbols are found on the appliance along with the production date code (15):
The production date code (15) consists of a 4-digit year

followed by a 2-digit week and is extended by a 2-digit factory code.



WARNING! Read the manual prior to operation.



Do not expose the appliance to rain or high humidity.



Beware of sharp blades. Blades continue to rotate after the motor is switched off.
Remove plug from mains before maintenance or if cord is damaged.



Beware of flying objects. Keep bystanders away from the cutting area.



Keep the cable away from the cutting blades.



Wear ear protection



Directive 2000/14/EC guaranteed sound power.

Electrical safety



WARNING! This tool is double insulated; therefore no earth wire is required. Always check that the power supply corresponds to the voltage on the rating plate.

- ◆ If the supply cord is damaged, it must be replaced by the manufacturer or an authorised Black & Decker Service Centre in order to avoid a hazard.

Features

This appliance includes some or all of the following features.

1. Switch box
2. On/off button
3. Start trigger
4. Upper handle
5. Lower handle
6. Grass collection box
7. Motor cover
8. Carry handle
9. Rear flap
14. Weight block
15. Date code position

Assembly

WARNING! Before assembly, make sure that the appliance is switched off and unplugged.

Assembling the grass collection box (fig. A, B and C)

The grass box requires assembly before use and comes in 3 pieces.

- ◆ Clip the handle (6a) into the lid (6b) of the grass box (fig. B). The handle will only fit one way round.
- ◆ Align the lid (6b) onto the base of grass collection box (6c). Ensure that the guides are aligned (fig. C)

NOTE: Take extra care when aligning the 2 clips at the rear of the grass collection box.

- ◆ Push down on the lid to secure all clips. Begin at the back and ensure that all clips are securely located.

Fitting the grass collection box (fig. D)

- ◆ Lift the rear flap (9) and place the grass collection box (6) over the lugs.

Fitting the switchbox (fig. E)

- ◆ Align the plastic pins on the switchbox (1) with the holes on the handle (1b) making sure that the switchbox is on the top edge of the handle.
- ◆ Slide the plastic pins on the switchbox (1) all the way through the holes in the handle.
- ◆ Slide the plastic cover (1b) into the thin runners in the switchbox (1).
- ◆ Secure the plastic cover (1b) with the 2 screws provided.

Fitting the lower handle (fig. F)

- ◆ Insert the ends of the lower handles (5) into the corresponding holes in the mower.
- ◆ Press the handle down as far as it will go.
- ◆ Secure the handle using the screws (5a).

Assembling the upper handle (fig. G)

- ◆ Fit the upper handle (4) to the lower handle (5) using the knobs (4a), washers (4c) and screws (4b) as shown.

NOTE: The upper handle can be fixed in 2 different height positions.

Switching on and off (fig. H)

Switching on

- ◆ Push the on/off button (2).
- ◆ Pull the start trigger (3) towards the handle.

Switching off

- ◆ Release the start trigger (3).

WARNING! Never attempt to lock a switch in the on position.

Adjusting the height of cut (fig. I)

WARNING! Ensure the blade has completely stopped and disconnect the appliance from the mains.

The height of cut is adjusted by altering the height of all the wheels, there are 3 positions to choose from.

- ◆ Remove the grass collection box (6).
- ◆ Turn the lawnmower upside down.
- ◆ Take hold of a wheel and push/pull the axle from its current location.
 - ◆ Move the wheel up/down into the next available location.

NOTE: Adjust one wheel at a time. Adjust one height position at a time.

Up to edge cutting (fig. J, K)

Up to edge cutting allows you to cut grass right up to the edge of a wall or fence (fig J). Up to edge cutting allows you to accurately cut grass right up to the edge of your lawn (fig K).

- ◆ With the lawnmower parallel with the edge of your lawn, push the lawnmower along the edge of the lawn. Ensure that the edge of the mower is slightly over the edge of your lawn (fig.K).

Replacing the blade (fig. L)

WARNING! Ensure the blade has completely stopped and disconnect the appliance from the mains.

WARNING! Only use the specified replacement blade.

WARNING! Use heavy-duty gloves to grip the blade. To remove the blade:

- ◆ Turn the appliance onto its side.
- ◆ Using heavy-duty gloves, grip the blade.
- ◆ Use a 13 mm spanner to loosen and remove the blade bolt (11) by turning the spanner anti-clockwise.
- ◆ Remove the blade (10) and blade bolt (11).

To replace the blade:

- ◆ Offer the blade up to bolt shaft and locate the blade bolt (11) into the bolt shaft.

NOTE: When fitting a blade, the text on the blade must be facing the user.

- ◆ Tighten the blade bolt (11) as firmly as possible by hand.
- ◆ Using heavy-duty gloves, grip the blade.
- ◆ Use a 13 mm spanner to securely tighten the blade bolt (11) by turning the spanner clockwise.

Mowing (fig. M1 & M2)

We recommend to use your mower as outlined in this section in order to achieve optimum results and to reduce the risk of cutting the mains cable.

- ◆ Place the bulk of the mains cable on the lawn, close to the starting point (position 1 in fig. M1).
- ◆ Switch the appliance on as described above.
- ◆ Proceed as shown in fig. M1
- ◆ Move from position 1 to position 2.
- ◆ Turn right and proceed towards position 3.
- ◆ Turn left and move towards position 4.
- ◆ Repeat the above procedure as required.

WARNING! Do not work towards the cable as shown in fig. M2.

Blade sharpening

NOTE: The BEMW451 uses the Black & Decker blade (Cat # A6323). Keep blade sharp for best mower performance.

A dull blade does not cut grass cleanly. Use proper eye protection while removing, sharpening, and installing blade. Sharpening the blade twice during a mowing season is usually sufficient under normal circumstances. Sand causes the blade to dull quickly. If your lawn has sandy soil, more frequent sharpening may be required.

NOTE: Replace bent or damaged blade immediately.

When sharpening the blade:

- ◆ Make sure blade remains balanced.
- ◆ Sharpen blade at the original cutting angle.
- ◆ Sharpen cutting edges on both ends of blade, removing equal amounts of material from both ends.

To sharpen blade in a vice (fig.N)

- ◆ Be sure the blade has stopped and the mower is unplugged before removing the blade.
- ◆ Remove blade from mower. See instructions for removing and installing blade.
- ◆ Secure blade (10) in a vice (12).
- ◆ Wear proper eye protection and gloves and be careful not to cut yourself. Carefully file the cutting edges of the blade with a fine tooth file (13) or sharpening stone, maintaining the angle of the original cutting edge. Check balance of blade. See instructions for blade balancing.
- ◆ Replace blade on mower and tighten securely.

Blade balancing (fig. O)

Check balance of the blade (10) by placing centre hole in the blade over a nail or round shank screwdriver, clamped horizontally in a vice. If either end of the blade rotates downward, file along the sharp edge of that dropping end. Blade is properly balanced when neither end drops.

Correct Hand Position (Fig. P)

WARNING! To reduce the risk of serious personal injury, ALWAYS use proper hand position as shown.

WARNING! To reduce the risk of serious personal injury, ALWAYS hold securely in anticipation of a sudden reaction. Proper hand position requires one hand on the upper handle (4) and one hand on the Start trigger (3).

Lubrication

No lubrication is necessary. Do not oil the wheels. They have plastic bearing surfaces which require no lubrication.

Cleaning

WARNING! Blow dirt and dust out of the main housing with dry air as often as dirt is seen collecting in and around the air vents. Wear approved eye protection and approved dust mask when performing this procedure.

WARNING! Never use solvents or other harsh chemicals for cleaning the non-metallic parts of the tool. These chemicals may weaken the materials used in these parts. Use a cloth dampened only with water and mild soap. Never let any liquid get inside the tool; never immerse any part of the tool into a liquid.

Turn the mower off and let the blade come to a stop. Use only mild soap and a damp cloth to clean the mower. Clean out any clippings which may have accumulated on the underside of the deck. After several uses, check all exposed fasteners for tightness.

Preventing corrosion

Fertilizers and other garden chemicals contain agents which greatly accelerate the corrosion of metals. If you mow in areas where fertilizers or chemicals have been used, the mower should be cleaned immediately afterward as follows:

Turn the mower off and unplug mower. Wipe all exposed parts with a damp cloth.

Maintenance

Your Black & Decker corded/cordless appliance/tool has been designed to operate over a long period of time with a minimum of maintenance. Continuous satisfactory operation depends upon proper tool/appliance care and regular cleaning.

WARNING! Before performing any maintenance on corded/cordless power tools:

- ◆ Switch off and unplug the appliance/tool.
- ◆ Or run the battery down completely if it is integral and then switch off.
- ◆ Unplug the charger before cleaning it. Your charger does not require any maintenance apart from regular cleaning.
- ◆ Regularly clean the ventilation slots in your tool/appliance and charger using a soft brush or dry cloth.
- ◆ Regularly clean the motor housing using a damp cloth. Do not use any abrasive or solvent-based cleaner.
- ◆ Regularly use a blunt scraper to remove grass and dirt from the underneath of the guard.

Troubleshooting

If your appliance seems not to operate properly, follow the instructions below. If this does not solve the problem, please contact your local Black & Decker repair agent.

Please refer to the back page of this manual for service center contact information, or visit www.2helpu.com"

WARNING! Before proceeding, release the bail bar to turn mower off and wait for the blade to stop.

Problem	Possible cause	Possible solution
Machine fails to operate.	Power turned off.	Turn power on.
	Fuse faulty/blown.	Replace fuse.
	Grass too long.	Increase the height of cut and move machine to shorter grass to start.
	Thermal cut out activated.	Allow motor to cool and increase height of cut.
Machine functions intermittently.	Thermal cut out activated.	Allow motor to cool and increase height of cut.

Problem	Possible cause	Possible solution
Machine leaves ragged finish or motor labours.	Height of cut too low.	Increase height of cut.
	Cutting blade blunt.	Replace the blade.
	Underside of machine clogged.	Check underneath the machine and clear out as necessary (always wear heavy duty gloves)
	Blade fitted upside down.	Refit blade correctly.

Protecting the environment



Products/batteries are recyclable, but if marked with the crossed-out bin, they must not be disposed of with normal household waste.

Run the batteries down completely and separate them, and separate any light sources from the product if possible. It is the user's responsibility to delete personal data from the product. Then take the waste to an official waste collection center or a participating retailer who will often accept it free of charge. Packaging should be discarded based on the marked material code. Operating and safety instructions should only be discarded once the applicable product is no longer in use. Please check with your local community/municipality for waste management guidance. For further information, visit www.2helpU.com and scan the above QR code.

Guarantee

Black & Decker is confident of the quality of its products and offers consumers a 24-month guarantee from the date of purchase. This guarantee is in addition to and in no way prejudices your statutory rights.

The guarantee is valid within the territories of the Member States of the European Union and the European Free Trade Area.

To claim on the guarantee, the claim must be in accordance with Black & Decker Terms and Conditions and you will need to submit proof of purchase to the seller or an authorised repair agent. Terms and conditions of the Black & Decker 2-year guarantee and the location of your nearest authorised repair agent can be obtained on the Internet at www.2helpU.com, or by contacting your local Black & Decker office at the address indicated in this manual. Please visit our website www.blackanddecker.eu to register your new Black & Decker product and receive updates on new products and special offers.

Online verfügbare Dokumente

www.2helpU.com/DoC/ oder
www.2helpU.com/DoC/index/xxx*



*Ersetzen Sie für den direkten Zugriff „xxx“ durch die Modellnummer des Produkts, die auf dem Typenschild oder der Verpackung angegeben ist.

- Betriebsanleitung
- Konformitätserklärung (DoC)
- Emissionsdaten des Produkts (PED): Angaben zur Emission von Lärm, Vibrationen und Staub (nicht für alle Produkte anwendbar)

BEMW451 (Typ 2)		
Spannung	V _{AC}	230
Frequenz	Hz	50
Leistungsaufnahme	W	1200
Leerlaufdrehzahl	/min	3500
Höheneinstellung	mm	23 - 63
Klingenlänge	mm	320
IP-Informationen		IPX4*
Gewicht	kg	11

*Der Rasenmäher wurde auf seine sichere Funktion auch nach kurzzeitiger Einwirkung von Regen getestet. Wenn der Rasenmäher nass wird, trennen Sie die Stromversorgung, trocknen Sie den Rasenmäher und überprüfen Sie die Funktionsfähigkeit sorgfältig. Wenn der Rasenmäher nicht funktioniert, lassen Sie die Maschine vollständig trocknen, bevor Sie die Funktionsfähigkeit erneut überprüfen.

Verwendungszweck

Ihr BLACK+DECKER® BEMW451 Rasenmäher wurde zum Rasenmähen entwickelt. Dieses Gerät ist nicht für den gewerblichen Einsatz vorgesehen.

Allgemeine Sicherheitshinweise für Elektrowerkzeuge



WARNHINWEIS Beachten Sie alle Sicherheitshinweise, Anweisungen, Darstellungen und Daten, die Sie mit dem Gerät erhalten. Die Nichtbeachtung der unten aufgeführten Anweisungen kann in elektrischen Schlägen, Feuer und/oder schweren Verletzungen resultieren.

Bewahren Sie alle Warnhinweise und alle Anweisungen auf.

Der Begriff „Gerät“ bezieht sich auf netzbetriebene Geräte (mit Netzkabel) und auf akkubetriebene Geräte (ohne Netzkabel).

1. Sicherheit im Arbeitsbereich

- Halten Sie den Arbeitsbereich sauber und gut ausgeleuchtet.** Unaufgeräumte oder dunkle Bereiche begünstigen Unfälle.

- Betreiben Sie das Elektrowerkzeug nicht in explosionsgefährdeten Umgebungen, in denen sich z. B. brennbare Flüssigkeiten, Gase oder Staub befinden.** Elektrowerkzeuge erzeugen Funken, die den Staub oder Dämpfe entzünden können.
- Halten Sie Kinder und andere Personen während der Benutzung von Elektrowerkzeugen fern.** Bei Ablenkung können Sie die Kontrolle über das Gerät verlieren.

2. Elektrische Sicherheit

- Der Stecker des Elektrowerkzeugs muss in die Steckdose passen. Ändern Sie niemals den Stecker in irgendeiner Form. Verwenden Sie keinerlei Adapterstecker an geerdeten Elektrowerkzeugen.** Unveränderte Stecker und passende Steckdosen mindern die Gefahr eines Stromschlags.
- Vermeiden Sie Körperkontakt mit geerdeten Oberflächen von Rohren, Heizungen, Herden und Kühlschränken.** Es besteht eine erhöhte Gefahr für einen Stromschlags, wenn Ihr Körper geerdet ist.
- Setzen Sie den Rasenmäher keinem Regen oder feuchter Umgebung aus. Anderenfalls steigt das Risiko eines Stromschlags.
- Überlasten Sie das Kabel nicht. Verwenden Sie das Kabel niemals, um das Elektrowerkzeug zu tragen oder durch Ziehen vom Netz zu trennen. Halten Sie das Kabel fern von Hitze, Öl, scharfen Kanten oder beweglichen Teilen.** Beschädigte oder verhedderte Kabel erhöhen die Gefahr eines elektrischen Schlags.
- Wenn Sie ein Elektrowerkzeug im Freien betreiben, verwenden Sie ein für den Außeneinsatz geeignetes Verlängerungskabel.** Die Verwendung eines für den Außenbereich zugelassenen Verlängerungskabels verringert das Risiko eines Stromschlags.
- Wenn der Betrieb eines Elektrowerkzeugs in feuchter Umgebung unumgänglich ist, verwenden Sie eine durch einen Fehlerstromschutzschalter (FI-Schalter oder RCD) geschützte Stromversorgung.** Ein Fehlerstromschutzschalter verringert das Risiko eines Stromschlags.

3. Persönliche Sicherheit

- Seien Sie aufmerksam, achten Sie darauf, was Sie tun, und gehen Sie sachgerecht mit einem Elektrowerkzeug um. Benutzen Sie kein Elektrowerkzeug, wenn Sie müde sind oder unter dem Einfluss von Drogen, Alkohol oder Medikamenten stehen.** Ein Moment der Unachtsamkeit beim Betrieb von Elektrowerkzeugen kann zu schweren Verletzungen führen.
- Tragen Sie eine persönliche Schutzausrüstung. Tragen Sie immer einen Augenschutz.** Das Tragen persönlicher Schutzausrüstung, wie Staubmaske, rutschfeste Sicherheitsschuhe, Schutzhelm oder Gehörschutz, je nach Art und Einsatz des Geräts, verringert das Risiko von Verletzungen.
- Vermeiden Sie unbeabsichtigtes Starten.** Vergewissern Sie sich, dass das Gerät ausgeschaltet ist, bevor Sie es an eine Steckdose oder einen Akku

anschießen, es hochheben oder tragen. Wenn Sie beim Tragen des Elektrowerkzeugs den Finger am Schalter haben oder das Gerät eingeschaltet an die Stromversorgung anschließen, kann dies zu Unfällen führen.

- d. **Entfernen Sie alle Einstell- oder Schraubenschlüssel, bevor Sie das Elektrowerkzeug einschalten.** Schraubenschlüssel oder Einstellschlüssel, die an rotierenden Teilen des Elektrowerkzeugs angebracht sind, können zu Verletzungen führen.
- e. **Beugen Sie sich nicht zu weit nach vorne. Sorgen Sie für einen sicheren Stand und halten Sie jederzeit das Gleichgewicht.** Dadurch können Sie das Elektrowerkzeug in unerwarteten Situationen besser kontrollieren.
- f. **Tragen Sie geeignete Kleidung. Tragen Sie keine weite Kleidung und keinen Schmuck. Halten Sie Ihre Haare, Kleidung und Handschuhe von beweglichen Teilen fern.** Lose sitzende Kleidung, Schmuck oder lange Haare können sich in den beweglichen Teilen verfangen.
- g. **Wenn Vorrichtungen für den Anschluss von Staubabsaug- oder Staubauffanggeräten vorgesehen sind, vergewissern Sie sich, dass diese Geräte ordnungsgemäß angeschlossen sind und verwendet werden.** Das Verwenden einer Staubauffangvorrichtung verringert Gefährdungen durch Staub.
- h. **Vermeiden Sie, dass Sie durch häufige Verwendung von Werkzeugen unachtsam werden und die Prinzipien der Werkzeugsicherheit ignorieren.** Eine unachtsame Handlung kann innerhalb von Sekundenbruchteilen zu schweren Verletzungen führen.

4. Verwendung und Pflege des Elektrowerkzeugs

- a. **Überlasten Sie das Werkzeug nicht. Verwenden Sie das für Ihre Arbeit passende Elektrowerkzeug.** Das richtige Gerät wird die Aufgabe besser und sicherer erledigen, wenn es bestimmungsgemäß verwendet wird.
- b. **Verwenden Sie das Elektrowerkzeug nicht, wenn der Ein-/Ausschalter nicht funktioniert.** Ein Elektrowerkzeug, das sich nicht mehr ein- oder ausschalten lässt, ist gefährlich und muss repariert werden.
- c. **Trennen Sie den Stecker vom Netz und/oder den Akku vom Elektrowerkzeug, bevor Sie Einstellungen daran vornehmen, Zubehör wechseln oder es aufbewahren.** Diese Vorbeugemaßnahmen mindern die Gefahr, dass das Elektrowerkzeug unbeabsichtigt startet.
- d. **Bewahren Sie Elektrowerkzeuge bei Nichtgebrauch außerhalb der Reichweite von Kindern auf. Lassen Sie Elektrowerkzeuge nicht von Personen benutzen, die damit nicht vertraut sind oder diese Anweisungen nicht gelesen haben.** Elektrowerkzeuge sind in den Händen nicht geschulter Personen gefährlich.
- e. **Halten Sie das Elektrowerkzeug und sein Zubehör in einem einwandfreien Zustand. Kontrollieren Sie, ob bewegliche Teile falsch ausgerichtet sind oder klemmen und ob Teile gebrochen oder so beschädigt sind, dass die Funktion des Geräts beeinträchtigt ist. Bei Beschädigungen lassen Sie das Elektrowerkzeug**

reparieren, bevor Sie es verwenden. Viele Unfälle entstehen wegen mangelnder Wartung der Geräte.

- f. **Halten Sie Schneidwerkzeuge scharf und sauber.** Richtig gewartete Schneidwerkzeuge mit scharfen Klingen blockieren seltener und sind leichter unter Kontrolle zu halten.
- g. **Verwenden Sie das Gerät, Zubehör, Einsatz-Bits usw. entsprechend diesen Anweisungen und berücksichtigen Sie dabei die Arbeitsbedingungen und die auszuführende Arbeit.** Der Gebrauch dieses Geräts für andere als die vorgesehenen Zwecke kann zu gefährlichen Situationen führen.
- h. **Halten Sie die Griffe trocken, sauber und frei von Öl und Fett.** Rutschige Griffe und Greifflächen verhindern die sichere Handhabung und Kontrolle des Werkzeugs in unerwarteten Situationen.

5. Service

- a. **Lassen Sie das Gerät nur von qualifiziertem Fachpersonal und nur mit Originalersatzteilen reparieren.** Damit wird sichergestellt, dass die Sicherheit des Geräts erhalten bleibt.

Zusätzliche Sicherheitshinweise für Elektrowerkzeuge



WARNUNG! Zusätzliche Sicherheitshinweise für Rasenmäher.

- ◆ **Vermeiden Sie, den Rasenmäher bei schlechtem Wetter zu verwenden, vor allem, wenn das Risiko von Blitzen besteht.** Dadurch verringert sich das Risiko, vom Blitz getroffen zu werden.
- ◆ **Untersuchen Sie den Bereich, in dem der Rasenmäher eingesetzt werden soll, sorgfältig auf Wildtiere.** Wildtiere können während der Arbeit durch den Rasenmäher verletzt werden.
- ◆ **Kontrollieren Sie sorgfältig den Bereich, in dem der Rasenmäher verwendet werden soll, und entfernen Sie Steine, Äste, Drähte, Knochen und andere Fremdkörper.** Umhergeschleuderte Gegenstände können Verletzungen verursachen.
- ◆ **Überzeugen Sie sich vor der Verwendung des Rasenmähers, dass Messer und Messerbaugruppe weder abgenutzt noch beschädigt sind.** Verschlissene oder beschädigte Teile erhöhen die Verletzungsgefahr.
- ◆ **Überprüfen Sie das Netzkabel und alle Verlängerungskabel vor der Verwendung auf Anzeichen von Beschädigung oder Alterung. Verwenden Sie den Rasenmäher nicht, wenn das Kabel beschädigt oder verschlissen ist. Wenn das Kabel während des Gebrauchs beschädigt oder abgenutzt ist, schalten Sie den Rasenmäher aus und berühren Sie das Kabel nicht, bevor Sie es von der Stromversorgung getrennt haben.** Ein beschädigtes Strom- oder Verlängerungskabel kann zu einem elektrischen Schlag, Brand und/oder schweren Verletzungen führen.
- ◆ **Überprüfen Sie den Grasfangbehälter regelmäßig auf Abnutzungen und Beschädigungen.** Ein abgenutzter

oder beschädigter Grasfangbehälter kann das Risiko von Verletzungen erhöhen.

- ◆ **Sorgen Sie dafür, dass Schutzvorrichtungen vorhanden sind. Die Schutzvorrichtungen müssen im betriebsbereiten Zustand und ordnungsgemäß montiert sein.**
Eine lose, beschädigte oder nicht korrekt funktionierende Schutzvorrichtung kann Verletzungen verursachen.
- ◆ **Halten Sie alle Kühllufteinlässe frei von Verunreinigungen.** Verstopfte Luftpfeile und Verschmutzungen können zu Überhitzung und Brandgefahr führen.
- ◆ **Tragen Sie bei der Bedienung des Rasenmähers stets rutschfestes und schützendes Schuhwerk. Betreiben Sie den Rasenmäher nicht barfuß oder mit offenen Sandalen.** Dadurch wird die Gefahr von Fußverletzungen durch den Kontakt mit dem sich bewegenden Messer verringert.
- ◆ **Tragen Sie bei der Bedienung des Rasenmähers immer lange Hosen.** Freiliegende Haut erhöht die Wahrscheinlichkeit von Verletzungen durch umhergeschleuderte Gegenstände.
- ◆ **Betreiben Sie den Rasenmäher nicht in feuchtem Gras. Betreiben Sie das Gerät nur im Gehen, nie im Rennen.** Dadurch wird die Gefahr des Ausrutschens und Fallens verringert, was zu Verletzungen führen kann.
- ◆ **Betreiben Sie den Rasenmäher nicht an übermäßig steilen Hängen.** Dadurch wird die Gefahr des Kontrollverlusts, Ausrutschens und Fallens verringert, was zu Verletzungen führen kann.
- ◆ **Achten Sie bei Arbeiten an Hängen immer auf einen sicheren Stand, arbeiten Sie immer quer zum Hang, niemals bergauf oder bergab, und lassen Sie bei Richtungsänderungen äußerste Vorsicht walten.** Dadurch wird die Gefahr des Kontrollverlusts, Ausrutschens und Fallens verringert, was zu Verletzungen führen kann.
- ◆ **Seien Sie besonders vorsichtig, wenn Sie den Rasenmäher wenden oder in Ihre Richtung ziehen.** Achten Sie immer auf Ihre Umgebung. Dadurch wird die Gefahr des Auslösens während des Betriebs verringert.
- ◆ **Achten Sie darauf, dass das Stromkabel nicht in die Nähe des Mähmessers gerät.** Ein beschädigtes Stromkabel kann einen elektrischen Schlag, Brand und/oder schwere Verletzungen verursachen.
- ◆ **Schalten Sie die Maschine aus und ziehen Sie den Netzstecker, wenn das Kabel verwickelt oder beschädigt ist.** Verhedderte oder beschädigte Kabel können die Gefahr eines elektrischen Schlags erhöhen.
- ◆ **Berühren Sie die Messer und andere gefährliche bewegliche Teile nicht, solange sie noch in Bewegung sind.** Dadurch wird die Verletzungsgefahr durch bewegliche Teile verringert.
- ◆ **Wenn das zu schneidende Material feststeckt und entfernt oder der Rasenmäher gereinigt werden soll, stellen Sie sicher, dass er nicht eingeschaltet werden kann und der Akku getrennt wurde.** Unerwartetes Anlaufen des Rasenmähers kann zu schweren Verletzungen führen.

- ◆ Halten Sie den Rasenmäher an, entfernen Sie den Sicherheitsschlüssel und den/die abnehmbaren Akku(s) und achten Sie darauf, dass alle beweglichen Teile zum Stillstand gekommen sind.
- ◆ Kontrollieren Sie den Rasenmäher nach dem Kontakt mit einem Fremdkörper auf Beschädigungen, bevor Sie ihn wieder in Betrieb nehmen.
- ◆ Wenn der Rasenmäher anfängt, ungewöhnlich zu vibrieren, ist es sofort auf Schäden zu untersuchen, beschädigte Teile sind auszutauschen oder zu reparieren und alle losen Teile sind zu überprüfen und festzuziehen.
- ◆ Halten Sie den Schneidvorgang an, wenn der Rasenmäher für den Transport gekippt werden muss, wenn Sie andere Flächen als Gras überqueren und wenn Sie den Rasenmäher zu und von der Einsatzstelle transportieren.
- ◆ Halten Sie den Rasenmäher nicht gekippt, wenn Sie den Motor einschalten.
- ◆ Leeren Sie den Grasfangkorb vor der Lagerung.

Sicherheitshinweise

WARNUNG! Beachten Sie beim Umgang mit kabellosen Geräten stets die grundlegenden Sicherheitshinweise, die im Folgenden beschrieben werden. Dadurch verhindern Sie Brände, Stromschläge sowie Sach- und Personenschäden.

WARNUNG! Beachten Sie beim Verwenden des Geräts unbedingt die Sicherheitsregeln.

Lesen Sie zu Ihrer eigenen Sicherheit und zum Schutz in der Nähe befindlicher Personen vor Gebrauch des Geräts die folgende Bedienungsanleitung. Heben Sie diese Anleitung zur späteren Verwendung gut auf.

- ◆ Lesen Sie diese Anleitung vollständig und aufmerksam durch, bevor Sie das Gerät verwenden.
- ◆ Der vorgesehene Verwendungszweck ist in dieser Anleitung beschrieben. Bei Verwendung von Zubehör oder Anbauteilen, die nicht in dieser Anleitung empfohlen werden, sowie bei der Verwendung des Geräts in Abweichung von den in dieser Anleitung beschriebenen Verfahren besteht Verletzungsgefahr.
- ◆ Bewahren Sie diese Anleitung auf.

Gebrauch Ihres Geräts

WARNUNG! Lagern oder verwenden Sie das Werkzeug niemals in Bereichen, in denen die Temperatur unter 4 °C (39,2 °F) fällt (z. B. Scheunen oder Metallgebäude im Winter) oder 40 °C (104 °F) erreicht oder übersteigt (z. B. Scheunen oder Metallgebäude im Sommer).

Verwenden Sie das Gerät stets mit Umsicht.

- ◆ Das Gerät ist nicht für die unbeaufsichtigte Verwendung durch Kinder oder gebrechliche Personen vorgesehen.
- ◆ Das Gerät ist kein Spielzeug.
- ◆ Achten Sie darauf, dass sich im Arbeitsbereich keine Kinder oder Tiere aufhalten. Verhindern Sie, dass Kinder das Gerät oder das Netzkabel berühren.
- ◆ Seien Sie besonders vorsichtig, wenn Sie das Gerät in der Nähe von Kindern verwenden.

- ◆ Verwenden Sie das Gerät nur in trockener Umgebung. Achten Sie darauf, dass das Gerät nicht nass wird. Tauchen Sie das Gerät nicht in Wasser.
- ◆ Versuchen Sie nicht, das Gehäuse zu öffnen. Es gibt keine vom Benutzer zu wartenden Teile im Inneren des Lasers.
- ◆ Betreiben Sie das Gerät nicht in explosionsgefährdeter Umgebung, in der sich brennbare Flüssigkeiten, Gase oder Staub befinden.
- ◆ Ziehen Sie niemals am Kabel, wenn Sie den Stecker aus der Steckdose ziehen möchten. Kabel und Stecker könnten sonst beschädigt werden.
- ◆ Überzeugen Sie sich vor der Verwendung, dass Mähmesser, Messerschrauben und Mäheinheit weder abgenutzt noch beschädigt sind. Ersetzen Sie bei abgenutzten oder beschädigten Messern und Schrauben den entsprechenden Satz, sodass nicht neue und alte Komponenten gleichzeitig verwendet werden.
- ◆ Um eine Gefährdung durch unbeabsichtigtes Wiedereinschalten des Thermo-schutzes zu vermeiden, darf dieses Gerät nicht über eine externe Schalteinrichtung wie z. B. einen Zeitgeber versorgt werden oder an einen Schaltkreis angeschlossen werden, der durch den Versorger regelmäßig ein- und ausgeschaltet wird.
- ◆ Es sollte stets ein Sicherheitsabstand zu anderen Personen, insbesondere Kindern, und Haustieren eingehalten werden.
- ◆ Beachten Sie, dass der Bediener bzw. Benutzer für eventuelle Personen- oder Sachschäden verantwortlich ist.

Vor dem Gebrauch

- ◆ Tragen Sie stets feste Schuhe und eine lange Hose, wenn Sie mit dem Gerät arbeiten. Betreiben Sie die Maschine nicht barfuß oder mit offenen Sandalen. Vermeiden Sie das Tragen von Kleidung, die locker sitzt oder herabhängende Schnüre, Bänder o.ä. besitzt.
- ◆ Kontrollieren Sie stets den Bereich, in dem das Gerät verwendet werden soll, und entfernen Sie alle Gegenstände, die von dem Gerät umhergeschleudert werden können.
- ◆ Überzeugen Sie sich vor der Verwendung, dass Mähmesser, Messerschraube und Mäheinheit weder abgenutzt noch beschädigt sind. Ersetzen Sie abgenutzte oder beschädigte Teile in Sätzen, um die Ausgewogenheit der Maschine zu bewahren. Ersetzen Sie beschädigte oder unlesbare Etiketten.

Nach dem Gebrauch

- ◆ Bewahren Sie das Gerät bei Nichtgebrauch an einem trockenen, gut belüfteten Ort außerhalb der Reichweite von Kindern auf.
- ◆ Kinder sollten keinen Zugang zu aufbewahrten Geräten haben.

- ◆ Wenn das Gerät in einem Fahrzeug transportiert oder gelagert wird, bewahren Sie es im Kofferraum oder einer geeigneten Ablage auf, damit es bei plötzlichen Geschwindigkeits- oder Richtungsänderungen nicht in Bewegung geraten kann.

Inspektion und Reparaturen

- ◆ Prüfen Sie das Gerät vor der Verwendung auf beschädigte oder defekte Teile. Prüfen Sie, ob Teile gebrochen sind, Schalter beschädigt wurden oder andere Bedingungen vorliegen, welche die Funktion beeinträchtigen können.
- ◆ Betreiben Sie das Gerät nicht, wenn Teile beschädigt oder defekt sind.
- ◆ Lassen Sie beschädigte oder defekte Teile in einer Vertragswerkstatt reparieren oder austauschen.
- ◆ Ersetzen oder entfernen Sie keine Teile, für die in dieser Anleitung keine entsprechende Beschreibung enthalten ist.
- ◆ Gehen Sie bei Einstellungen am Rasenmäher vorsichtig vor, um zu verhindern, dass Ihre Finger zwischen den beweglichen Messern/Teilen und feststehenden Teilen des Geräts eingeklemmt werden.
- ◆ Beachten Sie bei Wartungsarbeiten an den Messern, dass sich diese auch ohne Stromversorgung bewegen.

Zusätzliche Sicherheitshinweise für Rasenmäher

- ◆ Transportieren Sie die Maschine nicht, während die Stromversorgung läuft.
- ◆ Halten Sie den Rasenmäher während des Betriebs sicher mit beiden Händen fest.
- ◆ Halten Sie beide Hände in der Betriebsposition, wenn der Rasenmäher gekippt werden muss. Halten Sie beide Hände in der Betriebsposition bis der Rasenmäher wieder ordnungsgemäß auf dem Boden abgestellt wurde.
- ◆ Tragen Sie beim Rasenmähen keine Kopfhörer zum Musikhören.
- ◆ Passen Sie niemals die Höhe der Räder an, während der Motor läuft oder sich der Sicherheitsschlüssel im Schloss befindet.
- ◆ Lassen Sie den Bügelgriff los, um den Rasenmäher auszuschalten, wenn dieser blockiert. Warten Sie, bis das Messer zum Stillstand gekommen ist, bevor Sie versuchen, die Verstopfung zu beseitigen oder Gegenstände von der Unterseite zu entfernen.
- ◆ Halten Sie Hände und Füße vom Schnittbereich fern.
- ◆ Halten Sie die Sägeblätter scharf. Tragen Sie beim Umgang mit dem Messer des Rasenmähers stets Schutzhandschuhe.
- ◆ Wenn der Grasfangbehälter verwendet wird, muss dieser regelmäßig auf Abnutzungen und Beschädigungen überprüft werden. Wechseln Sie aus Sicherheitsgründen den Grasfangbehälter bei starker Abnutzung aus.
- ◆ Seien Sie besonders vorsichtig, wenn Sie den Rasenmäher wenden oder in Ihre Richtung ziehen.
- ◆ Bringen Sie Hände oder Füße nicht in die Nähe bzw. unter den Rasenmäher. Halten Sie jederzeit einen Sicherheitsabstand zur Auswurföffnung.
- ◆ Entfernen Sie Steine, Äste, Drähte, Spielzeuge, Knochen usw., die in das Messer geraten könnten, aus

dem Bereich, in dem der Rasenmäher verwendet wird. Objekte, die in das Messer geraten, können ernsthafte Verletzungen verursachen. Bleiben Sie hinter dem Griff, wenn der Motor läuft.

- ◆ Betreiben Sie den Rasenmäher weder barfuß noch mit Sandalen. Tragen Sie jederzeit festes Schuhwerk.
- ◆ Ziehen Sie den nur Rasenmäher nur rückwärts, wenn dies unbedingt erforderlich ist. Achten Sie stets auf den Boden und den Bereich hinter Ihnen, bevor und während Sie sich rückwärts bewegen.
- ◆ Achten Sie darauf, dass das Material nicht in Richtung von Personen ausgeworfen wird. Achten Sie darauf, dass das Material nicht in Richtung von Wänden oder anderen Gegenständen ausgeworfen wird. Das Material kann gegen den Bediener zurückgeschleudert werden. Lassen Sie den Bügelschalter los, und warten Sie, bis das Messer zum Stillstand gekommen ist, bevor Sie Kiesoberflächen überqueren.
- ◆ Betreiben Sie den Rasenmäher nicht ohne angebrachten und intakten Grasfangbehälter, Auswurfschutz, hinteren Schutz und andere Schutzvorrichtungen. Überprüfen Sie regelmäßig alle Schutz- und Sicherheitsvorrichtungen auf deren ordnungsgemäße Funktion. Ersetzen Sie beschädigte Schutz- und Sicherheitsvorrichtungen vor der weiteren Verwendung.
- ◆ Lassen Sie den eingeschalteten Rasenmäher niemals unbeaufsichtigt.
- ◆ Lassen Sie stets den Bügelgriff los, warten Sie, bis das Messer zum Stillstand gekommen ist, wenn Sie den Rasenmäher reinigen, den Grasfangbeutel entfernen, Verstopfungen aus der Auswurföffnung beseitigen, den Rasenmäher unbeaufsichtigt lassen bzw. Anpassungen vornehmen oder Reparaturen und Inspektionen ausführen.
- ◆ Betreiben Sie den Rasenmäher nur bei Tageslicht oder bei ausreichender Beleuchtung, sodass Gegenstände auf dem Schnittweg vom Betriebsbereich des Rasenmähers aus deutlich sichtbar sind.
- ◆ Betätigen Sie den Rasenmäher nicht, wenn Sie unter Alkohol- oder Drogeneinfluss stehen oder wenn Sie müde oder krank sind. Bleiben Sie immer aufmerksam, achten Sie darauf, was sie tun und setzen Sie den gesunden Menschenverstand ein.
- ◆ Meiden Sie gefährliche Umgebungen. Betreiben Sie den Rasenmäher nicht in feuchtem oder nassem Gras. Verwenden Sie den Rasenmäher keinesfalls im Regen. Achten Sie auf Trittsicherheit. Betreiben Sie das Gerät nur im Gehen, nie rennend.
- ◆ Lassen Sie den Bügelgriff los, warten Sie, bis das Messer zum Stillstand gekommen ist, wenn Sie ungewöhnliche Vibrationen des Rasenmähers bemerken, und prüfen Sie die Ursache. Im Allgemeinen deutet Vibration auf ein Problem hin. Im Fall einer ungewöhnlichen Vibration des Geräts finden Sie unter „Problembehebung“ weitere Informationen.
- ◆ Tragen Sie beim Betreiben des Rasenmähers stets geeigneten Augen- und Atemschutz.
- ◆ Der Gebrauch von Zubehörtteilen oder Zusätzen, die nicht für den Gebrauch mit dem Rasenmäher empfohlen

werden, kann gefährlich sein. Verwenden Sie nur von Black & Decker genehmigtes Zubehör.

- ◆ Beugen Sie sich nicht zu weit nach vorne, wenn Sie den Rasenmäher betreiben. Achten Sie während des Betriebs des Rasenmähers stets auf Ihre Standfestigkeit und Ihr Gleichgewicht.
- ◆ Mähen Sie stets parallel zum Hang, nie den Hang hinauf oder hinunter. Gehen Sie mit äußerster Vorsicht vor, wenn Sie an Hängen die Richtung wechseln.
- ◆ Achten Sie auf Löcher, Wurzeln, Bodenebenheiten, Steine und andere verborgene Objekte. Unebenes Gelände kann zu Unfällen durch Stürze führen. Hohes Gras kann Hindernisse verbergen.
- ◆ Mähen Sie nie nasses Gras. Mähen Sie nicht an steilen Hängen. Mangelnde Standfestigkeit kann zu Unfällen durch Stürze führen.
- ◆ Mähen Sie nicht in der Nähe von Abhängen, Gräben oder Böschungen. Es besteht die Gefahr, dass Sie ausrutschen oder das Gleichgewicht verlieren.
- ◆ Lassen Sie den Rasenmäher vor der Lagerung stets abkühlen.

Ziehen Sie den Stecker aus der Steckdose und ziehen Sie den Akku aus dem Gerät heraus. Achten Sie darauf, dass alle beweglichen Teile zum Stillstand gekommen sind:

- ◆ Wann immer Sie die Maschine verlassen;
- ◆ Bevor Blockaden entfernt werden;
- ◆ Vor dem Überprüfen, Reinigen oder Warten des Geräts.

Sicherheit anderer Personen

- ◆ Dieses Gerät darf nicht von Personen (einschließlich Kindern) mit eingeschränkten physischen, sensorischen oder mentalen Fähigkeiten oder ohne ausreichende Erfahrung oder Kenntnisse verwendet werden, außer wenn diese Personen von einer Person, die für ihre Sicherheit verantwortlich ist, bei der Verwendung des Geräts beaufsichtigt oder mit ihm vertraut gemacht werden.
- ◆ Kinder müssen beaufsichtigt werden, um sicherzustellen, dass sie nicht mit dem Gerät spielen.
- ◆ Nach dem Überfahren eines Fremdkörpers. Überprüfen Sie das Gerät auf Beschädigungen und führen Sie ggf. Reparaturen durch;

Restrisiken.

Beim Gebrauch dieses Geräts verbleiben zusätzliche Restrisiken, die möglicherweise nicht in den Sicherheitswarnungen genannt werden. Diese Risiken bestehen beispielsweise bei Missbrauch oder längerem Gebrauch.

Auch bei der Einhaltung der entsprechenden Sicherheitsvorschriften und der Verwendung aller Sicherheitsgeräte bestehen weiterhin bestimmte Restrisiken. Diese sind:

- ◆ Verletzungen, die durch das Berühren von sich drehenden/bewegenden Teilen verursacht werden.
- ◆ Verletzungen, die durch das Austauschen von Teilen, Sägeblättern oder Zubehör verursacht werden.

- ◆ Verletzungen, die durch längeren Gebrauch des Werkzeugs verursacht werden. Legen Sie bei längerem Gebrauch regelmäßige Pausen ein.
- ◆ Gehörschäden.
- ◆ Gesundheitsrisiken durch Einatmen des bei der Verwendung Ihres Werkzeugs entstehenden Staubs.
- ◆ Wenn der Mäher an einem feuchten Ort betrieben wird, sollte ein Fehlerstromschutzschalter (RCD) mit einem Auslösestrom von nicht mehr als 30 mA verwendet werden. Ein Fehlerstromschutzschalter verringert das Risiko eines Stromschlags.
- ◆ Nehmen Sie niemals ein Gerät auf, während der Motor läuft.

Warnsymbole

Auf dem Gerät sind die folgenden Warnsymbole zusammen mit dem Code des Herstellungsdatums (15) angebracht: Der Code für das Herstellungsdatum (15) besteht aus einer 4-stelligen Jahresangabe gefolgt von einer 2-stelligen Wochenangabe und einem 2-stelligen Werkscode.



WARNUNG! Lesen Sie vor Inbetriebnahme die Bedienungsanleitung.



Schützen Sie das Gerät vor Feuchtigkeit und Regen.

Achten Sie auf das scharfe Messer. Die Messer drehen sich nach Abschalten des Geräts einige Sekunden lang weiter.



Trennen Sie das Gerät von der Stromversorgung, bevor Sie mit Wartungsarbeiten beginnen oder wenn das Stromkabel beschädigt ist.



Achten Sie auf Gegenstände, die eventuell umhergeschleudert werden. Halten Sie andere Personen von der Schneidzone fern.



Achten Sie darauf, dass das Stromkabel nicht in die Nähe des Mähmessers gerät.



Tragen Sie Gehörschutz



Garantierter Schalldruckpegel, gemessen nach Richtlinie 2000/14/EG.

Elektrische Sicherheit



WARNUNG! Dieses Gerät ist schutzisoliert, daher ist keine Erdleitung erforderlich. Überprüfen Sie immer, dass die Stromversorgung der Spannung auf dem Typenschild entspricht.

- ◆ Bei einer Beschädigung des Netzkabels muss dieses durch den Hersteller oder eine Black & Decker Vertragswerkstatt ausgetauscht werden, um mögliche Gefahren zu vermeiden.

Merkmale

Dieses Gerät verfügt über einige oder alle der folgenden Merkmale.

1. Schaltkasten
2. Ein-/Austaste
3. Startauslöser
4. Griffoberteil
5. Griffunterteil
6. Grasfangbehälter
7. Motorabdeckung
8. Transportgriff
9. Hintere Klappe
14. Gewichtsblock
15. Datumscode-Position

Montage

WARNUNG! Vergewissern Sie sich vor der Montage, dass das Gerät ausgeschaltet und von der Stromversorgung getrennt ist.

Montage des Grasfangbehälters (Abb. A, B und C)

Der Grasfangbehälter muss vor der Verwendung aus drei Einzelteilen zusammengesetzt werden.

- ◆ Befestigen Sie den Griff (6a) am Deckel (6b) des Grasfangbehälters (Abb. B). Der Griff passt nur in einer Ausrichtung.
- ◆ Richten Sie den Deckel (6b) am Grasfangbehälter aus (6c). Stellen Sie sicher, dass die Führungen entsprechend ausgerichtet sind (Abb. C)

HINWEIS: Achten Sie besonders auf die Ausrichtung der beiden Klammern auf der Rückseite des Grasfangbehälters.

- ◆ Drücken Sie den Deckel nach unten, sodass alle Klammern einrasten. Beginnen Sie an der Rückseite und überprüfen Sie, ob alle Klammern eingerastet sind.

Anbringen des Grasfangbehälters (Abb. D)

- ◆ Heben Sie die hintere Klappe (9) an, und stecken Sie den Grasfangbehälter (6) in die Haltevorrichtung.

Anbringen des Schaltkastens (Abb. E)

- ◆ Setzen Sie den Schaltkasten (1) so auf den oberen Rand des Griffs (1b), dass die Plastikstifte über den Löchern des Griffs liegen.

- ◆ Schieben Sie die Plastikstifte des Schaltkastens (1) vollständig in die Löcher des Griffs hinein.
- ◆ Schieben Sie den Kunststoffdeckel (1b) in die Führungsschienen des Schaltkastens (1).
- ◆ Befestigen Sie den Kunststoffdeckel (1b) mit den beiden mitgelieferten Schrauben.

Anbringen des Griffunterteils (Abb. F)

- ◆ Setzen Sie die Enden der unteren Handgriffe (5) in die entsprechenden Aussparungen am Gerät ein.
- ◆ Drücken Sie den Handgriff so weit wie möglich nach unten.
- ◆ Befestigen Sie den Handgriff mit den Schrauben (5a).

Montage des Griffoberteils (Abb. G)

- ◆ Setzen Sie den unteren (5) und den oberen Teil (4) des Handgriffs zusammen, indem Sie die Verriegelungsknöpfe (4a), die Unterlegscheiben (4c) und die Schrauben (4b) wie abgebildet verwenden.

HINWEIS: Das Griffoberteil kann in zwei unterschiedlichen Höhen positioniert werden.

Ein- und Ausschalten (Abb. H)

Einschalten

- ◆ Drücken Sie den Ein-/Ausschalter (2).
- ◆ Ziehen Sie den Ein-/Ausschalter (3) zum Griff.

Ausschalten

- ◆ Lassen Sie den Startauslöser (3) los.

WARNUNG! Versuchen Sie niemals, einen Schalter in seiner Einschaltstellung zu arretieren.

Einstellen der Schnitthöhe (Abb. I)

WARNUNG! Trennen Sie zunächst das Gerät von der Stromversorgung, und warten Sie, bis das Messer vollständig zum Stillstand gekommen ist.

Die Schnitthöhe wird eingestellt, indem die Höhe aller Räder geändert wird. Es stehen drei Positionen zur Auswahl.

- ◆ Entfernen Sie den Grasfangbehälter (6).
- ◆ Drehen Sie den Rasenmäher mit der Unterseite nach oben.
- ◆ Halten Sie ein Rad fest und ziehen oder drücken Sie die Achse aus der derzeitigen Position heraus.
- ◆ Bewegen Sie das Rad nach oben oder nach unten in die nächstmögliche Position.

HINWEIS: Verstellen Sie immer nur ein Rad nach dem anderen. Verändern Sie immer nur eine Höheneinstellung nach der andern.

Schneiden bis zur Kante (Abb. J, K)

Schneiden bis zur Kante ermöglicht das Schneiden von Gras bis zur Kante einer Mauer oder eines Zauns (Abb. J). Schneiden bis zur Kante ermöglicht das Schneiden von Gras genau bis zur Rasenkante (Abb. K).

- ◆ Schieben Sie den Rasenmäher parallel zur Rasenkante an der Rasenkante entlang. Achten Sie darauf, dass

die Kante des Mähers leicht über der Rasenkante liegt (Abb. K).

Auswechseln des Messers (Abb. L)

Warnung! Trennen Sie zunächst das Gerät von der Stromversorgung, und warten Sie, bis das Messer vollständig zum Stillstand gekommen ist.

WARNUNG! Verwenden Sie ausschließlich das angegebene Ersatzmesser.

WARNUNG! Tragen Sie feste Schutzhandschuhe, wenn Sie das Messer anfassen.

Entfernen des Messers:

- ◆ Legen Sie das Gerät auf die Seite.
- ◆ Greifen Sie das Messer mithilfe fester Schutzhandschuhe.
- ◆ Entfernen Sie den Klingenbolzen (11) mit einem 13 mm-Schraubenschlüssel, indem Sie den Schraubenschlüssel gegen den Uhrzeigersinn drehen.
- ◆ Entfernen Sie die Klinge (10) und den Klingenbolzen (11).

Austauschen des Messers:

- ◆ Führen Sie die Klinge über den Bolzeneinsatz, und setzen Sie den Klingenbolzen (11) in den Bolzenschaft.

HINWEIS: Beim Einsetzen des Messers muss der darauf abgedruckte Text nach oben (zu Ihnen) zeigen.

- ◆ Ziehen Sie den Klingenbolzen (11) von Hand so fest wie möglich an.
- ◆ Greifen Sie das Messer mithilfe fester Schutzhandschuhe.
- ◆ Ziehen Sie den Klingenbolzen (11) mit einem 13 mm-Schraubenschlüssel sicher fest, indem Sie den Schraubenschlüssel im Uhrzeigersinn drehen.

Rasenmähen (Abb. M1 und M2)

Es empfiehlt sich, den Rasenmäher so zu verwenden, wie es in diesem Abschnitt beschrieben wird, um optimale Resultate zu erzielen und die Gefahr durchtrennter Stromkabel zu verringern.

- ◆ Plazieren Sie den größten Teil des Stromkabels auf dem Rasen in der Nähe der Startposition (Position 1 in Abb. M1).
- ◆ Schalten Sie das Gerät ein wie oben beschrieben.
- ◆ Gehen Sie wie in Abb. M1 dargestellt vor
- ◆ Bewegen Sie sich von Position 1 zu Position 2.
- ◆ Wenden Sie sich nach rechts, und bewegen Sie sich in Richtung Position 3.
- ◆ Wenden Sie sich nach links, und bewegen Sie sich in Richtung Position 4.
- ◆ Wiederholen Sie diesen Vorgang, so oft es erforderlich ist.

WARNUNG! Arbeiten Sie nie in Richtung des Kabels, wie in Abb. M2 dargestellt.

Schärfen des Messers

HINWEIS: Der BEMW451 verwendet das Black & Decker-Messer (Kat.-Nr. A6323). Halten Sie das Messer scharf, um stets eine optimale Leistung des Rasenmähers zu erzielen. Mit einem stumpfen Messer kann weder ordnungsgemäß

gemäht werden. Verwenden Sie beim Entfernen, Schärfen und Anbringen des Messers einen geeigneten Augenschutz. In der Regel ist es ausreichend, das Messer während der Mähseason zweimal zu schärfen. Sand führt dazu, dass das Messer rasch stumpf wird. Wenn Ihr Rasen einen sandigen Untergrund aufweist, muss das Messer möglicherweise häufiger geschärft werden.

HINWEIS: Ersetzen Sie das verbogene oder beschädigte Messer umgehend.

Beim Schärfen des Messers:

- ◆ Stellen Sie sicher, dass das Messer ausbalanciert bleibt.
- ◆ Schärfen Sie die Messer im ursprünglichen Schnittwinkel.
- ◆ Schärfen Sie beide Enden des Messers, und entfernen Sie an beiden Enden die gleiche Menge Material.

So schärfen Sie das Messer in einem Schraubstock (Abb. N)

- ◆ Vergewissern Sie sich, dass das Messer gestoppt hat und der Mäher vom Stromnetz getrennt ist, bevor Sie das Messer entfernen.
- ◆ Entfernen Sie das Messer vom Rasenmäher. Siehe die Anweisungen zum Entfernen und Installieren des Messers.
- ◆ Sichern Sie das Messer (10) in einem Schraubstock (12).
- ◆ Tragen Sie geeigneten Augenschutz und Handschuhe, und achten Sie darauf, sich nicht zu schneiden. Schärfen Sie die Schneiden des Messers vorsichtig mit einer feinen Feile (13) oder einem Schleifstein. Behalten Sie den ursprünglichen Schnittwinkel bei. Prüfen Sie die Ausbalancierung des Messers. Siehe die Anweisungen zur Messerausbalancierung.
- ◆ Ersetzen Sie das Messer am Rasenmäher und ziehen Sie es sicher fest.

Ausbalancieren des Messers (Abb. O)

Prüfen Sie die Balance des Messers (10), indem Sie das Mittelloch des Messers auf einem Nagel oder einem horizontal in einer Zwinne befestigten Schraubendreher positionieren. Wenn sich ein Ende des Messers nach unten dreht, feilen Sie entlang der scharfen Kante des nach unten fallenden Endes. Das Messer ist ordnungsgemäß ausbalanciert, wenn kein Ende sinkt.

Richtige Haltung der Hände (Abb. P)

WARNUNG! Um die Gefahr schwerer Verletzungen zu mindern, beachten Sie *IMMER* die richtige Haltung der Hände, wie dargestellt.

WARNUNG! Um die Gefahr schwerer Verletzungen zu mindern, halten Sie das Gerät *IMMER* sicher fest und seien Sie auf eine plötzliche Reaktion gefasst.

Bei der korrekten Handposition liegt eine Hand auf dem Griffoberteil (4) und die andere auf dem Startauslöser (3).

Schmierung

Schmieren ist nicht erforderlich. Ölen Sie die Räder nicht. Die

Lager der Räder verfügen über Plastikoberflächen, die nicht geschmiert werden müssen.

Reinigung

WARNUNG! Blasen Sie mit Trockenluft immer dann Schmutz und Staub aus dem Hauptgehäuse, wenn sich Schmutz sichtbar in und um die Lüftungsschlitze ansammelt. Tragen Sie bei diesen Arbeiten zugelassenen Augenschutz und eine zugelassene Staubmaske.

WARNUNG! Verwenden Sie niemals Lösungsmittel oder andere scharfe Chemikalien für die Reinigung der nichtmetallischen Teile des Gerätes. Diese Chemikalien können das in diesen Teilen verwendete Material aufweichen. Verwenden Sie ein nur mit Wasser und einer milden Seife befeuchtetes Tuch. Achten Sie darauf, dass niemals Flüssigkeiten in das Gerät eindringen. Tauchen Sie niemals irgendein Teil des Gerätes in eine Flüssigkeit. Schalten Sie den Rasenmäher aus und lassen Sie das Messer zum Stillstand kommen. Reinigen Sie den Rasenmäher ausschließlich mit milder Seifenlösung und einem angefeuchteten Tuch. Verwenden Sie ein stumpfes Werkzeug, um geschnittenes Gras von der Unterseite des Rasenmähers zu reinigen. Überprüfen Sie nach mehrmaligem Gebrauch, ob alle Befestigungen fest angezogen sind.

Verhindern von Rost

Düngemittel und andere Gartenchemikalien enthalten Mittel, welche die Korrosion von Metallen stark beschleunigen. Wenn Sie Flächen mähen, auf denen Düngemittel oder Chemikalien verwendet wurden, sollten Sie den Rasenmäher nach dem Gebrauch unmittelbar wie folgt reinigen: Schalten Sie den Mäher aus und ziehen Sie den Netzstecker. Wischen Sie alle offenliegenden Teile mit einem feuchten Tuch ab.

Wartung

Ihr Black & Decker Elektrowerkzeug mit Kabel/ohne Kabel wurde für langfristigen Betrieb mit minimalem Wartungsaufwand konstruiert. Ein dauerhafter, einwandfreier Betrieb setzt eine regelmäßige Pflege und Reinigung voraus.

WARNUNG! Tun Sie vor der Durchführung von Wartungsarbeiten an Elektrowerkzeugen mit/ohne Kabel Folgendes durch:

- ◆ Schalten Sie das Gerät/Werkzeug aus und ziehen Sie den Netzstecker.
- ◆ Oder lassen Sie den Akku vollständig leer werden, wenn er in das Gerät integriert ist, und schalten Sie es dann aus.
- ◆ Ziehen Sie vor dem Reinigen des Ladegeräts den Netzstecker. Das Ladegerät benötigt keine Wartung, es sollte jedoch regelmäßig gereinigt werden.
- ◆ Reinigen Sie regelmäßig die Lüftungsschlitze des Geräts und des Ladegeräts mit einer weichen Bürste oder einem trockenen Tuch.
- ◆ Reinigen Sie das Motorgehäuse regelmäßig mit einem feuchten Tuch. Verwenden Sie keine scheuernden Reinigungsmittel oder Reinigungsmittel auf Lösungsmittelbasis.

- ◆ Entfernen Sie mit einem stumpfen Schaber regelmäßig Gras und Erde von der Unterseite der Schutzvorrichtung.

Fehlerbehebung

Wenn das Gerät nicht richtig zu funktionieren scheint, befolgen Sie die nachfolgenden Hinweise. Sollte sich das Problem nicht beheben lassen, wenden Sie sich an eine Black & Decker Vertragswerkstatt in Ihrer Nähe.

Die Kontaktdaten der Kundendienststelle finden Sie auf der Rückseite dieses Handbuchs oder auf www.2helpu.com

WARNUNG! Lassen Sie erst den Bügelschalter los, um den Rasenmäher auszuschalten. Warten Sie dann, bis das Messer zum Stillstand gekommen ist.

Problem	Mögliche Ursache	Mögliche Lösung
Das Gerät funktioniert nicht.	Das Gerät ist ausgeschaltet.	Schalten Sie das Gerät ein.
	Defekte oder ausgelöste Sicherung.	Ersetzen Sie die Sicherung.
	Das Gras ist zu lang.	Erhöhen Sie die Schnitthöhe, und starten Sie den Mäher auf kürzerem Gras.
	Die Thermo­sicherung wurde aktiviert.	Lassen Sie den Motor abkühlen und erhöhen Sie die Schnitthöhe.
Das Gerät funktioniert nur mit Unterbrechungen.	Die Thermo­sicherung wurde aktiviert.	Lassen Sie den Motor abkühlen und erhöhen Sie die Schnitthöhe.
Der Mäher hinterlässt ein ungleichmäßiges Schnittbild, oder der Motor ist überlastet.	Schnitthöhe zu niedrig.	Erhöhen Sie die Schnitthöhe.
	Das Messer ist stumpf.	Tauschen Sie das Messer aus.
	Starke Verschmutzungen auf der Unterseite des Mähers.	Kontrollieren Sie die Unterseite des Rasenmähers und reinigen Sie sie gegebenenfalls. Tragen Sie dabei stets feste Schutzhandschuhe.
	Das Messer wurde mit der Oberseite nach unten eingesetzt.	Setzen Sie das Messer korrekt ein.

Umweltschutz



Die Produkte/Akkus können recycelt werden. Wenn sie jedoch mit einem durchgestrichenen Müllimer gekennzeichnet sind, dürfen sie nicht als normaler Hausmüll entsorgt werden.

Entladen Sie die Batterien vollständig und trennen Sie sie. Trennen Sie zudem nach Möglichkeit alle Lichtquellen vom Produkt. Es liegt in der Verantwortung des Benutzers, personenbezogene Daten vom Produkt zu entfernen. Bringen Sie den Abfall dann zu einer offiziellen Abfallsammelstelle oder einem teilnehmenden Einzelhändler, der ihn oft kostenlos entgegennimmt. Verpackungen sollten entsprechend dem aufgedruckten Materialcode entsorgt werden. Betriebs- und Sicherheitshinweise sollten erst entsorgt werden, wenn das entsprechende Produkt endgültig nicht mehr verwendet wird. Bitte informieren Sie sich bei Ihrer Gemeinde/Stadt über die

Verfahren zur richtigen Abfallentsorgung. Besuchen Sie für weitere Informationen www.2helpu.com und scannen Sie den obigen QR-Code.

Garantie

Black & Decker vertraut auf die Qualität der eigenen Geräte und bietet dem Käufer eine außergewöhnliche Garantie von 24 Monaten ab Kaufdatum. Diese Garantie versteht sich unbeschadet der gesetzlichen Gewährleistungsansprüche und schränkt diese keinesfalls ein.

Diese Garantie gilt innerhalb der Staatsgebiete der Mitgliedstaaten der Europäischen Union und der Europäischen Freihandelszone.

Zur Inanspruchnahme dieser Garantie muss sie den allgemeinen Geschäftsbedingungen von Black & Decker entsprechen und dem Verkäufer bzw. der Vertragswerkstatt ist ein Kaufnachweis vorzulegen. Die Bedingungen für die 2-jährige Garantie von Black & Decker und den Standort Ihrer nächstgelegenen Vertragswerkstatt finden Sie im Internet unter www.2helpu.com oder indem Sie sich an die lokale Black & Decker-Niederlassung wenden, deren Adresse Sie in dieser Anleitung finden.

Bitte besuchen Sie unsere Website unter www.blackanddecker.eu, um Ihr neues Black & Decker Produkt zu registrieren und um Updates zu neuen Produkten und Sonderangeboten zu erhalten.

Documents disponibles en ligne

www.2helpU.com/DoC/ or
www.2helpU.com/DoC/index/xxx*

*Pour un accès direct, remplacez « xxx » par le numéro de modèle du produit figurant sur l'étiquette ou l'emballage.



- Notice d'utilisation
- Déclaration de conformité (DoC)
- Données d'émission du produit (PED) : Informations sur le bruit, les vibrations et la poussière (ne s'applique pas à tous les produits)

BEMW451 (Type 2)		
Tension	V_{ca}	230
Fréquence	Hz	50
Puissance absorbée	W	1200
Vitesse à vide	/min	3500
Lévier de réglage de hauteur	mm	23 - 63
Longueur de la lame	mm	320
Informations IP		IPX4*
Poids	kg	11

*La tondeuse a été testée pour résister à la pluie sur une courte durée. Si la tondeuse est mouillée, débranchez-la, séchez-la et contrôlez soigneusement son bon fonctionnement. Si la tondeuse ne fonctionne pas correctement, laissez-la sécher complètement avant de contrôler son bon fonctionnement une nouvelle fois.

Utilisation prévue

Votre tondeuse BACK+DECKER® BEMW451 a été conçue pour tondre l'herbe. Cet appareil est exclusivement destiné à un usage domestique.

Avertissements de sécurité générale propres aux outils électriques



AVERTISSEMENT Veuillez à lire tous les avertissements, toutes les consignes, toutes les illustrations et toutes les spécifications fournies avec cet outil électrique. Le non-respect de toutes les instructions listées ci-dessous peut entraîner des décharges électriques, des incendies et/ou de graves blessures.

Conservez tous les avertissements et toutes les instructions afin de pouvoir vous y référer dans le futur.

Le terme "outil électrique" mentionné dans les avertissements fait référence à vos outils électriques branchés sur secteur (avec câble) ou fonctionnant sur pile ou batterie (sans fil).

- Sécurité de la zone de travail**
 - Maintenez la zone de travail propre et bien éclairée.** Les zones sombres ou encombrées sont propices aux accidents.
 - N'utilisez pas d'outils électriques dans un environnement présentant des risques d'explosion ou en présence de liquides, gaz ou poussières inflammables.** Les outils électriques créent des étincelles qui peuvent enflammer les poussières et les fumées.
 - Maintenez les enfants et les autres personnes à l'écart quand vous utilisez un outil électrique.** Toute distraction peut vous faire perdre le contrôle de l'outil.
- Sécurité électrique**
 - Les prises des outils électriques doivent correspondre à la prise de courant murale. Ne modifiez jamais la prise d'aucune sorte. N'utilisez aucun adaptateur avec des outils électriques reliés à la terre.** L'utilisation de prises d'origine et de prises murales appropriées permet de réduire le risque de choc électrique.
 - Évitez tout contact physique avec des surfaces reliées à la terre comme des tuyaux, des radiateurs, des fours et des réfrigérateurs par exemple.** Il y a sinon un risque accru de choc électrique si votre corps est lui-même relié à la terre.
 - N'utilisez pas la tondeuse sous la pluie ou si les conditions sont humides. Cela peut sinon augmenter le risque de choc électrique.
 - Ne tirez pas sur le cordon d'alimentation. N'utilisez jamais le cordon pour transporter, tirer ou débrancher l'outil électrique. Maintenez le cordon à l'écart de la chaleur, des substances grasses, des bords tranchants ou des pièces mobiles.** Les cordons endommagés ou emmêlés augmentent les risques de chocs électriques.
 - Si vous utilisez un outil électrique à l'extérieur, utilisez une rallonge homologuée pour les travaux en extérieur.** L'utilisation d'une rallonge électrique homologuée pour les travaux en extérieur réduit le risque de choc électrique.
 - Si l'utilisation d'un outil électrique dans un endroit humide est inévitable, utilisez une alimentation électrique protégée par un disjoncteur différentiel à courant résiduel (DDR).** L'utilisation d'un DDR réduit le risque de choc électrique.
- Sécurité des personnes**
 - Restez vigilant, surveillez ce que vous faites et faites preuve de bon sens lorsque vous utilisez un outil électrique. N'utilisez pas d'outils électriques si vous êtes fatigué ou sous l'influence de drogue, d'alcool ou de médicaments.** Tout moment d'inattention pendant l'utilisation d'un outil électrique peut engendrer de graves blessures.
 - Portez des équipements de protection individuelle. Portez toujours une protection oculaire.** Les équipements de protection comme les masques à poussière, les chaussures de sécurité antidérapantes, les

casques ou les protections auditives réduisent le risque de blessures s'ils sont utilisés à bon escient.

- c. **Empêchez tout démarrage intempestif. Assurez-vous que l'interrupteur est sur la position Arrêt avant de raccorder l'outil à l'alimentation électrique et/ou au bloc-batterie ou avant de ramasser ou de transporter l'outil.** Le fait de transporter les outils électriques le doigt sur l'interrupteur ou d'alimenter les outils électriques dont l'interrupteur est déjà en position de marche augmente le risque d'accidents.
- d. **Retirez toutes les clés ou pinces de réglage avant de mettre l'outil en marche.** Une clé ou une pince restée fixée sur une pièce rotative de l'outil électrique peut engendrer des blessures.
- e. **Ne vous penchez pas. Gardez les pieds bien ancrés au sol et conservez votre équilibre en permanence.** Cela permet de mieux maîtriser l'outil électrique en cas de situations imprévues.
- f. **Portez des vêtements appropriés. Ne portez aucuns vêtements amples, ni bijoux. Gardez vos cheveux, vos vêtements et vos gants éloignés des pièces mobiles.** Les vêtements amples, les bijoux ou les cheveux longs peuvent être happés par les pièces mobiles.
- g. **Si vous disposez de dispositifs pour le raccordement d'un extracteur de poussière ou d'installations pour la récupération, assurez-vous qu'ils sont correctement raccordés et utilisés.** L'utilisation de dispositifs récupérateurs de poussières réduit les risques liés aux poussières.
- h. **Ne pensez pas être familiarisé avec l'outil après l'avoir utilisé à de nombreuses reprises, au point de ne plus rester vigilant et d'en oublier les consignes de sécurité.** Toute action imprudente peut engendrer de graves blessures en une fraction de seconde.

4. Utiliser et entretenir un outil électrique

- a. **Respectez la capacité de l'outil. Utilisez l'outil approprié, adapté pour le travail à réaliser.** Un outil adapté fonctionne mieux, de façon plus sûre et à la cadence pour laquelle il a été conçu.
- b. **N'utilisez pas l'outil électrique si son interrupteur ne permet pas de l'allumer ou de l'éteindre.** Tout outil électrique qui ne peut plus être commandé par son interrupteur est dangereux et il doit être réparé.
- c. **Débranchez la prise de courant et/ou retirez le bloc-batterie de l'outil électrique avant d'effectuer tout réglage, de changer un accessoire ou de ranger l'outil électrique.** Ces mesures de sécurité préventives réduisent le risque de démarrage accidentel de l'outil électrique.
- d. **Rangez les outils électriques non utilisés hors de portée des enfants et ne laissez aucune personne ne connaissant pas ces outils ou leurs instructions d'utilisation les faire fonctionner.** Les outils électriques peuvent être dangereux entre des mains inexpérimentées.
- e. **Entretenez vos outils électriques et leurs accessoires. Vérifiez que les pièces mobiles sont alignées correctement et qu'elles ne sont pas coincées. Vérifiez qu'aucune pièce n'est cassée et contrôlez**

l'absence de toute autre condition qui pourrait nuire au bon fonctionnement de l'outil. En cas de dommage, faites réparer l'outil électrique avant de le réutiliser.

De nombreux accidents sont provoqués par des outils électriques mal entretenus.

- f. **Maintenez les organes de coupe affûtés et propres.** Des organes de coupe bien entretenus et dont le tranchant est affûté sont moins susceptibles de rester coincés et ils sont plus faciles à contrôler.
- g. **Utilisez l'outil électrique, les accessoires et les embouts d'outils conformément à ces instructions, en tenant compte des conditions de travail et de la tâche à effectuer.** L'utilisation d'un outil électrique à d'autres fins que celles pour lesquelles il a été prévu peut entraîner des situations dangereuses.
- h. **Veillez à ce que les poignées et les surfaces de préhension restent sèches et propres, sans trace d'huile ou de graisse.** Des poignées et des surfaces de préhension glissantes ne permettent pas de manipuler et de maîtriser l'outil correctement en cas de situations inattendues.

5. Révision/Réparation

- a. **Ne faites réviser/réparer votre outil électrique que par un réparateur qualifié qui n'utilise que des pièces de rechange d'origine.** Cela permet de garantir la sûreté de l'outil électrique.

Avertissements de sécurité supplémentaires propres aux outils électriques



AVERTISSEMENT ! Consignes de sécurité supplémentaires propres aux tondeuse à gazon.

- ◆ **N'utilisez pas la tondeuse si les conditions météorologiques sont mauvaises, tout particulièrement lorsqu'il y a un risque de foudre.** Vous réduirez ainsi le risque d'être frappé par la foudre.
- ◆ **Contrôlez soigneusement l'absence d'animaux dans la zone où la tondeuse doit être utilisée.** Vous pourriez sinon blesser ces animaux avec la tondeuse.
- ◆ **Vérifiez soigneusement la zone où la tondeuse doit être utilisée et retirez toutes les pierres, les bâtons, les fils métalliques, les os et tous les autres corps étrangers.** La projection d'objets peut occasionner des blessures.
- ◆ **Avant d'utiliser la tondeuse, inspectez toujours visuellement l'absence d'usure et de dommage sur la lame et les éléments de fixation de la lame.** Les pièces usées ou endommagées augmentent le risque de blessure.
- ◆ **Avant l'utilisation, vérifiez l'état du câble électrique et de la rallonge (dommages ou vieillissement). N'utilisez pas la tondeuse si le câble est endommagé ou usé. Si le câble est endommagé ou usé pendant l'utilisation, éteignez la tondeuse et ne touchez pas le câble avant de l'avoir débranché de l'alimentation électrique.** Un câble électrique ou une rallonge endommagés peut entraîner des chocs électriques, des incendies et/ou de graves blessures.

- ◆ **Vérifiez régulièrement l'absence de traces d'usure ou de dommage sur le récupérateur d'herbe.** L'usure ou l'endommagement du récupérateur d'herbe augmentent le risque de blessure.
- ◆ **Gardez les dispositifs de protection en place. Les dispositifs de protection doivent fonctionner correctement et être correctement installés.** Un carter de protection mal fixé, endommagé ou qui ne fonctionne pas correctement peut être la cause de blessures.
- ◆ **Maintenez toutes les prises d'air de refroidissement exemptes de tous débris.** Le blocage des prises d'air et les débris peuvent occasionner une surchauffe ou un risque d'incendie.
- ◆ **Veillez à toujours porter des chaussures de sécurité antidérapantes pour utiliser la tondeuse. N'utilisez pas la tondeuse si vous portez des sandales ou si vous êtes pieds nus.** Cela permet de réduire le risque de vous blesser les pieds au contact de la lame en mouvement.
- ◆ **Veillez à toujours porter un pantalon à jambes longues pour utiliser la tondeuse.** La projection d'objets peut vous blesser au niveau de toutes les parties exposées de votre peau.
- ◆ **N'utilisez pas la tondeuse si l'herbe est mouillée. Veillez à toujours marcher et à ne pas courir.** Cela permet de réduire le risque de glissade et de chute qui pourrait vous blesser.
- ◆ **N'utilisez pas la tondeuse sur des pentes trop abruptes.** Cela permet de réduire le risque de perte de contrôle et de chute qui pourrait vous blesser.
- ◆ **Si vous travaillez en pente, veillez à toujours garder vos pieds bien ancrés au sol, à toujours travailler en travers de la pente, et non de haut en bas ou de bas en haut et à toujours être extrêmement prudent en changeant de direction.** Cela permet de réduire le risque de perte de contrôle et de chute qui pourrait vous blesser.
- ◆ **Prenez toutes les précautions nécessaires quand vous retournez la tondeuse ou que vous la tirez vers vous.** Restez attentif à ce qui vous entoure. Cela permet de réduire le risque de trébucher.
- ◆ **Éloignez le cordon d'alimentation des lames.** Un câble électrique endommagé peut entraîner des chocs électriques, des incendies et/ou de graves blessures.
- ◆ **Éteignez la machine et débranchez-la si le câble est emmêlé ou endommagé.** Les cordons endommagés ou emmêlés augmentent les risques de chocs électriques.
- ◆ **Ne touchez pas les lames ni d'autres pièces mobiles dangereuses avant leur arrêt complet.** Cela permet de réduire le risque d'être blessé par les pièces en mouvement.
- ◆ **Pour supprimer un bourrage ou nettoyer la tondeuse, assurez que tous les interrupteurs électriques sont à l'arrêt et que le bloc-batterie a été retiré.** La mise en marche accidentelle de la tondeuse peut occasionner de graves blessures.
- ◆ Éteignez la tondeuse et retirez la clé de sécurité et le bloc-batterie amovible, veillez à ce que toutes les pièces mobiles soient parfaitement immobiles.
 - ◆ Après un choc avec un corps étranger, vérifiez l'état de la tondeuse et effectuez les réparations éventuellement

nécessaires avant de redémarrer et d'utiliser la tondeuse.

- ◆ Si la tondeuse se met à vibrer anormalement, éteignez-la immédiatement et contrôlez sans attendre l'absence de dommages, remplacez ou réparez toutes les pièces endommagées et contrôlez le bon serrage de toutes les pièces.
- ◆ Arrêtez les organes de coupe si la tondeuse doit être inclinée pour traverser des zones non engazonnées et pour la transporter de et vers la zone où elle doit être utilisée.
- ◆ N'inclinez pas la tondeuse à gazon à l'allumage du moteur.
- ◆ Videz le récupérateur d'herbe avant de ranger la machine.

Consignes de sécurité

AVERTISSEMENT ! De simples précautions sont à prendre pour l'utilisation d'appareil sans fil. Les conseils suivants doivent toujours être appliqués, ceci afin de réduire le risque d'incendie, d'électrotraumatisme, de blessures et de dommages matériels.

AVERTISSEMENT ! Les consignes de sécurité doivent être respectées pendant l'utilisation.

Pour votre propre sécurité ainsi que celle des personnes présentes à proximité, lisez ces instructions avant d'utiliser la machine. Veillez à bien conserver ces instructions afin de pouvoir les utiliser dans le futur.

- ◆ Veillez à attentivement lire l'intégralité de cette notice avant d'utiliser l'appareil.
- ◆ Cette notice décrit la manière d'utiliser l'appareil. L'utilisation d'un accessoire ou d'un équipement autre que ceux recommandés dans cette notice et l'utilisation de cet appareil à d'autres fins que celles recommandées dans cette notice peuvent entraîner un risque de blessures.
- ◆ Conservez cette notice pour pouvoir vous y référer dans le futur.

Utiliser votre appareil

AVERTISSEMENT ! Ne rangez et n'utilisez pas l'outil dans des endroits où la température peut chuter sous 4 °C (39,2 °F) (comme des remises extérieures ou des bâtiments métalliques en hiver) ou atteindre ou dépasser 40 °C (104 °F) (comme des remises extérieures ou des bâtiments métalliques en été).

Prenez toujours toutes les précautions nécessaires lorsque vous utilisez la machine.

- ◆ Cet appareil n'est pas destiné à être utilisé par des personnes jeunes ou infirmes sans surveillance.
- ◆ Cet appareil ne doit pas être utilisé comme jouet.
- ◆ Ne laissez pas les enfants ou les animaux s'approcher de la zone de travail ou toucher l'appareil ou le cordon d'alimentation électrique.
- ◆ Une surveillance étroite est nécessaire lorsque l'appareil est utilisé près d'enfants.
- ◆ Il ne doit être utilisé que dans des endroits secs. Ne laissez pas l'appareil être mouillé. Ne plongez pas l'appareil dans l'eau.

- ◆ N'ouvrez pas le corps de l'appareil. Il ne contient aucune pièce pouvant être réparée par l'utilisateur.
- ◆ N'utilisez pas l'appareil dans un environnement présentant des risques d'explosion, notamment en présence de liquides, gaz ou poussières inflammables.
- ◆ Afin de réduire le risque d'endommagement des prises et des câbles électriques, ne débranchez jamais l'appareil en tirant sur le câble.
- ◆ Avant l'utilisation, inspectez toujours visuellement l'absence d'usure et de dommage sur les lames, les boulons de la lame et l'ensemble du plateau de coupe. Remplacez les lames et les boulons usés ou endommagés par lots, afin de maintenir l'équilibre.
- ◆ Afin d'éviter tout risque dû à la réinitialisation intempestive du fusible thermique, cet appareil ne doit pas être alimenté par un dispositif de mise en marche externe, comme une minuterie par exemple et il ne doit pas être raccordé à un circuit alimenté ou coupé par le circuit général.
- ◆ Ne faites jamais fonctionner la machine si des personnes, et particulièrement des enfants ou des animaux sont à proximité.
- ◆ Gardez à l'esprit que l'utilisateur est responsable des accidents ou des risques subis par les autres ou leurs biens.

Avant l'utilisation

- ◆ Portez toujours des chaussures renforcées et des pantalons à jambes longues pour utiliser la machine. N'utilisez pas la machine si vous portez des sandales ou si vous êtes pieds nus. Évitez de porter des vêtements lâches ou ayant des cordons ou attaches qui pendent.
- ◆ Vérifiez toujours soigneusement la zone où la machine doit être utilisée et retirez tous les objets qui risqueraient d'être projetés par machine.
- ◆ Avant l'utilisation, inspectez toujours visuellement l'absence d'usure et de dommage sur la lame, le boulon de la lame et l'ensemble du plateau de coupe. Remplacez les composants usés ou endommagés par ensemble afin de conserver un bon équilibrage. Remplacez les étiquettes endommagées ou illisibles.

Après l'utilisation

- ◆ Quand il n'est pas utilisé, l'appareil doit être rangé dans un endroit sec, suffisamment aéré et hors de portée des enfants.
- ◆ Les enfants ne doivent jamais avoir accès aux appareils une fois qu'ils sont rangés.
- ◆ Quand l'appareil est rangé ou transporté dans un véhicule, il doit être installé dans le coffre ou correctement calé pour éviter les mouvements dus aux changements de direction ou de vitesse.

Inspections et réparations

- ◆ Avant d'utiliser l'appareil, contrôlez l'absence de dommage sur l'appareil ou ses pièces. Contrôlez l'absence de pièces cassées, d'interrupteurs endommagés et de toutes autres anomalies susceptibles de nuire au bon fonctionnement de l'appareil.

- ◆ N'utilisez pas l'appareil si l'une de ses pièces est endommagée ou défectueuse.
- ◆ Faites réparer ou remplacer les pièces défectueuses ou endommagées par un réparateur agréé.
- ◆ Ne tentez jamais de retirer ou de remplacer des pièces autres que celles indiquées dans cette notice.
- ◆ Prenez les précautions nécessaires pendant le réglage de la tondeuse pour ne pas vous coincer les doigts entre les lames/pièces mobiles et les pièces fixes de la machine.
- ◆ Pendant l'entretien des lames, n'oubliez pas que même si l'alimentation est coupée, les lames peuvent encore bouger.

Consignes de sécurité supplémentaires relatives aux tondeuses

- ◆ Ne transporter pas la machine si elle est en marche.
- ◆ Agrippez fermement la poignée à deux mains pour utiliser la tondeuse.
- ◆ Si pour une raison quelconque, la tondeuse doit être inclinée, gardez vos deux mains dans la bonne position sur la poignée pendant que vous la penchez. Gardez vos deux mains en position jusqu'à ce que la tondeuse soit à nouveau correctement posée au sol.
- ◆ Ne portez jamais d'écouteurs ou de casque pour écouter de la musique alors que vous utilisez la tondeuse.
- ◆ N'essayez jamais de régler la hauteur des roues quand le moteur tourne ou quand la clé de sécurité est en place.
- ◆ Si la tondeuse cale, relâchez l'arceau pour arrêter la tondeuse, attendez que la lame s'arrête avant d'essayer de dégager la descente d'éjection ou de supprimer tout élément du plateau de coupe.
- ◆ Éloignez vos mains et vos pieds des zones de coupe.
- ◆ Veillez à garder les lames bien affûtées. Portez toujours des gants de protection pour manipuler la lame de la tondeuse.
- ◆ Si vous utilisez le sac de récupération d'herbe, vérifiez régulièrement son état. Pour votre propre sécurité, remplacez le bac de ramassage par un nouveau si son usure est excessive.
- ◆ Soyez extrêmement prudent quand vous faite marche arrière ou que vous la tirez vers vous.
- ◆ Ne posez pas les mains ou les pieds près de la tondeuse ou sous la tondeuse. Gardez en permanence l'ouverture d'éjection dégagée.
- ◆ Éliminez de la zone à tondre les cailloux, bâtons, câbles, jouets, os, etc. qui risqueraient d'être projetés par la lame. Les objets coincés dans la lame peuvent provoquer des blessures graves. Restez derrière la tondeuse lorsque le moteur est en marche.
- ◆ Ne faites pas fonctionner la tondeuse pieds nus ou si vous portez des sandales. Portez toujours des chaussures fermées.
- ◆ N'utilisez la tondeuse en marche arrière qu'en cas de nécessité absolue. Pensez à toujours regarder par terre derrière vous avant de faire marche arrière.
- ◆ Ne dirigez jamais les éléments éjectés vers quiconque. Évitez d'éjecter l'herbe contre un mur ou un autre obstacle. Un effet de ricochet vers l'utilisateur est possible.

Relâchez l'arceau pour arrêter la tondeuse et arrêter la lame quand vous passez sur une surface gravillonnée.

- ◆ N'utilisez jamais la tondeuse sans que le récupérateur d'herbe, le déflecteur, le carter arrière et les autres dispositifs de sécurité soient en place et en bon état de fonctionnement. Vérifiez régulièrement tous les carter de protection et de tous les dispositifs de sécurité pour contrôler qu'ils fonctionnent correctement et qu'il remplissent bien leurs fonctions.
- Si une protection ou un dispositif de sécurité est endommagé, remplacez-le avant de continuer.
- ◆ Ne laissez jamais une tondeuse tourner sans surveillance.
- ◆ Relâchez toujours l'arceau pour arrêter le moteur. Attendez que la lame soit complètement arrêtée avant de nettoyer la tondeuse, de retirer le récupérateur d'herbe, de déboucher le déflecteur, lorsque vous quittez la tondeuse et avant toute opération de réglage, de réparation ou d'inspection.
- ◆ N'utilisez la tondeuse que de jour ou avec un bon éclairage artificiel. Les objets sur le chemin de la lame doivent être parfaitement visibles depuis la zone où la tondeuse est utilisée.
- ◆ N'utilisez pas la tondeuse si vous êtes sous l'influence d'alcool ou de drogue ou si vous êtes fatigué ou malade. Restez vigilant. Soyez concentré sur ce que vous faites.
- ◆ Évitez les environnements dangereux. N'utilisez jamais la tondeuse si l'herbe est humide ou mouillée ou sous la pluie. Gardez toujours un rythme de marche. Ne courez pas.
- ◆ Si la tondeuse se met à vibrer de façon anormale, relâchez l'arceau, attendez que la lame s'arrête avant de rechercher sans attendre d'où vient le problème. Les vibrations sont généralement un avertissement, consultez le guide de dépannage pour obtenir des conseils en cas de vibrations anormales.
- ◆ Veillez à toujours porter des protections, oculaire et respiratoire adaptées, lorsque vous utilisez la tondeuse.
- ◆ L'utilisation d'accessoires non recommandés pour cette tondeuse peut être dangereuse. N'utilisez que des accessoires homologués par Black & Decker.
- ◆ Ne vous penchez jamais lorsque vous utilisez la tondeuse. Gardez toujours une position stable et équilibrée.
- ◆ Ne tondez jamais dans le sens des pentes, jamais de haut en bas. Prenez toutes les précautions nécessaires quand vous changez de direction en pente.
- ◆ Faites attention aux trous, bosses, pierres ou autres objets cachés. Un terrain irrégulier peut provoquer des risques de glissement et de chute. L'herbe haute peut cacher des obstacles.
- ◆ Ne tondez pas si l'herbe est mouillée ou sur des pentes excessivement raides. Une mauvaise posture peut provoquer des risques de glissement et de chute.
- ◆ Ne tondez pas à côté de tranchées, de fossés ou de remblais. Vous pourriez perdre votre équilibre.
- ◆ Laissez toujours la tondeuse refroidir avant de la ranger.

Retirez la prise de la prise murale et retirez le bloc-batterie de la machine. Assurez-vous que toutes les pièces mobiles sont à l'arrêt ;

- ◆ Dès que vous quittez la machine ;
- ◆ Avant de supprimer un bouchage ;
- ◆ Avant de vérifier, nettoyer ou réparer la machine.

Sécurité des personnes

- ◆ Cet appareil n'est pas conçu pour être utilisé par des personnes (y compris des enfants) aux capacités physiques, sensorielles ou intellectuelles réduites ou qui manquent d'expérience et de connaissances, à moins qu'elles ne soient surveillées ou qu'elles n'aient été formées sur la façon d'utiliser l'appareil, par une personne responsable de leur sécurité.
- ◆ Les enfants doivent être surveillés afin de garantir qu'ils ne jouent pas avec l'appareil.
- ◆ Après avoir heurté un corps étranger. Vérifiez l'absence de dommages sur la machine et faites les réparations nécessaires ;

Risques résiduels

Certains risques résiduels autres que ceux mentionnés dans les avertissements sur la sécurité peuvent survenir en utilisant l'outil. Ces risques peuvent être dus à une utilisation incorrecte, une utilisation prolongée, etc.

Malgré le respect de toutes les réglementations pertinentes sur la sécurité et la mise en œuvre de dispositifs de sécurité, certains risques résiduels ne peuvent pas être évités. Ils comprennent :

- ◆ Les blessures dues au contact avec des pièces mobiles/ en rotation.
- ◆ Les blessures dues au changement de pièces, de lames ou d'accessoires.
- ◆ Les blessures dues à l'utilisation prolongée d'un outil. Lorsque vous utilisez un outil quel qu'il soit pendant de longues périodes, veillez à faire des pauses régulières.
- ◆ Les troubles de l'ouïe.
- ◆ Les risques pour la santé dus à l'inhalation de la poussière émise pendant l'utilisation de votre outil.
- ◆ Si l'utilisation de la tondeuse dans un endroit humide est inévitable, utilisez un disjoncteur différentiel à courant résiduel (DDR) dont le courant de déclenchement n'exécède pas 30 mA. L'utilisation d'un DDR réduit le risque de choc électrique.
- ◆ Ne soulevez et ne transportez jamais l'appareil si le moteur est en marche.

Symboles d'avertissement

Les symboles d'avertissement qui suivent figurent sur l'appareil avec le code date de fabrication (15) :

Le code de la date de fabrication (15) est composé de l'année en 4 chiffres, suivie de la semaine en 2 chiffres, suivie de 2 chiffres représentant le code de l'usine.



AVERTISSEMENT ! Lisez la notice avant utilisation.



N'exposez l'appareil ni à la pluie, ni à l'humidité.



Faites attention aux lames tranchantes. Les lames continuent de tourner juste après l'extinction du moteur. Débranchez toujours la prise avant l'entretien ou si le câble est endommagé.



Attention aux projections d'objets. Éloignez quiconque de la zone de coupe.



Éloignez le câble des lames.



Portez une protection auditive



Puissance sonore garantie conforme à la Directive 2000/14/CE.

Sécurité électrique



AVERTISSEMENT ! Cet outil est doublement isolé et il ne nécessite donc aucune liaison à la terre. Assurez-vous toujours que l'alimentation électrique correspond à la tension mentionnée sur la plaque signalétique.

- ◆ Si le câble d'alimentation est endommagé, il doit être remplacé par le fabricant ou par un centre d'assistance Black & Decker agréé afin d'éviter tout risque.

Caractéristiques

Cet appareil présente tout ou partie des caractéristiques suivantes.

1. Boîtier de commutation
2. Bouton Marche/Arrêt
3. Gâchette de démarrage
4. Partie supérieure de la poignée
5. Partie inférieure de la poignée
6. Bac de récupération de l'herbe
7. Capot du moteur
8. Poignée de transport
9. Trappe arrière
14. Bloc de poids
15. Emplacement du code date

Assemblage

AVERTISSEMENT ! Avant l'assemblage, assurez-vous que l'appareil est éteint et débranché.

Installer le bac de récupération d'herbe (fig. A, B et C)

Il est nécessaire d'assembler le bac de récupération d'herbe avant de pouvoir l'utiliser. Il est composé de 3 pièces.

- ◆ Clipsez la poignée (6a) dans le couvercle (6b) du bac de récupération (fig. B). La poignée ne peut être installée que dans un sens.
- ◆ Alignez le couvercle (6b) sur la base du bac de récupération (6c). Veillez à ce que les guides soient bien alignés (fig. C)

REMARQUE : Soyez particulièrement prudent en alignant les 2 clips à l'arrière du bac de récupération d'herbe.

- ◆ Appuyez sur le couvercle pour fixer tous les clips. Commencez par l'arrière et veillez à ce que tous les clips soient correctement positionnés.

Installer le bac de récupération (fig. D)

- ◆ Soulevez la trappe (9) et installez le bac de récupération (6) sur les ergots.

Installer le boîtier de commutation (fig. E)

- ◆ Alignez les goupilles en plastique sur le boîtier de commutation (1) avec les trous sur la poignée (1b), en veillant à ce que le boîtier de commutation se trouve bien sur le bord supérieur de la poignée.
- ◆ Glissez les goupilles en plastique sur le boîtier de commutation (1) tout du long dans les trous de la poignée.
- ◆ Glissez le cache en plastique (1b) dans les glissières fines du boîtier de commutation (1).
- ◆ Fixez le cache en plastique (1b) avec les 2 vis fournies.

Installer la partie inférieure de la poignée (fig. F)

- ◆ Insérez les extrémités des parties inférieures de la poignée (5) dans les trous correspondants dans la tondeuse.
- ◆ Enfoncez la poignée aussi loin que possible.
- ◆ Fixez la poignée avec les vis (5a).

Assembler la partie supérieure de la poignée (fig. G)

- ◆ Fixez la partie inférieure de la poignée (4) à la partie supérieure (5) en utilisant les boutons (4a), les rondelles (4c) et les vis (4b) comme indiqué.

Remarque : La poignée supérieure peut être fixée à 2 hauteurs différentes.

Mise en marche et arrêt (figure H)

Mise en marche

- ◆ Enfoncez sur le bouton Marche/Arrêt (2).
- ◆ Tirez la gâchette de démarrage (3) vers la poignée.

Extinction

- ◆ Relâchez la gâchette de démarrage (3).

AVERTISSEMENT ! N'essayez jamais de bloquer l'interrupteur en position de marche.

Réglage de la hauteur de coupe (figure I)

AVERTISSEMENT ! Attendez que la lame soit complètement arrêtée, puis débranchez l'appareil du secteur.

La hauteur de coupe est ajustée en alternant la hauteur des roues. Sélectionnez une des 3 positions.

- ◆ Retirez le bac de récupération (6).
- ◆ Retournez la tondeuse.
- ◆ Prenez une roue en main et poussez/tirez l'essieu pour le déplacer.
- ◆ Déplacez la roue vers le haut ou le bas jusqu'à la position disponible qui suit.

REMARQUE : Réglez une roue à la fois. Ne changez que d'une position à la fois.

Tonte jusqu'à la bordure (fig. J, K)

La tonte jusqu'à la bordure vous permet de tondre l'herbe juste au-dessus du bord d'un mur ou d'une clôture (fig. J.) La tonte jusqu'à la bordure vous permet de tondre l'herbe avec précision juste au-dessus du bord de votre pelouse (fig. K).

- ◆ Alors que la tondeuse est parallèle au bord de votre pelouse, poussez-la le long du bord. Veillez à ce que le bord de la tondeuse se trouve légèrement au-dessus du bord de votre pelouse (fig. K).

Remplacer la lame (fig. L)

Avertissement ! Attendez que la lame soit complètement arrêtée, puis débranchez l'appareil du secteur.

AVERTISSEMENT ! N'utilisez que des lames de rechange prescrites par le fabricant.

AVERTISSEMENT ! Utilisez des gants de travail épais pour tenir la lame.

Pour retirer la lame :

- ◆ Tournez la tondeuse sur le côté.
- ◆ Mettez des gants solides et prenez la lame.
- ◆ Utilisez une clé de 13 mm pour desserrer et retirer le boulon de la lame (11) en le tournant dans le sens inverse des aiguilles d'une montre.
- ◆ Retirez la lame (10) et le boulon de la lame (11).

Pour remplacer la lame :

- ◆ Amenez la lame en haut de la vis du boulon et installez le boulon de la lame (11) sur la vis.

REMARQUE : Pour installer la lame, le texte sur la lame doit faire face à l'utilisateur.

- ◆ Serrez le boulon de la lame (11) aussi fort que possible à la main.
- ◆ Mettez des gants solides et prenez la lame.
- ◆ Utilisez une clé de 13 mm pour fermement serrer le boulon de la lame (11) en le tournant dans le sens des aiguilles d'une montre.

Tondre (fig. M1 et M2)

Nous vous recommandons d'utiliser votre tondeuse selon les instructions données dans cette section. Vous obtiendrez ainsi

le meilleur résultat et réduirez le risque de couper le câble d'alimentation.

- ◆ Placez la majeure partie du câble électrique sur la pelouse, près de votre point de départ (position 1 de la fig M1).
- ◆ Mettez l'appareil en marche, comme décrit ci-dessus.
- ◆ Procédez de la façon montrée dans la fig. M1
- ◆ Passez de la position 1 à la position 2.
- ◆ Tournez vers la droite et passez à la position 3.
- ◆ Tournez vers la gauche et passez à la position 4.
- ◆ Recommencez ce processus, si nécessaire.

AVERTISSEMENT ! Ne travaillez pas en allant vers le câble, comme illustré par la fig. M2.

Affûter les lames

REMARQUE : La tondeuse BEMW451 accueille des lames Black & Decker (Cat # A6323). Pour des performances optimales, maintenez la lame aiguisée. Une lame émoussée ne peut pas couper l'herbe de façon nette. Utilisez une protection oculaire adaptée pour retirer, aiguiser et installer la lame.

Dans des conditions normales, l'affûtage de la lame deux fois au cours de la saison suffit. Le sable émousse la lame rapidement. Si le sol est sablonneux, un affûtage plus fréquent peut être nécessaire.

REMARQUE : Remplacez immédiatement la lame si elle est tordue ou endommagée.

Pour affûter les lames :

- ◆ Assurez-vous que la lame reste bien équilibrée.
- ◆ Affûtez la lame en gardant leur angle de coupe d'origine.
- ◆ Affûtez les tranchants des deux côtés de la lame, en retirant la même quantité de matière des deux côtés.

Pour affûter la lame dans un étou (fig. N)

- ◆ Veillez à ce que la lame soit immobile et à avoir débranché la tondeuse avant de remplacer la lame.
- ◆ Retirez la lame de la tondeuse. Consultez les instructions pour le retrait et l'installation de la lame.
- ◆ Fixez la lame (10) dans un étou (12).
- ◆ Portez une protection oculaire et des gants de travail adaptés et faites attention à ne pas vous couper. Limez soigneusement les bords de coupe de la lame avec une lime à dents fines (13) ou une pierre à aiguiser, en gardant l'angle du bord de coupe d'origine. Contrôlez l'équilibrage de la lame. Consultez les instructions pour l'équilibrage de la lame.
- ◆ Réinstallez la lame sur la tondeuse et fixez-la fermement.

Équilibrer la lame (fig. O)

Vérifiez l'équilibre de la lame (10) en plaçant le trou central de la lame sur un clou ou un tournevis rond serré horizontalement dans un étou. Si l'une des extrémités de la lame tombe, limez le long du tranchant de cette extrémité qui

tombe. La lame est correctement équilibrée si aucun côté ne tombe.

Position correcte des mains (Fig. P)

AVERTISSEMENT ! Afin de réduire tout risque de graves blessures, respectez **TOUJOURS** la position des mains recommandée et illustrée.

AVERTISSEMENT ! Afin de réduire tout risque de blessures graves, maintenez **TOUJOURS** l'appareil fermement pour pouvoir anticiper toute réaction soudaine de sa part. La position correcte des mains nécessite d'avoir une main sur la partie supérieure de la poignée (4) et l'autre main sur la gâchette de démarrage (3).

Lubrification

Aucune lubrification n'est nécessaire. Ne graissez pas les roues. Les surfaces de roulement des roues sont en plastique, il n'est donc pas nécessaire de les graisser.

Nettoyage

AVERTISSEMENT ! Soufflez les saletés et la poussière hors du boîtier avec de l'air sec dès que des saletés s'accumulent dans et autour des aérations. Portez des lunettes de protection et un masque à poussière homologués pour réaliser cette opération.

AVERTISSEMENT ! N'utilisez jamais de solvants ou d'autres produits chimiques décapants pour nettoyer les parties non métalliques de l'outil. Ces produits chimiques pourraient attaquer la matière de ces pièces. Utilisez un chiffon humidifié avec de l'eau et un savon doux. Ne laissez jamais aucun liquide pénétrer à l'intérieur de l'outil et n'immergez jamais aucune de ses pièces dans aucun liquide.

Éteignez la tondeuse et laissez la lame s'arrêter complètement. Utilisez exclusivement du savon doux et un chiffon humide. Supprimez les résidus qui pourraient s'être accumulés sous le plateau de coupe. Après plusieurs utilisations, vérifiez si toutes les fixations apparentes sont bien serrées.

Éviter la corrosion

Les engrais et autres produits chimiques pour jardin contiennent des éléments qui accélèrent grandement la corrosion des métaux. Si vous tondez dans des zones où des engrais ou des produits chimiques ont été utilisés, la tondeuse doit immédiatement être nettoyée comme suit après l'utilisation : Éteignez la tondeuse et débranchez-la. Essuyez toutes les pièces exposées à l'aide d'un chiffon humide.

Maintenance

Votre appareil/outil sans fil/avec fil Black & Decker a été conçu pour fonctionner longtemps avec un minimum d'entretien. Son fonctionnement continu et satisfaisant dépend de son bon entretien et de son nettoyage régulier.

AVERTISSEMENT ! Avant toute opération de maintenance sur des outils électriques avec ou sans fil :

- ◆ Éteignez et débranchez l'appareil/outil.

- ◆ Ou déchargez complètement la batterie si elle est intégrée, puis éteignez la machine.
- ◆ Débranchez le chargeur avant de le nettoyer. Votre chargeur ne nécessite aucun entretien particulier, à l'exception d'un nettoyage régulier.
- ◆ Nettoyez régulièrement les aérations de votre outil/appareil et du chargeur à l'aide d'une brosse souple ou d'un chiffon sec.
- ◆ Nettoyez régulièrement le bloc-moteur à l'aide d'un chiffon humide. N'utilisez pas de détergents abrasifs ou à base de solvants.
- ◆ Utilisez régulièrement un racloir pour retirer l'herbe et les saletés sous le carter de protection.

Dépannage

Si votre appareil semble ne pas fonctionner correctement, suivez les instructions ci-dessous. Si le problème persiste, contactez votre réparateur Black & Decker local.

Consultez la dernière page de cette notice pour obtenir les coordonnées des centres d'assistance ou visitez le site www.2helpu.com.

AVERTISSEMENT ! Avant de commencer, relâchez la barre de démarrage pour arrêter la tondeuse et attendez que la lame soit complètement arrêtée.

Problème	Cause possible	Solution possible
La machine ne fonctionne pas.	Alimentation coupée.	Mettez la machine en marche.
	Fusible grillé ou défectueux.	Remplacez le fusible.
	Herbe trop haute.	Augmentez la hauteur de tonte et déplacez la machine dans de l'herbe plus courte pour démarrer.
La machine fonctionne par intermittence.	Coupure thermique déclenchée.	Laissez le moteur refroidir et augmentez la hauteur de tonte.
	Coupure thermique déclenchée.	Laissez le moteur refroidir et augmentez la hauteur de tonte.
La machine une finition mal soignée ou le moteur touche.	Hauteur de tonte trop basse.	Augmenter la hauteur de tonte.
	Lame émoussée.	Remplacez la lame.
	Dessous de la machine sale.	Inspectez le dessous de la machine et éliminez ce qui doit l'être (portez toujours des gants épais)
	Lame montée à l'envers.	Réinstallez la lame correctement.

Protection de l'environnement

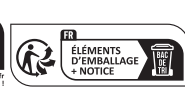

Les produits et les piles/batteries sont recyclables mais s'ils sont marqués du symbole d'une poubelle barrée d'une croix, ils ne doivent pas être jetés avec les déchets ménagers.

Videz complètement les batteries et retirez-les et retirez, si possible, toute source d'éclairage du produit. Il est de

la responsabilité de l'utilisateur de supprimer ses données personnelles du produit. Apportez ensuite le produit à jeter dans un centre de récupération des déchets ou chez un revendeur qui, le plus souvent, l'accepte gratuitement. Les emballages doivent être jetés en fonction du code matière qui Fig.e dessus. Les notices et les consignes de sécurité ne doivent être jetées que lorsque le produit qu'elles concernent n'est plus en service.

Veillez à vérifier auprès de votre collectivité/municipalité locale, les directives en matière de gestion des déchets. Pour plus d'informations, visitez le site www.2helpU.com et scannez le code QR ci-dessous.

Garantie

Black & Decker est sûr de la qualité de ses produits et offre une garantie de 24 mois à ses clients, à partir de la date d'achat. Cette garantie s'ajoute à vos droits légaux auxquels elle ne porte aucunement préjudice.

Cette garantie est valable au sein des territoires des états membres de l'Union européenne et au sein de la zone européenne de libre-échange.

Pour prétendre à la garantie, la réclamation doit être en conformité avec les conditions générales de Black & Decker et vous devez fournir une preuve d'achat au vendeur ou au réparateur agréé. Les conditions générales de la garantie de 2 ans Black & Decker ainsi que l'adresse du réparateur agréé le plus proche sont disponibles sur le site Internet www.2helpU.com ou en contactant votre agence Black & Decker locale à l'adresse indiquée dans cette notice.

Visitez notre site Internet www.blackanddecker.eu pour enregistrer votre nouveau produit Black & Decker et recevoir des informations sur nos nouveaux produits et nos offres spéciales.

Documenti disponibili online

www.2helpU.com/DoC/ o

www.2helpU.com/DoC/index/xxx*



*Per un accesso diretto, sostituire "xxx" con il numero del modello del prodotto riportato sull'etichetta di classificazione del prodotto o sulla confezione.

- Manuale di istruzioni
- Dichiarazione di conformità (DoC)
- Dati sulle emissioni del prodotto (PED): Informazioni su rumore, vibrazioni e polvere (non applicabili a tutti i prodotti)

BEMW451 (Tipo 2)		
Tensione	V_{CA}	230
Frequenza	Hz	50
Corrente in ingresso	W	1200
Velocità a vuoto	/min	3500
Regolazione altezza	mm	23 - 63
Lunghezza della lama	mm	320
Informazioni IP		IPX4*
Peso	kg	11

*Il tosaerba è stato sottoposto a test per verificarne la sicurezza in caso di esposizione alla pioggia per brevi periodi. Se il tosaerba diventa umido, scollegare l'alimentazione, asciugare il tosaerba e controllarne con attenzione la funzionalità. Se il tosaerba non funzionasse, attendere che la macchina si asciughi completamente, prima di ricontrollarne la funzionalità.

Uso previsto

Il tosaerba BEMW451 BLACK+DECKER® è stato progettato per tagliare l'erba. Questo apparecchio è destinato esclusivamente all'uso privato.

Avvertenze di sicurezza generali riguardanti gli elettrodomestici



AVVERTENZA Leggere attentamente tutte le avvertenze di sicurezza, le istruzioni, le illustrazioni e le specifiche tecniche fornite con l'elettrodomestico. La mancata osservanza delle istruzioni seguenti può dar luogo a scosse elettriche, incendi e/o lesioni gravi.

Conservare tutte le avvertenze e le istruzioni per riferimenti futuri.

Il termine "elettrodomestico" che ricorre nelle avvertenze si riferisce a utensili elettrici alimentati tramite la rete (con cavo) o a batteria (detti cordless o senza cavo).

1. **Sicurezza dell'area di lavoro**
 - a. **Mantenere pulita e bene illuminata l'area di lavoro.** Gli ambienti disordinati o scarsamente illuminati favoriscono gli incidenti.
 - b. **Non far funzionare elettrodomestici in ambienti esposti al rischio di atmosfere esplosive, ad esempio in presenza di liquidi, gas o polveri infiammabili.** Gli elettrodomestici generano scintille che possono incendiare polveri o fumi.
 - c. **Durante l'uso di un elettrodomestico, tenere a distanza i bambini e le altre persone presenti.** Eventuali distrazioni possono provocare la perdita di controllo.

2. Sicurezza elettrica

- a. **Le spine degli elettrodomestici devono corrispondere alla presa di corrente. Non modificare in alcun modo la spina. Non utilizzare spine con adattatore per elettrodomestici dotati di messa a terra.** Per ridurre il rischio di scosse elettriche evitare di modificare le spine e utilizzare sempre le prese di corrente appropriate.
- b. **Evitare il contatto fisico con superfici collegate a terra, come tubi, radiatori, fornelli e frigoriferi.** Se il corpo dell'utilizzatore è collegato a terra, il rischio di scosse elettriche aumenta.
- c. **Non far funzionare il tosaerba sotto la pioggia o in condizioni di umidità.** Tali situazioni possono aumentare il rischio di scosse elettriche.
- d. **Non utilizzare il cavo in modo improprio. Non spostare, tirare o scollegare mai dalla presa di corrente l'elettrodomestico tirandolo dal cavo di alimentazione. Tenere il cavo di alimentazione lontano da fonti di calore, olio, bordi affilati o parti mobili.** I cavi di alimentazione danneggiati o aggrovigliati determinano un maggior rischio di scosse elettriche.
- e. **Se un elettrodomestico funziona all'aperto, scegliere prolunghe omologate per l'impiego all'esterno.** L'uso di un cavo di alimentazione adatto per esterni riduce il rischio di scosse elettriche.
- f. **Se non è possibile evitare di lavorare in una zona umida, utilizzare una rete di alimentazione elettrica protetta da un interruttore differenziale (RCD) salvavita.** L'uso di un RCD riduce il rischio di scosse elettriche.

3. Sicurezza personale

- a. **Quando si fa funzionare un elettrodomestico, concentrarsi su ciò che si sta facendo e comportarsi con giudizio. Non utilizzare un elettrodomestico quando si è stanchi o sotto l'effetto di sostanze stupefacenti, alcol o farmaci.** Un solo attimo di distrazione durante l'azionamento di elettrodomestici potrebbe provocare gravi infortuni personali.
- b. **Indossare dispositivi di protezione individuale. Indossare sempre un dispositivo di protezione per gli occhi.** L'uso di dispositivi di protezione, quali mascherine antipolvere, scarpe antinfortunistiche antiscivolo, elmetti di sicurezza o protezioni per l'udito in condizioni opportune consente di ridurre le lesioni alle persone.

- c. **Prevenire l'avvio involontario. Accertarsi che l'interruttore sia nella posizione di spegnimento prima di collegare l'utensile alla rete elettrica e/o al pacco batteria e prima di afferrarlo o di trasportarlo.** Per non esporsi al rischio di incidenti, non trasportare elettrotensili tenendo il dito sull'interruttore e non collegarli a una fonte di alimentazione elettrica con l'interruttore in posizione di accensione.
- d. **Prima di accendere un elettrotensile, rimuovere eventuali chiavi o utensili di regolazione.** Un utensile di regolazione o una chiave attaccati a una parte rotante dell'elettrotensile possono provocare lesioni personali.
- e. **Non sbilanciarsi. Mantenere sempre un appoggio e un equilibrio adeguati.** In tal modo è possibile controllare meglio l'elettrotensile nelle situazioni impreviste.
- f. **Vestirsi in modo adeguato. Non indossare indumenti non aderenti al corpo o gioielli. Tenere i capelli, gli indumenti e i guanti lontano dalle parti mobili.** Abiti non aderenti al corpo, gioielli o capelli lunghi possono rimanervi impigliati.
- g. **Se i dispositivi sono provvisti di attacchi per il collegamento a dispositivi di aspirazione o di raccolta delle polveri, assicurarsi che questi siano installati e utilizzati correttamente.** L'impiego di dispositivi per la raccolta delle polveri può ridurre i pericoli legati a queste ultime.
- h. **Non lasciare che la dimestichezza acquisita dall'uso frequente di utensili induca a cedere alla tentazione di ignorare i principi di sicurezza che li riguardano.** Un'azione imprudente potrebbe provocare lesioni gravi in una frazione di secondo.

4. Utilizzo e cura degli elettrotensili

- a. **Non sovraccaricare l'elettrotensile. Utilizzare l'elettrotensile adatto per il lavoro da eseguire.** L'elettrotensile corretto funziona meglio e in modo più sicuro se utilizzato alla velocità per cui è stato progettato.
- b. **Non utilizzare l'elettrotensile se l'interruttore di accensione/spengimento è difettoso.** Qualsiasi elettrotensile che non possa essere controllato tramite l'interruttore è pericoloso e deve essere riparato.
- c. **Scollare la spina dalla presa di corrente e/o il pacco batteria dall'elettrotensile prima di eseguire qualsiasi regolazione, sostituire gli accessori o ripararlo.** Queste misure di sicurezza preventive riducono il rischio di azionare l'elettrotensile accidentalmente.
- d. **Quando non vengono usati, gli elettrotensili devono essere custoditi fuori dalla portata dei bambini. Non consentire l'uso dell'elettrotensile a persone inesperte o che non abbiano letto queste istruzioni.** Gli elettrotensili sono pericolosi in mano a persone inesperte.
- e. **Eseguire la manutenzione degli elettrotensili e degli accessori. Verificare che le parti mobili siano correttamente allineate e non inceppate, che non vi siano componenti rotti e che non sussistano altre condizioni che potrebbero compromettere il funzionamento dell'elettrotensile. Se un elettrotensile è danneggiato, prima di utilizzarlo,**

provvedere perché venga riparato. Molti incidenti sono provocati da elettrotensili non sottoposti a una corretta manutenzione.

- f. **Mantenere affilati e puliti gli utensili da taglio.** La manutenzione corretta degli utensili da taglio con bordi affilati riduce le probabilità di inceppamento e ne facilita il controllo.
- g. **Utilizzare l'elettrotensile, gli accessori, le punte, ecc. in conformità con queste istruzioni, tenendo conto delle condizioni operative e del lavoro da eseguire.** L'uso dell'elettrotensile per svolgere operazioni diverse da quelle a cui esso è destinato può dare luogo a situazioni di pericolo.
- h. **Mantenere le impugnature e le superfici di presa asciutte, pulite e senza tracce di olio o grasso. Impugnature e superfici di presa scivolose non consentono di maneggiare e controllare in modo sicuro l'utensile nel caso di imprevisti.**

5. Assistenza

- a. **Fare riparare l'elettrotensile esclusivamente da personale specializzato e solo usando pezzi di ricambio originali.** In questo modo viene garantita la sicurezza dell'elettrotensile.

Avvertenze di sicurezza aggiuntive per gli elettrotensili



AVVERTENZA! Ulteriori avvisi di sicurezza per i tosaerba.

- ◆ **Non utilizzare il tosaerba in caso di maltempo, soprattutto quando vi è il rischio di fulmini.** Tale accorgimento riduce il rischio di essere colpiti da un fulmine.
- ◆ **Ispezionare accuratamente l'area in cui deve essere usato il tosaerba per individuare se sia presente fauna selvatica.** Quando il tosaerba è in funzione si rischia che eventuali animali selvatici presenti nell'area rimangano feriti.
- ◆ **Ispezionare a fondo l'area in cui deve essere usato il tosaerba e rimuovere tutte le pietre, bastoni, fili di ferro, ossa e qualsiasi altro oggetto estraneo.** Gli oggetti scagliati possono causare lesioni personali.
- ◆ **Prima dell'impiego del tosaerba, controllare sempre a vista che la lama e il gruppo della lama non siano usurati o danneggiati.** Parti usurate o danneggiate aumentano il rischio che si verifichino lesioni personali.
- ◆ **Prima dell'uso, controllare che il filo di alimentazione e l'eventuale cavo di prolunga non presentino segni di danni o invecchiamento. Non utilizzare il tosaerba se il cavo è danneggiato o usurato. Se il cavo è danneggiato o usurato durante l'impiego, spegnere il tosaerba e non toccare il cavo prima di disinserirlo dall'alimentazione.** Un cavo di alimentazione o di prolunga danneggiato può dare origine a scosse elettriche, incendi e/o infortuni gravi.
- ◆ **Controllare di frequente il cesto raccoglietria per accertarsi che non sia usurato o deteriorato. Se il**

cesto raccoglierba è usurato o danneggiato, è possibile che aumenti il rischio di infortuni personali.

- ◆ **Mantenere le protezioni al loro posto. Le protezioni devono essere in piena efficienza e montate in modo corretto.** Una protezione allentata, danneggiata o non correttamente funzionante può causare il verificarsi di lesioni personali.
- ◆ **Mantenere tutte le prese d'aria di raffreddamento libere da detriti.** Prese d'aria ostruite e detriti potrebbero causare il surriscaldamento o il rischio di incendio.
- ◆ **Durante l'azionamento del tosaerba, indossare sempre calzature antiscivolo e protettive. Non far funzionare il tosaerba a piedi nudi o indossando sandali aperti.** Tale accorgimento riduce la possibilità di ferirsi i piedi in seguito al contatto con le lame in movimento.
- ◆ **Quando si aziona il tosaerba, indossare sempre pantaloni lunghi.** La pelle esposta aumenta la probabilità di subire lesioni dovute a oggetti proiettati dalle lame in movimento.
- ◆ **Non usare il tosaerba nell'erba bagnata. Procedere camminando, senza mai correre.** Così facendo si riduce il rischio di scivolare e cadere riportando lesioni personali.
- ◆ **Non usare il tosaerba su pendii eccessivamente scoscesi.** In tal modo si riduce il rischio di perdere il controllo, scivolare e cadere, con conseguenti infortuni personali.
- ◆ **Quando si lavora su terreni in pendenza, assicurarsi sempre di avere un buon appoggio, lavorare sempre lungo la parete del pendio, mai in salita o in discesa, e prestare la massima cautela nei cambi di direzione.** In tal modo si riduce il rischio di perdere il controllo, scivolare e cadere, con conseguenti infortuni personali.
- ◆ **Prestare la massima attenzione quando si procede in retromarcia o quando si tira il tosaerba verso sé stessi.** Tenere sempre presente ciò che ci circonda. In questo modo si riduce il rischio di inciampare mentre si lavora.
- ◆ **Tenere sempre il cavo di alimentazione lontano dalle lame.** Un cavo di alimentazione danneggiato può dare origine a scosse elettriche, incendi e/o infortuni gravi.
- ◆ **Se il cavo è aggrovigliato o danneggiato, spegnere e staccare la spina dall'alimentazione di rete.** I cavi di alimentazione aggrovigliati o danneggiati determinano un maggior rischio di scosse elettriche.
- ◆ **Non toccare le lame e altre parti mobili pericolose quando sono ancora in movimento.** In tal modo si riduce il rischio di subire lesioni dovute a parti in movimento.
- ◆ **Quando si rimuove materiale rimasto incastrato o si pulisce il tosaerba, accertarsi che tutti gli interruttori di accensione siano spenti e che il pacco batteria sia scollegato.** La messa in funzione imprevista del tosaerba potrebbe provocare gravi lesioni personali.
- ◆ **Arrestare il tosaerba, togliere la chiave di sicurezza e il pacco/i pacchi batteria estraibile/i, assicurandosi che tutte le parti mobili siano del tutto ferme.**
 - ◆ Dopo aver urtato un oggetto estraneo verificare e per ispezionare il tosaerba alla ricerca di eventuali danni ed

effettuare le riparazioni, prima di riavviarlo e farlo funzionare.

- ◆ Se il tosaerba inizia a vibrare in modo anomalo e quindi ispezionarlo immediatamente per verificare eventuali danni, sostituire o riparare le parti danneggiate e controllare e serrare le parti allentate.
- ◆ Fermare gli strumenti di taglio se il tosaerba deve essere inclinato per il trasporto, quando si attraversano superfici diverse dall'erba e quando si trasporta il tosaerba da e verso l'area in cui deve essere utilizzato.
- ◆ Non inclinare il tosaerba quando si accende il motore.
- ◆ Svuotare il cesto raccoglierba prima di riporlo.

Istruzioni di sicurezza

AVVERTENZA! Quando si usano elettrotensili senza filo, osservare sempre le normali precauzioni di sicurezza per ridurre il rischio di incendio, scosse elettriche, lesioni personali e danni materiali.

AVVERTENZA! Quando si utilizza la macchina, occorre attenersi alle norme di sicurezza.

Per l'incolumità dell'operatore e degli eventuali presenti, leggere queste istruzioni prima di far funzionare la macchina. Conservare le istruzioni in un luogo sicuro per utilizzarlo in futuro.

- ◆ Leggere attentamente tutto questo manuale prima di usare l'apparecchio.
- ◆ L'uso previsto è descritto in questo manuale. L'uso di accessori o dotazioni diversi o l'impiego di questo apparecchio per scopi diversi da quelli raccomandati in questo manuale di istruzioni possono comportare il rischio di infortuni personali.
- ◆ Conservare questo manuale per riferimenti futuri.

Utilizzo dell'apparecchio

AVVERTENZA! Non conservare né utilizzare l'utensile in luoghi dove la temperatura potrebbe scendere al di sotto di 4°C (39,2°F), (ad esempio all'esterno di capannoni o strutture metalliche in inverno) o superare 40°C (104°F), (ad esempio all'esterno di capannoni o strutture metalliche in estate). Prestare sempre attenzione quando si usa l'apparecchio.

- ◆ Questo apparecchio non è concepito per l'uso da parte di bambini o persone inferme senza adeguata supervisione.
- ◆ Questo apparecchio non deve essere usato come un giocattolo.
- ◆ Impedire a bambini o ad animali di avvicinarsi all'area di lavoro o di toccare l'apparecchio o il filo di alimentazione.
- ◆ Occorre prestare la massima attenzione quando si usa l'apparecchio in prossimità di bambini.
- ◆ Usare esclusivamente in un luogo asciutto. Non consentire che l'apparecchio diventi umido. Non immergere l'apparecchio nell'acqua.
- ◆ Non aprire la scocca esterna. Al suo interno non sono presenti parti riparabili dall'operatore.
- ◆ Non far funzionare l'apparecchio in ambienti esposti al rischio di esplosione, ad esempio in presenza di liquidi, gas o polveri infiammabili.

- ◆ Per ridurre il rischio di danni a spine o fili, non tirare mai il filo per scollegare la spina da una presa.
- ◆ Prima dell'uso, controllare a vista che le lame, i bulloni di fissaggio delle lame e il gruppo di taglio non siano usurati o danneggiati. Sostituire le lame e i bulloni usurati o danneggiati in serie per mantenere il bilanciamento.
- ◆ Per evitare i rischi associati al resettaggio accidentale dell'interruttore termico di protezione, questo apparecchio non deve essere alimentato attraverso un dispositivo di commutazione esterno, come un timer, né essere collegato a un circuito attivato o disattivato dal gestore del servizio elettrico.
- ◆ Non far funzionare mai la macchina in presenza di persone (in particolare bambini) o animali domestici nelle vicinanze.
- ◆ Si ricordi che l'operatore è responsabile degli eventuali incidenti o pericoli a carico di altre persone o beni di loro proprietà.

Prima dell'uso

- ◆ Mentre si usa il tosaerba, indossare sempre calzature da lavoro robuste e calzoni lunghi. Non azionare la macchina a piedi nudi o indossando sandali aperti. Evitare di indossare capi di abbigliamento larghi o con cordoncini pendenti o lacci.
- ◆ Ispezionare sempre a fondo la zona dove la macchina deve essere utilizzata ed eliminare tutti gli oggetti che potrebbero essere scagliati via dalla macchina.
- ◆ Prima dell'impiego, controllare a vista che la lama, il bullone di fissaggio della lama e il gruppo di taglio non siano usurati o danneggiati. Sostituire i componenti usurati o danneggiati in serie per mantenere il bilanciamento. Sostituire le etichette danneggiate o illeggibili.

Dopo l'uso

- ◆ Quando non viene usato, l'apparecchio deve essere conservato in un luogo asciutto e ben ventilato, fuori dalla portata dei bambini.
- ◆ Gli apparecchi non devono essere riposti in luoghi accessibili a bambini.
- ◆ Se l'apparecchio viene conservato o trasportato a bordo di un veicolo, deve essere posto nel bagagliaio o legato, per evitare che si sposti in caso di cambiamento repentino della velocità o della direzione di marcia.

Ispezione e riparazioni

- ◆ Prima dell'uso, controllare che l'apparecchio non sia danneggiato e non presenti parti difettose. Controllare l'eventuale presenza di rotture di componenti, danni agli interruttori o qualsiasi altra condizione che potrebbe incidere sul suo funzionamento.
- ◆ Non usare l'apparecchio se alcune parti sono danneggiate o difettose.
- ◆ Fare riparare o sostituire le parti danneggiate o difettose da un tecnico autorizzato.

- ◆ Non tentare di smontare o sostituire alcuna parte, ad eccezione di quelle specificate in questo manuale.
- ◆ Prestare attenzione durante la regolazione del tosaerba per impedire lo schiacciamento delle dita tra le lame/parti in movimento e le parti fisse del tosaerba.
- ◆ Quando si esegue la manutenzione delle lame tenere presente che, anche con l'alimentazione elettrica scollegata, le lame potrebbero comunque ruotare.

Precauzioni di sicurezza aggiuntive per i tosaerba

- ◆ Non trasportare il tosaerba con la fonte di alimentazione elettrica attiva.
- ◆ Durante il funzionamento del tosaerba, afferrare saldamente l'impugnatura con entrambe le mani.
- ◆ Se in qualsiasi momento dovesse essere necessario inclinare il tosaerba, tenere entrambe le mani nella posizione di lavoro mentre lo si inclina. Tenere entrambe le mani nella posizione di lavoro fino a quando il tosaerba è di nuovo appoggiato correttamente a terra.
- ◆ Non indossare auricolari di radio o lettori musicali quando si aziona il tosaerba.
- ◆ Non tentare mai di regolare l'altezza delle ruote con il motore acceso o quando la chiave di sicurezza si trova nella sede dell'interruttore.
- ◆ Se il tosaerba si blocca, rilasciare la barra di sicurezza per spegnerlo e attendere che la lama si fermi prima di tentare di disintasarla il deflettore di scarico o rimuovere qualsiasi oggetto da sotto la scocca.
- ◆ Tenere mani e piedi lontani dalla zona di taglio.
- ◆ Mantenere le lame affilate. Indossare sempre guanti protettivi quando si maneggia la lama del tosaerba.
- ◆ Se si usa il cesto raccogliherba, controllare di frequente che non sia usurato o danneggiato. Se è molto usurato, sostituirlo con uno nuovo per la propria sicurezza.
- ◆ Prestare la massima attenzione quando si procede in retromarcia o quando si tira il tosaerba verso di sé.
- ◆ Non mettere mani o piedi vicino o sotto al tosaerba. Tenersi sempre lontani dall'apertura dello scarico.
- ◆ Eliminare dalla zona dove deve essere usato il tosaerba, oggetti estranei, quali sassi, pezzi di legno, fili di ferro, giocattoli, ossa, ecc., che potrebbero essere lanciati dalla lama. Eventuali oggetti colpiti dalla lama potrebbero causare lesioni gravi alle persone. Tenersi dietro all'impugnatura quando il motore è acceso.
- ◆ Non usare il tosaerba a piedi scalzi o se si indossano sandali. Indossare sempre calzature robuste.
- ◆ Non tirare all'indietro il tosaerba, salvo che sia assolutamente necessario. Guardare sempre in basso e dietro di sé, prima e mentre si procede all'indietro.
- ◆ Non dirigere mai il materiale scaricato verso le persone. Evitare di scaricare il materiale contro un muro o un ostacolo. Il materiale potrebbe rimbalzare verso l'operatore. Rilasciare la barra di sicurezza per spegnere il tosaerba e fermare la lama quando si attraversano superfici con ghiaia.
- ◆ Non mettere in funzione il tosaerba se l'intero cesto raccogliherba, la protezione dello scarico, la protezione posteriore o gli altri dispositivi protettivi di sicurezza non

siano in sede e funzionanti. Controllare periodicamente tutte le protezioni e i dispositivi protettivi di sicurezza, per accertarsi che siano in piena efficienza e che funzioneranno correttamente, svolgendo la funzione alla quale sono destinati.

Sostituire le protezioni o altri dispositivi di sicurezza danneggiati prima di continuare a usare il tosaerba.

- ◆ Non lasciare mai incustodito il tosaerba in funzione.
 - ◆ Rilasciare sempre la barra di sicurezza per arrestare il motore e attendere che la lama si fermi completamente prima di pulire il tosaerba, staccare il cesto raccogliherba e disintasarne la protezione di scarico, quando si lascia il tosaerba incustodito o prima di eseguire qualsiasi regolazione, riparazione o ispezione.
 - ◆ Far funzionare il tosaerba solo alla luce del sole o in condizioni di buona illuminazione artificiale, in modo che dall'area di manovra sia possibile vedere chiaramente eventuali oggetti presenti lungo il percorso della lama.
 - ◆ Non far funzionare il tosaerba se si è sotto l'effetto di alcol o stupefacenti oppure se si è stanchi o ammalati. Rimanere sempre vigili, prestare attenzione alle proprie azioni e usare il buon senso.
 - ◆ Evitare gli ambienti pericolosi. Non usare mai il tosaerba quando l'erba è umida o bagnata e sotto la pioggia. Mantenere sempre un buon equilibrio, camminare e non correre mai.
 - ◆ Se il tosaerba comincia a vibrare in modo anomalo, rilasciare la barra di sicurezza, attendere che la lama si arresti e, quindi, verificare immediatamente la causa. Di solito le vibrazioni segnalano dei problemi; se si avvertono delle vibrazioni insolite, consultare la guida della Ricerca guasti.
 - ◆ Quando si fa funzionare il tosaerba, indossare sempre idonei dispositivi per la protezione degli occhi e delle vie respiratorie.
 - ◆ L'uso di accessori non raccomandati per l'impiego con questo tosaerba potrebbe essere pericoloso. Utilizzare esclusivamente accessori approvati da Black & Decker.
 - ◆ Non sporgersi mai quando si usa il tosaerba. Mantenere sempre un buon equilibrio quando si usa il tosaerba.
 - ◆ Quando si deve lavorare su un pendio, procedere trasversalmente e mai in verticale, su e giù. Esercitare la massima prudenza quando si cambia direzione su un pendio.
 - ◆ Fare attenzione a buche, solchi, sassi o altri oggetti nascosti. L'irregolarità del terreno potrebbe causare scivolamenti e cadute. L'erba alta può nascondere ostacoli.
 - ◆ Non tagliare l'erba quando è bagnata o lungo pendii molto ripidi. La perdita dell'equilibrio può far scivolare o cadere.
 - ◆ Non tagliare l'erba vicino a pendii ripidi, fossati o terrapieni, dove è facile perdere l'equilibrio.
 - ◆ Lasciare che il tosaerba si raffreddi prima di metterlo via.
- Estrarre la spina dalla presa di corrente e rimuovere il pacco batteria dal tosaerba. Assicurarsi che tutte le parti mobili siano del tutto ferme:

- ◆ prima di controllare, pulire o eseguire la manutenzione dell'apparecchio.

Sicurezza altrui

- ◆ Questo apparecchio non è destinato all'uso da parte di persone (compresi i bambini) con capacità fisiche, sensoriali o mentali ridotte, o prive di esperienza e conoscenze, a meno che non siano sottoposte a sorveglianza o ricevano istruzioni riguardo all'uso dell'apparecchio da parte di una persona responsabile della loro sicurezza.
- ◆ Controllare che i bambini non giochino con l'apparecchio.
- ◆ Dopo aver colpito un oggetto estraneo. Verificare che l'apparecchio non presenti danni ed eseguire le eventuali riparazioni necessarie;

Rischi residui.

Durante l'impiego dell'utensile, potrebbero insorgere altri rischi residui che potrebbero non essere presenti nelle avvertenze di sicurezza incluse. Tali rischi possono sorgere a seguito di un uso prolungato o improprio, ecc.

Malgrado il rispetto delle norme di sicurezza pertinenti e l'implementazione di dispositivi di sicurezza, alcuni rischi residui non possono essere evitati. Tali rischi includono:

- ◆ lesioni personali causate dal contatto con parti rotanti/in movimento;
- ◆ infortuni determinatisi durante la sostituzione di parti, lame o accessori;
- ◆ infortuni causati dall'impiego prolungato di un utensile. Quando si utilizza a lungo qualsiasi utensile, prestare attenzione a fare pause a cadenza regolare;
- ◆ menomazioni uditive;
- ◆ pericoli per la salute causati dall'inspirazione di polvere generata durante l'impiego dell'utensile.
- ◆ Se è inevitabile far funzionare il tosaerba in un luogo umido, utilizzare un interruttore differenziale (RCD) con corrente di intervento non superiore a 30 mA. L'uso di un RCD riduce il rischio di scosse elettriche.
- ◆ Non sollevare da terra né trasportare mai un apparecchio mentre il motore è in funzione.

Simboli di avviso

Sull'apparecchio sono presenti i seguenti simboli di avvertenza, insieme al codice data di produzione (15):
Il codice data di produzione (15) è composto dalle 4 cifre dell'anno seguite dall'indicazione a 2 cifre della settimana e dall'estensione a 2 cifre del codice stabilimento.



AVVERTENZA! Prima dell'uso leggere il manuale.



Non esporre l'apparecchio alla pioggia o a un'umidità intensa.

- ◆ ogni volta che si lascia incustodita la macchina;
- ◆ prima di eliminare un'ostruzione;



Prestare attenzione alle lame affilate. Le lame continuano a girare dopo lo spegnimento del motore.

Scollegare la spina dalla presa di corrente prima di eseguire la manutenzione o se il cavo è danneggiato.



Fare attenzione agli oggetti scagliati in aria. Mantenere le persone eventualmente presenti a distanza dalla zona di taglio.



Tenere il cavo sempre lontano dalle lame.



Utilizzare protezioni acustiche



Potenza sonora garantita ai sensi della Direttiva 2000/14/CE.

Sicurezza elettrica



AVVERTENZA! Il doppio isolamento di cui è provvisto l'utensile rende superfluo il filo di terra. Verificare sempre che la tensione della rete corrisponda alla tensione nominale indicata sulla targhetta.

- ◆ Per prevenire pericoli, i cavi di alimentazione eventualmente danneggiati devono essere sostituiti dal produttore o da un centro di assistenza Black & Decker autorizzato.

Caratteristiche

Questo apparecchio presenta alcune o tutte le seguenti caratteristiche.

1. Scatola dell'interruttore
2. Interruttore di accensione/spegnimento
3. Grilletto di avviamento
4. Parte superiore dell'impugnatura
5. Parte inferiore dell'impugnatura
6. Cesto raccogliherba
7. Coperchio motore
8. Manico di trasporto
9. Deflettore posteriore
14. Blocco peso
15. Posizione del codice data

Assemblaggio

Avvertenza! Prima di montarlo assicuratevi che l'apparecchio sia spento e disinserito.

Assemblaggio del cesto raccogliherba (fig. A, B e C)

Il cesto raccogliherba deve essere assemblato prima dell'impiego ed è composto da 3 pezzi.

- ◆ Agganciare l'impugnatura (6a) nel coperchio (6b) del cesto raccogliherba (fig. B).
L'impugnatura può essere inserita solo in un unico verso.
- ◆ Allineare il coperchio (6b) sulla base del cesto raccogliherba (6c). Verificare che le guide siano allineate (fig. C)

Nota: Prestare la massima attenzione quando si allineano i 2 fermi sulla parte posteriore del cesto raccogliherba.

- ◆ Premere il coperchio per fissare tutti i fermi. Iniziare dal retro e accertare che tutti i fermi siano saldamente in sede.

Montaggio del cesto raccogliherba (fig. D)

- ◆ Sollevare il deflettore posteriore (9) e collocare il cesto raccogliherba (6) sopra le linguette.

Montaggio della cassetta dell'interruttore (fig. E)

- ◆ Allineare le spine in plastica sulla cassetta dell'interruttore (1) ai fori sull'impugnatura (1b) accertandosi che la cassetta dell'interruttore si trovi sul bordo superiore dell'impugnatura.
- ◆ Infilare fino in fondo le spine in plastica sulla cassetta dell'interruttore (1) attraverso i fori nell'impugnatura.
- ◆ Infilare il coperchio in plastica (1b) nelle guide sottili nella cassetta dell'interruttore (1).
- ◆ Fissare il coperchio in plastica (1b) con le 2 viti fornite.

Montaggio della parte inferiore dell'impugnatura (fig. F)

- ◆ Infilare le estremità delle parti di impugnatura inferiore (5) nei corrispondenti fori nel tosaerba.
- ◆ Spingerle giù fino in fondo l'impugnatura.
- ◆ Fissare l'impugnatura con le viti (5a).

Assemblaggio della parte superiore dell'impugnatura (fig. G)

- ◆ Inserire la parte superiore dell'impugnatura (4) su quella inferiore (5) usando pomelli (4a), rondelle (4c) e viti (4b) come illustrato.

NOTA: La parte superiore dell'impugnatura può essere fissata in due posizioni di diversa altezza.

Accensione e spegnimento (fig. H)

Accensione

- ◆ Premere il pulsante di accensione/spegnimento (2).
- ◆ Tirare il grilletto di avviamento (3) verso l'impugnatura.

Spegnimento

- ◆ Rilasciare il grilletto di avviamento (3).

AVVERTENZA! Non tentare mai di bloccare un interruttore su acceso.

Regolazione dell'altezza di taglio (fig. I)

AVVERTENZA! Verificare che la lama si sia completamente fermata e scollegare l'apparecchio dalla presa di corrente. L'altezza di taglio viene regolata modificando l'altezza di tutte le ruote; sono disponibili 3 posizioni.

- ◆ Rimuovere il cesto raccogliherba (6).
- ◆ Capovolgere il tosaerba.
- ◆ Afferrare una ruota e spingere/tirare l'asse dalla sede attuale.
- ◆ Spostare la ruota in su/giù nella successiva posizione disponibile.

NOTA: Regolare una ruota alla volta. Regolare una posizione dell'altezza alla volta.

Taglio fino al bordo (fig. J, K)

Il taglio fino al bordo consente di tagliare l'erba fino al bordo di un muro o di una recinzione (fig. J). Il taglio fino al bordo consente di tagliare con precisione l'erba fino al bordo del prato (K).

- ◆ Tenendo il tosaerba parallelamente con il bordo del prato, spingerlo lungo il bordo stesso. Verificare che il bordo del tosaerba sia leggermente oltre il bordo del prato (fig. K).

Sostituzione della lama (fig. L)

Avvertenza! Verificare che la lama si sia completamente fermata e scollegare l'apparecchio dalla presa di corrente.

AVVERTENZA! Usare solo la lama di ricambio prescritta.

AVVERTENZA! Usare guanti da lavoro pesanti per afferrare la lama.

Rimozione della lama:

- ◆ Ruotare l'apparecchio sul suo lato.
- ◆ Afferrare la lama utilizzando guanti da lavoro molto resistenti.
- ◆ Per allentare e rimuovere il bullone della lama (11), utilizzare una chiave da 13 mm ruotandola in senso antiorario.
- ◆ Rimuovere la lama (10) e il bullone della lama (11).

Sostituzione della lama:

- ◆ porre la lama in su verso l'alberino del bullone e individuare la posizione del bullone della lama (11) nel relativo alberino.

NOTA: quando si monta la lama, il testo sulla lama deve essere rivolto verso l'utente.

- ◆ Serrare il bullone della lama (11) il più saldamente possibile a mano.
- ◆ Afferrare la lama utilizzando guanti da lavoro molto resistenti.
- ◆ Per serrare saldamente il bullone della lama (11), utilizzare una chiave da 13 mm ruotandola in senso orario.

Taglio dell'erba (fig. M1 e M2)

Raccomandiamo di usare il tosaerba come indicato in questo capitolo per ottenere i risultati ottimali e ridurre il rischio di tagliare il cavo di alimentazione.

- ◆ Appoggiare la maggior parte del cavo di rete sul prato, vicino al punto di partenza (posizione 1 nella fig. M1).
- ◆ Spegnerne l'elettrodomestico come descritto in precedenza.
- ◆ Procedere come indicato nella fig. M1
- ◆ Spostare dalla posizione 1 alla 2.
- ◆ Girare a destra e continuare verso la posizione 3.
- ◆ Girare a sinistra e spostarsi verso la posizione 4.
- ◆ Ripetere la medesima procedura come richiesto.

AVVERTENZA! Non lavorare verso il cavo come illustrato nella Fig. M2.

Affilatura della lama

NOTA: il prodotto BEMW451 utilizza la lama Black & Decker (Cat n. A6323). Mantenere affilata la lama per ottenere le migliori prestazioni del tosaerba. Una lama spuntata non taglia nettamente l'erba. Indossare occhiali di protezione idonei quando si smonta, si affila e si rimonta una lama. In circostanze normali, di solito è sufficiente affilare la lama due volte nel corso di una stagione di taglio. La sabbia spunta rapidamente la lama. Se il prato tagliato ha un terreno sabbioso, può essere necessaria un'affilatura più frequente.

NOTA: Sostituire immediatamente la lama piegata o danneggiata.

Durante l'affilatura della lama:

- ◆ Accertarsi che la lama rimanga bilanciata.
- ◆ Affilare le lame secondo l'angolo di taglio originale.
- ◆ Affilare i taglianti ad entrambe le estremità della lama, asportando pari quantitativi di materiale da entrambe le estremità.

Affilatura della lama in una morsa (Fig. N)

- ◆ Prima di rimuovere la lama, accertarsi che la lama si sia arrestata e che il tosaerba sia scollegato dalla presa.
- ◆ Rimuovere la lama dal tosaerba. Vedere le istruzioni per la rimozione e installazione della lama.
- ◆ Bloccare la lama (10) in una morsa (12).
- ◆ Indossare l'idonea protezione per gli occhi e guanti adatti e prestare attenzione a non tagliarsi. Limare con attenzione i fili della lama con una lima sottile (13) o con una pietra per affilare, conservando il filo originale. Verificare che la lama sia bilanciata. Vedere le istruzioni per il bilanciamento della lama.
- ◆ Sostituire la lama sul tosaerba e serrarla saldamente.

Bilanciamento delle lame (Fig. O)

Controllare il bilanciamento della lama (10) infilando su un chiodo o su un cacciavite con gambo rotondo, serrati orizzontalmente in una morsa, il foro centrale della lama. Se una delle estremità della lama ruota cadendo verso il basso,

affilare il bordo tagliente dell'estremità cadente. La lama è bilanciata se nessuna delle due estremità cade.

Posizione corretta delle mani (Fig. P)

AVVERTENZA! Per ridurre il rischio di gravi infortuni personali, adottare *SEMPRE* la posizione corretta delle mani illustrata.

AVVERTENZA! Per ridurre il rischio di gravi infortuni personali, mantenere *SEMPRE* una salda presa, in previsione di una reazione improvvisa.

La posizione corretta delle mani prescrive che una mano sia sulla parte superiore dell'impugnatura (4) e l'altra mano sia sul grilletto di avviamento (3).

Lubrificazione

La lubrificazione non è necessaria. Non lubrificare le ruote, dato che sono dotate di superfici portanti in plastica che non richiedono lubrificazione.

Pulizia

AVVERTENZA! Ogni volta che si rileva sporco accumulatosi all'interno e intorno alle prese d'aria, soffiare via con aria secca lo sporco e la polvere dall'alloggiamento principale. Quando si esegue questa procedura, indossare protezioni per gli occhi e una maschera antipolvere omologata.

AVVERTENZA! Non utilizzare mai solventi o altri prodotti chimici aggressivi per pulire le parti non metalliche dell'utensile. Tali sostanze chimiche potrebbero indebolire i materiali con cui sono realizzate tali parti. Usare un panno inumidito solamente con acqua e sapone delicato. Non lasciare che penetri del liquido all'interno dell'utensile e non immergere alcuno dei suoi componenti direttamente in un liquido.

Spegnerne il tosaerba e attendere che la lama si fermi del tutto. Per pulire il tosaerba, utilizzare solamente sapone neutro e un panno umido. Rimuovere l'eventuale sfalcio accumulatosi sulla parte inferiore della scocca del tosaerba. Dopo vari impieghi, controllare che tutti gli elementi di fissaggio in vista siano ben saldi.

Prevenzione della corrosione

Fertilizzanti e altre sostanze chimiche per il giardinaggio contengono agenti che accelerano notevolmente la corrosione dei metalli. Se si taglia l'erba in zone dove sono stati usati fertilizzanti o prodotti chimici, il tosaerba deve essere pulito subito dopo l'impiego nel modo seguente: Spegnerne il tosaerba e disinserire la sua spina. Strofinare tutte le parti esposte con un panno umido.

Manutenzione

Questo apparecchio/utensile Black & Decker con cavo/cordless, è stato progettato per funzionare a lungo con una manutenzione minima. Per ottenere prestazioni sempre soddisfacenti occorre avere cura dell'utensile/apparecchio e sottoporlo a pulizia periodica.

AVVERTENZA! Prima di eseguire qualsiasi intervento di manutenzione sugli elettrotensili con/senza cavo:

- ◆ Spegnerne e scollegare l'apparecchio/utensile dalla presa elettrica.
- ◆ Oppure lasciare scaricare completamente la batteria se è di tipo integrale, quindi spegnerla.
- ◆ Scollegare il caricabatterie dalla presa di corrente, prima di pulirlo. Il caricabatterie non richiede manutenzione, ad eccezione di una regolare pulizia.
- ◆ Pulire regolarmente le prese di ventilazione nell'utensile/apparecchio e nel caricabatterie, servendosi di un pennello o un panno morbido e asciutto.
- ◆ Pulire con regolarità l'alloggiamento del motore, servendosi di un panno umido.
- ◆ Non usare detersivi abrasivi o a base di solventi.
- ◆ Usare regolarmente un raschietto non affilato per eliminare erba e sporcizia dalla parte inferiore della protezione.

Guida alla risoluzione dei problemi

Se l'elettrotensile non dovesse funzionare correttamente, seguire le istruzioni riportate di seguito. Se non è comunque possibile risolvere il problema, rivolgersi al tecnico Black & Decker di zona.

Per informazioni sui recapiti dei centri di assistenza, consultare l'ultima di copertina di questo manuale oppure visitare il sito web www.2helpu.com

AVVERTENZA! Prima di procedere, rilasciare la barra di sicurezza per spegnere il tosaerba e attendere che la lama si arresti.

Problema	Possibile causa	Possibile soluzione
La macchina non funziona.	Alimentazione elettrica spenta.	Attivare l'alimentazione elettrica.
	Fusibile guasto/bruciato.	Sostituire il fusibile.
	Erba troppo alta.	Aumentare l'altezza di taglio e spostare il tosaerba dove l'erba è più bassa per iniziare.
	Interruttore a relè termico scattato.	Attendere che il motore si raffreddi e aumentare l'altezza di taglio.
La macchina funziona in modo intermittente.	Interruttore a relè termico scattato.	Attendere che il motore si raffreddi e aumentare l'altezza di taglio.
La macchina non taglia l'erba in modo irregolare oppure il motore fa fatica.	Altezza di taglio troppo bassa.	Aumentare l'altezza di taglio.
	Lama di taglio non affilata.	Sostituire la lama.
	Parte inferiore della macchina intasata.	Controllare la parte inferiore del tosaerba e pulirla come richiesto (indossare sempre guanti da lavoro pesanti)
	Lama montata al contrario.	Rimontare correttamente la lama.

Protezione dell'ambiente



I prodotti/Le batterie sono riciclabili, ma, se sono contrassegnati con il simbolo del cassonetto barrato, non devono essere smaltiti con i normali rifiuti domestici.

Lasciare scaricare completamente le batterie e separarle e, se possibile, separare le fonti luminose dal prodotto. È responsabilità dell'utilizzatore provvedere all'eliminazione di tutti i dati personali dal prodotto da smaltire. A quel punto sarà possibile conferirlo presso un centro di raccolta ufficiale o presso un rivenditore aderente all'iniziativa, che nella maggior parte dei casi lo ritirerà a titolo gratuito. L'imballaggio deve essere scartato in base al codice del materiale contrassegnato su di esso. Le istruzioni per l'uso e la sicurezza devono essere smaltite solo quando il prodotto non è più in uso.

Per informazioni sulla gestione dei rifiuti, rivolgersi alla propria comunità locale/al proprio comune di residenza. Per ulteriori informazioni, visitare il sito web **www.2helpU.com** e scansionare il codice QR riportato sopra.

Garanzia

Black & Decker ha la certezza della qualità dei propri prodotti e offre ai consumatori una garanzia di 24 mesi dalla data di acquisto. Questa garanzia si aggiunge ai diritti legali del consumatore e non li pregiudica in alcun modo.

La garanzia è valida nei territori degli Stati membri dell'Unione Europea e dell'EFTA (Associazione europea di libero scambio).

La richiesta di avvalersi della garanzia deve essere effettuata conforme ai Termini e condizioni Black&Decker e sarà necessario presentare la prova di acquisto al venditore o all'agente di riparazione autorizzato. I Termini e condizioni della garanzia biennale di Black & Decker e la sede dell'agente di riparazione autorizzato più vicino si possono ottenere consultando l'indirizzo **www.2helpU.com** su Internet o contattando il proprio ufficio di zona all'indirizzo indicato in questo manuale.

Visitare il nostro sito **www.blackanddecker.eu** per registrare il prodotto Black & Decker appena acquistato e ricevere gli aggiornamenti su nuovi prodotti e offerte speciali.

Documenten beschikbaar online

www.2helpU.com/DoC/ of
www.2helpU.com/DoC/index/xxx*

*Vervang, voor rechtstreekse toegang, "xxx" door het op het productclassificatielabel of de verpakking opgegeven modelnummer van het product.



- Instructiehandleiding
- Conformiteitsverklaring (DoC)
- Productemissiegegevens (PED): Informatie over geluid, trillingen en stof (niet van toepassing op alle producten)

BEMW451 (Type 2)		
Spanning	V _{AC}	230
Frequentie	Hz	50
Opgenomen vermogen	W	1200
Snelheid onbelast	/min	3500
Hoogte instellen	mm	23 - 63
Meslengte	mm	320
IP-informatie		IPX4*
Gewicht	kg	11

*De veiligheid van de grasmaaier werd getest, indien gedurende korte tijd blootgesteld aan regen. Als de grasmaaier nat wordt, koppel dan de voeding los, maak de grasmaaier droog en controleer de werking voorzichtig. Als de grasmaaier niet werkt, laat de machine dan volledig drogen voordat u de werking opnieuw controleert.

Bedoeld gebruik

Uw BLACK+DECKER® grasmaaier BEMW451 is ontworpen voor het maaien van gras. Dit apparaat is uitsluitend bedoeld voor consumentengebruik.

Algemene veiligheidswaarschuwingen voor elektrisch gereedschap



WAARSCHUWING Lees alle veiligheidswaarschuwingen, instructies, illustraties en specificaties die bij dit elektrisch gereedschap worden verstrekt. Het niet opvolgen van alle onderstaande instructies kan leiden tot een elektrische schok, brand en/of ernstig letsel.

Bewaar alle waarschuwingen en instructies zodat u deze later ook kunt raadplegen.

Het in de waarschuwingen gebruikte begrip 'elektrisch gereedschap' heeft betrekking op elektrische gereedschappen voor gebruik op de netspanning (met netsnoer) of op accu (snoerloos).

1. Veiligheid op de werkplek

- Houd uw werkomgeving schoon en opgeruimd.** Op rommelige of donkere plekken zullen sneller ongelukken gebeuren.
- Gebruik elektrisch gereedschap niet in explosieve omgevingen, zoals in de nabijheid van brandbare vloeistoffen, gassen of stof.** Elektrisch gereedschap veroorzaakt vonken die het stof of de dampen kunnen doen ontbranden.
- Houd kinderen en omstanders op afstand tijdens het gebruik van elektrisch gereedschap.** Wanneer u wordt afgeleid kunt u de controle over het gereedschap verliezen.

2. Elektrische veiligheid

- Stekkers van elektrisch gereedschap moeten in het stopcontact passen. Pas de stekker nooit op enige manier aan. Gebruik geen verloopstekkers bij geaard elektrisch gereedschap.** Originele stekkers en bijpassende stopcontacten verminderen het risico op een elektrische schok.
 - Vermijd aanraking van het lichaam met geaarde oppervlakken, bijvoorbeeld buizen, verwarmingen, fornuizen en koelkasten.** Er is een groter risico op elektrische schok als uw lichaam contact maakt met aarde.
 - Gebruik de grasmaaier niet in de regen of in natte omstandigheden. Dit kan het risico op een elektrische schok vergroten.
 - Misbruik het snoer niet. Gebruik het snoer nooit om het elektrisch gereedschap te dragen of naar u toe te trekken of om de stekker uit het stopcontact te trekken. Houd het snoer uit de buurt van warmte, olie, scherpe randen of bewegende onderdelen.** Beschadigde of verwarde snoeren verhogen het risico op een elektrische schok.
 - Gebruik, wanneer u buiten met elektrisch gereedschap werkt, een verlengsnoer dat geschikt is voor gebruik buitenshuis.** Het gebruik van een verlengsnoer dat geschikt is voor werken buitenshuis, vermindert het risico van een elektrische schok.
 - Als u met elektrisch gereedschap werkt op een vochtige locatie, gebruik dan een aardlekschakelaar (RCD).** Met een RCD wordt het risico van een elektrische schok beperkt.
- 3. Persoonlijke veiligheid**
- Blijf alert, kijk wat u doet en gebruik uw gezond verstand als u met elektrisch gereedschap werkt. Gebruik het gereedschap niet wanneer u vermoeid bent of onder invloed van drugs, alcohol of medicatie.** Een moment van onoplettendheid tijdens het bedienen van elektrische gereedschap kan leiden tot ernstig persoonlijk letsel.

- b. **Draag persoonlijke beschermende uitrusting. Draag altijd oogbescherming.** Beschermende uitrusting, zoals een stofmasker, antislip veiligheidsschoenen, een helm, of gehoorbescherming, gebruikt in de juiste omstandigheden, zal het risico op persoonlijk letsel verminderen.
- c. **Vorkom per ongeluk inschakelen. Verzeker dat de schakelaar in de uit-stand staat voordat u de stekker in het stopcontact steekt en/of de accu plaatst, het gereedschap optilt of draagt.** Elektrisch gereedschap dragen met uw vinger op de schakelaar of de voeding inschakelen van elektrisch gereedschap dat is ingeschakeld, is vragen om ongelukken.
- d. **Verwijder stelsleutels of steeksleutels voordat u het elektrisch gereedschap inschakelt.** Een steeksleutel of stelsleutel die in een ronddraaiend onderdeel van het elektrische gereedschap is achtergebleven, kan persoonlijk letsel veroorzaken.
- e. **Reik niet buiten uw macht. Houd uw voeten altijd op de grond en bewaar te allen tijde uw evenwicht.** Hierdoor kunt u het elektrisch gereedschap beter controleren in onverwachte situaties.
- f. **Draag de juiste kleding. Draag geen losse kleding of sieraden. Houd uw haar, kleding en handschoenen uit de buurt van bewegende onderdelen.** Losse kleding, sieraden en lang haar kunnen in bewegende onderdelen verstrikt raken.
- g. **Als er uitrusting is geleverd voor het aansluiten van een stofafzuiging of een stofopvang, controleer dan dat deze zijn aangesloten en op de juiste manier worden gebruikt.** Het gebruik van stofafzuiging kan aan stof gerelateerde gevaren verminderen.
- h. **Word niet gemakzuchtig doordat u door veelvuldig gebruik vertrouwd bent geraakt met het gereedschap en verlies de veiligheidsbeginselen niet uit het oog.** Een onvoorzichtige handeling kan in een fractie van een seconde ernstig letsel tot gevolg hebben.

4. Gebruik en onderhoud van elektrisch gereedschap

- a. **Forceer het elektrisch gereedschap niet. Gebruik het juiste elektrisch gereedschap voor uw toepassing.** Het juiste elektrisch gereedschap voert de werkzaamheden waarvoor het is ontworpen, beter en veiliger uit.
- b. **Gebruik het elektrisch gereedschap niet als het niet met de schakelaar in- en uitgeschakeld kan worden.** Elektrisch gereedschap dat niet kan worden bediend met de aan/uit-schakelaar is gevaarlijk en moet worden gerepareerd.
- c. **Trek de stekker uit het stopcontact en/of neem de accu uit het elektrisch gereedschap en voer vervolgens pas aanpassingen uit, wissel dan pas accessoires en berg het gereedschap dan pas op.** Dergelijke preventieve veiligheidsmaatregelen

verminderen het risico op het per ongeluk starten van het elektrisch gereedschap.

- d. **Berg elektrisch gereedschap dat niet wordt gebruikt op buiten bereik van kinderen en sta niet toe dat personen die niet vertrouwd zijn met het gereedschap of deze instructies, met het elektrisch gereedschap werken.** Elektrisch gereedschap is gevaarlijk in de handen van onervaren gebruikers.
- e. **Onderhoud elektrisch gereedschap en accessoires goed. Controleer op verkeerde uitlijning of het aanlopen van bewegende onderdelen, breuk van onderdelen en iedere andere toestand die van invloed kan zijn op de werking. Laat het gereedschap vóór gebruik repareren als het beschadigd is.** Veel ongelukken worden veroorzaakt door slecht onderhouden elektrisch gereedschap.
- f. **Houd zaaggereedschap scherp en schoon.** Goed onderhouden gereedschap met scherpe snijranden loopt minder snel vast en is gemakkelijker onder controle te houden.
- g. **Gebruik elektrisch gereedschap, toebehoren en boren, enz., volgens deze aanwijzingen. Let daarbij op de arbeidsomstandigheden en de uit te voeren werkzaamheden.** Gebruik van het elektrische gereedschap voor andere werkzaamheden dan waarvoor het bedoeld is, kan leiden tot gevaarlijke situaties.
- h. **Houd de handgrepen en oppervlakken die u beet pakt droog, schoon en vrij van olie en vet.** Gladde handgrepen en greepoppervlakken maken het onmogelijk het gereedschap veilig te hanteren en onder controle te houden in onverwachte situaties.

5. Onderhoud

- a. **Laat het gereedschap repareren door gekwalificeerd en vakkundig persoon en alleen met originele vervangonderdelen.** Dit zal verzekeren dat de veiligheid van het elektrisch gereedschap behouden blijft.

Aanvullende veiligheids waarschuwingen voor elektrisch gereedschap



WAARSCHUWING! Aanvullende veiligheids waarschuwingen voor grasmaaiers.

- ◆ **Gebruik de grasmaaiër niet in slechte weersomstandigheden, vooral niet bij een risico op bliksem.** U loopt dan minder risico om door de bliksem te worden getroffen.
- ◆ **Controleer het gebied waar de grasmaaiër gebruikt zal worden grondig op wilde dieren.** Wilde dieren kunnen gekwetst raken door een grasmaaiër in werking.
- ◆ **Inspecteer altijd het gebied waar de grasmaaiër gebruikt zal worden grondig en verwijder alle stenen, takken, draden, hondenklauwen en andere vreemde voorwerpen.** Wanneer voorwerpen worden weggeslingerd, kunnen personen gewond raken.

- ◆ **Controleer vóór gebruik van de grasmaaier altijd of het mes en de meseenheid niet versleten of beschadigd zijn.** Versleten of beschadigde onderdelen kunnen het risico op letsel vergroten.
- ◆ **Controleer vóór gebruik het netsnoer en het verlengsnoer op tekenen van beschadiging of slijtage. Gebruik de grasmaaier als het snoer beschadigd of versleten is. Als het snoer beschadigd of versleten is tijdens gebruik, schakel de grasmaaier dan uit en raak het snoer niet aan voordat u het van de voeding loskoppelt.** Een beschadigd voedingskabel of verlengkabel kan leiden tot een elektrische schok, brand en/of ernstig letsel.
- ◆ **Controleer de grasopvangbak regelmatig op slijtage of beschadiging.** Een versleten of beschadigde grasopvangbak kan het risico op persoonlijk letsel vergroten.
- ◆ **Houd beschermkappen op hun plaats. Beschermkappen moeten in goede werkende staat zijn en goed zijn gemonteerd.** Een beschermkap die los zit of beschadigd is of niet goed werkt, moet worden gerepareerd of vervangen.
- ◆ **Houd alle inlaten van koellucht vrij van vuil.** Geblokkeerde luchtinlaten en vuil kunnen leiden tot oververhitting of een risico op brand.
- ◆ **Draag tijdens het gebruiken van de grasmaaier altijd antislip- en veiligheidsschoenen. Bedien de grasmaaier niet op blote voeten of met open sandalen.** Dit vermindert de kans op het verwonden van de voeten als gevolg van contact met het bewegend mes.
- ◆ **Draag altijd een lange broek tijdens het gebruiken van de grasmaaier.** Blote huid verhoogt de kans op letsel vanwege weggeslingerde voorwerpen.
- ◆ **Gebruik de grasmaaier niet op nat gras. Loop rustig, ren nooit.** Dit vermindert de kans op struikelen en vallen, wat persoonlijk letsel kan veroorzaken.
- ◆ **Gebruik de grasmaaier niet op te steile hellingen.** Dit vermindert de kans verlies van de controle, wat persoonlijk letsel kan veroorzaken.
- ◆ **Zorg er tijdens het werken op hellingen altijd voor dat u stevig staat, werk altijd dwars ten opzichte van de helling, nooit omhoog en omlaag, en wees uiterst voorzichtig tijdens het veranderen van richting.** Dit vermindert de kans verlies van de controle, wat persoonlijk letsel kan veroorzaken.
- ◆ **Ga zeer voorzichtig te werk als u de grasmaaier achteruit beweegt of naar u toe trekt.** Wees u altijd bewust van uw omgeving. Dit vermindert het risico op struikelen tijdens gebruik.
- ◆ **Houd de voedingskabel uit de buurt van de messen.** Een beschadigde voedingskabel of verlengkabel kan leiden tot een elektrische schok, brand en/of ernstig letsel.
- ◆ **Schakel de machine uit en trek de stekker uit het stopcontact als het snoer in de war zit of beschadigd is.** Beschadigde of verwarde snoeren vergroten het risico op een elektrische schok.
- ◆ **Raak de messen of andere gevaarlijke bewegende onderdelen niet aan als deze nog in beweging zijn.** Dit vermindert het risico op letsel door bewegende

onderdelen.

- ◆ **Zorg er tijdens het vrijmaken van geblokkeerd materiaal of tijdens het uitvoeren van onderhoud voor dat alle voedingschakelaars uit staan en dat de accu losgekoppeld is.** Onverwacht starten van de grasmaaier kan ernstig persoonlijk letsel veroorzaken.
- ◆ Stop de grasmaaier en verwijder de veiligheidssleutel en verwijderbare accu(s) en verzeker dat alle bewegende delen volledig tot stilstand zijn gekomen.
 - ◆ Na het raken van een vreemd voorwerp en om de machine op schade te inspecteren en reparaties uit te voeren, voor het opnieuw starten en gebruiken van de machine.
 - ◆ Als de grasmaaier abnormaal begint te trillen en om onmiddellijk daarna te inspecteren op schade, beschadigde onderdelen te vervangen of repareren en om te controleren op en het vastzetten van losse onderdelen.
- ◆ Stop met maaien betekent dat wanneer de grasmaaier moet opgetild worden voor transport bij het kruisen van andere oppervlakken dan gras en wanneer de grasmaaier wordt vervoerd van en naar het gebied waar deze gebruikt moet worden.
- ◆ Kantel de grasmaaier niet tijdens het starten van de motor.
- ◆ Maak de grasvanger leeg voordat u de grasmaaier opbergt.

Veiligheidsinstructies

WAARSCHUWING! Bij draadloze apparaten moeten bepaalde elementaire voorzorgsmaatregelen, waaronder de navolgende, in acht worden genomen om het gevaar voor brand, elektrische schokken, persoonlijk letsel en materiële schade tot een minimum te beperken.

WAARSCHUWING! De veiligheidsregels moeten worden opgevolgd wanneer u de machine gebruikt.

Lees voor uw eigen veiligheid en de veiligheid van omstanders deze instructies voordat u de machine gebruikt. Bewaar de instructies voor later gebruik.

- ◆ Lees deze volledige handleiding aandachtig voordat u de machine gebruikt.
- ◆ Het bedoeld gebruikt wordt beschreven in deze handleiding. Het gebruik van andere accessoires of hulpstukken dan wel de uitvoering van andere handelingen dan deze die in deze gebruikershandleiding worden aanbevolen, kan tot persoonlijk letsel leiden.
- ◆ Bewaar deze handleiding zorgvuldig zodat u deze altijd nog eens kunt raadplegen.

Uw machine gebruiken

WAARSCHUWING! Bewaar of gebruik het gereedschap niet op plaatsen waar de temperatuur kan dalen onder 4 °C (39,2 °F) (zoals in een schuur of een metalen loods in de winter) of hoger kan worden dan 40 °C (104 °F) (zoals in een schuur of een metalen loods in de zomer).

Ga bij gebruik van het apparaat altijd voorzichtig te werk.

- ◆ Dit apparaat mag niet zonder toezicht door jonge of lichamelijk zwakke mensen worden gebruikt.

- ◆ Het apparaat mag niet als speelgoed worden gebruikt.
- ◆ Laat kinderen of dieren niet in de buurt van de werkomgeving komen, en evenmin het apparaat of netsnoer aanraken.
- ◆ Let extra goed op wanneer u het apparaat in de buurt van kinderen gebruikt.
- ◆ Gebruik de machine alleen op een droge locatie. Laat het apparaat niet nat worden. Dompel het apparaat niet onder in water.
- ◆ Open de carrosserie niet. Binnenin bevinden zich geen onderdelen waaraan de gebruiker onderhoud kan uitvoeren.
- ◆ Gebruik het apparaat niet in een omgeving met explosiegevaar, zoals in de nabijheid van brandbare vloeistoffen, gassen of stof.
- ◆ Haal de stekker nooit uit het stopcontact door aan de kabel te trekken. Zo voorkomt u beschadiging aan de stekker of de kabel.
- ◆ Controleer voor gebruik altijd of de messen, de bouten van de messen en het maaigedeelte niet versleten of beschadigd zijn. Vervang versleten of beschadigde messen en bouten tegelijkertijd zodat alles beter op elkaar afgestemd blijft.
- ◆ Voorkom een risico dat ontstaat wanneer de thermische beveiliging onbedoeld wordt gereset, deze machine mag niet op de stroomvoorziening worden aangesloten via een externe schakelaar, zoals een tijdklok, en niet via een circuit dat regelmatig door de elektriciteitsmaatschappij wordt in- en uitgeschakeld.
- ◆ Gebruik de machine nooit terwijl er mensen, in het bijzonder kinderen of huisdieren, in de buurt zijn.
- ◆ Bedenk dat de bediener of gebruiker verantwoordelijk is voor eventuele ongelukken of gevaren waaraan andere mensen of hun eigendom worden blootgesteld.

Voorafgaand aan gebruik

- ◆ Draag altijd stevige schoenen en een lange broek wanneer u de machine gebruikt. Werk niet met de machine op blote voeten of op sandalen. Draag geen kleding die ruim zit of die loshangende koorden of riemen heeft.
- ◆ Inspecteer het gebied waar de machine gebruikt zal worden grondig en verwijder alle voorwerpen die door de machine kunnen worden weggeslingerd.
- ◆ Controleer voor gebruik altijd of het mes, de mesmer en het maaigedeelte niet versleten of beschadigd zijn. Vervang versleten of beschadigde componenten in sets zodat de machine in balans blijft. Vervang beschadigde of onleesbare etiketten.

Na gebruik

- ◆ Bewaar het apparaat na gebruik op een droge, goed geventileerde plaats, buiten het bereik van kinderen.
- ◆ Kinderen mogen geen toegang hebben tot opgeborgen apparaten.

- ◆ Wanneer het apparaat in de auto ligt, moet u het apparaat in de kofferruimte plaatsen of goed vastzetten, zodat het apparaat niet kan wegschieten bij plotselinge veranderingen in snelheid of richting.

Inspectie en reparaties

- ◆ Controleer de machine vóór gebruik op beschadigingen en defecte onderdelen. Controleer het vooral op gebroken onderdelen, schade aan de schakelaars en andere omstandigheden die de werking ervan kunnen beïnvloeden.
- ◆ Gebruik het apparaat niet in geval van een of meer beschadigde of defecte onderdelen.
- ◆ Laat beschadigde of defecte onderdelen door een erkende reparateur repareren of vervangen.
- ◆ Probeer nooit om andere onderdelen te verwijderen of te vervangen dan deze die in deze handleiding worden vermeld.
- ◆ Zorg dat uw vingers bij aanpassingen aan de maaier niet klem komen te zitten tussen de bewegende messen/delen en de vaste delen van de machine.
- ◆ Onthoud dat bij het verrichten van onderhoud de messen kunnen bewegen, ook al is de machine uitgeschakeld.

Aanvullende veiligheidsinstructies voor grasmaaiers

- ◆ Vervoer de machine niet terwijl de voedingsbron is ingeschakeld.
- ◆ Houd de handgreep stevig met beide handen vast als u met de grasmaaier werkt.
- ◆ Als de grasmaaier op enig moment moet worden gekanteld, zorg er dan voor dat tijdens het kantelen beide handen in de werkpositie blijven. Houd beide handen in de werkpositie tot de grasmaaier weer goed op de grond staat.
- ◆ Draag nooit een hoofdtelefoon om naar de radio of muziek te luisteren terwijl u de grasmaaier gebruikt.
- ◆ Probeer nooit de wielhoogte aan te passen terwijl de motor draait of terwijl de veiligheidssleutel zich in de behuizing van de schakelaar bevindt.
- ◆ Schakel de grasmaaier, als deze vastloopt, uit door de handgreep los te laten, wacht tot het mes tot stilstand is gekomen, en probeer vervolgens pas de blokkering van de uitwerpopening te verwijderen of iets van onder de grasmaaier weg te halen.
- ◆ Blijf met uw handen en voeten uit de buurt van het snijgebied.
- ◆ Houd messen scherp. Draag altijd handschoenen bij het hanteren van het maaimes van de grasmaaier.
- ◆ Als u de grasopvang gebruikt, moet u deze regelmatig controleren op slijtage en beschadigingen. Als de grasopvang ernstig is versleten, moet u deze voor uw eigen veiligheid vervangen.
- ◆ Ga zeer voorzichtig te werk wanneer u de grasmaaier achteruit laat rijden of naar u toe trekt.
- ◆ Kom niet met uw handen of voeten bij of onder de grasmaaier. Blijf altijd uit de buurt van uitwerpopening.

- ◆ Maak het gebied waar u de grasmaaier gaat gebruiken vrij van voorwerpen zoals stenen, stokken, draad, speelgoed, botten, enz. Deze kunnen door het mes worden weggeslingerd. Voorwerpen die door het mes worden geraakt, kunnen ernstige verwondingen toebrengen aan personen. Blijf achter de handgreep als de motor draait.
- ◆ Gebruik de grasmaaier niet op blote voeten en niet wanneer u sandalen draagt. Draag altijd stevig schoeisel.
- ◆ Trek de grasmaaier alleen achteruit wanneer dat niet anders kan. Kijk altijd omlaag en achter u voordat u terwijl u achteruit loopt.
- ◆ Richt uitgeworpen materiaal niet op anderen. Zorg dat uitgeworpen materiaal niet tegen een muur of obstakel komt. Het materiaal kan terugkaatsen naar de gebruiker van de grasmaaier. Schakel, wanneer u op grindoppervlakken stuit, de grasmaaier uit door de handgreep los te laten, en laat het mes tot stilstand komen.
- ◆ Gebruik de grasmaaier niet zonder dat de volledige grasopvang, het uitwerpschild, de achterste beschermkap en andere veiligheidsvoorzieningen op hun plaats zitten en goed functioneren. Controleer regelmatig of alle beschermkappen en veiligheidsvoorzieningen in goede staat zijn en of ze goed werken en hun bedoelde functie uitvoeren. Vervang een beschadigde beschermkap of andere veiligheidsvoorziening voordat u de grasmaaier weer gebruikt.
- ◆ Laat een ingeschakelde grasmaaier nooit onbeheerd achter.
- ◆ Laat altijd de stang los om de motor te stoppen en wacht tot het mes volledig tot stilstand gekomen is voordat u de grasmaaier reinigt, de grasopvangzak verwijderd, het uitwerpschild vrijmaakt, de grasmaaier onbeheerd achterlaat of aanpassingen, reparaties of inspecties uitvoert.
- ◆ Gebruik de grasmaaier alleen bij daglicht of goed kunstlicht, als voorwerpen op de traject van het mes duidelijk zichtbaar zijn voor wie met de grasmaaier werkt.
- ◆ Gebruik de grasmaaier niet als u onder invloed bent van alcohol of drugs of als u moe of ziek bent. Blijf altijd goed opletten, kijk wat u doet en gebruik uw gezond verstand.
- ◆ Vermijd gevaarlijke omgevingen. Gebruik de grasmaaier nooit in vochtig of nat gras en nooit wanneer het regent. Zorg altijd voor een goede steun voor uw voeten. Loop rustig en ren niet.
- ◆ Laat, als de grasmaaier ernstig gaat trillen, de handgreep los, wacht tot het mes tot stilstand is gekomen en onderzoek vervolgens onmiddellijk wat de oorzaak van het trillen is. Trillen is over het algemeen een waarschuwing voor problemen. Zie het hoofdstuk Problemen oplossen voor advies in het geval van abnormale trilling.
- ◆ Draag altijd goede bescherming voor uw ogen en luchtwegen tijdens het werken met de grasmaaier.
- ◆ Gebruikt u hulpstukken die niet worden aanbevolen voor deze grasmaaier, dan kan dat leiden tot gevaarlijke situaties. Gebruik uitsluitend accessoires die zijn goedgekeurd door Black & Decker.
- ◆ Reik nooit buiten uw macht tijdens het werken met de grasmaaier. Zorg er altijd voor dat u stevig staat en dat

u niet uw evenwicht verliest tijdens het werken met de grasmaaier.

- ◆ Maai dwars over het vlak van een helling, nooit omhoog en omlaag. Ga zeer voorzichtig te werk wanneer u op een helling van richting verandert.
 - ◆ Pas op voor gaten, geulen, hobbels, stenen of andere verborgen voorwerpen. Op oneffen terrein kunt u uitglijden en vallen. Hoog gras kan obstakels verbergen.
 - ◆ Maai niet op nat gras of zeer steile hellingen. Als u niet stevig staat, kunt u uitglijden en vallen.
 - ◆ Maai niet in de buurt van steile hellingen, sloten of kades. U kunt uw houvast of evenwicht verliezen.
 - ◆ Laat de maaiër afkoelen voordat u deze opbergt.
- Trek de stekker uit het stopcontact en haal de accu uit de machine. Controleer dat alle bewegende onderdelen volledig tot stilstand zijn gekomen:
- ◆ Wanneer u maar de machine onbeheerd achterlaat;
 - ◆ Voordat u een blokkade verwijdert;
 - ◆ Voordat u het apparaat controleert, reinigt of eraan werkt.

Veiligheid van anderen

- ◆ Het is niet de bedoeling dat het apparaat wordt gebruikt door personen (waaronder kinderen) met verminderde fysieke, sensorische of psychische vermogens, of door personen die het ontbreekt aan ervaring en kennis, tenzij onder toezicht en na instructie over het gebruik van het apparaat door iemand die verantwoordelijk is voor hun veiligheid.
- ◆ Er moet toezicht worden gehouden op kinderen om ervoor te zorgen dat deze niet met het gereedschap spelen.
- ◆ Nadat u een vreemd object hebt geraakt. Inspecteer de grasmaaier op beschadigingen en voer, zo nodig, reparaties uit;

Overige risico's.

Er kunnen zich nog meer risicovolle situaties voordoen wanneer u het gereedschap gebruikt, die mogelijk niet in de bijgesloten veiligheidswaarschuwingen worden vermeld. Deze risico's kunnen voortvloeien uit verkeerd gebruik, langdurig gebruik, enz.

Zelfs bij het toepassen van de relevante veiligheidsvoorschriften en het gebruik van veiligheidsvoorzieningen zullen bepaalde risico's misschien niet kunnen worden vermeden. Dit zijn onder meer:

- ◆ Letsels veroorzaakt door het aanraken van draaiende/ bewegende onderdelen.
- ◆ Letsels veroorzaakt tijdens het vervangen van onderdelen, messen of accessoires.
- ◆ Letsels veroorzaakt door langdurig gebruik van gereedschap. Als u gereedschap gedurende langere periodes gebruikt, zorg er dan voor dat u regelmatig pauzes neemt.
- ◆ Beschadiging van het gehoor.
- ◆ Gezondheidsrisico's veroorzaakt door het inademen van stof dat ontstaat tijdens het gebruiken van uw gereedschap.

- ◆ Gebruik, als u de grasmaaier op een vochtige plaats moet gebruiken, een aardlekschakelaar (RCD) met een uitschakelstroom van niet meer dan 30 mA. Met een RCD wordt het risico van een elektrische schok beperkt.
- ◆ Til nooit een machine op of draag nooit een machine terwijl de motor loopt.

Waarschuwingssymbolen

De volgende waarschuwingssymbolen staan op de machine, naast de productiedatumcode (15):

De productiedatumcode (15) bestaat uit een code gevormd door een jaartal met 4 cijfers gevolgd door een weeknummer met 2 cijfers en daarna een fabriekscode met 2 cijfers.



Waarschuwing! Lees de handleiding voor gebruik.



Stel het apparaat niet bloot aan regen of een hoge luchtvochtigheid.



Let op de scherpe messen. Nadat u de motor hebt uitgeschakeld, blijven de messen draaien.

Trek de stekker uit het stopcontact voordat u onderhoudswerkzaamheden uitvoert of als het snoer is beschadigd.



Wees bedacht op voorwerpen die worden weggeslingerd. Houd omstanders uit de buurt van uw werkgebied.



Houd het snoer uit de buurt van de messen.



Draag gehoorbescherming



Richtlijn 2000/14/EG gegarandeerd geluidsvermogen.

Elektrische veiligheid



WAARSCHUWING! Dit gereedschap is dubbel geïsoleerd, daarom is een aardingsdraad niet vereist. Controleer altijd dat de voeding overeenstemt met de spanning op het typeplaatje.

- ◆ Als het netsnoer is beschadigd, moet dit worden vervangen door de fabrikant of een erkend Black & Decker-servicecentrum, om gevaarlijke situaties te vermijden.

Kenmerken

Dit apparaat heeft enkele of alle van de volgende functies.

1. Schakeldoos
2. Aan/Uit-knop
3. Startschakelaar
4. Bovenste handgreep
5. Onderste handgreep
6. Grasopvangbak
7. Motorkap
8. Draaghandgreep
9. Flap achteraan
14. Gewichtsblok
15. Positie van de datumcode

Montage

WAARSCHUWING! Zorg vóór aanvang van de montage dat de machine is uitgeschakeld en de stekker van het apparaat niet in een stopcontact of stekkerdoos zit.

De grasopvangbak monteren (afb. A, B en C)

De grasopvangbak moet vóór gebruik worden gemonteerd en bestaat uit 3 onderdelen.

- ◆ Haak de hengel (6a) in de klep (6b) van de grasopvangbak (afb. B). De handgreep past maar op een manier.
- ◆ Lijn de klep (6b) uit met de onderkant van de grasopvangbak (6c). Verzeker dat de geleiders zich op gelijke hoogte bevinden (afb. C)

OPMERKING: Let extra goed op bij het uitlijnen van de 2 klemmen aan de achterzijde van de grasopvangbak.

- ◆ Druk de klep naar beneden om de klemmen in de openingen te drukken. Begin achteraan en verzekeer dat alle klemmen goed vast staan.

De grasopvangbak plaatsen (afb. D)

- ◆ Til de flap achteraan (9) op en plaats de grasopvangbak (6) over de nokken.

De schakeldoos plaatsen (afb. E)

- ◆ Lijn de plastic pinnen op de schakeldoos (1) uit met de openingen in de handgreep (1b) en verzekeer dat de schakeldoos op de bovenste rand van de handgreep staat.
- ◆ Schuif de plastic pinnen op de schakeldoos (1) volledig door de gaten in de handgreep.
- ◆ Schuif de plastic klep (1b) in de dunne rails in de schakeldoos (1).
- ◆ Zet de plastic klep (1b) vast met de 2 meegeleverde schroeven.

De onderste handgreep plaatsen (afb. F)

- ◆ Steek de uiteinden van de onderste handgreep (5) in de overeenstemmende gaten in de grasmaaier.
- ◆ Duw de handgreep zo ver mogelijk naar beneden.
- ◆ Zet de handgreep vast met de schroeven (5a).

De bovenste handgreep monteren (afb. G)

- ◆ Plaats de bovenste handgreep (4) op de onderste handgreep (5) met de knoppen (4a), sluitringen (4c) en schroeven (4b) zoals weergegeven.

OPMERKING: De bovenste handgreep kan op 2 verschillende posities worden gemonteerd.

In- en uitschakelen (fig. H)

Inschakelen

- ◆ Druk op de aan-/uitknop (2).
- ◆ Duw de trekker (3) naar de handgreep.

Uitschakelen

- ◆ Laat de trekker (3) los.

WAARSCHUWING! Probeer nooit om een schakelaar in de ingeschakelde stand te vergrendelen.

De maaihoogte instellen (afb. I)

WAARSCHUWING! Verzekert dat het mes volledig tot stilstand is gekomen en koppel de machine los van de voeding.

De maaihoogte kan worden aangepast door de hoogte van de wielen te verstellen, u kunt kiezen uit 3 verschillende hoogtes.

- ◆ De grasopvangbak (6) verwijderen.
- ◆ Leg de grasmaaier ondersteboven.
- ◆ Pak een van de wielen vast en duw/trek de as van de huidige locatie.
- ◆ Beweeg het wiel naar boven/beneden in de volgende beschikbare locatie.

OPMERKING: Pas de wielen een voor een aan. Verstel het wiel met een positie tegelijk.

Omhoog naar randafwerking (afb. J, K)

Omhoog naar randafwerking maakt het mogelijk om gras te maaien tot de rand van een muur of hek (afb. J). Omhoog naar randafwerking maakt het mogelijk om het gras nauwkeurig te maaien net tot tegen de rand van uw gazon (afb. K).

- ◆ Duw, met de grasmaaier parallel met de rand van uw gazon, de grasmaaier langs de rand van het gazon. Verzekert dat de rand van de grasmaaier net over de rand van uw gazon komt (afb. K).

Het mes vervangen (afb. L)

WAARSCHUWING! Verzekert dat het mes volledig tot stilstand is gekomen en koppel de machine los van de voeding.

WAARSCHUWING! Gebruik uitsluitend het gespecificeerde vervangmes.

WAARSCHUWING! Draag stevige handschoenen om het mes vast te nemen.

Het mes verwijderen:

- ◆ Draai de machine op de zijkant.
- ◆ Pak het mes vast en gebruik daarbij stevige handschoenen.
- ◆ Gebruik een 13 mm moersleutel om de mesbout (11) los te zetten en verwijder deze door de moersleutel naar links te draaien.

- ◆ Verwijder het mes (10) en de mesbout (11).

U kunt het mes als volgt vervangen:

- ◆ Breng het mes tot tegen de messchacht en steek de mesbout (11) in de boutschacht.

OPMERKING: Bij het plaatsen van een mes, moet de tekst op het mes

naar de gebruiker gericht zijn.

- ◆ Draai de mesbout (11) zo vast mogelijk met de hand.
- ◆ Pak het mes vast en gebruik daarbij stevige handschoenen.
- ◆ Gebruik een 13 mm moersleutel om de mesbout (11) vast te zetten door de sleutel naar rechts te draaien.

Maaien (afb. M1 & M2)

We raden u aan uw maaier te gebruiken zoals beschreven in dit gedeelte teneinde optimale resultaten te behalen en het risico op doorsnijden van het netsnoer te verkleinen.

- ◆ Leg het grootste deel van het netsnoer op het gras, dicht bij het beginpunt (positie 1 op afb. M1).
- ◆ Schakel de machine in zoals hierboven is beschreven.
- ◆ Ga door zoals weergegeven op afb. M1
- ◆ Loop van positie 1 naar positie 2.
- ◆ Sla rechtsaf en loop naar positie 3.
- ◆ Sla linksaf en loop naar positie 4.
- ◆ Herhaal de bovenstaande procedure naar wens.

WAARSCHUWING! Werk niet in de richting van het snoer, zoals weergegeven op afb. M2.

Messen slijpen

OPMERKING: De BEMW451 gebruikt het Black & Decker mes (Cat # A6323). Houd het maaimes scherp zodat de maaimachine optimaal kan presteren. Een bot maaimes snijdt het gras niet goed af. Draag geschikte oogbescherming wanneer u een maaimes verwijdert, slijpt en installeert. Onder normale omstandigheden is tweemaal slijpen tijdens een maaiseizoen meestal voldoende. Zand maakt dat het mes snel bot wordt. Als uw gazon zanderige aarde heeft, zult u het mes misschien vaker moeten slijpen.

OPMERKING: Vervang een verbogen of beschadigd mes direct.

Bij het slijpen van het mes:

- ◆ Verzekert dat het mes in balans blijft.
- ◆ Slijp het mes onder de oorspronkelijke maaihoek.
- ◆ Slijp de snijranden aan beide zijden van het mes en verwijder gelijke hoeveelheden materiaal van beide zijden.

Het mes slijpen in een bankschroef (afb. N)

- ◆ Verzekert dat het mes tot stilstand is gekomen en de maaier van de voeding losgekoppeld is voordat u het mes verwijdert.
- ◆ Verwijder het maaimes van de grasmaaier. Zie instructies voor het verwijderen en installeren van het mes.
- ◆ Zet het mes (10) vast in een bankschroef (12).

- ◆ Draag gepaste oogbescherming en handschoenen ga voorzichtig te werk zodat u zich niet snijdt. Vijl de snijranden van het mes voorzichtig met een fijngetande vijl (13) of een slijpsteen, handhaaf de hoek van de oorspronkelijke snijrand. Controleer de balans van het mes. Zie de instructies voor het balanceren van het mes.
- ◆ Plaats het mes opnieuw op de grasmaaier en zet het stevig vast.

Mes balanceren (afb. O)

Controleer de balans van het mes (10) door het middengat in het mes op een spijker of de ronde steel van een schroevendraaier te plaatsen die horizontaal in een bankschroef is geklemd. Als een uiteinde van het mes omlaag draait, vijl dan langs de scherpe rand van dat omlaag draaiende gedeelte. Het mes is goed gebalanceerd als geen van de uiteinden omlaag draait.

Juiste handpositie (Afb. P)

WAARSCHUWING! Houd, om het risico op ernstig persoonlijk letsel te beperken, uw handen **ALTIJD** op de juiste positie, zoals weergegeven.

WAARSCHUWING! Houd, om het risico op ernstig persoonlijk letsel te verminderen, het gereedschap **ALTIJD** stevig vast, anticiperend op een plotseling reactie.

De juiste positie van de handen vereist één hand op de hoofdhandgreep (4) en de andere hand op de startschakelaar (3).

Smering

Smeren is niet nodig. Olie de wielen niet. Ze hebben kunststof lageroppervlakken waar geen smering voor nodig is.

Reiniging

WAARSCHUWING! Blaas vuil en stof door middel van droge lucht uit de hoofdbehuizing, zo vaak u ziet dat vuil zich in en rond de ventilatieopeningen verzamelt. Draag goedgekeurde oogbescherming en een goedgekeurd stofmasker wanneer u deze procedure uitvoert.

WAARSCHUWING! Gebruik nooit oplosmiddelen of andere bijtende chemicaliën voor het reinigen van niet-metalen onderdelen van het gereedschap. Deze chemicaliën kunnen de materialen die in deze onderdelen worden gebruikt, week maken. Gebruik een doek die uitsluitend met water en milde zeep is bevochtigd. Laat nooit vloeistof in het gereedschap komen; dompel nooit een onderdeel van het gereedschap onder in een vloeistof.

Schakel de grasmaaier uit en laat het mes tot stilstand komen. Gebruik alleen milde zeep en een vochtige doek om de maaier te reinigen. Verwijder grasresten die zich aan de onderzijde van het maaimechanisme hebben verzameld. Controleer na meerdere malen gebruiken of alle blootstelde bevestigingen nog vast zitten.

Roest voorkomen

Kunstmest en andere chemicaliën voor de tuin bevatten actieve stoffen die de corrosie van metalen zeer versnellen.

Als u op plaatsen maait waar meststoffen of andere chemicaliën zijn gebruikt, moet de maaimachine daarna onmiddellijk als volgt worden gereinigd: Schakel de grasmaaier uit en koppel deze los van de voeding. Neem alle blootgestelde onderdelen af met een vochtige doek.

Onderhoud

Uw Black & Decker apparaat/gereedschap met snoer/ snoerloos apparaat/gereedschap is ontworpen om gedurende lange tijd te functioneren met een minimum aan onderhoud. U kunt het gereedschap/apparaat naar volle tevredenheid blijven gebruiken als u voor correct onderhoud zorgt en het gereedschap/apparaat regelmatig schoonmaakt.

WAARSCHUWING! U moet, voordat u onderhoud verricht aan elektrisch gereedschap met snoer/snoerloos elektrisch gereedschap:

- ◆ Schakel het apparaat/gereedschap uit en trek de stekker uit het stopcontact.
- ◆ Of gebruik de accu tot deze volledig leeg is, als deze geïntegreerd is, en schakel het gereedschap daarna uit.
- ◆ Trek de stekker van de lader uit het stopcontact vóór het schoonmaken. Behalve regelmatige reiniging vereist uw lader geen onderhoud.
- ◆ Reinig regelmatig de ventilatieopeningen van het gereedschap/apparaat en de lader met een zachte borstel of droge doek.
- ◆ Reinig de motorbehuizing regelmatig met een vochtige doek. Gebruik geen schuurmiddel of schoonmaakmiddel op basis van een oplosmiddel.
- ◆ Verwijder regelmatig met een botte krabber gras en vuil van onder de beschermkap.

Problemen oplossen

Als de machine niet goed lijkt te werken, volgt u de onderstaande instructies op. Neem contact op met het dichtstbijzijnde Black & Decker-servicecentrum als u het probleem niet kunt verhelpen.

Raadpleeg de achterkant van deze handleiding voor de contactgegevens van het servicecentrum of ga naar www.2help.com.

WAARSCHUWING! Laat voordat u verder gaat, de handgreep voor in-/uitschakelen los, wacht tot het mes tot stilstand is gekomen.

Probleem	Mogelijke oorzaak	Mogelijke oplossing
Machine werkt niet.	Voeding uitgeschakeld.	Schakel de voeding in.
	Zekering kapot/ gesprongen.	Vervang de zekering.
	Het gras is te lang.	Verhoog de maaihoogte en verplaats de machine eerst naar korter gras om te beginnen.
	Thermische beveiliging geactiveerd.	Laat de motor afkoelen en verhoog de maaihoogte.

uw nieuw Black & Decker-product en ontvang updates over een nieuwe producten en speciale aanbiedingen.

Probleem	Mogelijke oorzaak	Mogelijke oplossing
De machine hapert.	Thermische beveiliging geactiveerd.	Laat de motor afkoelen en verhoog de maaihoogte.
De machine maait onregelmatig of de motor wordt zwaar belast.	Maaihoogte te laag.	Verhoog de maaihoogte.
	Het maaimes is bot.	Vervang het mes.
	Onderkant van de machine aangekoekt.	Controleer de onderkant van de machine en reinig deze, indien nodig (draag altijd stevige handschoenen)
	Het mes is ondersteboven gemonteerd.	Monteer het blad op de juiste wijze.

Het milieu beschermen



Producten/batterijen zijn recyclebaar, maar als ze gemarkeerd zijn met de doorgekruiste afvalcontainer, mogen ze niet samen met normaal huishoudafval weggegooid worden. Laat de batterijen volledig ontladen en scheid ze, indien mogelijk, van lichtbronnen van het product. Het is de verantwoordelijkheid van de gebruiker om persoonsgegevens van het product te verwijderen. Breng het afval daarna naar een officieel afvalinzamelcentrum of een deelnemende handelaar, die ze vaak gratis zal aanvaarden. De verpakking moet weggegooid worden overeenkomstig de aangegeven materiaalcode. De bedienings- of veiligheidsinstructies mogen alleen weggegooid worden als het betreffende product niet langer gebruikt wordt.

Vraag de richtlijnen inzake afvalbeheer bij uw plaatselijke community/gemeente. Ga voor meer informatie naar www.2helpU.com en scan de bovenstaande QR-code.

Garantie

Black & Decker vertrouwt op de kwaliteit van zijn producten en biedt consumenten een garantie van 24 maanden vanaf de aankoopdatum. Deze garantie is een aanvulling op uw wettelijke rechten en heeft op geen enkele manier voorrang daarop.

De garantie is geldig op het grondgebied van de Lidstaten van de Europese Unie en de Europese Vrijhandelszone.

Voor een garantie-aanspraak moet uw aanspraak in overeenstemming zijn met de Voorwaarden en Condities van Black & Decker en moet u een bewijs van aankoop overleggen aan de verkoper of aan een geautoriseerde reparatiemonteur. Algemene voorwaarden van de 2-jarige garantie van Black & Decker en het adres van de vestiging van het erkend reparatiecentrum bij u in de buurt, kunt u vinden op internet op www.2helpU.com of door contact op te nemen met uw plaatselijk Black & Decker-kantoor op het adres dat in deze handleiding wordt vermeld.

Ga naar onze website www.blackanddecker.eu en registreer

Documentos disponibles en internet

www.2helpU.com/DoC/ o

www.2helpU.com/DoC/index/xxx*



*Para el acceso directo, sustituya "xxx" con el número de modelo del producto que se encuentra en la etiqueta de clasificación del producto o en el embalaje.

- Manual de instrucciones
- Declaración de conformidad (DoC)
- Datos de emisión del producto (PED): Información sobre ruido, vibración y polvo (no aplicable a todos los productos)

BEMW451 (Tipo 2)		
Tensión	V _{ca}	230
Frecuencia	Hz	50
Potencia de entrada	W	1200
Velocidad sin carga	/min	3500
Ajuste de la altura	mm	23 - 63
Largo de la cuchilla	mm	320
Información IP		IPX4*
Peso	kg	11

*Las pruebas realizadas demuestran que el cortacésped es seguro en caso de exposición a la lluvia durante breves periodos de tiempo. Si el cortacésped se moja, desenchúfelo de la corriente, séquelo y compruebe cuidadosamente su funcionamiento. Si el cortacésped no funciona, deje que se seque completamente y vuelva a comprobar el funcionamiento.

Uso previsto

El cortacésped BLACK+DECKER® BEMW451 ha sido diseñado para cortar hierba. Este aparato ha sido diseñado únicamente para uso doméstico.

Advertencias generales de seguridad sobre herramientas eléctricas



ADVERTENCIA Lea todas las advertencias de seguridad, instrucciones, ilustraciones y especificaciones suministradas con esta herramienta eléctrica. El incumplimiento de las instrucciones que se indican a continuación puede causar descargas eléctricas, incendios y/o lesiones graves.

Guarde todas las advertencias e instrucciones para poder consultarlas con posterioridad.

El término "herramienta eléctrica" que aparece en las advertencias se refiere a la herramienta eléctrica que funciona a través de la red eléctrica (con cable) o a la herramienta eléctrica que funciona a batería (sin cable).

- Seguridad en la zona de trabajo**
 - Mantenga limpia y bien iluminada el área de trabajo.** Las áreas en desorden u oscuras pueden provocar accidentes.
 - No utilice herramientas eléctricas en atmósferas explosivas tales como aquellas en las que haya líquidos, gases o polvos inflamables.** Las herramientas eléctricas originan chispas que pueden inflamar el polvo o los gases.
 - Mantenga alejados a los niños y a otras personas del área de trabajo al emplear la herramienta eléctrica.** Las distracciones pueden ocasionar que pierda el control.
- Seguridad eléctrica**
 - El enchufe de la herramienta eléctrica debe corresponder a la toma de corriente. No modifique nunca el enchufe de ninguna forma. No utilice ningún enchufe adaptador con las herramientas eléctricas conectadas a tierra (puestas a masa).** Los enchufes no modificados y las tomas de corriente correctas reducen el riesgo de descarga eléctrica.
 - Evite que su cuerpo toque partes conectadas a tierra como tuberías, radiadores, cocinas y refrigeradores.** Existe un mayor riesgo de descarga eléctrica si su propio cuerpo está conectado a tierra.
 - No exponga el cortacésped a la lluvia ni a la humedad. Si lo hace, aumentará el riesgo de descarga eléctrica.
 - Cuide el cable de alimentación. No use nunca el cable para transportar, tirar de la herramienta eléctrica o desenchufarla.** Mantenga el cable alejado del calor, el aceite, los bordes afilados o las piezas móviles. Los cables dañados o enredados aumentan el riesgo de descarga eléctrica.
 - Cuando esté utilizando una herramienta eléctrica al aire libre, use un cable alargador adecuado para uso en exteriores.** La utilización de un cable adecuado para el uso en exteriores reduce el riesgo de descarga eléctrica.
 - Si la utilización de una herramienta eléctrica en un lugar húmedo es inevitable, utilice una fuente protegida con un dispositivo diferencial residual (DDR).** El uso de un DDR reduce el riesgo de descarga eléctrica.
- Seguridad personal**
 - Esté atento a lo que hace y emplee la herramienta eléctrica con prudencia. No maneje una herramienta eléctrica cuando esté cansado o bajo los efectos de drogas, medicamentos o alcohol.** Un momento de falta de atención cuando se manejan las herramientas eléctricas puede ocasionar lesiones personales graves.
 - Utilice equipos de protección individual. Utilice siempre protección ocular.** El uso del equipo protector, como mascarillas antipolvo, calzado antideslizante, casco o protección auditiva, usado en condiciones apropiadas, reduce las lesiones personales.
 - Impida que la herramienta se ponga en marcha involuntariamente. Asegúrese de que el interruptor esté en posición de apagado antes de conectar la**

fuelle de alimentación y/o la batería o de levantar o transportar la herramienta.

Transportar herramientas eléctricas con el dedo puesto en el interruptor o herramientas eléctricas activadoras que tengan el interruptor encendido puede provocar accidentes.

- d. **Retire las herramientas de ajuste o llaves fijas antes de conectar la herramienta eléctrica.** Una llave inglesa o de otro tipo que se deje puesta en una pieza en movimiento de la herramienta eléctrica puede ocasionar lesiones corporales.
- e. **No se estire demasiado. Mantenga un equilibrio adecuado y la estabilidad constantemente.** Esto permite un mejor control de la herramienta eléctrica en situaciones inesperadas.
- f. **Vístase adecuadamente. No se ponga ropa suelta o joyas. Mantenga el cabello, la ropa y los guantes alejados de las piezas en movimiento.** La ropa suelta, las joyas y el pelo largo pueden quedar atrapados en las piezas en movimiento.
- g. **Siempre que sea posible utilice unos equipos de aspiración o captación de polvo, asegúrese de que estén montados y se utilicen correctamente.** El uso de equipo de recogida de polvo puede reducir los riesgos relacionados con el polvo.
- h. **Evite que la familiaridad adquirida con el uso frecuente de las herramientas le haga fiarse demasiado e ignorar las normas de seguridad de las herramientas.** Los descuidos pueden causar lesiones graves en una fracción de segundo.

4. Uso y cuidado de la herramienta eléctrica

- a. **No fuerce la herramienta eléctrica. Use la herramienta eléctrica correcta para su trabajo.** La herramienta eléctrica correcta funcionará mejor y con mayor seguridad si se utiliza de acuerdo con sus características técnicas.
- b. **No utilice la herramienta eléctrica si no la puede encender y apagar con el interruptor.** Cualquier herramienta eléctrica que no pueda controlarse con el interruptor es peligrosa y debe ser reparada.
- c. **Desconecte el conector de la herramienta eléctrica de la fuente de alimentación y la batería antes de realizar cualquier ajuste, cambiar accesorios o guardar la herramienta.** Dichas medidas de seguridad preventivas reducen el riesgo de poner en marcha accidentalmente la herramienta eléctrica.
- d. **Guarde las herramientas eléctricas fuera del alcance de los niños y no permita que la utilicen las personas no familiarizadas con su uso o con estas instrucciones.** Las herramientas eléctricas son peligrosas en manos de personas no capacitadas.
- e. **Efectúe el mantenimiento de las herramientas eléctricas y de los accesorios.** Compruebe que las piezas móviles no estén desalineadas ni atascadas, que no haya piezas rotas y cualquier otra condición que pudiera afectar al funcionamiento de la herramienta eléctrica. Si la herramienta eléctrica está dañada, llévela a reparar antes de utilizarla. Muchos accidentes se ocasionan por

el incorrecto mantenimiento de las herramientas eléctricas.

- f. **Mantenga las herramientas de corte limpias y afiladas.** Hay menos probabilidad de que las herramientas de corte con bordes afilados se bloqueen, y son más fáciles de controlar.
 - g. **Utilice la herramienta eléctrica, los accesorios, los útiles de la herramienta, etc. de acuerdo con estas instrucciones, y tenga en cuenta las condiciones de trabajo y la tarea que va a realizar.** El uso de la herramienta eléctrica para operaciones que no sean las previstas puede ocasionar una situación peligrosa.
 - h. **Mantenga las empuñaduras y superficies de agarre secas, limpias y libres de aceite y grasa.** Las empuñaduras y superficies de agarre resbaladizas impiden el agarre y el control seguro de la herramienta en situaciones imprevistas.
5. Reparación
- a. **Haga reparar esta herramienta eléctrica solo por personal técnico autorizado y que emplee exclusivamente piezas de repuesto originales.** Esto le asegurará el mantenimiento de la seguridad de la herramienta eléctrica.

Otras advertencias de seguridad para herramientas eléctricas



¡ADVERTENCIA! Otras advertencias de seguridad sobre cortacéspedes.

- ◆ **No utilice el cortacésped en malas condiciones climáticas, sobre todo si hay riesgo de rayos.** Esta medida reduce el riesgo de ser alcanzado por un rayo.
- ◆ **Inspeccione minuciosamente la zona en la que vaya a utilizar el cortacésped.** La fauna silvestre puede resultar afectada por el cortacésped durante su funcionamiento.
- ◆ **Examine bien el área donde vaya a utilizar el cortacésped y retire las piedras, palos, alambres, huesos o demás restos extraños.** La proyección puede causar lesiones personales.
- ◆ **Antes de utilizar el cortacésped, compruebe siempre visualmente que la cuchilla y el conjunto de la cuchilla no estén desgastados o dañados.** Las piezas desgastadas o dañadas aumentan el riesgo de lesiones.
- ◆ **Antes de utilizar el cable de alimentación y el cable de extensión, compruebe que no están dañados o gastados. No utilice el cortacésped si el cable está dañado o defectuoso.** Si el cable se daña o se desgasta durante el uso, apague el cortacésped y no toque el cable hasta haberlo desconectado de la corriente. Un cable de alimentación o alargador dañado puede provocar una descarga eléctrica, un incendio y/o lesiones graves.
- ◆ **Compruebe frecuentemente que el recogedor de hierba no esté gastado o deteriorado.** Un recogedor de hierba desgastado o dañado aumenta el riesgo de lesiones personales.
- ◆ **Mantenga puestos los protectores. Los protectores deben estar en buen estado y deben estar instalados**

- correctamente. Si el protector está suelto o dañado, o no funciona correctamente, se debe reparar o cambiar.
- ◆ **Mantenga todas las entradas de aire de refrigeración libres de residuos.** Las entradas de aire obstruidas y los residuos pueden provocar sobrecalentamiento o riesgo de incendio.
- ◆ **Cuando maneje el cortacésped, lleve siempre calzado antideslizante y de protección. No utilice el cortacésped estando descalzo o si lleva sandalias abiertas.** Esto reduce la posibilidad de lesiones en los pies por contacto con las cuchillas en movimiento.
- ◆ **Cuando maneje el cortacésped, lleve siempre pantalones largos.** La piel expuesta aumenta la probabilidad de lesiones por objetos proyectados.
- ◆ **No utilice el cortacésped si el césped está mojado. Camine; nunca corra.** Esto reduce el riesgo de resbalones y caídas que pueden provocar lesiones personales.
- ◆ **No utilice el cortacésped en pendientes excesivamente pronunciadas.** Esto reduce el riesgo de pérdida de control, resbalones y caídas que pueden provocar lesiones personales.
- ◆ **Cuando trabaje en pendientes, asegúrese siempre de pisar bien, trabaje siempre en sentido transversal, nunca hacia arriba o hacia abajo, y tenga extremo cuidado cuando cambie de dirección.** Esto reduce el riesgo de pérdida de control, resbalones y caídas que pueden provocar lesiones personales.
- ◆ **Extreme las precauciones cuando gire el cortacésped o cuando tire de él hacia usted.** Está siempre atento a los alrededores. Esto reduce el riesgo de tropezos durante el funcionamiento.
- ◆ **Mantenga el cable de alimentación de las cuchillas.** Un cable de alimentación dañado puede provocar una descarga eléctrica, un incendio y/o lesiones graves.
- ◆ **Apáguelo y desenchúfelo si el cable se enreda o se daña.** Los cables dañados o enredados aumentan el riesgo de descarga eléctrica.
- ◆ **No toque las cuchillas ni otras piezas móviles peligrosas mientras estén en movimiento.** Esto reduce el riesgo de lesiones por piezas móviles.
- ◆ **Antes de limpiar el material atascado o al efectuar el mantenimiento de la unidad, asegúrese de que todos los interruptores estén apagados y de haber quitado o desconectado la batería.** El funcionamiento repentino del cortacésped puede provocar lesiones personales graves.
- ◆ Detenga el cortacésped, retire la llave de seguridad y la(s) batería(s) desmontable(s) y asegúrese de que todas las piezas móviles se hayan detenido por completo.
 - ◆ Después de golpear un objeto extraño, y para inspeccionar el cortacésped para ver si tiene daños y hacer las reparaciones necesarias antes de volver a arrancarlo y utilizarlo.
 - ◆ Si el cortacésped empieza a vibrar de forma anormal, revise inmediatamente si tiene algún daño, sustituya o repare las piezas dañadas y compruebe si tiene piezas sueltas y apriételas.

- ◆ Detenga los medios de corte si el cortacésped tiene que inclinarse para su transporte al atravesar superficies que no sean césped y al transportarlo hacia y desde la zona en vaya a utilizarlo.
- ◆ No incline el cortacésped cuando encienda el motor.
- ◆ Vacíe el recogedor de hierba antes de guardarlo.

Instrucciones de seguridad

¡ADVERTENCIA! Si utiliza aparatos inalámbricos, es necesario seguir las precauciones de seguridad básicas, incluidas las que se indican a continuación, para reducir el riesgo de incendios, descargas eléctricas, lesiones personales y daños materiales.

¡ADVERTENCIA! Cuando utilice el aparato, debe seguir las normas de seguridad.

Por su propia seguridad y por la de otras personas, lea estas instrucciones antes de utilizar el aparato. Conserve estas instrucciones para consultarlas en un futuro.

- ◆ Lea todo el manual detenidamente antes de utilizar el aparato.
- ◆ En este manual se describe el uso para el que ha sido diseñado el aparato. La utilización de accesorios o la realización de operaciones distintas a las recomendadas en este manual de instrucciones puede presentar un riesgo de lesiones.
- ◆ Conserve este manual para futuras consultas.

Uso del aparato

¡ADVERTENCIA! No guarde ni utilice la herramienta en lugares en los que la temperatura pueda bajar de los 4 °C (39,2 °F) (como por ejemplo, cobertizos de exterior o instalaciones metálicas en invierno), o alcanzar o superar los 40 °C (104 °F) (como por ejemplo, cobertizos de exterior o instalaciones metálicas en verano).

Tenga siempre cuidado al utilizar el aparato.

- ◆ Este aparato está pensado para utilizarse con la supervisión correspondiente en el caso de menores o personas que no cuentan con la fuerza necesaria.
- ◆ Este aparato no es un juguete.
- ◆ Evite que los niños y animales se acerquen a la zona de trabajo y toquen el aparato o el cable de alimentación.
- ◆ Tenga cuidado si utiliza el aparato cerca de los niños.
- ◆ Utilícelo únicamente en lugares secos. Tenga cuidado de no mojar el aparato. No sumerja el aparato en agua.
- ◆ No abra la carcasa. Este aparato no contiene en su interior piezas que puedan ser reparadas por el usuario.
- ◆ No utilice el aparato en entornos con peligro de explosión, como en los que se encuentren líquidos, gases o material en polvo inflamables.
- ◆ Para evitar dañar las clavijas y los cables, no tire del cable para extraer la clavija de la toma de corriente.
- ◆ Antes de utilizar este aparato, compruebe siempre que las cuchillas, los pernos de las cuchillas y el montaje de las cuchillas no estén desgastados o dañados. Sustituya las cuchillas y los pernos desgastados o dañados en conjunto para mantener el equilibrio.
- ◆ Para evitar el riesgo debido a reposición involuntaria del protector térmico, este aparato no debe ser alimentado

por un dispositivo de conmutación externo, como por ejemplo un temporizador, ni debe conectarse a un circuito que sea normalmente encendido y apagado por la utilidad.

- ◆ Nunca utilice la máquina si otras personas, especialmente niños o mascotas, se encuentran cerca.
- ◆ Recuerde que el usuario será responsable de los accidentes y las situaciones peligrosas que puedan sufrir las personas de su alrededor o sus propiedades.

Antes de usar

- ◆ Cuando utilice el aparato, lleve siempre calzado y pantalones largos resistentes. Evite andar descalzo o con sandalias. Tampoco lleve ropa suelta o con cordones o tiras colgando.
- ◆ Examine a fondo el área donde vaya a utilizar el aparato y retire todos los objetos que el aparato podría expulsar.
- ◆ Antes de utilizar este aparato, compruebe siempre que la cuchilla, el perno de la cuchilla y el montaje de la cuchilla no estén desgastados o dañados. Cambie las piezas desgastadas o dañadas en bloque para preservar el equilibrio. Sustituya las etiquetas dañadas o ilegibles.

Después del uso

- ◆ Cuando no utilice el aparato, deberá guardarse en un lugar seco, bien ventilado y lejos del alcance de los niños.
- ◆ Los niños no deberían poder acceder a los aparatos guardados.
- ◆ Cuando se guarde o transporte el aparato en un vehículo, deberá colocarse en el maletero o asegurarse para evitar movimientos producidos por cambios repentinos en la velocidad o la dirección.

Inspecciones y reparaciones

- ◆ Antes de utilizar el aparato, compruebe que no tenga piezas dañadas o defectuosas. Compruebe que no hay piezas rotas, que los interruptores no están dañados y que no existen otros defectos que puedan afectar al funcionamiento del aparato.
- ◆ No utilice el aparato si presenta alguna pieza dañada o defectuosa.
- ◆ Solicite al servicio técnico autorizado la reparación o sustitución de las piezas dañadas o defectuosas.
- ◆ Nunca intente extraer o sustituir piezas no especificadas en este manual.
- ◆ Tenga cuidado durante el ajuste del cortacésped para evitar que se le enganchen los dedos entre las cuchillas o piezas en movimiento y las piezas fijas del aparato.
- ◆ Cuando revise las cuchillas tenga cuidado porque, aunque la fuente de alimentación esté desconectada, aún se pueden mover.

Instrucciones de seguridad adicionales para cortacéspedes

- ◆ No transporte la máquina si la fuente de alimentación está en funcionamiento.
- ◆ Cuando utilice el cortacésped, agarre firmemente la empuñadura con ambas manos.
- ◆ Si en algún momento resulta necesario inclinar el

cortacésped, asegúrese de mantener ambas manos en la posición de trabajo mientras el cortacésped se encuentre inclinado. Mantenga ambas manos en la posición de trabajo hasta que el cortacésped vuelva a quedar correctamente colocado en el suelo.

- ◆ No utilice nunca el cortacésped si lleva puestos los auriculares de un dispositivo de radio o de música.
- ◆ No intente nunca ajustar la altura de una rueda con el motor en marcha o con la llave de seguridad dentro del interruptor.
- ◆ Si el cortacésped se detiene, suelte la maneta para apagarlo y espere a que la cuchilla se detenga antes de intentar desatascar el conducto de descarga o retirar algún objeto de debajo de la plataforma.
- ◆ Mantenga las manos y los pies alejados de la zona de corte.
- ◆ Mantenga las cuchillas afiladas. Utilice guantes protectores cuando manipule la cuchilla del cortacésped.
- ◆ Si utiliza el recolector de hierba, compruebe su estado de manera periódica para evitar que se desgaste y se deteriore. Si está muy desgastado, por razones de seguridad deberá sustituirlo por un nuevo recolector de hierba.
- ◆ Extreme las precauciones cuando gire el cortacésped o cuando lo tire en dirección hacia usted.
- ◆ No coloque las manos ni los pies cerca o debajo del cortacésped. Manténgase alejado de la apertura del mecanismo de descarga en todo momento.
- ◆ Limpie el área donde va a utilizar el cortacésped de objetos tales como piedras, bastones, cables, juguetes, huesos, etc., que podrían salir despedidos cuando la cuchilla pase por encima de ellos. Los objetos golpeados por la cuchilla pueden causar lesiones graves a las personas. Manténgase detrás de la empuñadura cuando el motor está en marcha.
- ◆ No utilice el cortacésped si está descalzo o lleva sandalias. Lleve siempre un calzado adecuado.
- ◆ No tire del cortacésped hacia atrás si no es absolutamente necesario. En ese caso, mire siempre abajo y detrás antes y durante el movimiento del aparato.
- ◆ Evite que el material descargado vaya a parar encima de ninguna persona. No descargue el material contra una pared o una obstrucción. El material podría rebotar hacia el operador. Suelte la maneta para parar el cortacésped y la cuchilla cuando pase por encima de superficies con grava.
- ◆ No utilice la herramienta sin el colector de hierba, el protector de descarga, el protector trasero u otros dispositivos de seguridad colocados y en funcionamiento. Revise de forma periódica todos los protectores y dispositivos de seguridad a fin de comprobar que se encuentren en buen estado para funcionar correctamente y llevar a cabo su función. Sustituya los protectores o dispositivos de seguridad dañados antes de seguir usando la herramienta.
- ◆ No deje nunca desatendido el cortacésped en funcionamiento.
- ◆ Suelte siempre la maneta para parar el motor y espere a que la cuchilla se detenga por completo antes de limpiar

el cortacésped, retirar la bolsa colectora, desatascar el protector de descarga, dejar de utilizar el cortacésped o realizar algún ajuste, reparación o revisión.

- ◆ Utilice el cortacésped únicamente a la luz del día o con iluminación artificial adecuada y cuando los objetos que están en la ruta de la cuchilla sean claramente visibles desde la zona de operación del cortacésped.
 - ◆ No utilice el cortacésped si está bajo el efecto de alcohol o drogas, o cuando esté cansado o enfermo. Esté siempre alerta, mire lo que hace y use el sentido común.
 - ◆ Evite las situaciones peligrosas. No utilice nunca el cortacésped sobre hierba mojada o húmeda, ni bajo la lluvia. Manténgase en todo momento firmemente apoyado en el suelo y no corra.
 - ◆ Si el cortacésped empieza a vibrar de forma anormal, suelte la maneta, espere a que la cuchilla se detenga y controle la causa inmediatamente. La vibración suele indicar la presencia de un problema. Consulte la guía de solución de problemas para obtener indicaciones en caso de que se produzca una vibración anómala.
 - ◆ Lleve siempre protección ocular y respiratoria cuando utilice el cortacésped.
 - ◆ El uso de esta herramienta con cualquier accesorio no recomendado para este cortacésped puede resultar peligroso. Utilice solamente accesorios aprobados por Black & Decker.
 - ◆ Sea precavido cuando utilice el cortacésped. Mantenga un apoyo firme sobre el suelo y conserve el equilibrio en todo momento cuando utilice el cortacésped.
 - ◆ Trabaje en sentido transversal a la pendiente, nunca hacia arriba o abajo. Tenga sumo cuidado al cambiar de sentido en las pendientes.
 - ◆ Permanezca atento a los agujeros, los surcos, los baches, las rocas y otros objetos ocultos. Las superficies irregulares pueden provocar resbalones y caídas. El césped alto puede ocultar obstáculos.
 - ◆ No utilice el cortacésped con hierba húmeda ni en pendientes muy pronunciadas. El uso de calzado poco adecuado puede provocar resbalones y caídas.
 - ◆ No utilice el cortacésped cerca de pendientes pronunciadas, acequias o diques, ya que podría perder el equilibrio o caerse.
 - ◆ Deje enfriar siempre el cortacésped antes de guardarlo.
- Saque el enchufe de la toma de corriente y saque la batería de la máquina. Compruebe que las piezas móviles se hayan detenido:
- ◆ Cuando deje la máquina.
 - ◆ Antes de limpiar una obstrucción.
 - ◆ Antes de comprobar, limpiar o realizar trabajos en el aparato.

Seguridad de otras personas

- ◆ Este aparato no está destinado al uso por parte de personas (incluyendo los niños) con capacidades físicas, sensoriales o mentales reducidas, o que carezcan de experiencia o del conocimiento necesario, a menos que estén supervisadas o reciban las instrucciones relativas al uso del aparato por una persona encargada de su seguridad.

- ◆ Los niños deben vigilarse en todo momento para garantizar que el aparato no se toma como elemento de juego.
- ◆ Después de golpear un objeto extraño. Compruebe que el aparato no presente daños y haga las reparaciones necesarias.

Riesgos residuales.

Al utilizar la herramienta, podrían surgir riesgos residuales adicionales que no se incluyan en las advertencias de seguridad incluidas. Estos riesgos se pueden generar por un uso incorrecto, demasiado prolongado, etc.

El cumplimiento de las normas de seguridad correspondientes y el uso de dispositivos de seguridad no evitan ciertos riesgos residuales. Dichos riesgos incluyen:

- ◆ Lesiones producidas por el contacto con piezas móviles o giratorias.
- ◆ Lesiones provocadas al cambiar cualquier pieza, cuchilla o accesorio.
- ◆ Lesiones provocadas por el uso prolongado de una herramienta. Si utiliza una herramienta durante períodos de tiempo demasiado prolongados, realice pausas con frecuencia.
- ◆ Deterioro auditivo.
- ◆ Peligros para la salud causados por la inhalación del polvo generado al utilizar la herramienta.
- ◆ Si no se puede evitar usar el cortacésped en un lugar húmedo, use un dispositivo diferencial residual (DDR) con una corriente de desconexión no superior a 30 mA. El uso de un DDR reduce el riesgo de descarga eléctrica.
- ◆ Nunca levante o transporte el aparato mientras el motor está en funcionamiento.

Símbolos de advertencia

Junto con el código de la fecha de fabricación (15), en el aparato aparecen los siguientes símbolos:

El código de fecha de fabricación (15) está compuesto por los 4 dígitos del año, seguidos por los 2 dígitos de la semana, más los 2 dígitos del código de la fábrica.



¡Advertencia! Lea el manual antes del uso.



No exponga el aparato a la lluvia ni a la humedad elevada.



Tenga cuidado con las cuchillas afiladas. Las cuchillas siguen girando después de apagar el motor. Retire el enchufe de la toma de corriente antes de realizar las tareas de mantenimiento o si el cable de alimentación está dañado.



Tenga cuidado con los objetos que salen volando. Mantenga a otras personas alejadas de la zona de corte.



Mantenga el cable alejado de las cuchillas.



Póngase protección para el oído



Potencia sonora conforme con la Directiva 2000/14/CE.

Seguridad eléctrica



¡ADVERTENCIA! La herramienta lleva un doble aislamiento; por lo tanto, no requiere una toma a tierra. Compruebe siempre que el voltaje suministrado corresponda al indicado en la placa de características.

- ◆ Si se dañara el cable de alimentación, deberá ser sustituido por el fabricante o por un centro de asistencia técnica autorizado de Black & Decker para evitar cualquier situación de riesgo.

Características

Este aparato incluye una o más de las siguientes características.

1. Caja de cambios
2. Botón ON/OFF (encendido/apagado)
3. Gatillo de arranque
4. Empuñadura superior
5. Empuñadura inferior
6. Caja colectora de césped
7. Cubierta del motor
8. Asa de transporte
9. Solapa trasera
14. Bloque de peso
15. Posición del código de fecha

Montaje

¡ADVERTENCIA! Antes de proceder al montaje, compruebe que el aparato está apagado y desenchufado.

Montaje de la caja colectora de césped (Fig. A, B y C)

Se requiere el montaje de la caja colectora de césped antes del uso. Se compone de 3 piezas.

- ◆ Sujete la empuñadura (6a) con la tapa (6b) de la caja para la hierba (Fig. B). La empuñadura solo se ajusta hacia una dirección.
- ◆ Alinee la tapa (6b) con la base de la caja colectora de césped (6c). Asegúrese de que las guías estén alineadas (Fig. C)

NOTA: Tenga mucho cuidado al alinear las 2 sujeciones en la parte posterior de la caja colectora de césped.

- ◆ Presione la tapa para asegurar todas las sujeciones. Empiece por la parte posterior y asegúrese de que todas las sujeciones están bien ubicadas.

Colocación de la caja colectora de césped (Fig. D)

- ◆ Levante la solapa trasera (9) y coloque la caja colectora de césped (6) sobre los salientes.

Colocación de la caja del interruptor (Fig. E)

- ◆ Alinee las clavijas de plástico en la caja del interruptor (1) con los agujeros en la empuñadura (1b) y asegúrese de que la caja del interruptor se encuentra en el borde superior de la empuñadura.
- ◆ Deslice las clavijas de plástico en la caja del interruptor (1) por los agujeros en la empuñadura.
- ◆ Deslice la cubierta de plástico (1b) por las guías finas de la caja del interruptor (1).
- ◆ Fije la cubierta de plástico (1b) mediante los dos tornillos suministrados.

Montaje de la empuñadura inferior (Fig. F)

- ◆ Inserte las terminaciones de las empuñaduras inferiores (5) en los agujeros correspondientes del cortacésped.
- ◆ Presione la empuñadura hacia abajo hasta que encaje.
- ◆ Fije la empuñadura con los tornillos (5a).

Colocación de la empuñadura superior (Fig. G)

- ◆ Ajuste la empuñadura superior (4) en la inferior (5) mediante las manillas (4a), las arandelas (4c) y los tornillos (4b) como se muestra.

NOTA: La empuñadura superior se puede fijar en 2 posiciones de altura diferente.

Encendido y apagado (Fig. H)

Encendido

- ◆ Pulse el botón de encendido y apagado (2).
- ◆ Tire del gatillo de arranque (3) hacia la empuñadura.

Apagado

- ◆ Suelte el gatillo de arranque (3).

¡ADVERTENCIA! No intente nunca trabar un interruptor en la posición de encendido.

Ajuste de la altura del corte (Fig. I)

¡ADVERTENCIA! Asegúrese de que la cuchilla se haya detenido completamente y desenchufe el aparato de la toma de corriente.

La altura del corte se ajusta modificando la altura de todas las ruedas. Existen 3 posiciones entre las que escoger.

- ◆ Extraiga la caja colectora de césped (6).
- ◆ Coloque el cortacésped boca abajo.
- ◆ Agarre una rueda, y empuje y tire del eje desde su ubicación actual.
- ◆ Mueva la rueda hacia arriba y hacia abajo para colocarla en la siguiente ubicación disponible.

NOTA: Ajuste una rueda por vez. Ajuste una posición de altura por vez.

Corte de bordes (Fig. J, K)

El corte de bordes le permite cortar el césped directamente hasta el borde de una pared o una valla (Fig. J). El corte de bordes le permite cortar el césped de forma impecable hasta el borde del jardín (Fig. K).

- ◆ Con el cortacésped paralelo al borde del césped, empujelo a lo largo del borde. Asegúrese de que el borde del cortacésped quede ligeramente por encima del borde del jardín (Fig. K).

Sustitución de la cuchilla (Fig. L)

¡ADVERTENCIA! Asegúrese de que la cuchilla se haya detenido completamente y desenchufe el aparato de la toma de corriente.

¡ADVERTENCIA! Utilice solo la cuchilla de repuesto especificada.

¡ADVERTENCIA! Utilice guantes para servicio pesado para coger la cuchilla.

Para extraer la cuchilla:

- ◆ Ponga el aparato de lado.
- ◆ Sujete la cuchilla con guantes resistentes.
- ◆ Utilice una llave de 13 mm para aflojar y extraer el perno de la cuchilla (11) girando la llave en el sentido contrario a las agujas del reloj.
- ◆ Extraiga la cuchilla (10) y el perno de la misma (11).

Para sustituir la cuchilla:

- ◆ Coloque la cuchilla con el eje del perno hacia arriba y coloque el perno de la cuchilla (11) en el eje del perno.

Nota: Cuando ponga la cuchilla, el texto impreso en la misma debe estar orientado al usuario.

- ◆ Apriete el perno de la cuchilla (11) tan fuerte como pueda con la mano.
- ◆ Sujete la cuchilla con guantes resistentes.
- ◆ Utilice una llave de 13 mm apretar fijar el perno de la cuchilla (11) girando la llave en el sentido de las agujas del reloj.

Cortar el césped (Fig. M1 y M2)

Es recomendable utilizar el cortacésped tal y como se describe en esta sección con el fin de obtener unos resultados óptimos y reducir el riesgo de que se produzca un corte en el cable de alimentación.

- ◆ Coloque el resto del cable de alimentación en el césped, cerca del lugar por donde vaya a empezar a trabajar (posición 1 de la Fig. M1).
- ◆ Encienda el aparato según las instrucciones anteriores.
- ◆ Proceda como se muestra en la Fig. M1
- ◆ Muévase desde la posición 1 a la posición 2.

- ◆ Gire a la derecha y continúe hacia la posición 3.
- ◆ Gire a la izquierda y continúe hacia la posición 4.
- ◆ Repita el procedimiento anterior según lo necesite.

¡ADVERTENCIA! No trabaje en dirección al cable como se muestra en la Fig. M2.

Cómo afilar la cuchilla

NOTA: El BEMW451 utiliza la cuchilla Black & Decker (Cat n.º A6323). Para optimizar el rendimiento del cortacésped, mantenga la cuchilla afilada. Una cuchilla desafilada no corta en modo bien definido el césped. Utilice protección ocular apropiada para extraer, afilar e instalar la cuchilla. En situaciones normales, por lo general, es suficiente afilar la cuchilla dos veces durante la temporada de corte. La arena provoca que la cuchilla se desafilé rápidamente. Si su terreno es de suelo arenoso, es probable sea necesario afilarla con más frecuencia.

NOTA: Si la cuchilla está curvada o dañada, reemplácela de inmediato.

Para afilar la cuchilla:

- ◆ Asegúrese de que la cuchilla permanezca equilibrada.
- ◆ Afíle la cuchilla en el ángulo de corte original.
- ◆ Afíle los bordes de corte de ambos extremos de la cuchilla sacando la misma cantidad de material de ambos extremos.

Para afilar la cuchilla en un tornillo de banco (Fig. N)

- ◆ Asegúrese de que la cuchilla se haya detenido y el cortacésped esté desenchufado antes de extraer la cuchilla.
- ◆ Saque la cuchilla del cortacésped. Consulte las instrucciones de montaje y desmontaje de la cuchilla.
- ◆ Sujete la cuchilla (10) en un tornillo de banco (12).
- ◆ Use gafas de protección y guantes y tenga cuidado de no cortarse. Lime con cuidado los filos de la cuchilla con una lima fina (13) o una piedra de afilar, conservando siempre el ángulo original del filo. Compruebe el balanceo de la cuchilla. Compruebe las instrucciones de equilibrado de la cuchilla.
- ◆ Vuelva a colocar la cuchilla en el cortacésped y apriétela bien.

Equilibrio de la cuchilla (Fig. O)

Compruebe el equilibrado de la cuchilla (10) colocando el orificio central de la cuchilla en un clavo o en un destornillador de vástago redondo, fijado horizontalmente en un tornillo de banco. Si alguno de los extremos de la cuchilla gira hacia abajo, lime el filo del extremo que cae. La cuchilla está correctamente balanceada cuando no cae ninguno de los extremos.

Posición correcta de las manos (Fig. P)

¡**ADVERTENCIA!** Para reducir el riesgo de lesiones personales graves, tenga *SIEMPRE* las manos en una posición adecuada como la que se muestra.

¡**ADVERTENCIA!** Para reducir el riesgo de lesiones personales graves, sujete *SIEMPRE* bien la herramienta para prevenir una reacción repentina.

La posición adecuada de las manos es poniendo una en la empuñadura superior (4) y la otra, en el gatillo de arranque (3).

Lubricación

No es necesario realizar ningún tipo de lubricación. No engrase las ruedas, ya que tienen una superficie de rodamiento plástico que no necesita lubricación.

Limpieza

¡**ADVERTENCIA!** Elimine con aire seco la suciedad y el polvo de la carcasa principal tan pronto como advierta que se acumulan en las rejillas de ventilación o alrededor de ellas. Cuando lleve a cabo este procedimiento, póngase una protección ocular y una mascarilla contra el polvo homologadas.

¡**ADVERTENCIA!** No utilice nunca disolventes u otros productos químicos fuertes para limpiar las piezas no metálicas de la herramienta. Estos productos químicos pueden debilitar los materiales usados en estas piezas. Use únicamente un paño humedecido con agua y jabón suave. Nunca permita que entre ningún líquido en la herramienta ni sumerja ninguna parte de la misma en ningún líquido. Apague el cortacésped y deje que la cuchilla se detenga. Para limpiar el cortacésped, utilice únicamente jabón suave y un paño húmedo. Saque los recortes de césped que se hayan acumulado en la parte inferior de la plataforma. Después de haber utilizado la unidad varias veces, revise las sujeciones externas para verificar que estén firmemente ajustadas.

Cómo evitar la corrosión

Los fertilizantes y otros productos químicos de jardinería contienen agentes que aceleran mucho la corrosión de los metales. Si utiliza el cortacésped en áreas donde se hayan aplicado fertilizantes u otros productos químicos, límpiolo inmediatamente después de finalizar el trabajo como se indica a continuación: Apague el cortacésped y desenchúfelo. Limpie todas las piezas expuestas con un paño húmedo.

Mantenimiento

Su aparato/herramienta eléctrico/a con/sin cable Black & Decker se ha diseñado para funcionar durante mucho tiempo con un mantenimiento mínimo. El funcionamiento satisfactorio continuado depende de un cuidado apropiado y una limpieza periódica de la herramienta o aparato.

¡**ADVERTENCIA!** Antes de realizar cualquier tarea de mantenimiento en herramientas eléctricas con cable/sin cable:

- ◆ Apague y desenchufe el aparato o herramienta.

- ◆ O bien, deje que la batería se agote por completo si es integral y, a continuación, apague el aparato.
- ◆ Desenchufe el cargador antes de limpiarlo. El cargador no requiere ningún mantenimiento, salvo la limpieza periódica.
- ◆ Limpie periódicamente las ranuras de ventilación de la herramienta, aparato y cargador con un cepillo suave o un paño seco.
- ◆ Limpie periódicamente la carcasa del motor con un paño húmedo. No utilice ningún limpiador abrasivo o a base de disolventes.
- ◆ Utilice periódicamente un raspador sin filo para eliminar los restos de hierba y la suciedad acumulada debajo del protector.

Resolución de problemas

Si le parece que el aparato no funciona de forma adecuada, siga las instrucciones que se indican a continuación. Si no se resuelve el problema, póngase en contacto con un técnico autorizado de Black & Decker.

Consulte en la parte trasera de este manual para obtener la información de contacto del centro de servicio o visite el sitio www.2helpu.com.

¡**ADVERTENCIA!** Antes de empezar, suelte la maneta para apagar el cortacésped y espere a que la cuchilla se detenga.

Problema	Posible causa	Posible solución
La máquina no funciona.	La alimentación está apagada.	Active la alimentación.
	Fusible defectuoso o quemado.	Cambie el fusible.
	Césped demasiado alto.	Aumente la altura del corte y mueva la máquina hacia el césped más corto para empezar.
	Interruptor térmico activado.	Deje que se enfríe el motor y aumente la altura del corte.
La máquina funciona de forma intermitente.	Interruptor térmico activado.	Deje que se enfríe el motor y aumente la altura del corte.
La máquina deja un acabado irregular o el motor trabaja con dificultad.	Altura del corte demasiado baja.	Aumente la altura del corte.
	Cuchilla desafilada.	Sustituya la cuchilla.
	La parte inferior de la máquina está atascada.	Compruebe debajo del aparato y límpiolo como sea necesario (utilice siempre guantes de para trabajo pesado)
	La cuchilla está del revés.	Vuelva a colocar la cuchilla correctamente.

Protección del medio ambiente



Los productos y las baterías son reciclables, pero si están marcadas con el símbolo del cubo de basura tachado, no deben tirarse junto con los residuos domésticos normales. Haga agotar totalmente las baterías y sáquelas, y separe todo fuente de luz del producto si es posible. Es responsabilidad del usuario eliminar los datos personales del producto.

Después, lleve el residuo a un centro oficial de recogida de residuos o a un minorista que participe en el programa de recogida, que, por lo general, lo aceptará gratis. Los envases deben desecharse según el código de material marcado. Las instrucciones de uso y seguridad deberían eliminarse solo después de dejar de usar el producto al que se refieren. Consulte a su comunidad/municipio local para obtener información sobre la gestión de residuos. Para más información, visite www.2helpU.com y escanee el código QR anterior.

Garantía

Black & Decker confía en la calidad de sus productos y ofrece a los consumidores una garantía de 24 meses a partir de la fecha de compra. Esta garantía es adicional a sus derechos legales y no los menoscaba en modo alguno.

La garantía es válida dentro de los territorios de los Estados Miembros de la Unión Europea y del Área de Libre Comercio Europea.

Para reclamar la garantía, deberá formular la reclamación de conformidad con las condiciones generales de Black & Decker, presentando el comprobante de compra al vendedor o al agente técnico autorizado. Puede obtener las condiciones de la garantía de 2 años de Black & Decker y la ubicación de su agente técnico autorizado más cercano en el sitio www.2helpU.com o poniéndose en contacto con su oficina local de Black & Decker en la dirección que se indica en este manual.

Visite nuestro sitio web www.blackanddecker.eu para registrar su nuevo producto Black & Decker y recibir noticias sobre nuevos productos y ofertas especiales.

Documentos disponíveis online

www.2helpU.com/DoC/ ou
www.2helpU.com/DoC/index/xxx*

*Para obter acesso directo, substitua "xxx" pelo número do modelo do produto indicado na etiqueta de classificação do produto ou na embalagem.



- Manual de instruções
- Declaração de conformidade (DoC)
- Dados de emissão do produto (PED): Informações sobre ruído, vibração e pó (não aplicável a todos os produtos)

BEMW451 (tipo 2)		
Tensão	V_{CA}	230
Frequência	Hz	50
Potência de entrada	W	1200
Velocidade sem carga	/min	3500
Ajuste de altura	mm	23 - 63
Comprimento da lâmina	mm	320
Informações de IP		IPX4*
Peso	kg	11

*O cortador de relva foi testado para ser seguro quando exposto à chuva durante um curto período de tempo. Se o cortador de relva ficar molhado, desligue a alimentação eléctrica, seque o cortador de relva e verifique com atenção o funcionamento. Se o cortador de relva não funcionar, deixe a máquina secar por completo antes de verificar novamente o funcionamento.

Utilização pretendida

O cortador de relva BEMW451 da BLACK+DECKER® foi concebido para cortar relva. Este equipamento destina-se apenas a utilização doméstica.

Avisos de segurança gerais sobre ferramentas eléctricas



ATENÇÃO Leia todos os avisos de segurança, instruções, ilustrações e especificações fornecidos com esta ferramenta eléctrica. O não cumprimento de todas as instruções indicadas abaixo pode resultar em choque eléctrico, incêndio e/ou ferimentos graves.

Guarde todos os avisos e instruções para futura referência.

Em todos os avisos que se seguem, o termo "ferramenta eléctrica" refere-se à sua ferramenta alimentada pela rede eléctrica (com cabo) ou por uma bateria (sem cabo).

- Segurança na área de trabalho**
 - Mantenha a área de trabalho limpa e bem iluminada.** As áreas desorganizadas ou escuras são propensas a acidentes.
 - Não trabalhe com ferramentas eléctricas em locais com risco de explosão, nas quais se encontrem líquidos, gases ou pó inflamáveis.** As ferramentas eléctricas criam faíscas que podem inflamar o pó ou vapores.
 - Mantenha as crianças e outras pessoas afastadas quando utilizar a ferramenta eléctrica.** As distrações podem causar perda de controlo.
- Segurança eléctrica**
 - As fichas da ferramenta eléctrica devem encaixar na tomada. Nunca modifique a ficha de modo algum. Não utilize fichas adaptadoras com ferramentas eléctricas ligadas à terra.** As fichas não modificadas e as tomadas compatíveis reduzem o risco de choque eléctrico.
 - Evite o contacto corporal com superfícies e equipamentos ligados à terra, por exemplo, tubagens, radiadores, fogões e frigoríficos.** Se o seu corpo estiver "ligado" à terra, o risco de choque eléctrico é maior.
 - Não utilize o cortador de relva à chuva ou em condições de humidade.** Isto pode aumentar o risco de choque eléctrico.
 - Não aplique força excessiva no cabo. Nunca o utilize para transportar, puxar ou desligar a ferramenta eléctrica. Mantenha o cabo afastado de fontes de calor, óleo, arestas afiadas ou peças móveis.** Os cabos danificados ou emaranhados aumentam o risco de choque eléctrico.
 - Quando utilizar uma ferramenta eléctrica no exterior, utilize uma extensão adequada para utilização ao ar livre.** A utilização de um cabo adequado para utilização ao ar livre reduz o risco de choque eléctrico.
 - Se não for possível evitar trabalhar com uma ferramenta eléctrica num local húmido, utilize uma fonte de alimentação protegida por um dispositivo diferencial residual (DDR).** A utilização de um DDR reduz o risco de choque eléctrico.
- Segurança pessoal**
 - Mantenha-se atento, preste atenção ao que está a fazer e faça uso de bom senso ao operar uma ferramenta eléctrica. Não utilize a ferramenta eléctrica se estiver cansado ou sob o efeito de drogas, álcool ou medicamentos.** Um momento de distração durante a utilização de ferramentas eléctricas pode causar ferimentos graves.
 - Utilize equipamento de protecção individual. Use sempre protecção ocular.** O equipamento de protecção, como, por exemplo, uma máscara de poeiras, sapatos de segurança antiderrapantes, um capacete de segurança ou uma protecção auditiva, utilizado nas condições adequadas, reduz o risco de ferimentos.
 - Evite accionamentos acidentais. Certifique-se de que o gatilho da ferramenta está na posição de desligado antes de ligá-la à tomada de electricidade e/ou inserir**

- a **bateria, ou antes de levantar ou transportar a ferramenta.** Se mantiver o dedo carregado no gatilho quando transportar ferramentas eléctricas ou ligá-las à fonte de alimentação com o gatilho ligado, isso pode dar origem a acidentes.
- d. **Retire qualquer chave de ajuste ou chave de porcas antes de ligar a ferramenta eléctrica.** Uma chave de fendas ou de ajuste deixada numa peça móvel da ferramenta pode causar ferimentos.
- e. **Não se estique demasiado quando trabalhar com a ferramenta. Mantenha sempre os pés bem apoiados e um equilíbrio adequado.** Assim, é mais fácil controlar a ferramenta eléctrica em situações inesperadas.
- f. **Use vestuário adequado. Não use roupa larga ou jóias. Mantenha o cabelo, a roupa e as luvas afastados das peças móveis.** As roupas largas, as jóias ou o cabelo comprido podem ficar presos nestas peças.
- g. **Se estiver prevista a montagem de dispositivos de extracção e recolha de pó, assegure-se de que estão ligados e que são utilizados de maneira correcta.** A utilização de dispositivos de extracção de pó pode reduzir os riscos relacionados com o pó.
- h. **Não permita que o facto de estar familiarizado com a utilização frequente das ferramentas o torne complacente e ignore os princípios de segurança da ferramenta.** Uma acção irreflectida pode causar ferimentos graves numa fracção de segundo.

4. Utilização e manutenção da ferramenta eléctrica

- a. **Não utilize a ferramenta eléctrica de maneira forçada. Utilize a ferramenta eléctrica correcta para o seu trabalho.** A ferramenta eléctrica adequada efectua o trabalho de maneira mais eficiente e segura se for utilizada de acordo com a capacidade para a qual foi concebida.
- b. **Não utilize a ferramenta eléctrica se o gatilho não a ligar e desligar.** Qualquer ferramenta eléctrica que não possa ser controlada através do gatilho é perigosa e tem de ser reparada.
- c. **Desligue a ficha da tomada e/ou a bateria da ferramenta eléctrica antes de proceder a ajustes, substituir acessórios ou guardar ferramentas eléctricas.** Estas medidas de segurança preventivas reduzem o risco de ligar a ferramenta eléctrica acidentalmente.
- d. **Guarde as ferramentas eléctricas que não estiverem a ser utilizadas fora do alcance de crianças e não permita que sejam utilizadas por pessoas não familiarizadas com as mesmas ou com estas instruções.** As ferramentas eléctricas são perigosas se forem utilizadas por pessoas que não tenham as qualificações necessárias para manuseá-las.
- e. **Proceda à manutenção das ferramentas eléctricas e acessórios. Verifique se as peças móveis estão desalinhadas ou bloqueadas, se existem peças partidas ou qualquer outra situação que possa afectar o funcionamento das ferramentas eléctricas. Se a ferramenta eléctrica estiver danificada, esta só deve**

ser utilizada depois de ser reparada. Muitos acidentes são causados por ferramentas eléctricas com uma manutenção insuficiente.

- f. **Mantenha as ferramentas de corte sempre afiadas e limpas.** As ferramentas de corte sujeitas a uma manutenção adequada, com arestas de corte afiadas, bloqueiam com menos frequência e são controladas mais facilmente.
- g. **Utilize a ferramenta eléctrica, os acessórios e as brocas da ferramenta, etc., de acordo com estas instruções, considerando as condições de trabalho e a tarefa a ser executada.** A utilização da ferramenta eléctrica para fins diferentes dos previstos pode causar situações perigosas.
- h. **Mantenha as pegas e as superfícies da pega secas, limpos e sem qualquer óleo ou gordura.** Se a pega estiver escorregadia e tiver gordura, isso não permite um manuseamento e controlo seguros da ferramenta em situações inesperadas.

5. Assistência

- a. **A ferramenta eléctrica só deve ser reparada por técnicos qualificados e só devem ser colocadas peças sobresselentes originais.** Assim, é garantida a segurança da ferramenta eléctrica.

Avisos de segurança adicionais sobre ferramentas eléctricas



ATENÇÃO! Avisos de segurança adicionais para cortadores de relva.

- ◆ **Não utilize o cortador de relva em condições meteorológicas adversas, especialmente se houver risco de relâmpagos.** Isto diminui o risco de ser atingido por relâmpagos.
- ◆ **Examine minuciosamente se existem animais selvagens na área onde o cortador de relva vai ser utilizado.** Os animais selvagens podem ser feridos pelo cortador de relva durante a operação.
- ◆ **Inspeccione minuciosamente a área onde o cortador de relva vai ser utilizado e remova todas as pedras, paus, fios, ossos e outros objectos estranhos.** Os objectos projectados podem causar ferimentos.
- ◆ **Antes de utilizar o cortador de relva, faça sempre uma inspecção visual para verificar se a lâmina e o conjunto da lâmina não estão gastos ou danificados.** Há um maior risco de ferimentos se as peças estiverem gastas ou danificadas.
- ◆ **Antes da utilização, verifique se o cabo de alimentação e a extensão apresentam sinais de danos ou desgaste. Não utilize o cortador de relva se o cabo estiver danificado ou gasto. Se o cabo estiver danificado ou gasto durante a utilização, desligue o cortador de relva e não toque no cabo antes de desligá-lo da alimentação.** Um cabo de alimentação ou extensão danificado pode resultar em choque eléctrico, incêndio e/ou ferimentos graves.
- ◆ **Verifique regularmente se existem indícios de desgaste ou deterioração na caixa de aparas.** Há um

maior risco de ferimentos se a caixa de aparas estiver gasta ou danificada.

- ◆ **Mantenha as protecções no respectivo local. As protecções devem estar em boas condições e montadas correctamente.** Uma protecção solta, danificada ou que não funcione correctamente pode causar ferimentos.
- ◆ **Mantenha todas as entradas de ar de arrefecimento sem resíduos.** Se as entradas de ar estiverem bloqueadas e tiverem resíduos, pode ocorrer sobreaquecimento ou risco de incêndio.
- ◆ **Quando utilizar o cortador de relva, use sempre calçado anti-derrapante e de protecção. Não utilize o cortador de relva descalço ou se usar sandálias abertas.** Isto reduz a probabilidade de ferimentos nos pés devido ao contacto com a lâmina em movimento.
- ◆ **Quando utilizar o cortador de relva, use sempre calças compridas.** A exposição da pele aumenta a probabilidade de ferimentos causados pela projecção de objectos.
- ◆ **Não utilize o cortador de relva em relva húmida. Caminhe, nunca corra.** Isto reduz o risco de escorregadelas e quedas, que podem resultar em ferimentos.
- ◆ **Não utilize o cortador de relva em declives acentuados.** Isto reduz o risco de perda de controlo, escorregadelas e quedas, que podem resultar em ferimentos.
- ◆ **Quando trabalhar em declives, assegure-se sempre de que os pés estão bem assentes, trabalhe sempre virado para o lado dos declives, nunca para cima ou para baixo e tenha muita atenção quando mudar de direcção.** Isto reduz o risco de perda de controlo, escorregadelas e quedas, que podem resultar em ferimentos.
- ◆ **Tenha muita atenção quando estiver a inverter ou a puxar o cortador de relva na sua direcção.** Esteja sempre atento ao que se passa à sua volta. Isto reduz o risco de tropeçar durante a operação.
- ◆ **Mantenha o cabo de alimentação afastado das lâminas de corte.** Um cabo de alimentação danificado pode resultar em choque eléctrico, incêndio e/ou ferimentos graves.
- ◆ **Desligue e retire a ficha da rede eléctrica se o cabo ficar entrançado ou danificado.** Os cabos danificados ou emaranhados aumentam o risco de choque eléctrico.
- ◆ **Não toque nas lâminas e noutras partes móveis perigosas enquanto estiverem em movimento.** Isto reduz o risco de ferimentos causados por partes em movimento.
- ◆ **Quando retirar material encravado ou limpar o cortador de relva, assegure-se de que todos os interruptores de alimentação estão desligados e que a bateria foi desligada.** O funcionamento inesperado do cortador de relva pode causar ferimentos graves.
- ◆ Pare o cortador de relva, retire a chave de segurança e a(s) bateria(s) removível(is) e assegure-se de que todas as partes móveis pararam por completo.

- ◆ Se bater num objecto estranho, inspecione o cortador de relva para identificar danos e efectue reparações antes de recomençar a trabalhar com o cortador de relva.
- ◆ Se o cortador de relva começar a vibrar de maneira anormal, pare de imediato e inspecione se existem danos, substitua ou repare quaisquer peças danificadas e verifique e aperte quaisquer peças soltas.
- ◆ Pare o dispositivo de corte se for necessário inclinar o cortador de relva para transportá-lo quando atravessar superfícies que não sejam relva e quando transportar o cortador de relva de e para o local de utilização.
- ◆ Não incline o cortador de relva quando ligar o motor.
- ◆ Esvazie a caixa de aparas antes de guardar a máquina.

Instruções de segurança

ATENÇÃO! Ao utilizar aparelhos sem cabo, deve sempre cumprir medidas de segurança básicas, incluindo as seguintes, de modo a reduzir os riscos de incêndio, choque eléctrico, danos pessoais e materiais.

ATENÇÃO! Ao utilizar a máquina, terá de seguir as regras de segurança.

Para sua segurança e das outras pessoas, leia estas instruções antes de utilizar a máquina. Mantenha as instruções em local seguro para futuras consultas.

- ◆ Leia com atenção todo o manual antes de utilizar o equipamento.
- ◆ A utilização prevista para este equipamento está descrita no manual. A utilização de qualquer acessório ou a execução de qualquer operação com este equipamento que não esteja incluída no presente manual de instruções pode representar um risco de ferimentos.
- ◆ Conserve este manual para referência futura.

Utilizar o equipamento

ATENÇÃO! Não armazene ou utilize a ferramenta em locais onde a temperatura possa ser inferior a 4 °C (como barracões ao ar livre ou construções de metal durante o Verão) ou se atingir ou exceder 40 °C (como barracões ao ar livre ou construções de metal durante o Verão).

Tenha sempre cuidado quando utilizar este equipamento.

- ◆ Este equipamento não deve ser utilizado por jovens ou doentes sem supervisão.
- ◆ Este aparelho não deve ser utilizado como um brinquedo.
- ◆ Não deixe crianças ou animais aproximarem-se da área de trabalho ou tocarem no aparelho ou no cabo de alimentação.
- ◆ É necessária uma supervisão atenta se o equipamento for utilizado perto de crianças.
- ◆ Utilize apenas num local seco. Não permita que o equipamento fique húmido. Não mergulhe o equipamento em água.
- ◆ Não abra a caixa do produto. O equipamento não tem peças no interior que possam ser reparadas pelo utilizador.
- ◆ Não utilize o equipamento em áreas com risco de explosão, nas quais se encontrem líquidos, gases ou poeiras inflamáveis.

- ◆ Para reduzir o risco de danos nas fichas e cabos, nunca puxe o cabo para remover a ficha de uma tomada.
- ◆ Antes de utilizar, proceda sempre a uma inspecção visual para verificar se as lâminas, os parafusos da lâmina e o conjunto cortador não estão desgastados ou danificados. Substitua as lâminas e parafusos desgastados ou danificados em conjuntos para manter o equilíbrio.
- ◆ Para evitar acidentes causados pela reposição inadvertida do interruptor térmico, este equipamento não deve ser alimentado por um comutador-interruptor, como, por exemplo, um temporizador, ou ligado a um circuito que seja ligado e desligado regularmente pelo utilizador.
- ◆ Nunca utilize a máquina enquanto estiverem pessoas, em especial crianças, ou animais nas proximidades.
- ◆ Tenha em atenção que o utilizador é responsável por acidentes ou perigos que podem ocorrer a outras pessoas ou bens.

Antes de utilizar a ferramenta

- ◆ Durante a utilização da máquina, utilize sempre calçado resistente e calças compridas. Não utilize a máquina descalço ou se usar sandálias abertas. Evite usar roupa solta ou com cordões ou atacadores suspensos.
- ◆ Inspeccione bem a área em que a máquina será utilizada e retire todos os objectos que possam ser projectados pela máquina.
- ◆ Antes de utilizar, proceda sempre a uma inspecção visual para ver se a lâmina, o parafuso da lâmina e o conjunto da lâmina não estão desgastados ou danificados. Substitua os conjuntos de componentes gastos ou danificados para manter o equilíbrio. Substitua as etiquetas danificadas ou ilegíveis.

Após a utilização

- ◆ Quando não for utilizado, o aparelho deve ser guardado num local seco e com boa ventilação, longe do alcance das crianças.
- ◆ As crianças não devem ter acesso a equipamentos armazenados.
- ◆ Quando o equipamento for guardado ou transportado num veículo, deverá ser colocado na bagageira ou fixo de forma a evitar o movimento devido a alterações súbitas na velocidade ou direcção.

Inspecção e reparações

- ◆ Antes da utilização, verifique a existência de peças danificadas ou avariadas no equipamento. Verifique se há peças partidas, danos nos interruptores ou outro tipo de condições que possam afectar o seu funcionamento.
- ◆ Não utilize o equipamento se alguma das peças se encontrar danificada ou avariada.
- ◆ Mande reparar ou substituir quaisquer peças danificadas ou avariadas por um técnico de reparação autorizado.
- ◆ Nunca retire ou substitua quaisquer peças que não sejam as especificadas neste manual.

- ◆ Cuidado durante o ajuste do cortador para evitar ficar com os dedos presos entre lâminas/peças em movimento e peças fixas da máquina.
- ◆ Quando proceder a reparações das lâminas, tenha em atenção que, apesar da fonte de alimentação estar desligada, as lâminas podem deslocar-se.

Instruções de segurança adicionais para cortadores de relva

- ◆ Não transporte a máquina enquanto a fonte de alimentação estiver a funcionar.
- ◆ Segure bem no manípulo com ambas as mãos quando estiver a manobrar o cortador de relva.
- ◆ Se, a qualquer altura, for necessário inclinar o cortador de relva, certifique-se de que ambas as mãos permanecem na posição de funcionamento do equipamento enquanto o cortador de relva se encontra inclinado. Mantenha ambas as mãos na posição de funcionamento do aparelho até o cortador de relva voltar a estar correctamente posicionado no chão.
- ◆ Nunca use auscultadores para ouvir rádio ou música enquanto estiver a manobrar o cortador de relva.
- ◆ Nunca tente fazer um ajuste da altura da roda enquanto o motor estiver em funcionamento ou se a chave de segurança estiver no caixa do comutador.
- ◆ Se o cortador de relva encravar, liberte a barra dos fardos para desligar o cortador, aguarde que a lâmina pare antes de tentar desobstruir o cano ou remover o que estiver abaixo da plataforma.
- ◆ Mantenha as mãos e os pés afastados da área de corte.
- ◆ Mantenha as lâminas afiadas. Utilize sempre luvas de protecção durante o manuseamento da lâmina do cortador de relva.
- ◆ Se estiver a utilizar o colectador de relva, verifique-o regularmente quanto a indícios de desgaste e deterioração. Se estiver excessivamente usado, substitua-o por um novo colectador de relva para sua segurança.
- ◆ Tenha muita atenção quando estiver a inverter ou a puxar o cortador de relva na sua direcção.
- ◆ Não coloque as mãos ou pés perto ou sob o cortador de relva. Mantenha-se sempre afastado da abertura de descarga.
- ◆ Limpe a área onde o cortador de relva vai ser usado retirando objectos como pedras, paus, cabos, brinquedos, ossos, etc., que poderão ser atirados pela lâmina. Os objectos atirados pela lâmina podem causar ferimentos graves. Mantenha-se atrás da pega quando o motor estiver ligado.
- ◆ Não trabalhe com o cortador de relva descalço ou com sandálias. Utilize sempre calçado de segurança.
- ◆ Não recue o cortador de relva, excepto se for absolutamente necessário. Olhe sempre para baixo e para trás antes e quando estiver a deslocar-se para trás.
- ◆ Nunca direcione os materiais descarregados para pessoas. Evite descarregar os materiais junto a uma parede ou outro elemento de obstrução. Os materiais poderão fazer ricochete contra o operador. Liberte a

barra dos fardos para desligar o cortador de relva e pare a lâmina quando estiver a passar por superfícies com gravilha.

- ◆ Não trabalhe com o cortador de relva sem todo o colectador de relva, protecção de descarga, protecção traseira ou outros dispositivos de segurança montados e a funcionar. Verifique periodicamente todas as protecções e dispositivos de segurança para se certificar de que estão em bom funcionamento e de que irão funcionar correctamente e executar a respectiva função prevista. Substitua uma protecção danificada ou outro dispositivo de segurança antes da utilização do aparelho.
- ◆ Nunca deixe um cortador de relva em funcionamento sem vigilância.
- ◆ Liberte sempre a barra dos fardos para parar o motor e aguarde até a lâmina parar por completo antes de limpar o cortador de relva, remover o saco de relva, desobstruir a protecção de descarga, quando deixar o cortador de relva ou antes de efectuar quaisquer ajustes, reparações ou inspecções.
- ◆ Utilize o cortador de relva apenas durante o dia ou com uma boa luz artificial desde que os objectos no percurso da lâmina fiquem claramente visíveis na área de funcionamento do cortador de relva.
- ◆ Não utilize o cortador de relva sob o efeito do álcool ou drogas, ou quando estiver cansado ou doente. Esteja sempre atento, preste atenção ao que está a fazer e use o bom senso.
- ◆ Evite ambientes perigosos. Nunca utilize o cortador de relva se a relva estiver húmida ou molhada, nunca utilize o cortador de relva à chuva. Tenha sempre cuidado ao deslocar-se, ande normalmente e nunca corra.
- ◆ Se o cortador de relva começar a vibrar anormalmente, liberte a barra dos fardos, aguarde que a lâmina pare e, em seguida, verifique imediatamente qual a causa. A vibração é, geralmente, um sinal de problemas; consulte o guia de resolução de problemas para obter conselhos no caso de ocorrência de vibrações anormais.
- ◆ Utilize sempre óculos de protecção e uma protecção respiratória adequada quando utilizar o cortador de relva.
- ◆ A utilização de qualquer acessório não recomendado para a utilização com este cortador de relva poderá ser perigosa. Utilize apenas acessórios aprovados pela Black & Decker.
- ◆ Nunca tente chegar a pontos fora do alcance enquanto estiver a manobrar o cortador de relva. Mantenha-se sempre bem posicionado e equilibrado enquanto estiver a manobrar o cortador de relva.
- ◆ Corte ao longo dos soalcos e nunca em sentido ascendente e descendente. Tenha muito cuidado quando mudar de direcção em declives.
- ◆ Preste atenção aos buracos, sulcos, solavancos, pedras ou outros objectos escondidos. O terreno irregular pode causar uma derrapagem e uma queda accidental. A relva grande pode ocultar obstáculos.
- ◆ Não corte relva molhada ou em escarpas acentuadas. O andamento irregular pode causar uma derrapagem e uma queda accidental.

- ◆ Não corte perto de descidas, valas ou represas. Poderá perder o equilíbrio.
- ◆ Deixe sempre o cortador arrefecer antes de o guardar. Retire a ficha da tomada e remova a bateria da máquina. Certifique-se de que todas as peças móveis param por completo:
 - ◆ Quando não utilizar a máquina;
 - ◆ Antes de limpar um bloqueio;
 - ◆ Antes de verificar, limpar ou utilizar o aparelho.

Segurança de terceiros

- ◆ Este equipamento não deve ser utilizado por pessoas (incluindo crianças) com capacidades físicas, sensoriais ou mentais reduzidas ou com falta de experiência e conhecimentos, a menos que sejam acompanhadas ou tenham recebido formação sobre a utilização deste equipamento por uma pessoa responsável pela sua segurança.
- ◆ Esteja atento às crianças para que não brinquem com o equipamento.
- ◆ Após bater num objecto estranho. Inspeccione se o equipamento apresenta danos e efectue as reparações conforme necessário;

Riscos residuais.

Podem surgir riscos residuais adicionais durante a utilização da ferramenta, que podem não constar nos avisos de segurança incluídos. Estes riscos podem resultar de utilização indevida, utilização prolongada, etc.

Mesmo que os regulamentos de segurança relevantes sejam cumpridos e os dispositivos de segurança implementados, alguns riscos residuais não podem ser evitados. Estes incluem:

- ◆ Ferimentos causados quando toca nas peças rotativas/móveis.
- ◆ Ferimentos causados durante a troca de peças, lâminas ou acessórios.
- ◆ Ferimentos causados pela utilização prolongada de uma ferramenta. Se utilizar uma ferramenta durante períodos prolongados, certifique-se de que faz pausas com frequência.
- ◆ Danos auditivos.
- ◆ Perigos de saúde causados pela inalação da poeira resultante quando utilizar a ferramenta.
- ◆ Se não for possível evitar trabalhar com o cortador de relva num local húmido, utilize um dispositivo diferencial residual (RCD) com uma corrente de corte não superior a 30 mA. A utilização de um DDR reduz o risco de choque eléctrico.
- ◆ Nunca levante ou transporte o equipamento quando o motor estiver em funcionamento.

Símbolos de aviso

Os seguintes símbolos de aviso apresentam os seguintes símbolos de aviso em conjunto com o código de data de produção (15):

O código da data de produção (15) consiste num ano de 4 dígitos seguido de uma semana de 2 dígitos e é alargado por um código de fábrica de 2 dígitos.



ATENÇÃO! Antes de utilizar o equipamento, leia o manual.



Não exponha o equipamento a chuva ou humidade elevada.



Esteja atento a lâminas afiadas. As lâminas continuam a rodar depois do motor ter sido desligado. Remova a ficha da corrente eléctrica antes da manutenção ou se o cabo estiver danificado.



Esteja atento à projecção de objectos. Mantenha as pessoas afastadas da área de corte.



Mantenha o cabo afastado das lâminas de corte.



Use uma protecção auditiva



A potência sonora está em conformidade com a Directiva 2000/14/CE.

Segurança eléctrica



ATENÇÃO! Esta ferramenta tem isolamento duplo. Por esse motivo, não necessita de ligação à terra. Verifique sempre se a fonte de alimentação corresponde à tensão indicada na placa sinalética.

- ◆ Se o cabo de alimentação estiver danificado, terá de ser substituído pelo fabricante ou por um centro de assistência autorizado Black & Decker para evitar acidentes.

Acessórios

Este equipamento inclui todos ou parte dos seguintes acessórios.

1. Caixa de comutação
2. Botão para ligar/desligar
3. Accionador de arranque
4. Pega superior
5. Pega inferior
6. Caixa de recolha de relva
7. Cobertura do motor
8. Pega de transporte

9. Aba traseira
14. Bloco de pesos
15. Posição do código de data

Montagem

ATENÇÃO! Antes da montagem, certifique-se de que o equipamento está desligado e que não está ligado à corrente eléctrica.

Montar a caixa de recolha de relva (Fig. A, B e C)

A caixa de relva deve ser montada antes de ser utilizada e é composta por 3 peças.

- ◆ Prenda o manipulador (6a) na tampa (6b) da caixa de relva (Fig. B). O manipulador só pode ser encaixado de uma forma.
- ◆ Alinhe a tampa (6b) com a base da caixa de recolha de relva (6c). Certifique-se de que as guias estão alinhadas (Fig. C)

NOTA: Tenha muito cuidado quando alinhar os 2 cliques na parte de trás da caixa de recolha de relva.

- ◆ Pressione a tampa para fixar todos os grampos. Comece por trás e certifique-se de que todos os cliques estão bem fixados.

Encaixar a caixa de recolha de relva (Fig. D)

- ◆ Levante a aba traseira (9) e coloque a caixa de recolha de relva (6) sobre os apoios.

Encaixar a caixa de controlo (Fig. E)

- ◆ Alinhe os pinos de plástico na caixa de controlo (1) com os furos do manipulador (1b), garantindo que a caixa de controlo se encontra na extremidade superior do manipulador.
- ◆ Deslize os pinos de plástico da caixa de controlo (1) até aos furos no manipulador.
- ◆ Deslize a cobertura de plástico (1b) pelas calhas finas da caixa de controlo (1).
- ◆ Fixe a cobertura de plástico (1b) com os 2 parafusos fornecidos.

Encaixar o manipulador inferior (Fig. F)

- ◆ Insira as extremidades dos manipuladores inferiores (5) nos furos correspondentes no cortador.
- ◆ Prima o manipulador para baixo, tanto quanto possível.
- ◆ Fixe o manipulador com os parafusos (5a).

Montar o manipulador superior (Fig. G)

- ◆ Encaixe o manipulador superior (4) no manipulador inferior (5) utilizando as pegas (4a), as anilhas (4c) e os parafusos (4b) conforme indicado.

NOTA: O manipulador superior pode ser fixado em 2 alturas diferentes.

Ligar e desligar (Fig. H)

Ligar

- ◆ Prima o botão para ligar/desligar (2).
- ◆ Puxe o accionador de arranque (3) no sentido do manipulador.

Desligar

- ◆ Liberte o accionador de arranque (3).

ATENÇÃO! Nunca tente bloquear um interruptor de ligação na posição de ligado.

Ajustar a altura de corte (Fig. I)

ATENÇÃO! Certifique-se de que a lâmina parou completamente e desligue o aparelho da tomada.

A altura de corte é ajustada alterando a altura de todas as rodas, existindo 3 posições à escolha.

- ◆ Retire a caixa de recolha de lâmina (6).
- ◆ Vire o cortador ao contrário.
- ◆ Segure uma roda e empurre/puxe o eixo da posição actual.
- ◆ Desloque a roda para cima/baixo para a próxima posição disponível.

NOTA: Ajuste uma roda de cada vez. Ajuste uma posição de altura de cada vez.

Corte até às arestas (Fig. J, K)

O corte até às arestas permite-lhe cortar a relva até à extremidade de um muro ou vedação (Fig. J). O corte até às arestas permite-lhe cortar com precisão a relva até à extremidade do seu relvado (Fig. K).

- ◆ Com o cortador de relva paralelo à extremidade do relvado, empurre o cortador de relva ao longo da extremidade do relvado. Certifique-se de que a extremidade do cortador está ligeiramente acima da extremidade do relvado (Fig. K).

Substituição da lâmina (Fig. L)

ATENÇÃO! Certifique-se de que a lâmina parou completamente e desligue o aparelho da tomada.

ATENÇÃO! Utilize apenas a lâmina de substituição especificada.

ATENÇÃO! Utilize luvas para trabalhos pesados para segurar na lâmina.

Para retirar a lâmina:

- ◆ Coloque o aparelho de lado.
- ◆ Utilizando luvas para trabalhos pesados, segure na lâmina.
- ◆ Utilize uma chave inglesa de 13 mm para desapertar e retirar o parafuso da lâmina (11), rodando a chave no sentido inverso ao dos ponteiros do relógio.
- ◆ Retire a lâmina (10) e o parafuso da lâmina (11).

Para substituir a lâmina:

- ◆ Alinhe a lâmina com o veio do parafuso e coloque o parafuso da lâmina (11) no veio do parafuso.

NOTA: Ao colocar uma lâmina, o texto da lâmina deve estar virado para o utilizador.

- ◆ Aperte o parafuso da lâmina (11) o mais possível com a mão.
- ◆ Utilizando luvas para trabalhos pesados, segure na lâmina.
- ◆ Utilize uma chave inglesa de 13 mm para apertar o parafuso da lâmina (11), rodando a chave no sentido dos ponteiros do relógio.

Cortar relva (Fig. M1 e M2)

Recomendamos que utilize o cortador como indicado nesta secção para conseguir os melhores resultados e para reduzir o risco de corte do cabo de alimentação.

- ◆ Coloque a maior parte do cabo de alimentação no relvado, perto do ponto de partida (posição 1 na Fig. M1).
- ◆ Ligue o aparelho, tal como descrito anteriormente.
- ◆ Proceda como indicado na Fig. M1
- ◆ Mova da posição 1 para a posição 2.
- ◆ Vire para a direita e continue até à posição 3.
- ◆ Vire para a esquerda e continue para a posição 4.
- ◆ Repita o procedimento indicado em cima, conforme necessário.

ATENÇÃO! Não trabalhe no sentido do cabo, como indicado na Fig. M2.

Afiar a lâmina

NOTA: O modelo BEMW451 utiliza a lâmina Black & Decker (Cat. n.º A6323). Mantenha a lâmina afiada para obter o melhor desempenho do cortador de relva. Uma lâmina embotada não corta relva de forma limpa. Utilize protecção adequada para os olhos durante a remoção, afiação e instalação da lâmina. Afiar a lâmina duas vezes durante a época de corte é normalmente suficiente, sob circunstâncias normais. A areia leva a que a lâmina fique embotada rapidamente. Se o relvado possuir um solo arenoso poderá ser necessária afiação mais frequente.

NOTA: Substitua, de imediato, lâminas dobradas ou danificadas.

Durante a afiação da lâmina:

- ◆ Certifique-se de que a lâmina permanece equilibrada.
- ◆ Afie a lâmina no ângulo de corte original.
- ◆ Afie os gumes de corte em ambas as extremidades da lâmina, removendo quantidades de material iguais em ambas as extremidades.

Afiar a lâmina num torno (Fig. N)

- ◆ Antes de retirar a lâmina, certifique-se de que a lâmina está parada e que o cortador de relva está desligado.
- ◆ Remova a lâmina do cortador de relva. Consulte as instruções sobre como remover e instalar a lâmina.
- ◆ Fixe a lâmina (10) num torno (12).
- ◆ Use protecção ocular e luvas adequadas e tenha cuidado para não cortar-se. Lime, cuidadosamente, as extremidades de corte da lâmina com uma lima fina (13) ou uma pedra de amolar, mantendo o ângulo da extremidade de corte original. Verifique o equilíbrio da lâmina. Consulte as instruções sobre como equilibrar a lâmina.
- ◆ Volte a instalar a lâmina no cortador e aperte-a com firmeza.

Equilibrar a lâmina (Fig O)

Verifique o equilíbrio da lâmina (10) colocando o furo central da lâmina sobre um prego ou numa aparafusadora redonda, fixada horizontalmente num torno. Se alguma das extremidades da lâmina rodar para baixo, lime a aresta afiada do lado que estiver inclinado para baixo. A lâmina está equilibrada correctamente quando nenhuma das extremidades pender.

Posição correcta das mãos (Fig. P)

AVISO! Para reduzir o risco de ferimentos graves, utilize *SEMPRE* a ferramenta com as mãos na posição correcta, como indicado.

ATENÇÃO! Para reduzir o risco de ferimentos graves, segure *SEMPRE* a ferramenta com firmeza, antecipando uma reacção súbita por parte da mesma.

A posição correcta das mãos requer a colocação de uma mão na pega superior (4) e a outra no accionador de arranque (3).

Lubrificação

Não é necessária qualquer lubrificação. Não coloque óleo nas rodas. Estas possuem superfícies de plástico que não requerem lubrificação.

Limpeza

AVISO! Retire a sujidade e o pó da caixa da unidade principal com ar seco sempre que houver acumulação de sujidade nas aberturas de ventilação e à volta das mesmas. Use uma protecção ocular e uma máscara contra o pó aprovadas ao efectuar este procedimento.

ATENÇÃO! Nunca utilize dissolventes ou outros produtos químicos abrasivos para limpar as peças não metálicas da ferramenta. Estes produtos químicos podem enfraquecer os materiais utilizados nestas peças. Utilize um pano humedecido apenas com água e sabão suave. Nunca permita a entrada de líquidos na ferramenta. Da mesma forma, nunca mergulhe qualquer peça da ferramenta dentro de líquidos. Desligue o cortador de relva e deixe a lâmina parar. Utilize apenas sabão neutro e um pano húmido para limpar o cortador. Limpe quaisquer aparas que possam ter ficado acumuladas na parte inferior da plataforma. Após várias utilizações, verifique todos os fixadores expostos relativamente ao aperto.

Prevenir a corrosão

Os fertilizantes e outros produtos químicos para jardim contêm agentes que aceleram consideravelmente a corrosão dos metais. Se cortar em áreas nas quais tenham sido utilizados fertilizantes ou químicos, o cortador deve ser limpo imediatamente a seguir, da forma que se segue: Desligue o cortador de relva e retire a ficha da tomada. Limpe todas as partes expostas com um pano húmido.

Manutenção

A ferramenta/equipamento com/sem cabo da Black & Decker foi concebida para funcionar durante um longo período de tempo com uma manutenção mínima. O funcionamento

contínuo e satisfatório depende de uma manutenção adequada e limpeza regular da ferramenta/equipamento.

ATENÇÃO! Antes de proceder a qualquer acção de manutenção em ferramentas eléctricas com/sem cabo:

- ◆ Desligue o equipamento/ferramenta e retire a ficha da tomada.
- ◆ Ou deixe a bateria descarregar por completo se estiver incorporada e, em seguida, desligue-a.
- ◆ Desligue o carregador antes de limpá-lo. Além da limpeza frequente, o carregador não necessita de manutenção.
- ◆ Limpe regularmente as ranhuras de ventilação da ferramenta/aparelho e do carregador com uma escova suave ou um pano seco.
- ◆ Limpe com regularidade o compartimento do motor com um pano húmido. Não utilize produtos de limpeza abrasivos ou à base de solventes.
- ◆ Utilize regularmente uma raspadeira para remover relva e sujidade da parte inferior da protecção.

Resolução de problemas

Se achar que o equipamento não está a funcionar correctamente, respeite as instruções apresentadas em seguida. Se não conseguir resolver o problema, contacte o agente local de reparação Black & Decker.

Consulte a última página deste manual para obter informações de contacto do centro de assistência ou visite www.2helpu.com.

ATENÇÃO! Antes de prosseguir, liberte a barra dos fardos para desligar o cortador de relva, aguarde até a lâmina parar.

Problema	Causa possível	Solução possível
A máquina não funciona.	Alimentação desligada.	Ligue a alimentação.
	Fusível avariado/queimado.	Substitua o fusível.
	Relva muito comprida.	Aumente a altura de corte e desloque a máquina para a relva mais curta para começar.
	Corta-circuito térmico activado.	Deixe o motor arrefecer e aumente a altura de corte.
A máquina funciona de maneira intermitente.	Corta-circuito térmico activado.	Deixe o motor arrefecer e aumente a altura de corte.
A máquina deixa acabamentos grosseiros ou o motor está em esforço.	Altura de corte demasiado baixa.	Aumente a altura de corte.
	Lâmina de corte romba.	Substituir a lâmina.
	A parte de baixo da máquina está obstruída.	Verificar a parte de baixo do aparelho e desobstruir conforme necessário (utilize sempre luvas para trabalhos pesados)
	A lâmina está colocada ao contrário.	Volte a colocar a lâmina correctamente.

Protecção do ambiente



Os produtos/baterias são recicláveis, mas se estiverem marcados com o caixote do lixo riscado, não devem ser eliminados em conjunto com o lixo doméstico normal. Descarregue as baterias por completo, separe-as e, se possível, retire as fontes de luz do produto. É da responsabilidade do utilizador eliminar os dados pessoais do produto. Em seguida, leve os resíduos para um centro oficial de recolha de resíduos ou para um retalhista aderente que, muitas vezes, os aceita gratuitamente. As embalagens devem ser eliminadas com base no código do material marcado. As instruções de funcionamento e de segurança só devem ser eliminadas quando o produto em causa já não estiver a ser utilizado. Contacte a sua comunidade/município para obter orientações sobre a gestão de resíduos. Para obter mais informações, visite www.2helpU.com e leia o código QR indicado acima.

Garantia

A Black & Decker confia na qualidade dos seus produtos e oferece aos consumidores uma garantia de 24 meses a partir da data de compra. Esta garantia é um complemento dos seus direitos estabelecidos por lei, não os prejudicando de forma alguma.

A garantia é válida nos Estados-membros da União Europeia e nos países-membros da Zona Europeia de Comércio Livre. Para reclamar a garantia, esta deve estar em conformidade com os termos e condições da Black & Decker e terá de apresentar o comprovativo de compra ao revendedor ou a um técnico de reparação autorizado. Os termos e condições da garantia de 2 anos da Black & Decker e a localização do técnico de reparação autorizado mais próximo podem ser obtidos na Internet em www.2helpU.com ou contactando uma filial da Black & Decker, cuja morada está indicada neste manual.

Visite o nosso Website www.blackanddecker.eu para registar o seu novo produto da Black & Decker e receber actualizações sobre novos produtos e ofertas especiais.

Dokument som finns tillgängliga online

www.2helpU.com/DoC/ or
www.2helpU.com/DoC/index/xxx*



*För direkt åtkomst, ersätt "xxx" med produktens modellnummer som anges på produktens märkskylt eller förpackning.

- Bruksanvisning
- Försäkran om överensstämmelse (DoC)
- Produktens emissionsdata (PED): Information om buller, vibrationer och damm (gäller inte alla produkter)

BEMW451 (typ 2)		
Spänning	V _{AC}	230
Frekvens	Hz	50
Ineffekt	W	1200
Tomgångshastighet	/min	3500
Justering av klipphöjd	mm	23 - 63
Bladlängd	mm	320
IP-information		IPX4*
Vikt	kg	11

*Gräsklipparen har testats att vara säker när den utsätts för regn under en kort period. Om gräsklipparen blir blöt, ta ur batteriet, torka gräsklipparen och kontrollera noggrant om den fungerar. Om gräsklipparen inte fungerar, låt maskinen torka helt innan du kontrollerar funktionen igen.

Avsedd användning

Din BLACK+DECKER® BEMW451 gräsklippare är konstruerad för gräsklippning. Denna maskin är endast avsedd för konsumentbruk.

Allmänna säkerhetsvarningar för elverktyg



WARNING Läs igenom alla säkerhetsvarningar, instruktioner, illustrationer och specifikationer som medföljer detta elverktyg. Om inte alla instruktionerna som listas nedan följs kan det resultera i elektriska stötar, brand och/eller allvarliga skador.

Spara alla varningar och instruktioner för framtida referens.

Termen "elverktyg" i varningarna syftar på ditt eldrivna (sladdanslutna) elverktyg eller batteridrivna (sladdlösa) elverktyg.

1. Säkerhet på arbetsplatsen

- Håll arbetsområdet rent och väl upplyst.** Belamrade eller mörka områden inbjuder till olyckor.
- Använd inte elverktyget i explosionsfarlig omgivning, t.ex. i närheten av brännbara vätskor, gaser eller damm.** Verktyg skapar gnistor som kan antända damm eller ångor.

- Håll barn och åskådare på ett säkert avstånd medan ett elverktyg används.** Distractioner kan göra att du förlorar kontrollen.

2. Elsäkerhet

- Elverktygens kontakter måste passa i eluttaget. Modifiera aldrig kontakten på något sätt. Använd inga adapterkontakter tillsammans med (jordade) elverktyg.** Omodifierade kontakter och matchade uttag kommer att reducera risken för elektriska stötar.
- Undvik kroppskontakt med jordade eller jordanslutna ytor såsom rör, radiatorer, spisar och kylskåp.** Det finns en ökad risk för elektrisk stöt om din kropp är jordansluten eller jordad.
- Utsätt inte gräsklipparen för regn eller våta förhållanden.** Detta kan öka risken för elektriska stötar.
- Hantera nätsladden varsamt. Använd aldrig sladden för att bära, dra eller koppla bort elverktyget från uttaget. Håll sladden på ett säkert avstånd från värme, olja, vassa kanter eller rörliga delar.** Skadade eller trassliga sladdar ökar risken för elektriska stötar.
- Använd en förlängningsladd som lämpar sig för utomhusbruk när du arbetar med elverktyg utomhus.** Användning av en sladd som passar för utomhusanvändning minskar risken för elektrisk stöt.
- Om användning av ett elverktyg i en fuktig miljö inte kan undvikas, använd en jordfelsbrytare (RCD) för att skydda strömanslutningen.** Användning av en RCD minskar risken för elektriska stötar.

3. Personlig säkerhet

- Var koncentrerad, ha koll på vad du gör och använd sunt förnuft när du arbetar med ett elverktyg. Använd inte ett elverktyg när du är trött eller påverkad av droger, alkohol eller medicinering.** Ett ögonblicks uppmärksamhet när du arbetar med elektriska verktyg kan leda till allvarliga personsador.
- Använd personlig skyddsutrustning. Använd alltid skyddsglasögon.** Skyddsutrustning såsom dammskyddsmask, hals säkra säkerhetsskor, skyddshjälm eller hörselskydd som används när förhållandena kräver det minskar risken för personsador.
- Förhindra oavsiktlig start. Kontrollera att omkopplaren står i avstängt läge innan du ansluter verktyget till elnätet eller sätter i batteriet, samt innan du tar upp eller bär verktyget.** Om du bär elverktyg med ditt finger på strömbrytaren eller ansluter ett påkopplat elverktyg till nätströmmen kan en olycka inträffa.
- Ta bort alla inställningsverktyg och skruvnycklar innan du startar elverktyget.** Ett verktyg eller en nyckel som har lämnats kvar på en roterande del av det elektriska verktyget kan orsaka kroppsskador.
- Sträck dig inte för långt. Ha ordentligt fotfäste och balans hela tiden.** Detta ger bättre kontroll över elverktyget i oväntade situationer.
- Bär lämpliga kläder. Bär inte lösa kläder eller smycken. Håll hår, beklädnad och handskar borta från delar i rörelse. Lösa kläder, smycken eller långt hår kan fastna i rörliga delar.**

- g. Om enheten har dammsugnings- och uppsamlingsutrustning, se till att den är ansluten och används på korrekt sätt. Användning av dammuppsamling kan minska dammrelaterade faror.
- h. Bli inte vårdslös och ignorera inte säkerhetsprinciperna trots att du är van att använda verktyget. En oförsiktig handling kan orsaka allvarliga skador under bråkdelen av en sekund.

4. Användning och skötsel av elverktyg

- a. **Överbelasta inte elverktyget. Använd rätt elverktyg för ditt arbete.** Rätt elverktyg gör arbetet bättre och säkrare vid den hastighet som det har konstruerats för.
- b. **Använd inte elverktyget om omkopplaren inte kan slås på eller stängas av.** Alla elverktyg som inte kan kontrolleras med omkopplaren är farliga och måste repareras.
- c. **Dra ut stickkontakten ur vägguttaget och/eller ta ut batteriet ur elverktyget innan inställningar görs, tillbehör delar byts ut eller elverktyget läggs undan.** Sådan preventiva säkerhetsåtgärder minskar risken att elverktyget startar oavsiktligt.
- d. **Förvara elverktyg utom räckhåll för barn och låt inte personer som är ovana vid elverktyget eller som inte läst denna bruksanvisning använda det.** Elverktyg är farliga i händerna på ovana användare.
- e. **Underhåll elverktyg och tillbehör. Kontrollera att rörliga komponenter fungerar felfritt och inte kärvar, att komponenter inte gått sönder eller skadats och inget annat föreligger som kan påverka elverktygets funktion. Om det är skadat, se till att elverktyget blir reparerat före användning.** Många olyckor orsakas av dåligt underhållna elektriska verktyg.
- f. **Håll kapverktyg vassa och rena.** Korrekt underhållna kapverktyg med vassa kanter minskar risken för kärvningar och är enklare att hantera.
- g. **Använd elverktyg, tillbehör, bits m.m. enligt dessa anvisningar, samtidigt som hänsyn tas till arbetsförhållandena och det arbete som ska utföras.** Användningen av elverktyget för andra verksamheter än de som det är avsett för skulle kunna resultera i en farlig situation.
- h. **Håll handtagen och greppytorna torra, rena och fria från olja och fett.** Håll handtag och greppytorna möjliggör inte en säker hantering och kontroll av verktyget i oväntade situationer.

5. Service

- a. **Låt en kvalificerad reparatör som bara använder originaldelar utföra service på elverktyget.** Detta säkerställer att elverktygets säkerhet behålls.

Kompletterande säkerhetsvarningar för elverktyg



WARNING! Ytterligare säkerhetsanvisningar för gräsklippare.

- ◆ **Använd inte gräsklipparen under dåliga väderförhållanden, särskilt när det är risk för åska.** Detta minskar risken för åsknedslag.

- ◆ **Inspektera noggrant området för vilda djur där gräsklipparen ska användas.** Vilda djur kan skadas av gräsklipparen under drift.
- ◆ **Kontrollera noggrant det område där gräsklipparen ska användas och ta bort alla stenar, pinnar, ledningar, ben och andra främmande föremål.** Ivägslungade föremål kan orsaka personskadorna.
- ◆ **Innan användning ska du alltid kontrollera visuellt om kniven, knivmuttern eller knivenheten är slitna eller skadade.** Slitna eller skadade delar ökar risken för skador.
- ◆ **Före användning kontrollerar du om el- och förlängningssladden visar tecken på skador eller åldrande.** Använd inte gräsklipparen om sladden är skadad eller slitne. Om sladden skadas eller upptäckts vara slitne under användning, stäng av gräsklipparen och rör inte sladden förrän du har kopplat bort den från elnätet. En skadad nätsladd eller förlängningssladd kan resultera i elektriska stötar, brand och/eller allvarliga skador.
- ◆ **Kontrollera ofta att gräsuppsamlaren inte är utsliten eller har skadats.** En slitne eller skadad gräsuppsamlare kan öka risken för personskadorna.
- ◆ **Behåll skydden på plats. Skydden måste fungera och vara korrekt monterade.** Ett skydd som är löst, skadat eller inte fungerar korrekt kan orsaka personskadorna.
- ◆ **Håll alla kylluftintag fria från skräp.** Blockerade luftintag och skräp kan leda till överhettning eller risk för brand.
- ◆ **Bär alltid halkfria och skyddande skor när du använder gräsklipparen.** Använd inte gräsklipparen när du är barfota eller använder öppna sandaler. Detta minskar risken för skador på fötterna från kontakt med den roterande kniven.
- ◆ **Bär alltid långbyxor när du använder gräsklipparen.** Exponerad hud ökar sannolikheten för skador från utslungade föremål.
- ◆ **Använd inte gräsklipparen i vått gräs. Gå med produkten. Spring aldrig.** Detta minskar risken för att halka och falla vilket kan leda till personskada.
- ◆ **Klipp inte på överdrivet branta sluttningar.** Detta minskar risken för förlust av kontroll, halka och fall vilket kan leda till personskada.
- ◆ **När du arbetar i sluttningar, var alltid säker på ditt fotfäste, arbeta alltid tvärs över sluttningar, aldrig upp eller ner och iakttä extrem försiktighet när du byter riktning.** Detta minskar risken för förlust av kontroll, halka och fall vilket kan leda till personskada.
- ◆ **Var extra försiktig när du backar eller drar gräsklipparen mot dig.** Var alltid medveten om din omgivning. Detta minskar risken för att snubbla under drift.
- ◆ **Håll nätsladden borta från skärbladen.** En skadad nätsladd kan orsaka elektriska stötar, brand och/eller allvarliga kroppsskador.
- ◆ **Stäng av och dra ur kontakten ur eluttaget om sladden är intrasslad eller skadad.** Skadade eller trassliga sladdar ökar risken för elektriska stötar.
- ◆ **Rör inte vid knivar och andra farliga rörliga delar medan de fortfarande är i rörelse.** Detta minskar risken för skador från rörliga delar.
- ◆ **När material som fastnat tas bort eller rengöring görs på enheten, se till att alla strömbrytare är avstängda**

och att batteriet är borttaget eller frånkopplat. Övntad start av gräsklipparen kan resultera i allvarliga personskador.

- ◆ Stoppa gräsklipparen och ta ur säkerhetsnyckeln och löstagbara batteri(er), se till att alla rörliga delar har stannat helt.
 - ◆ Inspektera gräsklipparen för skador och gör reparationer innan du startar och använder gräsklipparen om du har kört på något.
 - ◆ Om gräsklipparen börjar vibrera onormalt och sedan omedelbart inspektera för skador, byt ut eller reparera alla skadade delar och kontrollera och dra åt eventuella lösa delar.
- ◆ Stoppa kniven om gräsklipparen måste lutas för transport när du passerar ytor annat än gräs och när du transporterar gräsklipparen till och från det område som ska klippas.
- ◆ Luta inte gräsklipparen när du slår på motorn.
- ◆ Töm gräsuppsamlaren före förvaring.

Säkerhetsinstruktioner

WARNING! Vid användning av sladdlösa redskap ska grundläggande säkerhetsanvisningar, inklusive nedanstående, alltid följas. Detta för att minska risken för brand, stötar, personskador och materialskador.

WARNING! Vid användning av maskinen ska säkerhetsföreskrifterna följas.

För din egen och närvarande personers säkerhet bör du läsa dessa instruktioner innan du använder maskinen. Spara instruktionerna för senare bruk.

- ◆ Läs hela den här bruksanvisningen noggrant innan du börjar använda maskinen.
- ◆ Avsedd användning beskrivs i den här bruksanvisningen. Användning av andra tillbehör eller tillsatser eller andra åtgärder som utförs med redskapet än de som rekommenderas i den här bruksanvisningen kan leda till personskador.
- ◆ Spara den här bruksanvisningen för framtida bruk.

Använda maskinen

WARNING! Förvara inte eller använd verktyget på platser där temperaturen sjunker under 4 °C (39,2 °F) (såsom uthus eller plåtskjul på vintern) eller är högre än 40 °C (104 °F) (såsom uthus eller plåtskjul på sommaren).

Var alltid försiktig när du använder maskinen.

- ◆ Apparaten är inte avsedd användas av unga eller oerfarna personer utan övervakning.
- ◆ Redskapet ska inte användas som leksak.
- ◆ Låt inte barn eller djur komma i närheten av arbetsområdet. Låt dem inte heller röra vid redskapet eller nätsladden.
- ◆ Om det finns barn i närheten när du använder redskapet ska du övervaka dem noga.
- ◆ Använd det endast på torra ställen. Se till att apparaten inte blir våt. Sänk aldrig ned maskinen i vatten.
- ◆ Öppna inte höljet. Det finns inga servicebara delar på insidan.

- ◆ För att undvika explosionsrisk bör du inte använda redskapet i omgivningar med brandfarliga vätskor, gaser eller damm.
- ◆ Dra aldrig i sladden när du vill ta ut kontakten ur uttaget. Detta för att minska risken för skador på kontakter och sladdar.
- ◆ Innan användning ska du alltid kontrollera om kniven, knivmuttern eller klippmontaget är slitna eller skadade. Byt ut slitna eller skadade komponenter i set för att bevara balansen.
- ◆ För att undvika riskerna med oavsiktlig återställning av den termiska brytaren får inte denna maskinen strömförsörjas via en extern brytarehet såsom en timer eller anslutas till en krets som regelbundet slår på och stänger av hjälpmedlet.
- ◆ Använd inte maskinen i närheten av andra människor, främst barn eller husdjur.
- ◆ Kom ihåg att det är användaren som ansvarar för olyckor och risker som andra människor eller deras egendom utsätts för.

Före användning

- ◆ Bär alltid kraftiga skor och långbyxor när du använder maskinen. Använd inte maskinen när du är barfota eller använder öppna sandaler. Undvik att använda kläder som sitter löst eller som ha hängande snören eller öglor.
- ◆ Inspektera alltid området noggrant där maskinen ska användas och rensa bort alla föremål som kan kastas iväg av maskinen.
- ◆ Före användning ska du alltid kontrollera om kniven, knivmuttern eller knivenheten är slitna eller skadade. Byt slitna eller skadade komponenter i satser för att bibehålla balansen. Byt skadade eller oläsliga etiketter.

Efter användning

- ◆ När maskinen inte används ska den förvaras på en torr plats med god ventilation och utom räckhåll för barn.
- ◆ Placera maskinen på ett ställe där barn inte kan komma åt den.
- ◆ När redskapet förvaras eller transporteras i en bil ska det placeras i bagageutrymmet eller spännas fast så att det inte rör sig vid plötsliga ändringar av hastighet eller riktning.

Kontroll och reparationer

- ◆ Innan användning bör du kontrollera att maskinen är hel och att inga delar är skadade. Kontrollera att inga delar är trasiga, att strömbrytaren fungerar och att inget annat föreligger som kan påverka dess funktion.
- ◆ Använd inte apparaten om någon del har skadats eller gått sönder.
- ◆ Låt en auktoriserad verkstad reparera eller byta ut skadade eller trasiga delar.
- ◆ Försök aldrig avlägsna eller byta ut andra delar än de som anges i den här bruksanvisningen.
- ◆ Var försiktig när du justerar gräsklipparen så att inte fingrarna fastnar mellan knivar/delar som rör sig och maskinens fasta delar.
- ◆ När du reparerar knivarna ska du tänka på att knivarna kan roteras även om strömmen är avstängd.

Ytterligare säkerhetsanvisningar för gräsklippare

- ◆ Transportera inte maskinen medan strömkällan är påslagen.
- ◆ Håll gräsklipparen i ett stadigt grepp med båda händerna vid användning.
- ◆ Om du någon gång behöver luta gräsklipparen ska du ha båda händerna i rätt läge för användning när gräsklipparen lutas. Håll båda händerna i rätt läge för användning tills gräsklipparen åter står på marken.
- ◆ Lyssna aldrig på radio eller musik i hörlurar när du använder gräsklipparen.
- ◆ Försök aldrig justera hjulhöjden medan motorn är igång eller när säkerhetsnyckeln sitter på sin plats.
- ◆ Om gräsklipparen kör fast ska du släppa säkerhetsbygeln för att stänga av den och vänta tills kniven stannat innan du försöker att ta bort det som fastnat eller tar bort något från klipparens undersida.
- ◆ Håll händerna och fötterna borta från knivområdet.
- ◆ Håll bladen vassa. Använd alltid skyddshandskar när du hanterar gräsklipparens kniv.
- ◆ Om du använder gräsupsamlaren bör du regelbundet kontrollera att den inte är utsliten eller har skadats. Om den är alltför sliten bör du för din egen säkerhet byta ut gräsupsamlaren mot en ny.
- ◆ Var extra försiktig när du backar eller drar gräsklipparen mot dig.
- ◆ Ha inte händer eller fötter i närheten av eller under gräsklipparen. Stå aldrig framför utmatningsöppningarna.
- ◆ Rensa området där gräsklipparen ska användas från stenar, grenar, ledningar, leksaker, ben osv. eftersom de kan kastas iväg av knivarna. Föremål som träffas av knivarna kan orsaka allvarliga personskador. Stanna bakom handtaget när motorn är igång.
- ◆ Var inte barfota och bär inte sandalar när du använder gräsklipparen. Bär alltid kraftiga skor.
- ◆ Dra inte gräsklipparen baklänges om det inte är absolut nödvändigt. Titta alltid nedåt och bakåt innan och medan du drar gräsklipparen baklänges.
- ◆ Rikta aldrig utmatningen mot någon annan. Undvik utmatning mot en vägg eller ett hinder. Material kan studsas tillbaka mot användaren. Släpp säkerhetsbygeln för att stänga av gräsklipparen och låt kniven stanna innan du korsar grusområden.
- ◆ Använd inte gräsklipparen om inte gräsupsamlare, utkastarskydd, bakre skydd och andra säkerhetsanordningarna är monterade och fungerar. Kontrollera alla skydd och säkerhetsanordningarna regelbundet för att säkerställa att de är hela och fungerar som de ska. Byt ut skadade skydd och säkerhetsanordningar innan fortsatt användning.
- ◆ Lämnas aldrig gräsklipparen obevakad när den är igång.
- ◆ Släpp alltid säkerhetsbygeln för att stoppa motorn och vänta tills kniven har stannat helt innan gräsklipparen rengörs, gräsbehållaren tas bort, utkastarskyddet rensas, gräsklipparen lämnas obevakad eller justeringar, reparationer eller kontroller utförs.
- ◆ Använd bara gräsklipparen i dagsljus eller i bra artificiell belysning när föremål inom arbetsområdet är väl synliga från gräsklipparens arbetsområde.

- ◆ Använd inte gräsklipparen när du är påverkad av alkohol eller droger eller när du är trött eller sjuk. Var alltid uppmärksam, titta på vad du gör och använd vanligt sunt förfu.
- ◆ Undvik farliga miljöer. Använd aldrig gräsklipparen i fuktigt eller vått gräs och använd den aldrig när det regnar. Se alltid till att ha bra fotfäste. Gå alltid, spring aldrig.
- ◆ Om gräsklipparen börjar vibrera på ett onormalt sätt ska du släppa säkerhetsbygeln, vänta tills kniven har stannat och sedan genast orsaken till problemet. Vibrationer innebär oftast problem. Titta i felsökningsguiden för råd vid onormala vibrationer.
- ◆ Bär alltid skyddsglasögon och munskydd när du använder gräsklipparen.
- ◆ Det kan vara farligt att använda tillbehör som inte är rekommenderade för användning med den här gräsklipparen. Använd enbart tillbehör godkända av Black & Decker.
- ◆ Sträck dig inte för långt när du använder gräsklipparen. Se till att du alltid har säkert fotfäste och god balans när du använder gräsklipparen.
- ◆ Arbeta tvärs över sluttningar, inte upp och ner. Var mycket försiktig när du byter riktning vid arbete på sluttningar.
- ◆ Se upp för hål, hjulspår, gupp, stenar eller andra dolda föremål. Ojämn terräng kan orsaka halk- och fallskador. Långt gräs kan dölja hinder.
- ◆ Klipp inte i vått gräs eller mycket branta sluttningar. Dåligt fotfäste kan orsaka halk- och fallskador.
- ◆ Klipp inte i närheten av branter, diken eller sluttningar. Du kan tappa fotfästet eller balansen.
- ◆ Låt alltid gräsklipparen svalna innan du ställer undan den. Dra ur kontakten från uttaget och ta bort batteriet från maskinen. Se till att alla rörliga delar har stannat helt:
- ◆ Varje gång du lämnar maskinen;
- ◆ Innan du tar bort en blockering;
- ◆ Innan du kontrollerar, rengör eller arbetar med maskinen.

Säkerhet för andra

- ◆ Detta verktyg är inte avsedd att användas av personer (inklusive barn) med reducerad fysisk, sensorisk eller mental förmåga, eller med begränsad erfarenhet eller kunskap, såvida de inte är under uppsikt eller fått instruktioner om användning av en person som är ansvarig för deras säkerhet.
- ◆ Barn måste hållas under uppsikt så att de inte leker med verktyget.
- ◆ När maskinen kört på ett främmande föremål. Inspektera apparaten efter skador och reparera om så behövs;

Övriga risker.

Ytterligare risker som inte finns med i de bifogade säkerhetsanvisningarna kan uppstå när maskinen används. Dessa risker kan uppstå på grund av felaktig användning, långvarig användning o.s.v. Trots att de relevanta säkerhetsbestämmelserna tillämpas och säkerhetsanordningarna används kan vissa återstående risker inte undvikas. Dessa inkluderar:

- ◆ Skador orsakade av att roterande/rörliga delar vidrörs.
- ◆ Skador orsakade när delar, knivar eller tillbehör byts.

- ◆ Skador som orsakas av långvarig användning av ett verktyg. Se till att regelbundet ta vilopauser när du använder ett verktyg under en längre period.
- ◆ Hörselnedsättning.
- ◆ Hälsorisker till följd av inandning av damm som bildas vid användning av din maskin.
- ◆ Om användning av gräsklipparen i en fuktig miljö inte kan undvikas bör en jordfelsbrytare med en fränslagningsström på inte mer än 30 mA användas. Användning av en RCD minskar risken för elektriska stötar.
- ◆ Lyft aldrig upp eller bär en maskin medan motorn körs.

Varningssymboler

Följande varningssymboler finns på apparaten tillsammans med datumkoden för tillverkning (15):
Produktionsdatumkoden (15) består av 4-siffrigt år följt av 2-siffrigt vecka och avslutas med en 2-siffrig fabrikskod.



WARNING! Läs bruksanvisningen innan användning.



Utsätt inte maskinen för regn eller hög luftfuktighet.



Tänk på att knivarna är vassa.
Skärbladen rör sig en kort stund efter att motorn stängts av.
Dra ur kontakten ur eluttaget innan du utför underhåll eller om sladden är skadad.



Se upp för flygande föremål. Håll andra personer borta från arbetsområdet.



Håll sladden borta från skärbladen.



Bär hörselskydd



Garanterad ljudnivå enligt direktiv 2000/14/EG.

Elsäkerhet



WARNING! Eftersom verktyget är dubbelisolerat behövs ingen jordledare. Kontrollera alltid att spänningen på nätet motsvarar den spänning som finns angiven på märkplattan.

- ◆ Om nätsladden är skadad måste den bytas ut av tillverkaren eller en auktoriserad Black & Decker-verkstad för att undvika farliga situationer.

Funktioner

Denna maskin inkluderar vissa eller alla av följande funktioner.

1. Kopplingsdosa
2. Strömbrypare
3. Startbrytare
4. Övre handtag
5. Nedre handtag
6. Gräsupsamlare
7. Motorkåpa
8. Bärhandtag
9. Bakre lucka
14. Viktblock
15. Placering av datumkod

Montering

Varning! Se till att maskinen är avstängd samt att den inte är ansluten innan du påbörjar monteringen.

Montera gräsupsamlaren (fig. A, B och C)

Gräsupsamlaren måste monteras ihop innan användning och består av tre delar.

- ◆ Sätt fast handtaget (6a) på locket till (6b) gräsupsamlaren (fig. B). Handtaget passar bara på ett sätt.
- ◆ Passa in locket (6b) på gräsupsamlarens bas (6c). Se till att styrningarna är inpassade (fig. C)

OBS! Var extra noggrann när du passar in de 2 klämmorna på gräsupsamlarens bakre del.

- ◆ Tryck ned locket för att säkerställa att alla klämmor sitter fast. Börja längst bak och säkerställ att alla klämmor är rätt inpassade.

Montera gräsupsamlaren (fig. D)

- ◆ Lyft den bakre luckan (9) och placera gräsbehållaren (6) över flänsarna.

Montera kontaktlådan (fig. E)

- ◆ Passa in plaststiften på kontaktlådan (1) med hålen på handtaget (1b). Se till att kontaktlådan sitter längst upp på handtaget.
- ◆ Skjut plaststiften på kontaktlådan (1) hela vägen genom hålen på handtaget.
- ◆ Skjut plastkåpan (1b) i de tunna skenorna på kontaktlådan (1).
- ◆ Fäst plastkåpan (1b) med de två medföljande skruvarna.

Montera det nedre handtaget (fig. F)

- ◆ Sätt i ändarna på den nedre delen av handtagen (5) i motsvarande öppningar i gräsklipparen.
- ◆ Tryck ner handtaget så långt det går.
- ◆ Fäst handtaget med skruvarna (5a).

Sätta ihop den övre delen av handtaget (fig. G)

- ◆ Sätt ihop det övre handtaget (4) med det nedre handtaget (5) med hjälp av rattarna (4a), brickorna (4c) och skruvarna (4b) på det sätt som visas.

OBS! Det övre handtaget kan fästas i 2 olika höjdlägen.

Slå på och av (fig. H)**Påslagning**

- ◆ Tryck på strömbrytaren (2).
- ◆ Tryck startbrytaren (3) mot handtaget.

Avstängning

- ◆ Släpp startbrytaren (3).

WARNING! Försök aldrig låsa eller fixera strömbrytaren i påslaget läge.

Justera klipphöjden (fig. I)

WARNING! Se till att skärbladet har slutat rotera och dra ut nätsladden ur eluttaget.

Klipphöjden justeras genom att ändra höjden på alla hjulen.

Det finns tre lägen att välja från.

- ◆ Ta bort gräsupsamlaren (6).
- ◆ Vänd gräsklipparen upp och ned.
- ◆ Håll i ett hjul och tryck/dra axeln från dess nuvarande läge.
- ◆ Flytta hjulet upp/ned till nästa läge.

OBS! Ställ in ett hjul i taget. Ställ in ett höjdläge i taget.

Upp till kantskärmning (fig. J och K)

Upp till kantskärmning gör att du kan klippa gräs ända upp till kanten på en vägg eller staket (fig. J). Upp till kantskärmning gör att du kan klippa gräs exakt ända upp till kanten på din gräsmatta (fig. K).

- ◆ Med gräsklipparen parallell med kanten på din gräsmatta trycker du på gräsklipparen längs kanten på gräsmattan. Se till att gräsklipparens kant går något över kanten på din gräsmatta (fig. K).

Ersätta skärbladet (bild L)

WARNING! Se till att skärbladet har slutat rotera och dra ut nätsladden ur eluttaget.

WARNING! Använd bara det angivna ersättningsbladet.

WARNING! Använd kraftiga handskar när du tar i skärbladet.

Så här tar du bort sågbladet:

- ◆ Lagg redskapet på sidan.
- ◆ Ta tag i skärbladet med kraftiga handskar.
- ◆ Använd en 13 mm skruvnyckel för att lossa och ta bort skärbladsbulten (11) genom att vrida nyckeln moturs.
- ◆ Ta bort skärbladet (10) och skärbladsbulten (11).

Ersätt skärbladet så här:

- ◆ För upp skärbladet till bultskafet och placera skärbladsbulten (11) på bultskafet.

OBS! När du monterar ett skärblad ska texten på bladet vara vänd mot dig.

- ◆ Dra åt skärbladsbulten (11) så hårt du kan för hand.
- ◆ Ta tag i skärbladet med kraftiga handskar.

- ◆ Använd en 13 mm skruvnyckel för att dra åt skärbladsbulten (11) ordentligt genom att vrida nyckeln moturs.

Klippning (fig. M1 och M2)

Vi rekommenderar att du använder gräsklipparen enligt anvisningarna i det här avsnittet, så att du får ett så bra resultat som möjligt och löper mindre risk att klippa av nätsladden.

- ◆ Lägg den hoprullade delen av nätsladden på gräsmattan nära startpunkten (läge 1 i fig. M1).
- ◆ Slå på redskapet enligt beskrivningen ovan.
- ◆ Utför klippningen enligt fig. M1
- ◆ Gå från läge 1 till läge 2.
- ◆ Sväng åt höger och gå mot läge 3.
- ◆ Sväng åt vänster och gå mot läge 4.
- ◆ Upprepa de ovan beskrivna stegen om det behövs.

WARNING! Arbeta inte i riktning mot nätsladden såsom visas i fig. M2.

Slipa skärbladet

OBS! BEMW451 använder Black & Decker-skärbladet (kat. # A6323). För bästa prestanda bör du se till att kniven alltid är vass. En slö kniv varken klipper eller finfördelar gräset ordentligt. Se till att skydda ögonen ordentligt när du tar bort, slipar eller monterar en kniv. Under normala förhållanden räcker det att slipa kniven två gånger under en klippsäsong. Sand gör att kniven snabbt blir slö. Om din gräsmatta växer i sandjord kan du behöva slipa knivarna oftare.

OBS! Byt ut böjda eller skadade knivar omedelbart.

Vid slipning av kniven:

- ◆ Kontrollera att kniven förblir balanserad.
- ◆ Slipa kniven med den ursprungliga klippningsvinkeln.
- ◆ Slipa skärkanterna i båda ändar av kniven och avlägsna lika mycket material från båda ändarna.

Slipa en kniv i ett skruvstöd (fig. N)

- ◆ Se till att kniven har stannat och att batteripaketet tagits bort innan kniven tas bort.
- ◆ Ta bort kniven från gräsklipparen. Se instruktionen för borttagning och installation av kniven.
- ◆ Fäst kniven (10) i ett skruvstöd (12).
- ◆ Använd skyddsglasögon och handskar och var försiktig så att du inte skär dig. Fila knivens skärkanter försiktigt med en fintandad fil (13) eller ett bryne för att återskapa den ursprungliga skärkanten. Kontrollera knivbalansen. Se instruktioner för knivbalansering.
- ◆ Sätt tillbaka kniven på gräsklipparen och dra åt ordentligt.

Knivbalansering (fig. O)

Du kontrollerar knivens (10) balans genom att placera knivens centrumhål runt en spik eller en skruvmejsel med runt skaft som fästs horisontellt i ett skruvstöd. Om någon ände hos kniven roterar nedåt, fila längs den vassa kanten på änden som roterar nedåt. Skärbladet är korrekt balanserat när ingen ände droppar ned.

Korrekt handplacering (fig. P)

WARNING! För att minska risken för allvarlig personskada använd **ALLTID** korrekt handplacering såsom visas.

WARNING! För att minska risken för allvarlig personskada, håll **ALLTID** verktyget säkert, för att förekomma en plötslig reaktion.

Korrekt handposition kräver ena handen på det övre handtaget (4) och den andra handen på startbrytaren (3).

Smörjning

Ingen smörjning behövs. Håll inte olja på hjulen. Hjulets lagerytor är av plast och behöver inte smörjas.

Rengöring

WARNING! Blås bort smuts och damm från huvudhöljet med torr luft varje gång smuts samlas i och runt lufthålen. Bär godkända ögonskydd och godkänt dammfilterskydd när du utför denna procedur.

WARNING! Använd aldrig lösningsmedel eller andra starka kemikalier för att rengöra de icke-metalliska delarna på verktyget. Kemikalierna kan försvaga materialet i de här delarna. Använd en trasa som bara är fuktad med vatten och mild tvål. Låt aldrig vätska komma in i verktyget och sänk aldrig ner någon del av verktyget i vätska. Stäng av gräsklipparen och låt skärbladet stanna. Använd bara mild tvål och en fuktig trasa för att rengöra gräsklipparen. Ta bort eventuella gräsrester som kan ha samlats under gräsklipparen. Efter flera användningar bör du kontrollera alla utsatta fästelement är ordentligt åtdragna.

Förebygga korrosion

Konstgödning och andra trädgårdskemikalier innehåller ämnen som snabbar på rostningen av metaller. Om du klipper i områden där gödningsmedel eller kemikalier har använts bör gräsklipparen rengöras så här efteråt: Stäng av gräsklipparen och ta ur batteriet ur gräsklipparen. Torka av alla åtkomliga delar med en fuktig trasa.

Underhåll

Ditt Black & Decker kabelanslutna/sladdlösa verktyg har konstruerats för att fungera länge med minimalt underhåll. Med rätt underhåll och regelbunden rengöring behåller verktyget/redskapet sin kapacitet.

WARNING! Innan några som helst serviceåtgärder genomförs på kabelanslutna/sladdlösa elverktyg:

- ◆ Stäng av och ta ur batteriet ifrån apparaten/verktyget.
- ◆ Eller töm batteriet helt om det är integrerat och stäng sedan av.
- ◆ Koppla ifrån laddaren innan den rengörs. Laddaren behöver inget annat underhåll än regelbunden rengöring.
- ◆ Rengör regelbundet redskapets/verktygets/laddarens luftintag med en mjuk borste eller torr trasa.
- ◆ Rengör regelbundet motorhöljet med en fuktig trasa. Använd aldrig något slipande eller lösningsmedelsbaserat rengöringsmedel.

- ◆ Ta med jämna mellanrum bort gräs och smuts från skyddets undersida med en trubbig skrapa.

Felsökning

Om produkten inte fungerar som den ska följer du instruktionerna nedan. Om problemet kvarstår kontaktar du närmaste Black & Decker-verkstad.

Se baksidan av denna manual för kontaktinformation för servicecentret, eller besök www.2helpu.com.

WARNING! Innan du fortsätter, släpp säkerhetsbygeln för att stänga av gräsklipparen, väntar tills skärbladet stannat.

Problem	Möjlig orsak	Möjlig lösning
Maskinen fungerar inte.	Strömmen är frånslagen.	Slå på strömmen.
	Säkring trasig/har gått.	Byt säkring.
	Gräset är för långt.	Öka klipphöjden och flytta maskinen till kortare gräs för att starta.
	Överhettningsskyddet är aktiverat.	Låt motorn svalna och öka klipphöjden.
Maskinen fungerar bara ibland.	Överhettningsskyddet är aktiverat.	Låt motorn svalna och öka klipphöjden.
Maskinen klipper ojämnt eller motorn arbetar hårt.	Klipphöjden är för låg.	Öka klipphöjden.
	Skärbladet är trubbigt.	Sätt tillbaka bladet.
	Maskinens undersida har täpptes igen.	Kolla under maskinen och rensa bort så mycket som möjligt (ha alltid kraftiga handskar)
	Skärbladet sitter upp och ned.	Montera skärbladet korrekt.

Skydda miljön



Produkter/batterier är återvinningsbara, men om de är märkta med den överkorsade soptunnan får de inte slängas tillsammans med vanligt hushållsavfall.

Ladda ur batterierna helt och ta bort dem från verktyget. Separera sedan eventuella ljuskällor från produkten om möjligt. Det är användarens ansvar att radera personuppgifter från produkten. Ta sedan med avfallet till en därtill avsedd insamlingscentral eller till din återförsäljare som ofta tar emot produkten gratis. Förpackningen ska kasseras baserat på den markerade materialkoden. Drift- och säkerhetsinstruktioner ska endast kasseras när produkten som dessa refererar till inte längre ska användas.

Kontrollera med din kommun för vägledning om avfallshantering. För mer information, öppna www.2helpu.com och skanna QR-koden ovan.

Garanti

Black & Decker är övertygad om sina produkters kvalitet och erbjuder konsumenterna 24 månaders garanti från och med inköpsdatumet. Denna garanti är ett tillägg och påverkar inte i något hänseende dina lagstadgade rättigheter.

Garantin är giltig i de områden som tillhör medlemsstaterna i Europeiska unionen och det europeiska frihandelsområdet.

För yrkande under garantin måste yrkandet vara in enlighet med Black & Deckers villkor och du kommer att behöva skicka in bevis på köpet till försäljaren eller en auktoriserad reparatör. Villkoren för Black & Deckers tvååriga garanti och var du hittar din närmaste auktoriserade reparatör kan erhållas på internet på **www.2helpU.com**, eller genom att kontakta ditt lokala Black & Deckers kontor på adressen som anges i denna bruksanvisning.

Besök vår webbplats på **www.blackanddecker.eu** för att registrera din nya Black & Decker-produkt och få ny information om nya produkter och specialerbjudanden.

Dokumenter tilgjengelig på nettet

www.2helpU.com/DoC/ eller
www.2helpU.com/DoC/index/xxx*



*For direkte tilgang, erstatt "xxx" med produktets modellnummer som oppgitt på produktets merkeetikett eller emballasje.

- Bruksanvisning
- Samsvarserklæring (DoC)
- Produktutslippsdata (PED): Informasjon om støy, vibrasjon og støv (gjelder ikke for alle produkter)

BEMW451 (type 2)		
Spenning	V_{AC}	230
Frekvens	Hz	50
Inngangseffekt	W	1200
Hastighet ubelastet	/min	3500
Høydejustering	mm	23 - 63
Bladlengde	mm	320
IP-informasjon		IPX4*
Vekt	kg	11

*Gressklipperen er testet som trygg ved eksponering for regn i korte perioder. Dersom gressklipperen blir våt, koble fra strømforsyningen, tørk gressklipperen og sjekk nøye at den fungerer. Dersom gressklipperen ikke fungerer, la maskinen tørke helt før du sjekker funksjonen en gang til.

Tiltenkt bruk

Denne BLACK+DECKER® BEMW451 gressklipper er konstruert for å klippe gress. Apparatet er beregnet bare for privat bruk.

Generelle sikkerhetsadvarsler for elektroverktøy



ADVARSEL Les alle sikkerhetsadvarsler, instruksjoner, illustrasjoner og spesifikasjoner som følger med dette elektroverktøyet. Manglende overholdelse av instruksjonene som er listet opp nedenfor kan resultere i elektrisk sjokk, ild og/eller alvorlig skade.

Ta vare på alle advarsler og instruksjoner for fremtidig bruk.

Begrepet "elektroverktøy" i advarslene gjelder nettdrevet elektroverktøy (med ledning) eller batteridrevet elektroverktøy (uten ledning).

1. Sikkerhet i arbeidsområdet

- Hold arbeidsområdet ryddig og godt opplyst.** Rotete eller mørke områder er en invitasjon til ulykker.
- Du skal ikke bruke elektroverktøy i eksplosive atmosfærer slik som hvor det finnes antennbare væsker, gasser eller støv.** Elektroverktøy skaper gnister som kan antenne støv eller gasser.

- Hold barn og tilskuere unna når du bruker elektroverktøyet.** Forstyrrelser kan føre til at du mister kontrollen over verktøyet.

2. Elektrisk sikkerhet

- Verktøyet stopsel må passe til stikkkontakten. Du skal ikke modifisere støpselet på noen måte. Ikke bruk adapterstøpsler til jordede elektroverktøy.** Umodifiserte støpsler og stikkontakter som passer vil redusere risikoen for elektrisk støt.
- Unngå kroppskontakt med jordede overflater slik som rør, radiatorer, komfyrer og kjøleskap.** Det er fare for elektrisk støt hvis kroppen din er jordet.
- Ikke eksponer gressklipperen for regn eller våte forhold. Dette kan øke faren for elektrisk støt.
- Ikke misbruk ledningen. Du skal aldri bruke ledningen til å bære, dra eller til å plugge ut elektroverktøyet. Hold ledningen unna varme, olje, skarpe kanter og bevegelige deler.** Skadede eller flokede ledninger øker risikoen for elektrisk støt.
- Når du bruker elektroverktøyet utendørs skal du bruke en skjøteledning som er tiltenkt utendørs bruk.** Bruk av en skjøteledning som passer til utendørs bruk reduserer faren for elektrisk støt.
- Hvis det er uunngåelig å bruke verktøyet på et fuktig sted skal du bruke en jordfeilbryter (RCD).** Bruk av en jordfeilbryter (RCD) reduserer faren for elektrisk støt.

3. Personlig sikkerhet

- Vær oppmerksom, pass på hva du gjør og bruk sunn fornuft ved bruk av et elektroverktøy. Ikke bruk elektroverktøy når du er trett eller under påvirkning av rusmidler, alkohol eller medisiner.** Et øyeblikks uoppmerksomhet ved bruk av et elektroverktøy kan føre til alvorlig personskade.
- Bruk personlig verneutstyr. Bruk alltid vernebriller.** Verneutstyr slik som støvmaske, skliskre vernesko, hjelm, eller hørselsvern brukt under passende forhold vil redusere personskader.
- Unngå utilsiktet starting. Kontroller at bryteren står i posisjon «av» før du kobler til strømkilden og/eller batteripakken, og før du tar opp eller bærer verktøyet.** Ved å bære elektroverktøy med fingeren på utløseren eller ved å koble en energikilde til elektroverktøy som har bryteren på kan føre til ulykker.
- Fjern justeringsnøkkel før du slår på elektroverktøyet.** En nøkkel som sitter på en roterende del av elektroverktøyet kan føre til personskade.
- Strekk deg ikke for langt. Stå stødig på bena og ha god balanse hele tiden.** Dette gir bedre kontroll over elektroverktøyet i uventede situasjoner.
- Kle deg skikkelig. Ikke ha på løse klær eller smykker. Hold hår, klær og hansker unna bevegelige deler.** Løse klær, smykker eller langt hår kan sette seg fast i bevegelige deler.
- Hvis du har støvsuger og støvsamler, skal du forsikre deg om at de er festet skikkelig og brukes på riktig måte.** Bruk av støvsuger kan redusere støvrelaterte farer.

h. Ikke la erfaring med hyppig bruk av verktøy la deg bli likegyldig og ignorere verktøyet sikkerhetsregler. En uforsiktig handling kan føre til alvorlig personskade innen brøkdelen av et sekund.

4. Bruk og stell av elektroverktøy

- Ikke bruk makt på elektroverktøyet. Bruk riktig elektroverktøy for ditt bruk.** Det riktige elektroverktøyet vil gjøre jobben bedre og sikrere i området det er designet for.
- Ikke bruk elektroverktøyet dersom det ikke kan slås på og av ved hjelp av bryteren.** Et elektroverktøy som ikke kan kontrolleres med bryteren er farlig og må repareres.
- Trekk støpselet ut av stikkkontakten og/eller koble fra batteripakken på elektroverktøyet før du utfører innstillinger, bytter tilbehør eller legger elektroverktøyet bort for lagring.** Slike forebyggende sikkerhetstiltak reduserer faren for at elektroverktøyet starter ved et uhell.
- Elektroverktøy som ikke er i bruk, må oppbevares utilgjengelig for barn.** Ikke la verktøyet bli brukt av personer som ikke er fortrolige med det, eller som ikke kjenner disse instruksjonene. Elektroverktøy er farlige i hendene på brukere uten opplæring.
- Sørg for vedlikehold av elektroverktøy og tilbehør. Undersøk om bevegelige deler er feiljustert eller blokkert, om deler er skadet, og om det er andre forhold som kan påvirke elektroverktøyet funksjon.** Hvis det er skadet må du få elektroverktøyet reparert før bruk. Mange ulykker oppstår på grunn av dårlig vedlikehold av elektroverktøy.
- Hold skjæreverktøy skarpe og rene.** Godt vedlikeholdte skjæreverktøy med skarpe egger setter seg mindre sannsynlig fast og er lettere å kontrollere.
- Bruk elektroverktøyet, tilbehøret og verktøybits etc. i samsvar med disse instruksjonene og ta hensyn til arbeidsforhold og arbeidet som skal utføres.** Bruk av elektroverktøyet til annen bruk enn den tiltenkte kan føre til farlige situasjoner.
- Hold håndtakene og gripeflatene tørre, rene og frie for olje og fett.** Glatte håndtak og gripeflater forhindrer trygg håndtering og kontroll av verktøyet i uventede situasjoner.

5. Service

- Elektroverktøy skal repareres av kvalifisert personell og bare med originale reservedeler.** Dette vil sikre at verktøyet sikkerhet blir ivarettatt.

Ytterligere sikkerhetsadvarsler for elektroverktøy



ADVARSEL! Ytterligere sikkerhetsadvarsler for gressklippere.

- ◆ **Unngå å bruke gressklipperen i dårlig vær, spesielt dersom det er fare for lyn og torden.** Dette minker risikoen for å bli truffet av lyn.
- ◆ **Inspiser området grundig for dyreliv der gressklipperen skal brukes.** Dyreliv kan bli skadet av gressklipperen under drift.

- ◆ **Kontroller nøye området der gressklipperen skal brukes, og fjern alle steiner, pinner, ledninger, bein og andre fremmedlegemer.** Utkastede objekter kan forårsake personskade.
- ◆ **Før bruk av gressklipperen må du alltid se etter at bladet og bladmodulen ikke er slitt eller skadet.** Slitte eller skadde deler øker risikoen for skade.
- ◆ **Før bruk må du kontrollere strømledning og skjøteledning for tegn på skade eller aldring. Ikke bruk gressklipperen dersom ledningen er skadet eller slitt. Dersom ledningen skades eller får slitasje under bruk, slå av gressklipperen og ikke rør ledningen før den er koblet fra strømmettet.** En skadet forsyningsledning kan føre til elektrisk støt, brann og/eller alvorlig personskade.
- ◆ **Kontroller gressposen regelmessig for slitasje eller deformering.** En slitt eller skadet gressopsamler kan øke risikoen for personskade.
- ◆ **Hold beskyttelsen på plass. Beskyttelser må fungere og være riktig montert.** En beskyttelse som er løs, skadet eller ikke fungerer som den skal, kan føre til personskade.
- ◆ **Hold alle kjøleluftinntak fri for rusk.** Blokkerte luftinntak og rusk kan føre til overoppheting eller brannfare.
- ◆ **Når du bruker gressklipperen, bruk alltid skliskire vernesko. Ikke bruk gressklipperen når du er barbeint eller bruker åpne sandaler.** Dette reduserer sjansen for skade på føttene ved kontakt med det bevegelige bladet.
- ◆ **Bruk alltid lange bukser mens du bruker gressklipperen.** Eksponert hud øker sannsynligheten for skade fra gjenstander som kastes.
- ◆ **Ikke bruk gressklipperen i vått gress. Gå, løp aldri.** Dette reduserer risikoen for å skli og falle som kan føre til personskade.
- ◆ **Ikke bruk gressklipperen i for bratte bakker.** Dette reduserer risikoen for tap av kontroll, skli og fall som kan føre til personskade.
- ◆ **Når du jobber i skråninger, vær alltid sikker på fotfeste, arbeid alltid på tvers av skråninger, aldri opp eller ned og utvis ekstrem forsiktighet når du endrer retning.** Dette reduserer risikoen for tap av kontroll, skli og fall som kan føre til personskade.
- ◆ **Vær svært varsom når du kjører gressklipperen bakover eller trekker den mot deg.** Vær alltid oppmerksom på omgivelsene dine. Dette reduserer risikoen for å snuble under bruken.
- ◆ **Hold ledningen unna klippebladene.** En skadet forsyningsledning kan føre til elektrisk støt, brann og/eller alvorlig personskade.
- ◆ **Skru av og trekk støpselet ut av stikkkontakten dersom ledningen er flokete eller ødelagt.** Skadede eller flokete ledninger kan øke risikoen for elektrisk støt.
- ◆ **Ikke berør bladene og andre farlige bevegelige deler mens de fortsatt er i bevegelse.** Dette reduserer risikoen for skade fra bevegelige deler.
- ◆ **Når du fjerner fastkjørt materiale eller rengjør gressklipperen, sørg for at alle strømbrytere er slått av og at batteripakken er frakoblet.** Uventet bruk av gressklipperen kan føre til alvorlig personskade.

- ◆ Stopp maskinen, og fjern sikkerhetsnøkkelen og avtakbar batteripakke, sørg for at alle bevegelige deler har stoppet helt.
 - ◆ Etter å ha truffet et fremmedlegeme, og for å inspisere maskinen for skade og foreta reparasjoner før du starter og bruker maskinen igjen.
 - ◆ Hvis maskinen begynner å vibrere unormalt, og deretter for å umiddelbart inspisere for skade, skift ut eller reparer eventuelle skadede deler og for å se etter og stramme til eventuelle løse deler.
- ◆ Stopp klippeinnretningen hvis gressklipperen må vippes for transport ved kryssing av andre flater enn gress og ved transport av maskinen til og fra området der den skal brukes.
- ◆ Ikke vipp gressklipperen når du slår på motoren.
- ◆ Tøm gressoppsamleren før oppbevaring.
- ◆ Dra aldri i kabelen når du skal ta støpselet ut av stikkkontakten. Dermed reduserer du risikoen for skade på støpsel og kabel.
- ◆ Før bruk må du alltid se etter at knivene, knivskruene og knivenheten ikke er slitt eller skadet. Bytt ut slitte eller skadde blader og bolter i sett for å opprettholde balansen.
- ◆ For å unngå fare grunnet uaktsom tilbakestilling av termisk sikring, må dette apparatet ikke forsynes gjennom et eksternt koblingsapparat, slik som en avbryter, eller ikke bli tilkoblet en strømkrets som redskapet regelmessig slår på og av.
- ◆ Ikke bruk maskinen hvis det er personer, spesielt barn, eller dyr i nærheten.
- ◆ Husk at operatøren eller brukeren vil bli gjort ansvarlig for ulykker eller farer andre personer eller deres eiendom blir utsatt for.

Sikkerhetsanvisninger

ADVARSEL! Når du bruker batteridrevne maskiner, må du alltid ta grunnleggende sikkerhetsforholdsregler, blant annet dem som er beskrevet nedenfor, for å redusere risikoen for brann, elektrisk støt, personskade og materiell skade.

ADVARSEL! Når du bruker maskinen, må du følge sikkerhetsreglene.

Les disse instruksjonene før du bruker maskinen, for å ivareta sikkerheten for deg selv og personer i nærheten. Ta vare på instruksjonene for senere bruk.

- ◆ Les hele denne håndboken nøye før du bruker apparatet.
- ◆ Beregnet bruk er beskrevet i denne håndboken. Hvis du bruker annet tilbehør, kobler til annet utstyr eller bruker dette apparatet til andre oppgaver enn det som er anbefalt i denne håndboken, kan det føre til fare for personskade.
- ◆ Ta vare på denne håndboken for fremtidig bruk.

Bruk av maskinen

ADVARSEL! Ikke lagre eller bruk verktøyet på steder der temperaturen kan falle under 4 °C (39,2 °F) (som i et utendørs skur eller i metallbygninger om vinteren), eller nå eller overstige 40 °C (104 °F) (som i et utendørs skur eller i metallbygninger om sommeren).

Vær alltid forsiktig når du bruker apparatet.

- ◆ Det er ikke meningen at dette apparatet skal brukes av unge eller svakelige personer uten tilsyn.
- ◆ Maskinen skal ikke brukes som leketøy.
- ◆ Pass på at barn og dyr ikke kommer i nærheten av arbeidsområdet, og at de ikke berører maskinen eller strømledningen.
- ◆ Pass ekstra godt på når maskinen brukes i nærheten av barn.
- ◆ Brukes bare i tørre omgivelser. Ikke la maskinen bli våt. Ikke senk maskinen ned i vann.
- ◆ Ikke åpne huset på maskinen. Det inneholder ingen deler som kan vedlikeholdes av brukeren.
- ◆ Ikke arbeid med produktet i eksplosjonsfarlige omgivelser, som for eksempel der det befinner seg brennbare væsker, gass eller støv.

Før bruk

- ◆ Bruk alltid kraftig fottøy og lange bukser mens du bruker maskinen. Du skal aldri bruke maskinen barfotet eller med åpne sandaler. Unngå å bruke løstsittende klær eller klær som har hengende stropper eller tråder.
- ◆ Kontroller nøye området der maskinen skal brukes, og fjern alle gjenstander som maskinen kan kaste.
- ◆ Før bruk må du alltid se etter at knivet, knivskruen og knivenheten ikke er slitt eller skadet. Bytt ut skadede eller slitte komponenter for å holde balansen. Bytt ut ødelagte eller uleselige merkelapper.

Etter bruk

- ◆ Når maskinen ikke er i bruk, skal den oppbevares på et tørt og godt ventilert sted utilgjengelig for barn.
- ◆ Barn skal ikke ha tilgang til maskiner som oppbevares.
- ◆ Når apparatet oppbevares eller transporteres i et kjøretøy, bør det plasseres i bagasjerommet eller festes, slik at det ikke påvirkes av raske farts- eller retningsendringer.

Kontroll og reparasjon

- ◆ Kontroller at apparatet ikke er skadet eller har defekte deler før du bruker det. Kontroller om noen av delene har sprekker, om bryterne er skadet, eller om det er andre forhold som kan påvirke bruken.
- ◆ Ikke bruk apparatet hvis en av delene er skadet eller defekt.
- ◆ Overlat reparasjon eller utskifting av skadde eller defekte deler til et autorisert serviceverksted.
- ◆ Forsøk aldri å fjerne eller bytte ut andre deler enn delene som er oppgitt i denne håndboken.
- ◆ Vær forsiktig når du justerer gressklipperen, slik at du ikke klemmer fingrene mellom bevegelige blader/deler og faste deler på maskinen.
- ◆ Når du vedlikeholder bladene, må du være klar over at selv om strømmen er av, kan bladene fremdeles bevege seg.

Ekstra sikkerhetsinstruksjoner for gressklippere

- ◆ Ikke transporter maskinen mens strømkilden er aktiv.
- ◆ Hold godt fast i håndtaket med begge hender når du bruker gressklipperen.
- ◆ Hvis det på noe tidspunkt er nødvendig å vippe gressklipperen til én side, sørg for at begge hender forblir i denne betjeningsposisjonen mens gressklipperen vippes. Hold begge hender i betjeningsposisjonen helt til gressklipperen er satt riktig tilbake på bakken igjen.
- ◆ Du må aldri bruke hodetelefoner for radio eller musikk når du bruker gressklipperen.
- ◆ Forsøk aldri å justere høyden på hjulene mens motoren går, eller mens sikkerhetsnøkkelen er i bryterhuset.
- ◆ Hvis gressklipperen kjører seg fast, slipper du sikkerhetshåndtaket for å slå gressklipperen av, venter til knivet har stoppet før du prøver å fjerne tilstoppingen av utmatningen eller fjerner noe under dekslet.
- ◆ Hold hendene og føttene borte fra skjæreområdet.
- ◆ Hold knivene skarpe. Bruk alltid vernehansker når du håndterer bladet på gressklipperen.
- ◆ Hvis du bruker gressoppsamleren, må du jevnlig kontrollere om den er slitt eller skadet. Hvis den er svært slitt, må du bytte den ut med en ny gressoppsamler for din egen sikkerhets skyld.
- ◆ Vær svært forsiktig når du kjører gressklipperen bakover eller trekker den mot deg.
- ◆ Ikke ha hendene eller føttene i nærheten av eller under gressklipperen. Hold deg alltid unna utmatingsåpningen.
- ◆ Rydd området der gressklipperen skal brukes, for gjenstander som steiner, pinner, tråder, leker, bein osv. mens kniven kan kaste. Gjenstander som treffes av kniven, kan påføre personer alvorlige skader. Hold deg bak håndtaket når motoren er i gang.
- ◆ Ikke bruk gressklipperen barbert eller når du har på sandaler. Bruk alltid solid fottey.
- ◆ Ikke trekk gressklipperen bakover med mindre det er absolutt nødvendig. Se alltid nedover og bak før og mens du beveger deg bakover.
- ◆ Du må aldri rette materiale som kastes ut, mot noen. Unngå at materiale blir kastet ut mot en vegg eller hindring. Materiale kan bli kastet tilbake mot brukeren. Slipp sikkerhetshåndtaket for å slå gressklipperen av og stoppe bladet når du krysser gruslagte flater.
- ◆ Ikke bruk gressklipperen med mindre hele gressoppsamleren, utmatingsvernet, det bakre vernet eller annet sikkerhetsutstyr er på plass og fungerer. Kontroller alle verneinnretninger og alt sikkerhetsutstyr regelmessig for å sikre at dette er i god stand, fungerer riktig og utfører den funksjonen det er beregnet for. Hvis et vern eller annet sikkerhetsutstyr er skadet, bytter du det ut før videre bruk.
- ◆ Du må aldri la en gressklipper være uten tilsyn når den går.
- ◆ Slipp alltid sikkerhetshåndtaket for å stoppe motoren, vent til kniven stopper helt før du rengjør gressklipperen, tar av gressoppsamleren eller fjerner tilstopping ved utmatingsvernet, når du forlater gressklipperen, eller før du utfører noen justeringer, reparasjoner eller kontroller.

- ◆ Bruk gressklipperen bare i dagslys eller godt kunstig lys når gjenstander i banen til kniven er godt synlige fra betjeningsområdet for gressklipperen.
- ◆ Ikke bruk gressklipperen dersom du er påvirket av alkohol eller rusmidler, eller dersom du er trutt eller syk. Vær alltid oppmerksom, se hva du gjør og bruk sunn fornuft.
- ◆ Unngå farlige omgivelser. Du må aldri bruke gressklipperen i fuktig eller vått gress, og aldri når det regner. Pass på at du alltid har godt fotfeste. Gå, aldri løp.
- ◆ Hvis gressklipperen begynner å vibrere unormalt, slipper du sikkerhetshåndtaket og venter til kniven stopper. Undersøk deretter straks årsaken. Unormal vibrasjon er vanligvis en advarsel om at noe er galt. Du kan se etter råd i problemløsningsveiledningen i slike tilfeller.
- ◆ Bruk alltid tilfredsstillende øye- og åndedrettsbeskyttelse når du bruker gressklipperen.
- ◆ Det kan være farlig å bruke tilbehør eller tilkoblet utstyr som ikke er anbefalt for bruk sammen med denne gressklipperen. Bruk bare tilbehør som er godkjent av Black & Decker.
- ◆ Du må aldri strekke deg for langt når du bruker gressklipperen. Pass på at du alltid har sikkert fotfeste og god balanse mens du bruker gressklipperen.
- ◆ Slå gresset på langs av skråninger, aldri opp og ned. Vær svært forsiktig når du endrer retning i skråninger.
- ◆ Se opp for hull, spor, humper, steiner eller andre skjulte ting. Ujevnt terreng kan føre til uhell der man sklir og faller. Høyt gress kan skjule hindringer.
- ◆ Ikke bruk gressklipperen på vått gress eller i svært bratte skråninger. Dårlig fotfeste kan føre til uhell der man sklir og faller.
- ◆ Ikke bruk gressklipperen i nærheten av skrenter, grøfter eller fyllinger. Du kan miste fotfestet eller balansen.
- ◆ La alltid gressklipperen bli avkjølt før den settes til oppbevaring.

Dra ut støpselet fra stikkkontakten og dra batteripakken ut av maskinen. Sørg for at alle bevegelige deler står fullstendig i ro:

- ◆ Når du forlater maskinen;
- ◆ Før du fjerner en tilstopping;
- ◆ Før du kontrollerer, rengjør eller arbeider på maskinen.

Andre personers sikkerhet

- ◆ Dette apparatet er ikke ment for bruk av personer (inkludert barn) med redusert fysiske, sensoriske eller mentale evner, eller mangel på erfaring og kunnskap, med mindre de får tilsyn eller har blitt opplært i bruk av apparatet av en person ansvarlig for deres sikkerhet.
- ◆ Barn må ha tilsyn så man sikrer at de ikke leker med apparatet.
- ◆ Etter at du har truffet en fremmed gjenstand. Inspiserer maskinen for skade og utfør nødvendige reparasjoner;

Restrisikoer.

Det oppstår ytterligere risikoer ved bruk av maskinen, som kanskje ikke er beskrevet i de medfølgende sikkerhetsadvarslene. Disse risikoene kan bli forårsaket av feil bruk, langvarig bruk osv.

Selv om de relevante sikkerhetsbestemmelsene blir fulgt, og sikkerhetstiltakene blir gjennomført, kan visse gjenværende risikoer ikke unngås. Disse inkluderer:

- ◆ Personskader forårsaket av roterende/bevegelige deler.
- ◆ Personskader som oppstår under skifte av deler, blader eller tilbehør.
- ◆ Personskader forårsaket av lang tids bruk av verktøyet. Når du bruker et verktøy i lange perioder, må du sørge for å ta regelmessige pauser.
- ◆ Hørselskader.
- ◆ Helsefarer som følge av innånding av støv som utvikles når du bruker verktøyet.
- ◆ Hvis bruk av gressklipperen i fuktige omgivelser er uunngåelig, må du bruke en jordfeilbryter (RCD) med utløsningsstrøm på maksimalt 30 mA. Bruk av en jordfeilbryter (RCD) reduserer faren for elektrisk støt.
- ◆ Aldri plukk opp eller bær et apparat mens motoren er i gang.

Advarselssymboler

Følgende advarselssymboler vises på maskinen sammen med produksjons-datokoden (15):
Produksjonsdatokoden (15) består av et 4-sifret år fulgt av en 2-sifret uke med tillegg av en 2-sifret fabrikkkode.



Advarsel! Les håndboken før bruk.



Ikke utsett maskinen for regn eller høy fuktighet.



Se opp for skarpe kniver. Bladene fortsetter å rotere etter at motoren er slått av.
Trekk støpselet ut av kontakten før vedlikehold eller hvis ledningen er skadet.



Se opp for gjenstander som kastes rundt. Hold personer i nærheten borte fra klippeområdet.



Hold kabelen borte fra skjæreblader.



Bruk hørselsvern



Garantert lydeffekt i henhold til direktiv 2000/14/EF.

Elektrisk sikkerhet



ADVARSEL! Dette verktøyet er dobbeltisolert. Jording er derfor ikke nødvendig. Kontroller alltid at strømforsyningen samsvarer med spenningen på merkeskiltet.

- ◆ Hvis strømledningen blir skadet, må den byttes av produsenten eller et autorisert Black & Decker-servicesenter for å unngå fare.

Egenskaper

Dette apparatet har noen av eller alle egenskapene under.

1. Koblingsboks
2. Av/på-knapp
3. Startavtrekker
4. Håndtak, øvre del
5. Nedre håndtak
6. Gressoppsamlingsboks
7. Motordeksel
8. Bærehåndtak
9. Bakre klaff
14. Vektblokk
15. Datakode posisjon

Montering

ADVARSEL! Før monteringen må du passe på at maskinen er slått av, og at kontakten er trukket ut.

Montere gressoppsamleren (figur A, B og C)

Gressoppsamleren leveres i 3 deler og må monteres før bruk.

- ◆ Fest håndtaket (6a) i lokket (6b) på gressboksen (figur B). Håndtaket passer bare på én måte.
- ◆ Sett lokket (6b) på underdelen av gressoppsamlingsboksen (6c). Pass på at de styrene er innrettet (figur C)

MERK: Vær ekstra omhyggelig når du plasserer de 2 klemmene bak på gressoppsamlingsboksen.

- ◆ Trykk lokket ned for å feste alle klemmene. Begynn bak, og pass på at alle klipsene er festet godt.

Sette på gressoppsamlingsboksen (figur D)

- ◆ Løft bakre klaff (9) og plasser gressoppsamlingsboksen (6) oppå tappene.

Montere bryterhuset (figur E)

- ◆ Plasser plasttappene på bryterhuset (1) mot hullene på håndtaket (1b), og pass på at bryterhuset er på den øvre kanten av håndtaket.
- ◆ Trykk plasttappene på bryterhuset (1) helt gjennom hullene i håndtaket.
- ◆ Skyv plastdekslet (1b) inn i de tynne føringene i bryterhuset (1).
- ◆ Fest plastdekslet (1b) med de 2 skruene som følger med.

Montere det nedre håndtaket (figur F)

- ◆ Sett endene av det håndtaket (5) i de tilsvarende hullene på gressklipperen.

- ◆ Trykk håndtaket så langt ned som det går.
- ◆ Fest håndtaket med skruene (5a).

Montere øvre håndtak (figur G)

- ◆ Sett øvre håndtak (4) på nedre håndtak (5) med muttere (4a), skiver (4c) og skruer (4b) som vist.

Merk: Den øvre delen av håndtaket kan festes i 2 ulike høydeposisjoner.

Slå på og av (figur H)

Slå på

- ◆ Trykk på av/på knappen (2).
- ◆ Trekk start- avtrekkeren (3) mot håndtaket.

Slå av

- ◆ Slipp start-avtrekkeren (3).

ADVARSEL! Ikke prøv å låse en bryter i stillingen "på".

Justere skjærehøyden (Fig. I)

ADVARSEL! Pass på at bladet har stoppet helt, og koble maskinen fra strømmen.

Du justerer skjærehøyden ved å endre høyden på alle hjulene, og du kan velge mellom 3 posisjoner.

- ◆ Ta av gressoppsamlingsboksen (6).
- ◆ Snu gressklipperen opp-ned.
- ◆ Ta tak i et hjul, og skyv/trekk akselen ut av montert posisjon.
- ◆ Flytt hjulet opp/ned til neste tilgjengelige plassering.

MERK: Juster ett hjul om gangen. Juster én høydeposisjon om gangen.

Bytte til kantklipping (figur J og K)

Med kantklipping kan du klippe gress helt ut til kanten ved en vegg eller et gjerde (figur J). Med kantklipping kan du klippe gress nøyaktig helt ut til kanten av plenen (figur K).

- ◆ Med gressklipperen parallell med kanten av plenen, skyv gressklipperen langs kanten av plenen. Sørg for at kanten av gressklipperen er litt utenfor kanten av plenen (figur K).

Bytte blad (Fig. L)

ADVARSEL! Pass på at bladet har stoppet helt, og koble maskinen fra strømmen.

ADVARSEL! Bruk bare det angitte reservebladet.

ADVARSEL! Bruk arbeidshansker når du tar i bladet.

Fjerne bladet:

- ◆ Legg maskinen på siden.
- ◆ Bruk arbeidshansker, og ta tak i bladet.
- ◆ Bruk en fastnøkkel på 13 mm til å løse og ta ut bladbolten (11) ved å dreie nøkkelen mot klokken.
- ◆ Ta av bladet (10) og bladbolten (11).

Slik bytter du bladet:

- ◆ Set bladet på bolt-akselen, og sett bladskruen (11) inn i akselen.

MERK: Når du setter på et blad, skal teksten på bladet vende mot brukeren.

- ◆ Trekk til bladbolten (11) så fast som mulig for hånd.

- ◆ Bruk arbeidshansker, og ta tak i bladet.
- ◆ Bruk en fastnøkkel på 13 mm for å skru til bladbolten (11) godt ved å dreie nøkkelen med klokken.

Klippe (figur M1 og M2)

Vi anbefaler at du bruker gressklipperen som vist i denne delen for å oppnå best mulig resultat og redusere risikoen for å kutte strømledningen.

- ◆ Legg det meste av strømledningen på plenen i nærheten av startpunktet (posisjon 1 i figur M1).
- ◆ Slå maskinen på som beskrevet ovenfor.
- ◆ Gå frem som vist i figur M1
- ◆ Beveg deg fra posisjon 1 til posisjon 2.
- ◆ Snu mot høyre, og fortsett mot posisjon 3.
- ◆ Snu mot venstre, og fortsett mot posisjon 4.
- ◆ Gjenta fremgangsmåten ovenfor etter behov.

ADVARSEL! Ikke arbeid mot kabelen som vist i figur M2.

Slipe bladet

MERK: BEMW451 bruker Black & Decker-blad (kat. nr. A6323). Hold bladet skarpt for å oppnå best mulig resultat.

Et sløvt blad klipper ikke gresset rent. Bruk tilfredsstillende øyebeskyttelse når du demonterer, sliper og monterer et blad. I normale forhold er det vanligvis tilstrekkelig å slipe bladet to ganger i løpet av en klippesesong. Sand gjør at kniven blir raskt sløvt. Hvis plenen har sandete jordbunn, kan det være nødvendig å slipe oftere.

MERK: Skift straks ut bøyde eller skadde blad.

Når du sliper bladet:

- ◆ Sørg for at bladet holder seg balansert.
- ◆ Slip knivbladet den opprinnelige klippevinkelen.
- ◆ Slip klippekantene på begge endene av knivbladet, og ta vekk like mye materiale på begge ender.

Slik sliper du knivblad i en skrustikke (figur N)

- ◆ Pass på at bladet har stoppet og at gressklipperen er frakoblet før du tar av bladet.
- ◆ Ta bladet av gressklipperen. Se anvisningene om montering og demontering av bladet.
- ◆ Sikre bladet (10) i en skrustikke (12).
- ◆ Bruk vernebriller og hansker vær forsiktig så du ikke skjærer deg. Fil forsiktig på bladets egger med en fintannet fil (13) eller et bryne, oppretthold den opprinnelige eggen. Kontroller at kniven er i balanse. Se anvisningene om bladbalansering.
- ◆ Sett bladet på gressklipperen igjen og trekk godt til.

Balansere knivbladet (figur O)

Du kan kontrollere bladets (10) balanse ved å sette en spiker eller en skrutrekker med rund klinge som er spent fast horisontalt i en skrustikke, gjennom midtullet på bladet. Hvis noen av endene på bladene roterer nedover, fil langs den skarpe kanten på det hengende bladet. Bladet er korrekt balansert når ingen ende svinger ned.

Korrekt plassering av hendene (figur P)

FARE! For å redusere faren for alvorlig personskade, må du **ALLTID** ha hendene i korrekt posisjon, som vist.

ADVARSEL! For å redusere faren for alvorlig personskade, må du **ALLTID** holde godt fast, for å være forberedt på en plutselig reaksjon.

Riktig stilling for hendene krever en hånd på øvre håndtak (4) og den andre på startavtrekkeren (3).

Smøring

Det er ikke nødvendig med smøring. Du må ikke olje hjulene. De har hjullagre med overflater i plast som ikke trenger smøring.

Rengjøring

FARE! Blås skitt og støv ut av hovedhuset med tørr luft når du ser at skitt samles inne i og rundt luftåpningene. Bruk godkjente vernebriller og godkjent støvmaske når prosedyren utføres.

ADVARSEL! Bruk aldri løsemidler eller sterke kjemikalier for å rengjøre ikke-metalliske deler av verktøyet. Disse kjemikaliene kan svekke materialene som brukes i disse delene. Bruk en klut som bare er fuktet med vann og mild såpe. Aldri la noen væske trenge inn i verktøyet; aldri dypp noen del av verktøyet i en væske.

Slå av gressklipperen og la bladet stoppe. Bare bruk mild såpe og en fuktig klut til å rengjøre gressklipperen. Rengjør gressklipperen for avklipp som kan ha samlet seg på undersiden. Etter flere gangers bruk, kontroller at alle utsatte fester er stramme.

Forhindre rust

Kunstgjødsel og andre hagekjemikalier inneholder stoffer som kan gi rask korrosjon av metall. Hvis du klipper i områder hvor det er blitt brukt kunstgjødsel eller kjemikalier, bør gressklipperen straks rengjøres på følgende måte: Slå av gressklipperen og trekk ut støpselet. Tørk alle utsatte deler med en fuktig klut.

Vedlikehold

Ditt Black & Decker elektriske verktøy (med eller uten strømkabel) er designet for å virke over en lang tidsperiode med et minimum av vedlikehold. Verktøyet/apparatet er avhengig av riktig stell og regelmessig rengjøring for å fungere som det skal til enhver tid.

ADVARSEL! Før du foretar noe vedlikehold på elektriske verktøy med eller uten strømkabel:

- ◆ Slå av apparatet/verktøyet og trekk ut støpselet.
- ◆ Eller la batteriet lade ut fullstendig hvis det er integrert, og slå deretter av.
- ◆ Trekk ut laderen fra stikkkontakten før du rengjør den. Laderen krever ikke annet vedlikehold enn regelmessig rengjøring.
- ◆ Rengjør ventilasjonsåpningene i verktøy/apparat og lader jevnlig med en myk børste eller tørr klut.

- ◆ Du skal regelmessig rengjøre motorhuset ved bruk av en fuktig klut. Ikke bruk slipende eller løsemiddelbaserte rengjøringsmidler.
- ◆ Bruk et butt skraperedskap regelmessig for å fjerne gress og jord fra undersiden av vernet.

Feilsøking

Hvis det ikke virker som maskinen fungerer riktig, følger du instruksjonene nedenfor. Hvis problemet ikke løses, kontakter du ditt lokale Black & Decker-serviceverksted.

Se baksiden av denne manualen for kontaktinformasjon til servicesentre, eller besøk www.2helpu.com.

ADVARSEL! Før du fortsetter, slipper du sikkerhetshåndtaket for å slå gressklipperen av, og venter til bladet stopper.

Problem	Mulig årsak	Mulig løsning
Maskinen virker ikke.	Strømmen er slått av.	Slå strømmen på.
	Sikring har feil / er gått.	Bytt sikring.
	Gresset er for langt.	Øk skjærehøyden, og flytt maskinen til kortere gress for å starte.
	Varmesikring aktivert.	La motoren kjøle, og øk skjærehøyden.
Maskinen fungerer av og til.	Varmesikring aktivert.	La motoren kjøle, og øk skjærehøyden.
Maskinen kutter ujevnt, eller motoren arbeider tungt.	Skjærehøyden er for lav.	Øk skjærehøyden.
	Knivbladet er sløvt.	Skift ut knivbladet.
	Undersiden av maskinen er tettet til.	Kontroller undersiden av maskinen, og fjern gress etter behov (bruk alltid arbeidshansker)
	Bladet er montert opp-ned.	Monter bladet riktig.

Miljøvern



Produkter/batterier er resikulerbare, men hvis de er merket med en overkrysset søppelpasse, må de ikke kastes sammen med vanlig husholdningsavfall.

Kjør batteriene helt ned og skill dem fra produktet, og skill eventuelle lyskilder fra produktet hvis mulig. Det er brukerens ansvar å slette persondata fra produktet. Ta deretter avfallet til et offentlig avfallsinnsamlingscenter eller en deltakende forhandler som ofte vil akseptere det gratis. Emballasjen avhendes i henhold til materialkoden angitt på den. Bruks- og sikkerhetsanvisninger skal først kastes når produktene de omhandler ikke lenger er i bruk.

Vennligst sjekk med din lokale kommune for veiledning om avfallshåndtering. For mer informasjon gå til www.2helpu.com eller skann QR-koden over.

Garanti

Black & Decker er sikker på kvaliteten på sine produkter og tilbyr sine kunder en 24 måneders garanti fra kjøpsdato. Denne garantierklæringen kommer i tillegg til dine lovbestemte

rettigheter og er ikke i konflikt med disse.

Garantien er gyldig innen områdene tilhørende medlemslandene i den Europeiske Union (EU) og det Europeiske Frihandelsområdet (EFTA).

For å ta garantien i bruk må kravet være i samsvar med kjøpsbetingelsene fra Black&Decker og du må vise kjøpskvittering til forhandleren eller til et autorisert serviceverksted. Betingelsene for Black & Deckers 2 års garanti og adressen til din nærmeste autoriserte serviceverksted kan du finne på internett under

www.2helpU.com, eller ved å kontakte ditt lokale Black & Decker kontor, adressen er angitt i denne bruksanvisningen.

Vennligst se vår nettside **www.blackanddecker.eu** for å registrere ditt Black & Decker produkt og få oppdateringer om nye produkter og spesialtilbud.

Dokumenter tilgængelige online

www.2helpU.com/DoC/ eller
www.2helpU.com/DoC/index/xxx*

*For direkte adgang skal du erstatte "xxx" med produktets modelnummer, som er angivet på produktets typeskilt eller emballage.



- Betjeningsvejledning
- Overensstemmelseserklæring (DoC)
- Produktemissionsdata (PED): Information om støj, vibrationer og støv (gælder ikke for alle produkter)

BMW451 (Type 2)		
Spænding	V _{AC}	230
Frekvens	Hz	50
Effektindgang	W	1200
Hastighed uden belastning	/min.	3500
Højdejustering	mm	23 - 63
Klingelængde	mm	320
IP-information		IPX4*
Vægt	kg	11

*Plæneklipperen er blevet testet til at være sikker ved kortvarig eksponering for regn. Hvis plæneklipperen bliver våd, skal du frakoble strømforsyningen, tørre plæneklipperen og forsigtigt kontrollere funktionaliteten. Hvis plæneklipperen ikke fungerer, skal du lade maskinen tørre helt, før du kontrollerer funktionaliteten igen.

Tilsigtet brug

Din BLACK+DECKER® BMW451 plæneklipper er designet til græsslåning. Dette apparat er kun beregnet til privat brug.

Generelle sikkerhedsadvarsler for elværktøj



ADVARSEL Læs alle sikkerhedsadvarsler, instruktioner, illustrationer og specifikationer, der følger med dette elværktøj. Manglende overholdelse af alle nedenstående instruktioner kan medføre elektrisk stød, brand og/eller alvorlige kvæstelser.

Gem alle advarsler og instruktioner til fremtidig reference.

Udtrykket "elværktøj" i advarslerne henviser til dit netdrevne (med ledning) elværktøj eller batteridrevet (trådløst) elværktøj.

1. Sikkerhed i arbejdsområdet

- Hold arbejdsområdet rent og godt belyst.** Rodede eller mørke områder giver anledning til ulykker.
- Brug ikke elværktøj i eksplosive omgivelser, f.eks. hvor der er brændbare væsker, gasser eller støv.** Elektrisk værktøj danner gnister, som kan antænde støv eller dampe.

- Hold børn og andre personer i nærheden på afstand, når der arbejdes med elværktøj.** Distractioner kan få dig til at miste kontrol.

2. Elektricitet og sikkerhed

- Elværktøjsstik skal passe til stikkontakten. Stikket må på ingen måde modificeres. Brug ikke adapterstik med jordforbundne (tilsluttede) elværktøjer.** Ikke-modificerede stik og tilsvarende stikkontakter reducerer risikoen for stød.
- Undgå kropskontakt med jordforbundne overflader såsom rør, radiatorer, komfurer og køleskabe.** Der er en forøget risiko for elektrisk stød, hvis din krop får jordforbindelse.
- Brug ikke plæneklipperen i regn eller våde forhold. Dette kan øge risikoen for elektrisk stød.
- Pas på, at ledningen ikke beskadiges. Ledningen må aldrig bruges til at bære, trække eller frakoble elværktøjet. Hold ledningen væk fra varme, olie, skarpe kanter eller dele i bevægelse.** Beskadigede eller sammenfiltrede ledninger øger risikoen for stød.
- Hvis elværktøj benyttes i det fri, skal der benyttes en forlængerledning, som er godkendt til udendørs brug.** Ved brug af en ledning, der er velegnet til udendørs brug, reduceres risikoen for elektrisk stød.
- Brug en strømkilde med fejlstrømsrelæ, hvis det er nødvendigt at anvende elværktøj på fugtige steder.** Ved at benytte en fejlstrømsafbryder reduceres risikoen for elektrisk stød.

3. Personikkerhed

- Vær opmærksom, hold øje med, hvad du laver og brug elværktøjet fornuftigt. Betjen ikke værktøjet, hvis du er træt, påvirket af narkotika, alkohol eller medicin.** Et øjeblik uopmærksomhed under betjening af elværktøj kan forårsage alvorlige personskader.
- Anvend personligt beskyttelsesudstyr. Bær altid beskyttelsesbriller.** Det er muligt at reducere risikoen for kvæstelser ved alt efter omstændighederne at anvende det passende sikkerhedsudstyr såsom støvmaske, skridsikre sikkerhedssko, sikkerhedshjelm eller høreværn.
- Træf forholdsregler, så utilsigtet start ikke er mulig. Sørg for, at kontakten er i sluk-position, inden du tilslutter strømkilden og/eller batteripakken, tager værktøjet op eller bærer det.** Hvis du bærer elværktøj med din finger på kontakten eller strømfører elværktøj, der har kontakten tændt, kan der nemt ske ulykker.
- Fjern indstillingsnøgle eller skruenøgle, inden elværktøjet startes.** En skruenøgle eller anden nøgle, der bliver siddende på en roterende del af elektrisk værktøj, kan give anledning til personskade.
- Ræk ikke for langt. Bevar altid et godt fodfæste og en god balance.** Dette gør, at du har bedre kontrol over det elektriske værktøj, når uventede situationer opstår.
- Brug egnet arbejdstøj. Bær ikke løst tøj eller smykker. Hold hår, tøj og handsker væk fra dele i bevægelse.** Løstsiddende tøj, smykker eller langt hår kan blive fanget i bevægelige dele.

- g. Hvis der kan monteres støvudsugnings- og opsamlingsudstyr, skal dette tilsluttes og benyttes korrekt. Anvendelse af støvopsamlingsudstyr kan begrænse farer forårsaget af støv.
- h. Lad ikke kendskab fra hyppig brug af værktøjer gøre dig uopsigtig og få dig til at ignorere principperne for værktøjsikkerhed. En skodesløs handling kan forårsage alvorlig skade i en brøkdal af et sekund.

4. Brug og vedligeholdelse af elværktøj

- a. **Overbelast ikke elværktøjet. Brug det korrekte elværktøj til dit arbejde.** Det korrekte elværktøj klarer opgaven bedre og mere sikkert med den effekt, som det er konstrueret til.
- b. **Brug ikke elværktøjet, hvis afbryderkontakten er defekt.** Ethvert elværktøj, der ikke kan kontrolleres med kontakten, er farligt og skal repareres.
- c. **Tag stikket ud af strømkilden og/eller batteripakken ud af elværktøjet, inden du foretager justeringer, udskifter tilbehør eller opbevarer elværktøjer.** Disse forebyggende sikkerhedsforanstaltninger reducerer risikoen for at starte elværktøj ved et uheld.
- d. **Opbevar elektrisk værktøj uden for rækkevidde af børn, og tillad ikke personer, som ikke er bekendt med elværktøjet eller disse anvisninger, at betjene elværktøjet.** Elværktøjer er farlige i hænderne på uøvede brugere.
- e. **Elværktøj og tilbehør skal vedligeholdes. Kontroller, om bevægelige dele er skæve og ikke sidder fast, og om delene er brækket eller beskadiget, så elværktøjets funktion påvirkes.** Hvis det beskadiges, skal elværktøjet repareres inden brug. Mange ulykker skyldes dårligt vedligeholdte elværktøjer.
- f. **Hold skæreværktøjer skarpe og rene.** Ordentligt vedligeholdt skæreværktøj med skarpe skærekanter har mindre tilbøjelighed til at binde og er lettere at styre.
- g. **Brug elværktøjet, tilbehøret, værktøjsindsatser osv. i overensstemmelse med disse instruktioner under hensyntagen til arbejdsforholdene og arbejdet, der skal udføres med værktøjet.** Brug af elektrisk værktøj til andre opgaver end dem, det er beregnet til, kan resultere i en farlig situation.
- h. **Hold håndtagene og håndtagsfladerne tørre, rene og fri for olie og fedt.** Glatte håndtag og gribeplader giver ikke en sikker håndtering og kontrol af værktøjet i uventede situationer.

5. Service

- a. **Lad kun kvalificerede fagfolk reparere elværktøjet og benyt kun originale reservedele.** Derved sikres det, at værktøjets driftssikkerhed opretholdes.

Yderligere sikkerhedsadvarsler for elværktøj



ADVARSEL! Yderligere sikkerhedsadvarsler for plæneklippere.

- ◆ **Undgå at bruge plæneklipperen under dårlige vejrforhold, især når der er risiko for lynnedslag.** Dette nedsætter risikoen for at blive ramt af lynet.

- ◆ **Se området grundigt efter for vilde dyr, hvor plæneklipperen skal bruges.** Vilde dyr kan komme til skade af plæneklipperen, mens den er i drift.
- ◆ **Undersøg nøje det område, hvor plæneklipperen skal bruges, og fjern alle sten, pinde, ledninger, knogler og andre fremmedlegemer.** Kastede genstande kan medføre personskaade.
- ◆ **Inspicer altid visuelt, at klingen og klingsamlingen ikke er slidt eller beskadiget, før du bruger plæneklipperen.** Slidte eller beskadigede dele øger risikoen for personskaade.
- ◆ **Kontroller før brug strømforsyningsledningen og evt. forlængerledning for tegn på beskadigelse eller ælde.** Brug ikke plæneklipperen, hvis kablet er beskadiget eller er slidt. Hvis ledningen bliver beskadiget eller slidt under brug, skal du slukke for plæneklipperen og vente med at røre ved ledningen, før du frakobler den fra strømforsyningen. En beskadiget strømforsyningsledning eller forlængerledning kan resultere i elektrisk stød, brand og/eller alvorlig personskaade.
- ◆ **Kontroller jævnligt græsopsamleren for slid og forringelse.** En slidt eller beskadiget græsopsamler kan øge risikoen for personskaade.
- ◆ **Hold beskyttelsesskærmene på plads.** Beskyttelsesskærmene skal være i orden og være korrekt monteret. En beskyttelsesskærm, der er løs, er beskadiget eller ikke fungerer korrekt, kan resultere i personskaade.
- ◆ **Hold alle køleluftindtag fri for snavs.** Tilstoppede luftindtag og snavs kan resultere i overophedning eller risiko for brand.
- ◆ **Under brug af plæneklipperen skal du altid have skridsikret og beskyttende fodtøj på. Arbejd aldrig med plæneklipperen iført sandaler eller med bare fødder.** Dette reducerer risikoen for skader på fødderne ved kontakt med den bevægelige klinge.
- ◆ **Under brug af plæneklipperen skal du altid have lange bukser på.** Eksponeret hud øger sandsynligheden for skader fra genstande, der slynges ud.
- ◆ **Brug ikke plæneklipperen på vådt græs. Gå, løb ikke.** Dette reducerer risikoen for at glide og falde, hvilket kan resultere i personskaade.
- ◆ **Brug ikke plæneklipperen på meget stejle skråninger.** Dette reducerer risikoen for tab af kontrol og for at glide og falde, hvilket kan resultere i personskaade.
- ◆ **Når du arbejder på skråninger, skal du altid have et sikkert fodfæste, altid arbejde på tværs af skråninger, aldrig op eller ned, og være yderst forsigtig, når du skifter retning.** Dette reducerer risikoen for tab af kontrol og for at glide og falde, hvilket kan resultere i personskaade.
- ◆ **Vær yderst forsigtig, når du bakker eller trækker plæneklipperen efter dig.** Vær altid opmærksom på dine omgivelser. Dette reducerer risikoen for at snuble under drift.
- ◆ **Hold strømforsyningsledningen på afstand af kniven.** En beskadiget strømforsyningsledning kan resultere i elektrisk stød, brand og/eller alvorlig personskaade.

- ◆ **Sluk og tag stikket ud af stikkontakten, hvis ledningen er sammenfiltret eller beskadiget.** Sammenfiltrede eller beskadigede ledninger kan øge risikoen for stød.
- ◆ **Rør ikke ved klinger og andre farlige bevægelige dele, mens de stadig er i bevægelse.** Dette reducerer risikoen for personskade fra bevægelige dele.
- ◆ **Når du rydder enheden for fastklemt materiale eller rengør plæneklipperen, skal du sørge for, at alle afrydere er slukket, og at batteripakken er afbrudt.** Uventet drift af plæneklipperen kan resultere i alvorlig personskade.
- ◆ Stop plæneklipperen, og fjern sikkerhedsnøglen og udtagelige batteripakker, mens du sørger for, at alle bevægelige dele er standset helt.
 - ◆ Når du har ramt et fremmedlegeme, og for at inspicere plæneklipperen for beskadigelse og foretage reparationer, før plæneklipperen startes og betjenes igen.
 - ◆ Hvis plæneklipperen begynder at vibrere unormalt, skal du straks se den efter for skader, udskifte eller reparere eventuelle beskadigede dele og kontrollere for og stramme eventuelle løse dele.
- ◆ Stop græsslåningen, hvis plæneklipperen skal vippes i forbindelse med transport, ved krydsning af andre overflader end græs og ved transport af plæneklipperen til og fra det område, der skal bruges.
- ◆ Vip ikke plæneklipperen, når motoren er tændt.
- ◆ Tøm græsopsamlere før opbevaring.
- ◆ Lad ikke børn eller dyr komme i nærheden af arbejdsområdet eller røre ved apparatet eller netledningen.
- ◆ Vær meget opmærksom, når apparatet benyttes i nærheden af børn.
- ◆ Apparatet må kun bruges på tørre steder. Lad ikke apparatet blive vådt. Apparatet må ikke nedsænkes i vand.
- ◆ Kabinettet må ikke åbnes. Der er ingen dele indeni, der kan serviceres af brugeren.
- ◆ Brug ikke apparatet i eksplosive omgivelser, f.eks. hvor der er brændbare væsker, gasser eller støv.
- ◆ For at reducere risikoen for beskadigelse af stik og ledninger må du aldrig trække i ledningen for at tage stikket ud af en stikkontakt.
- ◆ Inspicer altid visuelt, at klingerne, klingeboltene og klingsamlingen ikke er slidt eller beskadiget, før du bruger maskinen. Udskift slidte eller beskadigede knive og bolte i sæt for at bevare balancen.
- ◆ Med henblik på at undgå en fare forårsaget af utilsigtet nulstilling af den termiske afbryder må dette apparat hverken forsynes gennem en ekstern koblingsanordning, som f.eks. en timer, eller sluttes til et kredsløb, der regelmæssigt tændes og slukkes af forsyningsenheden.
- ◆ Brug aldrig maskinen, mens der er andre i nærheden, især børn eller kæledyr.
- ◆ Vær opmærksom på, at brugeren er ansvarlig for ulykker eller risici, som andre eller andres ejendom udsættes for.

Sikkerhedsinstruktioner

ADVARSEL! Ved anvendelse af ledningsfri apparater skal grundlæggende sikkerhedsforholdsregler inkl. nedenstående altid følges, så risikoen for brand, elektrisk stød, personskade og materiel skade undgås.

ADVARSEL! Sikkerhedsreglerne skal følges ved brug af maskinen.

Læs denne vejledning, før du bruger maskinen, af hensyn til din egen og omkringståendes sikkerhed. Gem vejledningen til senere brug.

- ◆ Læs hele vejledningen omhyggeligt, før du bruger apparatet.
- ◆ Den tilsigtede brug er beskrevet i denne vejledning. Brugen af ekstraudstyr eller tilbehør eller udførelse af andet arbejde med dette apparat end det, der anbefales i denne vejledning, kan udgøre en risiko for personskade.
- ◆ Opbevar denne vejledning til senere brug.

Brug af dit apparat

ADVARSEL! Opbevar eller brug ikke værktøjet på steder, hvor temperaturen falder til under 4 °C (39,2 °F) (som f.eks. skure udenfor eller metalbygninger om vinteren) eller når eller overstiger 40 °C (104 °F) (som f.eks. skure udenfor eller metalbygninger om sommeren).

Vær altid opmærksom ved brugen af apparatet.

- ◆ Dette apparat må ikke bruges af børn eller svagelige personer uden opsyn.
- ◆ Apparatet må ikke bruges som legetøj.

Før brug

- ◆ Brug altid kraftigt fodtøj og lange bukser under anvendelse af maskinen. Arbejd aldrig med maskinen iført sandaler eller med bare fødder. Undgå at bære tøj, der er løstsiddende, eller som har hængende ledninger eller bånd.
- ◆ Inspicer grundigt det område, hvor maskinen skal bruges, og fjern alle objekter, som maskinen kan kaste ud.
- ◆ Inspicer altid visuelt, at klingens, klingeboltens og klingsamlingen ikke er slidt eller beskadiget, før du bruger maskinen. Udskift slidte og beskadigede komponenter i sæt for at bevare balancen. Udskift beskadigede eller ulæselige mærkater.

Efter brug

- ◆ Opbevar apparatet på et tørt, godt ventileret sted uden for børns rækkevidde, når det ikke er i brug.
- ◆ Opbevar apparater utilgængeligt for børn.
- ◆ Når apparatet opbevares eller transporteres i et køretøj, skal det anbringes i bagagerummet eller fastgøres for at forhindre bevægelse som følge af pludselige ændringer i hastighed eller retning.

Eftersyn og reparationer

- ◆ Før brug skal apparatet kontrolleres for beskadigede eller defekte dele. Se efter knækkede dele, skader på kontakter og eventuelle andre forhold, der kan påvirke apparatets funktion.

- ◆ Brug ikke apparatet med beskadigede eller defekte dele.
- ◆ Få beskadigede eller defekte dele repareret eller udskiftet på et autoriseret værksted.
- ◆ Forsøg aldrig at fjerne eller udskifte dele ud over dem, der er beskrevet i denne vejledning.
- ◆ Vær forsigtig under justering af plæneklipperen for at forhindre, at fingre fanges mellem knive/dele i bevægelse og faste dele på maskinen.
- ◆ Vær under service opmærksom på, at selvom strømmen er afbrudt, kan knivene stadig bevæges.

Yderligere sikkerhedsvejledning for plæneklippere

- ◆ Undlad at transportere maskinen, mens strømkilden kører.
- ◆ Hold godt fast i håndtaget med begge hænder, når du bruger plæneklipperen.
- ◆ Hvis det bliver nødvendigt at vippe plæneklipperen, skal du have begge hænder i arbejdsstilling, mens den vippes. Hold begge hænder i arbejdsstilling, til apparatet står sikkert på jorden igen.
- ◆ Lyt aldrig til radio eller musik i hovedtelefoner, mens du bruger plæneklipperen.
- ◆ Juster aldrig hjulenes højde, mens motoren kører, eller mens sikkerhedsnøglen sidder i.
- ◆ Slip aktiveringsbøjlen for at slukke for plæneklipperen, hvis den står stille, vent indtil klingen er stoppet, før blokeringer i udkastet eller under skjoldet fjernes.
- ◆ Hold hænder og fødder væk fra skæreoområdet.
- ◆ Hold klingerne skarpe. Brug altid beskyttelseshandsker ved håndtering af plæneklipperklingen.
- ◆ Kontroller jævnligt græsopsamleren for slid og ødelæggelse. Udskift den af hensyn til din egen sikkerhed, hvis den er meget slidt.
- ◆ Vær yderst forsigtig, når du bakker eller trækker plæneklipperen imod dig selv.
- ◆ Sæt ikke hænder eller fødder ind under plæneklipperen. Hold altid afstand til udkaståbningen.
- ◆ Ryd det område, hvor plæneklipperen skal bruges, for genstande såsom sten, pinde, ståltråd, legetøj, ben etc., som klingens kan kaste rundt med. Genstande, der rammes af klingens, kan forårsage alvorlig personskade. Bliv bag håndtaget, når motoren kører.
- ◆ Kør ikke med plæneklipperen med bare fødder eller iført sandaler. Bær altid solidt fodtøj.
- ◆ Træk ikke plæneklipperen baglæns, medmindre det er strengt nødvendigt. Se altid ned og bag dig, når du trækker plæneklipperen baglæns.
- ◆ Ret aldrig det udkastede materiale mod andre. Undgå at kaste materiale ud mod en mur eller en forhindring. Materialet kan springe tilbage mod brugeren. Slip aktiveringsbøjlen for at slukke plæneklipperen og stoppe klingens, når grusbelagte flader passerer.
- ◆ Brug ikke plæneklipperen, før græsopsamleren, udkastskærmen, den bageste skærm eller andre sikkerheds- og beskyttelsesanordninger er monteret og fungerer. Kontroller jævnligt, at alle skærme og sikkerheds- og beskyttelsesanordninger er i god stand og fungerer korrekt, så de opfylder deres formål. Udskift beskadigede skærme og andre

- sikkerhedsanordninger, før maskinen tages i brug igen.
- ◆ Efterlad aldrig plæneklipperen uden opsyn, mens motoren kører.
- ◆ Slip altid aktiveringsbøjlen for at stoppe motoren, vent til klingens står helt stille, før du rengør plæneklipperen, afmonterer græsposen, fjerner blokeringer under udkastskærmen, forlader plæneklipperen eller foretager justeringer, reparationer eller inspektioner.
- ◆ Brug kun plæneklipperen i dagslys eller ved godt kunstigt lys, hvor genstande i klingens bane er tydeligt synlige fra plæneklipperens betjeningsområde.
- ◆ Kør ikke med plæneklipperen under indflydelse af alkohol eller narkotika, eller hvis du er træt eller syg. Vær altid opmærksom, hold øje med, hvad du laver og brug din sunde fornuft.
- ◆ Undgå farlige omgivelser. Brug aldrig plæneklipperen i fugtigt eller vådt græs, eller når det regner. Sørg altid for godt fodfæste; gå, løb ikke.
- ◆ Slip aktiveringsbøjlen, vent til klingens stopper, hvis plæneklipperen begynder at vibrere unormalt. Kontroller derefter omgående årsagen. Vibration er generelt en advarsel om et problem; se fejlsøgningsvejledningen for at få hjælp ved unormal vibration.
- ◆ Bær altid korrekt øjen- og åndedrætsbeskyttelse, når du bruger plæneklipperen.
- ◆ Brugen af ekstraply eller tilbehør, som ikke anbefales til brug sammen med denne plæneklipper, kan være farligt. Brug kun ekstraply, der er godkendt af Black & Decker.
- ◆ Stræk dig ikke for langt, mens du bruger plæneklipperen. Sørg altid for at have sikkert fodfæste og balance, når du bruger plæneklipperen.
- ◆ Arbejd på tværs af skråninger, aldrig op og ned. Vær især forsigtig, når du ændrer retning på skråninger.
- ◆ Hold øje med huller, hjulspor, sten og andre skjulte genstande. Du kan skride eller falde i ujævnt terræn og komme til skade. Højt græs kan dække over forhindringer.
- ◆ Slå ikke vådt græs eller græs på meget stejle skråninger. Et dårligt fodfæste kan få dig til at skride eller falde, så du kommer til skade.
- ◆ Slå ikke græs i nærheden af skrænter, grøfter eller volde. Du kan mist fodfæste og balance.
- ◆ Lad altid plæneklipperen køle ned, inden den sættes væk. Træk stikket ud af kontakten, og træk batteripakken ud af maskinen. Sørg for, at alle dele i bevægelse er helt stoppet:
 - ◆ Hver gang du forlader maskinen;
 - ◆ Før du rengør en blokering;
 - ◆ Før du kontrollerer, rengør, justerer eller arbejder på apparatet.

Andres sikkerhed

- ◆ Dette værktøj er ikke beregnet til anvendelse af personer (inklusive børn) med nedsatte fysiske, sensoriske eller mentale evner eller manglende erfaring på eller kendskab, medmindre de er under opsyn eller er blevet instrueret i brugen af værktøjet af en person, der er ansvarlig for deres sikkerhed.
- ◆ Børn skal holdes under opsyn, så det sikres, at de ikke leger med apparatet.

- Når du har ramt et fremmedlegeme. Se apparatet efter for skader, og reparer efter behov;

Resterende risici.

Yderligere residualrisici kan opstå, når værktøjet bruges, hvilket muligvis ikke er inkluderet i de medfølgende sikkerhedsadvarsler. Disse risici kan opstå i forbindelse med misbrug, længerevarende brug osv.

Selv med anvendelsen af de relevante sikkerhedsbestemmelser og implementeringen af sikkerhedsanordninger kan visse residualrisici ikke undgås. Disse omfatter:

- Tilskadekomst forårsaget af berøring af roterende/ bevægelige dele.
- Personskader forårsaget ved udskiftning af dele, klinger eller tilbehør.
- Tilskadekomst forårsaget af langvarig brug af et apparat. Husk at holde pause jævnligt ved brug af et apparat i længere tid.
- Nedsat hørelse.
- Helbredsmæssige skader på grund af indånding af støv, når du bruger dit værktøj.
- Hvis de er uundgåeligt at betjene plæneklipperen på et fugtigt sted, skal der bruges en fejlstrømsafbryder (RCD) med en aktiveringsstrøm på højst 30 mA. Ved at benytte en fejlstrømsafbryder reduceres risikoen for elektrisk stød.
- Du må aldrig løfte eller bære et apparat, mens motoren kører.

Advarselssymboler

Følgende advarselssymboler findes på apparatet sammen med produktionsdatokoden (15):

Produktionsdatokoden (15) består af et 4-cifret år efterfulgt af en 2-cifret uge og forlænges af en 2-cifret fabrikskode.



Advarsel! Læs vejledningen inden brug.



Udsæt ikke apparatet for regn eller høj fugtighed.



Pas på, klingen er skarp. Klinger fortsætter med at rotere, efter at motoren er stoppet.
Tag stikket ud af stikkontakten inden vedligeholdelse, eller hvis netledningen er beskadiget.



Pas på flyvende genstande. Hold omkringstående på afstand af klippeområdet.



Hold netledningen på afstand af kniven.



Bær hørevern



Direktiv 2000/14/EC garanteret lydstyrke.

Elektricitet og sikkerhed



ADVARSEL! Denne maskine er dobbelt isoleret. Derfor er jordledning ikke nødvendig. Kontrollér altid, at strømforsyningen svarer til spændingen på mærkepladen.

- Hvis netledningen beskadiges, skal den udskiftes af producenten eller et autoriseret Black & Decker-værksted, så farlige situationer undgås.

Funktioner

Dette apparat leveres med nogle af eller alle de følgende komponenter.

1. Omskifterboks
2. Afbryderkontakt
3. Startudløser
4. Øverste håndtag
5. Nederste håndtag
6. Græsopsamlingsboks
7. Motordæksel
8. Bærehåndtag
9. Bagklap
14. Vægtblok
15. Datakodeposition

Montering

ADVARSEL! Kontroller før samling, at apparatet er slukket, og at ledningen er taget ud af stikkontakten.

Samling af græsopsamlingsboksen (fig. A, B og C)

Græsboxen skal samles før brug og leveres i tre dele.

- Sæt håndtaget (6a) på låget (6b) af græsboxen (fig. B). Håndtaget passer kun én vej rundt.
- Ret låget (6b) ind efter bunden af græsopsamlingsboksen (6c). Sørg for, at ledestyrene er rettet ind (fig. C)

BEMÆRK: Vær ekstra omhyggelig, når de 2 klips bag på græsopsamlingsboksen rettes ind.

- Tryk ned på låget for at sikre alle klips. Start længst tilbage, og sørg for, at alle klips sidder sikkert.

Montering af græsopsamlingsboksen (fig. D)

- Løft græsflappen (9), og anbring græsopsamlingsboksen (6) over øsknerne.

Montering af afbryderdåsen (fig. E)

- Ret plaststifterne på afbryderdåsen (1) ind efter hullerne på håndtaget (1b), og sørg for, at afbryderdåsen sidder på den øverste kant af håndtaget.

- ◆ Lad plastikstifterne på afbryderdåsen (1) glide hele vejen gennem hullerne i håndtaget.
- ◆ Lad plastikhætten (1b) glide ind i den tynde skyder på afbryderdåsen (1).
- ◆ Fastgør plastikhætten (1b) med de to medfølgende skruer.

Montering af nederste håndtag (fig. F)

- ◆ Sæt enden af det nederste håndtag (5) ind i de tilsvarende huller i græsslåmaskinen.
- ◆ Tryk håndgrebet ned, så langt det kan komme.
- ◆ Fastgør håndtaget med skrueerne (5a).

Montering af øverste håndtag (fig. G)

- ◆ Monter det øverste håndtag (4) på det nederste håndtag (5) vha. grebene (4a), spændeskiverne (4c) og skrueerne (4b) som vist.

BEMÆRK: Det øverste håndtag kan fastgøres i 2 forskellige højdepositioner.

Start og stop (fig. H)

Sådan tænder du

- ◆ Tryk på tænd/sluk-knappen (2).
- ◆ Træk startudløseren (3) mod håndtaget.

Sådan slukker du

- ◆ Slip startudløseren (3).

ADVARSEL! Forsøg aldrig at fastlåse en kontakt i tændt position.

Justering af klippehøjden (fig. I)

ADVARSEL! Sørg for, at kniven er fuldstændig stoppet, og tag apparatets ledning ud af stikkontakten.

Klippehøjden justeres ved at ændre højden af alle hjul, og der er tre positioner at vælge imellem.

- ◆ Afmonter græsopsamlingsboksen (6).
- ◆ Vend græsslåmaskinen på hovedet.
- ◆ Tag fat i et hjul, og tryk/træk akslen væk fra den aktuelle placering.
- ◆ Flyt hjulet op/ned til den næste tilgængelige placering.

BEMÆRK: Juster ét hjul ad gangen. Juster én højdeposition ad gangen.

Kantskæring (fig. J, K)

Kantskæring gør det muligt at klippe græs helt op til kanten af en væg eller et hegn (fig. J). Med kantskæring kan du klippe græsset præcist helt op til kanten af din plæne (K).

- ◆ Placer plæneklipperen parallelt med kanten af din græsplæne og skub den langs kanten. Sørg for, at plæneklipperens kant er en smule over plænenes kant (fig. K).

Udskiftning af kniven (fig. L)

ADVARSEL! Sørg for, at kniven er fuldstændig stoppet, og tag apparatets ledning ud af stikkontakten.

ADVARSEL! Anvend kun den angivne kniv til udskiftning.

ADVARSEL! Brug kraftige handsker, når du tager om kniven. Sådan afmonteres kniven:

- ◆ Læg græsslåmaskinen på siden.
- ◆ Grib om kniven med de kraftige handsker på.
- ◆ Brug en 13 mm skruenøgle til at løsne og afmontere knivbolten (11) ved at dreje skruenøglen mod uret.
- ◆ Fjern kniven (10) og knivbolten (11).

Sådan udskiftes kniven.

- ◆ Før kniven op til boltskaffet, og placer knivbolten (11) i boltskaffet.

BEMÆRK: Teksten på kniven skal vende mod brugeren, når kniven monteres.

- ◆ Spænd knivbolten (11) så stramt som muligt med hånden.
- ◆ Grib om kniven med de kraftige handsker på.
- ◆ Brug en 13 mm skruenøgle til at fastspænde knivbolten (11) ved at dreje skruenøglen mod uret.

Græsslåning (fig. M1 og M2)

Det anbefales, at plæneklipperen anvendes som beskrevet i dette afsnit, da der derved opnås optimale resultater, og risikoen for at skære netledningen reduceres.

- ◆ Anbring den oprullede netledning på plænen tæt ved startpunktet (position 1 i fig. M1).
- ◆ Tænd apparatet som beskrevet ovenfor.
- ◆ Fortsæt som vist i fig. M1
- ◆ Bevæg dig fra position 1 til position 2.
- ◆ Drej til højre, og fortsæt mod position 3.
- ◆ Drej til venstre, og fortsæt mod position 4.
- ◆ Fortsæt som beskrevet ovenfor.

ADVARSEL! Arbejd dig ikke mod ledningen som vist i fig. M2.

Slibning af klingen

BEMÆRK: BEMW451 bruger Black & Decker-klingen (kat. nr. A6323). Hold klingen skarp, det giver det bedste resultat. En sløv klinge klipper og snitter ikke græsset ordentligt. Bær ordentlig øjenbeskyttelse, når du afmonterer, sliber eller monterer en klinge. Det er normalt tilstrækkeligt at slibe klingen to gange i sæsonen under normale forhold. Sand græs hurtigt klingen døv. Hvis der er sandjord i din plæne, kan det være nødvendigt at slibe kniven hyppigere.

BEMÆRK: Udskrift straks klingen, hvis den bliver bøjet eller beskadiget.

Ved slibning af kniven:

- ◆ Sørg for, at klingen er afbalanceret.
- ◆ Slib klingen i den oprindelige skærevinkel.
- ◆ Slib skærekanterne i begge ender af klingen, så der fjernes en lige stor mængde materiale fra begge ender.

Slibning af en kniv i en skruestik (fig. N)

- ◆ Vær sikker på, at kniven er stoppet og plæneklipperens stik er trukket ud, inden du fjerner kniven.
- ◆ Fjern klingen fra plæneklipperen. Se instruktioner for demontering og montering af klingen.
- ◆ Fastgør kniven (10) i en skruestik (12).
- ◆ Bær passende øjenværn og handsker, og pas på, du ikke skærer dig selv. Fil forsigtigt klingens skæreflader med en fin tandfil (13) eller slibesten, så den oprindelige

skærekant bevares. Kontroller klingens balance. Se instruktionerne for afbalancering af klingen.

- ◆ Udskift klingen på plæneklipperen og spænd den godt fast.

Afbalancering af klinge (fig. O)

Kontroller knivens balance (10) ved at sætte knivens midterhul over et søm eller en rund skruetrækker, der er opspændt vandret i en skruestik. Hvis en af klingens ender roterer nedad, skal der files langs den skarpe kant af den ende, der falder. Klingen er korrekt afbalanceret, hvis ingen af enderne falder.

Korrekt håndposition (fig. P)

ADVARSEL! For at reducere risikoen for alvorlige kvæstelser skal du *ALTID* anvende den rette håndposition som vist.

ADVARSEL! For at reducere risikoen for alvorlig personskade skal du *ALTID* holde godt fast i tilfælde af en pludselig reaktion.

Det er nødvendigt at placere den ene hånd på det øvre håndtag (4) og den anden hånd på startudløseren (3).

Smøring

Smøring er ikke nødvendigt. Smør ikke hjulene med olie. De har plastiklejer, som ikke kræver smøring.

Rengøring

ADVARSEL! Blæs støv og snavs ud af hovedhuset med tør luft, lige så snart der samler sig snavs i og omkring luftaftrækket. Bær godkendte beskyttelsesbriller og godkendt støvmaske ved udførelse af denne procedure.

ADVARSEL! Brug aldrig opløsningsmidler eller andre kraftige kemikalier til at rengøre værktøjets ikkemetaliske dele. Disse kemikalier kan svække de materialer, der anvendes i disse dele. Brug en klud, der kun er fugtet med vand og mild sæbe. Lad aldrig væske trænge ind i værktøjet, og nedsænk aldrig nogen del af værktøjet i en væske.

Sluk for plæneklipperen, og lad klingene stoppe helt. Brug kun en mild sæbe og en fugtig klud til rengøring af plæneklipperen. Fjern alt afklip der måtte have samlet sig under dækkets underside. Kontroller, at alle udsatte fastgørelsesdele sidder fast, når du har brugt plæneklipperen nogle gange.

Forebyggelse af korrosion

Gødning og andre havekemikalier indeholder stoffer, der i høj grad accelererer korrosionen af metaller. Hvis du slår græs i områder, hvor der er anvendt gødning eller kemikalier, skal plæneklipperen rengøres umiddelbart efter brug som følger: Sluk for plæneklipperen, og træk stikket ud. Tør alle udsatte dele af med en fugtig klud.

Vedligeholdelse

Dit Black & Decker apparat/værktøj med eller uden ledninger er designet til at fungere i lang tid med minimal vedligeholdelse. Forsat tilfredsstillende drift afhænger af korrekt behandling af værktøjet/apparatet samt regelmæssig rengøring.

ADVARSEL! Før udførelse af vedligeholdelse på elværktøjer med eller uden ledninger:

- ◆ Sluk for apparatet/værktøjet og træk stikket ud af kontakten.
- ◆ Eller kør batteriet helt ned, hvis det er indbygget, og sluk derefter.
- ◆ Træk opladeren ud af stikkontakten, før den rengøres. Opladeren kræver ingen vedligeholdelse, men skal rengøres jævnligt.
- ◆ Rengør jævnligt værktøjets/apparatets og laderens ventilationshuller med en blød børste eller en tør klud.
- ◆ Rengør motorhuset regelmæssigt med en fugtig klud. Der må ikke bruges skuremidler eller opløsningsmidler.
- ◆ Brug jævnligt en uskarp skraber til at fjerne græs og snavs fra apparatet.

Problemløsning

Følg vejledningen nedenfor, hvis apparatet ikke synes at fungere korrekt. Hvis dette ikke løser problemet, bedes du kontakte det lokale Black & Decker-værksted.

Se bagsiden af denne vejledning for kontaktoplysninger til servicecentre, eller gå ind på www.2helpu.com.

ADVARSEL! Udløs båndhåndtaget for at slukke for plæneklipperen, før du fortsætter, og vent til klingene stopper.

Problem	Mulig årsag	Mulig løsning
Maskinen starter ikke.	Strømmen er slået fra.	Tænd for strømmen.
	En sikring er gået.	Udskift sikringen.
	Græsset er for langt.	Øg klippehøjden, og flyt maskinen til kortere græs for at starte.
	Termosikringen er aktiveret.	Lad motoren køle ned, og øg klippehøjden.
Maskinen fungerer periodevis.	Termosikringen er aktiveret.	Lad motoren køle ned, og øg klippehøjden.
Maskinen giver en ujævn finish, eller motoren hakker.	Klippehøjden er for lav.	Øg klippehøjden.
	Kniven er sløv.	Sæt klingene på igen.
	Maskinens underside er blokeret.	Se under maskinen, og fjern hindringer efter behov (bær altid kraftige handsker)
	Kniven er monteret på hovedet.	Monter kniven korrekt.

Miljøbeskyttelse



Produkter/batterier kan genbruges, men hvis de er markeret med den overstregede skraldespand, må de ikke bortskaffes sammen med almindeligt husholdningsaffald.

Lad batterierne aflade helt og adskil dem, og adskil eventuelle lyskilder fra produktet, hvis det er muligt. Det er brugerens ansvar at slette personlige oplysninger fra produktet. Aflever derefter affaldet på et officielt affaldsindsamlingsanlæg eller hos en deltagende forhandler, som ofte tager imod det

gratis. Emballagen skal kasseres i henhold til den angivne materialekode. Brugs- og sikkerhedsinstruktioner bør kun bortskaffes, når det relevante produkt ikke længere er i brug. Kontakt din kommune for at få vejledning i affaldshåndtering. Få yderligere oplysninger på www.2helpU.com og ved at scanne ovenstående QR-kode.

Garanti

Black & Decker er sikker på kvaliteten af sine produkter og giver forbrugerne en garanti på 24 måneder fra købsdatoen. Denne garanti er en tilføjelse til dine lovbefalede rettigheder. Garantien er gyldig inden for medlemsstaterne af Den Europæiske Union og Det Europæiske Frihandelsområde. Når du gør krav på garantien, skal kravet være i overensstemmelse med Black & Decker vilkår og betingelser, og du skal indsende dokumentation for købet til sælgeren eller til en autoriseret reparatør. Vilkår og betingelser for Black & Decker 2 års garanti og placeringen af dit nærmeste autoriserede serviceværksted kan fås på internettet på www.2helpU.com, eller ved at kontakte dit lokale Black & Decker kontor på den adresse, der er angivet i denne vejledning.

Besøg venligst vores websted www.blackanddecker.eu for at registrere dit nye Black & Decker produkt og modtage opdateringer om nye produkter og specielle tilbud.

Asiakirjat ovat saatavilla verkossa

www.2helpU.com/DoC/ tai
www.2helpU.com/DoC/index/xxx*



*Päiset suoraan asiakirjoihin korvaamalla merkinnän "xxx" tuotteen mallinumerolla, joka on merkitty tuotteen tyyppikilpeen tai pakkaukseen.

- Käyttöohje
- Vaatimustenmukaisuusvakuutus (DoC)
- Tuotteen päästötiedot (PED): Tietoa melusta, tärinästä ja pölystä (ei koske kaikkia tuotteita)

BEMW451 (tyyppi 2)		
Jännite	V_{AC}	230
Taajuus	Hz	50
Ottoteho	W	1200
Kuormittamaton nopeus	/min	3500
Korkeussäätö	mm	23 - 63
Terän pituus	mm	320
IP-luokituksen tiedot		IPX4*
Paino	kg	11

*Ruohonleikkurin rakenne on testattu turvalliseksi, kun se altistuu sateelle lyhyen aikaa. Jos ruohonleikkuri kastuu, irrota virtalähde, kuivaa ruohonleikkuri ja tarkista toiminta huolellisesti. Jos ruohonleikkuri ei toimi, anna koneen kuivua täysin ennen kuin tarkistat sen toimivuuden uudelleen.

Käyttötarkoitus

BLACK+DECKER® BEMW451 -ruohonleikkuri on suunniteltu ruohon leikkaamiseen. Laite on tarkoitettu vain yksityiskäyttöön.

Sähkötyökaluja koskevat yleiset turvaohjeet



VAROITUS Lue kaikki tämän sähkötyökalun mukana toimitetut varoitukset, käyttöohjeet ja tekniset tiedot. Jos kaikkia ohjeita ei noudateta, on olemassa sähköiskun, tulipalon ja/tai vakavan henkilövahingon vaara.

Säästä kaikki varoitukset ja ohjeet tulevaa käyttöä varten.

Varoituksissa käytetty käsite "sähkötyökalu" tarkoittaa verkkokäyttöisiä sähkötyökaluja (joissa on verkkojohto) ja akkukäyttöisiä sähkötyökaluja (joissa ei ole verkkojohtoa).

1. Työalueen turvallisuus

- Pidä työalue puhtaana ja hyvin valaistuna.**
Onnettomuuksia tapahtuu helpommin epäsiistissä tai huonosti valaistussa tilassa.
- Sähkötyökalua ei saa käyttää räjähdyksalttiissa ympäristöissä, kuten syttyvien nesteiden, kaasun tai pölyn lähettyvillä.** Sähkötyökaluista syntyy kipinöitä, jotka voivat sytyttää pölyn tai höyryt.

- Lapsia tai sivullisia ei saa päästää työalueelle sähkötyökalua käytettäessä.** Keskittymiskyvyn herpaantuminen voi aiheuttaa hallinnan menettämisen.

2. Sähköturvallisuus

- Sähkötyökalujen pistokkeiden on sovittava pistorasiaan. Pistoketta ei saa koskaan muuttaa millään tavalla. Maadoitettujen sähkötyökalujen kanssa ei saa käyttää sovittipistokkeita.** Sähköiskun vaara on pienempi, kun pistokkeita ei ole muutettu mitenkään ja ne liitetään sopivaan pistorasiaan.
- Vältä koskettamasta maadoitettuihin pintoihin, kuten putkiin, lämpöpattereihin, liisiin ja jäähdyttimiin.** Sähköiskun vaara on suurempi, jos kehosi on maadoitettu.
- Älä käytä ruohonleikkuria sateessa tai märissä olosuhteissa.** Tämä voi vähentää sähköiskun vaaraa.
- Virtajohtoa ei saa käyttää väärin. Älä kanna työkaluja sähköjohtosta tai vedä pistoketta pistorasiasta sähköjohtoon avulla. Suojaa johto lämmöltä, öljyltä, teräviltä reunoilta ja liikkuvilta osilta.** Vaurioituneet tai kietoutuneet johdot lisäävät sähköiskun vaaraa.
- Jos sähkötyökalua käytetään ulkona, käytä ulkokuvaan sopivaa jatkojohtoa.** Ulkokuvaan tarkoitetun sähköjohtoon käyttäminen vähentää sähköiskun vaaraa.
- Jos sähkötyökalua on välttämättä käytettävä kosteassa paikassa, käytä vikavirtasuojalla (RCD) suojattua virtalähdettä.** Tämä vähentää sähköiskun vaaraa.

3. Henkilöturvallisuus

- Ole valpas, keskity työhön ja käytä sähkötyökalua terveellä arkijärjellä. Älä käytä tätä sähkötyökalua ollessasi väsynyt tai alkoholin, huumeiden tai lääkkeiden vaikutuksen alaisena.** Keskittymisen herpaantuminen hetkeksikin sähkötyökalua käytettäessä voi aiheuttaa vakavan henkilövahingon.
- Käytä henkilökohtaisia suojavarusteita. Käytä aina suojalaseja.** Hengityssuojaimen, liukumattomien turvajalkineiden, kypärän ja kuulonsuojaimen käyttäminen vähentää henkilövahinkojen vaaraa.
- Vältä tahatonta käynnistämistä. Varmista, että kytkin on OFF-asennossa, ennen kuin liität laitteen virtalähteeseen ja/tai akkuun, nostat laitetta tai kannat sitä.** Sähkötyökalun kantaminen sormi virtakytkimellä lisää onnettomuusvaaraa.
- Irrota mahdollinen säätö- tai kiintoavain ennen kuin käynnistät sähkötyökalun.** Sähkötyökalun pyöriivään osaan jäänyt säätöavain tai väännin voi aiheuttaa henkilövahingon.
- Älä kurkota. Varmista aina hyvä jalansija ja tasapaino.** Täten varmistat sähkötyökalun paremman hallinnan odottamattomissa tilanteissa.
- Pukeudu asianmukaisesti. Älä käytä löysiä vaatteita tai koruja. Pidä hiukset, vaatteet ja kädet loitolla liikkuvista osista.** Löysät vaatteet, korut tai pitkät hiukset voivat jäädä kiinni liikkuviin osiin.
- Jos laitteessa on liitäntä pölynpoisto- tai pölynkeräysjärjestelmiä varten, varmista niiden**

oikeoppinen liitäntä ja käyttö.

Pölyn ottaminen talteen voi vähentää pölyn aiheuttamia vaaroja.

- h. **Vaikka käyttäisit usein työkaluja ja sinulla olisi niistä hyväntuntemus, älä jätä lukematta työkalun turvallisuusohjeita.** Epähuomiossa suoritettujen toimenpiteiden johtaa vakaviin henkilövahinkoihin sekunnin murto-osassa.

4. Sähkötyökalujen käyttö ja hoito

- a. **Älä kohdistaa sähkötyökaluun voimaa.** Käytä käyttötarkoitukseen sopivaa sähkötyökalua. Oikea sähkötyökalu suorittaa toimenpiteen paremmin ja turvallisemmin sen suunnitellulla käyttönopeudella.
- b. **Älä käytä sähkötyökalua, jos sen kytkin ei kytkte virtaa päälle ja pois päältä.** Sähkötyökalut, joita ei voida hallita kytkimellä, ovat vaarallisia ja ne on korjattava.
- c. **Irrota pistoke virtalähteestä ja/tai akku sähkötyökalusta ennen sähkötyökalun säätämistä, lisävarusteiden vaihtoa tai varastoimista.** Näin voit vähentää vahingossa käynnistymisen aiheuttaman henkilövahingon vaaraa.
- d. **Säilytä sähkötyökalut poissa lasten ulottuvilta, kun niitä ei käytetä.** Älä anna sähkötyökalua sellaisen henkilön käyttöön, joka ei tunne sitä tai joka ei ole tutustunut tähän käyttöohjeeseen. Sähkötyökalut ovat vaarallisia kouluttamattomien henkilöiden käsissä.
- e. **Sähkötyökalut ja lisävarusteet vaativat ylläpitoa.** Tarkista liikkuvat osat virheellisen kohdistumisen tai kiinnijuuuttumisen sekä osien vaurioiden varalta ja muut olosuhteet, jotka voivat vaikuttaa sähkötyökalun toimintaan. Jos havaitset vaurioita, korjauta sähkötyökalu ennen niiden käyttämistä. Huonosti kunnossapidetyt sähkötyökalut aiheuttavat onnettomuuksia.
- f. **Pidä leikkausterät terävinä ja puhtaina.** Kunnossa pidettyjen leikkaavien teräviä reunoja sisältävien työkalut todennäköisyyden jumiutua vähenee, ja niitä on helpompi hallita.
- g. **Käytä sähkötyökalua, lisävarusteita ja työkalun teriä jne. näiden ohjeiden mukaisesti työskentelyolosuhteet sekä suoritettavat työt huomioon ottaen.** Jos sähkötyökalua käytetään näiden ohjeiden vastaisesti, voi syntyä vaaratilanne.
- h. **Pidä kahvat ja kädensijat kuivina ja puhtaina öljystä ja rasvasta.** Liukkaat kahvat ja tartuntapinnat vaarantavat työkalun turvallisen käsittelyn ja hallinnan odottamattomissa tilanteissa.

5. Huolto

- a. **Korjauta sähkötyökalu koulutetulla ja ammattitaitoisella henkilöllä ja hyväksy korjauksiin vain alkuperäisiä varaosia.** Täten taataan sähkötyökalun turvallisuus.

Sähkötyökalun lisäturvaohjeet



VAROITUS! Ruohonleikkuria koskevat lisäturvaohjeet.

- ◆ **Älä käytä ruohonleikkuria epäsuotuisissa sääolosuhteissa, varsinkin silloin, kun on olemassa salamoinnin vaara.** Täten salamaiskujen vaara on pienempi.
- ◆ **Tarkasta ruohonleikkurin käyttöalue huolellisesti villieläinten varalta.** Ruohonleikkuri voi vahingoittaa villieläimiä käytön aikana.
- ◆ **Tarkasta ruohonleikkurin käyttöalue perusteellisesti ja poista kaikki kivet, kepit, johdot, luut ja muut vieraat esineet.** Sinkoavat esineet voivat aiheuttaa henkilövahingon.
- ◆ **Tarkista silmämääräisesti aina ennen ruohonleikkurin käyttöä, ettei terässä ja teräkokoospanossa ole kulumia tai vaurioita.** Kuluneet tai vaurioituneet osat lisäävät loukkaantumiskäytön riskiä.
- ◆ **Tarkista ennen käyttöä, että virtajohtodot tai mahdolliset jatkojohdot eivät ole vaurioituneet tai vanhentuneet.** Älä käytä ruohonleikkuria, jos sen johto on vaurioitunut tai kulunut. Jos johto on vaurioitunut tai kulunut käytön aikana, sammuta ruohonleikkuri äläkä koske johtoon ennen kuin irrotat sen virtalähteestä. Vaurioitunut virtajohto tai jatkojohto voivat aiheuttaa sähköiskun, tulipalon ja/tai vakavan vamman.
- ◆ **Varmista, ettei ruohonkeräyspusseja ole kulunut tai rikkoutunut.** Kulunut tai vaurioitunut ruohonkeräjä voi lisätä loukkaantumiskäytön riskiä.
- ◆ **Pidä suojaat paikoillaan.** Suojien on oltava hyväkuntoisia ja ne on asennettava oikein paikoilleen. Irttonainen, vaurioitunut tai virheellisesti toimiva suoja voi aiheuttaa henkilövahinkoja.
- ◆ **Pidä kaikki jäähdytysilman sisääntuloaukot puhtaina roskista.** Tukkeutuneet ilmanottoaukot ja roskat voivat johtaa ylikuumentumiseen tai tulipalon vaaraan.
- ◆ **Käytä ruohonleikkuria käyttäessäsi aina luistamattomia ja suojaavia jalkineita.** Älä käytä ruohonleikkuria avojaloin tai avoimia sandaaleja käyttäen. Tämä vähentää jalkojen loukkaantumiskäytön riskiä liikkuvan terän kosketuksesta.
- ◆ **Käytä aina pitkiä housuja ruohonleikkuria käyttäessäsi.** Paljas iho lisää sinkoutuneiden esineiden aiheuttaman loukkaantumisen todennäköisyyttä.
- ◆ **Älä käytä ruohonleikkuria märällä ruoholla. Kävele, älä juokse.** Tämä vähentää liukastumis- ja putoamiskäytön riskiä, mikä voi johtaa henkilövahinkoihin.
- ◆ **Älä käytä ruohonleikkuria liian jyrkissä rinteissä.** Tämä vähentää hallinnan menettämisen, liukastumisen ja putoamisen riskiä, mikä voi johtaa henkilövahinkoihin.
- ◆ **Rinteissä työskennellessä tulee aina varmistaa hyvä jalansija, työskentele aina rinteiden poikki, älä koskaan ylä- tai alamäkeen ja ole erittäin varovainen suuntaa vaihtaessa.** Tämä vähentää hallinnan menettämisen, liukastumisen ja putoamisen riskiä, mikä voi johtaa henkilövahinkoihin.
- ◆ **Ole erittäin varovainen vetäessäsi ruohonleikkuria taaksepäin itseäsi kohti.** Ole aina tietoinen ympäristöstäsi. Tämä vähentää kompastumiskäytön riskiä käytön aikana.

- ◆ **Pidä virtajohto kaukana leikkuuteristä.** Vaurioitunut virtajohto voi aiheuttaa sähköiskun, tulipalon ja/tai vakavan vamman.
- ◆ **Sammuta kone ja irrota pistoke sähköverkosta, jos johto on sotkeutunut tai vaurioitunut.** Vaurioituneet tai kietoutuneet johdot voivat lisätä sähköiskun vaaraa.
- ◆ **Älä koske teriin ja muihin vaarallisiin liikkuviin osiin, kun ne ovat vielä liikkeessä.** Tämä vähentää liikkuvien osien aiheuttamaa loukkaantumisriskiä.
- ◆ **Varmista kiinni juuttuneen materiaalin poistamisen ja ruohonleikkurin puhdistamisen yhteydessä, että kaikki virtakytkimet on kytketty pois päältä ja että akku on irrotettu.** Ruohonleikkurin odottamaton käyttö voi johtaa vakavaan henkilövahinkoon.
- ◆ Pysäytä ruohonleikkuri, irrota turva-avain ja irrotettavat akut ja varmista, että kaikki liikkuvat osat ovat pysähtyneet kokonaan.
 - ◆ Jos ruohonleikkuri on osunut vieraaseen esineeseen, tarkista laite vahinkojen varalta ja korjaa se, ennen kuin käynnistät sen ja käytät sitä uudelleen.
 - ◆ Jos ruohonleikkuri alkaa täristä poikkeavasti, tarkasta se välittömästi vaurioiden varalta, vaihda tai korjaa vaurioituneet osat ja tarkista ja kiristä löysät osat.
- ◆ Pysäytä ruohonleikkuri, jos konetta on kallistettava kuljetusta varten, kun ylität muita pintoja kuin ruohoa ja kuljetat ruohonleikkuria käyttöalueelle ja sieltä pois.
- ◆ Älä kallista ruohonleikkuria, kun käynnistät moottorin.
- ◆ Tyhjennä ruohonkerääjä ennen varastointia.

Turvallisuusohjeet

VAROITUS! Johdottomia laitteita käytettäessä on aina noudatettava asianmukaisia turvaohjeita, jotta tulipalojen, sähköiskujen, henkilövahinkojen ja materiaali- vaurioiden riski olisi mahdollisimman pieni.

VAROITUS! Laitetta käytettäessä on noudatettava turvallisuusääntöjä.

Lue tämä opas huolellisesti läpi ennen koneen käyttöä oman ja muiden turvallisuuden takia. Säilytä ohjeet myöhempiä tarvetta varten.

- ◆ Lue nämä ohjeet huolellisesti ennen laitteen käyttöä.
- ◆ Käyttötarkoitus kuvataan ohjeissa. Muiden kuin tässä käyttöohjeessa suositeltujen lisävarusteiden tai -osien käyttö sekä laitteen käyttö muuhun kuin käyttöohjeessa suositeltuun tarkoitukseen voi aiheuttaa henkilövahingon vaaran.
- ◆ Säilytä tämä käyttöohje tulevaa tarvetta varten.

Laitteen käyttö

VAROITUS! Älä säilytä tai käytä työkalua paikassa, jossa lämpötila voi laskea alle 4 °C (39,2 °F) (kuten ulko-varastoissa tai metallirakennuksissa talvisin) tai ylittää 40 °C (104 °F) (kuten ulko-varastoissa tai metallirakennuksissa kesäisin).

Ole aina huolellinen käyttäessäsi laitetta.

- ◆ Tätä laitetta ei ole tarkoitettu nuorten tai lihasvoimaltaan heikkojen henkilöiden käyttöön ilman valvontaa.
- ◆ Laitetta ei saa käyttää leluja.
- ◆ Älä anna lasten tai eläinten tulla lähelle työskentelyaluetta tai koskea laitteeseen tai virtajohtoon.

- ◆ Jos laitetta käytetään lasten läheisyydessä, on oltava tarkkaavainen.
- ◆ Sovelluu vain kuivaan käyttöympäristöön. Älä anna laitteen kastua. Älä upota laitetta veteen.
- ◆ Älä avaa laitteen koteloa. Sisällä ei ole mitään huollettavia osia.
- ◆ Älä käytä laitetta räjähdysalttiissa ympäristössä, jossa on syttyvää nestettä, kaasua tai pölyä.
- ◆ Älä koskaan irrota johtoa pistorasiasta johdosta vetäen. Pistoke tai johto voi vahingoittua.
- ◆ Tarkista aina katsomalla ennen käyttöä, että terät, terän pultit ja leikkuuyksikkö eivät ole kuluneet tai vahingoittuneet. Vaihda kuluneet tai vahingoittuneet terät ja pultit aina sarjoina, jotta tasapaino säilyy.
- ◆ Jotta lämpörajotin ei nollautuisi vahingossa ja vaaratilanteet vältettäisiin, tähän laitteeseen ei saa syöttää virtaa ulkoisesta kytkentälaitteesta (esim. ajastin) eikä sitä saa liittää virtapiiriin, joka kytketään säännöllisesti päälle ja pois päältä.
- ◆ Älä koskaan käytä laitetta muiden henkilöiden (erityisesti lapsien) tai eläinten läheisyydessä.
- ◆ Muista, että laitteen käyttäjä on vastuussa muille henkilöille tai omaisuudelle aiheutuneista onnettomuuksista tai vaaratilanteista.

Ennen käyttöä

- ◆ Käytä laitteen käytön aikana aina tukevia jalkineita ja pitkiä housuja. Älä käytä konetta avojaloin tai avoimia sandaaleja käyttäen. Vältä käyttämästä löysiä vaatteita tai vaatekappaleita, joissa on roikkuvia nauhoja.
- ◆ Tarkasta laitteen aiuttu käyttöalue perusteellisesti ja poista kaikki esineet, joita laite voi heittää.
- ◆ Tarkista aina katsomalla ennen käyttöä, että terä, terän pultti ja teräyksikkö eivät ole kuluneet tai vahingoittuneet. Vaihda kuluneet tai vaurioituneet osat sarjoina koneen tasapainon säilyttämiseksi. Vaihda vaurioituneet tai epäselvät merkit.

Käytön jälkeen

- ◆ Kun laitetta ei käytetä, säilytä sitä kuivassa, hyvin tuuletteussa paikassa poissa lasten ulottuvilta.
- ◆ Pidä laite lasten ulottumattomissa.
- ◆ Kun laitetta säilytetään tai kuljetetaan ajoneuvossa, sijoita se tavaratilaan tai kiinnitä se pitävästi niin, ettei se matkan aikana pääse liikkumaan.

Tarkastus ja korjaus

- ◆ Tarkista ennen laitteen käyttöä, ettei laitteessa ole vahingoittuneita tai viallisia osia. Tarkista osien ja kytkimien kunto sekä muut seikat, jotka voivat vaikuttaa laitteen toimintaan.
- ◆ Älä käytä laitetta, jos jokin sen osa on vahingoittunut tai viallinen.
- ◆ Korjauta tai vaihdata vaurioituneet tai vialliset osat valtuutetussa huoltoliikkeessä.

- Älä yritä korjata tai vaihtaa muita kuin tässä käyttöohjeessa erikseen määriteltyjä osia.
- Varo leikkuria säädettäessä, että sormesi eivät jää liikkuvien terien/osien ja kiinteästi asennettujen osien väliin.
- Muista teriä huollettaessa, että vaikka virtalähde on sammutettu, terät liikkuvat edelleen.

Ruohonleikkurien lisäturvaohteet

- Konetta ei saa kuljettaa virran ollessa päällä.
- Pidä ruohonleikkuria työntöaisasta tukevasti molemmin käsin käytön aikana.
- Jos joudut käytön aikana kallistamaan ruohonleikkuria, pidä molemmat kädet koko ajan ajoasennossa. Pidä molemmat kädet ajoasennossa niin kauan, kunnes ruohonleikkuri on jälleen normaaliasennossa.
- Älä käytä radiota tai kuulokkeita ruohonleikkurin käytön aikana.
- Älä koskaan säädä pyörien korkeutta moottorin käydessä tai turva-avaimen ollessa paikallaan kytkentäkotelossa.
- Jos ruohonleikkuri pysähtyy, sammuta leikkuri vapauttamalla kahva, odota terän pysähtymistä ennen kuin yrität avata tukoksen tai poistaa mitään alustan alta.
- Pidä kädet ja jalat poissa leikkausalueelta.
- Pidä terät terävinä. Käytä aina suojakäsineitä käsitellessäsi ruohonleikkurin terää.
- Jos käytät keräyssäiliötä, tarkista säännöllisesti, ettei se ole kulunut tai rikkoutunut. Jos keräyssäiliö on hyvin kulunut, vaihda se uuteen turvallisuuden vuoksi.
- Ole erittäin varovainen vetäessäsi ruohonleikkuria taaksepäin itseäsi kohti.
- Älä aseta käsiä tai jalkoja ruohonleikkurin lähelle tai sen alle. Pysy loitolla laitteen poistoaukosta.
- Poista ruohonleikkurin aiotulta käyttöalueelta kivet, puunpalaset, johdot, lelut, luut ja muut esineet, jotka terä voisi heittää suurella nopeudella. Terän heittämät esineet voivat aiheuttaa vakavia henkilövahinkoja. Pysy kahvan takana moottorin käydessä.
- Älä käytä ruohonleikkuria avoaloin tai avonaisten sandaalien kanssa. Käytä aina riittäviä turvajalkineita.
- Älä vedä ruohonleikkuria taaksepäin, ellei se ole täysin välttämätöntä. Katso aina alas ja taaksesi ennen siirtymistä taaksepäin ja sen aikana.
- Älä koskaan suuntaa laitteen poistoaukkoa ketään kohti. Vältä poistoaukon suuntaamista seinää tai muuta estettä kohti. Materiaalia voi kimmota takaisin käyttäjää kohti. Sammuta ruohonleikkuri ja pysäytä terä vapauttamalla työntöaisa ennen kuin ylität sorapintaisen alueen.
- Älä käytä ruohonleikkuria, elleivät keräyssäiliö, poistoaukon suojus, takasuojus ja muut turvalaitteet ole paikoillaan ja kunnossa. Tarkista aika ajoin kaikki suojukset ja turvalaitteet ja varmista, että ne ovat hyvässä käyttökunnossa ja toimivat oikein. Vaihda vahingoittunut suojus tai muu turvalaite ennen laitteen käytön jatkamista.
- Älä koskaan jätä käynnissä olevaa ruohonleikkuria ilman valvontaa.

- Pysäytä moottori vapauttamalla kahva, odota, että terä pysähtyy kokonaan, ennen kuin puhdistat ruohonleikkurin tai poistoaukon suojuksen, irrotat ruohonkeräysspussin tai kun poistut ruohonleikkurin luota tai teet säätöjä, korjauksia tai tarkastuksia.
 - Käytä ruohonleikkuria vain päivänvalossa tai hyvässä keinovalossa niin, että terän tiellä olevat esineet näkyvät selvästi ruohonleikkurin käyttöalueelle.
 - Ruohonleikkuria ei saa käyttää alkoholin tai huumeiden vaikutuksen alaisena tai väsyneenä tai sairaana. Pysy aina valppaana, tarkkaile toimenpiteitäsi ja käytä tervettä järkeä.
 - Vältä vaarallisia ympäristöjä. Älä käytä ruohonleikkuria kostealla tai märällä nurmikolla tai sateessa. Varmista aina tukeva jalansija. Kävele, älä juokse.
 - Jos ruohonleikkuri alkaa täräistä epätavallisesti, vapauta kahva, odota terän pysähtymistä ja tarkista heti tärinän syy. Tärinä on yleensä merkki ongelmista. Tutustu vianmääritysohjeisiin saadaksesi selville syy epätavalliseen tärinään.
 - Käytä aina asianmukaisia suojalaseja ja hengityssuojainta ruohonleikkuria käyttäessäsi.
 - Sellaisten lisävarusteiden tai -laitteiden käyttö, joita ei ole suositeltu käytettäväksi ruohonleikkurin kanssa, saattaa johtaa vaaralliseen tilanteeseen. Käytä vain Black & Deckerin hyväksymiä lisävarusteita.
 - Älä kurkota ruohonleikkurin käytön aikana. Seiso aina tukevasti ja tasapainossa ruohonleikkurin käytön aikana.
 - Leikkaa ruoho riinteen korkeussuuntaan nähden poikittain, älä koskaan ylhäältä alas tai päinvastoin. Toimi erityisen huolellisesti, kun laitteen suuntaa muutetaan rinteessä.
 - Varo koloja, kumpuja, kiviä tai muita näkymättömiä esineitä. Epätasainen maasto voi aiheuttaa liukastumisen tai kaatumisen. Pitkä ruoho voi peittää esteitä.
 - Älä leikkaa märkää ruohoa tai leikkaa hyvin jyrkissä rinteissä. Epävakaa asento voi aiheuttaa liukastumisen tai kaatumisen.
 - Älä leikkaa nurmikkoa aivan kuopan, ojan tai pengerryksen lähellä. Voit menettää tasapainon tai jalka voi luistaa.
 - Anna leikkurin aina jäähtyä ennen varastointia.
- VEDÄ pistoke irti pistorasiasta ja akku koneesta. Varmista, että kaikki liikkuvat osat ovat pysähtyneet kokonaan:
- Kun jätät koneen ilman valvontaa.
 - Ennen kuin aloitat tukosten puhdistamisen.
 - Ennen leikkurin tarkastusta, puhdistusta, huoltoa tai säätöä.

Muiden henkilöiden turvallisuus

- Tätä laitetta ei ole tarkoitettu sellaisten henkilöiden (mukaan lukien lapset) käytettäväksi, joiden fyysiset, sensoriset tai henkiset kyvyt tai kokemus ja tietämys ovat rajalliset, ellei heidän turvallisuudestaan vastuussa oleva henkilö valvo tai ohjaa heitä laitteen käytössä.
- Lapsia on valvottava ja estettävä leikkimästä laitteella.
- Kun ruohonleikkuri on osunut johonkin. Tarkista laite vaurioiden varalta ja korjaa tarvittaessa.

Muut riskit.

Myös muut kuin turvavaroituksissa mainitut riskit ovat mahdollisia laitteita käytettäessä. Nämä riskit voivat liittyä muun muassa virheelliseen tai liian pitkäaikaiseen käyttöön. Tiettyjä jäännösriskkejä ei voi välttää, vaikka noudatat kaikkia turvamääräyksiä ja käytät turvalaitteita. Niihin kuuluvat seuraavat:

- ◆ Pyörievien tai liikkuvien osien koskettamisen aiheuttamat vahingot.
- ◆ Osia, teriä tai lisävarusteita vaihdettaessa aiheutuneet vahingot.
- ◆ Henkilövahingot, jotka johtuvat työkalun liian pitkäaikaisesta käytöstä. Varmista, että pidät säännöllisesti taukoja laitteen pitkäaikaisen käytön aikana.
- ◆ Kuulon heikentyminen.
- ◆ Laitetta käytettäessä muodostuvan pölyn hengittämisestä aiheutuvat vaarat.
- ◆ Jos ruohonleikkurin käyttö kosteassa ympäristössä on välttämätöntä, käytä vikavirtasuojakytkintä (RCD), jonka laukaisuvirta on korkeintaan 30 mA. Tämä vähentää sähköiskun vaaraa.
- ◆ Älä koskaan nosta tai kuljeta laitetta sen moottorin ollessa käynnissä.

Varoitusmerkit

Työkaluun on merkitty tuotannon päivämääräkoodi sekä seuraavat varoitusmerkit (15):
Valmistuspäivämääräkoodi (15) koostuu 4-numeroisesta vuodesta jota seuraa 2-numeroinen viikko ja 2-numeroinen tehdaskoodi.



VAROITUS! Lue ohjekirja ennen käyttöä.



Älä käytä laitetta sateessa tai erittäin kosteissa olosuhteissa.



Varo teräviä teriä. Terien kiertäminen jatkuvasti senkin jälkeen, kun moottori on sammutettu.

Irrota verkkojohto pistorasiasta ennen huoltamista tai jos verkkojohto on vaurioitunut.



Varo sinkoilevia esineitä. Pidä sivulliset poissa leikkausalueelta.



Pidä verkkovirtajohto kaukana leikkuuteristä.



Käytä kuulosuojaimia



Direktiivin 2000/14/EY mukainen taattu ääniteho.

Sähköturvallisuus



VAROITUS! Tämä laite on kaksoiseristetty, joten erillistä maadoitusta ei tarvita. Tarkista aina, että verkkovirran jännite vastaa tyyppikilpeen merkittyä jännitettä.

- ◆ Jos virtajohto vahingoittuu, sen vaihtaminen on turvallisuussyistä jätettävä valmistajan tai valtuutetun Black & Decker-huollon tehtäväksi.

Ominaisuudet

Tämä laite sisältää kaikki seuraavat ominaisuudet tai vain joitakin niistä.

1. Kytinkotelo
2. Virtakytkin
3. Käynnistysliipaisin
4. Yläkahva
5. Alakahva
6. Keräyssäiliö
7. Moottorisuoja
8. Kantokahva
9. Takaläppä
14. Paino
15. Päivämääräkoodin sijainti

Kokoaminen

VAROITUS! Ennen kokoamista varmista, että laitteen virtakytkin on pois päältä ja ettei laitetta ole liitetty virtalähteeseen.

Keräyssäiliön kokoaminen (kuvat A, B ja C)

Kolmessa osassa toimitettava keräyssäiliö on koottava ennen käyttöä.

- ◆ Napsauta kahva (6a) keräyssäiliön (kuva B) kanteen (6b). Kahva sopii paikalleen vain yhdellä tavalla.
- ◆ Aseta kansi (6b) keräyssäiliön (6c) alaosan päälle. Varmista, että ohjaimet ovat kohdallaan (kuva C)

HUOMAA! Ole erittäin huolellinen, kun kohdistat keräyssäiliön takaosassa olevat kaksi kiinnikettä.

- ◆ Lukitse kaikki kiinnikkeet painamalla kantta alaspäin. Aloita takaa ja varmista, että kaikki kiinnikkeet ovat kunnolla paikallaan.

Keräyssäiliön asentaminen (kuva D)

- ◆ Nosta takaläppä (9) ja aseta keräyssäiliö (6) kiinnikkeisiin.

Kytinkotelon asentaminen (kuva E)

- ◆ Kohdista kytinkotelon (1) muovitapit kahvassa (1b) oleviin reikiin ja varmista, että kytinkotelo on kahvan yläreunan päällä.
- ◆ Työnnä kytinkotelon (1) muovitapit kokonaan kahvassa olevien reikien läpi.
- ◆ Työnnä muovikansi (1b) kytinkotelossa (1) oleviin kapeisiin uriin.
- ◆ Kiinnitä muovikansi (1b) kahdella laitteen mukana toimitetulla ruuvilla.

Alakahvan kiinnittäminen (kuva F)

- ◆ Aseta kahvojen alaosan (5) päät laitteen aukkoihin.
- ◆ Paina kahva kokonaan alas.
- ◆ Kiinnitä kahva ruuveilla (5a).

Yläkahvan kokoaminen (kuva G)

- ◆ Kiinnitä yläkahva (4) alakahvaan (5) lukitusnupeilla (4a), aluslevyillä (4c) ja ruuveilla (4b) kuvan mukaisesti.

HUOMAA: Yläkahva voidaan kiinnittää kahteen eri korkeusasettoon.

Käynnistys ja sammutus (kuva H)

Kytkeminen päälle

- ◆ Paina virtakytkintä (2).
- ◆ Vedä käynnistysliipaisinta (3) kahvaa kohti.

Kytkeminen pois päältä

- ◆ Vapauta käynnistysliipaisin (3).

VAROITUS! Älä koskaan yritä lukita kytkimiä käyttöasettoon.

Leikkauskorkeuden säätö (kuva I)

VAROITUS! Varmista, että terä on kokonaan pysähtynyt, ja irrota laite virtalähteestä.

Leikkauskorkeutta säädetään muuttamalla kaikkien pyörien korkeutta. Valittavissa on kolme asettoa.

- ◆ Irrota ruohonkeräyssäiliö (6).
- ◆ Käännä ruohonleikkuri ylösalaisin.
- ◆ Tartu pyörään ja irrota akseli työntämällä ja vetämällä se irti nykyisestä asennostaan.
- ◆ Siirrä pyörää ylös- tai alaspäin seuraavaan käytettävissä olevaan paikkaan.

HUOMAA: Säädä yhtä pyörää kerrallaan. Säädä yhtä korkeusasettoa kerrallaan.

Reunojenkäsittelytila (kuvat J ja K)

Reunojenkäsittelytilan avulla voit leikata ruohon myös aivan seinän tai aidan vierestä (kuva J). Reunojenkäsittelytilan avulla voit leikata ruohon tarkasti nurmikon reunaan asti (kuva K).

- ◆ Kun ruohonleikkuri on samansuuntaisessa asennossa nurmikon reunan kanssa, työnnä ruohonleikkuria nurmikon reunaan pitkin. Varmista, että leikkurin reuna ulottuu hieman nurmikon reunan yli (kuva K).

Terän vaihtaminen (kuva L)

VAROITUS! Varmista, että terä on kokonaan pysähtynyt, ja irrota laite virtalähteestä.

VAROITUS! Käytä ilmoitettua vaihtoterää.

VAROITUS! Tartu terään käyttämällä paksuja suojakäsineitä.

Terän irrottaminen:

- ◆ Käännä laite kyljelleen.
- ◆ Tartu paksuilla sormikkailla terään.
- ◆ Irrota terän pultti (11) 13 mm:n kiintoavaimella kääntämällä kiintoavainta vastapäivään.
- ◆ Irrota terä (10) ja terän pultti (11).

Terän vaihtaminen:

- ◆ Aseta terä pultin varteen ja kiinnitä terän pultti (11) pultin varteen.

HUOMAA: Terää asennettaessa tekstipuoli tulee käyttäjään päin.

- ◆ Kiristä terän pultti (11) käsin mahdollisimman hyvin.
- ◆ Tartu paksuilla sormikkailla terään.
- ◆ Kiristä pultti kunnolla (11) 13 mm:n kiintoavaimella kääntämällä kiintoavainta myötäpäivään.

Ruohon leikkaaminen (kuvat M1 ja M2)

On suositeltavaa käyttää ruohonleikkuria tässä osassa kerrotulla tavalla. Näin saavutetaan paras lopputulos ja ehkäistään verkkojohdon vahingoittuminen.

- ◆ Aseta suurin osa johdosta maahan lähelle aloituskohtaa (kuva M1, kohta 1).
- ◆ Käynnistä laite yllä kuvatulla tavalla.
- ◆ Toimi kuvan M1 osoittamalla tavalla.
- ◆ Siirry kohdasta 1 kohtaan 2.
- ◆ Käännä oikeaan ja siirry kohtaa 3 kohti.
- ◆ Käännä vasemmalle ja siirry kohtaa 4 kohti.
- ◆ Toista tarpeen mukaan.

VAROITUS! Älä liiku johtoa päin kuvan M2 osoittamalla tavalla.

Terän teroittaminen

HUOMAA: BEMW451 käyttää Black & Decker-terää (tuotenumero A6323). Terävä terä leikkaa ruohoa parhaiten. Tylsä terä ei leikkaa ruohoa siististi. Käytä suojalaseja, kun irrotat, teroitat ja kiinnität terää. Normaalioloissa yleensä riittää, kun terä teroitetaan jaks kertaan kesässä. Hiekka tylsyyttää terän nopeasti. Jos ruoho kasvaa hiekkamaassa, terää voi joutua teroittamaan useammin.

HUOMAA: Vaihda vääntyneen tai vahingoittuneen terän tilalle uusi.

Terän teroittamisessa huomioitavaa:

- ◆ Varmista, että terän tasapaino säilyy.
- ◆ Säilytä terän alkuperäinen teroituskulma.
- ◆ Teroitä leikkaavat kohdat terän molemmin puolin ja poista metallia saman verran molemilta puolilta.

Terän teroittaminen ruuvipenkissä (kuva N)

- ◆ Varmista, että terä on pysähtynyt ja leikkuri on irrotettu virtalähteestä.
- ◆ Poista terä ruohonleikkurista. Lue terän asennus- ja irrotusohjeet.
- ◆ Kiinnitä terä (10) ruuvipenkkiin (12).

- ◆ Käytä suojalaseja ja -käsineitä ja varo viiltoja. Viilaa terän leikkauspinnat hienolla viilalla (13) tai hiomakivellä. Säilytä alkuperäinen leikkauskulma. Tarkista terän tasapaino. Katso terän tasapainotusohjeet.
- ◆ Vaihda leikkurin terä ja kiristä hyvin.

Terän tasapainottaminen (kuva O)

Tarkista terän (10) tasapaino asettamalla terän keskellä oleva reikä naulaan tai pyöreään ruuviavaimeseen, joka on kiinnitetty ruuvipenkkiin vaaka-asentoon. Jos jokin terän pää pyörii alapäin, viilaa laskevan pään terävää reunaa. Terä on tasapainotettu, kun kumpikaan pää ei painu alas.

Oikea käsien asento (kuva P)

VAROITUS! Voit vähentää vakavan henkilövahingon vaaraa pitämällä kädet A/INA oikeassa asennossa.

VAROITUS! Voit vähentää vakavan henkilövahingon vaaraa pitämällä työkalua A/INA tiukassa otteessa.

Käsien oikea asento tarkoittaa toisen käden pitämistä yläkahvassa (4) ja toisen käden pitämistä käynnistysliipaisimella (3).

Voiteleminen

Voitelu ei ole tarpeen. Älä voitele pyöriä. Niiden muoviset laakeripinnat eivät vaadi voitelua.

Puhdistaminen

VAROITUS! Puhalla lika ja pöly kotelosta kuivalla ilmalla, kun sitä kertyy ilmanvaihtoaukkoihin tai niiden ympärille. Käytä tällöin hyväksytyjä silmäsuojuksia ja hengityssuojainta.

VAROITUS! Älä koskaan puhdista muita kuin metallipintoja luottimien tai muiden voimakkaiden kemikaalien avulla.

Nämä kemikaalit voivat heikentää näissä osissa käytettyjä materiaaleja. Käytä vain vedellä ja miedolla pesuaineella kostutettua kangasta. Älä päästä mitään nestettä työkalun sisään. Älä upota mitään työkalun osaa nesteeseen.

Sammuta leikkuri ja anna terän pysähtyä. Käytä ruohonleikkurin puhdistamiseen vain mietoja pesuainetta ja kosteaa kangasta. Irrota alustan alapintaan mahdollisesti tarttunut leikkujäte. Tarkista useiden käyttökertojen jälkeen kiinnikkeiden pitävyyttä.

Korroosion estäminen

Lannoitteet ja muut puutarhojen kemikaalit sisältävät aineita, jotka voivat edistää metallien korroosiota. Jos ruohonleikkurin käyttöalueelle on levitetty lannoitteita tai kemikaaleja, ruohonleikkuri on puhdistettava heti käytön jälkeen seuraavasti: Sammuta leikkuri ja irrota verkkojohto pistorasiasta. Pyyhi lannoitteelle altistuneet osat kostealla rievulla.

Huolto

Langallinen/langaton Black & Decker-työkalusi/koneesi on suunniteltu käytettäväksi pitkään ja edellyttämään vain vähän kunnossapitoa. Oikealla huollolla ja säännöllisellä puhdistuksella työkalu/laite säilyttää suorituskykynsä.

VAROITUS! Ennen langallisen/langattoman sähkötyökalun huoltamista:

- ◆ Sammuta laite/työkalu ja irrota verkkojohto pistorasiasta.
- ◆ Tai käytä akkuvirta kokonaan loppuun, jos se on integroitu laitteeseen ja sammuta sen jälkeen.
- ◆ Irrota laturi pistorasiasta ennen laturin puhdistamista. Laturi ei tarvitse säännöllisen puhdistamisen lisäksi mitään muuta huoltoa.
- ◆ Puhdista työkalun, laitteen ja laturin ilma-aukot säännöllisesti pehmeällä harjalla tai kuivalla kangasliinalla.
- ◆ Puhdista moottorin kotelo säännöllisesti kostealla liinalla. Älä käytä hankaavia tai liuotinpohjaisia puhdistusaineita.
- ◆ Poista ruoho ja lika suojuksen alta säännöllisesti tyllillä kaapimella.

Vianetsintä

Jos laite ei näytä toimivan oikein, noudata seuraavia ohjeita. Jos tämä ei auta, ota yhteys paikalliseen Black & Decker-huoltoiliikkeeseen.

Katso huoltokeskuksen yhteystiedot tämän oppaan takasivulta tai osoitteesta www.2helpu.com.

VAROITUS! Ennen jatkamista sammuta ruohonleikkuri vapauttamalla työntöaisa ja odota kunnes terä pysähtyy.

Ongelma	Mahdollinen syy	Mahdollinen ratkaisu
Laite ei toimi.	Virta on katkaistu.	Kytke virta päälle.
	Sulake on viallinen tai palanut.	Vaihda sulake.
	Ruoho on liian pitkä.	Lisää leikkauskorkeutta ja aloita ruohon leikkaaminen kohdasta, jossa ruoho on matalampaa.
	Lämpökytkin on lauennut.	Anna moottorin jäähtyä ja lisää leikkauskorkeutta.
Laite toimii katkonaisesti.	Lämpökytkin on lauennut.	Anna moottorin jäähtyä ja lisää leikkauskorkeutta.
Laite tuottaa epätasaisen jäljen tai moottori käy voimakkaasti.	Leikkauskorkeus on liian pieni.	Lisää leikkauskorkeutta.
	Terä on tylsä.	Vaihda terä.
	Laitteen alaosa on tukkeutunut.	Tarkista laitteen alaosa ja puhdista se tarpeen mukaan (käytä aina paksuja suojakäsineitä)
	Terä on asennettu ylösalaisin.	Asenna terä oikein.

Ympäristönsuojelu



Tuotteet/akut ovat kierrätettäviä, mutta jos niissä on rasti- tai roskakorin merkki, niitä ei saa hävittää tavallisen kotitalousjätteen mukana.

Anna akkujen tyhjäntä kokonaan ja irrota ne. Irrota mahdolliset valonlähteet tuotteesta, jos mahdollista. Käyttäjän vastuulla on poistaa henkilötiedot tuotteesta. Vie jätteet sitten viralliseen keräyspisteeseen tai vastaavalle jälleenmyyjälle, joka ottaa ne usein vastaan ilmaiseksi. Pakkaus tulee hävittää merkityn materiaalkoodin perusteella. Käyttö- ja

turvallisuusohjeet tulee hävittää vasta sitten, kun kyseessä oleva tuote on poistettu käytöstä.

Pyydä paikalliselta viranomaiselta lisätietoa jätehuollosta.

Lisätietoa on saatavilla osoitteessa **www.2helpU.com** ja skannaamalla yllä oleva QR-koodi.

Takuu

Black & Decker luottaa tuotteidensa laatuun ja tarjoaa kuluttajatuotteille 24 kuukauden takuun, joka astuu voimaan ostopäivänä. Takuu on lisäys kuluttajan laillisiin oikeuksiin eikä vaikuta niihin.

Tämä takuu on voimassa kaikissa EU- ja ETA-maissa.

Edellytyksenä takuun saamiselle on, että vaade täyttää Black & Deckerin ehdot ja että ostaja toimittaa ostotositteen jälleenmyyjälle tai valtuutetulle huoltoliikkeelle. Black & Deckerin kahden vuoden takuun ehdot ja lähimmän valtuutetun korjauspalvelun yhteystiedot ovat saatavilla osoitteessa **www.2helpU.com** tai ottamalla yhteyttä paikalliseen Black & Deckerin toimipisteeseen tässä ohjekirjassa ilmoitettuihin osoitteisiin.

Käy verkkosivuillemme osoitteessa **www.blackanddecker.eu** ja rekisteröi uusi Black & Decker -tuotteesi saadaksesi tietoa uusista tuotteista ja erikoistarjouksista.

Έγγραφο διαθέσιμα στο Διαδίκτυο

www.2helpU.com/DoC/ ή

www.2helpU.com/DoC/index/xxx*

*Για απευθείας πρόσβαση, αντικαταστήστε το "xxx" με τον αριθμό μοντέλου του προϊόντος ο οποίος αναφέρεται στην πινακίδα στοιχείων ή στη συσκευασία του προϊόντος.

- Εγχειρίδιο οδηγιών
- Δήλωση Συμμόρφωσης (DoC)
- Δεδομένα Εκπομπών Προϊόντος (PED): Πληροφορίες σχετικά με Θόρυβο, Κραδασμούς και Σκόνη (δεν έχει εφαρμογή σε όλα τα προϊόντα)



BMW451 (τύπος 2)		
Τάση	V _{AC}	230
Συχνότητα	Hz	50
Κατανάλωση ισχύος	W	1200
Στροφές χωρίς φορτίο	/min	3500
Ρύθμιση του ύψους	mm	23 - 63
Μήκος λεπίδας	mm	320
Πληροφορίες IP		IPX4*
Βάρος	kg	11

*Η χλοοκοπτική μηχανή έχει δοκιμαστεί και έχει βρεθεί ασφαλής αν εκτεθεί σε βροχή για σύντομα χρονικά διαστήματα. Αν η χλοοκοπτική μηχανή βραχεί, αποσυνδέστε την παροχή ρεύματος, στεγνώστε τη χλοοκοπτική μηχανή και ελέγξτε την προσεκτικά ως προς τη λειτουργικότητά της. Αν δεν λειτουργεί η χλοοκοπτική μηχανή, αφήστε τη να στεγνώσει τελείως, πριν ελέγξετε πάλι τη λειτουργικότητά της.

Προβλεπόμενη χρήση

Η χλοοκοπτική μηχανή BLACK+DECKER® BMW451 έχει σχεδιαστεί για κούρεμα γραζόν. Αυτή η μηχανή προορίζεται μόνο για ερασιτεχνική χρήση.

Γενικές προειδοποιήσεις ασφαλείας για ηλεκτρικά εργαλεία



ΠΡΟΕΙΔΟΠΟΙΗΣΗ Διαβάστε όλες τις προειδοποιήσεις ασφαλείας, τις οδηγίες, τις απεικονίσεις και τις προδιαγραφές που συνοδεύουν αυτό το ηλεκτρικό εργαλείο. Η μη τήρηση οποιασδήποτε από τις οδηγίες που αναφέρονται πιο κάτω μπορεί να έχει ως αποτέλεσμα ηλεκτροπληξία, πυρκαγιά και/ή σοβαρό τραυματισμό.

Φυλάξτε όλες τις προειδοποιήσεις και τις οδηγίες για μελλοντική αναφορά.

Ο όρος "ηλεκτρικό εργαλείο" στις προειδοποιήσεις, αναφέρεται σε εργαλείο που τροφοδοτείται με ρεύμα από το

ηλεκτρικό δίκτυο (ρεύματος - με καλώδιο) ή σε εργαλείο που λειτουργεί με μπαταρία (μπαταρίας - χωρίς καλώδιο).

- 1. Ασφάλεια στον χώρο εργασίας**
 - α. Διατηρείτε τον χώρο εργασίας καθαρό και καλά φωτισμένο.** Οι ατακτοποιήτοι ή σκοτεινοί χώροι γίνονται αιτίες ατυχημάτων.
 - β. Μη χρησιμοποιείτε ηλεκτρικά εργαλεία σε περιβάλλον όπου υπάρχει κίνδυνος έκρηξης, όπως είναι οι χώροι όπου υπάρχουν εύφλεκτα υγρά, αέρια ή σκόνη.** Τα ηλεκτρικά εργαλεία παράγουν σπινθήρες που μπορεί να προκαλέσουν ανάφλεξη της σκόνης ή των αναθυμιάσεων.
 - γ. Κρατάτε μακριά παιδιά και παρευρισκόμενους όταν χρησιμοποιείτε ηλεκτρικά εργαλεία.** Παράγοντες που αποσπούν την προσοχή μπορεί να σας κάνουν να χάσετε τον έλεγχο.
- 2. Ασφάλεια χρήσης ηλεκτρικού ρεύματος**
 - α. Τα φως των ηλεκτρικών εργαλείων πρέπει να ταιριάζουν στην πρίζα. Ποτέ μην τροποποιήσετε το φως, με κανέναν τρόπο. Μη χρησιμοποιείτε κανενός είδους φως προσαρμογής με γειωμένα ηλεκτρικά εργαλεία.** Τα φως που δεν έχουν υποστεί τροποποιήσεις και οι πρίζες που αντιστοιχούν απόλυτα με τα φως μειώνουν τον κίνδυνο ηλεκτροπληξίας.
 - β. Αποφεύγετε την επαφή του σώματός σας με γειωμένες επιφάνειες, όπως σωλήνες, σώματα καλοριφέρ, κουζίνες και ψυγεία.** Υπάρχει αυξημένος κίνδυνος ηλεκτροπληξίας αν το σώμα σας είναι γειωμένο.
 - γ. Μη χρησιμοποιείτε τη χλοοκοπτική μηχανή υπό βροχή ή σε υγρές συνθήκες.** Αυτό μπορεί να αυξήσει τον κίνδυνο ηλεκτροπληξίας.
 - δ. Μην κακομεταχειρίζεστε το καλώδιο. Μη χρησιμοποιείτε ποτέ το καλώδιο για να μεταφέρετε το ηλεκτρικό εργαλείο, να το τρωβήξετε ή να το αποσυνδέσετε από την πρίζα. Κρατάτε το καλώδιο μακριά από θερμότητα, λάδια, αιχμηρά άκρα ή κινούμενα μέρη.** Τα καλώδια που έχουν υποστεί ζημιά ή είναι μπερδεμένα αυξάνουν τον κίνδυνο ηλεκτροπληξίας.
 - ε. Όταν χρησιμοποιείτε ηλεκτρικό εργαλείο σε εξωτερικό χώρο, χρησιμοποιείτε καλώδιο προέκτασης κατάλληλο για χρήση σε εξωτερικό χώρο.** Η χρήση καλωδίου κατάλληλου για εργασία σε εξωτερικούς χώρους μειώνει τον κίνδυνο ηλεκτροπληξίας.
 - στ. Αν είναι αναπόφευκτη η χρήση ηλεκτρικού εργαλείου σε υγρό μέρος, χρησιμοποιήστε παροχή ρεύματος που προστατεύεται με διάταξη προστασίας από ρεύμα διαρροής (ρελέ διαρροής - RCD).** Η χρήση ενός RCD μειώνει τον κίνδυνο ηλεκτροπληξίας.
- 3. Ατομική ασφάλεια**
 - α. Παραμένετε πάντα σε εγρήγορση, προσέχετε τη κένετα και επιστρατεύετε την κοινή λογική, όταν χρησιμοποιείτε ηλεκτρικό εργαλείο. Μη χρησιμοποιείτε ηλεκτρικό εργαλείο όταν είστε κουρασμένος/-η ή υπό την επήρεια ναρκωτικών, οισοπνεύματος ή φαρμακευτικής αγωγής.** Μία μόνο στιγμή απροσεξίας κατά τη χρήση ηλεκτρικών εργαλείων μπορεί να είναι αιτία σοβαρού τραυματισμού.
 - β. Χρησιμοποιείτε ατομικό εξοπλισμό προστασίας.**

Πάντα φοράτε μέσα προστασίας των ματιών. Ο εξοπλισμός προστασίας, όπως μάσκα κατά της σκόνης, αντιολισθητικά υποδήματα ασφαλείας, κράνος ή προστασία ακοής, όταν χρησιμοποιείται για τις κατάλληλες συνθήκες, θα μειώσει τους τραυματισμούς και τις σωματικές βλάβες.

- γ. Αποτρέψτε αθέλητη έναρξη λειτουργίας. Βεβαιωθείτε ότι ο διακόπτης βρίσκεται στη θέση απενεργοποίησης, πριν συνδέσετε το εργαλείο σε πηγή ρεύματος και/ή τοποθετήσετε πακέτο μπαταριών, καθώς και πριν πάρετε στα χέρια σας ή μεταφέρετε το εργαλείο. Η μεταφορά ηλεκτρικών εργαλείων με το δάχτυλο στον διακόπτη ή η σύνδεση στο ρεύμα ηλεκτρικών εργαλείων με ενεργοποιημένο τον διακόπτη αποτελεί πηγή ατυχημάτων.
- δ. Πριν θέσετε σε λειτουργία το ηλεκτρικό εργαλείο, αφαιρέστε τυχόν εργαλεία ή κλειδιά ρύθμισης. Αν έχει μείνει οποιοδήποτε κλειδί ρύθμισης συνδεδεμένο σε περιστερφόμενο μέρος του ηλεκτρικού εργαλείου, μπορεί να προκληθεί τραυματισμός.
- ε. Μην τεντώνετε υπερβολικά. Διατηρείτε πάντα σωστή στήριξη στα πόδια σας και καλή ισορροπία. Έτσι μπορείτε να έχετε καλύτερο έλεγχο του ηλεκτρικού εργαλείου σε μη αναμενόμενες καταστάσεις.
- στ. Φοράτε κατάλληλο ρουχισμό. Μη φοράτε ρούχα φαρδιάς εφαρμογής ούτε κοσμήματα. Κρατάτε τα μαλλιά, τα ρούχα και τα γάντια σας μακριά από κινούμενα μέρη. Τα ρούχα φαρδιάς εφαρμογής, τα κοσμήματα και τα μακριά μαλλιά μπορούν να πιαστούν σε κινούμενα μέρη.
- ζ. Αν παρέχονται διατάξεις για τη σύνδεση συστημάτων απομάκρυνσης και συλλογής της σκόνης, βεβαιωθείτε ότι αυτές είναι συνδεδεμένες και χρησιμοποιούνται σωστά. Η χρήση συστημάτων συλλογής της σκόνης μπορεί να μειώσει τους κινδύνους που προέρχονται από τη σκόνη.
- η. Μην αφήνετε την εξοικείωση που έχετε αποκτήσει από τη συνηγή χρήση εργαλείων να σας επιτρέψει να εφησυχάσετε ώστε να αγνοήσετε τις αρχές ασφαλούς χρήσης των εργαλείων. Μια απρόσεκτη ενέργεια μπορεί να προκαλέσει βαρύ τραυματισμό μέσα σε κλάσματα του δευτερολέπτου.

4. Χρήση και φροντίδα ηλεκτρικών εργαλείων

- α. Μην ασκείτε υπερβολική δύναμη στο ηλεκτρικό εργαλείο. Χρησιμοποιείτε το σωστό ηλεκτρικό εργαλείο για την εφαρμογή σας. Το σωστό ηλεκτρικό εργαλείο θα εκτελέσει την εργασία καλύτερα και ασφαλέστερα με την ένταση χρήσης για την οποία σχεδιάστηκε.
- β. Μη χρησιμοποιήσετε το ηλεκτρικό εργαλείο αν ο διακόπτης του δεν μπορεί να το ενεργοποιεί και απενεργοποιεί. Οποιοδήποτε ηλεκτρικό εργαλείο δεν μπορεί να ελεγχθεί μέσω του διακόπτη του, είναι επικίνδυνο και πρέπει να επισκευαστεί.
- γ. Αποσυνδέστε το φως από την πηγή ρεύματος και/ή αφαιρέστε το πακέτο μπαταριών από το ηλεκτρικό εργαλείο, πριν πραγματοποιήσετε οποιαδήποτε ρύθμιση, αλλαγή αξεσουάρ ή όταν πρόκειται να

αποθηκεύσετε το ηλεκτρικό εργαλείο. Τέτοια προληπτικά μέτρα ασφαλείας μειώνουν το κίνδυνο αθέλητης εκκίνησης του ηλεκτρικού εργαλείου.

- δ. Φυλάσσετε μακριά από παιδιά τα ηλεκτρικά εργαλεία που δεν χρησιμοποιείτε. Μην αφήνετε να χρησιμοποιήσουν ηλεκτρικά εργαλεία άτομα που δεν είναι εξοικειωμένα με αυτό ή άτομα που δεν έχουν διαβάσει αυτές τις οδηγίες χρήσης. Τα ηλεκτρικά εργαλεία είναι επικίνδυνα στα χέρια μη εκπαιδευμένων χρηστών.
- ε. Συντηρείτε τα ηλεκτρικά εργαλεία και τα αξεσουάρ. Ελέγχετε για τυχόν κακή ευθυγράμμιση ή μάγκωμα των κινούμενων μερών, θραύση εξαρτημάτων και οποιαδήποτε άλλη κατάσταση μπορεί να επηρεάσει τη λειτουργία του ηλεκτρικού εργαλείου. Εάν το ηλεκτρικό εργαλείο έχει υποστεί ζημιά, επισκευάστε το πριν από τη χρήση. Η ανεπαρκής συντήρηση των ηλεκτρικών εργαλείων αποτελεί αιτία πολλών ατυχημάτων.
- στ. Διατηρείτε τα κοπτικά εργαλεία κοφτερά και καθαρά. Τα κατάλληλα συντηρημένα κοπτικά εργαλεία με αιχμηρές κοπτικές ακμές έχουν μικρότερες πιθανότητες να μαγκώσουν και ελέγχονται ευκολότερα.
- ζ. Χρησιμοποιείτε το ηλεκτρικό εργαλείο, τα αξεσουάρ και τα εξαρτήματα εργασίας του εργαλείου κλπ. σύμφωνα με τις παρούσες οδηγίες, λαμβάνοντας υπόψη σας τις συνθήκες εργασίας και την εργασία που θέλετε να εκτελέσετε. Η χρήση του ηλεκτρικού εργαλείου για εργασίες διαφορετικές από τις προβλεπόμενες θα μπορούσε να προκαλέσει επικίνδυνη κατάσταση.
- η. Διατηρείτε τις λαβές και τις επιφάνειες κρατήματος στεγνές, καθαρές και απαλλαγμένες από λάδι και γράσο. Οι ολισθηρές λαβές και επιφάνειες κρατήματος δεν επιτρέπουν τον ασφαλή χειρισμό και έλεγχο του εργαλείου σε μη αναμενόμενες καταστάσεις.

5. Σέρβις

- α. Το σέρβις του ηλεκτρικού εργαλείου σας πρέπει να το αναλαμβάνει έμπειρος τεχνικός που χρησιμοποιεί μόνο γνήσια ανταλλακτικά. Έτσι θα εξασφαλίσετε τη διατήρηση της ασφάλειας του ηλεκτρικού εργαλείου.

Πρόσθετες προειδοποιήσεις ασφαλείας για ηλεκτρικά εργαλεία



ΠΡΟΕΙΔΟΠΟΙΗΣΗ! Πρόσθετες προειδοποιήσεις ασφαλείας για χλοοκοπτικές μηχανές.

- ◆ Μη χρησιμοποιείτε τη χλοοκοπτική μηχανή σε άσχημες καιρικές συνθήκες, ειδικά όταν υπάρχει κίνδυνος ηλεκτρικών φαινομένων. Έτσι μειώνεται ο κίνδυνος να σας χτυπήσει κεραυνός.
- ◆ Ελέγξτε προσεκτικά για τυχόν ζώα στην περιοχή όπου πρόκειται να χρησιμοποιηθεί η χλοοκοπτική μηχανή. Τα ζώα μπορεί να τραυματιστούν από τη χλοοκοπτική μηχανή κατά τη χρήση της.
- ◆ Επιθεωρείτε σχολαστικά την περιοχή όπου θα χρησιμοποιήσετε τη χλοοκοπτική μηχανή και

- απομακρύνετε όλες τις πέτρες, κλαδάκια, σύρματα, κόκαλα και άλλα ξένα αντικείμενα. Εκτοξευόμενα αντικείμενα μπορούν να προκαλέσουν τραυματισμό.
- ◆ **Πριν τη χρήση της χλοοκοπτικής μηχανής, πάντα επιθεωρείτε την οπτικά για να βεβαιωθείτε ότι η λεπίδα και το συγκρότημα λεπίδας δεν έχουν φθαρεί ή υποστεί ζημιά.** Τα εξαρτήματα που παρουσιάζουν φθορά ή ζημιά αυξάνουν τον κίνδυνο τραυματισμού.
 - ◆ **Πριν από τη χρήση, ελέγξτε προσεκτικά το καλώδιο τροφοδοσίας και το καλώδιο προέκτασης για σημάδια ζημιάς ή γήρανσης. Μη χρησιμοποιήσετε τη χλοοκοπτική μηχανή εάν το καλώδιο έχει υποστεί ζημιά ή φθορά. Αν το καλώδιο υποστεί ζημιά ή φθορά κατά τη χρήση, απενεργοποιήστε τη χλοοκοπτική μηχανή και μην αγγίζετε το καλώδιο πριν το αποσυνδέσετε από την παροχή ρεύματος.** Ένα καλώδιο τροφοδοσίας ή καλώδιο προέκτασης που έχει υποστεί ζημιά μπορεί να έχει ως συνέπεια ηλεκτροπληξία, πυρκαγιά και/ή σοβαρό τραυματισμό.
 - ◆ **Ελέγχετε τακτικά τον συλλέκτη γρασιδιού για τυχόν φθορές ή υποβάθμιση της κατάστασής του.** Ένας συλλέκτης γρασιδιού που παρουσιάζει φθορά ή ζημιά μπορεί να αυξάνει τον κίνδυνο τραυματισμού.
 - ◆ **Διατηρείτε τους προφυλακτήρες στη θέση τους. Οι προφυλακτήρες πρέπει να είναι σε λειτουργική κατάσταση και σωστά στερεωμένοι.** Ένας προφυλακτήρας που έχει λασκάρει, έχει υποστεί ζημιά ή δεν λειτουργεί σωστά, μπορεί να γίνει αιτία τραυματισμού.
 - ◆ **Διατηρείτε όλες τις εισόδους αέρα ψύξης καθαρές από υπολείμματα.** Οι φραγμένες εισοδοί αέρα και τα υπολείμματα μπορεί να επιφέρουν υπερθέρμανση ή κίνδυνο φωτιάς.
 - ◆ **Κατά τη χρήση της χλοοκοπτικής μηχανής, πάντα φοράτε αντολισθητικά και προστατευτικά υποδήματα. Μη χρησιμοποιείτε τη χλοοκοπτική μηχανή ξυπόλυτοι ή φορώντας ανοιχτά σανδάλια.** Με αυτόν τον τρόπο μειώνεται η πιθανότητα τραυματισμού στα πόδια από επαφή με την κινούμενη λεπίδα.
 - ◆ **Πάντα φοράτε μακριά παντελόνια ενώ χρησιμοποιείτε τη χλοοκοπτική μηχανή.** Το εκτεθειμένο δέρμα αυξάνει την πιθανότητα τραυματισμού από εκτινασσόμενα αντικείμενα.
 - ◆ **Μη χρησιμοποιείτε τη χλοοκοπτική μηχανή σε βρεγμένο γρασίδι. Βαδίζετε αργά και σε καμία περίπτωση, μην τρέχετε.** Έτσι μειώνεται ο κίνδυνος γλιστρήματος και πτώσης που θα μπορούσε να επιφέρει τραυματισμό.
 - ◆ **Μη χρησιμοποιείτε τη χλοοκοπτική μηχανή σε εδάφος με υπερβολική κλίση.** Έτσι μειώνεται ο κίνδυνος απώλειας ελέγχου, γλιστρήματος και πτώσης που θα μπορούσε να επιφέρει τραυματισμό.
 - ◆ **Όταν εργάζεστε σε εδάφος με κλίση, πάντα να έχετε σταθερή στήριξη στα πόδια σας, να εργάζεστε κάθετα στην κλίση του εδάφους, ποτέ προς τα πάνω ή κάτω, και προσέχετε πάρα πολύ κατά την αλλαγή κατεύθυνσης.** Έτσι μειώνεται ο κίνδυνος απώλειας ελέγχου, γλιστρήματος και πτώσης που θα μπορούσε να επιφέρει τραυματισμό.
 - ◆ **Επιδείξτε εξαιρετική προσοχή όταν κινείστε προς τα πίσω ή τραβάτε τη χλοοκοπτική μηχανή προς το μέρος σας.** Πάντα έχετε επίγνωση του περιβάλλοντος χώρου σας. Έτσι μειώνεται ο κίνδυνος παραπατήματος κατά τη χρήση της μηχανής.
 - ◆ **Διατηρείτε το καλώδιο ρεύματος σε αρκετή απόσταση από τις λεπίδες κοπής.** Ένα καλώδιο τροφοδοσίας που έχει υποστεί ζημιά μπορεί να έχει ως συνέπεια ηλεκτροπληξία, πυρκαγιά και/ή σοβαρό τραυματισμό.
 - ◆ **Απενεργοποιήστε τη μηχανή και αφαιρέστε το φως από την πρίζα αν το καλώδιο έχει μπερδευτεί ή υποστεί ζημιά.** Τα καλώδια που είναι μπερδεμένα ή έχουν υποστεί ζημιά αυξάνουν τον κίνδυνο ηλεκτροπληξίας.
 - ◆ **Μην αγγίζετε τις λεπίδες και άλλα επικινδύνα κινούμενα μέρη όσο παραμένουν σε κίνηση.** Διαφορετικά υπάρχει κίνδυνος τραυματισμού από κινούμενα μέρη.
 - ◆ **Όταν απομακρύνετε υλικό που έχει σφηνώσει ή καθαρίζετε τη χλοοκοπτική μηχανή, βεβαιώνετε ότι όλοι οι διακόπτες τροφοδοσίας είναι απενεργοποιημένοι και τα πακέτα μπαταριών έχουν αποσυνδεθεί.** Τυχόν μη αναμενόμενη λειτουργία της χλοοκοπτικής μηχανής μπορεί να καταλήξει σε σοβαρό τραυματισμό.
 - ◆ **Σταματήστε τη χλοοκοπτική μηχανή και αφαιρέστε το κλειδί ασφαλείας και το πακέτο (ή τα πακέτα) μπαταριών αν είναι αποσπώμενα και βεβαιωθείτε ότι όλα τα κινούμενα μέρη έχουν σταματήσει τελείως.**
 - ◆ **Αν η χλοοκοπτική μηχανή χτυπήσει ξένο αντικείμενο, και για να επιθεωρήσετε τη μηχανή για ζημιές και για να πραγματοποιήσετε επισκευές πριν επανεκκινήσετε και χρησιμοποιήσετε τη μηχανή.**
 - ◆ **Αν η χλοοκοπτική μηχανή αρχίσει να δονείται με μη φυσιολογικό τρόπο, και για να επιθεωρήσετε άμεσα για ζημιές, να αντικαταστήσετε ή να επισκευάσετε τυχόν εξαρτήματα που έχουν υποστεί ζημιά και για να ελέγξετε για λασκαρισμένα εξαρτήματα και να τα σφίξετε.**
 - ◆ **Σταματήστε τα κοπτικά μέσα αν η χλοοκοπτική μηχανή πρέπει να θεθεί σε κλίση για τη μεταφορά κατά τη δίελευση από επιφάνειες άλλες από γρασίδι και κατά τη μεταφορά της χλοοκοπτικής μηχανής προς και από την περιοχή όπου πρόκειται να χρησιμοποιηθεί.**
 - ◆ **Μη γνέριτε τη χλοοκοπτική μηχανή όταν ενεργοποιείτε τον κινητήρα.**
 - ◆ **Αδειάστε τον συλλέκτη γρασιδιού πριν τη φύλαξη της μηχανής.**
- Οδηγίες ασφαλείας**
ΠΡΟΕΙΔΟΠΟΙΗΣΗ! Κατά τη χρήση μηχανών χωρίς καλώδιο, πρέπει πάντοτε να τηρούνται οι βασικές προφυλάξεις ασφαλείας, συμπεριλαμβανομένων των παρακάτω, για τον περιορισμό του κινδύνου πυρκαγιάς, ηλεκτροπληξίας, τραυματισμού προσώπων και υλικών ζημιών.
ΠΡΟΕΙΔΟΠΟΙΗΣΗ! Κατά τη χρήση της μηχανής, πρέπει να τηρούνται οι κανόνες ασφαλείας.

Για ασφάλεια δική σας αλλά και των παρευρισκομένων, διαβάστε αυτές τις οδηγίες πριν χρησιμοποιήσετε τη μηχανή. Φυλάξτε τις οδηγίες σε ασφαλές μέρος για μεταγενέστερη χρήση.

- ◆ Διαβάστε προσεκτικά όλο το περιεχόμενο αυτού του εγχειριδίου πριν χρησιμοποιήσετε τη συσκευή.
- ◆ Η προβλεπόμενη χρήση περιγράφεται σε αυτό το εγχειρίδιο. Η χρήση οποιοδήποτε αξεσουάρ ή εξαρτήματος εργασίας αλλά και η πραγματοποίηση με τη συσκευή οποιασδήποτε εργασίας που δεν συνιστάται στο παρόν εγχειρίδιο οδηγίων, εγκυμονεί κίνδυνο τραυματισμού.
- ◆ Φυλάξτε αυτό το εγχειρίδιο για μελλοντική αναφορά.

Χρήση της συσκευής σας

ΠΡΟΕΙΔΟΠΟΙΗΣΗ! Μην αποθηκεύετε ή χρησιμοποιείτε το εργαλείο και το πακέτο μπαταριών σε θέσεις όπου η θερμοκρασία μπορεί να πέσει κάτω από τους 4 °C (39,2 °F) (όπως σε εξωτερικά υπόστεγα ή μεταλλικά κτίρια το χειμώνα) ή υπερβεί τους 40 °C (104 °F) (όπως σε εξωτερικά υπόστεγα ή μεταλλικά κτίρια το καλοκαίρι).

Πάντοτε προσέχετε κατά τη χρήση της συσκευής.

- ◆ Η συσκευή αυτή δεν προορίζεται για χρήση από νεαρά ή αδύναμα άτομα χωρίς επίβλεψη.
- ◆ Η συσκευή δεν πρέπει να χρησιμοποιείται σαν παιχνίδι.
- ◆ Μην επιτρέπετε σε παιδιά ή ζώα να πλησιάζουν το χώρο εργασίας ή να αγγίζουν τη συσκευή ή το καλώδιο τροφοδοσίας.
- ◆ Απαιτείται στενή επίτηρηση όταν η συσκευή χρησιμοποιείται κοντά σε παιδιά.
- ◆ Να χρησιμοποιείται μόνο σε χώρο χωρίς υγρασία. Μην αφήσετε να βραχεί η συσκευή. Μη βυθίσετε τη συσκευή σε νερό.
- ◆ Μην ανοίγετε το περίβλημα του σώματος της συσκευής. Δεν υπάρχουν στο εσωτερικό του εξαρτήματα που επιδέχονται σέρβις από το χρήστη.
- ◆ Μη χρησιμοποιείτε τη συσκευή σε περιβάλλον όπου υπάρχει κίνδυνος έκρηξης, π.χ. παρουσία εύφλεκτων υγρών, αερίων ή σκόνης.
- ◆ Για να βγάλετε το φως από την πρίζα, μην τραβάτε από το καλώδιο αλλά από το ίδιο το φως. Έτσι θα αποφύγετε τον κίνδυνο φθοράς του φως και του καλωδίου.
- ◆ Πριν τη χρήση, πάντα επιθεωρείτε οπτικά για να βεβαιωθείτε ότι οι λεπίδες, τα μπουλόνια λεπίδων και το συγκρότημα κοπής δεν έχουν φθαρεί ή υποστεί ζημιά. Αντικαθιστάτε μόνο σε σει τις λεπίδες και τα μπουλόνια που έχουν υποστεί φθορά ή ζημιά, για να διατηρήσετε τη σωστή ζυγοστάθμιση.
- ◆ Για αποφυγή κινδύνου λόγω αθέλητης επαναφοράς του θερμικού διακόπτη, η συσκευή αυτή δεν πρέπει να τροφοδοτείται με ρεύμα μέσω εξωτερικής διάταξης μεταγωγής, όπως χρονοδιακόπτη, ή να συνδεθεί σε κύκλωμα το οποίο ενεργοποιείται και απενεργοποιείται συχνά από την εταιρεία ηλεκτρισμού.
- ◆ Μη χρησιμοποιείτε ποτέ τη μηχανή όταν υπάρχουν κοντά άνθρωποι και ιδιαίτερα παιδιά, ή κατοικίδια ζώα.

- ◆ Έχετε υπόψη σας ότι ο φορέας λειτουργίας ή ο χρήστης είναι πάντα υπεύθυνοι για ατυχήματα ή κινδύνους που προκαλούνται σε τρίτους ή στην ιδιοκτησία τους.

Πριν τη χρήση

- ◆ Κατά τη χρήση της μηχανής φοράτε πάντα υποδήματα βαρέος τύπου και μακρύ παντελόνι. Μη χρησιμοποιείτε τη μηχανή ξυπόλυτοι ή φορώντας ανοιχτά σανδάλια. Αποφύγετε ρούχα με χαλαρή εφαρμογή ή με κορδόνια που κρέμονται καθώς και τις γραβάτες.
- ◆ Επιθεωρείτε σχολαστικά την περιοχή όπου θα χρησιμοποιήσετε τη μηχανή και απομακρύνετε όλα τα αντικείμενα που μπορεί να εκσφενδονιστούν από τη μηχανή.
- ◆ Πριν τη χρήση, πάντα επιθεωρείτε οπτικά για να βεβαιωθείτε ότι οι λεπίδες, το μπουλόνι λεπίδων και το συγκρότημα λεπίδων δεν έχουν φθαρεί ή υποστεί ζημιά. Αντικαθιστάτε φθαρμένα ή χαλασμένα εξαρτήματα σε σει για να διατηρήσετε τη σωστή κατάσταση ζυγοστάθμισης. Αντικαθιστάτε τις χαλασμένες ή μη αναγνώσιμες ετικέτες.

Μετά τη χρήση

- ◆ Όταν δε χρησιμοποιείται, η μηχανή πρέπει να φυλάσσεται σε στεγνό, καλά αεριζόμενο χώρο, μακριά από παιδιά.
- ◆ Τα παιδιά δεν πρέπει να έχουν πρόσβαση σε αποθηκευμένες συσκευές.
- ◆ Όταν η συσκευή αποθηκεύεται ή μεταφέρεται μέσα σε όχημα πρέπει να τοποθετείται στο χώρο αποσκευών ή να στερεώνεται ώστε να μη μετακινείται σε περίπτωση απότομων μεταβολών της ταχύτητας ή της κατεύθυνσης του οχήματος.

Έλεγχος και επισκευή

- ◆ Πριν από τη χρήση, ελέγξτε τη συσκευή σας για τυχόν εξαρτήματα που παρουσιάζουν ζημιά ή ελάττωμα. Ελέγξτε αν υπάρχουν σπασμένα εξαρτήματα, ζημιά σε διακόπτες και οτιδήποτε άλλο μπορεί να επηρεάσει τη λειτουργία της.
- ◆ Μη χρησιμοποιήσετε τη συσκευή αν οποιοδήποτε εξάρτημά της έχει υποστεί ζημιά ή βλάβη.
- ◆ Δώστε τα τυχόν χαλασμένα ή ελαττωματικά εξαρτήματα για αντικατάσταση ή επιδιόρθωση σε ένα εξουσιοδοτημένο κέντρο επισκευών.
- ◆ Ποτέ μην επιχειρήσετε να αφαιρέσετε ή να αντικαταστήσετε οποιοδήποτε εξάρτημα, εκτός από αυτά που καθορίζονται στο παρόν εγχειρίδιο.
- ◆ Προσέχετε κατά τη ρύθμιση της χλοοκοπτικής μηχανής για να αποφύγετε εμπλοκή των δακτύλων μεταξύ των κινούμενων λεπίδων/εξαρτημάτων και των σταθερών τμημάτων της μηχανής.
- ◆ Κατά τη συντήρηση των λεπίδων να έχετε υπόψη σας ότι, παρόλο που η πηγή τροφοδοσίας είναι αποσυνδεδεμένη, οι λεπίδες εξακολουθούν να μπορούν να κινηθούν.

Πρόσθετες οδηγίες ασφαλείας για χλοοκοπτικές μηχανές

- ◆ Μη μεταφέρετε τη μηχανή όταν είναι σε λειτουργία η πηγή ρεύματος.
- ◆ Κρατάτε γερά τη λαβή και με τα δύο χέρια όταν χρησιμοποιείτε τη χλοοκοπτική μηχανή.
- ◆ Αν οποιαδήποτε στιγμή είναι απαραίτητο να γείρετε τη χλοοκοπτική μηχανή, βεβαιωθείτε ότι και τα δύο χέρια σας παραμένουν στη θέση χειρισμού ενώ γέρνετε τη μηχανή. Κρατήστε και τα δύο σας χέρια στη θέση χειρισμού μέχρι να επαναφέρετε τη χλοοκοπτική μηχανή στην σωστή θέση στο έδαφος.
- ◆ Ποτέ μη φοράτε ακουστικά ραδιοφώνου ή συσκευές αναπαραγωγής μουσικής όταν χειρίζεστε τη χλοοκοπτική μηχανή.
- ◆ Ποτέ μην αποπειραθείτε να πραγματοποιήσετε ρύθμιση του ύψους τροχού όταν ο κινητήρας βρίσκεται σε λειτουργία ή ενώ το κλειδί ασφαλείας βρίσκεται στο περίβλημα του διακόπτη.
- ◆ Αν μπλοκάρει η χλοοκοπτική μηχανή, ελευθερώστε την μπάρα λειτουργίας για να την απενεργοποιήσετε και περιμένετε να σταματήσει η λεπίδα, πριν επιχειρήσετε να αποφράξετε τη χροάνη ή να απομακρύνετε οτιδήποτε από κάτω από το δάπεδο της μηχανής.
- ◆ Μην πλησιάζετε τα χέρια και τα πόδια σας στην περιοχή κοπής.
- ◆ Διατηρείτε τις λεπίδες αιχμηρές. Φοράτε πάντοτε προστατευτικά γάντια όταν χειρίζεστε τη λεπίδα της χλοοκοπτικής μηχανής.
- ◆ Εάν χρησιμοποιείτε το συλλέκτη γρασιδιού, ελέγχετε τον τακτικά για τυχόν φθορές. Εάν έχει φθαρεί υπερβολικά, αντικαταστήστε με νέο συλλέκτη γρασιδιού για τη δική σας ασφάλεια.
- ◆ Επιδεικνύετε εξαιρετική προσοχή όταν κινείστε προς τα πίσω ή τραβάτε τη χλοοκοπτική μηχανή προς το μέρος σας.
- ◆ Μην πλησιάζετε τα χέρια ή τα πόδια σας κοντά ή κάτω από τη χλοοκοπτική μηχανή. Παραμένετε μακριά από τα ανοίγματα εκκένωσης συνεχώς.
- ◆ Καθαρίστε την περιοχή όπου θα χρησιμοποιηθεί η χλοοκοπτική μηχανή από αντικείμενα όπως πέτρες, ξύλα, σύρματα, παιχνίδια, κόκαλα κλπ., τα οποία μπορούν να εκσφενδονιστούν από τη λεπίδα. Αντικείμενα τα οποία κτυπούν στη λεπίδα μπορούν να προκαλέσουν σοβαρό τραυματισμό σε άτομα. Παραμένετε πίσω από τη λαβή όταν ο κινητήρας βρίσκεται σε λειτουργία.
- ◆ Μη χρησιμοποιείτε τη χλοοκοπτική μηχανή με γυμνά πόδια ή φορώντας σανδάλια. Φοράτε πάντοτε κλειστά υποδήματα.
- ◆ Μην τραβάτε προς τα πίσω τη χλοοκοπτική μηχανή, εκτός εάν είναι απόλυτα απαραίτητο. Πάντοτε κοιτάτε κάτω και προς τα πίσω πριν και όσο κινείστε προς τα πίσω.
- ◆ Ποτέ μην κατευθύνετε το εξαγόμενο υλικό προς οποιονδήποτε. Αποφύγετε την εξαγωγή υλικού προς κάποιο τοίχο ή άλλο εμπόδιο. Το υλικό μπορεί να εξοστρακιστεί προς το χειριστή. Απελευθερώστε τη μπάρα λειτουργίας για να απενεργοποιηθεί η χλοοκοπτική μηχανή και να σταματήσει η λεπίδα πριν περάσετε από επιφάνεια με χαλίκια.
- ◆ Μη χρησιμοποιείτε τη χλοοκοπτική μηχανή χωρίς ολόκληρο το συλλέκτη γρασιδιού, το προστατευτικό εξαγωγής, το πίσω προστατευτικό και άλλες προστατευτικές διατάξεις ασφαλείας στη θέση τους και σε λειτουργία. Περιοδικά ελέγχετε όλα τα προστατευτικά και τις προστατευτικές διατάξεις ασφαλείας για να εξασφαλίζετε ότι βρίσκονται σε καλή κατάσταση λειτουργίας και ότι θα λειτουργήσουν σωστά επιτελώντας το σκοπό τους.
- ◆ Αντικαταστήστε τυχόν κατεστραμμένο προστατευτικό ή προστατευτική διάταξη ασφαλείας πριν από την περαιτέρω χρήση.
- ◆ Ποτέ μην αφήνετε μια χλοοκοπτική μηχανή σε λειτουργία χωρίς επίτηρηση.
- ◆ Πάντα απελευθερώνετε την μπάρα λειτουργίας για να σταματήσει ο κινητήρας και περιμένετε μέχρι να ακινητοποιηθεί απόλυτα η λεπίδα πριν καθαρίσετε τη χλοοκοπτική μηχανή, αφαιρέσετε το σάκο συλλογής γρασιδιού, αποφράξετε το προστατευτικό εξαγωγής, όταν αφήνετε τη χλοοκοπτική μηχανή και πριν εκτελέσετε οποιαδήποτε εργασία ρύθμισης, επισκευής ή ελέγχου.
- ◆ Χρησιμοποιείτε τη χλοοκοπτική μηχανή μόνο στο φως της ημέρας ή σε καλό τεχνητό φωτισμό, όταν αντικείμενα που τυχόν βρίσκονται στην πορεία της λεπίδας είναι εύκολα ορατά από την περιοχή χειρισμού της χλοοκοπτικής μηχανής.
- ◆ Μη χρησιμοποιείτε τη χλοοκοπτική μηχανή όταν είστε υπό την επίδραση αλκοόλ ή ναρκωτικών ουσιών, ή όταν είστε άρρωστος(-η) ή κουρασμένος(-η). Πάντα να είστε σε επαγρύπνηση, να προσέχετε τι κάνετε και να χρησιμοποιείτε κοινή λογική.
- ◆ Αποφύγετε τα επικίνδυνα περιβάλλοντα. Ποτέ μη χρησιμοποιήσετε τη χλοοκοπτική μηχανή σε υγρό ή βρεγμένο γρασίδι, ούτε στη βροχή. Να είστε πάντοτε σίγουροι για το που πατάτε, περπατάτε, μην τρέχετε ποτέ.
- ◆ Αν η χλοοκοπτική μηχανή παρουσιάζει ασυνήθιστους κραδασμούς, ελευθερώστε την μπάρα λειτουργίας, περιμένετε να σταματήσει η λεπίδα και στη συνέχεια διερευνήστε αμέσως την αιτία. Οι δονήσεις είναι γενικά προειδοποίηση προβλήματος, δείτε τον οδηγό αντιμετώπισης προβλημάτων για συμβουλές σε περίπτωση μη φυσιολογικών δονήσεων.
- ◆ Φοράτε πάντοτε κατάλληλα προστατευτικά ματιών και αναπνοής κατά τη χρήση της χλοοκοπτικής μηχανής.
- ◆ Η χρήση οποιουδήποτε αξεσουάρ ή εξαρτήματος που δεν συνιστάται για χρήση με αυτή τη χλοοκοπτική μηχανή, θα μπορούσε να είναι επικίνδυνη. Χρησιμοποιείτε μόνο αξεσουάρ εγκεκριμένα από την Black & Decker.
- ◆ Ποτέ μην τεντώνετε υπερβολικά όταν χρησιμοποιείτε τη χλοοκοπτική μηχανή. Να εξασφαλίζετε πάντοτε σωστή στήριξη στα πόδια σας και καλή ισορροπία όταν χρησιμοποιείτε τη χλοοκοπτική μηχανή.
- ◆ Σε εδάφη με κλίση, να κουρεύετε κατά το πλάτος της κλίσης και ποτέ προς τα πάνω και κάτω. Επιδεικνύετε εξαιρετική προσοχή όταν αλλάζετε κατεύθυνση σε εδάφη με κλίση.
- ◆ Να προσέχετε για λακκούβες, αυλάκια, πέτρες ή άλλα κρυμμένα αντικείμενα. Το ανώμαλο έδαφος μπορεί να

προκαλέσει ατύχημα λόγω ολίσθησης και πτώσης. Τα ψηλά χόρτα μπορεί να κρύβουν εμπόδια.

- ◆ Μην κουρευείτε σε βρεγμένο γρασίδι ή υπερβολικά κεκλιμένα εδάφη. Το κακό πάτημα μπορεί να προκαλέσει ατύχημα λόγω ολίσθησης και πτώσης.
- ◆ Μην κουρευείτε κοντά σε γκρεμούς, χαντάκια ή πηγή. Μπορεί να παραπατήσετε ή να χάσετε την ισορροπία σας.
- ◆ Πάντοτε αφήνετε τη χλοοκοπτική μηχανή να κρυώσει πριν την αποθηκεύσετε.

Τραβήξτε το φως από την πρίζα και αφαιρέστε το πακέτο μπαταριών από τη μηχανή. Βεβαιωθείτε ότι όλα τα κινούμενα μέρη έχουν σταματήσει τελείως:

- ◆ Όταν φεύγετε από τη μηχανή.
- ◆ Πριν καθαρίσετε έμφραξη.
- ◆ Πριν τον έλεγχο, τον καθαρισμό ή την εργασία με τη μηχανή.

Ασφάλεια των άλλων

- ◆ Αυτή η συσκευή δεν προορίζεται για χρήση από άτομα (περιλαμβανομένων παιδιών) με μειωμένες σωματικές, αισθητηριακές ή διανοητικές ικανότητες, ή με έλλειψη εμπειρίας και γνώσης, εκτός αν σε αυτά έχει παρασχεθεί από άτομο υπεύθυνο για την ασφάλειά τους επίβλεψη ή εκπαίδευση σχετικά με τη χρήση της συσκευής.
- ◆ Τα παιδιά πρέπει να επιτηρούνται για να εξασφαλιζεται ότι δεν παίζουν με τη συσκευή.
- ◆ Αφού χτυπήσει σε ξένο αντικείμενο. Επιθεωρήστε τη συσκευή για ζημιές και προβείτε σε επισκευές, όπως χρειάζεται.

Υπολειπόμενοι κίνδυνοι.

Κατά τη χρήση του εργαλείου μπορεί να δημιουργηθούν πρόσθετοι υπολειπόμενοι κίνδυνοι, οι οποίοι ενδέχεται να μη συμπεριλαμβάνονται στις προειδοποιητικές ασφαλείας που εσωκλείονται. Αυτοί οι κίνδυνοι μπορεί να προκύψουν από κακή χρήση, παρατεταμένη χρήση κλπ.

Ακόμη και με την εφαρμογή των σχετικών κανονισμών ασφαλείας και την εφαρμογή διατάξεων ασφαλείας, ορισμένοι υπολειπόμενοι κίνδυνοι δεν μπορούν να αποφευχθούν. Σε αυτούς περιλαμβάνονται:

- ◆ Τραυματισμοί από επαφή με οποιαδήποτε περιστρεφόμενα/ κινούμενα μέρη.
- ◆ Τραυματισμοί από αλλαγή οποιωνδήποτε εξαρτημάτων, λεπίδων ή αξεσουάρ.
- ◆ Τραυματισμοί από παρατεταμένη χρήση ενός εργαλείου. Όταν χρησιμοποιείτε οποιοδήποτε εργαλείο για παρατεταμένα χρονικά διαστήματα, μην παραλείπετε με κανένα τρόπο να κάνετε τακτικά διαλείμματα.
- ◆ Βλάβη της ακοής.
- ◆ Κίνδυνοι για την υγεία λόγω εισπνοής σκόνης που αναπνύσεται κατά τη χρήση του εργαλείου.
- ◆ Αν δεν μπορείτε να αποφύγετε τη χρήση της χλοοκοπτικής μηχανής σε υγρή θέση, χρησιμοποιήστε μια διάταξη προστασίας από ρεύμα διαρροής (RCD), με ρεύμα

ενεργοποίησης όχι μεγαλύτερο από 30 mA. Η χρήση ενός RCD μειώνει τον κίνδυνο ηλεκτροπληξίας.

- ◆ Ποτέ μην παίρνετε στα χέρια σας ή μεταφέρετε μια συσκευή όταν ο κινητήρας της είναι σε λειτουργία.

Προειδοποιητικά σύμβολα

Η συσκευή φέρει τα παρακάτω προειδοποιητικά σύμβολα μαζί με τον κωδικό ημερομηνίας παραγωγής (15):

Ο κωδικός ημερομηνίας παραγωγής (15) αποτελείται από έναν 4ψήφιο αριθμό έτους ακολουθούμενο από έναν 2ψήφιο αριθμό εβδομάδας και έχει ως τελική επέκταση έναν 2ψήφιο κωδικό εργοστασίου.



Προειδοποίηση! Διαβάστε το εγχειρίδιο οδηγιών πριν από τη λειτουργία.



Μην εκθέτετε τη μηχανή στη βροχή ή σε υψηλή υγρασία.



Προσέχετε τις αιχμηρές λεπίδες. Οι λεπίδες συνεχίζουν να περιστρέφονται και μετά την απενεργοποίηση του κινητήρα.

Αποσυνδέστε το φως από το ρεύμα δικτύου πριν από τη συντήρηση ή αν υποστεί ζημιά το καλώδιο ρεύματος.



Προσέχετε για τυχόν αντικείμενα που εκσφενδονίζονται. Μην αφήνετε να πλησιάσουν άλλα άτομα στην περιοχή κοπής.



Διατηρείτε το καλώδιο ρεύματος σε αρκετή απόσταση από τις λεπίδες κοπής.



Φοράτε προστασία αναπνοής



Εγγυημένη ηχητική ισχύς σύμφωνα με την Οδηγία 2000/14/EK.

Ασφάλεια χρήσης ηλεκτρικού ρεύματος



Προειδοποίηση! Αυτό το εργαλείο φέρει διπλή μόνωση. Επομένως, δεν απαιτείται αγωγός γείωσης. Ελέγχετε πάντα ότι η παροχή ρεύματος αντιστοιχεί στην τάση που αναφέρεται στην πινακίδα στοιχείων.

- ◆ Αν το καλώδιο ρεύματος έχει υποστεί ζημιά, αυτό πρέπει να αντικατασταθεί από τον κατασκευαστή ή ένα

εξουσιοδοτημένο κέντρο σέρβις Black & Decker, για την αποφυγή κινδύνου.

Χαρακτηριστικά

Στη συσκευή αυτή διατίθενται ορισμένα από τα παρακάτω χαρακτηριστικά ή όλα.

1. Κουτί διακόπτη
2. Κουμπί on/off (ενεργοποίησης/απενεργοποίησης)
3. Σκανδάλη εκκίνησης
4. Πάνω λαβή
5. Κάτω λαβή
6. Δοχείο συλλογής γρασιδιού
7. Κάλυμμα κινητήρα
8. Λαβή μεταφοράς
9. Πίσω πτερύγιο
14. Μπλοκ βάρους
15. Θέση κωδικού ημερομηνίας

Συναρμολόγηση

Προειδοποίηση! Πριν από τη συναρμολόγηση, βεβαιωθείτε ότι η συσκευή είναι απενεργοποιημένη και αποσυνδεδεμένη από την πρίζα.

Συναρμολόγηση του δοχείου συλλογής γρασιδιού (εικ. Α, Β και C)

Το δοχείο συλλογής γρασιδιού χρειάζεται συναρμολόγηση πριν τη χρήση και παρέχεται σε 3 κομμάτια.

- ◆ Κουμπώστε τη λαβή (6a) στο καπάκι (6b) του δοχείου συλλογής γρασιδιού (εικ. Β). Η λαβή προσαρμόζεται μόνο κατά ένα τρόπο.
- ◆ Ευθυγραμμίστε το καπάκι (6b) πάνω στη βάση του δοχείου συλλογής γρασιδιού (6c). Βεβαιωθείτε ότι οι οδηγοί είναι ευθυγραμμισμένοι (εικ. C)

ΣΗΜΕΙΩΣΗ: Προσέχετε ιδιαίτερα κατά την ευθυγράμμιση των 2 κλιπ στο πίσω μέρος του δοχείου συλλογής γρασιδιού.

- ◆ Πιέστε το καπάκι για να ασφαλισουν όλα τα κλιπ. Ξεκινήστε στο πίσω μέρος και εξασφαλίστε ότι όλα τα κλιπ είναι σωστά τοποθετημένα.

Τοποθέτηση του δοχείου συλλογής γρασιδιού (εικ. D)

- ◆ Σηκώστε το πίσω πτερύγιο (9) και τοποθετήστε το δοχείο συλλογής γρασιδιού (6) πάνω στις προεξοχές.

Τοποθέτηση του κουτιού διακόπτη (εικ. E)

- ◆ Ευθυγραμμίστε τους πλαστικούς πείρους στο κουτί διακόπτη (1) με τις οπές στη λαβή (1b) εξασφαλίζοντας ότι το κουτί διακόπτη βρίσκεται στην επάνω πλευρά της λαβής.
- ◆ Περάστε τους πλαστικούς πείρους στο κουτί διακόπτη (1) μέχρι τέρμα στις οπές της λαβής.
- ◆ Περάστε το πλαστικό καπάκι (1b) μέσα στις λεπτές ράγες στο κουτί διακόπτη (1).
- ◆ Στερεώστε το πλαστικό καπάκι (1b) με τις 2 παρεχόμενες βίδες.

Τοποθέτηση της κάτω λαβής (εικ. F)

- ◆ Εισάγετε τα άκρα της κάτω λαβής (5) στις αντίστοιχες οπές της χλοοκοπτικής μηχανής.

- ◆ Πιέστε προς τα κάτω τη λαβή μέχρι όσο πηγαίνει.
- ◆ Ασφαλίστε τη λαβή χρησιμοποιώντας τις βίδες (5a).

Συναρμολόγηση της επάνω λαβής (εικ. G)

- ◆ Προσαρμόστε την πάνω λαβή (4) στην κάτω λαβή (5) χρησιμοποιώντας τα κομβία (4a), τις ροδέλες (4c) και τις βίδες (4b) όπως δείχνει η εικόνα.

ΣΗΜΕΙΩΣΗ: Η πάνω λαβή μπορεί να στερεωθεί σε 2 θέσεις διαφορετικού ύψους.

Ενεργοποίηση και απενεργοποίηση (εικ. H)

Ενεργοποίηση

- ◆ Πατήστε το κουμπί ενεργοποίησης/ απενεργοποίησης (2).
- ◆ Τραβήξτε τη σκανδάλη εκκίνησης (3) προς τη λαβή.

Απενεργοποίηση

- ◆ Ελευθερώστε τη σκανδάλη εκκίνησης (3).

ΠΡΟΕΙΔΟΠΟΙΗΣΗ! Μην επιχειρήσετε ποτέ να ασφαλίσετε ένα διακόπτη στη θέση ενεργοποίησης (ON).

Ρύθμιση του ύψους κοπής (εικ. I)

ΠΡΟΕΙΔΟΠΟΙΗΣΗ! Βεβαιωθείτε ότι η λεπίδα έχει ακινητοποιηθεί εντελώς και αποσυνδέστε τη συσκευή από το ρεύμα.

Το ύψος κοπής ρυθμίζεται με τη μεταβολή του ύψους όλων των τροχών, υπάρχουν 3 θέσεις για να επιλέξετε.

- ◆ Αφαιρέστε το δοχείο συλλογής γρασιδιού (6).
- ◆ Γυρίστε ανάποδα τη χλοοκοπτική μηχανή.
- ◆ Κρατήστε ένα τροχό και στρώστε/ τραβήξτε τον άξονα από την τρέχουσα θέση του.
- ◆ Μετακινήστε τον τροχό επάνω/ κάτω στην επόμενη διαθέσιμη θέση.

ΣΗΜΕΙΩΣΗ: Ρυθμίζετε ένα τροχό κάθε φορά. Ρυθμίζετε μία θέση ύψους κάθε φορά.

Κοπή ως το άκρο (εικ. J, K)

Η κοπή ως το άκρο σας επιτρέπει να κόψετε γρασίδι μέχρι την πλευρά ενός τοίχου ή φράκτη (εικ J). Η κοπή ως το άκρο σας επιτρέπει να κόψετε με ακρίβεια γρασίδι μέχρι το άκρο του γκαζόν σας (εικ. K).

- ◆ Με τη χλοοκοπτική μηχανή παράλληλα με το άκρο του γκαζόν σας, στρώστε την χλοοκοπτική μηχανή κατά μήκος του άκρου του γρασιδιού. Βεβαιωθείτε το άκρο της χλοοκοπτικής μηχανής εξέχει ελαφρά από τα όρια του γκαζόν (εικ. K).

Αντικατάσταση της λεπίδας (εικ. L)

ΠΡΟΕΙΔΟΠΟΙΗΣΗ! Βεβαιωθείτε ότι η λεπίδα έχει ακινητοποιηθεί εντελώς και αποσυνδέστε τη συσκευή από το ρεύμα.

ΠΡΟΕΙΔΟΠΟΙΗΣΗ! Χρησιμοποιείτε αποκλειστικά τις καθορισμένες ανταλλακτικές λεπίδες.

ΠΡΟΕΙΔΟΠΟΙΗΣΗ! Χρησιμοποιήστε γάντια βαρέος τύπου για να πιάσετε τη λεπίδα.

Για να αφαιρέσετε τη λεπίδα:

- ◆ Γυρίστε το εργαλείο στο πλάι.
- ◆ Χρησιμοποιώντας γάντια βαρέος τύπου, πιάστε τη λεπίδα.

- ◆ Χρησιμοποιήστε ένα κλειδί 13 mm για να λασκάρετε και να αφαιρέσετε το μπουλόνι (11) της λεπίδας περιστρέφοντας το κλειδί αριστερόστροφα.
- ◆ Αφαιρέστε τη λεπίδα (10) και το μπουλόνι της λεπίδας (11).

Για να αντικαταστήσετε τη λεπίδα:

- ◆ Προσαρμόστε τη λεπίδα στον άξονα του μπουλονιού και τοποθετήστε το μπουλόνι (11) της λεπίδας μέσα στον άξονα του μπουλονιού.

ΣΗΜΕΙΩΣΗ: Κατά την τοποθέτηση μιας λεπίδας, το κείμενο πάνω στη λεπίδα πρέπει να είναι στραμμένο προς τον χρήστη.

- ◆ Σφίξτε το μπουλόνι (11) της λεπίδας όσο το δυνατό περισσότερο με το χέρι.
- ◆ Χρησιμοποιώντας γάντια βαρέος τύπου, πιάστε τη λεπίδα.
- ◆ Χρησιμοποιήστε ένα κλειδί 13 mm για να σφίξετε καλά το μπουλόνι (11) της λεπίδας περιστρέφοντας το κλειδί δεξιόστροφα.

Κούρεμα του γκαζόν (εικ. M1 & M2)

Συνιστούμε να χρησιμοποιείτε τη μηχανή σας όπως υποδεικνύεται σε αυτή την ενότητα, ώστε να έχετε τα καλύτερα δυνατά αποτελέσματα και να μειωθεί ο κίνδυνος να κόψετε το καλώδιο παροχής ρεύματος.

- ◆ Τοποθετήστε το μεγαλύτερο μέρος του καλωδίου ρεύματος πάνω στο γκαζόν κοντά στο σημείο έναρξης της εργασίας σας (εικ. M1, θέση 1).
- ◆ Ενεργοποιήστε τη συσκευή όπως περιγράφεται παραπάνω.
- ◆ Συνεχίστε την εργασία όπως δείχνει η εικ. M1
- ◆ Μετακινήστε από τη θέση 1 στη θέση 2.
- ◆ Στρίψτε δεξιά και προχωρήστε προς τη θέση 3.
- ◆ Στρίψτε αριστερά και μετακινήστε προς τη θέση 4.
- ◆ Επανάλαβετε την παραπάνω διαδικασία όπως απαιτείται.

ΠΡΟΕΙΔΟΠΟΙΗΣΗ! Μην εργάζεστε με κατεύθυνση προς το καλώδιο όπως δείχνει η εικ. M2.

Ακόνισμα της λεπίδας

ΣΗΜΕΙΩΣΗ: Η BEMW451 χρησιμοποιεί τη λεπίδα Black & Decker (αρ. καταλ. A6323). Διατηρείτε τη λεπίδα κοφτερή για να έχετε την καλύτερη δυνατή απόδοση από τη χλοοκοπτική μηχανή. Μια στομωμένη λεπίδα δεν κόβει καλά το γρασίδι. Χρησιμοποιείτε κατάλληλη προστασία των ματιών ενώ αφαιρείτε, ακονίζετε και εγκαθιστάτε τη λεπίδα. Το καθάρισμα της λεπίδας δύο φορές κατά τη διάρκεια της εποχής κουρέματος του γκαζόν είναι συνήθως αρκετό υπό κανονικές συνθήκες. Το αμμώδες χώμα προκαλεί γρήγορα το στόμωμα της λεπίδας. Αν το γκαζόν σας έχει αμμώδες έδαφος, ίσως να απαιτείται συχνότερο ακόνισμα της λεπίδας.

ΣΗΜΕΙΩΣΗ: Αντικαταστήστε άμεσα τη λεπίδα αν έχει λυγίσει ή έχει υποστεί ζημιά.

Όταν ακονίζετε τη λεπίδα:

- ◆ Βεβαιωθείτε ότι η λεπίδα παραμένει ζυγοσταθμισμένη.

- ◆ Ακονίζετε τη λεπίδα στην αρχική της γωνία κοπής.
- ◆ Ακονίζετε τις άκρες κοπής και από τις δύο πλευρές της λεπίδας, αφαιρώντας ίσες ποσότητες υλικού και από τα δύο άκρα.

Για να ακονίσετε λεπίδα σε μέγγενη (εικ. N)

- ◆ Βεβαιωθείτε ότι η λεπίδα έχει σταματήσει και η χλοοκοπτική μηχανή έχει αποσυνδεθεί από την πρίζα, πριν αφαιρέσετε τη λεπίδα.
- ◆ Αφαιρέστε τη λεπίδα από τη χλοοκοπτική μηχανή. Δείτε τις οδηγίες για αφαίρεση και εγκατάσταση της λεπίδας.
- ◆ Στερεώστε τη λεπίδα (10) σε μια μέγγενη (12).
- ◆ Φοράτε κατάλληλη προστασία ματιών και γάντια και προσέχετε να μην κοπείτε. Λιμάρτε προσεκτικά τις άκρες κοπής της λεπίδας με μια λίμα με λεπτές οδοντώσεις δόντια (13) ή με μια πέτρα ακονίσματος, διατηρώντας τη γωνία της αρχικής άκρης κοπής. Ελέγξτε τη ζυγοστάθμιση της λεπίδας. Δείτε τις οδηγίες σχετικά με τη ζυγοστάθμιση της λεπίδας.
- ◆ Επανατοποθετήστε τη λεπίδα στη χλοοκοπτική μηχανή και σφίξτε καλά.

Ζυγοστάθμιση της λεπίδας (εικ. O)

Ελέγξτε τη ζυγοστάθμιση της λεπίδας (10) τοποθετώντας την κεντρική της οπή πάνω σε ένα καρφί ή σε ένα κατσαβίδι με στρογγύλο στέλεχος, που έχει συσφιχτεί οριζόντια σε μέγγενη. Αν κάποιο από τα δύο άκρα της λεπίδας περιστρέφεται προς τα κάτω, λιμάρτε κατά μήκος της αιχμηρής ακμής αυτού του άκρου που πέφτει. Η λεπίδα είναι σωστά ζυγοσταθμισμένη όταν δεν πέφτει κανένα από τα δύο άκρα.

Σωστή τοποθέτηση των χεριών (Εικ. Ρ)

ΠΡΟΕΙΔΟΠΟΙΗΣΗ! Για να μειώσετε τον κίνδυνο σοβαρού τραυματισμού, ΠΑΝΤΑ χρησιμοποιείτε τη σωστή τοποθέτηση των χεριών όπως δείχνει η εικόνα.

ΠΡΟΕΙΔΟΠΟΙΗΣΗ! Για να μειώσετε τον κίνδυνο σοβαρού τραυματισμού, ΠΑΝΤΑ κρατάτε καλά το εργαλείο για να είστε προετοιμασμένοι σε περίπτωση ξαφνικής αντίδρασης.

Για τη σωστή τοποθέτηση των χεριών απαιτείται ένα χέρι στην επάνω λαβή (4) και το άλλο χέρι στη σκανδάλη εκκίνησης (3).

Λίπανση

Δεν απαιτείται λίπανση. Μη λιπαίνετε τους τροχούς. Έχουν πλαστική επίστρωση η οποία δε χρειάζεται λίπανση.

Καθαρισμός

ΠΡΟΕΙΔΟΠΟΙΗΣΗ! Φυσιχτεί βρομίες και σκόνη από το κύριο περιβλήμα με ξηρό αέρα όπως βλέπετε να συλλέγονται ακαθαρσίες μέσα και γύρω από τα ανοίγματα αερισμού. Φοράτε εγκεκριμένη προστασία ματιών και εγκεκριμένη μάσκα προστασίας από τη σκόνη όταν εκτελείτε αυτή τη διαδικασία.

ΠΡΟΕΙΔΟΠΟΙΗΣΗ! Ποτέ μη χρησιμοποιήσετε διαλύτες ή άλλα σκληρά χημικά για τον καθαρισμό μη μεταλλικών εξαρτημάτων του εργαλείου. Τα χημικά αυτά μπορεί να εξασθενήσουν τα υλικά που χρησιμοποιούνται στα εξαρτήματα αυτά. Χρησιμοποιείτε ένα πανί που έχετε υγράνει

ελαφρά μόνο με νερό και ήπιο απορρυπαντικό. Ποτέ μην αφήσετε οποιοδήποτε υγρό να εισέλθει στο εργαλείο. Ποτέ μη βυθίσετε κανένα μέρος του εργαλείου σε υγρό.

Απενεργοποιήστε τη χλοοκοπτική μηχανή και περιμένετε να σταματήσει η λεπίδα. Για τον καθαρισμό της μηχανής, χρησιμοποιήστε αποκλειστικά ήπιο σαπούνι και υγρό πανί. Καθαρίστε τυχόν κομμάτια γρασιδιού που μπορεί να έχουν συσσωρευτεί από την κάτω πλευρά του δαπέδου της μηχανής. Αφού τη χρησιμοποιήσετε αρκετές φορές, ελέγξτε για σωστή σύσφιξη όλα τα εκτεθειμένα στοιχεία στερέωσης.

Προστασία από τη διάβρωση

Λιπάσματα και άλλα χημικά κήπου περιέχουν παράγοντες που επιταχύνουν σε μεγάλο βαθμό τη διάβρωση των μετάλλων. Εάν κουρεύετε γκαζόν σε περιοχές όπου έχουν χρησιμοποιηθεί λιπάσματα ή χημικά, πρέπει να καθαρίζετε τη χλοοκοπτική αμέσως μετά τη χρήση της ως εξής: Απενεργοποιήστε τη χλοοκοπτική μηχανή και αφαιρέστε το φινις της από την πρίζα. Σκουπίστε όλα τα εκτεθειμένα μέρη με ένα υγρό πανί.

Συντήρηση

Αυτή η συσκευή/ το εργαλείο ρεύματος/ μπαταρίας της Black & Decker έχει σχεδιαστεί έτσι ώστε να λειτουργεί για μεγάλο χρονικό διάστημα με την ελάχιστη δυνατή συντήρηση. Η αδιάλειπτη και ικανοποιητική λειτουργία του εργαλείου/ συσκευής εξαρτάται από τη φροντίδα και τον τακτικό καθαρισμό του.

ΠΡΟΕΙΔΟΠΟΙΗΣΗ! Πριν πραγματοποιήσετε οποιαδήποτε συντήρηση σε ηλεκτρικά εργαλεία με καλώδιο/χωρίς καλώδιο:

- ◆ Απενεργοποιήστε και αποσυνδέστε τη συσκευή/το εργαλείο από την πρίζα.
- ◆ Η χρησιμοποίησή της συσκευής μέχρι να εξαντληθεί πλήρως η μπαταρία, αν είναι ενσωματωμένη, και στη συνέχεια απενεργοποιήστε τη συσκευή.
- ◆ Αποσυνδέστε τον φορτιστή από την πρίζα πριν τον καθαρίσετε. Ο φορτιστής δεν χρειάζεται καμία άλλη συντήρηση πέραν του τακτικού καθαρισμού.
- ◆ Καθαρίζετε τακτικά τα ανοίγματα αερισμού του εργαλείου/ της συσκευής και του φορτιστή σας χρησιμοποιώντας μια μαλακή βούρσα ή στεγνό πανί.
- ◆ Καθαρίζετε τακτικά το περίβλημα κινητήρα χρησιμοποιώντας ένα ελαφρύ υγρό πανί. Μη χρησιμοποιείτε καθαριστικά που χαράζουν ή περιέχουν διαλύτες.
- ◆ Χρησιμοποιείτε τακτικά μια μη αιχμηρή ξύστρα για να αφαιρείτε το γρασίδι και το χώμα από κάτω από τον προφυλακτήρα.

Αντιμετώπιση προβλημάτων

Σε περίπτωση που η συσκευή σας δε φαίνεται να λειτουργεί σωστά, ακολουθήστε τις παρακάτω οδηγίες. Αν αυτό δεν σας βοηθήσει να επιλύσετε το πρόβλημα, επικοινωνήστε με το πλησιέστερο κέντρο επισκευών της Black & Decker.

Για πληροφορίες επικοινωνίας με κέντρο σέρβις, ανατρέξτε στο οπισθόφυλλο αυτού του εγχειριδίου, ή επισκεφθείτε τον ιστότοπο www.2helpu.com.

ΠΡΟΕΙΔΟΠΟΙΗΣΗ! Πριν συνεχίσετε, απελευθερώστε τη μπάρα λειτουργίας για να απενεργοποιήσετε τη χλοοκοπτική μηχανή και περιμένετε να σταματήσει η λεπίδα.

Πρόβλημα	Πιθανή αιτία	Πιθανή λύση
Η μηχανή δεν λειτουργεί.	Τροφοδοσία ρεύματος απενεργοποιημένη.	Ενεργοποιήστε την τροφοδοσία ρεύματος.
	Ελαττωματική/καμένη ασφάλεια.	Αντικαταστήστε την ασφάλεια.
	Υπερβολικό ύψος γρασιδιού.	Αυξήστε το ύψος κοπής και μετακινήστε τη μηχανή σε πιο κοντό γρασίδι για να ξηκνήσετε.
Η μηχανή λειτουργεί διακοπόμενα.	Ενεργοποιήθηκε ο θερμικός διακόπτης.	Αφήστε τον κινητήρα να κρυώσει και αυξήστε το ύψος κοπής.
	Η μηχανή δεν δίνει ομοιόμορφο αποτέλεσμα ή δυσκολεύεται ο κινητήρας.	Υπερβολικά χαμηλό ύψος κοπής. Στομαμένη λεπίδα κοπής. Φραγμένο κάτω μέρος μηχανής. Λεπίδα τοποθετημένη ανάποδα.

Προστασία του περιβάλλοντος



Τα προϊόντα/οι μπαταρίες μπορούν να ανακυκλωθούν, αλλά αν φέρουν τη σήμανση διαγραμμένου κάδου απορριμμάτων, δεν πρέπει να απορριφθούν στα κανονικά οικιακά απορρίμματα.

Χρησιμοποιήστε τις μπαταρίες μέχρι να εξαντληθούν πλήρως και διαχωρίστε τις από το προϊόν. Επίσης διαχωρίστε τυχόν φωτεινές πηγές από το προϊόν, αν αυτό είναι εφικτό. Αποτελεί ευθύνη σας ως χρήστη να διαγράψετε τυχόν προσωπικά δεδομένα από το προϊόν. Κατόπιν παραδώστε τα αποβλήτα σε επίσημο κέντρο συλλογής αποβλήτων ή σε συμμετέχοντα έμπορο, που συχνά θα τα δεχθεί χωρίς χρέωση. Η συσκευασία θα πρέπει να απορριφθεί με βάση τη σήμανση κωδικού υλικού που φέρει. Οι οδηγίες χρήσης και ασφάλειας θα πρέπει να απορριφθούν μόνον όταν δεν χρησιμοποιείται πλέον το αντίστοιχο προϊόν το οποίο αφορά.

Ζητήστε την καθοδήγηση της τοπικής σας κοινοτικής/ δημοτικής αρχής στο θέμα της διαχείρισης αποβλήτων. Για περισσότερες πληροφορίες, επισκεφθείτε το www.2helpu.com και σαρώστε τον παραπάνω κωδικό QR.

Εγγύηση

Η Black & Decker είναι σίγουρη για την ποιότητα των προϊόντων της και προσφέρει στους καταναλωτές εγγύηση 24 μηνών από την ημερομηνία αγοράς. Αυτή η εγγύηση αποτελεί πρόσθετη παροχή και με κανένα τρόπο δεν παραβάλλεται τα νόμιμα δικαιώματά σας.

Η εγγύηση ισχύει εντός της επικράτειας των χωρών μελών της Ευρωπαϊκής Ένωσης και της Ευρωπαϊκής Ζώνης Ελεύθερων Συναλλαγών.

Για να υποβάλετε αξίωση βάσει της εγγύησης, η αξίωση θα πρέπει να είναι σύμφωνη με τους Όρους και προϋποθέσεις της Black & Decker και θα χρειαστεί να υποβάλετε απόδειξη αγοράς στον πωλητή ή σε εξουσιοδοτημένο αντιπρόσωπο επισκευών. Μπορείτε να αποκτήσετε τους Όρους και προϋποθέσεις της εγγύησης 2 ετών της Black & Decker και να μάθετε την τοποθεσία του πλησιέστερου εξουσιοδοτημένου αντιπροσώπου επισκευών στο Internet στο www.2helpU.com, ή επικοινωνώντας με το τοπικό σας γραφείο Black & Decker στη διεύθυνση που υποδεικνύεται στο παρόν εγχειρίδιο.

Επισκεφθείτε τον ιστότοπό μας www.blackanddecker.eu για να καταχωρίσετε το καινούργιο προϊόν Black & Decker που αποκτήσατε και για να λαμβάνετε ενημερώσεις σχετικά με νέα προϊόντα και ειδικές προσφορές.

Australia & New Zealand www.blackanddecker.com.au www.blackanddecker.co.nz	Australia & New Zealand Stanley Black & Decker 810 Whitehorse Road Box Hill VIC 3128, Australia	Tel. 1800 338 002 (Aust) Tel. 0800 339 258 (NZ)
België/Belgique/Luxembourg www.blackanddecker.be enduser.be@sbdinc.com	Stanley Black & Decker Belgium BVBA Egide Walschaertsstraat 16 2800 Mechelen	Tel. NL +32 15 47 37 65 Tel. FR +32 15 47 37 66 Fax +32 15 47 37 99
Danmark	Black & Decker Roskildevej 22 2620 Albertslund	kundeservice.dk@sbdinc.com www.blackanddecker.dk
Deutschland www.blackanddecker.de infobfge@sbdinc.com	Stanley Black & Decker Deutschland GmbH Richard-Klinger-Strasse 11 65510 Idstein, Deutschland	Tel. 06126 21-0 Fax 06126 21-2980
Ελλάδα www.blackanddecker.gr greece.service@sbdinc.com SERVICE:	Stanley Black & Decker (ΕΛΛΑΣ) Ε.Π.Ε ΓΡΑΦΕΙΑ: Σπυρίδωνος 7 & Βουλιαγμένης 166 74 Γλυφάδα - Αθήνα Ημερος Τόπος 2 - Χάνι Αδώνη 193 00 Ασπρόπυργος - Αθήνα	Τηλ. 210-8981616 Φαξ 210-8983570 Τηλ. Service 210-8985208 Φαξ 210-5597598
España www.blackanddecker.es respuesta.posventa@sbdinc.com	Stanley Black & Decker Ibérica, S.C.A. Parc de Negocis "Mas Blau" Edificio Muntadas, c/Bergadà, 1, Of. A6 08820 El Prat de Llobregat (Barcelona)	Tel. 934 797 400 Fax 934 797 419
France www.blackanddecker.fr	Black & Decker (France) S.A.S. 5 allée des Hêtres B.P. 30084 69579 Limonest Cédex	Tel. 04 72 20 39 20 Fax 04 72 20 39 00
Helvetia www.blackanddecker.ch service@rofoag.ch	ROFO AG Gewerbezone Seeblick 3213 Kleinbödingen	Tel. 026-6749393 Fax 026-6749394
Italia www.blackanddecker.it service.italia@sbdinc.com	Stanley Black & Decker Italia Via Energypark 6 20871 Vimercate (MB)	Tel. 039-9590200 Fax 039-9590313 Numero verde 800-213935
Nederland www.blackanddecker.nl enduser.nl@sbdinc.com	Stanley Black & Decker Netherlands BV Holtum Noordweg 35, 6121 RE BORN Postbus 83, 6120 AB BORN	Tel. +31 164 283 065 Fax +31 164 283 200
Norge	Black & Decker Postboks 4613, Nydalen 0405 Oslo	kundeservice.no@sbdinc.com www.blackanddecker.no
Österreich www.blackanddecker.at service.austria@sbdinc.com	Stanley Black & Decker Austria GmbH Oberlaaerstraße 248, A-1230 Wien	Tel. 01 66116-0 Fax 01 66116-614
Portugal www.blackanddecker.pt resposta.posvenda@sbdinc.com	Black & Decker Limited SARL Quinta da Fonte - Edifício Q55 D. Diniz Rua dos Malhões, 2 e 2A - Piso 2 Esquerdo 2770 - 071 Paço de Arcos	Tel. 214667500 Fax 214667580
Suomi	Black & Decker PL47 00521, Helsinki	asiakaspalvelu.fi@sbdinc.com www.blackanddecker.fi
Sverige	Black & Decker AB Box 94, 431 22 Mölndal	kundeservice.se@sbdinc.com www.blackanddecker.se
Türkiye https://tr.blackanddecker.global info-tr@sbdinc.com	Stanley Black & Decker Turkey Alet Üretim Tic. Ltd.Şti. İçerenköy Mahallesi Umut Sokak No: 10-12 / 82-83-84 Kat: 19 Ataşehir-İstanbul, Türkiye	Tel. +90 216 665 2900 Faks: +90 216 665 2901 Servis Bilgi Tel. +90 216 912 2313
United Kingdom & Republic Of Ireland www.blackanddecker.co.uk emeaservice@sbdinc.com	Black & Decker Meadowfield Avenue, Spennymoor DL16 6YJ, England	Tel. +44 (0)1753 511234 Fax +44 (0)1753 512365
Middle East & Africa www.blackanddecker.ae service.mea@sbdinc.com	Black & Decker P.O. Box - 17164 Jebel Ali Free Zone (South), Dubai, UAE	Tel. +971 4 8863030 Fax +971 4 8863333