

# HYUNDAI

RT 910



**NÁVOD K POUŽITÍ / NÁVOD NA POUŽITIE  
INSTRUKCJA OBSŁUGI / INSTRUCTION MANUAL**

**GRAMOFON SE STEREOFONNÍM RADIOPŘIJÍMAČEM  
GRAMOFÓN SO STEREOFONNÝM RADIOPRIJÍMAČOM  
GRAMOFON Z RADIOODBIORNIKIEM STEREOFONICZNYM  
TURNTABLE WITH STEREO RADIO RECEIVER**

## UPOZORNĚNÍ:

Z DŮVODU ZAMEZENÍ RIZIKA POŽÁRU NEBO ZRANĚNÍ ELEKTRICKÝM PROUDEM NEVY-  
STAVUJTE TOTO ZAŘÍZENÍ DEŠTI ANI VLHKOSTI. NEODNÍMEJTE KRYT. KONTROLNÍ  
ŽÁROVKY JSOU ZALETOVÁNY NAPEVNO. UVNITŘ SE NENACHÁZÍ ŽÁDNÉ SOUČÁSTI  
URČENÉ K OBSLUZE UŽIVATELEM. PŘENEČEJTE SERVIS KVALIFIKOVANÉMU SERVIS-  
NÍMU PERSONÁLU.

	<b>POZOR</b> NEBEZPEČÍ ÚRAZU EL. PROUDEM. NEOTVÍRAT	
<b>POZOR:</b>		
Z DŮVODU ZAMEZENÍ RIZIKA ÚRAZU ELEKTRICKÝM PROUDEM NEODNÍMEJTE KRYT (ANI ZADNÍ KRYT) PŘÍSTROJE. UVNITŘ SE NENACHÁZÍ ŽÁDNÉ SOUČÁSTI URČENÉ K OBSLUZE UŽIVATELEM. PŘENEČEJTE SERVIS KVALIFIKOVANÉMU SERVISNÍMU PERSONÁLU.		
	Symbol blesku uvnitř rovnostranného trojúhelníku varuje uživatele před přítomností neizolovaného „nebezpečného napětí“ pod krytem výrobku, které je dostatečně velké na to, aby představovalo riziko úrazu elektrickým proudem.	
	Symbol vykřičníku uvnitř rovnostranného trojúhelníku upozorňuje uživatele na důležité provozní (servisní) pokyny v literatuře, která provází produkt.	

## TECHNICKÉ SPECIFIKACE

Napájení:	střídavý proud 230V / 50 Hz
Příkon:	8 W
Frekvenční rozsah:	AM 540 - 1600 kHz FM 88 - 108 MHz
Rychlost:	33/ 45/ 78 ot./min.
Reproduktor:	70 mm x 30 mm x 2 mm
Váha (NETTO):	4,3 Kg
Velikost:	40,5 (Š) x 30,5 (V) x 11,5 (H) cm

\* Změna technické specifikace výrobku vyhrazena výrobcem.

## DŮLEŽITÉ BEZPEČNOSTNÍ POKYNY PRO AUDIO PRODUKTY

1. Přečtěte si pokyny – Před uvedením přístroje do provozu je třeba přečíst si všechny bezpečnostní a provozní pokyny.
2. Uschovejte návod – Bezpečnostní a provozní pokyny by měly být uschovány pro pozdější použití.
3. Dodržování upozornění – Je třeba dodržovat veškerá varování a upozornění na přístroji a v provozních pokynech.
4. Dodržování pokynů – Je třeba dodržovat veškeré pokyny týkající se provozu a používání.
5. Čištění – Před čištěním odpojte přístroj ze zásuvky. Nepoužívejte tekutá ani aerosolová čisticidla. K čištění používejte vlhký hadřík.
6. Přídavná zařízení – Nepoužívejte přídavná zařízení, která nejsou doporučena výrobcem přístroje, protože jejich použití může představovat riziko.
7. Voda a vlhkost – Nepoužívejte přístroj v blízkosti vody, například blízko vany, umývadla, kuchyňského dřezu nebo prádelní vany, ve vlhkém sklepě, v blízkosti bazénu, apod.
8.  Příslušenství – Nestavte přístroj na nestabilní vozíky, stojany, trojnožky, konzoly nebo stoly, jinak může přístroj spadnout a způsobit vážné zranění dětem i dospělým a kromě toho může dojít i k poškození přístroje samotného. Používejte pouze vozíky, stojany, trojnožky, konzoly nebo stoly doporučené výrobcem nebo prodávané spolu s přístrojem. Při instalaci přístroje je třeba přesně dodržovat pokyny výrobce a používat jím doporučené instalační příslušenství.
9. Větrání – Průduchy a otvory ve skříni přístroje jsou určeny k větrání a zajištění spolehlivého fungování přístroje a k jeho ochraně před přehřátím a nesmí být ucpány či zakryty. Neblokujte otvory pokládáním přístroje na postel, pohovku, rohožku nebo podobné povrchy. Přístroj nestavte do zapuštěných prostor, např. do knihovny nebo polic, pokud není zajištěno řádné odvětrávání a dodržení pokynů výrobce.
10. Zdroje napájení – Přístroj může být připojen pouze ke zdroji napájení uvedenému na štítku. Pokud si nejste jisti druhem napájení ve vašem bydlišti, poraďte se s prodejcem přístroje nebo s místní rozvodnou společností. V případě přístrojů určených k provozu na baterie nebo jiné zdroje si přečtěte návod.
11. Uzemnění nebo polarizace – Tento přístroj může být vybaven polarizovanou zástrčkou pro střídavý proud (zástrčkou, jejíž jedna vidlice je širší než druhá). Tuto zástrčku lze do zásuvky zastrčit pouze jedním způsobem. Jde o bezpečnostní prvek. Pokud zástrčku nelze do zásuvky zcela zasunout, zkuste ji obrátit. Pokud i přesto nelze zástrčku zapojit, obraťte se na elektrikáře, aby vám vyměnil zastaralou zásuvku. Nesnažte se obejít bezpečnostní funkci polarizované zástrčky.
12. Ochrana síťové šňůry – Elektrické kabely musí být umístěny tak, aby se po nich nešlapalo ani nebyly stlačeny předměty na ně položenými nebo o ně opřenými, přičemž zvláštní pozornost je třeba věnovat kabelům v blízkosti zástrčky, zásuvky a výstupu z přístroje.
13. Ochranná připojovací zástrčka – Přístroj je vybaven připojovací zástrčkou s ochranou proti přetížení. Jde o bezpečnostní funkci. Pokud chcete ochranné zařízení vyměnit nebo přenastavit, přečtěte si návod k použití. Pokud je nutná výměna zástrčky, ujistěte se, že servisní technik použil náhradní zástrčku specifikovanou výrobcem, která má stejnou ochranu proti přetížení jako původní zástrčka.
14. Blesky – Pro zvýšenou ochranu přístroje během bouřky nebo v době, kdy není delší dobu pod dohledem nebo se nepoužívá, vytáhněte přístroj ze zásuvky a odpojte anténní nebo kabelový systém. Zabráníte tak poškození přístroje bleskem nebo rázy v síti.

15. Elektrické vedení – Venkovní anténní systém by neměl být umístěn v blízkosti nadzemního elektrického vedení nebo jiných okruhů elektrického osvětlení či vedení ani v místech, odkud by mohl na takové vedení nebo okruhy spadnout. Při instalaci venkovního anténního systému věnujte maximální pozornost tomu, abyste se takového vedení nebo okruhu nedotkli, neboť takový kontakt by mohl mít smrtelné následky.
16. Přetížení – Nepřetěžuje síťové zásuvky, prodlužovací šňůry ani integrované elektrické zásuvky, protože hrozí riziko požáru nebo zranění elektrickým proudem.
17. Vniknutí předmětu nebo tekutiny – Nezasunujte do přístroje skrze otvory žádné předměty, protože by mohlo dojít ke kontaktu s nebezpečným napětím nebo ke krátkému spojení, které by mohlo způsobit požár nebo zranění elektrickým proudem. Nikdy na přístroj nelijte tekutinu žádného druhu.
18. Servis – Nepokoušejte se opravovat přístroj sami, protože otevření nebo odstranění krytů by vás mohlo vystavit vysokému napětí nebo jinému nebezpečí. Přenechejte veškerý servis kvalifikovanému servisnímu personálu.
19. Poškození vyžadující servis – Pokud nastane některý z následujících problémů, odpojte přístroj od síťové zásuvky a přenechejte servis kvalifikovanému servisnímu personálu:
  - a. Elektrický přívodní kabel nebo zástrčka jsou poškozeny.
  - b. Přístroj byl polit tekutinou nebo se do něj dostal cizí předmět.
  - c. Přístroj byl vystaven dešti nebo vodě.
  - d. Při dodržení návodu k obsluze přístroj nefunguje normálním způsobem. Nastavujte pouze ty ovládací prvky, které jsou popsány v návodu k obsluze, protože nesprávné nastavení jiných ovládacích prvků by mohlo způsobit poškození přístroje, jehož náprava a opětné uvedení přístroje do normálního provozu by vyžadovaly rozsáhlý zásah kvalifikovaného technika.
  - e. Pokud došlo k pádu přístroje nebo byl jinak poškozen.
  - f. Pokud přístroj vykazuje podstatnou změnu fungování, je nutný servisní zásah.
20. Náhradní díly – Pokud je nutné použití náhradních dílů, ujistěte se, že servisní technik použil náhradní díly specifikované výrobcem nebo díly, které mají stejnou charakteristiku jako originální díly. Nedovolené nahrazování dílů může způsobit požár, zranění elektrickým proudem či jiné nebezpečí.
21. Bezpečnostní kontrola – Po dokončení každého servisního zásahu nebo opravy přístroje požádejte servisního technika, aby provedl bezpečnostní kontrolu a zjistil, zda je přístroj v řádném provozním stavu.
22. Teplo – Přístroj je třeba umístit mimo zdroje tepla jako jsou radiátory, měřiče tepla, kamna a jiná zařízení (včetně zesilovačů), která produkují teplo.

## **ZDROJ NAPÁJENÍ**

1. Odmotejte elektrický síťový kabel (16) na zadní straně přístroje a zapojte jej do elektrické zdířky.
2. Zapojte síťový kabel do vhodné zásuvky.

## **VYBALENÍ GRAMOFONU**

1. Opatrně vyjměte přístroj z obalu a z plastového sáčku.
2. Otevřete víko a odstraňte černý obal vykroucením a opatrným vysunutím zpod ramene přenosky (10)
3. Odstraňte bílý ochranný kryt jehly jemným zatlačením směrem k čelu přístroje.

## PROVOZ GRAMOFONU

1. Zapněte přístroj přepnutím hlavního vypínače (6) po straně přístroje do polohy „O“. Kontrolka zapnutí (5) na čelní straně přístroje se rozsvítí.
2. Přepněte přepínač funkcí (2) do režimu Phono (Gramofon).
3. Nastavte přepínač ovládání rychlosti (11) na požadovanou rychlost – možnosti jsou 33, 45 nebo 78 ot./min. Položte na talíř (8) desku.
4. Otáčením knoflíku ovládání hlasitosti (4) nastavte střední hodnotu.
5. Prsty zvedněte rameno přenosky (10) z opěry. Přemístěte rameno přenosky nad desku a opatrně jej položte v místě, kde chcete, aby se deska začala přehrávat.
6. Otáčením knoflíku ovládání hlasitosti (4) nastavte požadovanou úroveň hlasitosti zvuku.
7. Na konci desky se rameno přenosky (10) automaticky zastaví ve středu. Rameno přenosky (10) je třeba ručně vrátit na opěru ramene (12).

## PROVOZ RÁDIA

1. Zapněte přístroj přepnutím hlavního vypínače (6) po straně přístroje do polohy „O“. Kontrolka zapnutí (5) na čelní straně přístroje se rozsvítí.
2. Přepínačem funkcí (2) zvolte pásmo AM nebo FM.
3. Ladícím knoflíkem (3) naladíte požadovanou rozhlasovou stanici
4. Otáčením knoflíku ovládání hlasitosti (4) nastavte požadovanou úroveň hlasitosti zvuku.
5. Vypněte přístroj přepnutím hlavního vypínače (6) po straně přístroje do polohy „I“.

## KONEKTOR PRO EXTERNÍ LINKOVÝ VÝSTUP

1. Chcete-li přehrávat hudbu z externího zdroje, zapojte konektor linkového výstupu RCA (14/15) do externího zesilovače.

## LINE IN

1. Zapněte přístroj stisknutím vypínače (6). Připojte zdroj hudby, kterou chcete přehrávat, a to pomocí konektoru linkového vstupu (13). Poté můžete přístroj použít k přehrávání připojeného zdroje hudby..

## PŘÍSLUŠENSTVÍ: ADAPTÉR PRO 45 OT./MIN.

Chcete-li přehrát desku 45 ot./min., nasadte na hrot (7) přiložený adaptér (9).

## PRŮVODCE ŘEŠENÍM PROBLÉMŮ

### Přístroj nefunguje

- Zkontrolujte, zda je přístroj řádně připojen k elektrické zásuvce.

### Z přístroje nevychází zvuk

- Zkontrolujte úroveň hlasitosti nastavenou knoflíkem ovládání hlasitosti (4).
- Z ramene přenosky nebyl odstraněn bílý ochranný kryt jehly.

### Rameno přenosky se nepohybuje

- Odstraňte z ramene přenosky černý obal.
- Nebyl uvolněn úchyt držící rameno přenosky v dolní poloze.

### Rádio nehraje

- Přepínač funkcí (2) byl přepnut z polohy Phono (Gramofon).
- Zkontrolujte úroveň hlasitosti nastavenou knoflíkem ovládání hlasitosti (4).
- Otáčením ladícího knoflíku (3) najděte požadovanou rozhlasovou stanici.

## UMÍSTĚNÍ OVLÁDACÍCH PRVKŮ

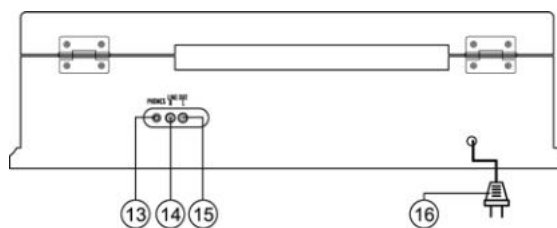
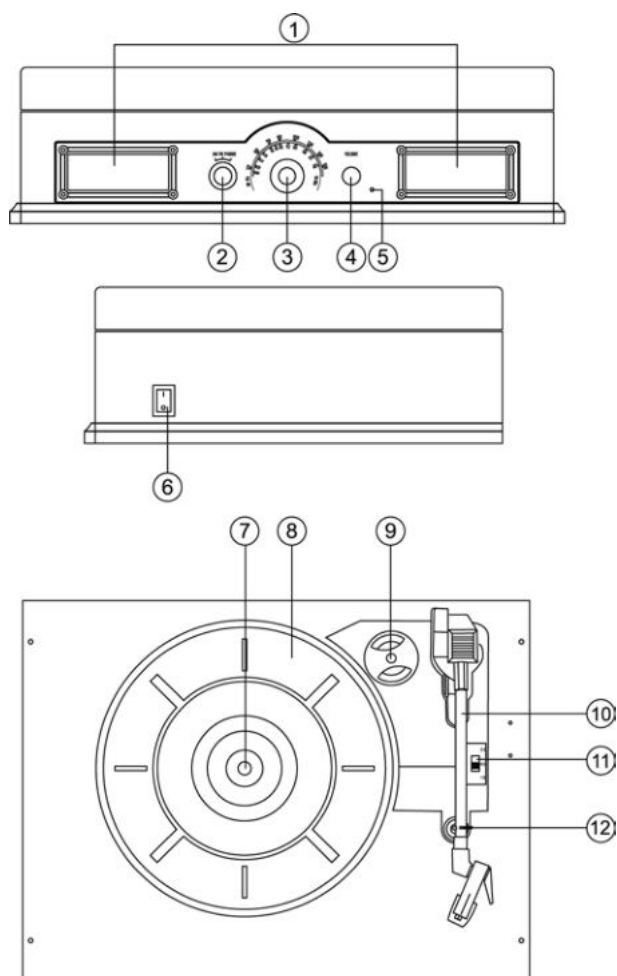

1. Reproduktor
2. Přepínač funkcí (AM/FM/Phono)
3. Ladící knoflík
4. Tlačítko ovládní hlasitosti
5. Kontrolka zapnutí přístroje
6. Hlavní vypínač
7. Hrot
8. Talíř
9. Adaptér pro desky 45 ot./min.
10. Rameno přenosky
11. Přepínač rychlostí (33/45/78 ot./min.)
12. Zajišťovací háček/Opěra ramene
13. Line In
14. Konektor linkového výstupu  
RCA – pravý kanál
15. Konektor linkového výstupu  
RCA – levý kanál
16. Zástrčka elektrického síťového kabelu



**VAROVÁNÍ:** NEVYSTAVUJTE SPOTŘEBIČ DEŠTI NEBO VLHKOSTI ABYSTE PŘEDEŠLI VZNIKU POŽÁRU NEBO ÚRAZU ELEKTRICKÝM PROUDEM. VŽDY SPOTŘEBIČ VYPNĚTE ZE ZÁSUVKY KDYŽ JEJ NEPOUŽÍVÁTE NEBO PŘED OPRAVOU. V PŘÍSTROJI NEJSOU ŽÁDNÉ ČÁSTI OPRAVITELNÉ SPOTŘEBITELEM. VŽDY SE OBRAČEJTE NA KVALIFIKOVANÝ AUTORIZOVANÝ SERVIS. PŘÍSTROJ JE POD NEBEZPEČNÝM NAPĚTÍM .

### Informace o ochraně životního prostředí

Udělalí jsme to nejlepší pro snížení množství obalů a zajistili jsme jejich snadné rozdělení na 3 materiály: lepenka, papírová drť a roztažený polyetylén. Tento přístroj obsahuje materiály, které mohou být po demontáži specializovanou společností recyklovány. Dodržujte prosím místní nařízení týkající se nakládání s balíci materiály, vybitými bateriemi a starým zařízením.

### Likvidace starého elektrozařízení a použitých baterií a akumulátorů



Tento symbol na výrobku, jeho příslušenství nebo na jeho obalu označuje, že s výrobkem nesmí být nakládáno jako s domácím odpadem. Po ukončení životnosti odevzdejte prosím výrobek nebo baterii (pokud je přiložena) v příslušném místě zpětného odběru, kde bude provedena recyklace tohoto elektrozařízení a baterií. V Evropské unii a v ostatních evropských zemích existují místa zpětného odběru vysloužilého elektrozařízení. Tím, že zajistíte správnou likvidaci výrobku, můžete předejít možným negativním následkům pro životní prostředí a lidské zdraví, které se mohou v opačném případě projevit jako důsledek nesprávné manipulace s tímto výrobkem nebo baterií či akumulátorem. Recyklace materiálů přispívá k ochraně přírodních zdrojů. Z tohoto důvodu prosím nevyhazujte vysloužilé elektrozařízení a baterie / akumulátory do domovního odpadu.

Informace o tom, kde je možné vysloužilé elektrozařízení zdarma odložit, získáte u vašeho prodejce, na obecním úřadě nebo na webu [www.asekol.cz](http://www.asekol.cz). Informace o tom, kde můžete zdarma odevzdat použité baterie nebo akumulátory, získáte také u vašeho prodejce, na obecním úřadě a na webu [www.ecobat.cz](http://www.ecobat.cz).

Firma **HP TRONIC Ústí nad Labem, spol. s r.o.** je registrovaná u kolektivního systému ASEKOL s.r.o. pod číslem 01819/06-ECZ (pro recyklaci elektrozařízení) a u kolektivního systému ECOBAT s.r.o. (pro recyklaci baterií a akumulátorů).

## UPOZORNENIE:

Z DÔVODU ZAMEDZENIA RIZIKA POŽIARU ALEBO ZRANENIE ELEKTRICKÝM PRÚDOM NEVYSTAVUJTE TOTO ZARIADENIE DAŽĎU ANI VLNKOSTI. NEODNÍMAJTE KRYT. KONTROLNÉ ŽIAROVKY SÚ ZALETOVANY NAPEVNO. VO VNÚTRI SA NENACHÁDZAJÚ ŽIADNE SÚČIASTKY URČENÉ K OBSLUHE UŽÍVATEĽOM. PRENECHAJTE SERVIS KVALIFIKOVANÉMU SERVISNÉMU PERSONÁLU.

	<b>POZOR</b> NEBEZPEČIE ÚRAZU EL. PRÚDOM. NEOTVÁRAŤ	
<b>POZOR:</b>		
Z DÔVODU ZAMEDZENIA RIZIKO ÚRAZU ELEKTRICKÝM PRÚDOM NEODNÍMAJTE KRYT (ANI ZADNÝ KRYT) PRÍSTROJE. RÁMCI SA NENACHÁDZAJÚ ŽIADNE SÚČIASTKY URČENÉ K OBSLUHE UŽÍVATEĽOM. PRENECHAJTE SERVIS KVALIFIKOVANÉMU SERVISNÉMU PERSONÁLU.		
	Symbol blesku vo vnútri rovnostranného trojuholníka varuje užívateľa pred prítomnosťou neizolovaného „nebezpečného napätia“ pod krytom výrobku, ktoré je dostatočne veľké na to, aby predstavovalo riziko úrazu elektrickým prúdom	
	Symbol výkričníku vo vnútri rovnostranného trojuholníka upozorňuje užívateľa na dôležité prevádzkové (servisné) pokyny v literatúre, ktorá sprevádza výrobok.	

## TECHNICKÉ SPECIFIKACIE

Napájanie:	striedavý prúd 230V / 50 Hz
Príkon:	8 W
Frekvenčný rozsah:	AM 540 - 1600 kHz FM 88 - 108 MHz
Rýchlosť:	33/ 45/ 78 ot./min.
Reproduktor:	70 mm x 30 mm x 2 mm
Váha (NETTO):	4,3 Kg
Veľkosť:	40,5 (Š) x 30,5 (V) x 11,5 (H) cm

\* Výrobca si vyhradzuje právo na zmenu technickej špecifikácie výrobku.



## DOLEŽITÉ BEZPEČNOSTNÉ POKYNY PRE AUDIO PRODUKTY

1. Prečítajte si pokyny - Pred uvedením prístroja do prevádzky je treba prečítať si všetky bezpečnostné a prevádzkové pokyny.
2. Uschovajte návod - Bezpečnostné a prevádzkové pokyny by mali byť uchované pre neskoršie použitie.
3. Dodržiavanie upozornenia - Je treba dodržiavať všetky varovania a upozornenia na prístroji a v prevádzkových pokynoch.
4. Dodržiavanie usmernení - Je potrebné dodržiavať všetky pokyny týkajúce sa prevádzky a používania.
5. Čistenie - Pred čistením odpojte prístroj zo zásuvky. Nepoužívajte tekuté ani aerosólové čističlá. Na čistenie používajte vlhkú handričku.
6. Prídavné zariadenia - Nepoužívajte prídavné zariadenia, ktoré nie sú odporúčané výrobcom prístroja, pretože ich použitie môže predstavovať riziko.
7. Voda a vlhkosť - Nepoužívajte prístroj v blízkosti vody, napríklad blízko vane, umývadla, kuchynského drezu alebo vane, vo vlhkej pivnici, v blízkosti bazéna, a pod.
8.  Príslušenstvo - Nestavajte prístroj na nestabilné vozíky, stojany, trojnožky, konzoly alebo stoly, inak môže prístroj spadnúť a spôsobiť vážne zranenie deťom i dospelým a okrem toho môže dôjsť i k poškodeniu prístroja samotného. Používajte iba vozíky, stojany, trojnožky, konzoly alebo stoly doporučené výrobcom alebo predávané spolu s prístrojom. Pri inštalácii prístroja je treba presne dodržiavať pokyny výrobcu a používať ním odporúčané inštalčné príslušenstvo.
9. Vetrание - Prieduchy a otvory v skrini prístroja sú určené k vetraniu a zaisteniu spoľahlivého fungovania prístroja ak jeho ochrane pred prehriatím a nesmú byť upchané či zakryté. Neblokujte otvory pokladaním prístroja na posteľ, pohovku, rohožku alebo podobné povrchy. Prístroj nestavajte do zapustených priestorov, napríklad do knižnice alebo políc, pokiaľ nie je zaistené riadne odvetrávanie a dodržanie pokynov výrobcu.
10. Zdroje napájania - Prístroj môže byť pripojený iba k zdroju napájania uvedenému na štítku. Ak si nie ste istí druhom napájania vo vašom bydlisku, poraďte sa s predajcom prístroja alebo s miestnou rozvodnou spoločnosťou. V prípade prístrojov určených na prevádzku na batérie alebo iné zdroje si prečítajte návod.
11. Uzemnenia alebo polarizácia - Tento prístroj môže byť vybavený polarizácii zástrčkou pre striedavý prúd (zástrčkou, ktorej jedna vidlica je širšia ako druhá). Túto zástrčku možno do zásuvky zastrčiť len jedným spôsobom. Ide o bezpečnostný prvok. Ak zástrčku nemožno do zásuvky úplne zasunúť, skúste ju obrátiť. Ak aj napriek tomu nemožno zástrčku zapojiť, obráťte sa na elektrikára, aby vám vymenil zastaranú zásuvku. Nesnažte sa obísť bezpečnostnú funkciu polarizovanej zástrčky.
12. Ochrana sieťovej šnúry - Elektrické káble musia byť umiestnené tak, aby sa po nich nestúpalo ani neboli stlačené predmety na ne položenými alebo o ne opretými, pričom osobitnú pozornosť je treba venovať káblom v blízkosti zástrčky, zásuvky a výstupu z prístroja.
13. Ochranná prepojovacia zástrčka - Prístroj je vybavený prepojovacou zástrčkou s ochranou proti preťaženiu. Ide o bezpečnostnú funkciu. Ak chcete ochranné zariadenie vymeniť alebo nastaviť, prečítajte si návod na použitie. Ak je nutná výmena zástrčky, uistite sa, že servisný technik použil náhradnú zástrčku špecifikovanú výrobcom, ktorá má rovnakú ochranu proti preťaženiu ako pôvodná zástrčka.
14. Blesky - Pre zvýšenú ochranu prístroja počas búrky alebo v čase, keď nie je dlhšiu dobu pod dohľadom alebo sa nepoužíva, vyťahnite prístroj zo zásuvky a odpojte antény alebo káblový systém. Zabráňte tak poškodeniu prístroja bleskom alebo rázy v sieti.

15. Elektrické vedenie - Vonkajšia anténa systému by nemala byť umiestnená v blízkosti nadzemného elektrického vedenia alebo iných okruhov elektrického osvetlenia či vedenia ani v miestach, odkiaľ by mohol na také vedenie alebo okruhy spadnúť. Pri inštalácii vonkajšieho anténneho systému venujte maximálnu pozornosť tomu, aby ste sa takého vedenia alebo okruhu nedotkli, lebo takýto kontakt by mohol mať smrteľné následky.
16. Preťaženie - Nepreťažuje sieťové zásuvky, predlžovacie šnúry ani integrované elektrické zásuvky, pretože hrozí riziko požiaru alebo zranenia elektrickým prúdom.
17. Vniknutie predmetu alebo tekutiny - Nezasúvajte do prístroja cez otvory žiadne predmety, pretože by mohlo dôjsť ku kontaktu s nebezpečným napätím alebo ku krátkemu spojeniu, ktoré by mohlo spôsobiť požiar alebo zranenie elektrickým prúdom. Nikdy na prístroj nelejte tekutinu žiadneho druhu.
18. Servis - Nepokúšajte sa opravovať prístroj sami, pretože otvorenie alebo odstránenie krytov by vás mohlo vystaviť vysokému napätiu alebo inému nebezpečenstvu. Prenechajte všetok servis kvalifikovanému servisnému personálu.
19. Poškodenie vyžadujúce servis - Ak nastane niektorý z nasledujúcich problémov, odpojte prístroj od sieťovej zásuvky a prenechajte servis kvalifikovanému servisnému personálu:
  - a. Elektrický prívodný kábel alebo zástrčka sú poškodené.
  - b. Prístroj bol poliaty tekutinou alebo sa do neho dostal cudzí predmet.
  - c. Prístroj bol vystavený dažďu alebo vode.
  - d. Pri dodržaní návodu na obsluhu prístroj nefunguje normálnym spôsobom. Nastavujte len tie ovládacie prvky, ktoré sú opísané v návode na obsluhu, pretože nesprávne nastavenie iných ovládacích prvkov by mohlo spôsobiť poškodenie prístroja, ktorého náprava a opätovné uvedenie prístroja do normálnej prevádzky by vyžadovali rozsiahly zásah kvalifikovaného technika.
  - e. Ak došlo k pádu prístroja alebo bol inak poškodený.
  - f. Ak prístroj vykazuje podstatnú zmenu fungovania, je nutný servisný zásah.
20. Náhradné diely - Ak je nutné použitie náhradných dielov, uistite sa, že servisný technik použil náhradné diely špecifikované výrobcom alebo diely, ktoré majú rovnakú charakteristiku ako originálne diely. Nedovolené nahradzovanie dielov môže spôsobiť požiar, zranenie elektrickým prúdom či iné nebezpečenstvo.
21. Bezpečnostná kontrola - Po dokončení každého servisného zásahu alebo opravy prístroja požiadajte servisného technika, aby vykonal bezpečnostnú kontrolu a zistil, či je prístroj v riadnom prevádzkovom stave.
22. Teplo - Prístroj je treba umiestniť mimo zdrojov tepla ako sú radiátory, merače tepla, kachle a iné zariadenia (vrátane zosilňovačov), ktoré produkujú teplo.

## **ZDROJ NAPÁJANIA**

1. Odmotajte elektrický sieťový kábel (16) na zadnej strane prístroja a zapojte ho do elektrickej zásuvky.
2. Zapojte sieťový kábel do vhodnej zásuvky

## **VYBALENIE GRAMOFÓNU**

1. Opatrne vyberte prístroj z obalu a z plastového vrečka.
2. Otvorte veko a odstráňte čierny obal vykrútením a opatrným vysunutím spod ramena prenosky (10)
3. Odstráňte biely ochranný kryt ihly jemným zatlačením smerom k čelu prístroja.

## PREVÁDZKA GRAMOFÓNU

1. Zapnite prístroj prepnutím hlavného vypínača (6) po strane prístroja do polohy „O“. Kontrolka zapnutia (5) na čelnej strane prístroja sa rozsvieti.
2. Prepnete prepínač funkcií (2) do režimu Phono (Gramofón).
3. Nastavte prepínač ovládania rýchlosti (11) na požadovanú rýchlosť - možnosti sú 33, 45 alebo 78 ot. / min. Položte na tanier (8) dosku.
4. Otáčaním gombíka ovládania hlasitosti (4) nastavte strednú hodnotu.
5. Prsty zdvihnite rameno prenosky (10) z opory. Premiestnite rameno prenosky nad dosku a opatrne ho položte v mieste, kde chcete, aby sa doska začala prehrávať.
6. Otáčaním gombíka ovládania hlasitosti (4) nastavte požadovanú úroveň hlasitosti zvuku.
7. Na konci dosky sa rameno prenosky (10) automaticky zastaví v stredu. Rameno prenosky (10) je potrebné manuálne vrátiť na opierku ramena (12).

## PREVÁDZKA RÁDIA

1. Zapnite prístroj prepnutím hlavného vypínača (6) po strane prístroja do polohy „O“. Kontrolka zapnutia (5) na čelnej strane prístroja sa rozsvieti.
2. Prepínačom funkcií (2) zvolíte pásmo AM alebo FM.
3. Ladiacim gombíkom (3) naladíte požadovanú rozhlasovú stanicu.
4. Otáčaním gombíka ovládania hlasitosti (4) nastavte požadovanú úroveň hlasitosti zvuku.
5. Vypnite prístroj prepnutím hlavného vypínača (6) po strane prístroja do polohy „I“.

## KONEKTOR PRE EXTERNÝ LINKOVÝ VÝSTUP

1. Ak chcete prehrávať hudbu z externého zdroja, zapojte konektor linkového výstupu RCA (14/15) do externého zosilňovača.

## LINE IN

1. Zapnite prístroj stlačením vypínača (6). Pripojte zdroj hudby, ktorú chcete prehrávať, a to pomocou konektoru linkového vstupu (13). Potom môžete prístroj použiť na prehrávanie pripojeného zdroja hudby.

## PRÍSLUŠENSTVO: ADAPTÉR PRE 45 OT./MIN.

Ak chcete prehrať dosku 45 ot. / min., Nasadte na hrot (7) priložený adaptér (9).

## SPRIEVODCA RIEŠENÍM PROBLÉMOV

### Prístroj nefunguje

- Skontrolujte, či je prístroj riadne pripojený k elektrickej zásuvke.

### Z prístroja nevychádza zvuk

- Skontrolujte úroveň hlasitosti nastavenú gombíkom ovládania hlasitosti (4).
- Z ramena prenosky nebol odstránený biely ochranný kryt ihly.

### Rameno prenosky sa nepohybuje

- Odstráňte z ramena prenosky čierny obal.
- Nebol uvoľnený úchyt držiaci rameno prenosky v dolnej polohe.

### Rádio nehrá

- Prepínač funkcií (2) bol prepnutý z polohy Phono (Gramofon).
- Zkontrolujte úroveň hlasitosti nastavenú gombíkom ovládania hlasitosti (4).
- Otáčaním ladiaceho gombíku (3) nájdete požadovanú rozhlasovú stanicu.

## UMIESTNENIE OVLÁDACÍCH PRVKOV

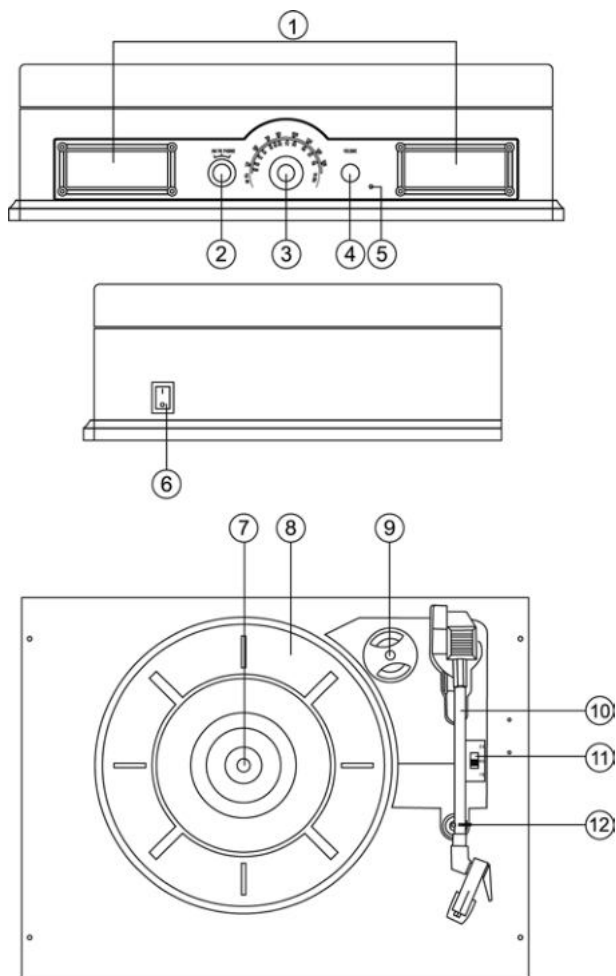

1. Reproduktor
2. Prepínač funkcií (AM/FM/Phono)
3. Ladiaci gombík
4. Tlačidlo ovládania hlasitosti
5. Kontrolka zapnutia prístroja
6. Hlavný vypínač
7. Hrot
8. Tanier
9. Adaptér pre dosky 45 ot./min.
10. Rameno prenosky
11. Prepínač rýchlosti (33/45/78 ot./min.)
12. Zaisťovací háčik/Opierka ramena
13. Line In
14. Konektor linkového výstupu RCA – pravý kanál
15. Konektor linkového výstupu RCA – ľavý kanál
16. Zástrčka elektrického sieťového kábla



**VAROVANIE:** NEVYSTAVUJTE SPOTREBIČ DAŽĎU ALEBO VLHKOSTI, ABY STE PREDIŠLI VZNIKU POŽIARU ALEBO ÚRAZU ELEKTRICKÝM PRÚDOM. PRED OPRAVOU ALEBO VŽDY, KEĎ SPOTREBIČ NEPOUŽÍVATE, VYPNITE HO ZO ZÁSUVKY V PRÍSTROJI NIESÚ ŽIADNE ČASTI OPRAVITEĽNÉ SPOTREBITEĽOM. VŽDY SA OBRACAJTE NA KVALIFIKOVANÝ AUTORIZOVANÝ SERVIS. SPOTREBIČ JE POD NEBEZPEČNÝM NAPÄTÍM.

### Informácie o ochrane životného prostredia

Urobili sme to najlepšie pre zníženie množstva obalov a zaistili sme ich jednoduché rozdelenie na 3 materiály: lepenka, papierová drť a rozťahnutý polyetylén. Tento prístroj obsahuje materiály, ktoré môžu byť po demontáži špecializovanou spoločnosťou recyklované. Dodržujte prosím miestne nariadenia týkajúce sa nakladania s baliacimi materiálmi, vybitými batériami a starým zariadením.

### Likvidácia starého elektrozariadenia a použitých batérií a akumulátorov







Tento symbol na výrobku, jeho príslušenstve alebo na jeho obale označuje, že s výrobkom nesmie byť nakladané ako s domácim odpadom. Po skončení životnosti odovzdajte prosím výrobok alebo batériu (ak je priložená) v príslušnom mieste spätného odberu, kde bude vykonaná recyklácia tohto elektrozariadenia a batérií. V Európskej únii a v ostatných európskych krajinách existujú miesta spätného odberu odslúženého elektrozariadenia. Tým, že zaistíte správnu likvidáciu výrobku, môžete predísť možným negatívnym následkom pre životné prostredie a ľudské zdravie, ktoré sa môže v opačnom prípade prejaviť ako dôsledok nesprávnej manipulácie s týmto výrobkom alebo batériou, alebo akumulátorom. Recyklácia materiálov prispieva k ochrane prírodných zdrojov. Z tohto dôvodu prosím nevyhadzujte odslúžené elektrozariadenie a batérie / akumulátory do domového odpadu.

Informácie o tom, kde je možné odslúžené elektrozariadenie alebo použité batérie, či akumulátory zadarmo odložiť, získate u vášho predajcu, na obecnom úrade alebo na webe [www.sewa.sk](http://www.sewa.sk).

Firma **ELEKTROSPED, a.s.** je registrovaná u kolektívneho systému SEWA, a. s. pod registračným číslom EZ 0000213 (pre recykláciu batérií a akumulátorov).

## OSTRZEŻENIE:

ABY OGRANICZYĆ RYZYKO POŻARU LUB PORAŻENIA PRĄDEM ELEKTRYCZNYM NIE WYSTAWIAJ TEGO URZĄDZENIA S ANI WILGOCI. NIE ZDEJMUJ OSŁONY. ŻARÓWKI KONTROLNE SĄ ZALUTOWANE NA STAŁE. WEWNĄTRZ URZĄDZENIA NIE ZNAJDUJĄ SIĘ ŻADNE CZĘŚCI PRZEZNACZONE DO OBSŁUGI PRZEZ UŻYTKOWNIKA. SERWIS POWIERZ KWALIFIKOWANEMU PERSONELOWI.

	<b>UWAGA</b> NIEBEZPIECZE. PORAŻENIA PRĄDEM EL. NIEOTWIERAĆ	
<b>UWAGA:</b>		
ABY OGRANICZYĆ RYZYKO PORAŻENIA PRĄDEM ELEKTRYCZNYM NIE ZDEJMUJ OSŁONY (ANI TYLNEJ OSŁONY) URZĄDZENIA. WEWNĄTRZ NIE ZNAJDUJĄ SIĘ ŻADNE CZĘŚCI PRZEZNACZONE DO OBSŁUGI PRZEZ UŻYTKOWNIKA. SERWIS POWIERZ KWALIFIKOWANEMU PERSONELOWI.		
	Symbol błyskawicy w trójkącie równobocznym ostrzega użytkownika przed obecnością niez izolowanego „niebezpiecznego napięcia“, wewnątrz urządzenia, które może być na tyle wysokie, że przedstawia ryzyko porażenia prądem elektrycznym.	
	Symbol wykrzyknika zwraca uwagę użytkownika na ważne zalecenia w dokumentacji, dotyczące eksploatacji lub zalecenia dotyczące konserwacji .	

Zasilanie:	prąd zmienny 230V / 50 Hz
Moc:	8 W
Zakres częstotliwości:	AM 540 - 1600 kHz FM 88 - 108 MHz
Prędkość:	33/ 45/ 78 obr./min.
Głośnik:	70 mm x 30 mm x 2
Rozmiar:	4,3 Kg
Waga (NETTO):	40,5 (S) x 30,5 (W) x 11,5 (G) cm

\* Zmiana specyfikacji technicznej produktu zastrzeżona przez producenta.

## WAŻNE ZALECENIA DOTYCZĄCE BEZPIECZEŃSTWA PRODUKTÓW AUDIO

1. Przeczytaj zalecenia – Przed wprowadzeniem urządzenia do eksploatacji należy przeczytać wszystkie zalecenia dotyczące bezpieczeństwa i eksploatacji.
2. Zachowaj instrukcję – Zalecenia dotyczące bezpieczeństwa i eksploatacji powinny być zachowane do późniejszego wglądu.
3. Przestrzeganie ostrzeżeń – Należy przestrzegać wszystkich ostrzeżeń i uwag znajdujących się na urządzeniu i w ostrzeżeniach eksploatacyjnych.
4. Przestrzeganie zaleceń – Należy przestrzegać wszystkich zaleceń dotyczących eksploatacji i zastosowania.
5. Czyszczenie – Przed czyszczeniem odłącz urządzenie z gniazdka. Nie używaj ciekłych ani aerozolowych środków czyszczących. Do czyszczenia użyj wilgotnej szmatki.
6. Urządzenia dodatkowe – Nie używaj urządzeń dodatkowych, które nie są zalecane przez producenta, ponieważ ich zastosowanie może być ryzykowne.
7. Woda i wilgotność – Nie używaj urządzenia w pobliżu wody, np. blisko wanny, umywalki, zlewu kuchennego lub wanny w pralni, w wilgotnej piwnicy, w pobliżu basenu, itp.
8.  Akcesoria – Nie stawiaj urządzenia na niestabilne wózki, stojaki, konsole lub stoły, w innym przypadku może urządzenie spaść i spowodować poważne zranienie dzieci i dorosłych a oprócz tego może dojść i do uszkodzenia samego urządzenia. Używaj tylko wózków, stojaków, konsoli lub stołów zalecanych przez producenta lub sprzedawanych z urządzeniem. W trakcie instalacji urządzenia należy przestrzegać zaleceń producenta i używać przez niego zalecanych akcesoriów instalacyjnych.
9. Wentylacja – Kanały i otwory w obudowie urządzenia są przeznaczone do wentylacji i zabezpieczenia niezawodnego działania urządzenia i do jego ochrony przed przegrzaniem i nie mogą być zatkane lub zakryte. Nie blokuj otworów kładąc urządzenie na łożko, kanapy, sofy lub podobne powierzchnie. Urządzenia nie kładź do przestrzeni wbudowanych, np. do biblioteki lub półek, jeżeli nie jest zapewnione poprawne wietrzenie i przestrzeganie zaleceń producenta.
10. Źródła zasilania – Urządzenie może być podłączone tylko do źródła zasilania przedstawionego na tabliczce. Jeżeli nie jesteś pewien, jakie zasilanie jest w Twoim miejscu zamieszkania, poradź się z sprzedawcą urządzenia lub z lokalną rozdzielnią. W przypadku urządzeń przeznaczonych do eksploatacji na baterie lub innych źródeł przeczytaj instrukcję obsługi.
11. Uziemienie lub polaryzacja – To urządzenie może być wyposażone w spolaryzowaną wtyczkę prądu zmiennego (wtyczka, której jeden bolec jest szerszy niż drugi). Tą wtyczkę jest możliwe do gniazdka włożyć tylko w jeden sposób. Chodzi o element bezpieczeństwa. Jeżeli wtyczki nie można do gniazdka całkowicie zasunąć, spróbuj ją odwrócić. Jeżeli i przez to nie można wtyczki włożyć, zwróć się do elektryka, aby wymienił stare gniazdko. Nie próbuj obejść funkcji bezpieczeństwa spolaryzowanej wtyczki.
12. Ochrona kabla sieciowego – Kable elektryczne muszą być umieszczone tak, aby nie było można po nich chodzić i nie znajdowały się na nim inne przedmioty lub nie były o nie oparte, szczególną uwagę należy zwrócić na kable w pobliżu wtyczki, gniazdka i wyjścia z urządzenia.
13. Ochronna wtyczka – Urządzenie wyposażone jest w wtyczkę z ochroną przeciw przeciążeniu. Chodzi o funkcję bezpieczeństwa. Jeżeli chcesz urządzenie ochronne wymienić, przeczytaj instrukcję obsługi. Jeżeli konieczna jest wymiana wtyczki, upewnij się, że technik serwisu użył wtyczki specyfikowanej przez producenta, która ma taką samą ochronę przeciw przeciążeniu jak poprzednia wtyczka.
14. Błyskawice – Aby podwyższyć ochronę urządzenia podczas burzy lub w czasie, gdy urządzenie nie jest używane przez dłuższy czas, wyjmij urządzenie z gniazdka i odłącz system anteny lub kabla. Nie dopuścisz tak do uszkodzenia urządzenia przez błyskawicę lub wahań w sieci.

15. Przewody elektryczne – Zewnętrzny system antenowy nie powinien być umieszczony w pobliżu poziomych przewodów elektrycznych lub innych układów oświetlenia elektrycznego lub przewodów ani w miejscach, gdzie takie przewody lub układy mogą spaść. Przy instalacji anteny zewnętrznej bądź ostrożny i nie dotykaj układu, ponieważ taki kontakt może mieć śmiertelne następstwa.
16. Przeciążenie – Nie przeciążaj gniazdka sieciowego, przedłużacza ani integrowanej wtyczki elektrycznej, ponieważ grozi ryzyko pożaru lub porażenia prądem elektrycznym.
17. Przedmioty lub ciecze – Nie wkładaj do urządzenia przez otwory żadnych przedmiotów, ponieważ mogłyby dojść do kontaktu z niebezpiecznym napięciem lub do zwarcia, które może spowodować pożar lub zranienie prądem elektrycznym. Nigdy na urządzenie nie nalewaj żadnego rodzaju cieczy.
18. Serwis – Nie próbuj naprawiać urządzenia samemu, ponieważ przez otwarcie lub usunięcie osłony wystawiasz siebie na niebezpieczeństwo wysokiego napięcia lub innego niebezpieczeństwa. Serwis powierz kwalifikowanemu pracownikowi.
19. Uszkodzenia wymagające naprawy w serwisie – Jeżeli nastąpi jeden z następujących problemów, odłącz urządzenie od gniazdka i powierz serwis kwalifikowanemu personelowi:
  - a. Kabel elektryczny lub wtyczka są uszkodzone.
  - b. Urządzenie było zalane cieczą lub dostał się tam obcy przedmiot.
  - c. Urządzenie było wystawione na działanie deszczu lub wody.
  - d. Przy przestrzeganiu instrukcji obsługi urządzenie nie działa w normalny sposób. Ustawiaj tylko te elementy sterujące, które są opisane w instrukcji obsługi, ponieważ niepoprawne ustawienie innych elementów sterujących może spowodować uszkodzenie urządzenia, którego naprawa i powtórne wprowadzenie do normalnej eksploatacji wymagałoby rozległej interwencji kwalifikowanego technika.
  - e. Jeżeli urządzenia spadło lub zostało uszkodzone w inny sposób.
  - f. Jeżeli urządzenie wykazuje zasadniczą zmianę w funkcjonowaniu, konieczna jest interwencja serwisu.
20. Części zamienne – Jeżeli konieczne jest użycie części zamiennych, upewnij się, że technik w serwisie użył części zmiennych specyfikowanych przez producenta lub części, które mają taką samą charakterystykę jak części zamienne. Niedozwolone wymienianie części zamiennych może spowodować pożar, zranienie prądem elektrycznym lub inne niebezpieczeństwo.
21. Kontrola bezpieczeństwa – Po dokończeniu każdej interwencji w serwisie lub naprawy urządzenia poproś technika, aby wykonał kontrolę bezpieczeństwa i stwierdził, czy urządzenie jest w dobrym stanie eksploatacyjnym.
22. Temperatura – Urządzenie należy umieścić poza źródłem ciepła: grzejniki, mierniki ciepła, piece i inne urządzenia (wzmacniacze), które produkują ciepło.

## **ŹRÓDŁO ZASILANIA**

1. Odwiń elektryczny kabel sieciowy (16) na tylnej stronie urządzenia i włącz do gniazdka elektrycznego.
2. Włącz kabel sieciowy do odpowiedniego gniazdka.

## **ROZPAKOWANIE GRAMOFONU**

1. Ostrożnie wyjmij urządzenie z opakowania i z woreczka.
2. Otwórz pokrywę i usuń czarne opakowanie „wykręcając” i ostrożnie wysuwając spod ramienia adaptera (10)
3. Usuń białą osłonę ochronną igły przez delikatne naciśnięcie w kierunku czoła urządzenia.



## EKSPLOATACJA GRAMOFONU

1. Włącz urządzenie przełączając główny wyłącznik (6) na boku urządzenia do pozycji „O”. Kontrolka włączenia (5) zaświeci się kontrolka na przedniej stronie urządzenia.
2. Przełącz przełącznik funkcji (2) do trybu Phono (Gramofon).
3. Ustaw przełącznik sterowania głośności (11) na daną prędkość – możliwości 33, 45 lub 78 obr./min. Na talerz (8) włóż płytę.
4. Obracając regulator głośności (4) ustaw średnią wartość.
5. Palcami podnieś ramię adaptera (10) z podpórki. Przemieść ramię adaptera nad płytą i delikatnie połóż w miejscu, gdzie chcesz aby płyta zaczęła grać.
6. Obracając regulator głośności (4) ustaw głośność.
7. Na końcu płyty ramię adaptera (10) automatycznie zatrzymuje się na środku. Ramię adaptera (10) musi być ręcznie wrócone na podpórkę ramienia (12).

## EKSPLOATACJA RADIA

1. Włącz urządzenie przełączając główny wyłącznik (6) na boku urządzenia do pozycji „O”. Kontrolka włączenia (5) zaświeci się kontrolka na przedniej stronie urządzenia.
2. Przełącz przełącznik funkcji (2) wybierz pasmo AM lub FM.
3. Pokrętleń strojenia (3) ustaw stację radiową.
4. Obracając regulator głośności (4) ustaw poziom głośności dźwięku.
5. Wyłącz urządzenie przełączając główny wyłącznik (6) na boku urządzenia do pozycji „I”.

## ZŁĄCZE ZEWNĘTRZNEGO WYJŚCIA LINIOWEGO

1. Aby odtwarzać muzykę z zewnętrznego źródła, podłącz złącze wyjścia liniowego RCA (14-15) do zewnętrznego wzmacniacza.

## LINE IN

1. Włącz urządzenie używając przycisku zasilania (6) podłącz źródło muzyki do wejścia Line-in (13), następnie możesz swobodnie odtwarzać muzykę z podłączonego w ten sposób urządzenia..

## AKCESORIA: ADAPTER DLA 45 OBR./MIN.

Jeżeli chcesz odtworzyć płytę 45 obr./min., włóż na trzpień (7) dołączony adapter (9).

## PRZEWODNIK ROZWIĄZYWANIA PROBLEMÓW

### Urządzenie nie działa

- Skontroluj, czy urządzenie jest dobrze podłączone do gniazdka elektrycznego.

### Brak dźwięku

- Skontroluj poziom głośności ustawiony pokrętleń sterowania głośności (4).
- Z ramiona adaptera nie była usunięta biała ochronna osłona igły.

### Nie porusza się ramię adaptera

- Usuń z ramiona adaptera czarne opakowanie.
- Nie był zwolniony uchwyt trzymający ramię adaptera w pozycji dolnej.

### Radio nie działa

- Przełącznik funkcji (2) był przełączony z pozycji Phono (Gramofon).
- Skontroluj poziom głośności ustawiony pokrętleń regulacji głośności (4).
- Obracając pokrętle strojenia (3) znajdź daną stację radiową.

## UMIESZCZENIE ELEMENTÓW STERUJĄCYCH

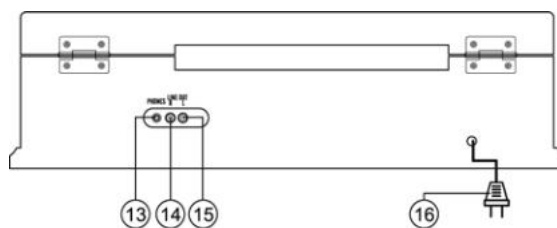
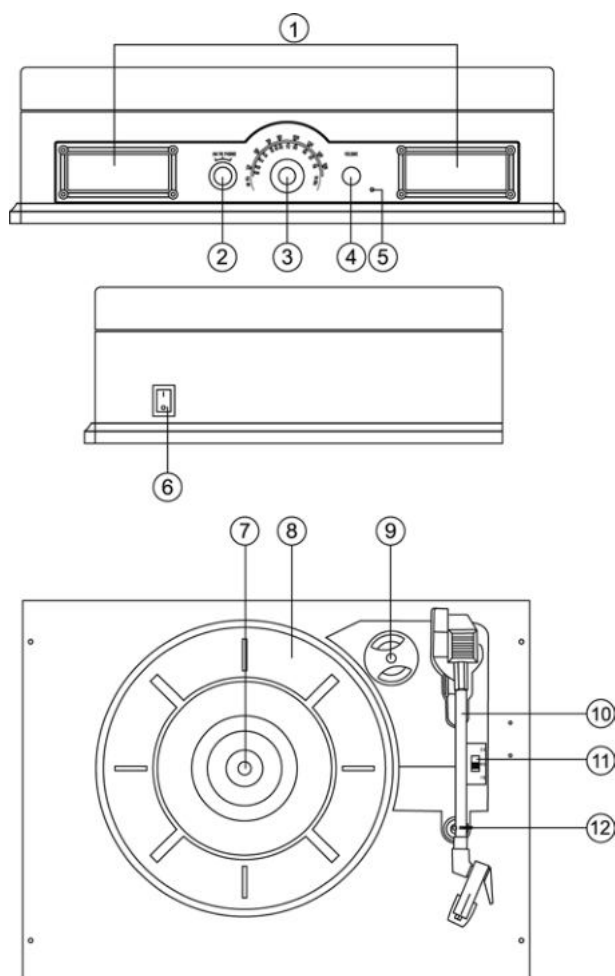

1. Głośnik
2. Przełącznik funkcji(AM/FM/Phono)
3. Pokrętko strojenia
4. Przycisk regulacji głośności
5. Kontrolka włączenia urządzenia
6. Wyłącznik główny
7. Trzpień
8. Talerz
9. Adapter dla płyt 45 obr./min.
10. Przenośne ramię
11. Przełącznik prędkości (33/45/78 obr./min.)
12. Haczyk zabezpieczający/  
podpórke ramiona
13. Line In
14. Złącze wyjścia liniowego  
RCA – prawy kanał
15. Złącze wyjścia liniowego RCA – lewy kanał
16. Wtyczka przewodu zasilającego



**OSTRZEŻENIE:** ABY UNIKNĄĆ NIEBEZPIECZEŃSTWA POŻARU LUB PORAŻENIA PRĄDEM ELEKTRYCZNYM, NIE WOLNO WYSTAWIAĆ SPRZĘTU NA DZIAŁANIE DESZCZU BĄDŹ WILGOCI. URZĄDZENIE ODBIORCZE ZAWSZE WYŁĄCZYĆ Z GNAZDKA, KIEDY NIE JEST UŻYWANE LUB PRZED NAPRAWĄ. W URZĄDZENIU NIE MA ŻADNYCH CZĘŚCI, KTÓRE BY MÓGŁ ODBIORCASAMODZIELNIE NAPRAWIAĆ. NAPRAWĘ SPRZĘTU NALEŻY ZLECIĆ ODPOWIEDNIO PRZYGOTOWANEMU SERWISU AUTORYZACYJNEMU. URZĄDZENIE ZNAJDUJE SIĘ POD NIEBEZPIECZNYM NAPIĘCIEM.

### Informacje o ochronie środowiska naturalnego

Wykonaliśmy to najlepsze, aby obniżyć ilość opakowań i stwierdziliśmy ich łatwe rozdzielanie na 3 materiały: tektura, masa papierowa i rozciągnięty polietylen. Urządzenie to zawiera materiały, które mogą być po demontażu utylizowane wyspecjalizowaną spółką. Prosimy, aby Państwo dotrzymywali miejscowe przepisy dotyczące obchodzenia się z papierami pakowymi, wyładowanymi bateriami i starymi urządzeniami.

### Likwidacja zużytego sprzętu elektrycznego / elektronicznego oraz utylizacja baterii i akumulatorów



Ten symbol znajdujący się na produkcie, jego wyposażeniu lub opakowaniu oznacza, że z produktem nie można obchodzić jak z odpadami domowymi. Kiedy urządzenie lub bateria / akumulator będą nadawały się do wyrzucenia prosimy, aby Państwo przewieźli ten produkt na odpowiednie miejsce zbiorcze, gdzie zostanie przeprowadzona jego utylizacja. Na terenie Unii Europejskiej oraz w innych europejskich krajach znajdują się miejsca zbiórki zużytych urządzeń elektrycznych i elektronicznych oraz baterii i akumulatorów.





Dzięki zapewnieniu właściwej utylizacji produktów mogą Państwo zapobiec możliwym negatywnym skutkom dla środowiska naturalnego i ludzkiego zdrowia. Mogłyby one wystąpić w wypadku nieodpowiedniego postąpienia z odpadami elektronicznymi i elektrycznymi lub zużytymi bateriami i akumulatorami.

Utylizacja materiałów pomaga chronić źródła naturalne. Z tego powodu, prosimy nie wyrzucać starych elektrycznych i elektronicznych urządzeń oraz akumulatorów i baterii razem z odpadami domowymi.

Aby uzyskać więcej informacji o sposobach utylizacji starych urządzeń, należy skontaktować się z władzami lokalnymi, przedsiębiorstwem zajmującym się utylizacją odpadów lub sklepem, w którym został produkt kupiony.

## WARNING:

TO PREVENT FIRE OR SHOCK HAZARD, DO NOT EXPOSE THIS APPLIANCE TO RAIN OR MOISTURE. DO NOT REMOVE COVER. PILOT LAMPS SOLDERED IN PLACE. NO USER SERVICEABLE PARTS INSIDE. REFER SERVICING TO QUALIFIED SERVICE PERSONNEL.

	<b>CAUTION</b> RISK OF ELECTRIC SHOCK DO NOT OPEN	
<b>CAUTION:</b>		
TO REDUCE THE RISK OF ELECTRIC SHOCK, DO NOT REMOVE COVER (OR BACK). NO USER - SERVICEABLE PARTS INSIDE. REFER SERVICING TO QUALIFIED SERVICE PERSONNEL.		
	The lightning flash with arrowhead symbol, within an equilateral triangle, is intended to alert user to the presence of uninsulated „dangerous voltage“ within the product's enclosure that may be of sufficient magnitude to constitute risk of electric shock to persons.	
	The exclamation point within an equilateral triangle is intended to alert user to the presence of important operating and maintenance (servicing) instruction in the literature accompanying the appliance.	

## SPECIFICATION

Power Source:	AC 230V ~ 50Hz
Power Consumption:	8W
Frequency Range:	AM 540 - 1600 KHz FM 88 - 108 MHz
Speed:	33/ 45/ 78 RPM
Speaker:	70 mm x 30 mm x 2 mm
Unit Dimension:	40,5 (L) x 30,5 (W) x 11,5 (H) cm
Weight (NETTO):	4.3 Kg

\* We reserve the right to change technical specifications.

## IMPORTANT SAFEGUARDS FOR AUDIO PRODUCTS

1. Read Instructions - All the safety and operating instruction should be read before the product is operated.
2. Retain Instructions - The safety and operating instruction should be retained for future reference.
3. Heed Warnings - All warning on the product and in the operating instructions should be adhered to.
4. Follow Instructions - All operating and use instructions should be followed.
5. Cleaning - Unplug this product from the wall outlet before cleaning. Do not use liquid cleaners or aerosol cleaners. Use a damp cloth for cleaning.
6. Attachments - Do not use attachments not recommended by the product manufacturer as they may cause hazards.
7. Water and Moisture - Do not use this product near water - for example, near a bath tub, wash bowl, kitchen sink, or laundry tub; or in a wet basement, or near a swimming pool, and the like.
8.  Accessories - Do not place this product on an unstable cart, stand tripod, bracket, or table. The product may fall, causing serious injury to a child or adult, and serious damage to the product. Use only with a cart, stand, tripod, bracket, or table recommended by the manufacturer or sold with the product. Any mounting of the product should follow the manufacturer's instructions and should use a mounting accessory recommended by the manufacturer.
9. Ventilation - Slots and openings in the cabinet are provided for ventilation and to ensure reliable operation of the product and to protect it from overheating, and these openings must not be blocked or covered. The openings should never be blocked by placing the product on a bed, sofa, rug, or other similar surface. This product should not be placed in a built-in installation such as a bookcase or rack unless proper ventilation is provided or the manufacturer's instruction have been adhered to.
10. Power Sources - This product should be operated only from the type of power source indicated on the marking label. If you are not sure of the type of the power supply to your home, consult your product dealer or local power company. For products intended to operate from battery power, or other sources, refer to the operating instruction.
11. Grounding or Polarization - This product may be equipped with a polarized alternating - current line plug ( a plug having one blade wider than the other). This plug will fit into the power outlet only one way. This is a safety feature. If you are unable to insert the plug fully into the outlet, try reversing the plug. If the plug should still fail to fit, contact your electrician to replace your obsolete outlet. Do not defeat the safety purpose of the polarizes plug. Alternate Warnings - This product is equipped with a three - wire grounding type plug, a plug having a third (grounding) pin. This plug will only fit into a grounding type power outlet. This is a safety feature. If you are unable to insert the plug into the outlet, contact your electrician to replace your obsolete outlet. Do not defeat the safety purpose of the grounding type plug.
12. Power Cord Protection - Power supply cords should be routed so that they are not likely to be walked on or pinched by items placed upon or against them, paying particular attention to cords at plugs, convenience receptacles, and point where they exit from the product.
13. Protective Attachment Plug - The product is equipped with an attachment plug having overload protection. This is a safety feature. See Instruction Manual for replacement or resetting of protective device. If replacement of the plug is required, be sure the service technician has used a replacement plug specified by the manufacturer that has the same overload protection as the original plug.
14. Lightning - For added protection for this product during a lightning storm, or when it is left unattended and unused for long periods of time, unplug it from the wall outlet and disconnect the antenna or cable system. This will prevent damage to the product due to lightning and power - line surges.

15. Power Lines - An outside antenna system should not be located in the vicinity of overhead power lines or other electric light or power circuits, or where it can fall into such power lines or circuits. When installing an outside antenna system, extreme care should be taken to keep from touching such power lines or circuits as contact with them might be fatal.
16. Overloading - Do not overload wall outlets, extension cords, or integral convenience receptacles as this can result in a risk of fire or electric shock.
17. Object and Liquid Entry - Never push objects of any kind into this product through openings as they may touch dangerous voltage points or short-out parts that could result in a fire or electric shock. Never spill liquid of any kind on the product.
18. Servicing - Do not attempt to service this product yourself as opening or removing covers may expose you to dangerous voltage or other hazards. Refer all servicing to qualified service personnel.
19. Damage Requiring Service - Unplug this product from the wall outlet and refer servicing to qualified service personnel under the following conditions:
  - a. When the power supply cord or plug is damaged,
  - b. If liquid has been spilled, or objects have fallen into the product,
  - c. If the product has been exposed to rain or water,
  - d. If the product does not operate normally by following the operating instructions. Adjust only those controls that are covered by the operating instructions as an improper adjustment of other controls may result in damage and will often require extensive work by a qualified technician to restore the product to its normal operation.
  - e. If the product has been dropped or damaged in any way, and
  - f. When the product exhibits a distinct change in performance - this indicates a need for service.
20. Replacement Parts - When replacement parts are required, be sure the service technician has used replacement parts specified by the manufacturer or have the same characteristics as the original part. Unauthorized substitutions may result in fire, electric shock, or other hazards.
21. Safety Check - Upon completion of any service or repairs to this product, ask the service technician to perform safety checks to determine that the product is in proper operating condition.
22. Heat - The product should be situated away from heat sources such as radiators, heat register, stoves, or other products (including amplifiers) that produce heat.

## **POWER SOURCE**

1. Unwind the AC POWER CORD (16) at the back of the unit and connect it to a power outlet.
2. Plug A/C cord into appropriate outlet.

## **UNPACKING THE TURNTABLE**

1. Carefully remove unit from its package and take it out of the plastic bag.
2. Open lid and remove black tie-wrap by untwisting and gently sliding out from under TONE ARM (10).
3. Remove white protective needle cover by gently pulling towards front of unit.

## TURNTABLE OPERATION

1. Turn the unit on by pressing the POWER SWITCH (6) at the side of the unit, to the "O" position. The power indicator (5) at the front of the unit will light up.
2. Turn the FUNCTION SWITCH (2) to PHONO mode.
3. Move the SPEED CONTROL SWITCH (11) to the desired speed, select from 33, 45 or 78 rpm. Place the record on the turntable (8).
4. Adjust the VOLUME CONTROL (4) and set this at mid range.
5. Use a finger to raise the tone arm (10) off its rest. Move the tone arm over the record and gently release the tone arm to the point where you want to play the record.
6. Adjust the VOLUME CONTROL CNOB (4) to your desired sound level.
7. At the end of the record, the TONE ARM (10) will stop automatically at the centre. The TONE ARM (10) has to be returned manually to the ARM REST (12).

## RADIO OPERATION

1. Turn the unit on by pressing the POWER SWITCH (6) at the side of the unit, to the "O" position. The power indicator (5) at the front of the unit will light up.
2. Turn the FUNCTION SWITCH (2) to select either AM or FM frequency position.
3. Turn the TUNING KNOB (12) to select your desired position.
4. Adjust the VOLUM CONTROL KNOB (4) to your desired sound level.
5. Turn the unit off by pressing the POWER SWITCH (6) at the side of the unit, to the "I" position.

## LINE-OUT JACK OPERATION

1. Connect the RCA Line-out Jack (14/15) into the external amplifier to play the music from outside source.

## LINE IN

1. Turn the unit on by pressing the power switch (6) connect the music source you want to play with Line-in jack (13), then you can use the unit to play the connect music source.

## ACCESSORY: ADAPTER FOR 45 RPM

To play a 45 rpm record, place the supplied adaptor (9) on the SPINDLE (7)

## TROUBLESHOOTING GUIDE

### The unit will not operate.

- Check that the unit is properly connected to an A/C power outlet.

### No sound is coming from the unit

- Check that the ON/OFF VOLUME KNOB (4) and see the volume level..
- The white protective needle cover has not been removed from the tone arm.

### The tone arm will not move

- Remove black tie wrap from the tone arm.
- The tone arm hold down clip has not been released.

### No Radio

- The FUNCTION SWITCH (13) has not been moved from the PHONO position.
- Adjust the ON/OFF VOLUME KNOB (4) and see the volume level.
- Rotate the TUNING KNOB (3) to find the desired radio station.

## LOCATION OF PARTS

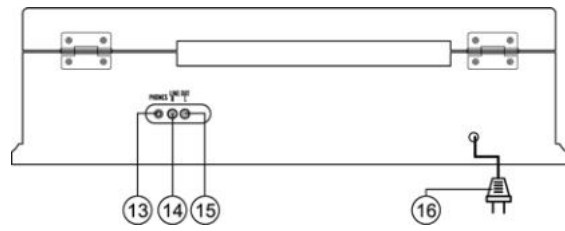
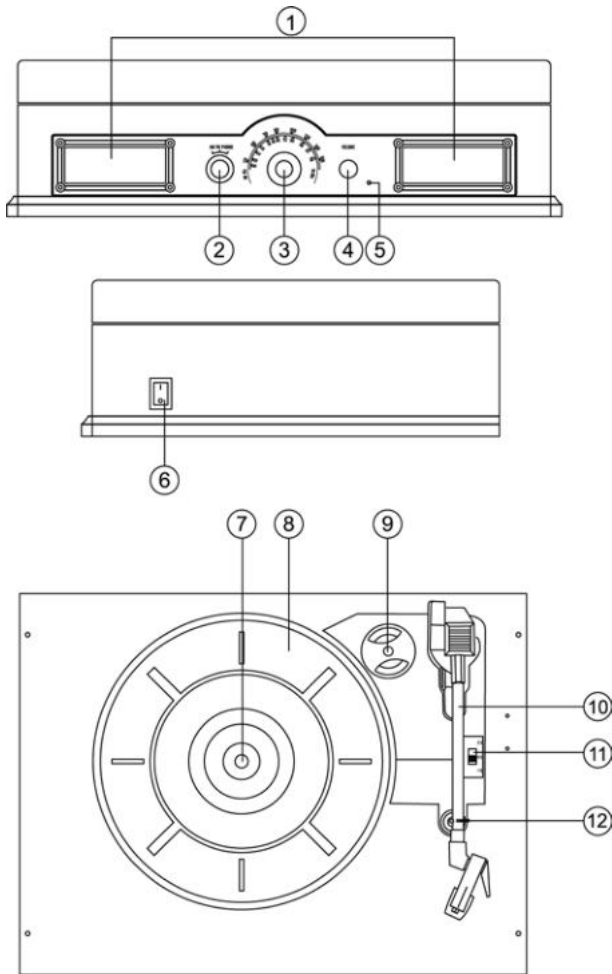

1. Speaker
2. Function Switch (Am/Fm/Phono) Knob
3. Tuning Knob
4. Volume Control Knob
5. Power Led Indicator
6. Power Switch
7. Spindle
8. Turntable
9. Adaptor for 45 rpm records
10. Tone Arm
11. Speed control Switch (33, 45, 78 rpm)
12. Security Hook/Arm Rest
13. Line In
14. RCA line-out jack - right channel
15. RCA line-out jack - left channel
16. AC power pluh cord



**WARNING:** Do not use this product near water, in wet areas to avoid fire or injury of electric current. Always turn off the product when you don't use it or before a revision. There aren't any parts in this appliance which are reparable by consumer. Always appeal to a qualified authorized service. The product is under a dangerous tention.

### Old electrical appliances, used batteries and accumulators disposal

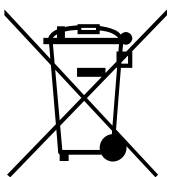

This symbol appearing on the product, on the product accessories or on the product packing means that the product must not be disposed as household waste. When the product/ battery durability is over, please, deliver the product or battery (if it is enclosed) to the respective collection point, where the electrical appliances or batteries will be recycled. The places, where the used electrical appliances are collected, exist in the European Union and in other European countries as well. By proper disposal of the product you can prevent possible negative impact on environment and human health, which might otherwise occur as a consequence of improper manipulation with the product or battery/ accumulator. Recycling of materials contributes to protection of natural resources. Therefore, please, do not throw the old electrical appliances and batteries/ accumulators in the household waste. Information, where it is possible to leave the old electrical appliances for free, is provided at your local authority, at the store where you have bought the product. Information, where you can leave the batteries and accumulators for free, is provided to you at the store, at your local authority.



**ZÁRUČNÍ LIST****ZÁRUČNÍ PODMÍNKY**

Na výrobek uvedený v tomto záručním listu je poskytována záruka po dobu 24 měsíců od data prodeje spotřebiteli .

Záruka se vztahuje na poruchy a závady, které v průběhu záruční doby vznikly chybou výroby nebo vadou použitých materiálů.

Výrobek je možno reklamovat u prodejce, který výrobek prodal spotřebiteli nebo v autorizovaném servisu.

Při reklamaci je nutné předložit: reklamovaný výrobek, originální nákupní doklad, ve kterém je zřetelně uveden typ výrobku a jeho datum prodeje spotřebiteli, případně tento řádně vyplněný záruční list.

Záruka platí pouze tehdy, je-li výrobek používán podle návodu k obsluze a připojen na správné síťové napětí.

Spotřebitel ztrácí nárok na záruční opravu nebo bezplatný servis v případě:

- zásahu do přístroje neoprávněnou osobou.
- nesprávné nebo neodborné montáže výrobku
- poškození přístroje vlivem živelné pohromy.
- používání výrobku pro jiné účely, než je obvyklé.
- používání výrobku k profesionální či jiné výdělečné činnosti.
- používání výrobku s jiným než doporučeným příslušenstvím
- nesprávné údržby výrobku
- nepravidłného čištění výrobků zejména v případě, kdy je závada způsobena zbytky potravin, vlasů, domovního prachu nebo jiných nečistot.
- vystavení výrobku nepříznivému vnějšímu vlivu, zejména vniknutím cizích předmětů nebo tekutin (včetně elektrolytu z baterií) dovnitř.
- mechanického poškození výrobku způsobeného nesprávným používáním výrobku nebo jeho pádem

Pokud zboží při uplatňování vady ze strany spotřebitele bude zasíláno poštou nebo přepravní službou, musí být zabaleno v obalu vhodném pro přepravu tak, aby se zabránilo poškození výrobku přepravou.

Dovozce do ČR: **HP TRONIC Ústí nad Labem, spol. s r. o.**, Prštné Kútiky 637, Zlín, tel: 577 055 555

Aktuální seznam servisních středisek naleznete na: [www.hyundai-electronics.cz](http://www.hyundai-electronics.cz)

Typ výrobku: **RT 910**

Datum prodeje:

Výrobní číslo:

Razítko a podpis prodávajícího:



**ZÁRUČNÉ PODMIENKY**

Na výrobok uvedený v tomto záručnom liste je poskytovaná záruka na dobu 24 mesiacov od dátumu predaja spotrebiteľovi.

Záruka sa vzťahuje na poruchy a chyby, ktoré v priebehu záručnej doby vznikli chybou výroby alebo chybou použitých materiálov.

Výrobok je možné reklamovať u predajcu, ktorý výrobok predal spotrebiteľovi alebo v autorizovanom servise.

Pri reklamácií je nutné predložiť: reklamovaný výrobok, originálny nákupný doklad, v ktorom je zreteľne uvedený typ výrobku a jeho dátum predaja spotrebiteľovi prípadne tento riadne vyplnený záručný list.

Záruka platí iba vtedy, ak je výrobok používaný podľa návodu na obsluhu a pripojený na správne sieťové napätie.

Spotrebiteľ stráca nárok na záručnú opravu alebo bezplatný servis najmä v prípade:

- zásahu do prístroja neoprávnenou osobou.
- nesprávnej alebo neodbornej montáže výrobku
- poškodenia prístroja vplyvom živeľnej pohromy.
- používania výrobku pre účely pre ktoré nie je určený.
- používania výrobku na profesionálne či iné zárobkové činnosti.
- používania výrobku s iným než doporučeným príslušenstvom
- nesprávnej údržby výrobku
- nepravidelného čistenia výrobku najmä v prípade, kedy je porucha spôsobená zvyškami potravín, vlasov, domového prachu alebo iných nečistôt.
- vystavenia výrobku nepriaznivému vonkajšiemu vplyvu, najmä vniknutím cudzích predmetov alebo tekutín (vrátane elektrolytu z batérií) dovnútra.
- mechanického poškodenia výrobku spôsobeného nesprávnym používaním výrobku alebo jeho pádom

Pokiaľ výrobok pri uplatňovaní poruchy zo strany spotrebiteľa bude zasielaný poštou alebo prepravnou službou, musí byť zabalený v obale vhodnom pre prepravu tak, aby sa zabránilo poškodeniu výrobku prepravou.

Dovozca do SR: **ELEKTROSPED, a.s.**, Bajkalská 25, 827 18 Bratislava

Aktuálny zoznam servisných stredísk nájdete na: [www.hyundai-electronics.cz](http://www.hyundai-electronics.cz)

Typ prístroja: **RT 910**

Dátum predaja:

Výrobné číslo:

Pečiatka a podpis predajca:



## KARTA GWARANCYJNA

### WARUNKI GWARANCJI

1. Niniejsza gwarancja dotyczy produktów produkowanych pod marką HYUNDAI, zakupionych w sklepach na terytorium Rzeczypospolitej Polskiej.
2. Okres gwarancji wynosi 24 miesiące od daty zakupu uwidocznionej na karcie gwarancyjnej.
3. Naprawy gwarancyjne odbywają się na koszt Gwaranta we wskazanym przez Gwaranta Autoryzowanym Zakładzie Serwisowym
4. Gwarancją objęte są wady produktu spowodowane wadliwymi częściami i / lub defektami produkcyjnymi.
5. Gwarancja obowiązuje pod warunkiem dostarczenia do Autoryzowanego Zakładu Serwisowego urządzenia w kompletnym opakowaniu albo w opakowaniu gwarantującym bezpieczny transport wraz z kompletem akcesoriów oraz z poprawnie i czytelnie wypełnioną kartą gwarancyjną i dowodem zakupu (paragon, faktura VAT, etc.)
6. Autoryzowany Zakład Serwisowy może odmówić naprawy gwarancyjnej jeśli Karta Gwarancyjna nosić będzie widoczne ślady przeróbek, jeżeli numery produktów okażą się inne niż wpisane w karcie gwarancyjnej a także jeśli numer dokumentu zakupu oraz data zakupu na dokumencie różnią się z danymi na Karcie Gwarancyjnej.
7. Usterki ujawnione w okresie gwarancji będą usunięte przez Autoryzowany Zakład Serwisowy w terminie 14 dni roboczych od daty przyjęcia produktu do naprawy przez zakład serwisowy, termin ten może być przedłużony do 21 dni roboczych w przypadku konieczności sprowadzenia części zamiennych z zagranicy .
8. Gwarancją nie są objęte:
  - wadliwe działanie lub uszkodzenie spowodowane niewłaściwym użytkowaniem lub użytkowaniem niezgodnym z instrukcją obsługi i przepisami bezpieczeństwa
  - zużycie towaru nad zakres zwykłego użytkowania (zwłaszcza jeżeli był wykorzystywany do profesjonalnej lub innej czynności zarobkowej)
  - uszkodzenia spowodowane czynnikami zewnętrznymi (w tym: wylądowaniami atmosferycznymi, przepięciami sieci elektrycznej, środkami chemicznymi, czynnikami termicznymi) i działaniem osób trzecich
  - uszkodzenia powstałe w wyniku podłączenia urządzenia do niewłaściwej instalacji współpracującej z produktem
  - uszkodzenia powstałe w wyniku zalania wodą, użycia nieodpowiednich baterii (np. ładowanych powtórnie baterii nie będących akumulatorami)
  - produkty nie posiadające wypełnionej przez Sprzedawcę Karty Gwarancyjnej
  - produkty z naruszoną plombą gwarancyjną lub wyraźnymi oznakami ingerencji przez osoby trzecie (nie będące Autoryzowanym Zakładem Serwisowym lub nie działające w jego imieniu i nie będące przez niego upoważnionymi)
  - kable przyłączeniowe, słuchawki (z zastrzeżeniem pkt. 2), baterie
  - uszkodzenia powstałe wskutek niewłaściwej konserwacji urządzenia
  - uszkodzenia powstałe w wyniku zdarzeń losowych (np. powódź, pożar, klęski żywiołowe, wojna, zamieszki, inne nieprzewidziane okoliczności)
  - czynności związane ze zwykłą eksploatacją urządzenia (np. wymiana baterii)
  - **uszkodzenia (powodujące np. brak odpowiedzi urządzenia lub jego nie włączenie się) powstałe wskutek wgrania nieautoryzowanego oprogramowania.**
- 9) Jeżeli Autoryzowany Zakład Serwisowy stwierdzi, iż przyczyną awarii urządzenia są przypadki wymienione w pkt. 8 lub nie stwierdzi żadnego uszkodzenia, koszty serwisu oraz transportu urządzenia do Autoryzowanego Zakładu Serwisowego pokrywa nabywca.
- 10) W wypadku wystąpienia wypadków wymienionych w pkt. 8 Autoryzowany Zakład Serwisowy wyceni naprawę urządzenia i na życzenie klienta może dokonać naprawy odpłatnej. Uszkodzenia urządzenia powstałe w wyniku wypadków opisanych



w pkt. 8 powodują utratę gwarancji.

- 11) Wszelkie wadliwe produkty lub ich części, które zostały w ramach naprawy gwarancyjnej wymienione na nowe, stają się własnością Gwaranta.
- 12) W wypadku gdy naprawa urządzenia jest niemożliwa lub spowodowałaby przekroczenie terminów określonych w pkt. 7 Gwarant może wymienić Klientowi urządzenie na nowe o takich samych lub wyższych parametrach. W razie niedostarczenia urządzenia w komplecie Gwarant może dokonać zwrotu zapłaconej ceny jednak wówczas jest upoważniony do odjęcia kosztu części zużytych lub nie dostarczonych przez użytkownika (np. baterii, słuchawek, zasilacza) wraz z reklamowanym urządzeniem.
- 13) Okres gwarancji przedłuża się o czas przebywania urządzenia w Autoryzowanym Zakładzie Serwisowym.
- 14) W wypadku utraty karty gwarancyjnej nie wydaje się jej duplikatu.
- 15) Producent może uchylić się od dotrzymania terminowości usługi gwarancyjnej gdy zaistnieją zakłócenia w działalności firmy spowodowane nieprzewidywalnymi okolicznościami (tj. niepokoje społeczne, klęski żywiołowe, ograniczenia importowe itp).
- 16) Gwarancja nie wyklucza, nie ogranicza ani nie zawiesza praw konsumenta wynikających z niezgodności towaru z umową sprzedaży.
- 17) W sprawach nieuregulowanych niniejszymi warunkami mają zastosowanie przepisy Kodeksu Cywilnego.

**Uszkodzenie wyposażenia nie jest automatycznie powodem dla bezpłatnej wymiany kompletnego urządzenia. Jeżeli reklamujesz słuchawki, kable przyłączeniowe lub inne akcesoria NIE PRZYSYŁAJ całego urządzenia. Skontaktuj się ze sprzedawcą lub producentem w celu uzgodnienia sposobu uzyskania sprawnych słuchawek bez konieczności przesyłania całego kompletu do serwisu.**

Kontakt w sprawach serwisowych:

iRepair, Tel. (071) 7234534, Fax. (071) 7336344, internet: [www.irepair.eu](http://www.irepair.eu),  
e-mail: [info@irepair.eu](mailto:info@irepair.eu)

Nazwa: <b>RT 910</b>	Pieczeńć i podpis sprzedawcy:
Data sprzedaży:	
Numer serii:	
1. Data Przyjęcia/Nr Naprawy/ Pieczeńć i Podpis Serwisanta:	2. Data Przyjęcia/Nr Naprawy/ Pieczeńć i Podpis Serwisanta:
3. Data Przyjęcia/Nr Naprawy/ Pieczeńć i Podpis Serwisanta:	4. Data Przyjęcia/Nr Naprawy/ Pieczeńć i Podpis Serwisanta:



**Poznámky / Notatka / Notes:**

**Poznámky / Notatka / Notes:**

**Poznámky / Notatka / Notes:**

**HYUNDAI**