

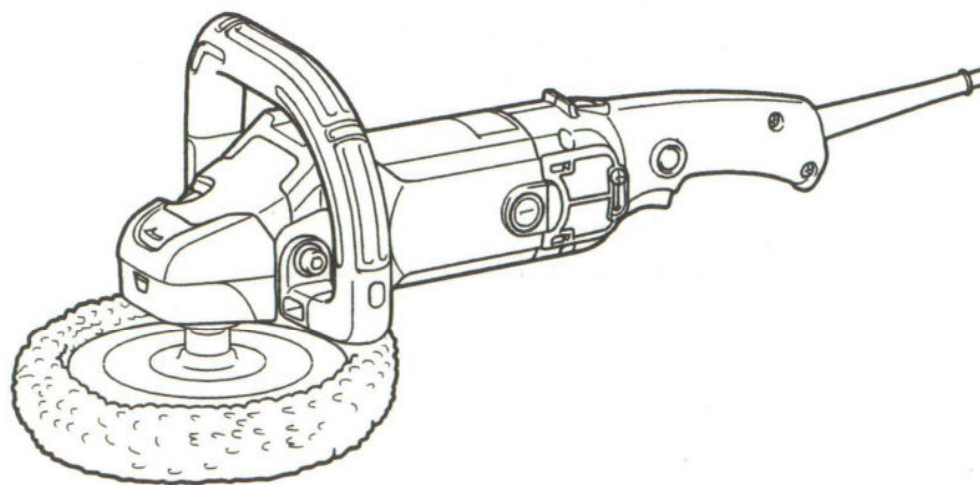

GB	Polisher	INSTRUCTION MANUAL
UA	Полірувальна машина	ІНСТРУКЦІЯ З ЕКСПЛУАТАЦІЇ
PL	Polerka	INSTRUKCJA OBSŁUGI
RO	Mașină de șlefuit	MANUAL DE INSTRUCȚIUNI
DE	Poliermaschine	BEDIENUNGSANLEITUNG
HU	Polírozó	HASZNÁLATI KÉZIKÖNYV
SK	Leštička	NÁVOD NA OBSLUHU
CZ	Leštička	NÁVOD K OBSLUZE

9237CB

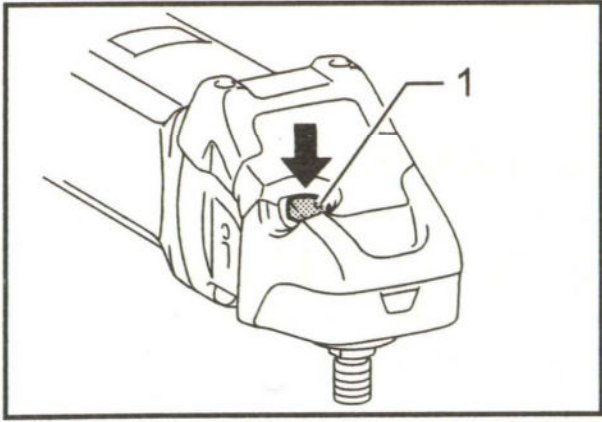



1 014930

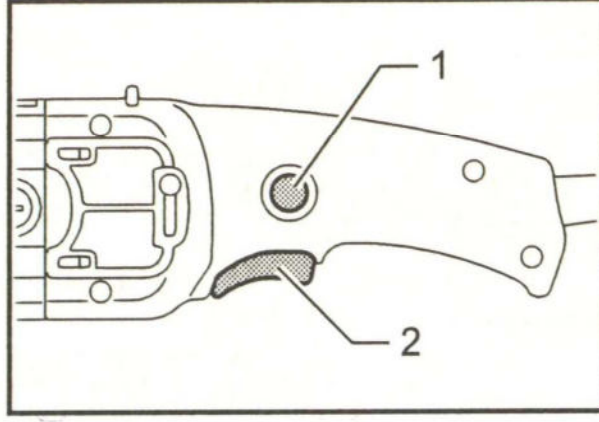

2 014931

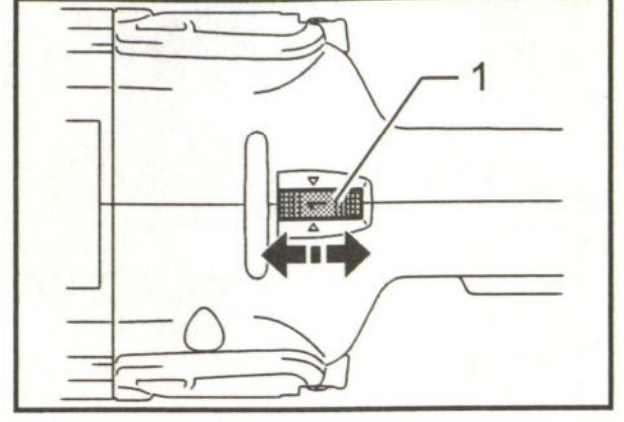

3 014932

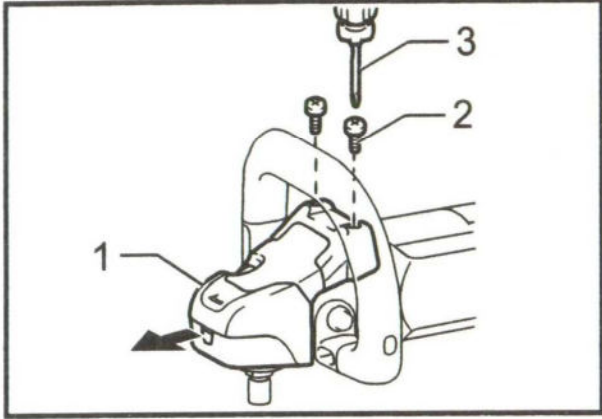

4 014942

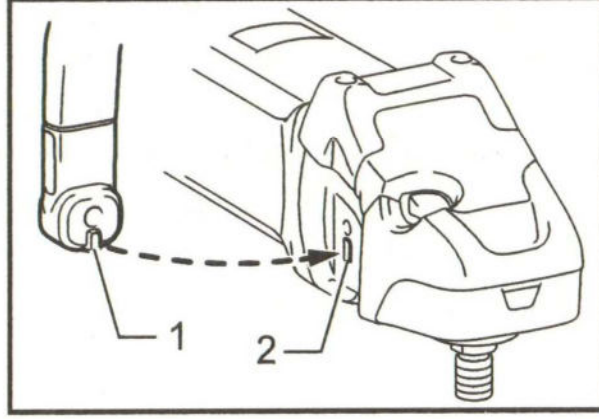

5 014933

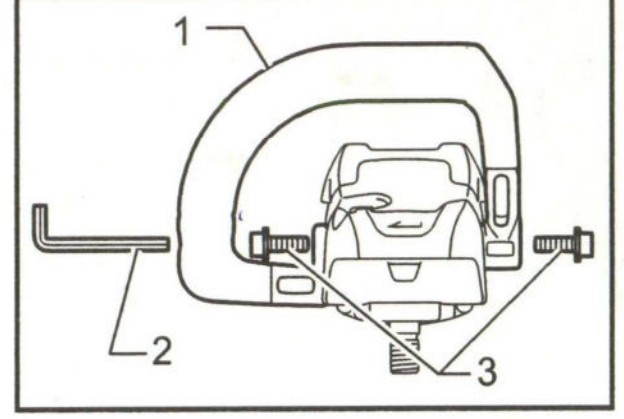

6 014934

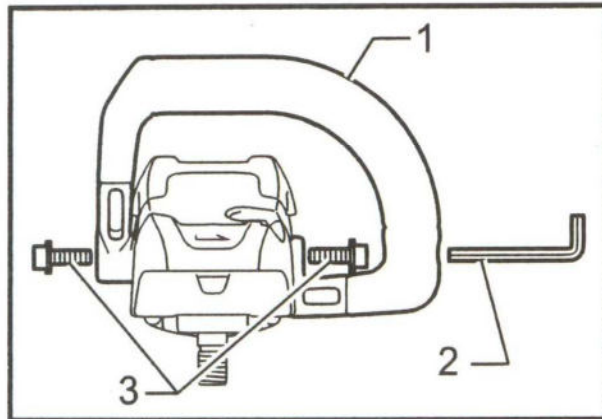

7 014935

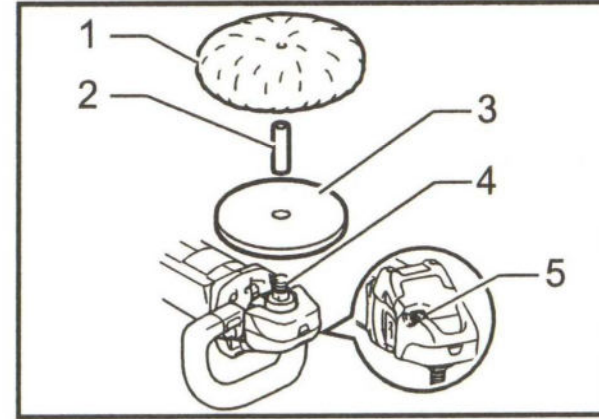

8 014936

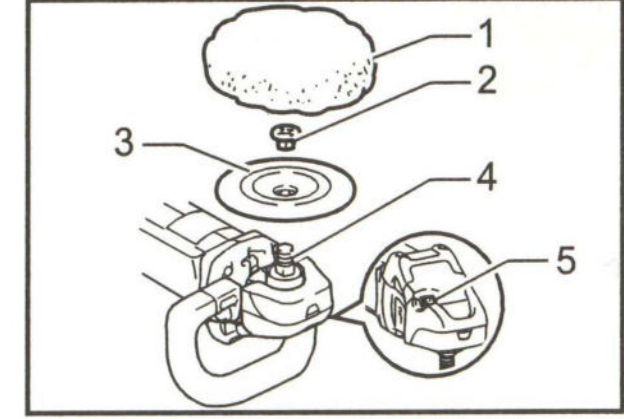

9 014939

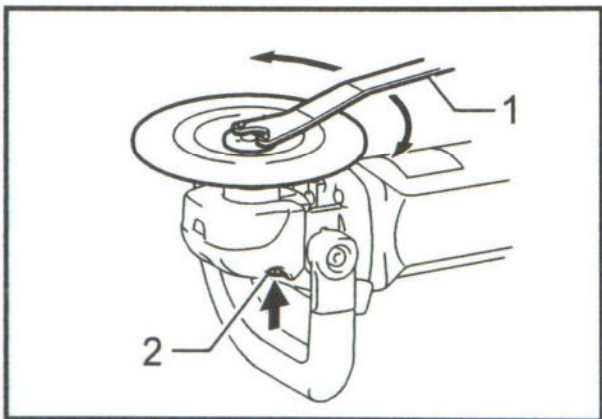

10 014940

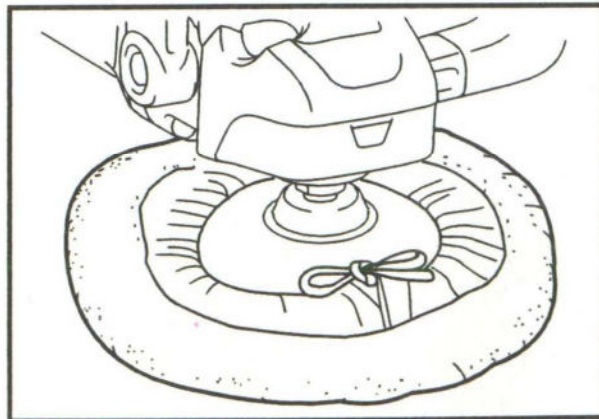

11 014941

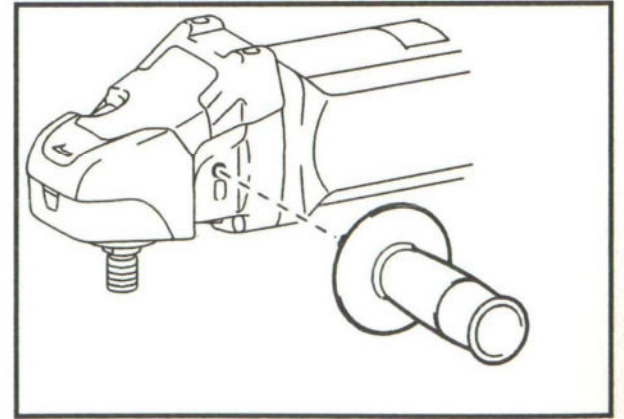

12 014943

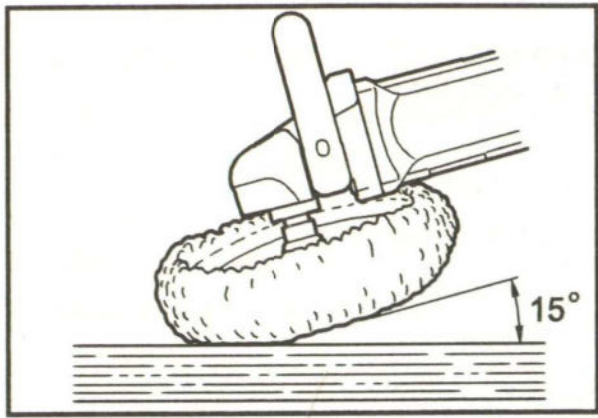

13

014937

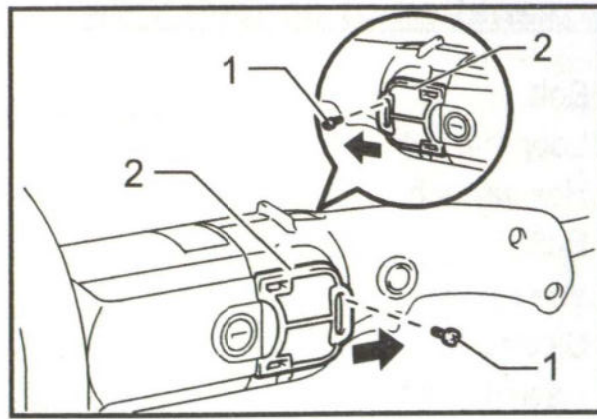

14

014944

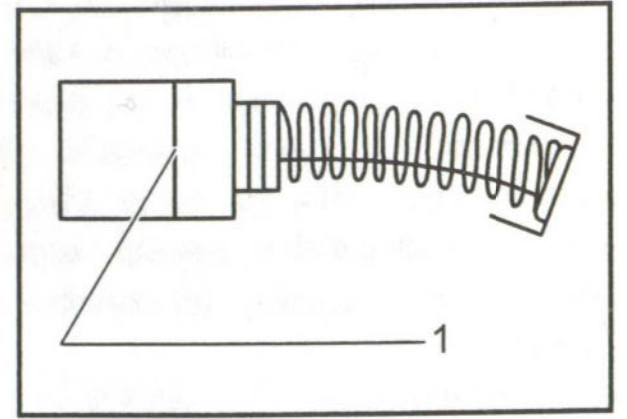

15

001145

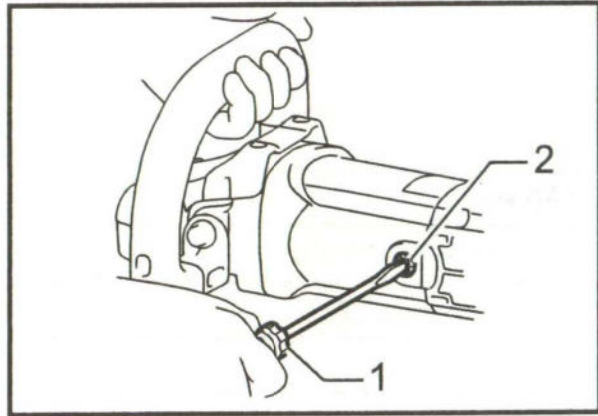

16

014938

## ČESKÝ (originální návod k obsluze)

### Legenda všeobecného vyobrazení

1-1. Zámek hřídele	6-2. Imbusový klíč	9-2. Pojistná matice
2-1. Blokovací tlačítko	6-3. Šroub	9-3. Pryžová podložka
2-2. Spoušť	7-1. Třímenové držadlo	9-4. Vřeteno
3-1. Otočný volič otáček	7-2. Imbusový klíč	9-5. Zámek hřídele
4-1. Kryt hlavy	7-3. Šroub	10-1. Klíč na pojistné matice
4-2. Šroub	8-1. Vlněná podložka	10-2. Zámek hřídele
4-3. Šroubovák	8-2. Pouzdro 18	14-1. Šroub
5-1. Výstupek na třímenovém držadle	8-3. Opěrná podložka	14-2. Protiprachový kryt
5-2. Odpovídající otvor ve skříni převodovky	8-4. Vřeteno	15-1. Mezní značka
6-1. Třímenové držadlo	8-5. Zámek hřídele	16-1. Šroubovák
	9-1. Vlněný čepeček	16-2. Víčko držáku uhlíku

## TECHNICKÉ ÚDAJE

Model		9237CB
Max. kapacita	Vlněná podložka	180 mm
	Vlněný čepeček	180 mm
Závit vřetena		M14 nebo 5/8" (specifické pro danou zemi)
Jmenovité otáčky (n) / otáčky bez zatížení (n <sub>0</sub> )		3 200 min <sup>-1</sup>
Celková délka		431 mm
Hmotnost netto		3,4 kg
Třída bezpečnosti		▣/II

- Vzhledem k neustálému výzkumu a vývoji zde uvedené technické údaje podléhají změnám bez upozornění.
- Technické údaje se mohou pro různé země lišit.
- Hmotnost podle EPTA – Procedure 01/2003

ENE087-1

ENG900-1

### Účel použití

Nářadí je určeno k leštění.

ENF002-2

### Napájení

Zařízení je třeba připojit pouze k napájení se stejným napětím, jaké je uvedeno na výrobním štítku a může být provozováno pouze v jednofázovém napájecím okruhu se střídavým napětím. Nářadí je vybaveno dvojitou izolací a může být tedy připojeno i k zásuvkám bez zemnicího vodiče.

ENG905-1

### Hlučnost

Typická vážená hladina hluku (A) určená podle normy EN60745:

Hladina akustického tlaku (L<sub>PA</sub>): 83 dB (A)  
Hladina akustického výkonu (L<sub>WA</sub>): 94 dB (A)  
Nejistota (K): 3 dB (A)

### Používejte ochranu sluchu

### Vibrace

Celková hodnota vibrací (vektorový součet tří os) určená podle normy EN60745:

Pracovní režim: leštění  
Emise vibrací (a<sub>h,p</sub>): 2,5 m/s<sup>2</sup> nebo méně  
Nejistota (K): 1,5 m/s<sup>2</sup>

ENG902-1

- Deklarovaná hodnota emisí vibrací byla změřena v souladu se standardní testovací metodou a může být využita ke srovnávání nářadí mezi sebou.
- Deklarovanou hodnotu emisí vibrací lze rovněž využít k předběžnému posouzení vystavení jejich vlivu.
- Hodnota deklarovaných emisí vibrací se vztahuje na hlavní účel využití akumulátorového nářadí. Bude-li však nářadí použito k jiným účelům, může být hodnota emisí vibrací jiná.

### ⚠VAROVÁNÍ:

- Emise vibrací během skutečného používání elektrického nářadí se mohou od deklarované hodnoty emisí vibrací lišit v závislosti na způsobu použití nářadí.
- Na základě odhadu vystavení účinkům vibrací v aktuálních podmínkách zajistěte bezpečnostní opatření k ochraně obsluhy (vezměte v úvahu

všechny části pracovního cyklu, mezi něž patří kromě doby pracovního nasazení i doba, kdy je nářadí vypnuto nebo pracuje ve volnoběhu).

ENH101-17

**Pouze pro země Evropy**

**Prohlášení ES o shodě**

**Společnost Makita prohlašuje, že následující zařízení:**

Popis zařízení:

Leštička

Č. modelu/typ: 9237CB

**A vyhovuje následujícím evropským směrnicím:**

2006/42/EC

Zařízení bylo vyrobeno v souladu s následující normou či normativními dokumenty:

EN60745

Technická dokumentace dle 2006/42/ES je k dispozici na adrese:

Makita, Jan-Baptist Vinkstraat 2, 3070, Belgie

30.11.2013



Yasushi Fukaya  
Ředitel

Makita, Jan-Baptist Vinkstraat 2, 3070, Belgie

GEA010-1

## Obecná bezpečnostní upozornění k elektrickému nářadí

**⚠ UPOZORNĚNÍ** Přečtěte si všechna bezpečnostní upozornění a pokyny. Při nedodržení upozornění a pokynů může dojít k úrazu elektrickým proudem, požáru nebo vážnému zranění.

**Všechna upozornění a pokyny si uschovejte pro budoucí potřebu.**

GEB038-3

## BEZPEČNOSTNÍ UPOZORNĚNÍ K LEŠTIČCE

**Obecná bezpečnostní upozornění k leštění:**

- Toto elektrické nářadí je určeno k použití jako leštička. Přečtěte si bezpečnostní upozornění i pokyny a prohlédněte si ilustrace a technické údaje dodané k nářadí. Nedodržení všech níže uvedených pokynů může vést k úrazu elektrickým proudem, požáru či vážnému zranění.**
- Toto elektrické nářadí se nedoporučuje používat k operacím jako obrušování, smirkování, kartáčování či rozbrušování.**

Provádění operací, k nimž nářadí není určeno, může představovat nebezpečí a možnost úrazu.

- Nepoužívejte příslušenství, které není speciálně určeno pro nástroj a doporučeno jeho výrobcem.** Pouhá možnost upevnění příslušenství na elektrický nástroj nezaručuje jeho bezpečnou funkci.
- Jmenovité otáčky příslušenství nesmí překročit maximální otáčky vyznačené na elektrickém nástroji.** Příslušenství pracující při vyšších než jmenovitých otáčkách se může roztrhnout a rozlétnout.
- Vnější průměr a tloušťka příslušenství musí odpovídat jmenovitým hodnotám určeným pro tento elektrický nástroj.** Příslušenství nesprávné velikosti nelze řádně chránit či kontrolovat.
- Závit příslušenství musí odpovídat závitů vřetena nářadí. U příslušenství montovaného použitím přírub musí upínací otvor příslušenství odpovídat průměru příruby.** Příslušenství neodpovídající upevňovacímu mechanismu elektrického nářadí nebude vyvážené, způsobí nadměrné vibrace a může vyvolat ztrátu kontroly.
- Nepoužívejte poškozené příslušenství. Před každým použitím příslušenství zkontrolujte – například zda opěrné podložky nejsou popraskané, poničené nebo příliš opotřebované. Pokud jste nástroj nebo příslušenství upustili, ověřte, zda nedošlo ke škodám a případné poškozené příslušenství vyměňte. Po kontrole a instalaci příslušenství se postavte mimo rovinu otáčejícího se příslušenství (tento požadavek platí také pro všechny okolostojící osoby) a nechejte elektrický nástroj jednu minutu běžet při maximálních otáčkách bez zatížení. Poškozené příslušenství se obvykle během této zkušební doby zničí.**
- Používejte osobní ochranné prostředky. Podle typu prováděné práce používejte obličejový štít nebo ochranné brýle. Podle potřeby používejte protiprachovou masku, ochranu sluchu, rukavice a pracovní zástěru, která je schopna zastavit malé kousky brusiva nebo části zpracovávaného dílu. Ochrana zraku musí odolávat odletujícím materiálu vznikajícímu při různých činnostech. Protiprachová maska nebo respirátor musí filtrovat částice vznikající při prováděné práci. Dlouhodobé vystavení hluku vysoké intenzity může způsobit ztrátu sluchu.**
- Zajistěte, aby okolostojící osoby dodržovaly bezpečnou vzdálenost od místa provádění práce. Všechny osoby vstupující na pracoviště musí používat osobní ochranné prostředky. Úlomky dílu nebo roztrženého příslušenství mohou odletovat a způsobit zranění i ve větší vzdálenosti od pracoviště.**

10. **Napájecí kabel vedte mimo otáčející se příslušenství.** Při ztrátě kontroly nad nástrojem může dojít k přeřezání nebo zachycení kabelu a vtažení ruky či paže do otáčejícího se příslušenství.
11. **Elektrický nástroj nikdy nepokládejte před tím, než příslušenství dosáhne úplného klidu.** Otáčející se příslušenství se může zachytit o povrch a způsobit ztrátu kontroly nad elektrickým nástrojem.
12. **Nikdy nástroj neuvádějte do chodu, pokud jej přenášíte po svém boku.** Náhodný kontakt s otáčejícím se příslušenstvím by mohl zachytit váš oděv a vtáhnout vás do nástroje.
13. **Pravidelně čistěte větrací otvory elektrického nástroje.** Ventilátor motoru nasává dovnitř skříně prach. Dojde-li k nadměrnému nahromadění kovového prachu, mohou vzniknout elektrická rizika.
14. **Neprovozujte elektrický nástroj v blízkosti hořlavých materiálů.** Odletující jiskry by mohly tyto materiály zapálit.
15. **Nepoužívejte příslušenství vyžadující použití chladicích kapalin.** Použití vody nebo jiné chladicí kapaliny může vést k úmrtí nebo úrazu elektrickým proudem.

#### **Zpětný ráz a související upozornění**

Zpětný ráz je náhlá reakce na skřípnutí či zaseknutí otáčejícího se kotouče, opěrné podložky, kartáče či jiného příslušenství. Skřípnutí či zaseknutí způsobí prudké zastavení rotujícího příslušenství, jež vyvolá nekontrolované odvržení elektrického nářadí v opačném směru otáčení zadrhnutého příslušenství.

Zpětný ráz je výsledkem chybného zacházení s elektrickým nářadím či nesprávného způsobu obsluhy a lze mu zamezit dodržováním příslušných bezpečnostních opatření, o nichž je pojednáno níže.

a) **Elektrický nástroj pevně držte a své tělo a paže umístěte tak, abyste byli schopni odolat silám vznikajícím při zpětném rázu. Vždy používejte pomocné držadlo, je-li k dispozici, abyste získali maximální kontrolu nad zpětným rázem nebo reakcí na točivý moment během uvádění do chodu.** Pracovník je schopen kontrolovat reakce na točivý moment a síly vznikající při zpětném rázu, pokud přijme odpovídající opatření.

b) **Nikdy nedávejte ruce do blízkosti otáčejícího se příslušenství.** Příslušenství může odskočit zpět přes vaše ruce.

c) **Nemějte tělo na místě, na které se elektrický nástroj přesune v případě zpětného rázu.** Zpětný ráz nástroj vystřelí ve směru opačném k pohybu kotouče v místě zachycení.

d) **Zvláštní opatrnost zachovávejte při opracování rohů, ostrých hran, atd. Vyvarujte se nárazů a skřípnutí příslušenství.** Rohy a ostré hrany mají tendenci zachycovat otáčející se

příslušenství, což vede ke ztrátě kontroly nebo zpětnému rázu.

e) **Nepřipojujte článkový nebo ozubený pilový kotouč.** Takové kotouče často způsobují zpětné rázy a ztrátu kontroly.

#### **Zvláštní bezpečnostní upozornění k leštění:**

a) **Zamezte volnému otáčení jakýchkoli uvolněných částí lešticího kotouče nebo zajišťovacích tkanic. Veškeré uvolněné části příslušenství zastrčte nebo odřízněte.** Uvolněné rotující části příslušenství se vám mohou zamotat do prstů nebo se mohou zachytit o obrobek.

#### **Dodatečná bezpečnostní upozornění:**

16. **Nenechávejte nástroj běžet bez dozoru. Pracujte s ním, jen když jej držíte v ruce.**
17. **Zkontrolujte, zda je díl řádně podepřen.**
18. **Pokud se na pracovišti vyskytují velice vysoké teploty či vlhkost nebo je pracoviště znečištěno vodivým prachem, použijte k zajištění bezpečnosti obsluhy zkratový jistič (30 mA).**
19. **Nepoužívejte nástroj ke zpracovávání materiálů obsahujících azbest.**

## **TYTO POKYNY USCHOVEJTE.**

### **⚠VAROVÁNÍ:**

**NEDOVOLTE, aby pohodlnost nebo pocit znalosti výrobku (získaný na základě opakovaného používání) vedly k zanedbání dodržování bezpečnostních pravidel platných pro tento výrobek. NESPRÁVNÉ POUŽÍVÁNÍ nebo nedodržení bezpečnostních pravidel uvedených v tomto návodu k obsluze může způsobit vážné zranění.**

## POPIS FUNKCE

### ⚠POZOR:

- Před nastavováním nástroje nebo kontrolou jeho funkce se vždy přesvědčte, že je vypnutý a vytažený ze zásuvky.

### Zámek hřídele

#### Fig.1

### ⚠POZOR:

- Nikdy neaktivujte zámek hřídele, pokud se pohybuje vřeteno. Může dojít k poškození nástroje. Při instalaci a demontáži příslušenství lze zámek hřídele použít jako prevenci otáčení vřetena.

### Zapínání

#### Fig.2

### ⚠POZOR:

- Před připojením nástroje do zásuvky vždy zkontrolujte, zda spoušť funguje správně a po uvolnění se vrací do vypnuté polohy.
- Spínač lze zablokovat v poloze zapnuto. Pracovníkovi se tak usnadňuje práce prováděná po delší dobu. Zajistíte-li nástroj v poloze zapnuto, postupujte se zvýšenou opatrností a neustále nástroj pevně držte.

Chcete-li nástroj spustit, stačí stisknout jeho spoušť. Otáčky nástroje se zvyšují zvýšením tlaku na spoušť.

Chcete-li nástroj vypnout, uvolněte spoušť.

Chcete-li pracovat nepřetržitě, stiskněte spoušť a potom stiskněte blokovací tlačítko.

Chcete-li nástroj vypnout ze zablokované polohy, stiskněte spoušť naplno a pak ji pusťte.

### Otočný volič rychlosti

#### Fig.3

Otáčky nástroje lze regulovat přesunutím otočného voliče otáček na požadované nastavení od 1 do 6 (ve chvíli, kdy je úplně stisknuta spoušť).

Vyšších otáček se dosahuje při otáčení voličem ve směru číslice 6. Nižší otáčky lze získat při otáčení voličem ve směru číslice 1.

Vztah mezi nastavením zvoleným na voliči a přibližnými otáčkami nástroje naleznete v tabulce.

Počet	min <sup>-1</sup> (ot./min.)
1	600
2	900
3	1 500
4	2 100
5	2 700
6	3 200

014945

### ⚠POZOR:

- Je-li nástroj provozován dlouhou dobu nepřetržitě při nízkých rychlostech, dojde k přetížení motoru a následně k selhání nástroje.

- Otočným voličem rychlosti lze otáčet pouze do polohy 6 a zpět do polohy 1. Voličem neotáčejte silou za polohu 6 nebo 1. Mohlo by dojít k poruše funkce regulace otáček.

## MONTÁŽ

### ⚠POZOR:

- Než začnete na nástroji provádět jakékoliv práce, vždy se předtím přesvědčte, že je vypnutý a vytažený ze zásuvky.
- Vždy nainstalujte obloukové držadlo nebo boční rukojeť.

### Nasazení a sejmutí krytu hlavy

#### Fig.4

Při demontáži krytu hlavy postupujte podle následujících kroků:

1. Šroubovákem odmontujte šroub na krytu hlavy.
2. Sejměte kryt hlavy tak, jak je znázorněno na obrázku.

Při montáži krytu hlavy postupujte podle kroků v opačném sledu.

### Instalace třmenového držadla

### ⚠POZOR:

- Před zahájením práce se vždy přesvědčte, zda je správně nainstalováno třmenové držadlo.

#### Fig.5

Před prací na nářadí vždy namontujte obloukové držadlo. Při práci nářadí pevně držte oběma rukama za držadlo se spínačem i za obloukové držadlo.

Obloukové držadlo namontujte tak, aby jeho výstupek dosedl do odpovídajícího otvoru ve skříni převodovky.

Nasadte šrouby a dotáhněte je imbusovým klíčem. Třmenové držadlo lze nainstalovat na dvou různých místech (viz obrázek) podle toho, která z poloh více vyhovuje prováděné činnosti.

#### Fig.6

#### Fig.7

### Platí pro nářadí vybavené opěrnou podložkou.

### Nasazení a sejmutí vlněného kotouče (volitelné příslušenství)

#### Fig.8

Při instalaci vlněné podložky nejdříve odstraňte z opěrné podložky veškeré nečistoty a cizí materiály. Stiskněte zámek hřídele a našroubujte opěrnou podložku na vřeteno. Do středového otvoru opěrné podložky zasuňte pouzdro 18.

Pomocí pouzdra 18 jako polohovacího vodítka nainstalujte vlněnou podložku na opěrnou podložku s pouzdrem 18 zasunutým středovým otvorem vlněné podložky. Poté vyjměte pouzdro 18 z opěrné podložky.

Chcete-li demontovat vlněnou podložku, stačí ji strhnout z opěrné podložky. Poté stiskněte zámek hřídele a odšroubujte opěrnou podložku.

**Platí pro nářadí vybavené pryžovou podložkou.**

### **Nasazení a sejmutí vlněného návleku (volitelné příslušenství)**

#### **Fig.9**

Namontujte na vřeteno pryžovou podložku. Našroubujte pojistnou matici na vřeteno.

#### **Fig.10**

Při utahování pojistné matice pevně stiskněte zámek hřídele tak, aby se vřeteno nemohlo otáčet, a poté ji pomocí klíče na pojistné matice pevně utáhněte ve směru hodinových ručiček.

Demontáž pryžové podložky provedete opačným postupem.

#### **Fig.11**

Na pryžovou podložku natáhněte vlněný návlek. Šňůrky zavažte a volné konce zastrčte mezi vlněný návlek a pryžovou podložku.

### **Instalace boční rukojeti (držadla) (volitelné příslušenství)**

#### **⚠POZOR:**

- Dávejte pozor, aby boční rukojeť byla vždy před prací pevně nainstalovaná.

Pevně našroubujte boční rukojeť na místo nástroje, které je ilustrováno na obrázku.

#### **Fig.12**

## **PRÁCE**

### **Leštění**

#### **Fig.13**

#### **⚠POZOR:**

- Při práci vždy používejte ochranné brýle nebo obličejový štít.

Nářadí pevně držte. Nářadí zapněte a vlněný kotouč/návlek přiložte k leštěné ploše.

Vlněný kotouč/návlek obvykle přidržujte v úhlu asi 15 stupňů vůči leštěné ploše.

Přítlačujte pouze zlehka. Přílišný tlak povede k nedostatečnému výkonu a předčasnému opotřebení vlněného kotouče/návleku.

## **ÚDRŽBA**

#### **⚠POZOR:**

- Než začnete provádět kontrolu nebo údržbu nástroje, vždy se přesvědčte, že je vypnutý a vytažený ze zásuvky.
- Nikdy nepoužívejte benzín, benzen, ředidlo, alkohol či podobné prostředky. Mohlo by tak dojít ke změnám barvy, deformacím či vzniku prasklin.

## **Čištění protiprachového krytu**

#### **Fig.14**

Protiprachový kryt v případě potřeby vyčistěte následujícím způsobem:

1. Odmontujte šroub na protiprachovém krytu.
2. Sejměte protiprachový kryt.
3. Z protiprachového krytu vytřete nečistoty.
4. Háček protiprachového krytu vyrovnejte s drážkou držadla.
5. Protiprachový kryt dotáhněte šroubem.

Jestliže je protiprachový kryt poškozený nebo mimořádně znečištěný, vyměňte jej.

## **Výměna uhlíků**

#### **Fig.15**

Uhlíky pravidelně vyjímejte a kontrolujte. Jsou-li opotřebené až po mezní značku, vyměňte je. Uhlíky musí být čisté a musí volně zapadat do svých držáků. Oba uhlíky je třeba vyměňovat současně. Používejte výhradně stejné uhlíky.

Pomocí šroubováku odšroubujte víčka uhlíků. Vyjměte opotřebené uhlíky, vložte nové a zašroubujte víčka nazpět.

#### **Fig.16**

Kvůli zachování BEZPEČNOSTI a SPOLEHLIVOSTI výrobku musí být opravy a veškerá další údržba či seřizování prováděny autorizovanými servisními středisky firmy Makita a s použitím náhradních dílů Makita.

## **VOLITELNÉ PŘÍSLUŠENSTVÍ**

#### **⚠POZOR:**

- Pro váš nástroj Makita, popsany v tomto návodu, doporučujeme používat toto příslušenství a nástavce. Při použití jiného příslušenství či nástavců může hrozit nebezpečí zranění osob. Příslušenství a nástavce lze používat pouze pro jejich stanovené účely.

Potřebujete-li bližší informace ohledně tohoto příslušenství, obraťte se na vaše místní servisní středisko firmy Makita.

- Pojistná matice 48
- Klíč na pojistné matice 28
- Houbová podložka (se suchým zipem)
- Vlněná podložka 180 (se suchým zipem)
- Opěrná podložka 165 (se suchým zipem)
- Pouzdro 18
- Boční rukojeť (pomocné držadlo)
- Třmenové držadlo
- Kryt hlavy

#### **POZNÁMKA:**

- Některé položky seznamu mohou být k zařízení přibaleny jako standardní příslušenství. Přibalené příslušenství se může v různých zemích lišit.