

# Návod k obsluze

Originální návod k obsluze

## Pozor:

Před prvním použitím přečtěte pečlivě tento návod a dbejte bezpodmínečně bezpečnostních předpisů!

Tento návod pečlivě uschovejte!

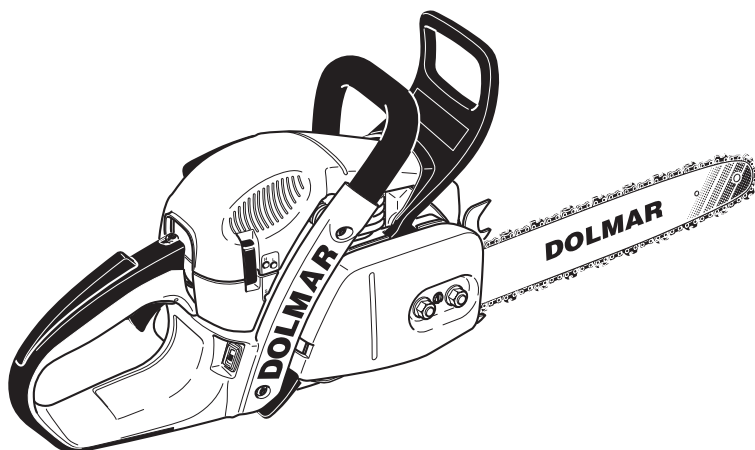

**PS-460**

**PS-500**

**PS-500 C**

<http://www.dolmar.com>

**DOLMAR**



## Srdečně děkujeme za Vaši důvěru!

Blahopřejeme Vám k Vaší nové motorové pile DOLMAR a doufáme, že budete s tímto moderním strojem spokojeni. DOLMAR je celosvětově nejstarším výrobcem benzinových motorových pil (1927), a proto má nejdelší zkušenosti v tomto oboru. Zkušenosti, které se i dnes budou pro každou DOLMAR motorovou pilu hodit.

Modely PS-460, PS-500 jsou snadno ovladatelné, robustní motorové pily s novým designem.

Automatické mazání řetězu s olejovým čerpadlem s možností regulování množství oleje, elektronické zapalování bez údržby, antivibrační systém a ergonomicky tvarovaná držadla jsou prvky, které se starají o komfort obsluhy a zmenšují námahu při práci.

Pružinový systém pro snadné spuštění umožňuje spuštění bez vynaložení velké síly. Pružinový pohon přitom podporuje operaci spuštění.

Bezpečnostní vybavení motorových pil DOLMAR PS-460, PS-500 odpovídá nejnovějším poznatkům techniky a splňuje všechny národní a mezinárodní bezpečnostní předpisy. Zahrnuje chrániče rukou na obou držadlech, blokování páky plynu, záchytný čep řetězu, bezpečnostní řetěz a brzdu řetězu, která může být aktivována jak ručně tak automaticky v důsledku akcelerace při zpětném rázu lišty (kickback).

V přístroji jsou uplatněny následující bezpečnostní předpisy: WO 01/77572, DE 10191359, DE 20219246, DE 20300769, US 2003/0152471, TO 2001 A 000338, TO 2004 A 000015, EP 1428637.

Abychom vždi zaručili optimální funkci a výkon Vaší motorové pily a také zaručili Vaši osobní bezpečnost, prosíme Vás:

**Přečtěte si před prvním použitím pečlivě tento návod a dbejte bezpodmínečně bezpečnostních předpisů. Při nedodržení může dojít k nebezpečným poraněním ohrožujícím život!**



Obsah	Strana
<b>Balení</b> .....	2
<b>Obsah zásilky</b> .....	3
<b>Symboly</b> .....	3
<b>BEZPEČNOSTNÍ POKYNY</b>	
Všeobecné pokyny .....	4
Osobní ochranné vybavení .....	4
Pohonné látky, tankování .....	5
Uvedení do provozu .....	5
Zpětný úder (Kickback) .....	6
Technika práce a chování při práci .....	6-7
Transport a uskladnění .....	8
Údržba .....	8
První pomoc .....	8
<b>Technické údaje</b> .....	9
<b>Popis dílů</b> .....	9
<b>UVEDENÍ DO PROVOZU</b>	
Montáž .....	10-11
Napnutí řetězu .....	11
Kontrola napnutí řetězu .....	12
Napínání pilového řetězu .....	12
Brzda řetězu .....	12
Pohonné látky .....	13-14
Tankování .....	14
Vyzkoušení mazání řetězu .....	15
Nastavení mazání řetězu .....	15
Nastartování motoru .....	16
Studený start .....	16
Teplý start .....	16
Vynutí motoru .....	16
Vyzkoušení řetězové brzdy .....	17
<b>Zimní provoz</b> .....	17
Vytápění držadla .....	17
<b>Nastavení zplynovače</b> .....	18
<b>ÚDRŽBÁŘSKÉ PRÁCE</b>	
Broušení řetězu .....	19-20
Čištění brzdícího pásu a řetězovky .....	21
Čištění lišty .....	21
Nový řetěz .....	22
Čištění vzduchového filtru .....	23
Výměna zapalovací svíčky .....	24
Výměna zapalovací svíčky .....	24
Zkontrola šroubů tlumiče výfuku .....	24
Výměna startovacího lanka / Výměna vratné pružiny / Výměna pružiny Easy Start .....	25
Montáž krytu ventilátoru .....	25
Čištění / výměna válece .....	26
Výměna sací hlavy .....	26
Čištění / výměna záchytného síta jisker .....	26
Periodické údržbářské pokyny .....	27
<b>Servisní dílny, náhradní díly a záruka</b> .....	28
<b>Hledání poruch</b> .....	29
<b>Prohlášení</b> .....	29
<b>Výtah ze seznamu náhradních dílů</b> .....	30-31
Príslušenství .....	30-31

## Balení

Vaše motorová pila DOLMAR je zabalena v kartonu, který ji chrání před poškozením při transportu.

Kartony jsou surovin a dají se znovu použít a mohou být vráceny do koloběhu surovin (zhodnocení starého papíru).



## Obsah zásilky

### Vysvětlení označení modelu

H = Zařízení s vytápěním držadla

C = Zařízení s katalyzátorem

# DOLMAR

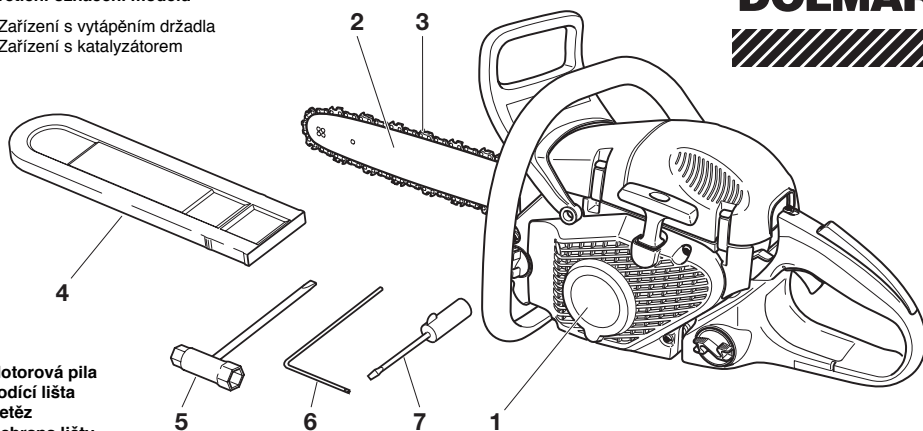

1. Motorová pila
2. Vodící lišta
3. Řetěz
4. Ochrana lišty
5. Kombi-klíč
6. Úhlový šroubovák
7. Šroubovák pro nastavení zplynovače
8. Návod k obsluze (bez vyobrazení)

Jesliže některý ze zde uvedených dílů není v obsahu zásilky, obraťte se, prosím, na Vašeho prodejce.

## Symboły

Na motorové pile a při čtení provozního návodu narazíte na tyto symboly:



Číst návod k použití a dodržovat výstražné a bezpečnostní pokyny!



Zvláštní pozornost a opatrnost!



Zakázáno!



Nošení helmy, ochrany očí a uší!



Nošení ochranných rukavic!



Kouření zakázáno!



Zákaz otevřeného ohně!



Vypnutí motoru!



Stisknout dekompresní ventil



Startování motoru



Kombinovaný spínač sytič/start/stop (I/O)



Bezpečnostní poloha



Zpětný ráz!  
(Kickback)



Brzda řetězu



Směs pohonné látky



Normální- / zimní provoz



Vytápění držadla



Seřízení karburátoru



Olej pro řetěz



Seřizovací šroub pro řetězový olej



První pomoc



Recyklování



CE-označení

# BEZPEČNOSTNÍ POKYNY

## Užívání v souladu s určením

### Motorové pily

Motorová pila smí být používána jen pro venkovní řezání dřeva. Podle třídy motorové pily je vhodná pro následující aplikace

- **Střední a profesionální třída:** používání v řídkém, středním a silném dřevě, kácení, odvětvování, zkracování, prořezávání.
- **Třída hobby:** pro příležitostné používání v řídkém dřevě, řez ovocných stromů, kácení, odvětvování, zkracování.

### Nepovolená obsluha:

Osoby, které nejsou seznámeny s návodem k použití, děti, mladiství a osoby pod vlivem alkoholu, drog nebo léků nesmějí zařízení obsluhovat.

### Všeobecné pokyny

- **Pro zaručení bezpečného zacházení si musí obsluhující osoba bezpodmínečně přečíst tyto provozní pokyny**, aby se seznámila se zacházením s motorovou pilou. Nedostatečně informovaná obsluha může ohrozit sebe a další osoby nevhodným používáním.
- Motorové pily můžeme půjčovat jen uživatelům, kteří umí s touto pilou zacházet. Návod k použití musíme vždy předat.
- Uživatelé, kteří pracují s motorovou pilou poprvé by se měli nechat prodávajícím poučit, aby se seznámili s vlastnostmi pil poháněných motorem, nebo by měli navštívit státem organizovaný kurz.
- Děti a mladiství mladší 18 let nesmějí motorové pily obsluhovat. Mladiství nad 16 let jsou z tohoto zákazu vyňati, jestliže pracují za účelem výuky pod dozorem odborníka.
- Práce s motorovou pilou vyžaduje velkou pozornost.
- Pracovat jen v dobré tělesné kondici. Také únava vede k nepozornosti. Zvláště ke konci pracovní doby je nutná zvýšená pozornost. Všechny práce provádět klidně a rozvážně. Odsluha podléhá odpovědnosti ve vztahu k třetím osobám.
- Nikdy nepracovat pod vlivem alkoholu, drog nebo léků.
- Při práci ve vegetaci, která se lehce vznítí a při velkém suchu mít připraven hasicí přístroj (nebezpečí lesního požáru).
- Vzhledem k tomu, že výrobek překračuje nejvyšší přípustné hodnoty hluku (vibraci), platné pro osmihodinovou pracovní dobu, nelze výrobek trvale dlouhodobě používat. Doba expozice proto nesmí překročit 25 minut za osmihodinovou směnu. Při profesionálním používání je způsob nasazení stroje, popř. náhradní opatření ke zmírnění vlivu hluku (vibraci) třeba projednat s místně příslušnými orgány hygienické služby ČR.

### Osobní ochranné vybavení

- **Aby se při práci s motorovou pilou zamezilo zranění hlavy, očí, rukou, nohou a poškození sluchu, musí být používáno dále popsané ochranné vybavení a prostředky k ochraně těla.**
- Oblečení má být účelné, to jest těsně přiléhající, ale nepřekážející. Nenosit žádný šperk nebo oblečení, které umožňuje zachycení v křoví nebo na větvích. Na dlouhé vlasy noste bezpodmínečně síťku!
- Při všech pracích v lese nosit **ochrannou helmu** (1), která poskytuje ochranu před spadajícími větvemi. Tato se má pravidelně kontrolovat, zda není poškozena a nejpозději po 5 letech vyměnit. Používat jen přezkoušené ochranné helmy.
- **Ochrana obličeje** (2), (náhrada jsou pracovní brýle) zadržují třísky a úlomky dřeva. Abychom zamezili zranění očí je nutné při práci s motorovou pilou nosit ochranu očí, případně ochranu obličeje.
- K zamezení škod na sluchu jsou vhodné osobní **ochranné prostředky proti hluku** (3), kapsle, vosková vata). Analýza oktávového pásma na požádání.
- **Bezpečnostní pracovní bunda** (4) má signálně zbarvené partie na ramenou, je příjemná na tělo a lehce se udržuje.

- **Bezpečnostní kalhoty** (5) mají 22 vrstev nylonové tkaniny a chrání od řezných zranění. Jejich používání se velmi doporučuje.
- **Pracovní rukavice** (6) z pevné kůže patří k předepsanému vybavení a musí se stále nosit při práci s motorovou pilou.
- Při práci s motorovou pilou se musí nosit **bezpečnostní boty**, případně **bezpečnostní vysoké boty** (7) s neklouzavou podrážkou, ocelovou špicí a dobrou ochranou nohy. Bezpečnostní boty s vložkou proti řezu poskytují ochranu proti zranění a zaručují jistý postoj.

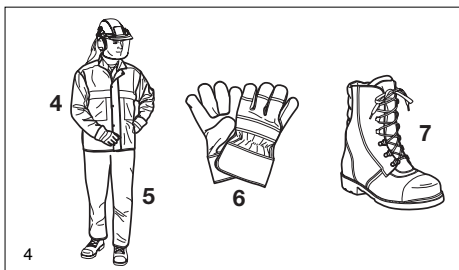
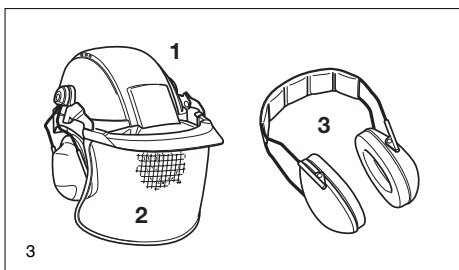
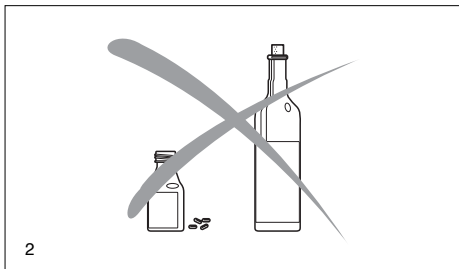

## Pohonné látky, tankování

- Při tankování motorové pily musí být motor vypnut.
- Kouření a každý otevřený oheň jsou zakázány (5).
- Před tankováním nechat stroj zchladnout.
- Pohonné látky mohou obsahovat substance podobné rozpouštědlům. Zamezit styku minerálních produktů s kůží a očima. Při tankování nosit rukavice. Ochranné oblečení častěji měnit a čistit. Plynny pohonných látek nevděchovat. Vdechování může vyvolat tělesné poškození.
- Nerozlévat pohonnou hmotu nebo olej. Když se pohonná látka nebo olej rozleje, pilu okamžitě utřít. Pohonnou látku nedávat do styku s oblečením. Jestliže je pohonná látka na oblečení rozlita, oblečení ihned vyměnit!
- Dbát na to, aby se žádná pohonná látka nebo olej nedostaly do země (ochrana životního prostředí). Použít vhodnou podložku.
- Netankovat v uzavřených prostorách. Páry pohonných látek se shromažďují u země (nebezpečí výbuchu).
- Uzavírací šroub nádrže pro pohonnou látku a olej dobře uzavřít.
- Ke startování motorové pily změnit místo (nejméně 3 metry od místa tankování) (6).
- Pohonné látky nejsou neomezeně schopny uskladnění. Nakoupit jen tolik, kolik má být jen v dohledné době spotřebováno.
- Pohonné látky a olej transportovat jen v přípustných a označených kanystrech a také v nich skladovat. K pohonným látkám a oleji se nemají přibližovat děti.

## Uvedení do provozu

- **Nepracovat sám, v případě naléhavé potřeby musí být někdo v blízkosti** (na doslech).
- Ubezpečit se, že se v pracovním okruhu nenachází žádné děti a jiné osoby. Dávejte pozor také na zvířata (7).
- **Před započatím práce s motorovou pilou přezkoušet její bezvadnou funkci a předpisům odpovídající provoz!**  
Zvláště funkci řetězové brzdy, správně namontovanou lištu, podle předpisu nabroušený a napnutý řetěz, pevně namontovanou ochranu řetězového kola, lehký chod plynové páky a funkci uzávěrky plynové páky, čistou a suchou rukojeť, funkci startovací a vypínací páčky.
- Motorovou pilu dát do provozu teprve po kompletním sestavení. Zásadně smí být pila použita jen kompletně smontována!
- Před startováním musí obsluha zaujmout pevné a bezpečné postavení.
- Motorovou pilu startovat jen způsobem, uvedeným v návodu (8). Jiné startovací techniky nejsou přípustné.
- Při uvádění do chodu se má stroj bezpečně položit a pevně podržet. Lišta a řetěz musí být volně v prostoru.
- **Při práci se má motorová pila držet pevně oběma rukama.** Pravá ruka na zadní rukojeť, levá ruka na obloukovém držadle. Rukojeti pevně palci obepnout.
- **POZOR: Po uvolnění páky plynu řetěz ještě krátce dobehá** (volnoběžný efekt).
- Vždy se musí dbát na bezpečný postoj.
- Motorovou pilu je nutno obsluhovat tak, aby se nemohly vdechovat výfukové plyny. Nepracovat v uzavřených prostorách (nebezpečí otravy).
- **Okamžitě vypnout motor při viditelných změnách chování přístroje.**
- **Motor musí být vypnut, při napínání a kontrole řetězu, při výměně řetězu a při odstraňování poruch** (9).
- Při styku řetězu s kameny, hřebíky nebo jinými tvrdými předměty se musí motor okamžitě vypnout a zkontrolovat feznou část.
- V pracovních přestávkách a při odchodu se musí motorová pila vypnout (9) a odstavit tak, aby nikdo nemohl být ohrožen.
- Horkou motorovou pilu nikdy nepokládat do suché trávy nebo na horké předměty. Výfuk vydává enormní horko (Nebezpečí požáru).
- **POZOR:** Po odstavení pily může odkapávající olej z lišty a řetězu způsobit znečištění. Vždy použít vhodné podložky.

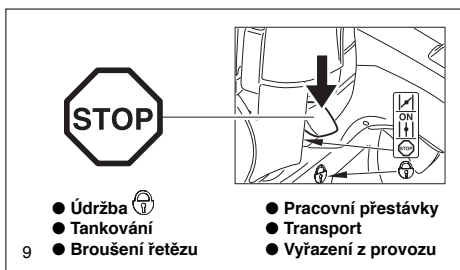
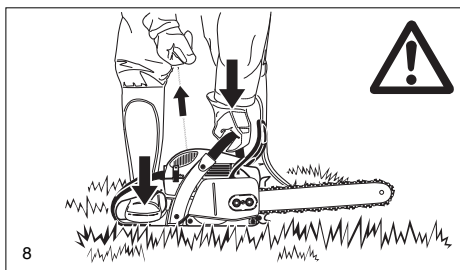
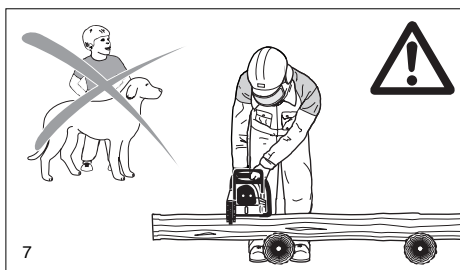
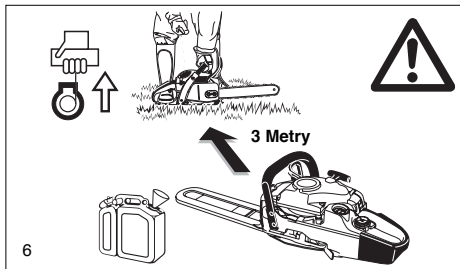

## Zpětný úder

- Při práci s řetězovou pilou může dojít k nebezpečnému zpětnému úderu.
- Tento zpětný úder nastane, když se horní část vrcholu lišty neúmyslně dotkne dřeva nebo jiného pevného předmětu (10).
- Motorová pila je přitom nekontrolovaně s velkou energií vržena ve směru obsluhy (**Nebezpečí úrazu!**).

### Abychom zamezili zpětnému úderu, musíme dbát na následující:

- Přímý vpich špičky lišty do dřeva smí být prováděn jen speciálně školenými osobami!
- Stále pozorovat špičku lišty. Pozor při pokračování právě započatého řezu.
- Řez započít s běžícím řetězem pily!
- Řetěz pily stále správně brousit. Přitom se musí dbát na správnou výšku omezovacích zubů!
- Neřezat nikdy najednou více větví! Při odřezávání větví dbát na to, aby se řetěz nedostal do styku s další větví.
- Při zkracování dávat pozor na blízko ležící kameny.

## Chování při práci a pracovní technika

- Pracovat jen za dobrých světelných podmínek a při dobré viditelnosti. Zvláště dávat pozor na náledí, mokro, led a sníh (nebezpečí uklouznutí). Zvýšené nebezpečí uklouznutí je na čerstvě oloupaném dřevě (kůře).
- Nikdy nepracovat na nestabilních podkladech. Dbát na překážky v pracovním okruhu (nebezpečí klopýtnutí). Dbát vždy na bezpečné místo.
- Neřezat nad výšku ramen (11).
- Nikdy neřezat při stání na žebříku (11).
- Nikdy nevystoupit na strom s pilou a tam pracovat.
- Nepracovat ve velkém předklonu.
- Veďte pilu tak, aby žádná část těla nebyla v dosahu řetězu pily (12).

- S motorovou pilou řezat jen dřevo.
- Nedotýkat se země s běžícím řetězem.
- Pilu nepoužívat ke zdvihání a přehazování kusů dřeva a jiných předmětů.
- Vyčistit oblast řezu od cizích těles, jako písek, kameny, hřebíky atd. Cizí tělesa poškozují zařízení pily a zapříčiňují nebezpečný zpětný úder.
- Při řezání feziva použít bezpečné podložky (když je to možné, tak kozlík, 13). Dřevo nesmí být přidržováno nohou nebo další osobou.
- Kulatina se musí zajistit při řezání proti otáčení.

### Při kácení a zkracování musí být opěrka (13,Z) nasazena na řezané dřevo.

- Před každým zkracovacím řezem nasadíte pevně opěrku a teprve pak zařídíte běžící řetěz do dřeva. Pila se přitom na zadním držadle zvedne nahoru a obloukovým držadlem se vede směr. Opěrka slouží jako otáčivý bod. Nasazení se provádí lehkým tlakem na obloukové držadlo. Pilu přitom trochu táhnout zpět. Opěrku nasadit hlouběji a znovu zadní držadlo zvednout.
- **Vpichovací a podélné řezy mohou být prováděny jen speciálně školenými osobami** (zvýšené nebezpečí zpětného úderu)!
- **Podélný řez** nasadit v nejplošším úhlu (14). Zde se má postupovat opatrně, neboť opěrka se může zachytit.
- Lištu pily vytahovat ze dřeva jen s běžícím řetězem.
- Jestliže se provádí více řezů, musí se plynová páka mezi řezy uvolňovat.

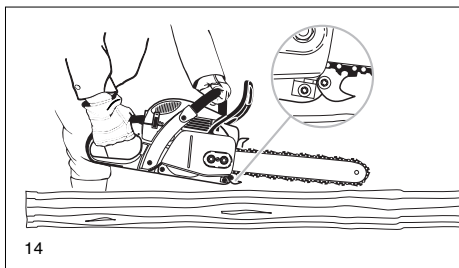
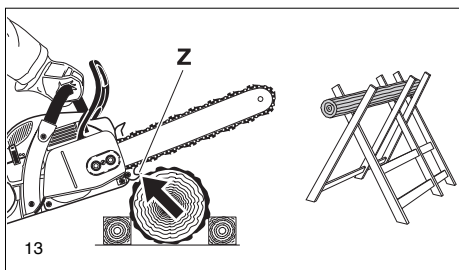
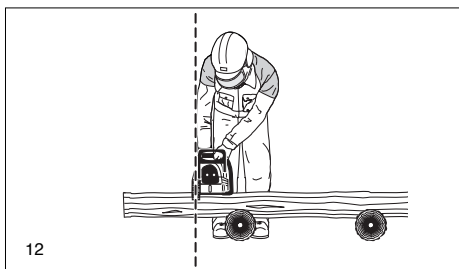
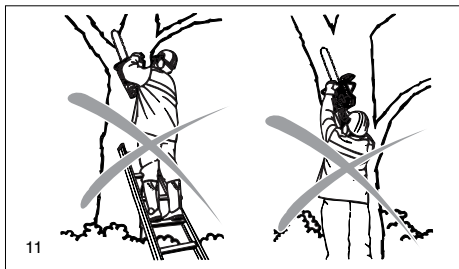
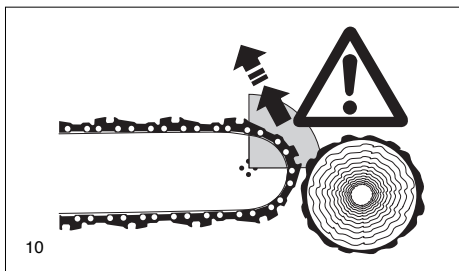

- Pozor při řezání roztržitého dřeva. Odřezané kousky dřeva mohou odletovat (nebezpečí úrazu).
- Pila se může při řezání vymrštit horní stranou lišty ve směru k obsluhujícímu, jestliže se řetěz zaklíní. Proto se má podle možnosti řezat spodní stranou lišty, neboť pila je tažena ve směru dřeva od těla (15).
- Dřevo pod napětím (16) musí být vždy nejdříve nařazeno na straně tlaku (A). Potom teprve může být proveden dělicí řez na druhé straně (B). Tím se zamezí sevření lišty.

#### POZOR:

**Kácení a odstraňování větví, také práce v polomech smí být prováděny jen školеныmi osobami! Nebezpečí zranění!**

- Při odstraňování větví by motorová pila měla být opřena o kmen. Přitom nesmí být řezáno špičkou lišty (nebezpečí zpětného úderu).
- Dát pozor na větve, které jsou pod napětím. Volně visící větve neoddělovat odspodu.
- Neprovádět odstraňování větví ve stoji na kmeni.

#### S kácením se může začít teprve, až je zajištěno, že

- a) se v okruhu kácení zdržují jen osoby kácením zaměstnané
- b) zpětné ustoupení bez překážek pro každého, kdo se zabývá kácením (ustupovací prostor má mít napřič asi 45°).
- c) spodek kmene musí být bez cizích těles, roští a větví. Dbát na jistý postoj (nebezpečí klopýtnutí).
- d) nejbližší pracovní místo musí být nejméně 2 1/2 délky stromu vzdáleno (17). Před kácením musí být směr kácení přezkoušen a zajištěno, aby se nenacházely ve vzdálenosti 2 1/2 délky stromu (17) osoby ani předměty!

#### Posouzení stromu:

Směr zavěšení větví - uvolněné nebo suché větve - výška stromu - přirozený převis - kvalita stromu.

- Dbát na rychlost větru a jeho směr. Při silném větru se kácení nesmí provádět.
- **Ořezávání výstupků kořenů:**

Začít největším kořenem. První řez musí být svislý, potom podélný.

#### Vyříznout zásek na kácení (18, A):

Tento zásek udává stromu směr a vedení. Dělá se v pravém úhlu ke směru kácení a je 1/3 - 1/5 v průměru kmene. Začnete řez co nejbliže u země.

- Eventuální změny záseku musí být prořezány na celé šířce.
- **Řez pro kácení (19, B)** bude proveden výše než spodek zářezu (D). Musí být proveden přesně vodorovně. Před zářezem musí asi 1/10 průměru kmene zůstat stát jako nedořez (lišta zlomu).
- **Nedořez (C)** působí jako pant. V žádném případě nesmí být oddělen, jinak strom nekontrolovaně spadne. Musí být v pravý čas nasazeny klíny.
- Řez pro kácení smí být jistěn jen klíny z umělé hmoty nebo hliníku. Použití železných klínů je zakázáno, protože kontakt řetězu může vést k velkému poškození nebo k přetržení.
- Při kácení se zdržovat stranou padajícího stromu.
- Při vracení se ke stromu dávat pozor na padající větve.
- Při práci na svahu musí obsluha pily stát nad nebo stranou zpracovávaného kmene, případně stromu.
- Dbát na kutálející se stromy.

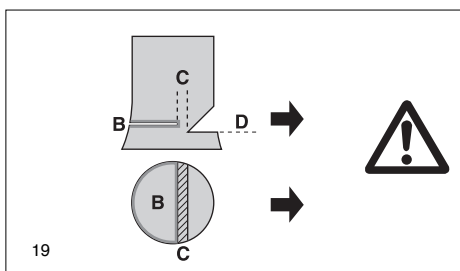
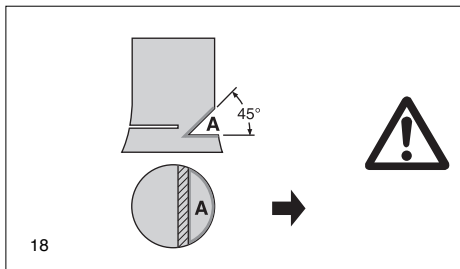
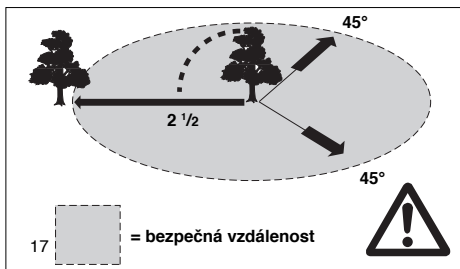
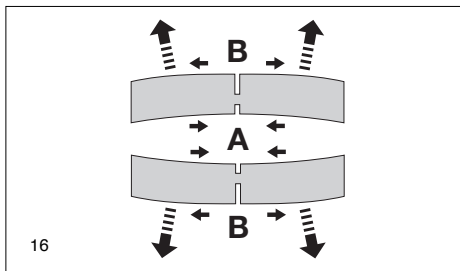
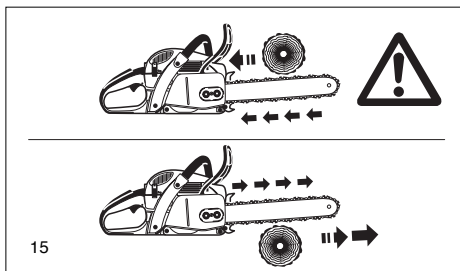

## Doprava a uskladnění

- Při transportu a při změně stanoviště při práci se musí řetězová pila vypnout nebo se musí aktivovat brzda, aby se zabránilo neúmyslnému spuštění řetězu.
- Nikdy nenosit a převážet pilu s běžícím řetězem!  
**Horkou motorovou pilu nezakrývat (např. plachtami, příkrývkami, časopisy...).**  
**Nechat motorovou pilu ochladit, dříve než ji uložíte do transportní schránky nebo do vozidla. U motorových pil s katalyzátory jsou nutné delší časy na ochlazení!**
- Při přepravě na větší vzdálenost nasadit v každém případě ochranu lišty, která je dodávána se strojem.
- Pily nosit jen za oblouk. Lišta ukazuje dozadu (20). Nepřijít do styku s tlumičem výfuku (nebezpečí popálení).
- Při přepravě v autě se má dbát na bezpečné uložení, aby pohonná látka a řetězový olej nemohly vytéci.
- Pilu uskladnit v suché místnosti. Pila nesmí být uskladněna venku. Udržujte motorovou pilu mimo dosah dětí.
- Při delším skladování a při zasilání musí být nádrže na pohonnou látku a olej úplně vyprázdněny.

## Údržba

- **Při všech údržbářských pracích pilu vypnout (21) a svíčkovou zástrčku vytáhnout!**
- Vždy před započatím práce se musí zkontrolovat provozní bezpečnost pily. Zvláště je nutno dbát na předpisové nabrušení a napnutí řetězu pily (22).
- Stroj musí pracovat bez nadměrného hluku a výfukových plynů. Dbát na správné seřízení zplynovače.
- Pilu pravidelně čistit.
- Uzávěry nádrží pravidelně zkoušet na utěsnění.

**Dodržujte předpisy bezpečnosti práce. V žádném případě neprovádějte na motorové pile konstrukční změny! Ohrožujete tím svoji bezpečnost!**

Práce při ošetřování a údržbě se smějí provádět jen v takovém rozsahu, jak jsou popsány v tomto provozním návodu. Všechny další práce musí být svěřeny servisní dílně DOLMAR.

Používejte jen originální náhradní díly a příslušenství DOLMAR.

Při použití jiných než originálních náhradních dílů, příslušenství, kombinací lišt/ řetězů a délek je nutno počítat se zvýšeným nebezpečím úrazu. Při úrazu neschválenou pilou nebo příslušenstvím zaniká jakákoliv záruka.

## První pomoc

Pro případ nehody by měla na pracovišti být k dispozici obvažová skříňka. Odebrany materiál ihned doplnit!

**Jestliže potřebujete pomoc, uveďte tyto údaje:**

- kde se to stalo
- co se stalo
- kolik je zraněných
- jaký druh zranění
- kdo to hlásí

## Upozornění:

Jsou-li osoby s poruchami krevního oběhu vystaveny příliš často vibracím, může dojít k poškození cév nebo nervového systému.

Následkem vibrací se mohou na prstech, rukou nebo zápěstních kloubech objevit následující příznaky:

Ochabnutí částí těla, svědění, bolest, píchání, změny barvy pokožky nebo pokožky samotné.

**Zjistíte-li tyto příznaky, vyhledejte lékaře.**

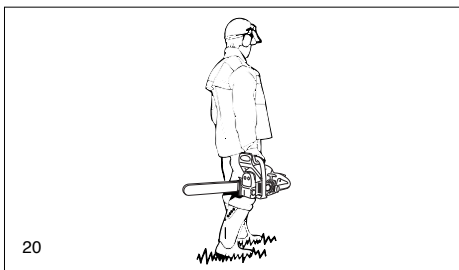

20

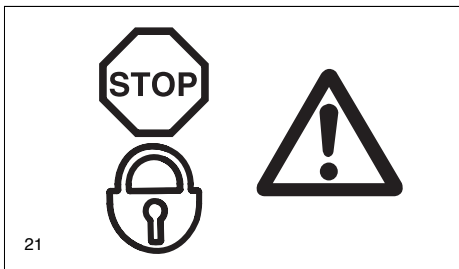

21

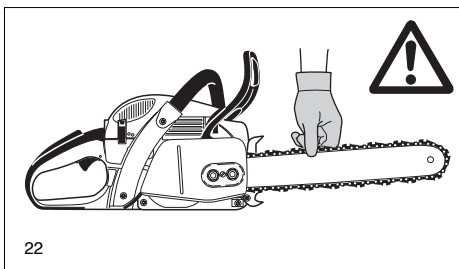

22



23



24



## Technické informace

		PS-460	PS-500
Obsah válců	cm <sup>3</sup>	45,6	50,0
Vrtání	mm	43	45
Zdvih	mm	31,4	31,4
Max. výkon při otáčkách <sup>3)</sup>	kW / 1/min	2,2 / 10.000	2,4 / 10.000
Max. otáčivý moment při otáčkách <sup>3)</sup>	Nm / 1/min	2,7 / 7.000	2,9 / 7.000
Chod naprázdno - otáčky s lištou a řetězem	1/min	2.500 / 13.800	2.500 / 13.800
Počet otáček při sepnutí spojky	1/min	3.900	3.900
Hladina zvukového tlaku na pracovišti L <sub>PA, eq</sub> podle ISO/CD 22868 <sup>1) 4)</sup>	dB(A)	102,1 / K <sub>PA</sub> = 2,5	102,4 / K <sub>PA</sub> = 2,5
Hladina akustického výkonu L <sub>WA, eq</sub> podle ISO/CD 22868 <sup>1) 4)</sup>	dB(A)	108,3 / K <sub>WA</sub> = 2,5	108,8 / K <sub>WA</sub> = 2,5
Výkyvné zrychlení a <sub>hw, eq</sub> podle ISO 22867 <sup>1) 4)</sup>			
- Obloukové držadlo	m/s <sup>2</sup>	4,1 / K=2	5,2 / K=2
- Zadní držadlo	m/s <sup>2</sup>	3,6 / K=2	3,7 / K=2
Karburátor	Typ	Membrána karburátor	
Zapalovací zařízení	Typ	zapalování s kondenzátorem	
Zapalovací svíčka	Typ	NGK BPMR 7A	
nebo zapalovací svíčka	Typ	BOSCH WSR 6F	
Vzdálenost elektrod	mm	0,5	
Spotřeba při max. výkonu podle ISO 7293 <sup>3)</sup>	kg/h	1,1	1,2
Spec. spotřeba při max. výkonu podle ISO 7293 <sup>3)</sup>	g/kWh	500	500
Obsah tanku na palivo	l	0,47	
Obsah tanku na řetězový olej	l	0,27	
Poměr směsi (Palivo/olej pro dvoutakty)			
- při použití DOLMAR oleje		50 : 1 / 100 : 1 (HP-100)	
- při použití Aspen Alkylat (palivo pro 2-takty)		50 : 1 (2%)	
- při použití jiných spec. olejů		50 : 1 (stupeň kvality JASO FC nebo ISO EGD)	
Řetězová brzda		Spuštění ručně nebo při zpětném rázu (kickback)	
Rychlost řetězu <sup>2)</sup>	m/s	.325= 19,3	3/8= 22,2
Dělení řetězovky	inch	.325 nebo 3/8	
Počet zubů	Z	7	
Typ řetězu		viz výťah ze seznamu náhradních dílů	
Dělení / síla hnacího članku	inch	.325 / 0,050, 0,058 nebo 3/8 / 0,058	
Řezná délka lišty	cm	33 / 38 / 45 / 53	
Typ lišty		viz výťah ze seznamu náhradních dílů	
Hmotnost motorové pily (nádrže prázdné, bez lišty, řetězu a příslušenství) kg		5,5	5,5 / 5,6 <sup>5)</sup>

<sup>1)</sup> Údaje zohledňují rovným dílem provozní stavy - volnoběh, plná zátěž a nejvyšší otáčky.

<sup>2)</sup> Při max. výkonu. <sup>3)</sup> U provedení bez startovacího ventilu. <sup>4)</sup> Nejistota (K=). <sup>5)</sup> S katalyzátorem.

## Označení dílů

- 1 Zadní rukojeť
- 2 Kryt
- 3 Spona krytu
- 4 Přední oblouková rukojeť
- 5 Chránič ruky (spoušť brzdy řetězu)
- 6 Tlumič vibrací
- 7 Zubová opěrka (ozubený doraz)
- 8 Seřizovací šroub napínáku řetězu
- 9 Upevňovací matice
- 10 Záchyt řetězu
- 11 Kryt řetězovky
- 12 Seřizovací šroub olej. čerpadla
- 13 Seřizovací šrouby pro karburátor
- 14 Spínač pro vytápění držadla (jen u zařízení s modelovým označením „H“)
- 15 Typový štítek
- 16 Sartovací rukojeť
- 17 Kombinovaný spínač (sytčik/start/stop)
- 18 Plynová páka
- 19 Bezpečnostní aretace plynu
- 20 Zadní kryt ruky
- 21 Zátka benzínu
- 22 Kryt ventilátoru se startovacím zařízením
- 23 Zátka oleje
- 24 Vodicí lišta
- 25 Řetěz (řezací nástroj)

### Typový štítek (15)

Uvádět při objednávce náhradních dílů!

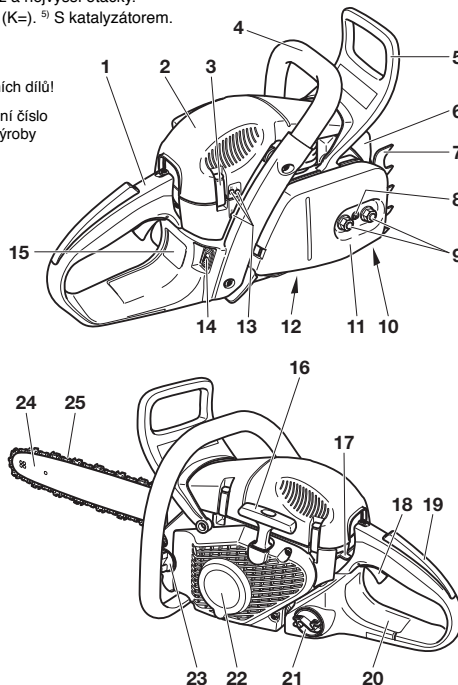



## UVEDENÍ DO PROVOZU

### POZOR:

Při všech pracích na liště a řetězu bezpodmínečně motor vypnout, koncovku zapalovací svíčky vytáhnout (viz výměna zapalovací svíčky) s použitím rukavic!

### POZOR:

Motorová pila se smí startovat teprve po jejím kompletním složení a kontrole!

**A**

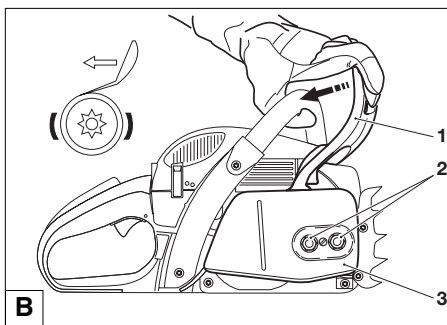

### Montáž vodící lišty a řetězu

Použijte zaslaného kombinovaného klíče pro následující práce.

Pilu postavte na stabilní podklad a provádějte tento postup pro montáž řetězu a vodící lišty:

Uvolnit brzdou řetězu. Kryt ruky (1) táhnout ve směru obloukové rukojeti.

Upevňovací matky (2) odšroubovat.

Ochranu řetězovky (3) odtáhnout.

**B**

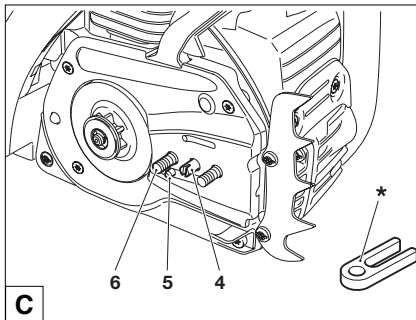

Ochranu pro transport z umělé hmoty (\*) odstranit.

Seřizovací šroub pro napínání řetězu (4) otáčet doleva (proti směru hodinových ruček), až čep (5) napínáku řetězu stojí pod čepem (6).

**C**

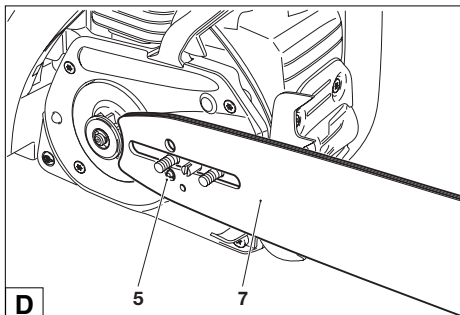

Nasadit lištu pily (7), dbát na to, aby čep (5) napínáku řetězu zasahoval do otvoru pilové lišty.

**D**

Řetěz (9) zvednout nad buben spojky a položit na řetězovku (8).

**POZOR:**

**Nenasazovat řetěz pily mezi řetězové kolo a kotouč.**

Pilový řetěz zavést nahoře přibližně do poloviny vodící drážky (10) pilové lišty.

Pilový řetěz položit dole nad záchyt řetězu (11).

**POZOR:**

Řezné hrany zubů musí ukazovat na horní straně lišty ve směru šipky!

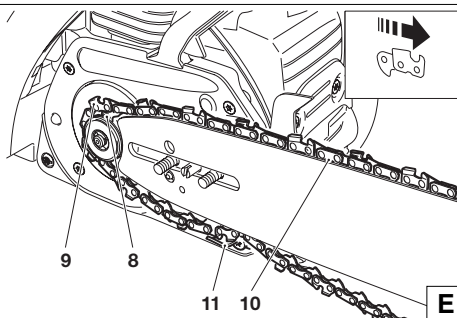

Pilový řetěz (9) vést kolem hvězdičky kladky (12) a přitom řetěz lehce táhneme ve směru šipky.

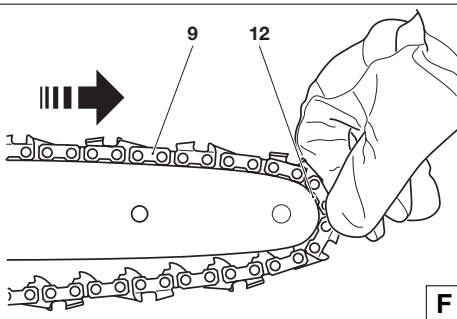

Ochranu řetězovky nasadit (3).

Upevňovací matky (2) nejprve utáhnout silou ruky.

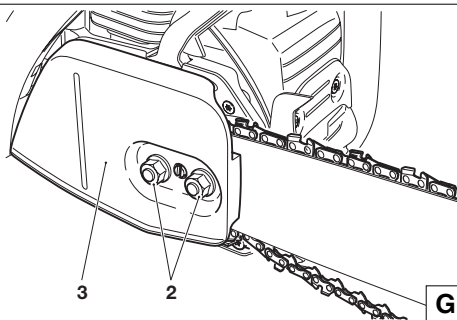

**Napnutí řetězu**

Seřizovací šroub (4) otáčet doprava (ve směru hodinových ručček) až pilový řetěz zasahuje do vodící drážky spodní strany pilové lišty (viz kroužek).

Hrot lišty lehce nadzvednout a seřizovací šroub (4) otáčet doprava (ve směru hodinových ručček), až pilový řetěz opět přiléhá ke spodní straně lišty (viz kroužek).

Špičku lišty dále držet nadzvednutou a upevňovací matky (2) utáhnout pevně kombinovaným klíčem.

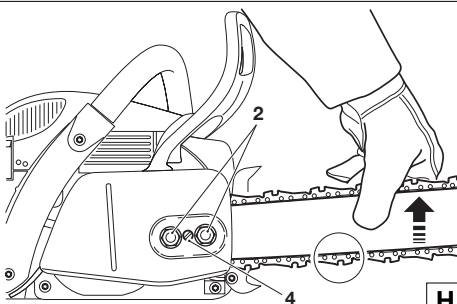

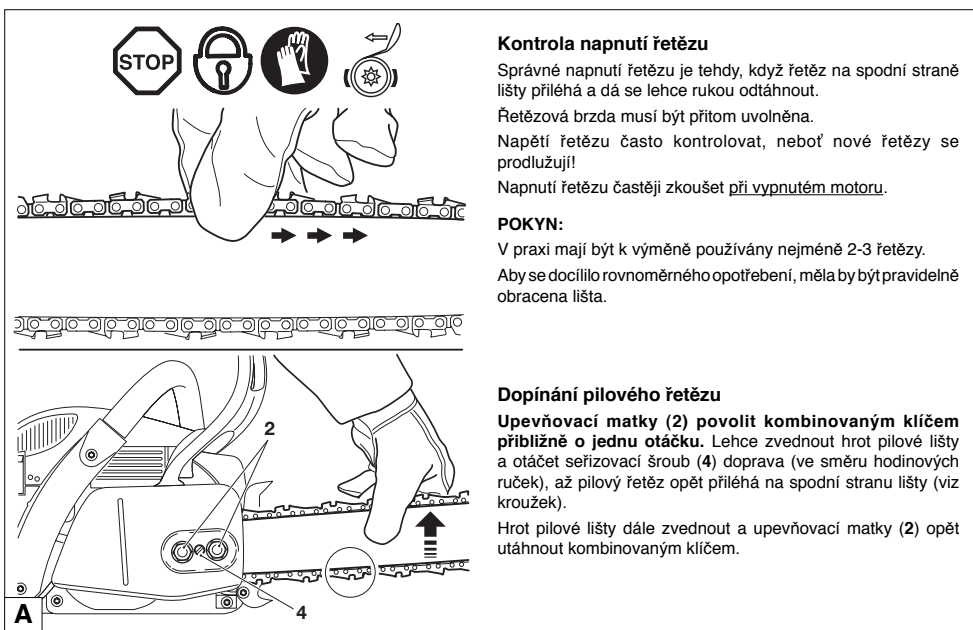

### Kontrola napnutí řetězu

Správné napnutí řetězu je tehdy, když řetěz na spodní straně lišty přiléhá a dá se lehce rukou odtáhnout.

Řetězová brzda musí být přitom uvolněna.

Napětí řetězu často kontrolovat, neboť nové řetězy se prodlužují!

Napnutí řetězu častěji zkontrolujte při vypnutém motoru.

### POKYN:

V praxi mají být k výměně používány nejméně 2-3 řetězy.

Aby se docílilo rovnoměrného opotřebení, měla by být pravidelně obrácena lišta.

### Dopínání pilového řetězu

**Upevňovací matky (2) povolit kombinovaným klíčem přibližně o jednu otáčku.** Lehce zvednout hrot pilové lišty a otáčet seřizovací šroub (4) doprava (ve směru hodinových ručiček), až pilový řetěz opět přiléhá na spodní stranu lišty (viz kroužek).

Hrot pilové lišty dále zvednout a upevňovací matky (2) opět utáhnout kombinovaným klíčem.



### Brzda řetězu

Typy PS-460 / PS-500 je sériově vybaven brzdou řetězu, která se uvádí do činnosti při zrychlení. Dojde-li ke zpětnému rázu (kickback), vyvolanému nárazem špičky lišty na dřevo (viz kapitola „BEZPEČNOSTNÍ POKYNY“ strana 6), zapůsobí při dostatečném zpětném rázu prostřednictvím momentu setrvačnosti hmoty řetězová brzda. Řetěz pily se zastaví ve zlomku sekundy.

**Brzda řetězu je určena pro naléhavou potřebu a blokování řetězu před startováním.**

**POZOR. V žádném případě (kromě zkoušky, viz kapitola „Kontrola brzdy řetězu“) neprovazujte motorovou pilu se spuštěnou brzdou řetězu, protože jinak může v nejkratším čase dojít k závažnému poškození motorové pily!**

### Před začátkem práce

**bezpodmínečně uvolníte brzdou řetězu!**

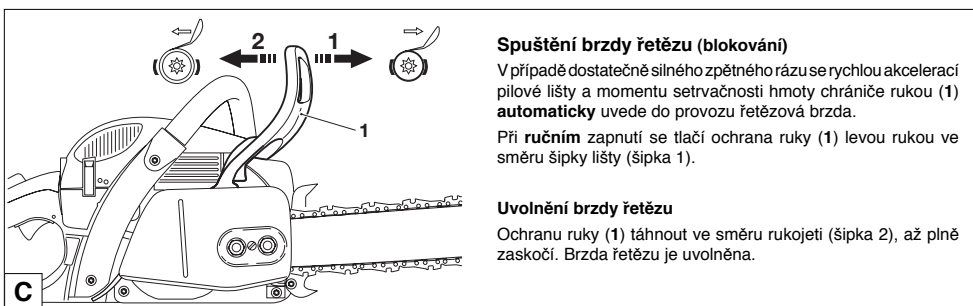

### Spuštění brzdy řetězu (blokování)

V případě dostatečně silného zpětného rázu se rychlou akcelerací pilové lišty a momentu setrvačnosti hmoty chrániče rukou (1) **automaticky** uvede do provozu řetězová brzda.

Při **ručním** zapnutí se tlačí ochrana ruky (1) levou rukou ve směru šipky lišty (šipka 1).

### Uvolnění brzdy řetězu

Ochranu ruky (1) táhnout ve směru rukojeti (šipka 2), až plně zaskočí. Brzda řetězu je uvolněna.

## Pohonné látky

### POZOR:

**Přístroj je poháněn nerostnými produkty (benzín a olej).**

**Při zacházení s benzinem je nutná zvýšená opatrnost.**

**Kouření a otevřený oheň jsou zakázány (nebezpečí exploze).**



### Směs paliva

Motor tohoto přístroje je vysoce výkonný dvoutaktní motor chlazený vzduchem. Ten je poháněn směsí paliva a dvoutaktního motorového oleje. Motor je konstruován pro provoz s normálním bezolovnatým benzinem s minimálním oktanovým číslem 91. Pokud není vhodné palivo k dispozici, je také možno použít palivo s vyšším oktanovým číslem. Tímto použitím nevzniknou na motoru žádné škody.

**Pro optimální provoz motoru, také pro ochranu zdraví a ochranu životního prostředí používat stále bezolovnaté palivo!**

K mazání motoru se používá syntetický dvoutaktní motorový olej pro dvoutaktní motory chlazené vzduchem (stupeň kvality JASO FC nebo ISO EGD), který se přimíchává k palivu. Použitím oleje DOLMAR HP 100 (vysoce výkonný dvoutaktní olej) s poměrem směsi 100:1 a je zaručena dlouhá životnost a bezkouřový provoz motoru. Tím chráníme životní prostředí.

DOLMAR HP 100 Olej pro dvoutakty pro vysoké výkony se dodává v následující velikosti balení:

0,5 l Obj.č. 980 008 109

DOLMAR - vysoce výkonný dvoutaktní olej se zasílá podle spotřeby v těchto velikostech balení:

1 l Obj.č. 980 008 107

100 ml Obj.č. 980 008 106

Pokud není k dispozici olej DOLMAR, je bezpodmínečně nutné dodržet poměr směsi 50:1. Jinak nemůže být zaručen bezvadný provoz motoru.



**Pozor: Nepoužívejte hotovou směs paliva od čerpacích stanic!**

### Příprava správného poměru směsi:

**50:1** Při použití vysoce výkonného dvoutaktního oleje DOLMAR smícháme 50 dílů paliva s 1 dílem oleje.

**100:1** Při použití vysoce výkonného dvoutaktního oleje DOLMAR HP 100 smícháme 100 dílů paliva s 1 dílem oleje.

**50:1** Při použití jiných syntetických dvoutaktních motorových olejů (stupeň kvality JASO FC nebo ISO EGD) smícháme 50 dílů paliva s jedním dílem oleje.

**POKYN:** K přípravě směsi paliva olej vždy přimíchat v polovině objemu paliva a dodatečně přidat zbylý objem paliva. Před naplněním směsí do motorové pily hotovou směs dobře protřepat.

Benzín	50:1	50:1	100:1
1000 cm <sup>3</sup> 5000 cm <sup>3</sup> 10000 cm <sup>3</sup>	(1 litr) (5 litrů) (10 litrů)	20 cm <sup>3</sup> 100 cm <sup>3</sup> 200 cm <sup>3</sup>	20 cm <sup>3</sup> 100 cm <sup>3</sup> 200 cm <sup>3</sup>

**Nemá smysl z přehnané bezpečnostní uvědomlosti zvyšovat podíl oleje ve směsi nad uvedený poměr, protože tak vzniká více spalin, které zatěžují životní prostředí a zanášejí výfukové kanály ve válcích a tlumič výfuku. Dále se zvyšuje spotřeba a snižuje výkon.**

### Skladování paliva

Paliva je možné skladovat jen po omezenou dobu a směsí paliva podléhají stárnutí. Palivo a palivové směsi stárnou v důsledku odpařování vlivem vysokých teplot. Příliš dlouho skladované palivo a směsí paliva mohou tak být příčinou problémů při spouštění a poškození motoru. Nakupujte jen tolik paliva, kolik má být spotřebováno během několika měsíců. Při vyšších teplotách namíchanou palivovou směs spotřebovat do 6-8 týdnů.

**Palivo skladovat jen ve schválených nádobách v suchu a na bezpečném místě!**

### ZABRÁNIT KONTAKTU S KŮŽÍ A OČIMA

Nerostné produkty i oleje odmašťují kůži. Při opakovaném a delším kontaktu kůže vysychá. Následkem mohou být různá kožní onemocnění. Kromě toho se mohou vyskytnout různé alergické reakce.

Dostane-li se olej do očí, dojde k podráždění. V tomto případě okamžitě vymyjeme oči čistou vodou.

Při neustávajícím podráždění vyhledáme okamžitě lékaře.

D

## Olej pro řetěz



Pro mazání řetězu a lišty se má používat olej s vyšší přilnavostí. Přidavek přilnavosti v oleji zamezuje příliš rychlé odstříkávání oleje z řezné části.

Z důvodu ochrany životního prostředí se doporučuje použití biologicky odbouratelného oleje. Někdy může být místními orgány předepsáno používání biologicky odbouratelných olejů.

Nabízený DOLMAR olej BIOTOP je vyráběn na bázi rostlinných olejů a je 100% biologicky odbouratelný. BIOTOP je vyznamenán „Modrým andělem“ za šetření okolí (RAL UZ 48).



BIOTOP - olej pro řetěz na pilu se zasílá v následujících objemech:

1 l Obj.č. 980 008 210

5 l Obj.č. 980 008 211

20 l Obj.č. 980 008 213

Biologicky odbouratelný olej je jen omezeně trvanlivý a měl by být spotřebován do 2 let od data výroby.

E

### Důležitý pokyn k bio-olejům pro řetěz pily

Před delší dobou odstavení z provozu musí být nádrž na olej vyprázdněna a naplněna trochou motorového oleje (SAE 30). Potom na nějakou dobu pilu uvést do provozu, aby všechny bio-zbytky z tanku, ze systému vedení oleje a čerpadla pily byly vypláchnuty. Toto opatření je nutné, protože všechny bio-oleje mají sklon k zalepování a tím mohou nastat škody na olejové pumpě nebo vedení oleje. Pro obnovení a uvedení do provozu zase naplnit BIOTOP

- olej na řetěz pily.

Při škodách, které vzniknou užíváním starého nebo nevhodného oleje, zaniká nárok na záruku.

Prodávající vás bude informovat o užívání oleje na řetěz.

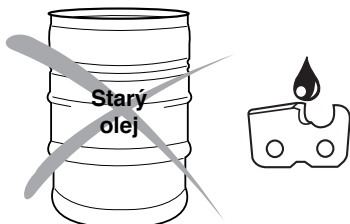

### NIKDY NEPOUŽÍVAT STARÝ OLEJ!

Starý olej je vysoce škodlivý pro životní prostředí.

Staré oleje obsahují vysoké podíly látek, které mají rakovinotvorné účinky.

Nečistoty ve starém oleji vedou k silnému opotřebování olejového čerpadla a řezné části pily.

Při škodách, které vzniknou při používání starého oleje nebo nevhodných olejů, zaniká nárok na záruku.

Prodávající Vás bude informovat o používání oleje na řetěz.

### ZABRÁNIT KONTAKTU S KŮŽÍ A OČIMA

Minerální produkty a také oleje odtučňují kůži. Při opakovaném a delším kontaktu kůže vysychá. Mohou tak následovat různá kožní onemocnění. Také jsou známy alergické reakce.

Kontakt očí s olejem vede ke dráždění. Při kontaktu oka s olejem ihned postižené oko vypláchnout čistou vodou.

Při stálém dráždění ihned vyhledat lékaře!

A

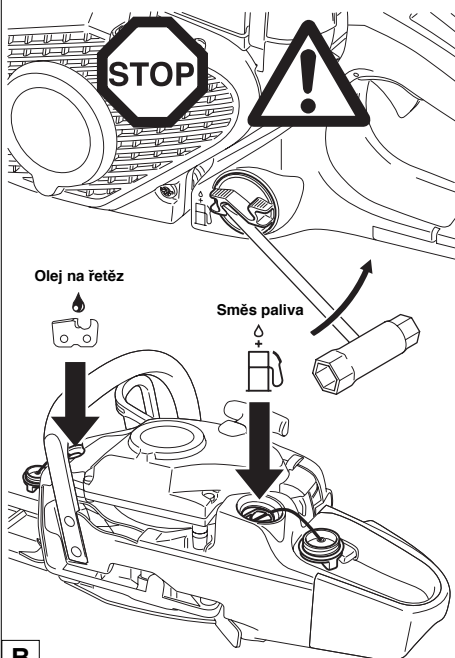

B

### Tankování



### BEZPODMÍNEČNĚ DODRŽUJE BEZPEČNOSTNÍ POKYNY!

Zacházení s palivy vyžaduje opatrnost.

Jen při vypnutém motoru!

Okolí nalévacího otvoru dobře vyčistit, aby se nedostala do směsi a nádrže žádná nečistota.

Odsroubovat uzávěr nádrže (popř. uvolnit kombinovaným klíčem, viz obrázek) a naplnit směs paliva resp. olej na pilový řetěz ke spodní hraně plicního hrdla. Plnit opatrně, aby nedošlo k rozlítí směsi paliva a rozspáání pilového řetězu.

Závěr nádrže našroubovat **rukou na doraz**.

**Uzávěr nádrže a okolí po tankování očistit!**

### Mazání pilového řetězu



Pro dostatečné mazání pilového řetězu musí být vždy v nádrži dostatek oleje na pilový řetěz. Obsah nádrže vystačí přibližně na 1/2 hodiny trvalé práce. Během práce kontrolovat, zda je v nádrži dostatek oleje, popř. provést doplnění. **Jen při vypnutém motoru!**

Uzávěr nádrže utáhnout **rukou na doraz**.

## Zkouška mazání řetězu

Neřezat nikdy bez dostatečného mazání řetězu, jinak zmenšíte životnost řezné části.

Před začátkem práce zkontrolovat množství oleje v nádrži a funkčnost mazání!

Mazání lze zkusit těmito způsoby:

Nastartovat motorovou pilu. (viz kapitola „Startování motoru“)

Běžící pilu podržet asi 15 cm nad pařezem stromu nebo zemí (použití vhodné podložky).

Při dostatečném mazání se tvoří lehká olejová stopa odstříkovaným olejem. Sledujte směr větru a nevystavujte se zbytečně působení rozprášeného mazacího oleje!

### Upozornění:

Při uvedení zařízení mimo provoz je normální, že po určitou dobu může ještě docházet k vytékání zbytkových množství řetězového oleje, který je ještě v olejovém systému, na liště a na řetězu. Nejedná se přitom o závadu.

Použijte vhodnou podložku!

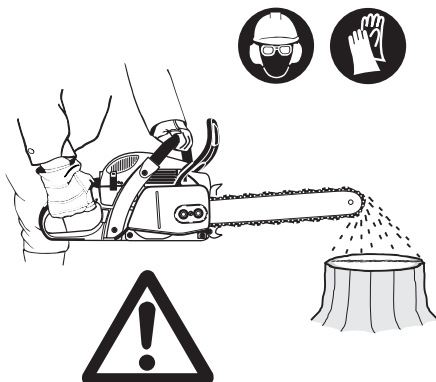

C

## Nastavení mazání řetězu



Jen při vypnutém motoru!

Požadované množství oleje je regulovatelné nastavovacím šroubem (1). Nastavovací šroub je na spodní straně krytu.

Olejová pumpa je výrobcem nastavena na střední požadované množství.

Pro změnu dopravovaného množství malým šroubovákem nastavit pomocí seřizovací šroubu:

- otáčením doprava větší
  - otáčením doleva menší
- dopravované množství.

Podle délky lišty zvolit jedno ze tří nastavení.

Během práce kontrolujte, zda je v nádrži dostatek řetězového oleje, popř. doplňte.

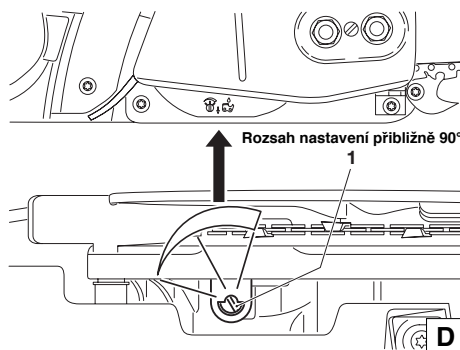

D

Pro bezvadnou funkci olejového čerpadla musí být vodící drážka pro olej na klikové skříni (2), a také vstupní otvory pro olej (3) v liště pravidelně čistěny.

### Upozornění:

Při uvedení zařízení mimo provoz je normální, že po určitou dobu může ještě docházet k vytékání zbytkových množství řetězového oleje, který je ještě v olejovém systému, na liště a na řetězu. Nejedná se přitom o závadu.

Použijte vhodnou podložku!

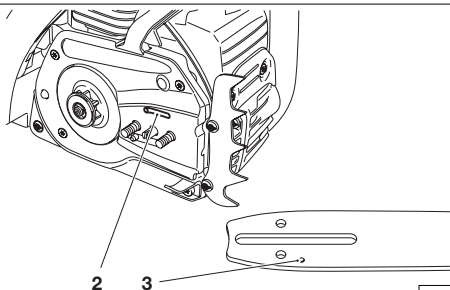

E

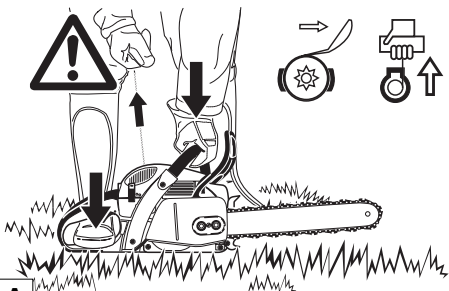

A

## Startování motoru

**Motorová pila se smí startovat teprve po jejím kompletním složení a kontrole!**

Startovat nejméně 3 m od místa tankování.

Bezpečně se postavit a pilu umístit na zem tak, aby řezná část byla ve volném prostoru.

Brzdu řetězu zablokovat.

Rukojeť pily pevně uchopit a pilu tlačít k zemi.

Špičku pravé nohy vsuňte do zadní rukojeti.



## Start za studena:

Kombinovaný spínač (1) stlačit nahoru (poloha sytiče). Přitom se současně ovládá aretace polovičního plynu.

Startovací lanko (2) pomalu táhnout až k citelnému odporu (píst stojí před horním úvratí).

**Nyní rychle a silně zatáhnout. Opakujeme dokud neuslyšíme slyšitelné první zapálení.**

**Pozor:** Startovací lanko nevytahovat víc než 50 cm a jen pomalu jej pouštět zpět.

Kombinovaný spínač (1) stisknout do střední polohy „ON“. Znovu rychle a silně zatáhnout za spouštěcí lanko. Jakmile motor běží, uchopte držadlo rukou (bezpečnostní blokovací tlačítko (3) se stiskne dlaní ruky) a ťukněte na páku plynu (4). Aretace polovičního plynu se zruší a motor běží v běhu naprázdno.

**Pozor:** Motor musí být ihned po naskočení přiveden do volnoběžného stavu, jinak mohou nastat škody na spojce.

Nyní řetězovou brzdu uvolnit.



## Teplý start:

Stejně jako je popsáno u studeného startu, avšak před startem stisknout kombinovaný spínač (1) nahoru (poloha sytiče) a ihned opět stlačit do střední polohy „ON“, aby byla aktivována aretace polovičního plynu. Pokud motor po 2 až 3 násobném zatažení neběží, kompletně opakovat operaci spouštění, jak je popsáno pod studeným startem.

## Vypnutí motoru

Kombinovaný spínač (1) stisknout v poloze  směrem dolů.

**UPOZORNĚNÍ:** Kombinovaný spínač se po stisknutí vrátí zpět do polohy „ON“. Motor je vypnutý, lze ho však bez nového stisknutí kombinovaného spínače spustit.

**POZOR:** Pro přerušení proudu v zapalování, stisknout kombinovaný spínač zcela dolů přes odpor do polohy .

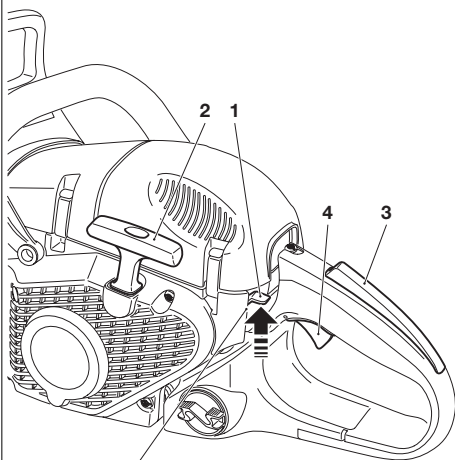

Start za studena (Sytič)

Teplý start (ON)

Vypnutí motoru



**Kombinovaný spínač v bezpečnostní poloze**  
(proud v zapalování přerušen, nutné při provádění údržby a montáží)

B



## Zkoušení řetězové brzdy

Zkoušení řetězové brzdy musí být prováděno před každým začátkem práce.

Motor jak je popsáno nastartovat (zajmout bezpečný postoj a motorovou pilu postavit tak, aby řezací zařízení bylo volné.

Oblouk pily **pevně** uchopit a pravou rukou držet rukojeť.

Motor nechat běžet ve středních obrátkách a stlačit ochranu ruky (6) ve směru šípky až se řetězová brzda zablokuje. Řetěz pily musí být ihned zastaven.

Motor ihned přivést do volnoběhu a řetězovou brzdou zase uvolnit.

**Pozor: Pokud by se pilový řetěz při této zkoušce okamžitě nezastavil, ihned vypnout motor. V tomto případě se s motorovou pilou nesmí řezat. Vyhledejte, prosím, odbornou dílnu DOLMAR.**



C

## Provoz v zimě

K prevenci proti zamrznání zplynovače, které se vyskytuje při nízkých teplotách a vysoké vlhkosti vzduchu a při teplotách pod + 5° C, abychom rychleji dosáhli provozní teploty, může být nasáván teplý vzduch z válce.

Sejmout kryt (viz Čištění vzduchového filtru).

Vytáhnout vložku (7) a zasunout, jak je popsáno pro zimní provoz.

Při teplotách nad + 5° C musí být bezpodmínečně nasáván vzduch studený. **Tuto zásadu musíme dodržet, jinak mohou nastat škody na válci a pístu!**

Při teplotách nad + 5° C otočit vložku o 180° tak, aby po nasazení byl otvor sání uzavřený.

Opět namontovat kryt.

**Upozornění:** Při práci ve sněhu je možné vložku (7) vyměnit speciální vložku s nylonovým sítím, která zabraňuje pronikání prachového sněhu. Tuto je možné objednat v příslušenství pod obj. č. 957 173 250.

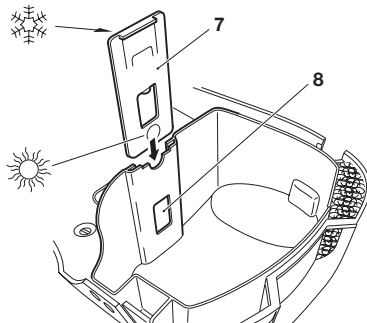

D

## Vytápění držadla

(jen u zařízení s modelovým označením "H")

Elektrické vytápění držadla se vypíná nebo uvádí do provozu ovládním spínače (9).

**Zapnuto:** Spínač stisknout dolů

**Vypnuto:** Spínač stisknout nahoru.

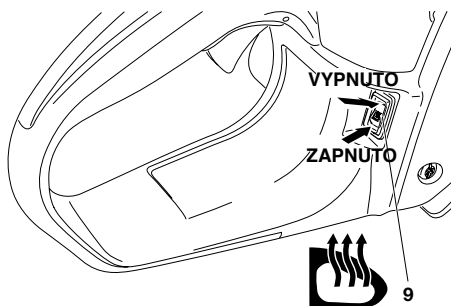

E

## Nastavení karburátoru

### POZOR:

Seřízení karburátoru se smí provádět až po provedení kompletní montáže a vyzkoušení zařízení! Seřizování bez otáčkoměru není přípustné!

Nastavení karburátoru slouží k docílení optimální funkce, hospodárné spotřeby paliva a bezpečnosti provoz. Musí se provádět na zahřátém motoru, s čistým vzduchovým filtrem a řádně namontovaným řezným nástrojem. Seřízení karburátoru nechte bezpodmínečně provést v odborné dílně DOLMAR, protože nesprávná nastavení mohou způsobit poškození motoru.

Na základě nových předpisů o emisích jsou seřizovací šrouby (H) a (L) na karburátoru opatřeny omezovači. Tímto omezením možnosti seřízení (přibl. 180 stupňů) se zabráňuje nastavení příliš bohaté směsi v karburátoru. To zajišťuje dodržování předpisů o emisích a optimální výkon motoru a hospodárnou spotřebu paliva

Pro optimální nastavení je nutný otáčkoměr (Obj. č. 950 233 210), protože překročení nejvyššího povoleného počtu otáček vede k přehřátí motoru a nedostatku maziva. **Nebezpečí poškození motoru!**

Nastavení seřizovacích šroubů (H) a (L) z výrobního závodu: Vyšroubované až krátce před doraz (proti směru hodinových ruček).

Nastavení karburátoru proveďte šroubovákem (šifka břitu 4 mm, obj. č. 944 340 001).

Pro správné nastavení je nutno provést následující kroky:

### Kontrola seřizovacího šroubu (H)



Před spuštěním motoru zajistěte, aby seřizovací šroub (H) byl vy+roubován proti směru hodinových ruček a k zřetelnému dorazu. **Omezení nechrání před ochuzením motoru!**

1. Spustit a nechat zahřát motor ( 3-5 minů)
2. Nastavit běh naprázdno
3. Kontrola akcelerace
4. Nastavit max. povolený počet otáček
5. Zkontrolovat počet otáček při běhu naprázdno

### 2. Nastavení běhu naprázdno



Nastavte počet otáček běhu naprázdno podle technických dat.

Otáčení seřizovacího šroubu (S) směrem dovnitř (ve směru hodinových ruček): Počet otáček běhu naprázdno stoupá. Otáčení seřizovacího šroubu (S) směrem ven (proti směru hodinových ruček): Počet otáček běhu naprázdno klesá. **Řezný nástroj se nesmí otáčet!**

### 3. Kontrola akcelerace



Při stisknutí páčky plynu musí motor plynule zrychlovat z běhu naprázdno na vysoký počet otáček.

Vyšroubovávat seřizovací šroub (L) po malých krocích proti směru hodinových ruček, až je dosaženo dobré akcelerace.

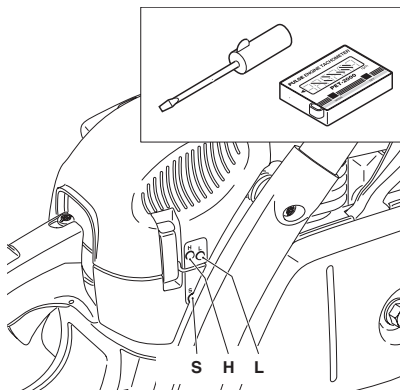

### 4. Nastavení nejvyššího počtu otáček



Nejvyšší počet otáček lze nastavit minimální regulací seřizovacího šroubu (H). Otáčení seřizovacího šroubu (H) směrem dovnitř (ve směru hodinových ruček): Počet otáček stoupá. **V žádném případě nepřekročit přípustný nejvyšší počet otáček!**

**Pokyny pro zařízení s elektronickým omezením počtu otáček: U těchto zařízení není na otáčkoměru možný přesný odečet nejvyššího počtu otáček. Při dosažení nejvyššího počtu otáček zde dochází k zřetelně slyšitelnému vysazování zapalování!**

### 5. Kontrola počtu otáček při běhu naprázdno



Počet otáček při běhu naprázdno kontrolujte po nastavení maximálního přípustného počtu otáček (řezný nástroj se nesmí otáčet!).

Opakujte postup při seřizování od bodu 2, až dosáhnete počtu otáček běhu naprázdno, dobré akcelerace a max. povoleného počtu otáček.

## ÚDRŽBÁŘSKÉ PRÁCE

### Broušení řetězu



**POZOR:** Při všech pracích na řetězu bezpodmínečně vypnout motor, koncovku zapalovací svíčky vytáhnout (viz „Výměna zapalovací svíčky“), a nosit ochranné rukavice!

#### Řetěz musí být nabroušen když:

při řezání vlhkého dřeva vznikají drobné pilinové třísky řetěz proniká do dřeva jen pod tlakem a namáhavě hrana zubu je viditelně poškozena.

řetěz řeže jednostranně nalevo nebo napravo. Důvod je v nestejném broušení řetězu.

#### Důležité: Brousit často a odebírat málo materiálu!

Pro jednoduché broušení pilníkem 2-3 tahy pilníkem.

Po několika broušení pilníkem dát řetěz nabrousit v odborné dílně.

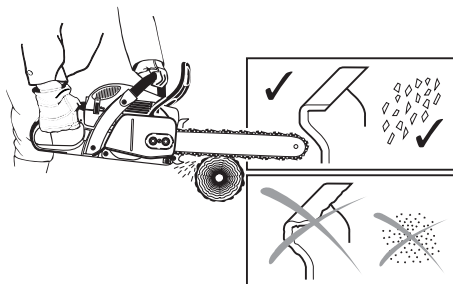

A

#### Brousící kritéria:

##### POZOR:

Pro tuto pilu používat jen přípustných řetězů a lišt (viz „Výtah z náhradních dílů“!)

Všechny hoblovací zuby musí být stejně dlouhé (rozměr a). Nestejně dlouhé zuby znamenají trhavý běh řetězu a mohou způsobit jeho přetržení!

Nejmenší délka hoblovacího zubu = 3 mm. Řetěz nesmíme brousit dále, když je dosaženo nejmenší délky zubu. Musí být namontován nový řetěz (viz „Výtah ze seznamu náhradních dílů“ a kapitola „Nový řetěz pily“).

Rozdíl mezi omezovačem zubu (kulatýmnosem) a řezací hranou určuje tloušťku třísky.

Nejlepších výsledků při řezání se dosahuje se vzdáleností omezení hloubky 0,64 mm (.025“).

**POZOR:** Příliš velký odstup zvyšuje nebezpečí zpětného úderu!

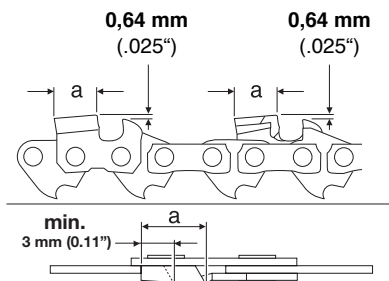

B

Úhel ostření ( $\alpha$ ) musí být u všech hoblovacích zubů bezpodmínečně stejný.

25° u typu řetězu 686, 099

30° u typu řetězu 086, 484

35° u typu řetězu 093

Čelní úhel hoblovacího zubu ( $\beta$ ) vychází při použití správného kulatého pilníku automaticky.

60° u typu řetězu 686, 099

85° u typu řetězu 086, 093, 484

Rozdílné úhly způsobují drsný, nepravidelný běh řetězu, zvyšují opotřebení a vedou k přetržení řetězu.

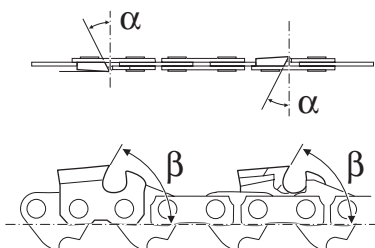

C

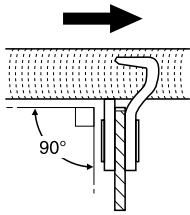

Typ řetězu  
093

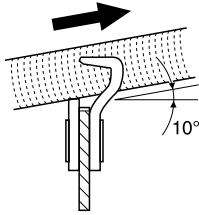

Typ řetězu  
086, 484, 686, 099

### Pilník a vedení pilníku

Pro broušení se musí používat speciální kulatý pilník pro broušení řetězů. Normální kulaté pilníky jsou nevhodné. Objednáací číslo viz Příslušenství.

**Typ 086, 484, 686:** První polovinu zubů brousit s kulatým pilníkem pro  $\varnothing$  4,8 mm druhou polovinu  $\varnothing$  4,5 mm.

**Typ 093, 099:** První polovinu zubů brousit s kulatým pilníkem pro  $\varnothing$  5,5 mm druhou polovinu  $\varnothing$  4,8 mm.

Pilník má zabírat jen při pohybu dopředu (šipka). Při zpětném tahu musí být pilník nad materiálem.

Nejkratší zub se brousí nejdříve. Délka tohoto zubu je potom míra pro všechny další zuby řetězu.

Nově nasazené zuby se musí přesně připsobit tvarem použitým zubům, také na kluzných plochách.

Pilníky ved'te podle typu řetězu (90° resp. 10° k pilové liště).

D

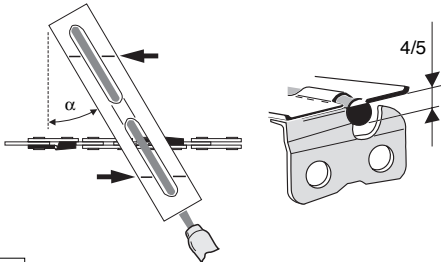

Držák pilníku ulehčuje vedení pilníku, neboť jsou na něm vyznačeny správné úhly broušení

$$\alpha = 25^\circ$$

$$\alpha = 30^\circ$$

$$\alpha = 35^\circ$$

a zaručuje hloubku vniknutí pilníku do řez. zubu (4/5 průměru pilníku). číslo objednávky viz „Příslušenství“.

E

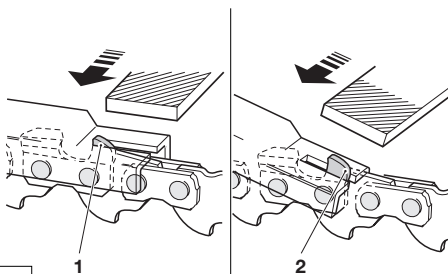

Ke konci dobrušování zkontrolovat výšku omezovače hloubky měřítkem. Číslo objednávky viz „Příslušenství“.

I nejmenší přesah odstranit speciálním plochým pilníkem (Č. obj. viz „Příslušenství“) (1).

Omezovače hloubky vpředu zase zakulatit (2).

F

## Čištění brzdové pásky a vnitřního prostoru řetězovky

**POZOR:** Při všech pracích na liště a řetězu bezpodmínečně motor vypnout, koncovku zapalovací svíčky vytáhnout (viz „Výměna zapalovací svíčky“), a používat ochranné rukavice!

**POZOR:** Motorová pila smí být nastarována teprve po kompletním sestavení!

Ochranu řetězovky (1) sejmout (viz kapitola „UVEDENÍ DO PROVOZU“ B) a vnitřní prostor vyčistíme štětcem

Šroub napínání řetězu (2) otáčet doleva (proti směru hodinových ruček), až čep (3) napínáku řetězu stojí pod čepem (4).

Řetěz (5) a lištu (6) odejmout.

### POKYN:

Dbejte na to, aby nezůstaly žádné zbytky v drážce vedení oleje (7) a na napínáku řetězu (3).

Montáž lišty, řetězu a ochrany řetězovky - viz kapitola „UVEDENÍ DO PROVOZU“.

### POKYN:

Brzda řetězu je velmi důležité bezpečnostní zařízení a jako každý díl je vystavena určitému opotřebení.

Pravidelné přezkoušení a údržba slouží k Vaší vlastní ochraně a musí být prováděna firmou DOLMAR.

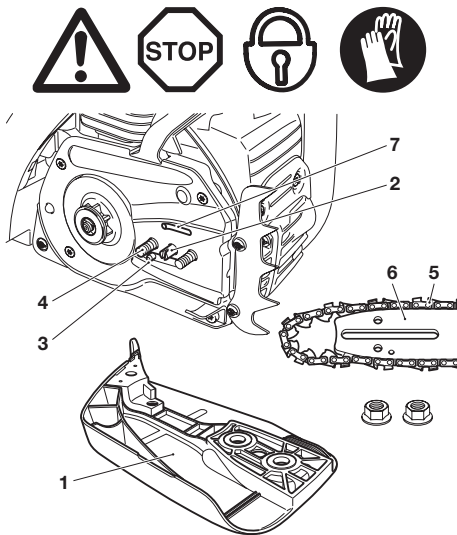

**DOLMAR** SERVICE

A

## Čištění lišty

**POZOR:** Bezpodmínečně nosit ochranné rukavice.

Běžné plochy lišty pily se mají pravidelně kontrolovat na poškození a očistit vhodným nářadím.



B

## Nový řetěz pily

**POZOR: Používejte jen řetězy a lišty, schválené pro tuto pilu (viz výpis ze seznamu náhradních dílů)!**

Při změně typu řetězu se musí buben spojky kompl. (12) přizpůsobit typu řetězu. Popř. se buben spojky musí vyměnit.

**DŮLEŽITÉ: Provádí-li se změna typu řetězu z .325" na 3/8", musí se provést modifikace usměrňovače třísek. Viz pod "Pokyny ke změně typu řetězu".**

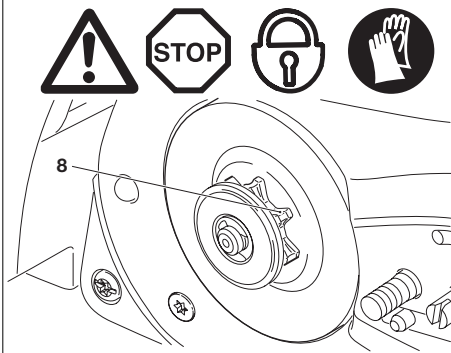

Před položením nového řetězu musí být přezkoušen stav řetězovky.

Opotřebované řetězovky (8) vedou k poškození nového řetězu a musí být bezpodmínečně vyměněny.

Ochranu řetězovky sejmout (viz kapitola „UVEDENÍ DO PROVOZU“ B).

Řetěz a lištu odejmout.

Sejměte pojistnou podložku (9).

**POZOR:** Pojistná podložka vyskočí z drážky. Při snímání zajistěte palcem proti odskočení.

Sejměte hrcovou podložku (11).

V případě opotřebení řetězového kola (8), se musí vyměnit buben spojky kompl. (12) (objednací číslo viz „Výpis ze seznamu náhradních dílů“).

Namontujte náběhovou podložku (13), nový spojkový buben kompl. (12), věncový kotouč (11) a nový pojistný kroužek (9) (objednací číslo viz „Výpis ze seznamu náhradních dílů“).

Montáž lišty, řetězu a ochrany řetězovky - viz kapitola „UVEDENÍ DO PROVOZU A-H“.

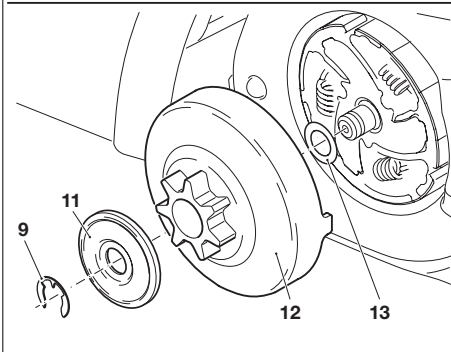

### UPOZORNĚNÍ:

Nepoužívejte nové řetězy na zaběhnutém řetězovém kole. Řetězové kolo vyměňte nejpozději po dvou spotřebovaných řetězech. Nový řetěz nechte několik minut běžet na poloviční plyn, aby se olej na pilový řetěz rovnoměrně rozdělil.

Kontrolujte často napnutí řetězu, protože nové pilové řetězy se protahují (viz kontrola napnutí řetězu)

### Pokyn ke změně typu řetězu

Bezpodmínečně noste ochranné rukavice!

- Při použití pilového řetězu 3/8" bezpodmínečně nejprve vyříznete označenou část usměrňovače třísek (14)!
- K tomu řežte ostrým nožem nejprve podle označení (15) a pak kus oddělte příčným řezem.

### UPOZORNĚNÍ:

Při přestavbě na typ řetězu .325", musí být namontován nový usměrňovač třísek (objednací číslo viz "Výpis ze seznamu náhradních dílů").

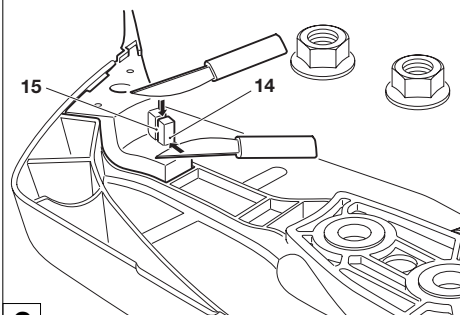

C

## Čištění vzduchového filtru



**POZOR:** Používání se pro čištění tlakového vzduchu noste vždy ochranné brýle, abyste zabránili poranění očí!

**Vzduchový filtr nečistit palivem!**

Uvolněte sponu krytu (1) kombinovaným klíčem a sejměte kryt (2).

Stiskněte kombinovaný spínač (3) nahoru (poloha sytiče), aby se zabránilo padání částeček nečistot do karburátoru.

Sponu (4) vyhákněte prstem nebo kombinovaným klíčem ve směru šípky.

Stáhněte vzduchový filtr (5) směrem nahoru.

Předfiltr (5a) vyjmout z krytu (2).

**POZOR:** Nasávací otvory utřeme čistým hadříkem, aby se zamezilo znečištění zplynovače částečkami špíny.

**Použití filtrů:** Filtr s roumem je určen pro použití v suchých nebo prašných pracovních podmínkách. Filtr s nylonem (k dostání jako příslušenství) je určen pro použití ve vlhkých pracovních podmínkách. Předfiltr zachycuje piliny a zabraňuje vnikání prachového sněhu v zimním provozu.

Horní a spodní díl filtru jak je uvedeno na vyobrazení oddělit.

**Čistění filtru s roumem:** Opatrně vyklepat nebo jemně zevnitř vyfoukat tlakovým vzduchem. **Nečistit** kartáčem, protože jinak dojde k zatlačení nečistoty do tkaniny. Silně znečištěný filtr s roumem vyperte ve vlažném mýdlovém roztoku s běžným prostředkem na mytí nádobí. Filtr s roumem je nutno čistit teprve tehdy, dochází-li při práci ke zřetelné ztrátě výkonu. Pokud po vyčištění nedojde ke zřetelnému zlepšení výkonu, vyměňte filtr.

**Čistění filtru s nylonem:** Štětcem, měkčím kartáčem nebo jemně zevnitř vyfoukat tlakovým vzduchem. Silně znečištěný filtr s nylonem vyperte ve vlažném mýdlovém roztoku s běžným prostředkem na mytí nádobí. Při velkém znečišťování čistit častěji (vícekrát denně), protože jen čistý vzduchový filtr zaručuje plný výkon motoru.

**Čištění předfiltru:** Znečištěný předfiltr filtr vyperte ve vlažném mýdlovém roztoku s běžným prostředkem na mytí nádobí.

Vzduchový filtr **dobře usušit**.

Horní a spodní díl zase složit.

Opět nasadíte předfiltr do krytu.

Před montáží vzduchového filtru zkontrolujte klapku sytiče na případně napadané částečky nečistoty. V případě potřeby vyčistěte štětcem

**POZOR:** Poškozený vzduchový filtr nebo předfiltr ihned vyměňte! Održené kousky látky a velké špinavé částice mohou motor poškodit.

Nasadit vzduchový filtr (5) a stisknout sponu krytu (4) až do zapadnutí ve směru šípky.

Kombinovaný spínač (3) stisknout směrem dolů a páku plynu (6) jednou plně zmáčknout, aby došlo k inaktivaci polohy polovičního plynu.

Nasadit kryt (2) a upevnit sponami krytu (1),

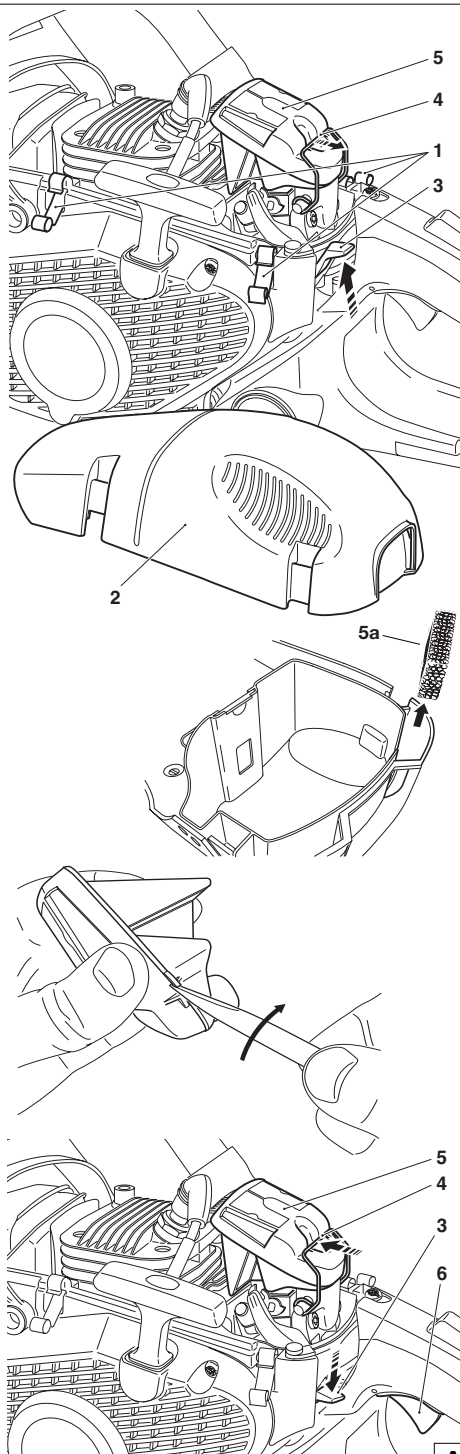



## Svíčku vyměnit

### POZOR:

Nedotýkat se při běžícím motoru zapalovací svíčky a kabelové koncovky zapalovací svíčky.

Údržbářské práce provádět jen při vypnutém motoru. Při horkém motoru je nebezpečí popálení. Nosit ochranné rukavice!

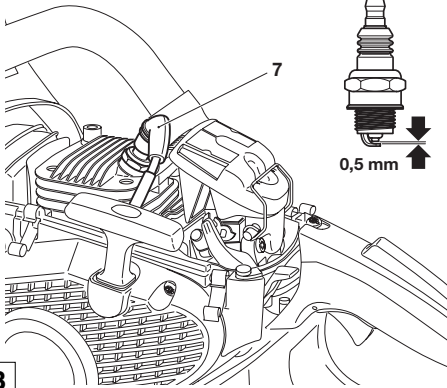

Při poškození izolačního tělíska, silném opalu elektrody, silně zašpiněných nebo zaolejovaných elektrodách, musí být zapalovací svíčka vyměněna.

Sejmutí krytu (viz „Čištění vzduchového filtru“).

Koncovku kabelu (6) od zapalovací svíčky odtáhnout. Zapalovací svíčku nyní se spoluzaslaným kombi-klíčem vyjmout.

### Odstup elektrod

Odstup elektrod musí být 0,5 mm.

**POZOR:** Jako náhradu používat svíčky BOSCH WSR 6F nebo NGK BPMR 7A.

B

## Zkouška jiskry

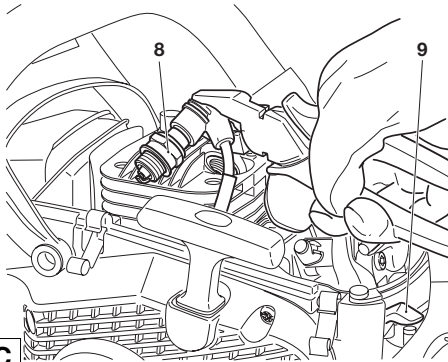

Vyšroubovanou zapalovací svíčku (8) s nasazeným kabelem zapalování v izolovaných kleštích přitisknete na válec (mimo otvor pro svíčku!).

Kombinovaný spínač (9) stisknout do polohy **ON**.

Startovací lanko silně zatáhnout.

Při bezvadné funkci musí být jiskra na elektrodách viditelná.

C

## Zkontrola šroubů tlumiče výfuku

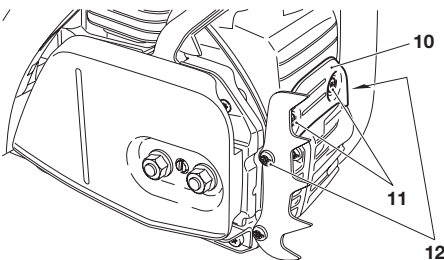

Sejmout přídržovací plech (10), k tomu vyšroubovat šrouby (11, krátký) a (12, dlouhý).

Šrouby tlumiče výfuku jsou nyní přístupné přes otvory a je možné zkontrolovat jejich pevné utažení. Jsou-li uvolněné, dotáhnout silou ruky (Pozor: nepřetahovat).

D



## Vyměnit startovací lanko / Výměna kazety vratné pružiny

Vyšroubovat čtyři šrouby (1).

Sejměte kryt ventilátoru (2).

POZMOTKOVÁNÍ: Vedení vzduchu (3) z krytu ventilátoru.

**POZOR: Nebezpečí úrazu! Šroub (7) vyšroubovat jen při uvolněné vratné pružině!**

Pokud se mění nahazovací lano i když není přetržené, musí se nejdříve uvolnit vratná pružina lankového bubnu (13).

K tomu zcela vytáhněte nahazovací lano za rukojeť z krytu ventilátoru.

Lanový buben pevně podržet jednou rukou, druhou rukou zatlačit lano do vybrání (14).

Nechat lanový buben opatrně otáčet, až je vratná pružina zcela uvolněna.

Vyšroubovat šroub (7) a vyjmout unášec (8) a péro (6).

Opatrně stáhněte lanový buben.

Všechny zbytky lanka odstranit.

Navlékněte nové lano (ø 3,5 mm, délka 1100 mm), jak je ukázáno na obrázku (nezapomeňte podložku (10)) a opatřete oba konce uzly.

Uzel (11) vtáhnout do lankového bubnu (5).

Uzel (12) vtáhnout do startovacího držadla (9).

Nasadíte lanový buben, přitom lehce otáčejte, až vratná pružina zabere.

Péro (6) nasadit do unášedce (8) a nasadit společně s lanovým bubnem (5) lehkým otáčením proti směru hodinových ručiček. Nasadit a utáhnout šroub (7).

Zavést lano do vybrání (14) na lanovém bubnu a s lanem lanový buben třikrát otočte ve směru hodinových ručiček.

Držte lanový buben pevně levou rukou, pravou rukou odstraňte přetočení lana, lano natáhněte a pevně držte.

Opatrně uvolněte lanový buben. Lano se navíjí silou pružiny na lanový buben.

Postup opakovat jednou. Nahazovací rukojeť musí nyní stát vzpřímeně na krytu ventilátoru.

**POKYN:** Při plně vytaženém lanku musí lankový buben ještě nejméně 1/4 otáčky proti pružině jít pootočit.

**POZOR: Nebezpečí zranění! Zajistit vytažené startovací držadlo. Vymrštuje se zpátky, když se lankový buben nedopatřením uvolní.**

## Výměna kazety vratné pružiny

Demontáž krytu ventilátoru a lanového bubnu (viz nahoře).

**POZOR: Nebezpečí úrazu! Vratná pružina může vyskočit! Bezpodmínečně noste ochranné brýle a ochranné rukavice!**

Krytem ventilátoru lehce klepněte celou plochou duté strany na dřevo a předtím pevně přidrže. Kryt ventilátoru nyní opatrně a po krocích zvedejte tak, aby se vypadla kazeta vratné pružiny (13) mohla kontrolovaně odpružit, v případě, že vratná pružina vyskočila z kazety z umělé hmoty.

Opatrně nasadit novou kazetu vratné pružiny a zatlačit dolů až zapadne.

Nasadit lanový buben, přitom lehce otáčet, až vratná pružina zabere.

Namontovat péro (6) a unášec (8) a upevnit šroubem (7).

Napnout pružinu (viz nahoře).

## Výměna startovací pružiny

**UPOZORNĚNÍ:** Je-li péro (6) pružinového systému pro snadné spuštění zlomené, musí se pro spuštění motoru vynaložit větší síla a při tažení za spouštěcí rukojeť je cítit tuhý odpor. Pokud se zjistí tato změna v chování při spuštění, musí se péro (6) zkontrolovat a popř. vyměnit.

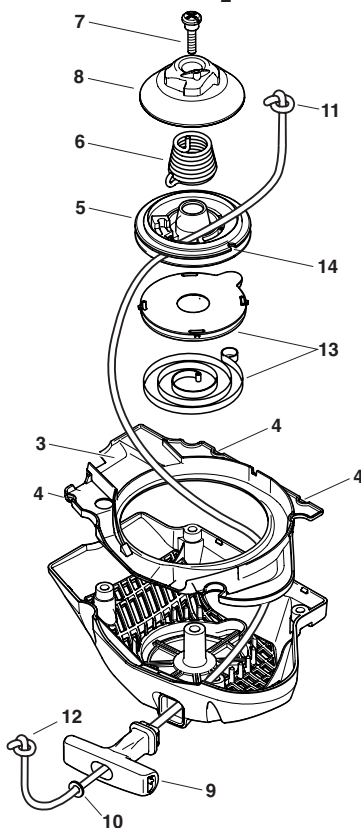
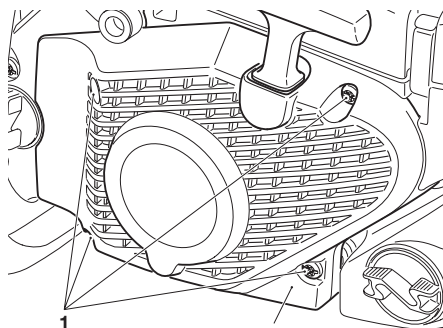

## Montáž krytu ventilátoru

Vedení vzduchu (3) nasadit do krytu ventilátoru, přitom nechat zapadnout tři výřezy (4).

Vyrovnat kryt ventilátoru ke krytu, lehce zatlačit a přitom táhnout za spouštěcí lano, až spouštěcí zařízení zabírá.

Utáhněte šrouby (1).

### Čištění prostoru válce



Sejmout kryt.

Sejmout kryt ventilátoru.

**POZOR: Používali se pro čištění tlakového vzduchu noste vždy ochranné brýle, abyste zabránili poranění očí**

Celá otevřená oblast (14) může být vyčištěna kartáčem a tlakovým vzduchem.

K čištění žeber válce je možno použít kartáč na láhve.

14

B

### Výměna sací hlavy



Přistýlý filtr (15) sací hlavy se může při použití zanášet. K zaručení bezvadného přísunu paliva ke zplynovací by se sací hlava měla asi čtvrtletně obnovit.

Sací hlavu pro výměnu vytáhněte drátěným háčkem nebo špičatými kleštěmi otvorem nádrže.

15

C

### Čištění / výměna záchytného síta jisker

(u modelů s katalyzátorem)



**Pozor: Pro čištění síta nepoužívat žádné ostré nebo špičaté předměty. Záchytné síto jisker může být poškozeno nebo deformováno. Motor nechat bezpodmínečně vychladnout!**

Záchytné síto jisker se musí pravidelně čistit a kontrolovat na poškození. V případě potřeby záchytné síto jisker vyměnit.

Oba šrouby (16) vyšroubovat a záchytné síto jisker (17) sejmout. Montáž v opačném pořadí.

16

17

D

## Periodický způsob údržby a péče

Pro dlouhou životnost a k zamezení škod musí být pravidelně prováděny dále popsané údržbářské práce. Nároky na záruku budou uznány jen tehdy, když tyto práce budou dobře a pravidelně prováděny.

Uživatelé motorových řetězových pil smí provádět jen údržbářské a pečovatelské práce jen takové, které jsou v tomto návodu popsány. Práce, které zde uvedeny nejsou, smí provádět jen odborná dílna DOLMAR.

Strana

<b>Všeobecné</b>	Celková motorová pila	Čistit povrch a kontrolovat poškození Při poškození okamžitě zařídit odbornou opravu	19-20
	Řetěz pily	Pravidelně brousit, včas obnovovat	
	Řetězová brzda	Pravidelně dát přezkoušet v odborné dílně	
	Lišta pily	Obracet, aby zatěž. plochy byly rovnoměrně opotřebený Včas obnovit	12, 21 25
	Startovací lanko	Kontrolovat poškození. Při poškození vyměnit za nové.	
<b>Před každým uvedením do provozu</b>	Řetěz pily	Zkoušet na poškození a ostrost Kontrolovat napětí řetězu	19-20 12
	Lišta pily	Zkoušet na poškození	
	Mazání řetězu	Funkční zkouška	15
	Řetězová brzda	Funkční zkouška	17
	Kombinovaný spínač, bezpečnostní uzavírací knoflík, Páka plynu	Funkční zkouška	17
	Uzávěr nádrže paliva a oleje	Zkoušet těsnost	
<b>Denně</b>	Vzduchový filtr	Čistit (popř. několikrát za den)	23
	Lišta pily	Zkoušet na poškození, otvor pro vstup oleje čistit	21
	Upnutí lišty	Čistit, zvláště drážku pro uvedení oleje	15, 21
	Počet obr. volného běhu	Kontrolovat (řetěz nesmí běžet)	18
<b>Týdně</b>	Schránku ventilátoru	Čistit, zajistit bezvadný příchod chladícího vzduchu	9
	Prostor válce	Čistit, zajistit bezvadný příchod chladícího vzduchu	26
	Zapalovací svíčka	Vyzkoušet, případně vyměnit	24
	Tlumič zvuku	Přezkoušet na ucpání, kontrolovat šrouby	9, 24
	Záchytné síto jisker	Čistit a případně vyměnit	26
	Záchytka řetězu	Přezkoušet	11
	Šrouby a matice	Zkouška stavu a připojení	
<b>Čtvrtletně</b>	Sací hlava	Vyměnit	26
	Nádrže paliva a oleje	Čistit	
<b>Ročně</b>	Celková motorová pila	Nechat zkontrolovat v odborné dílně	
<b>Uskladnění</b>	Celkovou pilu	Zvenku očistit, přezkoušet na poškození Při poškození okamžitě zajistit odbornou opravu	
	Řetěz a lišta	Demontovat, vyčistit a lehce naolejovat	
	Nádrže paliva a oleje	Vodící drážku lišty vyčistit	21
	Zplynovač	Vyprázdnit a vyčistit Volný běh	

## Servis dílny, náhradní díly a záruka

### Údržba a opravy

Údržba a uvedení do provozu moderních motorových pil a také bezpečnostně závažných skupin výrobků vyžadují kvalifikované odborné školení, speciální nářadí a testovací přístroje ve speciální dílně.

Všechny práce, které nejsou popsány v tomto Provozním návodu musí být provedeny v odborné dílně DOLMAR.

Odborník má odborné vyškolení, zkušenost a vybavení k tomu, aby Vám poskytl cenově výhodné řešení a pomohl Vám radou i skutkem.

V případech pokusů o opravy třetími osobami, resp. neautorizovanými osobami, zaniká nárok na záruku.

### Náhradní díly

Spolehlivý trvalý provoz a bezpečnost Vašeho přístroje závisí také na kvalitě použitých náhradních dílů. Používejte jen originální náhradní díly DOLMAR, označené



Jen originální díly pochází z produkce přístroje a zaručují proto nejvyšší kvalitu materiálů, dodržování rozměrů a funkce.

Originální náhradní díly a příslušenství dostanete u Vašeho odborného prodejce. On má k dispozici také nutné seznamy náhradních dílů, aby zprostředkoval potřebná čísla náhradních dílů, a je také běžně informován o detailních vylepšeních a o novinkách v nabídce náhradních dílů. Odborné prodejce DOLMAR najdete na: [www.dolmar.com](http://www.dolmar.com)

Prosím myslíte na to, že při používání ne - originálních DOLMAR dílů záruka DOLMAR organizace není možná.

### Záruka

DOLMAR zaručuje bezvadnou kvalitu přejímá výlohy za výměnu poškozených dílů v případě chyb motoru nebo výroby, které se projeví v záruční době ode dne prodeje.

Prosím, uvědomte si, že v některých zemích jsou platné specifické záruční podmínky. Zeptejte se v případě pochybností Vašeho prodejce. On je zodpovědný za záruku, protože je prodejce tohoto výrobku.

Prosím o Vaše porozumění, že za následující škody nemůže být převzata záruka:

- Nerespektování pokynů v návodu k provozu.
- Opomenutí údržbářských a čistících prací.
- Škody na základě nevhodného seřízení zplynovače.
- Opotřebenosti normálními používáním.
- Viditelné přetížení soustavným překračováním horní hranice výkonu.
- Používání nepřípustných pilových lišt a pilových řetězů.
- Používání nepřípustných délek lišt a řetězů.
- Použití násilí, nevhodné zacházení, zneužití nebo nehoda.
- Škody při přehřátí následkem nečistot ve schránce ventilátoru.
- Zásahy neodborných osob nebo nevhodné pokusy o uvedení do provozu.
- Používání nevhodných náhradních dílů, případně neoriginálních DOLMAR dílů, které způsobily škody.
- Používání nevhodných a dlouho skladovaných pohonných látek.
- Škody, které pochází z podmínek pronajímajícího obchodu.
- Škody způsobené nedotažením vnějších šroubů.

Čištění, péče a seřizovací práce nebudou uznány jako garanční výkon.

Všechny práce, týkající se záruky, musí být prováděny odborníkem od firmy DOLMAR.

## Příčiny poruch

Porucha	Systém	Pozorování	Příčina
Řetěz nenabíhá	Řetězová brzda	Motor běží	Brzda je uvolněná
Motor nestartuje nebo velmi špatně	Zapalovací systém  Zásobování palivem  Kompresní systém  Mechanická chyba	Žádná jiskra  Nádrž je naplněna  Uvnitř přístroje  Mimo přístroj Startovací lanko nezabírá	Chyba v zásobování palivem, Kompresní systém, mechanická chyba, STOP-vypínač stlačen, chyba nebo zkrat v kabelu, koncovka kabelu u svíček, svíčka-defekt Kombinovaný spínač v poloze Sytič, defekt na zplynovači, sací hlava zašpiněna, vedení paliva natrženo nebo přerušeno Defekt spodku válce, poškození těsníčního kroužku, poškozený válec nebo pístní kroužek Zapalovací svíčka netěsní Pérko na startéru zlámáno, zlámané díly uvnitř motoru
Problémy se startem za tepla	Zplynovač	Palivo v nádrži Zap. jiskra k dispozici	Seřízení zplynovače nesprávné
Motor naskočí ale hned zase zhasne	Zásobování palivem	Palivo v nádrži	Seřízení volného běhu nesprávné, sací hlava nebo zplynovač zašpiněny, odvodušnění nádrže defektní, vedení paliva přerušeno, vadný kabel, Kombinovaný spínač poškozen
Nedostačující výkon	Může být postiženo současně více systémů	Přístroj běží ve volném chodu	Vzduchový filtr zašpiněn, seřízení zplynovače chybné, tlumič vzduchu zanešen, odpadový kanál plynu ve válci zanešen, Záchytné síto jisker zanesené
Nefunguje mazání řetězu	Nádrž na olej a olejová pumpa	Žádný olej na řetězu	Nádrž na olej prázdná, drážka na vedení oleje zašpiněna, seřizovací šroub u olejové pumpy zaseknutý

## Prohlášení o přizpůsobení požadavkům EU

Podepsaní Tamiro Kishima a Rainer Bergfeld, zplnomocnění DOLMAR GmbH, prohlašují, že zařízení značky DOLMAR

Typ: 178, 179

číslo zkušebního potvrzení EU:

Motorová pila PS-460 (178)

4811004.11009

Motorová pila PS-500 (179)

4811004.11009

vyrobené DOLMAR GmbH, Jenfelder Str. 38, D-22045 Hamburg, odpovídají základním požadavkům bezpečnosti a ochrany zdraví příslušných směrnic EU:

Směrnice EU-pro stroje 2006/42/EG, Směrnice EU-EMV pro stroje 2004/108/EG, Hlukové emise 2000/14/EG.

K dodržení požadavků těchto předpisů EU byly použity následující normy: EN 11681-1, EN ISO 14982, CISPR 12.

Posuzovací řízení o přizpůsobení požadavkům EU 2000/14/EG bylo provedeno podle přílohy V. Naměřená hladina akustického výkonu číní ( $L_{wa}$ ) 111 dB(A). Zaručená hladina akustického výkonu číní ( $L_a$ ) 112 dB(A).

EU certifikace typu byla provedena kým: DEKRA Testing and Certification GmbH (2140), Enderstraße 92 b, D-01277 Dresden.

Technická dokumentace je uložena u: DOLMAR GmbH, Jenfelder Straße 38, Abteilung FZ, D-22045 Hamburg.

V Hamburgu 16.12.2011, za DOLMAR GmbH



Tamiro Kishima  
vedoucí obchodu



Rainer Bergfeld  
vedoucí obchodu

## Výtah ze seznamu náhradních dílů

Používat jen originální náhradní díly DOLMAR. K opravám a náhradám jinými díly není Vaše odborná dílna DOLMAR oprávněna.

PS-460  
PS-500

**DOLMAR**  
//

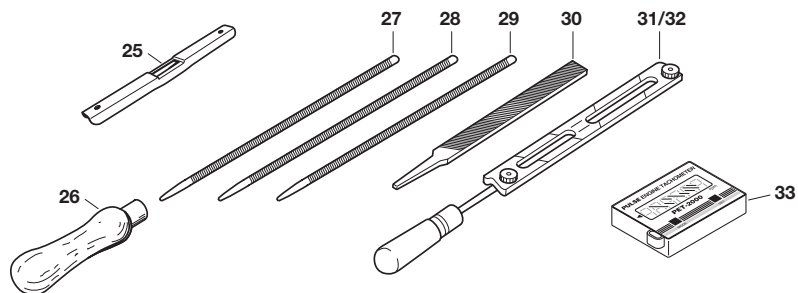
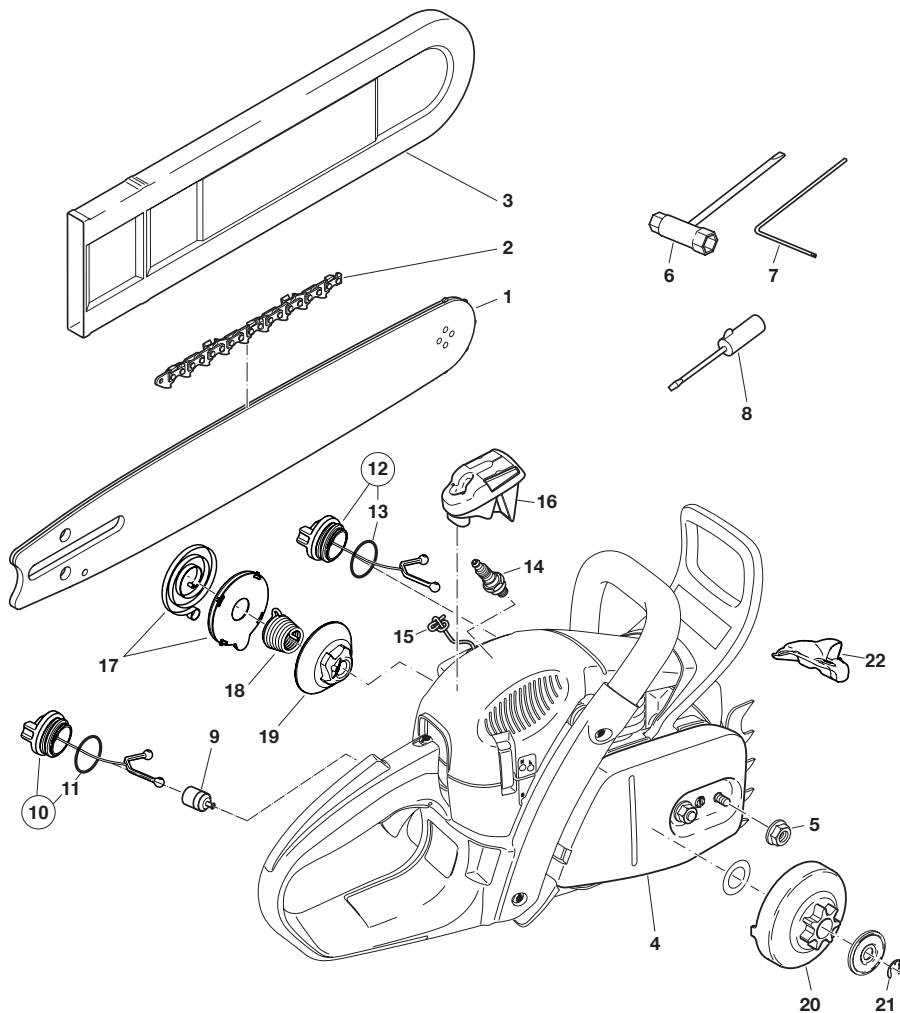

## Výtah ze seznamu náhradních dílů

Používat jen originální náhradní díly DOLMAR. K opravám a náhradám jinými díly není Vaše odborná dílna DOLMAR oprávněna.

PS-460  
PS-500

**DOLMAR**  

Poz.	DOLMAR č.	Ks.	Název	Príslušenství (nepatří do rozsahu záсылky)
1	415 033 631	1	Hvězdicová lišta .325", 33 cm (13")	25 953 100 090 1 Měrka řetězu
	415 038 631	1	Hvězdicová lišta .325", 38 cm (15")	26 953 004 010 1 Násada pilníku
	415 045 631	1	Hvězdicová lišta .325", 45 cm (18")	27 953 003 100 1 Kulatý pilník ø 4,5 mm
2	528 086 756	1	Pilový řetěz .325" pro 33 cm	28 953 003 070 1 Kulatý pilník ø 4,8 mm
	528 086 764	1	Pilový řetěz .325" pro 38 cm	29 953 003 040 1 Kulatý pilník ø 5,5 mm
	528 086 772	1	Pilový řetěz .325" pro 45 cm	30 953 003 060 1 Plochý pilník
2	514 686 756	1	Pilový řetěz .325" pro 33 cm	31 953 030 030 1 Držák pilníku 3/8"
	514 686 764	1	Pilový řetěz .325" pro 38 cm	32 953 030 030 1 Držák pilníku .325"
	514 686 772	1	Pilový řetěz .325" pro 45 cm	33 950 233 210 1 Měřič počtu otáček
				- 949 000 035 1 Kombinovaná kanistr (pro 5l paliva, 2,5l oleje)
1	415 033 141	1	Hvězdicová lišta .325", 33 cm (13")	
	415 038 141	1	Hvězdicová lišta .325", 38 cm (15")	
	415 045 141	1	Hvězdicová lišta .325", 45 cm (18")	
2	512 484 756	1	Pilový řetěz .325" pro 33 cm	
	512 484 764	1	Pilový řetěz .325" pro 38 cm	
	512 484 772	1	Pilový řetěz .325" pro 45 cm	
1	411 907 650	1	Hvězdicová lišta 3/8", 38 cm (15")	
	411 909 650	1	Hvězdicová lišta 3/8", 45 cm (18")	
	411 910 650	1	Hvězdicová lišta 3/8", 53 cm (21")	
2	528 099 756	1	Pilový řetěz 3/8" pro 38 cm	
	528 099 764	1	Pilový řetěz 3/8" pro 45 cm	
	528 099 772	1	Pilový řetěz 3/8" pro 53 cm	
2	523 093 756	1	Pilový řetěz 3/8" pro 38 cm	
	523 093 764	1	Pilový řetěz 3/8" pro 45 cm	
	523 093 772	1	Pilový řetěz 3/8" pro 53 cm	
3	952 010 130	1	Ochrana lišty pro 33-38 cm	
	952 020 140	1	Ochrana lišty pro 45 cm	
	952 020 150	1	Ochrana lišty pro 53 cm	
4	181 213 201	1	Ochrana řetězového kola kompletní	
5	923 208 004	2	Šestihránná matka M8	
6	941 719 131	1	Kombinovaný klíč SW 19/13	
7	940 827 000	1	Šroubovák na hvězdicové šrouby	
8	944 340 001	1	Šroubovák pro nastavení zplynovače	
9	010 114 010	1	Sací hlava	
10	181 114 202	1	Zátka benzínu kompletní	
11	963 229 036	1	O-kroužek 29,3x3,6 mm	
12	170 114 100	1	Zátka oleje kompletní	
13	963 225 030	1	O-kroužek 25x3 mm	
14	965 603 021	1	Zapalovací svíčka	
15	181 164 020	1	Startovací lanko 3,5x1100 mm	
16	181 173 240	1	Vzduchový filtr (Nylon)	
16	181 173 190	1	Vzduchový filtr (Rouno)	
17	181 163 050	1	Kazeta vratné pružiny kompletní	
18	181 163 080	1	Péro	
19	181 163 090	1	Unášeč	
20	181 223 311	1	Spojkový buben kompletní, .325", 7 zubů	
	181 223 321	1	Spojkový buben kompletní, 3/8", 7 zubů	
21	927 408 000	1	Pojistná podložka	
22	181 174 470	1	Záchytné sito jisker	

Odborné prodejce DOLMAR najdete na:  
[www.dolmar.com](http://www.dolmar.com)



DOLMAR GmbH  
Postfach 70 04 20  
D-22004 Hamburg  
Germany  
<http://www.dolmar.com>

Změny vyhraženy

Form: 995 705 278 (12.11 CZ)