

**STANLEY®**

**FATMAX®**

511120 - 66 SK

Preložené z pôvodného návodu

**WWW.STANLEY.COM**



**SFMCPS720**

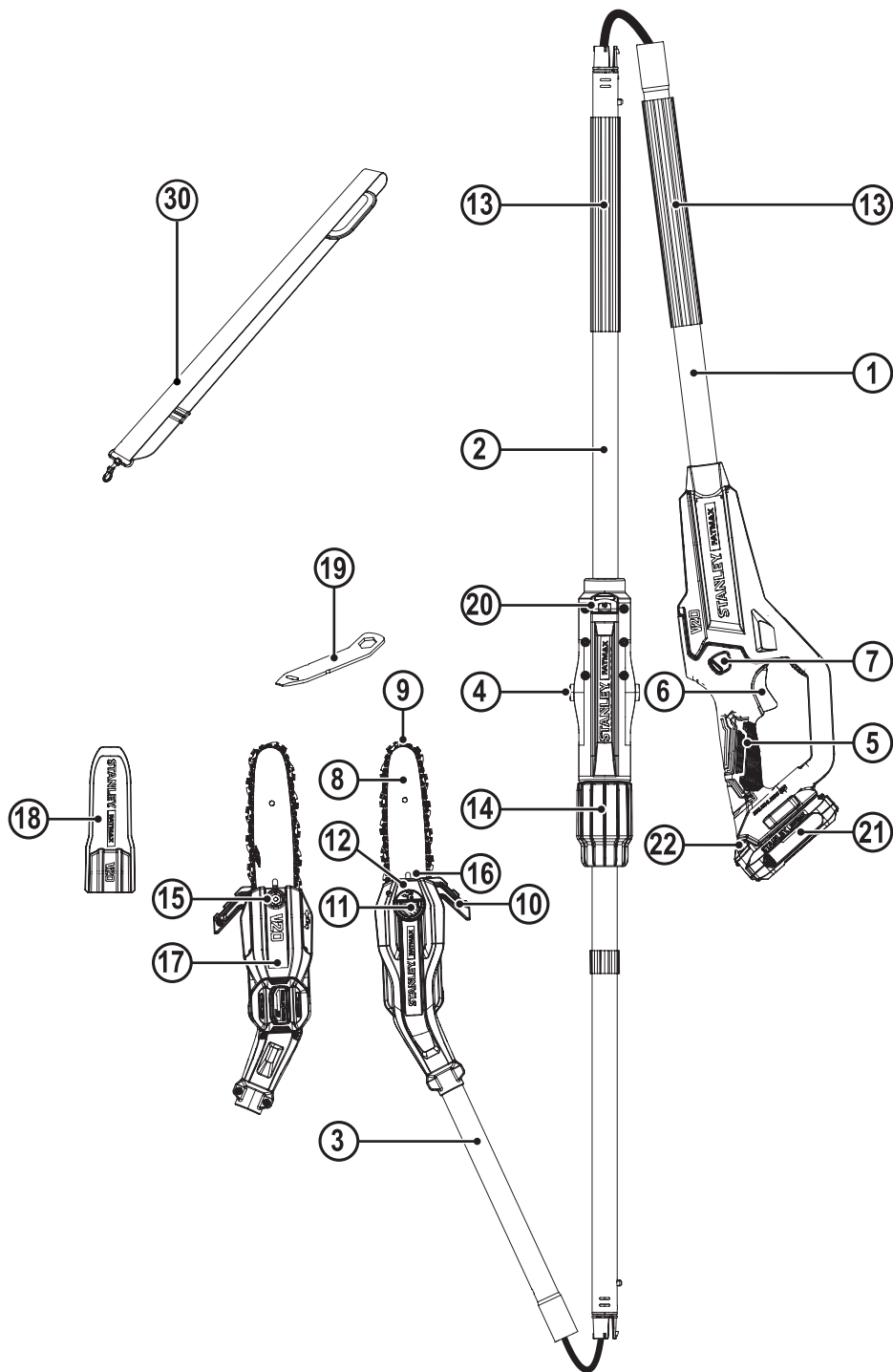

Copyright Stanley

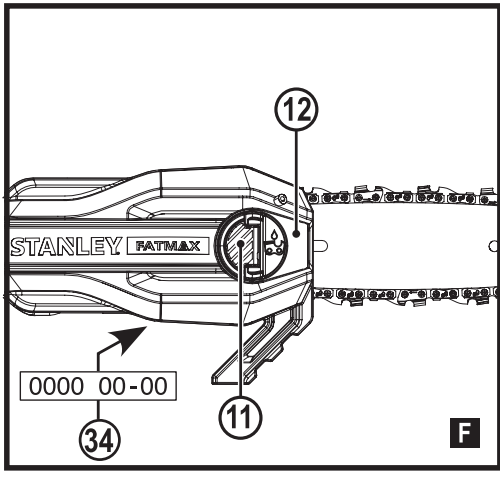
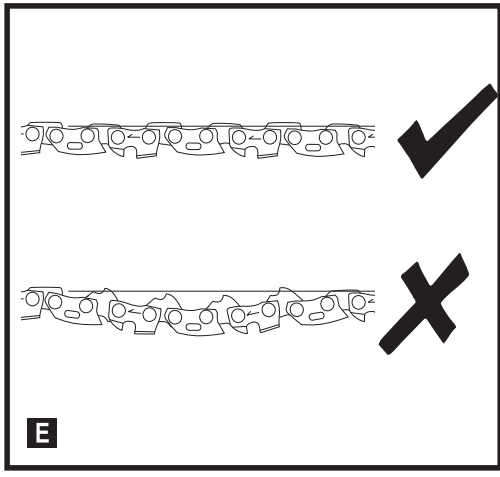
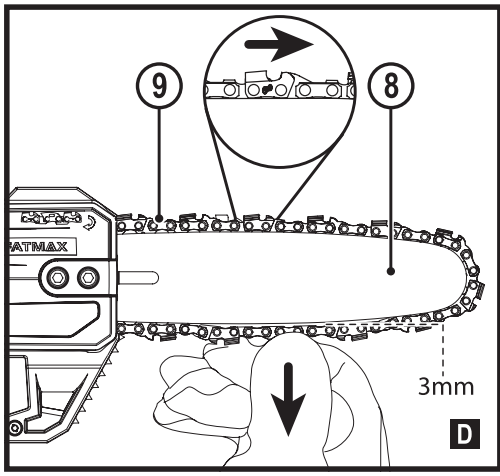
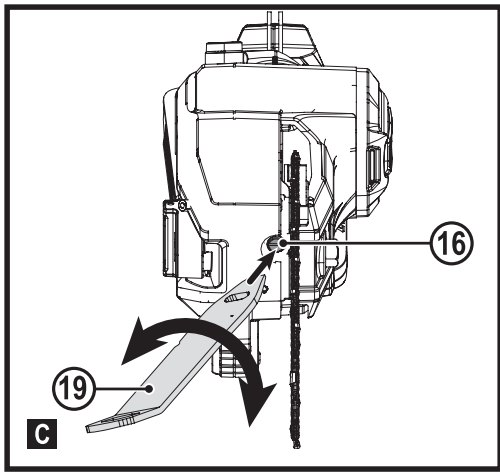
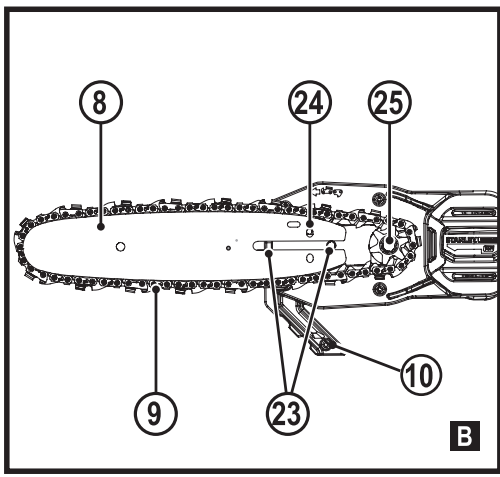
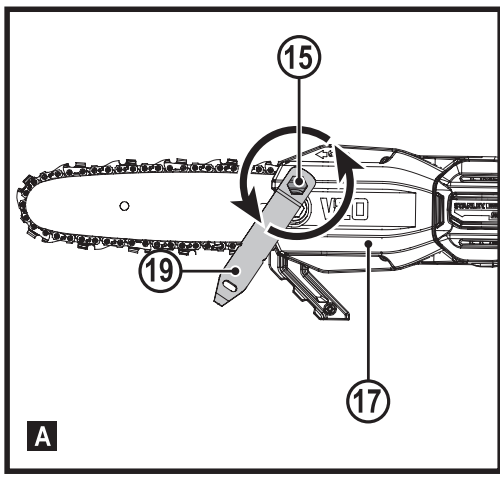

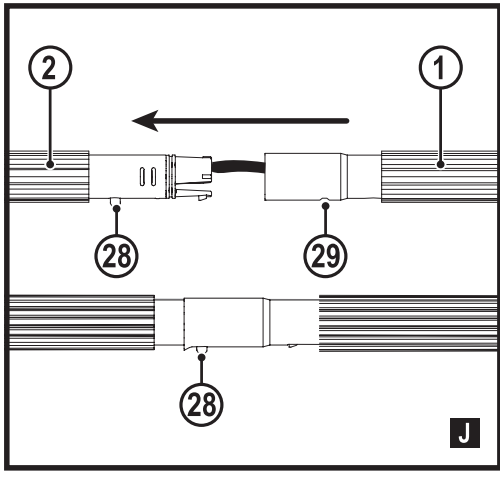
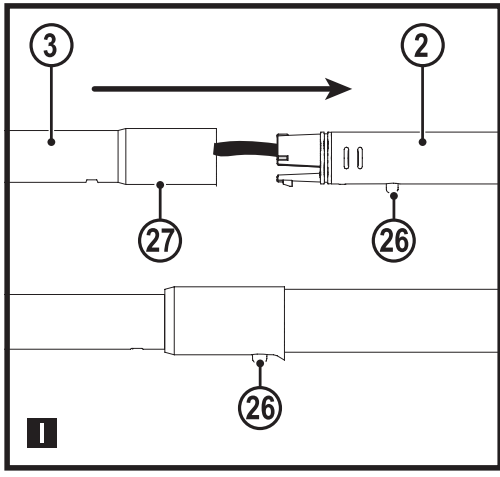
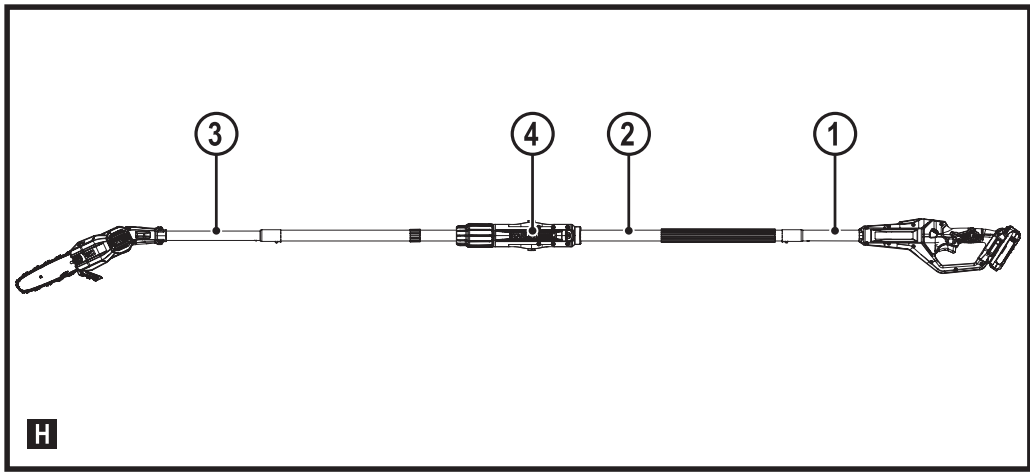
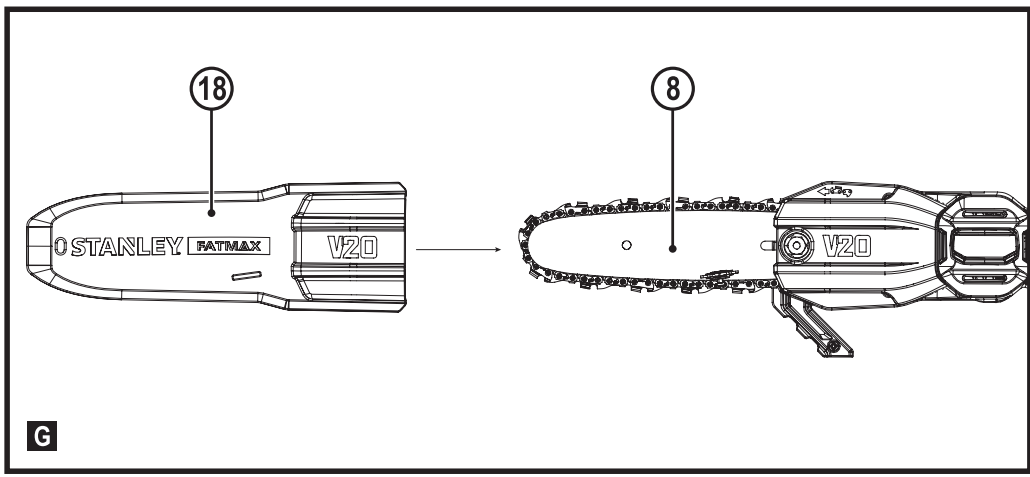

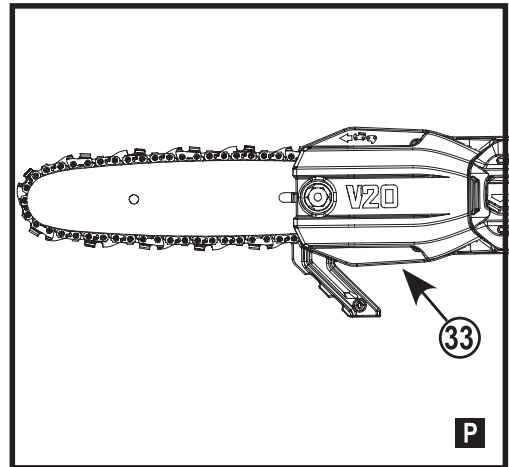
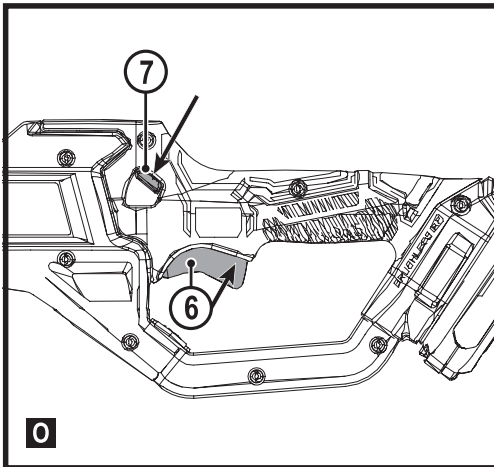
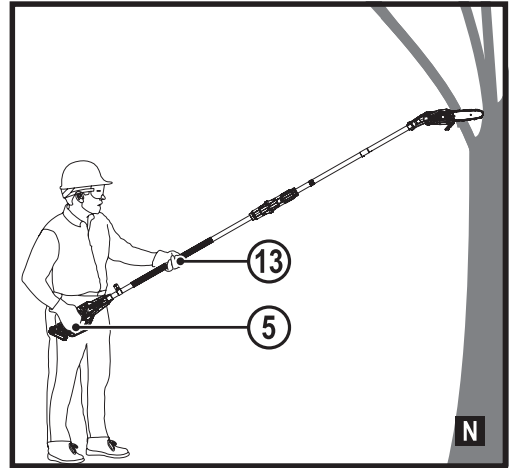
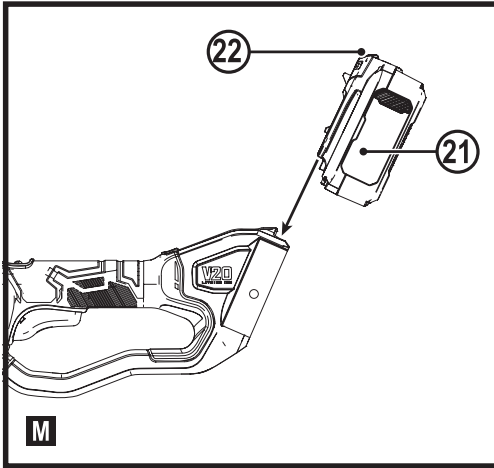
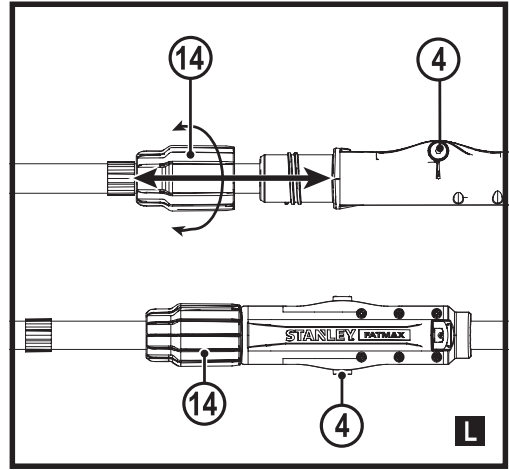
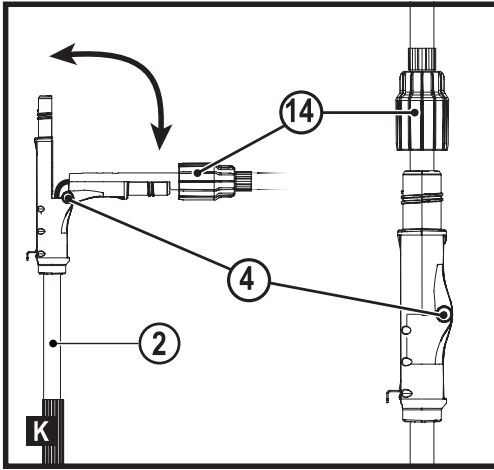

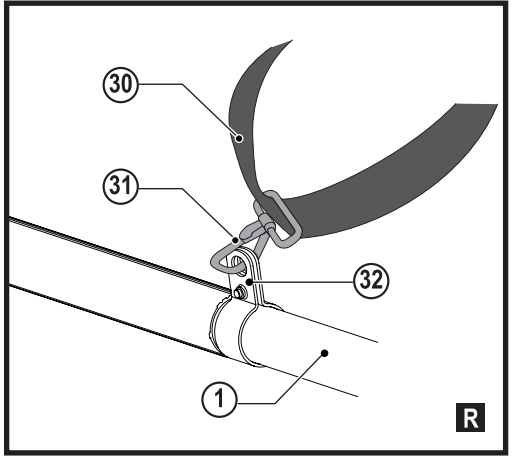
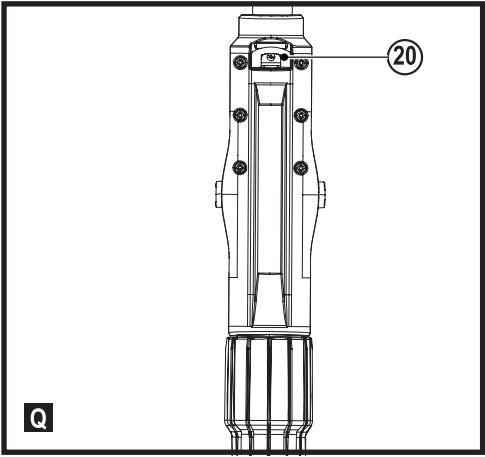

**Q**

**R**



# TYČOVÁ REŤAZOVÁ PÍLA

## SFMCPS720

**VAROVANIE:** Prečítajte si všetky bezpečnostné výstrahy, pokyny, vyobrazenia a špecifikácie v tomto návode, vrátane častí týkajúcich sa akumulátora a nabíjačky uvedených v originálnom návode k náradíu alebo v samostatnom návode

k akumulátorom a nabíjačkám. Návody je možné si obstarat kontaktovaním zákazníckeho servisu (pozrite zadnú stranu tohto návodu).

### Technické údaje

SFMCPS720		
Napätie	$V_{DC}$	18
Typ		1
Typ akumulátora		Li-Ion
Dĺžka lišty	cm	20
Maximálna rýchlosť reťaze (naprázdno)	m/s	4,3
Maximálna dĺžka rezu	cm	18
Hmotnosť (bez akumulátora)	kg	3,6

Hodnoty hlučnosti a vibrácií (priestorový vektorový súčet) podľa normy EN 62841-1:

$L_pA$ (hladina akustického tlaku)	dB(A)	75
$K$ (odchýlka uvedenej úrovne hluku)	dB(A)	3
$L_{WA}$ (hladina akustického výkonu)	dB(A)	92
$K$ (odchýlka nameranej hladiny akustického výkonu)	dB(A)	3
Hodnota vibrácií $a_{H1} =$	$m/s^2$	1,2
Odchýlka $K =$	$m/s^2$	1,5

Hodnoty vibrácií a hluku uvedené v tomto dokumente sa merali podľa normalizovaných požiadaviek, ktoré sú uvedené v norme EN 62841-1, EN ISO 22868, EN ISO 22867 a môžu sa použiť na porovnanie jedného náradia s ostatnými. Tieto hodnoty sa môžu použiť na predbežný odhad vibrácií pôsobiach na obsluhu.

**VAROVANIE:** Deklarované hodnoty vibrácií a úrovne hluku sa vzťahujú na štandardné použitie náradia. Ak je však náradie použité na rôzne aplikácie s rozmanitým príslušenstvom alebo ak sa vykonáva jeho nedostatočná údržba, veľkosť vibrácií a úrovne hluku môžu byť odlišné. Tak sa môže počas celkového pracovného času značne predĺžiť čas pôsobenia vibrácií na obsluhu. Odhad miery pôsobenia hluku a/alebo vibrácií na obsluhu musí počítať aj s časom, keď je toto náradie vypnuté, alebo keď je v chode naprázdno a aktuálne nevykonáva žiadnu prácu. Počas celkového pracovného času sa tak môže čas pôsobenia vibrácií na obsluhu značne skrátiť. Zistíte si ďalšie doplnkové bezpečnostné opatrenia, ktoré chránia obsluhu pred účinkom vibrácií a emisiami hluku, ako sú: údržba náradia a jeho príslušenstva, udržiavanie rúk v teple (platí pre vibrácie), organizácia spôsobov práce.

### Vyhľadanie o zhode – EC Smernica pre strojové zariadenia Smernica týkajúca sa vonkajšieho hluku



### TYČOVÁ REŤAZOVÁ PÍLA SFMCPS720, TYP 1

My, nižšie uvedený výrobca, vyhlasuje, že tieto výrobky opísané v časti **Technické údaje** spĺňajú požiadavky 2006/42/EC, EN 62841-1:2015+A11:2022, EN ISO 12100:2010, typová skúška EC vykonaná vo VDE Prüf- und Zertifizierungsinstitut GmbH, Marienstrasse 28, 63069 Offenbach, Germany.

Číslo povereného úradu: 0366 / ID číslo: 40059656  
2000/14/EC, príloha V, Kategória príloha I: položka 6 LWA (nameraná hodnota akustického výkonu) 94 dB LWA (zaručená hodnota akustického výkonu) 96 dB Ak potrebujete ďalšie informácie, kontaktujte nás na nasledujúcej adrese alebo na adresách, ktoré sú uvedené na zadnej strane tohto návodu.

Nižšie podpísaná osoba je zodpovedná za správnosť technických údajov a vydáva toto vyhlásenie v mene výrobcu.

Markus Rompel  
Viceprezident technického oddelenia Europe  
Stanley Black and Decker Deutschland GmbH  
Stanley, Richard-Klinger-Straße 11,  
65510 Idstein, Germany  
03.02.2025

**VAROVANIE:** Z dôvodu obmedzenia rizika zranenia si prečítajte tento návod na obsluhu.

### Definícia: Bezpečnostné pokyny

Nižšie uvedené definície opisujú stupeň závažnosti každého označenia. Prečítajte si pozorne návod na obsluhu a venujte pozornosť týmto symbolom.

**NEBEZPEČENSTVO:** Označuje bezprostredne hroziacu rizikovú situáciu, ktorá, ak sa jej nezabráni, **povedie** k spôsobeniu **vážneho alebo smrteľného zranenia**.

**VAROVANIE:** Označuje potenciálne rizikovú situáciu, ktorá, ak sa jej nezabráni, **môže viesť** k spôsobeniu **vážneho alebo smrteľného zranenia**.

**UPOZORNENIE:** Označuje potenciálne rizikovú situáciu, ktorá, ak sa jej nezabráni, **môže viesť** k spôsobeniu **lahkého alebo stredne vážneho zranenia**.

**POZNÁMKA:** Označuje postup **nesúvisiaci so spôsobením zranenia**, ktorý, ak sa mu nezabráni, **môže viesť k poškodeniu zariadenia**.



Upozorňuje na riziko úrazu elektrickým prúdom.



Upozorňuje na riziko vzniku požiaru.

## VŠEOBECNÉ BEZPEČNOSTNÉ POKYNY PRE PRÁCU S ELEKTRICKÝM NÁRADÍM



**VAROVANIE:** Naštudujte si všetky bezpečnostné výstrahy, pokyny, obrázky a špecifikácie uvedené pre toto elektrické náradie. Nedodržanie všetkých nižšie uvedených pokynov môže viesť k úrazu elektrickým prúdom, k požiaru alebo k vážnemu zraneniu.

### VŠETKY BEZPEČNOSTNÉ VAROVANIA A POKYNY USCHOVAJTE NA ĎALŠIE POUŽITIE

Termín „elektrické náradie“ vo všetkých upozorneniach odkazuje na vaše náradie napájané zo siete (je vybavené prírodným káblom) alebo náradie napájané akumulátorom (bez prírodného kábla).

#### 1) Bezpečnosť v pracovnom priestore

- Pracovný priestor udržiavajte čistý a dobre osvetlený.**  
Preplnený a neosvetlený pracovný priestor môže viesť k spôsobeniu úrazov.
- Nepracujte s elektrickým náradím vo výbušnom prostredí, ako sú napríklad priestory s výškovým horľavým kvapalinám, plynom alebo prašných látok.**  
V elektrickom náradí dochádza k iskreniu, ktoré môže spôsobiť vznietenie horľavého prachu alebo výparov.
- Pri práci s náradím zaistíte bezpečnú vzdialenosť detí a ostatných osôb.** Rozptyľovanie môže spôsobiť stratu kontroly nad náradím.

#### 2) Elektrická bezpečnosť

- Zástrčka prírodného kábla náradia musí zodpovedať zásuvke. Zástrčku nikdy žiadnym spôsobom neupravujte. Nepoužívajte pri uzemnenom elektrickom náradí žiadne upravené zástrčky.**  
Neupravované zástrčky a zodpovedajúce zásuvky znižujú riziko spôsobenia úrazu elektrickým prúdom.
- Nedotýkajte sa uzemnených povrchov, ako sú napríklad potrubia, radiátory, elektrické sporáky a chladničky.** Pri uzemnení vášho tela vzrastá riziko úrazu elektrickým prúdom.
- Nevystavujte elektrické náradie dažďu ani vlhkému prostrediu.** Ak vnikne do elektrického náradia voda, zvýši sa riziko úrazu elektrickým prúdom.
- S prírodným káblom zaobchádzajte opatrne. Nikdy nepoužívajte prírodný kábel na prenášanie alebo posúvanie náradia a neťahajte zaň, ak chcete náradie odpojiť od elektrickej siete. Zabráňte kontaktu kábla s masťami, horúcimi a ostrými predmetmi alebo pohyblivými časťami.** Poškodený alebo zauzlený kábel zvyšuje riziko úrazu elektrickým prúdom.
- Pri práci s náradím vonku používajte predĺžovacie káble určené na vonkajšie použitie.** Použitie kábla na vonkajšie použitie znižuje riziko úrazu elektrickým prúdom.

- Pri práci s elektrickým náradím vo vlhkom prostredí musí byť v napájacom okruhu použitý prúdový chránič (RCD).** Použitie prúdového chrániča RCD znižuje riziko úrazu elektrickým prúdom.

#### 3) Bezpečnosť osôb

- Zostaňte stále pozorní, sledujte, čo robíte a pri práci s elektrickým náradím pracujte s rozvahou. Nepoužívajte elektrické náradie, ak ste unavení alebo ak ste pod vplyvom drog, alkoholu alebo liekov.**  
Chvilka nepozornosti pri práci s elektrickým náradím môže viesť k vážnemu úrazu.
  - Používajte prvky osobnej ochrany. Vždy používajte ochranu zraku.** Ochranné prostriedky ako respirátor, protišmyková pracovná obuv, prilba a chrániče sluchu, používané v príslušných podmienkach, znižujú riziko poranenia osôb.
  - Zabráňte náhodnému spusteniu. Pred pripojením zdroja napätia alebo pred vložením akumulátora a pred zdvihnutím alebo prenášaním náradia skontrolujte, či je spínač v polohe „vypnuté“.**  
Prenášanie elektrického náradia s prstom na spínači alebo pripojenie náradia k napájacemu zdroju, ak je spínač náradia v polohe „zapnuté“, môže spôsobiť úraz.
  - Pred spustením náradia sa vždy uistite, či nie sú v jeho blízkosti kľúče alebo nastavovacie prípravky.**  
Nastavovacie kľúče ponechané na náradí môžu byť zachytené rotujúcimi časťami náradia a môžu spôsobiť úraz.
  - Neprekážajte sami sebe. Pri práci vždy udržiavajte vhodný postoj a rovnováhu.** Tak je umožnená lepšia ovládateľnosť náradia v neočakávaných situáciách.
  - Vhodne sa obliekajte. Nenoste voľný odev alebo šperky. Dbajte na to, aby sa vaše vlasy a odev nedostali do kontaktu s pohyblivými časťami.** Voľný odev, šperky alebo dlhé vlasy môžu byť pohyblivými dielmi zachytené.
  - Ak sú zariadenia vybavené adaptérom na pripojenie odsávacieho zariadenia, zaistite jeho správne pripojenie a správnu funkciu.** Použitie týchto zariadení môže znížiť nebezpečenstvo súvisiace s prachom.
  - Nedovoľte, aby istota získaná častým používaním náradia viedla k zníženiu vašej pozornosti a ignorovaniu zásad bezpečnej práce s náradím.** Nepozornosť pri práci môže spôsobiť vážne zranenie v zlomku sekundy.
- #### 4) Použitie elektrického náradia a jeho údržba
- Nepreťažujte elektrické náradie. Používajte na vykonávanú prácu správny typ elektrického náradia.**  
Pri použití správneho typu náradia bude práca vykonávaná lepšie a bezpečnejšie.
  - Ak nie je možné zapnúť a vypnúť spínač elektrického náradia, nepracujte s týmto náradím.** Každé elektrické náradie s nefunkčným spínačom je nebezpečné a musí sa opraviť.

- c) **Pred nastavovaním náradia, pred výmenou príslušenstva alebo ak náradie nepoužívate, odpojte zástrčku prírodného kábla od zásuvky alebo, ak je to možné, z náradia vyberte akumulátor.** Tieto preventívne bezpečnostné opatrenia znižujú riziko náhodného spustenia náradia.
- d) **Ak náradie nepoužívate, uložte ho mimo dosahu detí a zabráňte tomu, aby bolo toto náradie použité osobami, ktoré nie sú oboznámené s jeho obsluhou alebo s týmto návodom.** Elektrické náradie je v rukách nekvalifikovanej obsluhy nebezpečné.
- e) **Vykonávajte údržbu elektrického náradia a príslušenstva. Skontrolujte vychýlenie alebo zablokovanie pohyblivých častí, poškodenie jednotlivých dielov a iné okolnosti, ktoré môžu ovplyvniť chod náradia. Ak je elektrické náradie poškodené, nechajte ho pred použitím opraviť.** Mnoho nehôd býva spôsobených zanedbanou údržbou náradia.
- f) **Rezné nástroje udržiavajte ostré a čisté.** Správne udržiavané rezné nástroje s ostrými reznými čepeľami sú menej náchylné na zaseknutie a lepšie sa s nimi pracuje.
- g) **Elektrické náradie, príslušenstvo, držiaky nástrojov atď., používajte podľa týchto pokynov a berzte do úvahy podmienky pracovného prostredia a prácu, ktorú budete vykonávať.** Použitie elektrického náradia na iné účely, než na aké je určené, môže byť nebezpečné.
- h) **Udržiavajte rukoväti a všetky úchopové povrchy čisté a suché a dbajte na to, aby neboli znečistené olejom alebo mazivami.** Klzké rukoväti a povrchy na uchopenie neumožňujú bezpečnú manipuláciu a ovládateľnosť náradia v neočakávaných situáciách.

## 5) Použitie akumulátorového náradia a jeho údržba

- a) **Nabíjajte iba v nabíjačke určenej výrobcom.** Nabíjačka vhodná pre jeden typ akumulátora môže pri vložení iného nevhodného typu spôsobiť požiar.
- b) **Používajte výhradne akumulátory odporúčané výrobcom náradia.** Použitie iných typov akumulátorov môže spôsobiť vznik požiaru alebo zranenie.
- c) **Ak akumulátor nepoužívate, uložte ho mimo dosahu kovových predmetov, ako sú kancelárske sponky, mince, kľúče, klince, skrutky alebo iné drobné kovové predmety, ktoré môžu spôsobiť skrat kontaktov akumulátora.** Skrat oboch svoriek kontaktov akumulátora môže spôsobiť popálenie alebo požiar.
- d) **Pri nevhodných podmienkach môže z akumulátora uniknúť kvapalina; zabráňte kontaktu s ňou. Ak dôjde k náhodnému kontaktu s touto kvapalinou, zasiahnuté miesto omyte vodou. Ak vnikne kvapalina do očí, vyhľadajte lekársku pomoc. Unikajúca kvapalina z akumulátora môže spôsobiť podráždenie pokožky alebo popálenie.**
- e) **Nepoužívajte akumulátor alebo náradie, ktoré je poškodené alebo upravené.** Poškodené alebo upravené

akumulátory môžu vykazovať nepredvídateľné stavy, ktoré môžu viesť k požiaru, výbuchu alebo zraneniu.

- f) **Nevystavujte akumulátor alebo náradie účinkom ohňa alebo nadmernej teploty.** Pôsobenie ohňa alebo teplôt presahujúcich 130 °C môže spôsobiť explóziu.
- g) **Dodržujte všetky pokyny týkajúce sa nabíjania a nenabíjajte akumulátor alebo náradie mimo rozsahu teplôt, ktoré sú uvedené v tomto návode.** Nesprávne nabíjanie alebo teploty mimo stanoveného rozsahu môžu poškodiť akumulátor a môžu zvýšiť riziko požiaru.

## 6) Servis

- a) **Zverte opravu vášho elektrického náradia iba osobe s príslušnou kvalifikáciou, ktorá bude používať výhradne originálne náhradné diely.** Tým zaisťujete bezpečnosť prevádzky elektrického náradia.
- b) **Poškodené akumulátory nikdy neopravujte.** Servis akumulátorov sa môže vykonávať iba u výrobcu alebo v autorizovaných servisoch.

## BEZPEČNOSTNÉ VÝSTRAHY PRE TYČOVÉ PREREZÁVACIE PÍLY:

- a) **Ak je tyčová prerezávací pila v prevádzke, udržiavajte všetky časti tela v bezpečnej vzdialenosti od píllovej reťaze alebo listu. Pred spustením tyčovej prerezávacej píly sa uistite, že sa pílva reťaz alebo list ničoho nedotýka.** Chvilková nepozornosť pri práci s tyčovou prerezávacou pílou môže viesť k zraneniu.
- b) **Pri práci s tyčovou prerezávacou pílou vždy používajte obe ruky.** Držte túto tyčovú prerezávaciu pílu vždy oboma rukami, aby ste zabránili strate kontroly.
- c) **Z dôvodu zníženia rizika zabitia elektrickým prúdom nikdy nepoužívajte tyčovú prerezávaciu pílu v blízkosti akéhokoľvek elektrického vedenia.** Kontakt s týmto vedením alebo práca v blízkosti tohto vedenia môže viesť k spôsobeniu vážneho alebo smrteľného zranenia elektrickým prúdom.
- d) **Tyčová prerezávaciu pílu držte iba za izolované plochy určené na uchopenie, pretože môže dôjsť ku kontaktu reťaze alebo listu so skrytými vodičmi alebo s vlastným napájacím káblom.** Pri kontakte reťaze alebo listu píly so „živým“ vodičom budú neizolované kovové časti tyčovej prerezávacej píly tiež „živé“, a tak môže dôjsť k úrazu obsluhy elektrickým prúdom.
- e) **Používajte ochranu zraku a sluchu. Odporúča sa ďalšie ochranné vybavenie na ruky a protišmyková obuv.** Adekvátne ochranné vybavenie obmedzuje riziko zranenia osôb.
- f) **Pri práci s tyčovou prerezávacou pílou nad hlavou vždy používajte vhodnú ochranu hlavy.** Padajúce odrezané zvyšky môžu spôsobiť vážne zranenie.
- g) **Vždy správne stojte a tyčovú prerezávaciu pílu prevádzkujte len pri státi na zemi.** Klzké a nestabilné povrchy môžu spôsobiť stratu rovnováhy alebo stratu kontroly nad strojom.



- h) **Neppracujte s tyčovou prerezávacou pilou, ak ste v korune stromu, na rebríku alebo na inom nestabilnom povrchu.** Takéto prevádzkovanie tyčovej prerezávacej píly môže mať za následok stratu rovnováhy, stratu kontroly a zranenie.
- i) **Dbajte na to, aby sa v priestore strihania nenachádzali žiadne napájacie a predlžovacie káble.** Počas práce môže dôjsť k ukrytiu napájacieho kábla v stromoch a k jeho následnému prerezaniu pilovou reťazou alebo listom.
- j) **Vyvarujte sa použitia tyčovej prerezávacej píly v zlom počasí, a to najmä v prípade, keď sa môžu objaviť blesky.** Tak znížite riziko zasiahnutia bleskom.
- k) **Pri rezaní vetvy, ktorá je zatažená, dávajte pozor na jej vymrštenie.** Ak je uvoľnené napnutie v drevených vláknach, môže dôjsť k nárazu napnutej vetvy do obsluhy a/alebo k strate kontroly nad tyčovou prerezávacou pilou.
- l) **Pri rezaní krovin a mladých stromčekov buďte veľmi opatrní.** Tenké materiály môžu byť zachytené reťazou alebo listom píly a môžu vás šľahnúť alebo môžu spôsobiť stratu vašej rovnováhy.
- m) **Pri prenášaní vypnutej tyčovej prerezávacej píly dbajte na to, aby ste nestlačili žiadny vypínač napájania a pilový reťaz alebo list udržujte v bezpečnej vzdialenosti od tela.** Správne prenášanie tyčovej prerezávacej píly zníži pravdepodobnosť náhodného kontaktu s pohybujúcou sa reťazou alebo listom píly.
- n) **Pri preprave alebo uložení tejto tyčovej prerezávacej píly vždy nasadte na lištu alebo list píly ochranné puzdro.** Správna manipulácia s tyčovou prerezávacou pilou zníži pravdepodobnosť náhodného kontaktu s pohybujúcou sa reťazou alebo listom píly.
- o) **Pri odstraňovaní uviaznutého materiálu alebo pri servise tyčovej prerezávacej píly sa vždy uistite, či sú vypnuté všetky ovládacie spínače a či je vyňatý alebo odpojený akumulátor.** Neočakávané spustenie tyčovej prerezávacej píly pri odstraňovaní zablokovaného materiálu alebo pri vykonávaní údržby môže viesť k spôsobeniu vážneho zranenia.
- p) **Režte iba drevo. Nepoužívajte túto tyčovú prerezávaciu pilu na účely, na aké nie je určená. Napríklad: nepoužívajte túto tyčovú prerezávaciu pilu na rezanie plastov, kovu, muriva alebo iných stavebných materiálov, okrem dreva.** Použitie tyčovej prerezávacej píly na iné účely, než na aké je určená, by mohlo viesť k nebezpečným situáciám.
- Pred akýmkoľvek použitím zaistite, aby si každý, kto bude používať toto náradie, prečítal všetky bezpečnostné pokyny a ďalšie informácie uvedené v tomto návode a rozumel im.
  - Uložte tieto pokyny a často ich prečítajte.
1. **Neppracujte v nebezpečných prostrediach – nepoužívajte prístroj vo vlhkom alebo mokrom prostredí. Prenosné elektrické prístroje nepoužívajte v prostrediach s plnou alebo výbušnou atmosférou.** Motor v týchto prístrojoch pri bežnej prevádzke iskrí, a tieto iskry môžu spôsobiť vznietenie výparov.
  2. **Nepoužívajte v daždi.**
  3. **Okolo stojace osoby – najmä deti – udržujte v bezpečnej vzdialenosti od pracovného priestoru.**
  4. **Vhodne sa obliekajte – nenoste voľný odev alebo šperky.** Mohlo by dôjsť k ich zachyteniu pohybujúcimi sa dielmi. Pri práci vonku vám odporúčame používať gumové rukavice a pevnú pracovnú obuv. Ak máte dlhé vlasy, používajte vhodnú pokrývku hlavy.
  5. **Vždy používajte ochranu zraku – pri nainštalovanom akumulátore vždy používajte ochranné okuliare podľa ANSI Z87.1.** Používajte tiež masku proti prachu a chrániče sluchu. Bezpečnostné okuliare a chrániče sluchu je možné kúpiť v miestnom servisnom stredisku alebo autorizovanom servise.
  6. **Používajte správne náradie – nepoužívajte toto náradie na iné účely, než na aké je určené.**
  7. **Vyvarujte sa náhodnému spusteniu – pri nainštalovanom akumulátore neprenášajte s prstom na spúšťacom spínači.**
  8. **Pri zdvíhaní alebo držaní náradia sa vyvarujte uchopenia nekrytých rezných nožov alebo rezných hrán.**
  9. **Nevyvíjajte na náradie nadmerný tlak – náradie vykoná prácu lepšie a bezpečnejšie, ak sa použije na prácu, na akú je určené.**
  10. **Neprečuňte svoje sily – pri práci vždy udržujte vhodný postoj a rovnováhu.**
  11. **Zostaňte stále pozorní, sledujte, čo robíte a pri práci s elektrickým náradím pracujte s rozvahou. Nepoužívajte elektrické náradie, ak ste unavení alebo ak ste pod vplyvom drog, alkoholu alebo liekov.** Chvilka nepozornosti pri práci s elektrickým náradím môže viesť k vážnemu úrazu.
  12. **Zabráňte náhodnému spusteniu. Pred pripojením napájacieho zdroja alebo pred vložením akumulátora a pred zdvihnutím alebo prenášaním náradia skontrolujte, či je spínač v polohe „vypnuté“.** Prenášanie elektrického náradia s prstom na hlavnom vypínači alebo pripojenie prívodného kábla k elektrickej sieti, ak je vypínač náradia v polohe zapnuté, môže spôsobiť úraz.
  13. **Náradie odpojte – ak sa toto náradie nepoužíva, pred vykonávaním jeho údržby, pri výmene jeho príslušenstva, ako sú nože, reťaze atď., vyjmite akumulátor.**
  14. **Ukladajte náradie vnútri budov – ak sa toto náradie nepoužíva, musí sa uložiť vnútri budov na suchom a vyššom alebo uzamykateľnom mieste – mimo dosahu detí.**
  15. **Vykonávajte dôkladnú údržbu náradia – udržujte rezné hrany reťaze ostré a čisté, aby ste dosiahli čo najlepší výkon**

## DÔLEŽITÉ BEZPEČNOSTNÉ POKYNY



**VAROVANIE:** Pri použití elektrického záhradného náradia sa musia vždy dodržiavať základné bezpečnostné pokyny, aby sa znížilo riziko vzniku požiaru, úrazu elektrickým prúdom a zranenia osôb, vrátane nasledujúcich.



**VAROVANIE:** Z dôvodu obmedzenia rizika spôsobenia zranenia dodržiavajte nasledujúce:



a znížili riziko zranenia. Dodržujte pokyny na údržbu a výmenu príslušenstva. Pravidelne kontrolujte napájací zdroj náradia a ak je poškodený, nechajte ho opraviť v autorizovanom servise. Udržujte rukoväti suché a čisté a dbajte na to, aby neboli znečistené olejom a mazivom.

16. **Kontrolujte poškodené časti** – pred ďalším použitím tohto náradia sa musia starostlivo skontrolovať ochranné kryty alebo iné časti, aby ste zistili, či budú správne pracovať a vykonávať určenú funkciu. Skontrolujte vychýlenie a uloženie pohybujúcich sa častí, opotrebovanie jednotlivých dielov a ďalšie prvky, ktoré môžu ovplyvniť správny chod náradia. Zničené alebo iné poškodené diely sa musia riadne opraviť alebo vymeniť v autorizovanom servise, ak nebude v tomto návode uvedený iný spôsob odstránenia poruchy.
17. **Poškodenie jednotky** – ak narazíte do cudzieho objektu alebo ste ním zachytení, ihneď vypnite prístroj, vyberte akumulátor, skontrolujte za hľadiska poškodenia a pred ďalším prevádzkovaním nechajte vykonať opravu poškodenia.
18. **Prístroj neponárajte do vody ani naň nestriekajte vodu. Dbajte na to, aby sa dovnútra nedostala žiadna kvapalina.** Ak sa prístroj namočí, nechajte ho vysychať minimálne 48 hodín.
19. **Prístroj neukladajte do blízkosti hnojív alebo chemikálií alebo na ich obaloch.**

## USCHOVAJTE TIETO POKYNY



**VAROVANIE – Nepoužívajte toto náradie v blízkosti vedenia vysokého napätia.** Toto náradie nie je navrhnuté tak, aby poskytovalo ochranu pred úrazom elektrickým prúdom v prípade kontaktu s nadsadným elektrickým vedením. Pred použitím tejto tyčovej prerazácej píly s predĺženým dosahom si naštudujte miestne predpisy, aby ste získali údaje týkajúce sa bezpečnej vzdialenosti od nadsadného elektrického vedenia a aby ste sa uistili, či je pracovná poloha bezpečná.

- **Udržujte všetky časti tela mimo dosahu reťaze píly. Ak sú nože v pohybe, neodstraňujte strihaný materiál alebo strihaný materiál nepridržiavajte. Pri odstraňovaní zaseknutého materiálu sa uistite, či je spínač v polohe „vypnuté“.** Nože sa môžu po vypnutí náradia ešte chvíľu pohybovať. Chvilková nepozornosť pri práci s tyčovou reťazovou pilou môže viesť k spôsobeniu vážneho zranenia.
- **Prenášajte túto tyčovú reťazovú pílu uchopením za rukoväť a so zastavenou reťazou.** Pri preprave alebo pri uložení tohto náradia vždy vyberte akumulátor a nasadte na vodiacu lištu ochranné puzdro. Správna manipulácia s touto tyčovou reťazovou pilou znižuje možnosť úrazu spôsobeného reťazou píly.
- **Tyčovú pílu držte iba za izolované rukoväti, pretože môže dôjsť ku kontaktu reťaze píly so skrytým elektrickým káblom.** Pri kontakte reťaze píly so „živým“ vodičom budú neizolované kovové časti náradia takisto „živé“, a tak môže dôjsť k úrazu obsluhy elektrickým prúdom.
- **Vyvarujte sa použitia tyčovej reťazovej píly v zlom počasí, a to najmä v prípade, keď sa môžu objaviť blesky.** Tak znížite riziko zasiahnutia bleskom.
- **Z dôvodu zníženia rizika zabitia elektrickým prúdom nikdy nepoužívajte toto náradie v blízkosti akéhokoľvek elektrického vedenia.** Kontakt s týmto vedením alebo práca v blízkosti tohto vedenia môže viesť k spôsobeniu vážneho alebo smrteľného zranenia elektrickým prúdom.
- **Pri práci s tyčovou reťazovou pilou vždy používajte obe ruky.** Držte túto tyčovú reťazovú pílu vždy oboma rukami, aby ste zabránili strate kontroly.
- **Pri práci s tyčovou reťazovou pilou nad hlavou vždy používajte vhodnú ochranu hlavy.** Padajúce odrezané zvyšky môžu spôsobiť vážne zranenie.
- **Pred čistením alebo odstraňovaním materiálu zo záhradného náradia vyberte akumulátor alebo ho odpojte.**
- **Nedovoľte, aby istota získaná častým používaním náradia viedla k zníženiu vašej pozornosti a ignorovaniu zásad bezpečnej práce s náradím.** Nepozornosť pri práci môže spôsobiť vážne zranenie v zlomku sekundy.

## ŠPECIFICKÉ BEZPEČNOSTNÉ PREDPISY

### Pred použitím tejto tyčovej reťazovej píly

- **Pred použitím tyčovej reťazovej píly si z dôvodu zaistenia bezpečnej prevádzky prečítajte a naštudujte všetky pokyny.** Dodržujte všetky bezpečnostné pokyny. Nedodržanie bezpečnostných pokynov uvedených ďalej v tomto návode môže viesť k spôsobeniu vážneho zranenia.
- **Stále sledujte, čo robíte.** Používajte zdravý rozum. Nepoužívajte túto tyčovú reťazovú pílu, ak ste unavení.
- **Používajte túto tyčovú reťazovú pílu iba na rezanie vetiev stromov.** Nepoužívajte túto tyčovú reťazovú pílu na účely, na aké nie je určená. Nepoužívajte ju na rezanie iných predmetov.
- **Túto tyčovú reťazovú pílu môžu používať iba riadne preškolené dospelé osoby.** Nikdy nedovoľte, aby toto náradie používali deti.
- **Nedovoľte, aby toto náradie používali deti a nepreškolené osoby.**
- **Pri práci s touto tyčovou reťazovou pilou používajte nasledujúce bezpečnostné vybavenie:**
  - pevné pracovné rukavice
  - bezpečnú pracovnú obuv s pevnou špičkou a protišmykovou podrážkou
  - ochranné okuliare, bezpečnostné okuliare alebo tvárový štít
  - bezpečnostnú prilbu
  - ochranu sluchu
  - tvárovú masku alebo respirátor (ak pracujete v prašnom prostredí)
- **Používajte dlhé nohavice a pracovnú obuv.** Nenoste voľný odev, krátke nohavice, šperky akéhokoľvek druhu a nechodte naboso.
- **Ak máte dlhé vlasy, zviažte si ich tak, aby ste zabránili ich zachyteniu do pohyblivých častí.**
- **Pred rezaním vždy zaistite nasledujúce:**
  - vyčistite pracovný priestor
  - udržiajte bezpečný postoj

- naplánujte si únikovú cestu pred padajúcimi vetvami
- Pred rezaním skontrolujte strom. Uvoľnite priestor tak, aby mohli odrezané vetvy padať voľne na zem.
- Nepoužívajte túto tyčovú reťazovú pílu na stínanie stromčekov.

## Pri použití tejto tyčovej reťazovej píly



**NEBEZPEČENSTVO: Z dôvodu obmedzenia rizika spôsobenia zranenia elektrickým prúdom nepoužívajte toto náradie na mokrom povrchu.**

Nevystavujte dažďu. Ukladajte vnútri budov.



**NEBEZPEČENSTVO: Zabráňte neúmyselnému zapnutiu.**

Neprenášajte toto náradie s nasadeným akumulátorom s prstom na spúšťacom spínači. Pri inštalácii akumulátora sa uistite, či je spúšťací spínač v polohe „vypnuté“.

- Náradie držte len za plochy určené na uchopenie: hlavná rukoväť na tyči a tyč.
- Dávajte stále pozor. Používajte pri práci s týmto náradím zdravý rozum.
- Udržujte pracovný priestor v čistote. Neporiadok na pracovisku môže viesť k úrazu.
- Po ukončení rezania alebo v prípade, keď bude toto náradie ponechané bez dozoru, vždy vyberte z tejto tyčovej reťazovej píly akumulátor.
- Udržujte deti, domáce zvieratá a ďalšie osoby v minimálnej vzdialenosti 15 m (50') od tejto tyčovej reťazovej píly. V pracovnom priestore môže byť iba používateľ tejto tyčovej reťazovej píly.
- Nepoužívajte túto tyčovú reťazovú pílu na stínanie stromov.
- Pri uchopení alebo zdvíhaní tejto tyčovej reťazovej píly sa vyvarujte uchopenia nekrutej časti reťaze píly.
- Nesiahajte na spúšťací spínač, kým nebudete pripravení na vykonanie rezu.
- Pred spustením tohto náradia sa uistite, či sa reťaz píly ničoho nedotýka.
- Ak je tyčová reťazová píla v chode, udržujte všetky časti tela v bezpečnej vzdialenosti od reťaze píly.
- Pri rezaní nevyvíjajte na túto pílu nadmerný tlak. Vyvíjajte iba mierny tlak. Práca je účinnejšia a bezpečnejšia, ak používate náradie iba na určené účely.
- Prenášajte túto tyčovú reťazovú pílu z jedného miesta na druhé:
  - s vybratým akumulátorom,
  - s prstami mimo spúšťacieho spínača,
  - uchopením za predĺžovaciu tyč v mieste ťažiska a
  - s vodiacou lištou a reťazou otočenou smerom dozadu a s nasadeným puzdrom.
- Nerezte s touto tyčovou reťazovou pílou malé kroviny a mladé stromčeky. Tenký materiál sa môže v reťazi zachytiť a sľahnúť smerom k vám. To môže tiež spôsobiť stratu vašej rovnováhy.
- Nepracujte, ak je zlá viditeľnosť.
- Udržujte pevný postoj a rovnováhu. Neprekážajte sami sebe. Nesprávna pracovná poloha môže viesť k strate rovnováhy.
- Udržujte všetky časti tela mimo dosahu pohyblivých častí.

- V žiadnom prípade nepoužívajte na tomto náradí žiadne príslušenstvo alebo doplnky, ktoré neboli dodané s týmto náradím, alebo ktoré neboli v tomto návode schválené na použitie s týmto náradím.
- Skontrolujte tyčovú reťazovú pílu pred každým použitím a po jej páde alebo po iných nárazoch. Uistite sa, či nedošlo k žiadnemu veľkému defektu alebo poškodeniu.

## Nepoužívajte túto tyčovú reťazovú pílu:

- Ak ste pod vplyvom alkoholu, liekov alebo drog.
- V daždi alebo vo vlhkom či mokrom prostredí.
- V prítomnosti vysokohorľavých kvapalín alebo plynov.
- Ak je táto tyčová reťazová píla poškodená, zle nastavená alebo ak nie je kompletne a bezpečne zostavená.
- Ak spúšťací spínač nezapína a nevypína toto náradie. Ak je uvoľnený spúšťací spínač, reťaz píly sa musí zastaviť. Výmenu poškodeného spínača zverte autorizovanému servisu. Pozrite časť **Príslušenstvo** v kapitole **Údržba**.
- Ak sa ponáhľate.
- Ak ste na strome alebo na rebríku.
- Keď ste na plošine.
- Pri silnom vetre alebo počas búrky.
- Nepoužívajte v košoch alebo na výložníkoch, ak na to nemáte špeciálne školenie. Dodržujte všetky pokyny a bezpečnostné výstrahy používaného koša alebo výložníka. Prevádzkovanie bez riadneho zaškolenia môže zvýšiť riziko spôsobenia vážneho zranenia alebo smrti. Dbajte na zaistenie. Pri nepoužívaní dbajte na nasadenie ochranného puzdra. Neprekážajte sami sebe. Tyč vysúvajte len do nevyhnutnej dĺžky. Nepoužívajte v blízkosti vedenia.

## ZÁKLADNÉ BEZPEČNOSTNÉ POKYNY



**NEBEZPEČENSTVO: Riziko úrazu elektrickým prúdom.**

Ak dôjde ku kontaktu s elektrickým vedením, môže dôjsť k vážnemu alebo smrteľnému úrazu elektrickým prúdom. Nikdy nepoužívajte v blízkosti akéhokoľvek elektrického zdroja, vodičov alebo elektrického vedenia.



**VAROVANIE: Z dôvodu zaistenia bezpečnosti si**

**riadne prečítajte návod na použitie.** Používajte tvárový štít (a/alebo bezpečnostné okuliare) a pevnú prilbu, aby ste sa chránili pred padajúcim odrezaným materiálom. Vždy udržiavajte čistú pracovnú plochu, ústupovú cestu a dávajte pozor na polohu vetiev, aby ste sa im vyhli a zabránili pádu. Pri práci s touto pílou udržiavajte ostatné osoby vo vzdialenosti minimálne 15 m (50'). Z dôvodu obmedzenia rizika spôsobenia zranenia elektrickým prúdom nepoužívajte toto náradie na mokrom povrchu. Nevystavujte dažďu. Ukladajte vnútri budov.



**VAROVANIE: Tento výrobok (netýka sa akumulátora alebo nabíjačky) poskytuje určitú úroveň ochrany pred prachom (obmedzené vniknutie) a kvapalinami (mierne postriekanie) pri bežnom a rozumne predvídateľnom použití. Akumulátor a nabíjačka samy o sebe nemajú stupeň IP krytia. NIKDY neponárajte tento výrobok, nabíjačku alebo akumulátor do kvapaliny.**

- Nestojte priamo pod vetvou, ktorú budete odrezávať, aby ste boli chránení pred touto padajúcou vetvou. Táto jednotka sa nesmie držať v uhle väčšom než 60° vzhľadom na úroveň terénu.
- Udržujte rukoväti suché a čisté a dbajte na to, aby neboli znečistené olejom.
- Pred spustením tohto náradia sa uistite, či sa reťaz pily ničoho nedotýka.
- Pred odložením tejto pily sa uistite, či došlo k zastaveniu reťaze pily.

## Servis

- Servis môže vykonávať iba technik so zodpovedajúcou kvalifikáciou. Servis alebo údržba vykonávaná nekvalifikovanou osobou môže viesť k úrazu. Pozrite časť **Údržba** v tomto návode.
- Pri opravách tohto náradia používajte iba originálne náhradné diely. Dodržujte pokyny uvedené v tomto návode v časti **Údržba**. Použitie neoriginálnych dielov alebo nedodržovanie uvedených pokynov pre údržbu vytvára riziko úrazu elektrickým prúdom alebo iného zranenia.

## Ochrana proti spätnému rázu



**VAROVANIE:** K SPÄTNÉMU RÁZU dochádza po kontakte prednej časti alebo špičky vodiacej lišty s predmetom alebo pri zovretí reťaze pily v reze. Kontakt špičky náradia môže v určitých prípadoch spôsobiť náhlu spätnú reakciu, ktorá vymrští vodiacu lištu smerom hore a dozadu na obsluhu. Zovretie reťaze pily na konci vodiacej lišty môže spôsobiť rýchly pohyb vodiacej lišty smerom dozadu na obsluhu. Akákoľvek z týchto reakcií môže spôsobiť stratu kontroly nad touto pilou, čo môže viesť k vážnemu zraneniu používateľa.



**Musia sa dodržiavať nasledujúce opatrenia, aby bolo minimalizované riziko spätného rázu:**

- Ak je motor v chode, držte túto pílu vždy pevne oboma rukami. Používajte pevné uchopenie s palcami a prstami obopínajúcimi hlavnú rukoväť na tyči a izolovanú rukoväť. Tyč **NEPOUŽÍVAJTE** ako upínaciu plochu.
- Neprekážajte sami sebe.
- Pri práci vždy udržiavajte vhodný postoj a rovnováhu.
- Dávajte pozor, aby sa špička vodiacej lišty nedostala do kontaktu s polenom, vetvou, povrchom terénu alebo inou prekážkou.
- Nenastavujte rukoväť tyčovej pily nad výšku ramien.
- Používajte zariadenia, ako sú reťaze s malými spätnými rázmi a vodiace lišty obmedzujúce spätné rázy, ktoré obmedzujú riziká súvisiace so spätným rázom.
- Používajte iba náhradné vodiace lišty a reťaze špecifikované výrobcom alebo výrobky rovnakej kvality.
- Nikdy nedovoľte, aby sa pohybujúca reťaz na konci vodiacej lišty dostala do kontaktu s akýmkoľvek predmetom.
- Dbajte na to, aby sa v pracovnom priestore nevyškvtali žiadne prekážky, ako sú iné stromy, vetvy, kamene, ploty, pne atď. Vyhybajte sa prekážkam alebo odstráňte všetky

prekážky, s akými by sa vaša píla mohla počas rezania dostať do kontaktu.

- Dbajte na to, aby bola reťaz pily ostrá a riadne napnutá. Uvoľnená alebo tupá reťaz môže zvýšiť riziko spätného rázu. Kontrolujte napnutie reťaze v pravidelných intervaloch so zastaveným motorom a s odobratým akumulátorom.
- Začnite rezať a pokračujte v reze iba s reťazou pily v maximálnych otáčkach. Ak sa pohybujúca reťaz pomalšou rýchlosťou, hrozí väčšie riziko, že dôjde k spätnému rázu.
- Režte vždy iba jednu vetvu.
- Ak vkladáte pílu znovu do predchádzajúceho rezu, buďte vždy veľmi opatrní. Skôr ako budete pokračovať v rezaní, zaryte hroty do dreva a nechajte pílu dosiahnuť maximálne otáčky.
- Nepokúšajte sa o ponorné rezy alebo o rezanie otvorov.
- Sledujte pohyb vetiev alebo iné sily, ktoré by mohli spôsobiť uzatvorenie rezu alebo privretie reťaze.

## Bezpečnostné opatrenia proti spätnému rázu



**VAROVANIE:** Vaša tyčová reťazová píla disponuje nasledujúcimi prvkami, ktoré pomáhajú znižovať riziko spätného rázu. Tieto prvky však celkom neodstraňujú túto nebezpečnú reakciu. Ako používateľ tejto reťazovej pily sa nespoliehajte iba na bezpečnostné zariadenia. Musíte dodržiavať všetky bezpečnostné opatrenia, pokyny a postupy údržby uvedené v tomto návode, ktoré pomáhajú zabrániť spätnému rázu a iným silám, ktoré môžu viesť k spôsobeniu vážneho zranenia.

- **Vodiaca lišta obmedzujúca spätné rázy** je navrhnutá so špičkou s malým polomerom, ktorá znižuje veľkosť nebezpečnej zóny spätného rázu na špičke vodiacej lišty. Vodiaca lišta obmedzujúca spätné rázy je výrobkom, ktorý demonštroval značné zníženie počtu spätných rázov pri testovaní podľa bezpečnostných požiadaviek pre elektrické reťazové píly.
- **Reťaz s malými spätnými rázmi**, ktorá je navrhnutá s tvarovaným ukazovateľom hĺbky a ochranným článkom, ktorý odkláňa silu spätného rázu a ktorý umožňuje postupný posuv dreva do reťaze. Reťaz s obmedzeným spätným rázom je reťaz, ktorá splnila požiadavky týkajúce sa výkonu pri spätnom ráze počas testovania na reprezentatívnej vzorke reťazových pil.

## Názvy a termíny použité pri tejto tyčovej pile

- **Hnacie koleso alebo ozubené koleso** – ozubený diel, ktorý poháňa reťaz pily.
- **Vodiaca lišta** – pevná konštrukcia, ktorá podopiera a vedie reťaz pily.
- **Ochranné puzdro vodiacej lišty** – ochranný prvok nasadený na vodiacu lištu, ktorý zabraňuje kontaktu so zubami reťaze, ak sa píla nepoužíva.
- **Spätný ráz** – pohyb vodiacej lišty smerujúcej dozadu alebo nahor alebo v oboch smeroch súčasne, k akému dochádza v prípade, keď sa reťaz na koncovej hornej časti vodiacej lišty dostane do kontaktu s akýmkoľvek predmetom, ako je poleno

alebo vetva, alebo ak dôjde k zovretiu dreva a k priškripeniu reťaze píly v reze.

- **Reťaz s malými spätnými rázmi** – reťaz, ktorá spĺňa výkonné požiadavky z hľadiska spätného rázu. (Pri testovaní na reprezentatívnej vzorke reťazových píľ)
- **Vodiaca lišta obmedzujúca spätný ráz** – vodiaca lišta, na ktorej sa preukázalo značné obmedzenie vzniku spätných rázov.
- **Náhradná reťaz píly** – reťaz, ktorá obmedzuje výkonné parametre spätného rázu pri testovaní so špecifickými reťazovými píľami. Pri použití s inými píľami nemusí spĺňať výkonnostné požiadavky.
- **Pílová reťaz** – slučka reťaze opatrená zubami, ktorá reže drevo, je poháňaná motorom a je nasadená na vodiacej lište.
- **Doraz s hrotmi (hrot)** – špicatý zub alebo zuby na použitie pri prerézavaní na otáčanie píly a udržanie polohy pri rezaní.
- **Spínač** – zariadenie, ktoré pri prevádzke píly uzavrie alebo preruší elektrický obvod motora reťazovej píly.
- **Poistka spínača** – pohyblivý doraz, ktorý zabraňuje neúmyselnému použitiu spínača, kým sa neaktivuje ručne.
- **Rezanie (prerezávanie)** – postup na rezanie vetiev zo stromu.
- **Spodný rez** – rez zo spodnej strany smerujúci nahor. Tento rez sa vykonáva v normálnej reznej polohe a hornou časťou reťaze vodiacej lišty.

## Skladovanie

1. **Ukladajte vnútri budov.** Najvhodnejšie miesto na uloženie je v chlade a suchu, mimo dosahu priameho slnečného žiarenia, nadmerného tepla alebo chladu a mimo dosahu detí.
2. **Po ukončení práce vždy znovu zmeníte napnutie reťaze.** Počas vychladnutia dochádza k zmršťovaniu reťaze. Ak sa neuvoľní napnutie, môže dôjsť k poškodeniu píly.

## Zvyškové riziká

Napriek tomu, že sa dodržiavajú príslušné bezpečnostné predpisy a používajú sa bezpečnostné zariadenia, určité zvyškové riziká sa nemôžu vylúčiť. Tieto riziká sú nasledujúce:

- Poškodenie sluchu.
- Riziko zranenia spôsobeného odlietavajúcimi čiastočkami.
- Riziko popálenia spôsobeného kontaktom s horúcim príslušenstvom, ktoré sa zahrielo počas použitia.
- Riziko zranenia spôsobeného dlhodobým použitím náradia.

### USCHOVAJTE TIETO POKYNY

#### Typ akumulátora

Môžu sa používať nasledujúce akumulátory:

Akumulátor	(kg)	Akumulátor	(kg)
SFMCB201	0,35	SFMCB204	0,64
SFMCB202	0,36	SFMCB206	0,67

Pozrite časť pre nabíjačku/akumulátor, kde nájdete ďalšie informácie.

## Značky na náradí

Na náradí sú nasledujúce piktogramy: Z dôvodu zníženia rizika zranenia si používateľ musí prečítať tieto pokyny.

### VAROVANIE:



Pred použitím tohto výrobku si používateľ musí prečítať návod na obsluhu a pochopiť ho.



Používateľ musí používať dostatočnú ochranu zraku.



Používateľ musí používať dostatočnú ochranu sluchu.



Nevystavujte náradie dažďu alebo prostrediu s vysokou vlhkosťou a nenechávajte ho vonku, ak prší.



Používateľ musí používať dostatočnú ochranu hlavy.



Používateľ musí používať dostatočné ochranné rukavice.



Používateľ musí používať protišmykovú obuv.



Nedávajte ruky do tohto priestoru.



Pohyblivé diely môžu spôsobiť zranenie.



Riziko smrteľného úrazu elektrickým prúdom. Od nadzemného elektrického vedenia udrzte vzdialenosť minimálne 15 m.



Ostrý predmet môže spôsobiť zranenie.



Smernica 2000/14/EC týkajúca sa zaručeného akustického výkonu.



Potenciálne riziková situácia, ktorá, ak sa jej nezabráni, môže viesť k vážnemu alebo smrteľnému zraneniu. Pred údržbou vykážte okolostojace osoby a odpojte akumulátor.

### Umiestnenie dátumového kódu (obr. F)

Kód dátumu výroby **34** sa skladá zo 4-miestneho roku nasledovaného 2-miestnym týždňom a 2-miestnym kódom závodu.

### Popis (obr. A)



**VAROVANIE:** Nikdy nerobte žiadne úpravy elektrického náradia ani jeho súčastí. Mohlo by dôjsť k jeho poškodeniu alebo k zraneniu.

- 1 Zostava rukoväti
- 2 Skladacia zostava
- 3 Zostava hlavy píly
- 4 Záves tyče
- 5 Hlavná rukoväť
- 6 Spúšťací spínač
- 7 Odstavacie tlačidlo
- 8 Vodiaca lišta

- 9 Reťaz píly
- 10 Háčik na odstraňovanie vetiev
- 11 Viečko nádržky na olej
- 12 Indikátor množstva oleja
- 13 Izolovaná rukoväť
- 14 Závitové puzdro
- 15 Poistná matica vodiacej lišty
- 16 Napínacia skrutka reťaze
- 17 Kryt ozubeného kolesa
- 18 Kryt vodiacej lišty
- 19 Kľúč
- 20 Závesný háčik Track Wall
- 21 Akumulátor
- 22 Uvoľňovacie tlačidlo akumulátora

## Určené použitie

Vaša prerezávacia tyčová reťazová píla STANLEY FATMAX SFMCPS720 je určená na profesionálne záhradnícke aplikácie. Záhradnícke nožnice sú určené iba pre rastlinné materiály.

**NEPOUŽÍVAJTE** tento výrobok vo vlhkom prostredí alebo na miestach s výskytom horľavých kvapalín alebo plynov.

Táto tyčová reťazová píla je elektrické náradie na profesionálne použitie.

**ZABRÁŇTE** deťom, aby sa s týmto náradím dostali do kontaktu. Ak používajú toto náradie neskúsené osoby, musí byť zaistený odborný dozor.

- **Malé deti a neskúsené osoby.** Toto zariadenie nie je určené na použitie nedospelými alebo neskúsenými osobami bez dozoru.
- Tento výrobok nie je určený na použitie osobami (vrátane detí) so zníženými fyzickými, zmyslovými alebo duševnými schopnosťami, s nedostatkom skúseností a znalostí, ak týmto osobám nebol stanovený dohľad osobou zodpovednou za ich bezpečnosť. Deti sa nesmú nikdy ponечаť s týmto výrobkom bez dozoru.

## ZOSTAVENIE A NASTAVENIE

**VAROVANIE:** Z dôvodu zníženia rizika vážneho zranenia pred akýmkoľvek nastavením alebo pred montážou a demontážou príslušenstva alebo prídavných zariadení náradie vždy vypnite a vyberte z neho akumulátor. Náhodné spustenie môže spôsobiť úraz.

**VAROVANIE:** Používajte iba akumulátory a nabíjačky STANLEY FATMAX.

## Vloženie a vybratie akumulátora z náradia (obr. M)

**POZNÁMKA:** Uistite sa, či je akumulátor (21) úplne nabitý.

### Vloženie akumulátora do rukoväti náradia

1. Zarovnajete akumulátor s drážkami vnútri rukoväti náradia (obr. M).
2. Nasuňte akumulátor do rukoväti náradia tak, aby bol riadne usadený a uistite sa, či začujete zvuk jeho zaistenia.

## Vybratie akumulátora z náradia

1. Stlačte uvoľňovacie tlačidlo akumulátora (22) a rázne vytiahnite akumulátor z rukoväti náradia.
2. Vložte akumulátor do nabíjačky.

## Pripojenie zostavy záhradníckych nožníc k zostave rukoväti (obr. A, H–L)

**VAROVANIE:** Pohybujúci sa ostrý nôž. Pred vykonávaním nasledujúcich úkonov sa uistite, či je z náradia vybratý akumulátor a či je na reťazi nasadený ochranný kryt, aby ste zabránili náhodnému spusteniu náradia. Nedodržanie tohto pokynu by mohlo viesť k spôsobeniu vážneho zranenia.

**VAROVANIE:** Vždy urobte kontrolu, aby ste sa uistili, či je toto puzdro celkom zaskrutkované a či nie sú vidieť žiadne závitky. Ak nebude toto puzdro úplne zaskrutkované, mohlo by dôjsť k rozpojeniu skladacej zostavy a k následným nebezpečným situáciám. Pravidelne kontrolujte toto spojenie, aby ste sa uistili, či nie sú vidieť žiadne závitky.

Tri zostavy, ktoré vytvárajú tyčové záhradnícke nožnice, sú zaistené tak, aby bola zaručená správna montáž. Ak sa nedá zostava bez problémov pripojiť, nepoužívajte silu. Spojenie zostavy rukoväti (1), skladacej zostavy (2) a zostavy hlavy píly (3) vytvorí tyčovú prerezávaciu pílu dlhú približne 3 m tak, ako je zobrazené na obr. H.

1. Tlačidlo (26) na vonkajšku spojovej časti skladacej zostavy (2) zarovnajete s otvorom pre tlačidlo (27) na spojovej časti zostavy hlavy píly (3). Obidve časti pritlačte k sebe tak, aby tlačidlo zaskočilo do otvoru pre tlačidlo a došlo k zaisteniu. Pozrite obr. I.
2. Tlačidlo (28) na vonkajšku spojovej časti skladacej zostavy (2) zarovnajete s otvorom pre tlačidlo (29) na spojovej časti zostavy rukoväti (1). Obidve časti pritlačte k sebe tak, aby tlačidlo zaskočilo do otvoru pre tlačidlo a došlo k zaisteniu. Pozrite obr. J.
3. Narovnajete skladaciu zostavu (2) v závese tyče (4) podľa obr. K.
4. Nasuňte závitové puzdro (14) na skladaciu zostavu (2) čo najnižšie a otáčajte závitovým puzdrom (14) v smere pohybu hodinových ručičiek, kým sa úplne nezastaví a kým nebude úplne zakryvať závit tak, ako je zobrazené na obr. L.

## Zloženie tyčovej prerezávacej píly (obr. H, K)

**VAROVANIE:** Pohybujúci sa ostrý nôž. Pred vykonávaním nasledujúcich úkonov sa uistite, či je z náradia vybratý akumulátor a či je na noži nasadený ochranný kryt, aby ste zabránili náhodnému spusteniu náradia. Nedodržanie tohto pokynu by mohlo viesť k spôsobeniu vážneho zranenia.

1. Oprite SFMCPS720 o zem a uchopte závitové puzdro (14) na skladacej zostave (2) a povoľte závitové puzdro otáčaním proti smeru pohybu hodinových ručičiek. Odsuňte závitové puzdro (14) preč, smerom k zostave hlavy píly (3).
2. Sklopte skladaciu zostavu (2) v závese tyče (4) podľa obr. K.

## Nasadenie a sňatie reťaze píly (obr. A–D)



**VAROVANIE!** Pohybujúci sa ostrý nôž. Pred vykonávaním nasledujúcich úkonov sa uistite, či je z náradia vybratý akumulátor, aby ste zabránili náhodnému spusteniu náradia. Nedodržanie tohto pokynu by mohlo viesť k spôsobeniu vážneho zranenia.



**VAROVANIE!** Pohybujúci sa ostrý nôž. Pri nasadzovaní alebo odoberaní reťaze vždy používajte ochranné rukavice. Táto reťaz je ostrá a môže vás porezať, aj keď píla nie je v chode.

1. Umiestnite tyčovú pílu na pevnú a rovnú plochu. Otáčajte poistnú maticu vodiacej lišty **15** proti smeru pohybu hodinových ručičiek pomocou dodaného kľúča **19**.
2. Snímate kryt ozubeného kolesa **17**.
3. Ak chcete odobrať reťaz píly **9**, otáčajte napínacou skrutkou **16** pred krytom pomocou konca kľúča s plochým skrutkovačom. Otáčanie napínacej skrutky proti smeru pohybu hodinových ručičiek umožňuje pohyb vodiacej lišty **8** smerom dozadu a zmenšenie napnutia reťaze píly, čo umožní odobratie tejto reťaze.
4. Vyberte opotrebovanú reťaz píly z drážky vodiacej lišty.
5. Preklopte vodiacu lištu.
6. Ak chcete reťaz píly nasadiť späť, skontrolujte, či je drážka vo vodiacej lište nad polohovacími kolíkmi **23** tak, ako je zobrazené na obr. B a či sa otvor pod drážkou nachádza nad napínacím kolíkom **24**.
7. Umiestnite novú reťaz do drážky vodiacej lišty a na hncie koleso **25**. Uistite sa, či sú zuby reťaze otočené v správnom smere pomocou obrázka na kryte alebo na vodiacej lište.
8. Na zvýšenie napnutia reťaze otáčajte napínacou skrutkou **16** v smere pohybu hodinových ručičiek.
9. Nainštalujte kryt ozubeného kolesa **17**.
10. Dodržujte pokyny uvedené v časti **Nastavenie napnutia reťaze píly**.

## Nastavenie napnutia reťaze (obr. A–E)



**VAROVANIE!** Nesprávne napnutie pílovej reťaze môže spôsobiť spadnutie pílovej reťaze a následné ťažké alebo smrteľné zranenie.

**POZNÁMKA:** Napnutie reťaze sa musí pravidelne nastavovať pred každým použitím píly.

1. S pílou stále položenou na pevnom a rovnom povrchu skontrolujte napnutie reťaze **9**. Napnutie reťaze je správne, ak reťaz po miernom vytiahnutí palcom a ukazovákom o 3 mm (1/8") z vodiacej lišty **8** zapadne späť do tejto lišty tak, ako je zobrazené na obr. K. Medzi vodiacou lištou a reťazou nesmie byť na jej spodnej časti žiadny priehyb tak, ako je zobrazené na obr. L.
2. Ak chcete nastaviť napnutie reťaze píly, povoľte poistnú maticu vodiacej lišty **15**.
3. Otáčajte skrutkou **16** pred krytom pomocou časti kľúča s plochým skrutkovačom **19**.
4. Skontrolujte napnutie pílovej reťaze a ak je to nutné, nastavte.

5. Nenapínajte reťaz nadmerne, pretože by to viedlo k jej nadmernému opotrebovaniu a skráteniu prevádzkovej životnosti reťaze aj vodiacej lišty. Nadmerné napnutie reťaze znižuje aj počet rezov vykonaných na jedno nabitie akumulátora.
6. Hneď ako bude napnutie reťaze píly správne, riadne utiahnite poistnú maticu vodiacej lišty **15**. Poistnú maticu lišty **15** utiahnite momentom 3 Nm (2,2 ft-lbs).
7. Počas prvých niekoľkých prevádzkových hodín sa bude reťaz mierne natáhať. Počas prvých dvoch prevádzkových hodín je dôležité, aby ste často vykonávali kontrolu napnutia reťaze (po odpojení akumulátora tento akumulátor vyjmite).

## Mazanie reťaze píly a vodiacej lišty (obr. F)

### Automatický systém mazania

Tyčová píla je vybavená automatickým systémom mazania, ktorý zaručuje neustále mazanie reťaze píly aj vodiacej lišty.

1. Indikátor množstva oleja **12** zobrazuje množstvo oleja v nádržke na olej. Ak je v nádržke menej než štvrtina požadovaného množstva oleja, vyberte akumulátor a naplňte nádržku na olej správnym typom oleja.
2. Po dokončení rezania nádržku na olej vždy vyprázdňte.
3. Pred skladovaním tejto píly vždy vyprázdňte nádržku na olej.

**POZNÁMKA:** Tyčovú pílu neprevádzkujte bez oleja.

**POZNÁMKA:** Na správne mazanie reťaze a vodiacej lišty vždy používajte vysokokvalitný biologicky odbúrateľný olej určený pre tieto diely. Pri prerezávaní stromov sa odporúča používať rastlinný olej na reťaz a lištu, pretože minerálny olej môže živým stromom škodiť. Nikdy nepoužívajte znečistený alebo kontaminovaný olej. Toto by mohlo poškodiť náradie.

### Plnenie nádržky olejom

1. Odskrutkujte viečko nádržky na olej proti smeru pohybu hodinových ručičiek a potom toto viečko **11** snímate. Naplňte nádržku odporúčaným typom oleja na reťaz a vodiacu lištu tak, aby jeho hladina po doplnení dosahovala po hornú rysku indikátora množstva oleja **12**.
2. Nasadte späť viečko nádržky a utiahnite ho v smere pohybu hodinových ručičiek.  
**POZNÁMKA:** Neutahujte príliš silne. Na viečko nádržky na olej a na nádržke sú nastavovacie značky. Viečko je nutné utiahnuť len tak, aby sa tieto značky vyrovnali.
3. Pravidelne pílu vypínajte a kontrolujte indikátor množstva oleja **12**, aby ste sa uistili, či sa reťaz aj vodiaca lišta správne mažia.

## Upevnenie a nastavenie ramenného popruhu (obr. R)

Táto tyčová reťazová píla sa dodáva s nastaviteľným ramenným popruhom **30**.

1. Pripevnite brzdítku ramenného popruhu **31** k uchyteniu popruhu **32** na jednotke tesne pred spúšťačím spínačom podľa obr. R.
2. Nastavte popruh tak, aby vám bezpečne sedel cez ramená.

## POUŽITIE

### Pokyny na použitie



**VAROVANIE:** Vždy dodržujte bezpečnostné pokyny a platné predpisy.



**VAROVANIE:** Z dôvodu zníženia rizika vážneho zranenia pred montážou a demontážou príslušenstva alebo prídavných zariadení náradie vždy vypnite a vyberte z neho akumulátor. Náhodné spustenie môže spôsobiť úraz.

### Správna poloha rúk (obr. N, R)



**VAROVANIE:** Z dôvodu zníženia rizika vážneho zranenia **VŽDY** používajte správny úchop náradia, ako na uvedenom obrázku.



**VAROVANIE:** Z dôvodu zníženia rizika vážneho zranenia držte náradie **VŽDY** bezpečne a očakávajte nezvyklé reakcie.

Správna poloha rúk vyžaduje, aby ste mali jednu ruku na hlavnej rukoväti **5** a druhú na izolovanej rukoväti **13**.

**POZNÁMKA:** Vždy používajte ramenný popruh **30** a príchytku ramenného popruhu **31** majte pripojenú k zostave rukoväti **1**.

### Spínač zapnuté/vypnuté (obr. N, O)

Vždy dbajte na správny postoj a pevné uchopenie tyčovej prerézavacej píly oboma rukami s palcami a prstami obopínajúcimi hlavnú rukoväť **5** a izolovanú rukoväť.

1. Na zapnutie náradia stlačte odstavice tlačidlo **7** a potom stlačte spúšťací spínač **6** podľa obr. I, K.
2. Na vypnutie náradia uvoľníte spúšťací spínač **6**.

### Použitie tyčovej reťazovej píly (obr. B)



**VAROVANIE:** Prečítajte a naštudujte si všetky pokyny. Nedodržanie uvedených varovaní a pokynov môže viesť k úrazu elektrickým prúdom, požiaru a vážnemu zraneniu.



**UPOZORNENIE:** Po ukončení práce vždy znovu zmenšite napnutie reťaze. Počas vychladnutia dochádza k zmršťovaniu reťaze. Ak sa napnutie reťaze neuvolní, môže dôjsť k poškodeniu píly.

**DÔLEŽITÉ:** Nikdy nepoužívajte tyčových reťazových pílu, ktorá je poškodená, nesprávne nastavená alebo ktorá nie je kompletne a bezpečne zostavená. Uistite sa, či sa reťaz píly **9** po uvoľnení spúšťacieho spínača prestane pohybovať. Nikdy nastavujte vodiacu lištu **8** alebo reťaz píly, ak je motor píly v chode alebo ak je v náradí vložený akumulátor.

### Rezanie a prerézanie pomocou tyčovej reťazovej píly



**VAROVANIE:**

- **Nikdy nestojte priamo pod vetvou, ktorú režete.** Vždy stojte tak, aby ste neboli na mieste dopadu odrezaných vetiev.
- **Vždy používajte ochranu hlavy, zraku, nôh a tela.** Vhodná ochrana tela pri práci s týmto náradím pomáha znížiť riziko spôsobenia zranenia.

- **Ak pracujete s tyčovou reťazovou pílou, nikdy nestojte na rebriku alebo na inej nestabilnej podpere.** Vždy sa vyhýbajte takým polohám, ktoré môžu spôsobiť stratu Vašej rovnováhy a ktoré môžu viesť k spôsobeniu vážneho zranenia.
- **Udržujte osoby vo vzdialenosti aspoň 15 m (50') od pracovného priestoru.** Odvážanie pozornosti môže spôsobiť stratu kontroly nad náradím.
- **Riziko smrteľného úrazu elektrickým prúdom.** Nepracujte vo vzdialenosti menšej než 15 m (50') od nadzemného elektrického vedenia, aby ste zabránili úrazu elektrickým prúdom. Vždy skontrolujte okolitý priestor, či v ňom nie je skryté elektrické vedenie.
- **Nedržte rukoväť spínača tyčovej reťazovej píly nad výškou ramien.**

### Háčik na odstraňovanie vetiev (obr. B)



**UPOZORNENIE:** Háčik na odstraňovanie vetiev nie je háčikom na remeň.

Vaša tyčová reťazová píla je vybavená háčikom na odstraňovanie vetiev **10**, ktorý je určený na odstraňovanie malých alebo stredne veľkých vetiev.

### Prerezávanie pomocou tyčovej reťazovej píly (obr. D, N–P)



**VAROVANIE:** Nechajte náradie pracovať jeho vlastným tempom. Nepreťažujte.



**VAROVANIE:** Pri prerézávaní vetiev: Chráňte sa pred spätným rázom, ktorý môže spôsobiť vážne alebo smrteľné zranenie. Pozrite časť **Ochrana proti spätnému rázu**, aby ste zabránili riziku spätného rázu. Neprekážajte sami sebe. Vždy sa uistite, či zaujimate pevný postoj. Stojte rozkročmo. Preneste vašu hmotnosť rovnomerne na obe nohy.

1. Na uchopenie tejto tyčovej píly používajte obidve ruky tak, ako je zobrazené na obr. N. Pílu držte vždy pevne. Palce a prsty musia obopínať hlavnú rukoväť **5** a izolovanú rukoväť **13**. Prsty udržiavajte mimo pílovej reťaze a mimo priestoru odhadzovania pilín **33** podľa obr. P.
2. Nikdy nepoužívajte túto pílu, ak sa nachádzate na strome, v akejkoľvek nepríjemnej polohe alebo na rebriku alebo inej nestabilnej ploche. Mohlo by dôjsť k strate kontroly nad tyčovou pílou a k následnému vážnemu zraneniu.
3. Pri rezaní dodržujte nižšie uvedené pokyny.
  - a. Pred začatím rezu sa uistite, či je tyčová píla v chode v maximálnych otáčkach. Pri začatí rezu umiestnite pohybujúcu sa reťaz **9** na vetvu. Držte tyčovú pílu pevne na požadovanom mieste, aby ste zabránili možnému odskočeniu alebo sklznutiu (bočný pohyb) tyčovej píly.
  - b. Vedte túto pílu pomocou mierneho tlaku. Urobte prvý rez vo vzdialenosti 15 cm (6") od kmeňa stromu na spodnej časti vetvy. Na vykonanie tohto rezu použite hornú časť vodiacej lišty **8**. Urobte zárez do 1/3 priemeru vetvy. Potom urobte dokončovacý rez z hornej strany. Ak sa pokúsíte rezať hrubú vetvu zo spodnej strany, vetva bude pôsobením vlastnej hmotnosti klesať a spôsobí

zovretie reťaze píly v reze. Ak sa pokúsíte rezať hrubé vetvy z hornej strany, bez vykonania zárezu zo spodnej strany sa vetva rozštiepi. Nepreťažujte tyčovú pílu. Došlo by k prehriatiu motora a mohlo by dôjsť k jeho vypnutiu. Práca je účinnejšia a bezpečnejšia, ak používate náradie iba na určené účely.

- c. Vytahujte tyčovú pílu z rezu, ak pracuje v maximálnych otáčkach. Zastavte tyčovú pílu uvoľnením spúšťacieho spínača **6**. Pred odložením tyčovej píly sa uistite, či došlo k zastaveniu reťaze píly.

## ÚDRŽBA

Vaše elektrické náradie bolo skonštruované tak, aby pracovalo čo najdlhšie s minimálnymi nárokmi na údržbu. Dôkladná starostlivosť o náradie a jeho pravidelné čistenie vám zaistia jeho bezproblémový chod.

- VAROVANIE:** Z dôvodu zníženia rizika vážneho zranenia pred akýmkoľvek nastavením alebo pred montážou a demontážou príslušenstva alebo prídavných zariadení náradie vždy vypnite a vyberte z neho akumulátor. Náhodné spustenie môže spôsobiť úraz.

Nabíjačka a akumulátor nie sú opraviteľné.

Kontaktné informácie k servisnému stredisku nájdete na zadnej strane tohto návodu alebo na [www.2helpU.com](http://www.2helpU.com).

## Preprava tyčovej prerezávacej píly (obr. G)

Pri preprave tyčovej prerezávacej píly vyjmite z rukoväti akumulátor **21** a vodiacu lištu **8** zakryte puzdrom vodiacej lišty **18** tak, aby bola reťaz zakrytá.

## Mazanie

Vaše náradie nevyžaduje žiadne ďalšie mazanie.

## Čistenie

- VAROVANIE:** Zásah elektrickým prúdom a mechanické nebezpečenstvo. Pred čistením vyberte akumulátor.
- VAROVANIE:** Aby ste zaistili bezpečnú a efektívnu prevádzku, udržiavajte elektrické náradie a jeho vetracie otvory vždy čisté.
- VAROVANIE:** Na čistenie nekovových súčastí náradia nikdy nepoužívajte rozpúšťadlá alebo iné agresívne látky. Tieto chemikálie môžu oslabiť materiály použité v týchto častiach. Používajte iba handričku navlhčenú v mydlovom roztoku. Nikdy nedovoľte, aby sa do náradia dostala akákoľvek kvapalina. Nikdy neponárajte žiadnu časť náradia do kvapaliny.

Vetracie štrbiny sa môžu čistiť suchou mäkkou nekovovou kefou a/alebo vhodným vysávačom. Nepoužívajte vodu ani žiadne čistiace prostriedky. Používajte schválenú ochranu očí a schválenú masku proti prachu.

## Voliteľné príslušenstvo

- VAROVANIE:** Iné príslušenstvo, než je príslušenstvo ponúkané spoločnosťou STANLEY FATMAX, nebolo s týmto výrobkom testované. Preto by mohlo byť použitie takéhoto príslušenstva s týmto náradím veľmi nebezpečné. Ak chcete

znižovať riziko zranenia, používajte s týmto náradím iba príslušenstvo odporúčané spoločnosťou STANLEY FATMAX.

Vaša tyčová reťazová píla SFMCPS220 je kompatibilná s nasledujúcim príslušenstvom:

STZCS220: Reťaz 20 cm

STZCS1220: 20 cm lišta

Ďalšie informácie týkajúce sa vhodného príslušenstva získate u autorizovaného predajcu.

## STANLEY Track Wall (obr. Q)

- VAROVANIE:** Z dôvodu zníženia rizika spôsobenia vážneho zranenia pred akýmkoľvek nastavením alebo pred montážou a demontážou príslušenstva alebo prídavných zariadení túto jednotku vždy vypnite a vyberte z nej akumulátor. Náhodné spustenie môže spôsobiť úraz.

- VAROVANIE:** Z dôvodu zníženia rizika spôsobenia vážneho zranenia nepoužívajte poškodený závesný háčik STANLEY Track Wall alebo STANLEY Track Wall. Poškodený závesný háčik STANLEY Track Wall alebo STANLEY Track Wall neudrží hmotnosť náradia.

- VAROVANIE:** Z dôvodu zníženia rizika vážneho zranenia NEZAVESUJTE náradie nad hlavou a nezavesujte na závesný háčik iné predmety. Náradie zavesujte na STANLEY Track Wall IBA pomocou závesného háčika.

- VAROVANIE:** Dbajte na to, aby hmotnosť náradia pre zvolený závesný háčik STANLEY Track Wall neprekračovala maximálnu hodnotu 9 kg.

- VAROVANIE:** Pri zavesovaní predmetov na lištu STANLEY Track Wall rozmiestnite jednotlivé náradie tak, aby lineárne zaťaženie nepresiahlo hmotnosť 35 kg.

**DÔLEŽITÉ:** Príslušenstvo STANLEY Track Wall upevňuje kompatibilné náradie spoľahlivo k systému STANLEY Track Wall.

1. Vypnite náradie a vyberte akumulátor a príslušenstvo.

- VAROVANIE:** UPOZORNENIE: Akýkoľvek výrobok s odkrytými reznými zubmi musí mať rezné zuby zakryté, ak sa má bezpečne umiestniť na systém STANLEY Track Wall.

2. Vyklopte alebo vytiahnite integrovaný závesný háčik STANLEY Track Wall **20**. Ak sa dostane do zaistenej polohy, začujete kliknutie.
3. Upevnite integrovaný závesný háčik k STANLEY Track Wall.

**POZNÁMKA:** Príslušenstvo STANLEY Track Wall na použitie s týmto náradím si môžete kúpiť u najbližšieho autorizovaného predajcu alebo v autorizovanom servise.

## Ochrana životného prostredia



Výrobky a akumulátory sú recyklovateľné, ale ak sú označené týmto symbolom preškrtnutého odpadového koša, nesmú sa likvidovať v bežnom domovom odpade.

Úplne vybite akumulátory a oddelte ich, a ak je to možné, oddelte všetky svetelné zdroje od tohto výrobku. Používateľ zodpovedá za odstránenie osobných údajov z výrobku. Potom

odpad odovzdajte do oficiálneho zberného strediska odpadu alebo participujúcej firme, kde ho často prijímajú zadarmo. Obal je nutné zlikvidovať podľa vyznačeného kódu materiálu. Návod na obsluhu a bezpečnostné pokyny je nutné zlikvidovať len vtedy, keď sa už príslušný výrobok nepoužíva.

Postupy na likvidáciu odpadu si zistíte na miestnych úradoch. Ďalšie informácie získate na [www.2helpU.com](http://www.2helpU.com) a naskenovaním vyššie uvedeného QR kódu.

## Záruka

Spoločnosť Stanley Europe je presvedčená o kvalite svojich výrobkov a ponúka mimoriadnu záruku pre používateľov tohto náradia. Táto záruka sa ponúka ako mimoriadna a žiadnym spôsobom neovplyvní vaše zmluvné práva, ak ste súkromný neprofesionálny používateľ. Táto záruka platí vo všetkých členských štátoch EÚ a Európskej zóny voľného obchodu EFTA.

## PLNÁ ZÁRUKA

Spoločnosť Stanley Europe garantuje počas trvania záručnej lehoty (24 mesiacov pri nákupe na priamu osobnú spotrebu, 12 mesiacov pri nákupe na podnikateľskú činnosť) bezplatné odstránenie akejkoľvek materiálovej alebo výrobné chyby za nasledujúcich podmienok:

- ◆ Tento výrobok sa používal iba správnym spôsobom a v súlade s pokynmi uvedenými v návode na jeho obsluhu.
- ◆ Výrobok bol vystavený bežnému použitiu a opotrebeniu.
- ◆ Výrobok nebol opravovaný neoprávnenými osobami.
- ◆ Bol predložený doklad o kúpe.
- ◆ Výrobok Stanley® FatMax® bol vrátený kompletný so všetkými pôvodnými komponentmi.

Ak požadujete reklamáciu, kontaktujte najbližšieho autorizovaného predajcu alebo vyhľadajte autorizovaného predajcu Stanley® FatMax® v katalógu Stanley® FatMax® alebo kontaktujte predajcu na adrese, ktorá je uvedená v tomto návode. Zoznam autorizovaných servisov Stanley® FatMax® a všetky podrobnosti o našom popredajnom servise nájdete aj na internetovej adrese: **www.stanley.eu/3**

## ZVÝHODNENÁ ZÁRUKA

Na získanie zvýhodnenej trojročnej záruky je nutné vykonať registráciu na nižšie uvedenej adrese a v uvedenom termíne.

- ◆ Registrácia sa vyžaduje do 4 týždňov od kúpy.
- ◆ Registrácia je na tejto adrese:  
**http://www.stanley.eu/3.**

**Stanley Black & Decker Slovakia s.r.o.**

Vysoká 2/b  
811 06 Bratislava  
Tel.: 00420 261 009 772  
Fax: 00420 261 009 784  
www.blackanddecker.sk  
obchod@sbdinc.com

**Stanley Black & Decker Czech republic s.r.o.**

Türkova 5b  
149 00 Praha 4  
Česká republika  
Tel.: 00420 261 009 772  
Fax: 00420 261 009 784  
Servis: 00420 244 403 247  
www.blackanddecker.cz  
obchod@sbdinc.com

**Band servis**

Paulínska 22  
917 01 Trnava  
Tel.: 00421 335 511 063  
Fax: 00421 335 512 624  
www.bandservis.sk  
p.talajka@bandservis.sk

**Band servis**

Južná trieda 17 (budova TWD)  
040 01 Košice  
Tel.: 00421 556 233 155  
bandserviske@zoznam.sk

**Band servis**

K Pasekám 4440  
760 01 Zlín  
Tel.: 00420 577 008 550, 1  
Fax: 00420 577 008 559  
www.bandservis.cz  
bandservis@bandservis.cz

**Band servis**

Kláštorského 2  
140 00 Praha 4  
Tel.: 00420 244 403 247  
Fax: 00420 241 770 167  
j.kraus@bandservis.cz  
www.bandservis.cz  
bandservis@bandservis.cz



CZ ZÁRUČNÍ LIST

SK ZÁRUČNÝ LIST

# STANLEY

## FATMAX

ZÁRUČNÍ DOBA POSKYTOVANÁ PRODEJCEM NA PRODANÝ VÝROBEK JE:  
ZÁRUČNÁ LEHOTA POSKYTOVANÁ PREDAJCOM NA PREDANÝ VÝROBK JE:

- 24 měsíců při prodeji zboží fyzické osobě – spotřebitel pro soukromou přímou spotřebu (§ 620 Občanského zákoníku)  
24 mesiacov pri predaji tovaru fyzickej osobe – spotrebiteľovi na súkromnú priamu osobnú spotrebu (§ 52 a § 620 Občianskeho zákonníka)
- 12 měsíců při prodeji zboží podnikateli, který ho používá v rámci své obchodní nebo jiné podnikatelské činnosti (§ 429 Obchodního zákoníku)  
12 mesiacov pri predaji tovaru podnikateľovi, ktorý koná v rámci svojej obchodnej alebo inej podnikateľskej činnosti (§ 429 Obchodného zákonníka)

Od data prodeje/Od dátumu predaja:

Kupující prohlašuje, že účel nákupu je pro/Kupujúci vyhlasuje, že účel nákupu je na:

- Přímou osobní spotřebu/priamu osobnú spotrebu  
 Obchodní a podnikatelskou činnost/obchodnú a podnikateľskú činnosť

IČO: .....

Číslo pokladního dokladu - faktury/Číslo pokladničného dokladu – faktúry:

.....

### TYP VÝROBKU:

CZ

Výrobní kód

Datum prodeje

Razítko prodejny  
Podpis

SK

Číslo série

Dátum predaja

Pečiatka predajne  
Podpis

CZ

Adresa servisu  
Band Servis  
Klásterského 2  
CZ-140 00 Praha 4  
Tel.: 00420 244 403 247  
Fax: 00420 241 770 167

Band Servis  
K Pasekám 4440  
CZ-760 01 Zlín  
Tel.: 00420 577 008 550,1  
Fax: 00420 577 008 559  
<http://www.bandservis.cz>

SK

Adresa servisu  
Band Servis  
Paulínska ul. 22  
SK-917 01 Trnava  
Tel.: 00421 335 511 063  
Fax: 00421 335 512 624

CZ Dokumentace záruční opravy

SK Záznamy o záručních opravách

CZ	Číslo	Datum příjmu	Datum zakázky	Číslo zakázky	Závada	Razítko Podpis
SK	Číslo dodávky	Dátum nahlásenia	Dátum opravy	Číslo objednávky	Popis poruchy	Pečiatka Podpis