

DOMO



DO7288S

Handleiding	Robotstofzuiger
Mode d'emploi	Aspirateur robot
Gebrauchsanleitung	Robotstaubsauger
Instruction booklet	Robot vacuum cleaner
Manual de instrucciones	Robot aspirador
Návod k použití	Robotickývysavač
Návod na použitie	Robtickývysávač



Lees aandachtig alle instructies - bewaar deze handleiding voor latere raadpleging.
Lisez attentivement les instructions - gardez le mode d'emploi pour utilisation ultérieure.

Lesen Sie genau die Anweisungen - bewahren Sie die Gebrauchsanleitung für spätere
heranziehung.

Read all instructions carefully - save this instruction manual for future reference.
Lea detenidamente todas las instrucciones - Conserve este manual para futura referencia.

Před použitím si důkladně přečtěte tento manuál - manuál si uschovejte i pro případ
budoucího nahlédnutí.

Pred použitím si dôkladne prečítajte tento manuál - manuál si uschovajte aj pre prípad
budúceho nahliadnutie.

NL	Nederlands	3
FR	Français	14
DE	Deutsch	25
EN	English	36
ES	Espagnol	47
CZ	Čeština	58
SK	Slovenčina	69

GARANTIE

Geachte klant,

Al onze producten ondergaan steeds een strenge kwaliteitscontrole, alvorens ze aan je worden aangeboden. Mocht je desondanks toch nog problemen hebben met jouw toestel, dan betreuren wij dit ten zeerste. In dat geval verzoeken wij je contact op te nemen met onze klantendienst.

Onze medewerkers zullen je met plezier verder helpen.



+32 14 21 71 91



info@linea2000.be

Maandag – Donderdag : 8.30u – 12.00u en van 13.00u – 17.00u

Vrijdag : 8.30u – 12.00u en van 13.00u – 16.30u

Dit apparaat heeft een garantietermijn van 2 jaar vanaf de datum van aankoop. Gedurende de garantieperiode zal de distributeur volledige verantwoording op zich nemen voor gebreken die aanwijsbaar berusten op materiaal- of constructiefouten. Wanneer dergelijke gebreken voorkomen, zal het apparaat, indien nodig, vervangen of gerepareerd worden. De garantieperiode van 2 jaar zal op dit moment niet terug beginnen, maar loopt verder tot 2 jaar na de aankoop van het toestel. De garantie wordt verleend op basis van het kassaticket. Indien je apparaat defect is binnen de garantietermijn van 2 jaar, dan mag je het toestel samen met het originele kassaticket binnenbrengen in de winkel waar je het toestel hebt aangekocht.

De garantie op accessoires en onderdelen die onderhevig zijn aan slijtage, bedraagt 6 maanden.

De garantie en verantwoordelijkheid/aansprakelijkheid van de leverancier en fabrikant vervallen automatisch in de volgende gevallen:

- Bij het niet naleven van de instructies in deze handleiding.
- Bij verkeerde aansluiting, vb. te hoge elektrische spanning.
- Bij verkeerd, hardhandig of abnormaal gebruik.
- Bij onvoldoende of verkeerd onderhoud.
- Bij herstelling of wijziging van het toestel door de consument of niet gemachtigde derden.
- Bij gebruik van onderdelen of accessoires welke niet worden aanbevolen of geleverd door de leverancier / fabrikant.

VEILIGHEIDSVOORSCHRIFTEN

- Lees alle instructies voor gebruik.
- Dit toestel mag gebruikt worden door kinderen vanaf 16 jaar en ouder, en door personen met een fysieke of sensorische beperking of mensen met een beperkte mentale capaciteit of gebrek aan ervaring of kennis, op voorwaarde dat deze personen toezicht krijgen of instructies hebben gekregen over het gebruik van het toestel op een veilige manier en dat ze ook de gevaren kennen bij het gebruik van het toestel.
- Kinderen mogen niet met het toestel spelen.
- Onderhoud en reiniging van het toestel mogen niet gebeuren door kinderen, tenzij ze ouder zijn dan 16 jaar en toezicht krijgen.
- Hou het toestel en het snoer buiten het bereik van kinderen jonger dan 16 jaar.
- Dit toestel is geschikt om te gebruiken in de huishoudelijke omgeving en in gelijkaardige omgevingen zoals:
 - Keukenhoek voor personeel van winkels, kantoren en andere gelijkaardige professionele omgevingen
 - Boerderijen
 - Hotel- en motelkamers en andere omgevingen met een residentieel karakter
 - Gastenkamers, of gelijkaardige
- Opgelet: het toestel mag niet gebruikt worden met een externe timer of een aparte afstandsbediening.
- Kijk voor gebruik na of het voltage vermeld op het toestel overeenkomt met het voltage van het elektriciteitsnet bij je thuis.
- Sluit het toestel altijd aan op een geaard stopcontact.
- Laat het snoer niet op een heet oppervlak of over de rand van een tafel of aanrecht hangen.
- Gebruik het toestel nooit wanneer het snoer of de stekker beschadigd is, na een slechte werking van het toestel of wanneer het toestel beschadigd is. Breng het toestel dan naar het dichtsbijzijnde gekwalificeerde service center voor nazicht en reparatie.
- Streng toezicht is noodzakelijk wanneer het toestel door of in de buurt van kinderen gebruikt wordt.
- Het gebruik van accessoires die niet aanbevolen of verkocht worden door de fabrikant, kan brand, elektrische schokken of verwondingen veroorzaken.
- Trek de stekker uit het stopcontact wanneer het toestel niet in gebruik is, vooraleer onderdelen te monteren of demonteren en vooraleer het toestel te reinigen. Zet alle knoppen in de 'uit'-stand en trek de stekker bij de stekker zelf uit het stopcontact. Trek nooit aan het snoer om de stekker uit het stopcontact te trekken.
- Laat een werkend toestel niet zonder toezicht achter.
- Zet dit toestel nooit op of in de buurt van een gasvuur of elektrisch vuur of op een plaats waar het in contact zou kunnen komen met een warm toestel.
- Gebruik het toestel niet buiten.

- Gebruik het toestel enkel voor het doel waarvoor het bestemd is.
- Gebruik het toestel altijd op een stevig, droog, effen oppervlak.
- Gebruik het toestel alleen voor huishoudelijk gebruik. De fabrikant is niet verantwoordelijk voor ongelukken die een gevolg zijn van verkeerd gebruik van het toestel, of het niet naleven van de regels zoals ze vermeld zijn in deze handleiding.
- Alle herstellingen, buiten het gewone onderhoud van het toestel, moeten uitgevoerd worden door de fabrikant of zijn dienst na verkoop.
- Dompel het toestel, het elektrisch snoer of de stekker nooit onder in water of een andere vloeistof.
- Zorg ervoor dat kinderen het elektrisch snoer of het toestel niet kunnen aanraken.
- Hou het snoer uit de buurt van scherpe randen en hete onderdelen of andere warmtebronnen.
- Verwijder voor het eerste gebruik alle verpakkingsmaterialen en eventuele promotionele stickers.
- Om de kans op elektrocutie te vermijden, mag je de stofzuiger niet buiten of op natte oppervlakken gebruiken.
- Gebruik de stofzuiger alleen zoals beschreven in de handleiding.
- Raak de stekker of de stofzuiger niet aan wanneer je natte handen hebt.
- Steek geen voorwerpen in de openingen van de stofzuiger. Gebruik het toestel niet wanneer er een opening geblokkeerd is.
- Houd haar, losse kleding, vingers en andere lichaamsdelen weg van de openingen van de stofzuiger en van bewegende delen.
- Gebruik de stofzuiger nooit om brandbare of ontvlambare vloeistoffen zoals benzine op te zuigen, of gebruik het toestel niet op plaatsen waar zulke stoffen aanwezig kunnen zijn.
- Verwijder grote of scherpe voorwerpen van de vloer vooraleer de vloer te stofzuigen om mogelijke schade te voorkomen.
- Zuig geen brandende of rokende voorwerpen op, zoals sigaretten, lucifers of hete assen.
- Gebruik de stofzuiger niet zonder reservoir en/of filter.
- Bewaar deze instructies.

ONDERDELEN

1. Apparaat
2. Laadstation
3. Afstandsbediening
4. Adapter
5. Stofborstel
6. Zijborstel
7. Stofilter HEPA

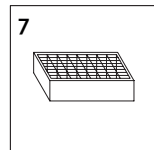
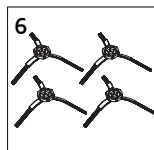
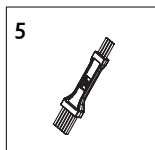
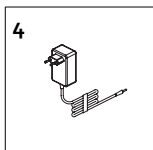
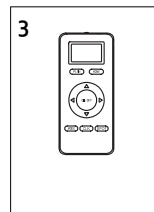
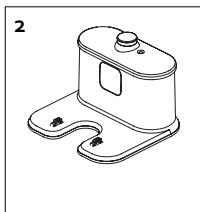
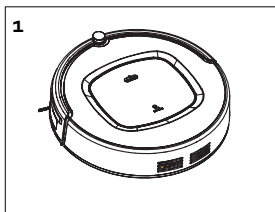

Apparaat

Bovenkant:

8. Infrarood ontvanger
9. Bumper
10. Touchscreenknop aan/uit
11. Knop voor het openen van het stofopvangbakje
12. Aan-uitschakelaar

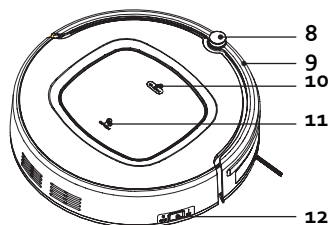

Onderkant:

13. Knoopcel batterij voor interne klok
14. Zijborstels
15. UV lamp
16. Aanzuiging
17. Batterij compartiment
18. Contact voor laden batterij

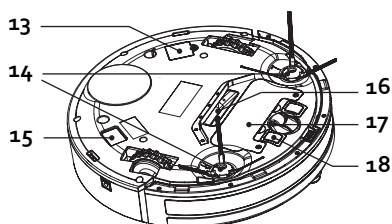

Stofopvangbakje

19. Primaire filter
20. HEPA filter houder
21. HEPA filter
22. Stofopvangbakje

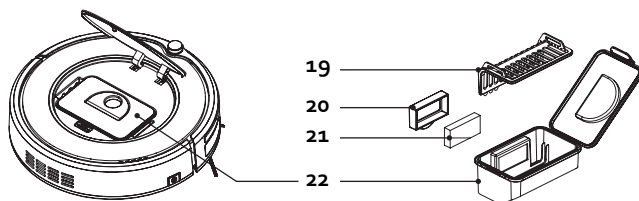

Laadstation

23. Infrarood ontvanger
24. Indicatielampje
25. Infrarood zender
26. DC ingang
27. Contact voor laden batterij

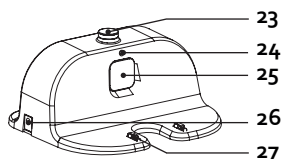

VOOR HET EERSTE GEBRUIK

- Plaats twee AAA-batterijen in de afstandsbediening. Stel de klok in (zie "gebruik met afstandsbediening/CLK: klok")
- Laad de robotstofzuiger gedurende 12 uur op voor het eerste gebruik.
- Plaats de zijborstels op de stofzuiger. Duw ze vast tot je een klik hoort. Op de borstel en het toestel staat de L (links) en R (rechts), zorg ervoor dat deze overeenkomen.

INSTALLATIE VAN LAADSTATION

1. Plaats het laadstation op een vlakke, harde ondergrond bv. tegels, parket, kortharig stevig tapijt, tegen een muur of kast,...
2. Zorg ervoor dat aan de linker- en rechterkant van het laadstation min. 1 m vrije ruimte is. Voor het laadstation moet er minstens een vrije ruimte zijn van 2 m (Fig. 1). Als dit niet het geval is, is het mogelijk dat de stofzuiger, wanneer hij gaat opladen, het laadstation niet kan vinden.
3. Neem de adapter, steek de stekker in het stopcontact en steek de DC plug in het laadstation (Fig. 2).

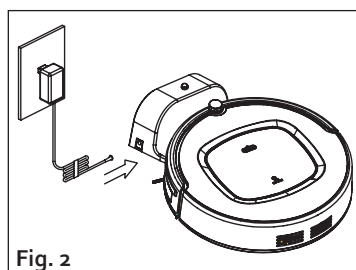
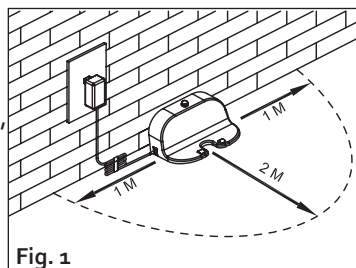

BELANGRIJK: zorg er steeds voor dat er geen kabels voor of naast het laadstation liggen, deze zouden kunnen geklemd raken tussen de wielen of borstels van de stofzuiger.

GEBRUIK

Zet het toestel aan met de aan-uitschakelaar aan de zijkant van het toestel voor gebruik of laden.

STANDBY/SLAAPSTAND/UIT

Standby

Het toestel is in standby-modus wanneer de aan-uitschakelaar aan staat en het toestel in rust is, klaar om onmiddellijk gebruikt te worden.

Slaapstand

Als het toestel in slaapstand is, moet je het eerst activeren voor je het toestel in werking kan stellen. Dit doe je door op de aan/uit touchscreenknop op het toestel te duwen of met de ON/OFF knop op de afstandsbediening.

Het toestel gaat automatisch in slaapstand na 15 minuten in standby-modus. Je kan de slaapstand ook zelf inschakelen door de aan/uit touchscreenknop op het toestel 3 seconden in te houden.

Uit

Je kan het toestel volledig uitschakelen door in de standby-modus de aan-uitschakelaar aan de zijkant van het toestel op uit te zetten.

Het toestel schakelt zelf uit na 15 minuten in slaapstand, indien er geen timer ingesteld is.

GEBRUIK ZONDER AFSTANDBEDIENING

- Druk op de touchscreenknop aan/uit voor automatische reiniging. De stofzuiger zal zelf een pad uitstippelen om de hele ruimte te stofzuigen, rekening houdend met muren, obstakels en trappen.
- Als het toestel klaar is met stofzuigen, keert het automatisch terug naar het laadstation.
- Je kan het toestel ook zelf laten stoppen met reinigen. Druk hiervoor op de touchscreenknop aan/uit. Zet het toestel uit met de aan-uitschakelaar aan de zijkant van het toestel.

GEBRUIK MET AFSTANDBEDIENING

Belangrijk: bij elke instelling met de afstandsbediening moet je goed richten naar het toestel.

1. PLAN: timer instellen
2. HOME: terugkeren naar het laadstation voor herladen
3. ON/OFF: aan-uitknop
4. MODE: reinigingsprogramma kiezen
5. CLK: klok
6. SPOT: reiniging ter plaatse

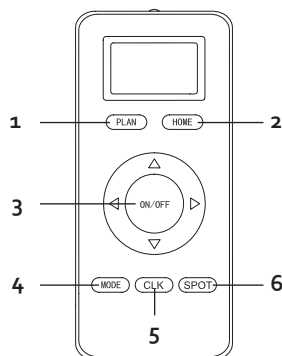

1. PLAN: timer

Met deze knop kan je de timer instellen (minimum 30 minuten, maximum 23 uur). Het stofzuigen zal automatisch starten als de ingestelde tijd verlopen is.

Bijvoorbeeld: Het is nu 09:00. Je stelt de timer in op 6:30. De stofzuiger zal dan na 6 uur en 30 minuten starten, d.w.z. om 15:30.

- Houd de PLAN-knop 5 seconden ingedrukt.
- De uren op het display beginnen te knippen. Stel de uren in door met de pijltjes omhoog en omlaag te duwen. Druk op het pijltje naar rechts om te bevestigen.

- De minuten op het display beginnen te knipperen. Stel de minuten in met de pijltjes omhoog en omlaag. Je kan deze instellen op :00 of :30. Druk op het pijltje naar rechts om te bevestigen.
- Druk op de ON/OFF-knop om te instelling te bewaren.
- Je hoort een bevestiging: "scheduling confirmed".

De timer is een dagelijkse terugkerende instelling. Zoals uitgelegd in het voorbeeld zal de stofzuiger dan iedere dag om 15:30 beginnen met stofzuigen. Je kan de timer uitschakelen door deze opnieuw in te stellen en de tijd te zetten op 00:00. Je hoort een bevestiging: "no scheduling".

Opgelet: als de stofzuiger wordt uitgeschakeld met de aan-uitschakelaar zal het toestel niet stofzuigen op de ingestelde tijd. Bij het opnieuw aanzetten van de schakelaar moet je de timer opnieuw instellen.

Opgelet: deze instelling kan je alleen programmeren in standby-modus of terwijl het toestel aan het laden is.

2. HOME: terugkeren naar het laadstation voor herladen

- Wanneer je tijdens het gebruik de stofzuiger wil opladen, druk op de HOME-knop. De stofzuiger zal nu automatisch op zoek gaan naar het laadstation.
- OPGELET: het is mogelijk dat de stofzuiger het laadstation niet kan vinden, omdat er te veel obstakels rond het laadstation staan. Probeer ervoor te zorgen dat de vrije ruimte rond het laadstation zo groot mogelijk is.
- Als de batterij leeg is, zal de stofzuiger automatisch terugkeren naar het laadstation. Het indicatielampje op het toestel kleurt rood.

3. ON/OFF: aan-uitknop

- Druk op de aan-uitknop voor automatische reiniging. De stofzuiger zal zelf een pad uitstippelen om de hele ruimte te stofzuigen, rekening houdend met muren, obstakels en trappen.

4. MODE: reinigingsprogramma kiezen

Tijdens het stofzuigen kan je kiezen tussen 4 verschillende reinigingsprogramma's. Zet de stofzuiger eerst in automatische reiniging met de ON/OFF-knop. Druk daarna op de MODE-knop.

Zorg ervoor dat je de afstandsbediening goed richt naar het toestel. Je hoort een kort signaal als de modus verandert.

Op het display kan je de gekozen modus aflezen:

- **MODE 1: spiraal**
De stofzuiger beweegt voort in een spiraalvorm.

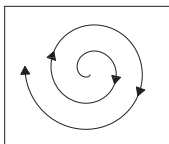

- **MODE 2: automatisch**
De stofzuiger zal zelf een pad uitstippelen om de hele ruimte te stofzuigen, rekening houdend met muren, obstakels en trappen.

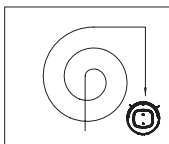

- **MODE 3: hoeken**
De stofzuiger zal naast de muren afgaan en ook de hoeken reinigen.

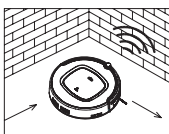

- **MODE 4: Zigzag**
De stofzuiger zal een zigzag beweging maken voor het stofzuigen van de ruimte. Deze functie zal de stofzuiger ook automatisch toepassen wanneer een grote, open ruimte zonder obstakels gedetecteerd wordt.

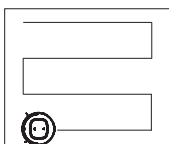

5. CLK: klok

Met deze knop stel je de tijd en dag in.

- Houd de CLK-knop 5 seconden ingedrukt.
- De uren op het display beginnen te knipperen. Stel de uren in door met de pijltjes omhoog en omlaag te duwen. Druk op het pijltje naar rechts om te bevestigen.

- De minuten op het display beginnen te knipperen. Stel de minuten in met de pijltjes omhoog en omlaag. Druk op het pijltje naar rechts om te bevestigen.
- De dag op het display begint te knipperen. Stel de dag in met het pijltje naar rechts. Druk op CLK-knop om te bevestigen. Op het display zijn volgende afkortingen te zien:
 - SUN: zondag
 - MON: maandag
 - TUE: dinsdag
 - WED: woensdag
 - THU: donderdag
 - FRI: vrijdag
 - SAT: zaterdag

6. SPOT: reiniging ter plaatse

- Tijdens het automatische programma kan je op de SPOT-knop drukken voor het reinigen van vuilere plaatsen. De robotstofzuiger zal intensief ter plekke stofzuigen.
- Na +- go seconden stopt de stofzuiger automatisch met deze SPOT-reiniging. Je kan dit ook stoppen door nog een keer op de SPOT-knop te drukken.
- Het toestel heeft ook een automatische detectie voor vuilere plekken. Als de stofzuiger over zulke plekken komt, zal de SPOT-functie automatisch toegepast worden.
- De stofzuiger maakt dezelfde beweging als bij de spiraalmodus, maar zal nu ook krachtiger zuigen.

ANTI-VALSYSTEEM

- De robotstofzuiger is uitgerust met een anti-valdetectie. Het toestel detecteert een trap of afgrond zodat deze er niet zal afvallen.
- Toch is het steeds aangewezen om hier voorzichtig mee te zijn en de stofzuiger zoveel mogelijk uit de buurt van trappen te houden.

OPLADEN

- Wanneer de batterij van de stofzuiger leeg is, zal het blauwe indicatielampje op de stofzuiger rood worden. Het toestel zal dan automatisch op zoek gaan naar het laadstation om op te laden.
- Je kan ook kiezen om het toestel eerder op te laden door op de HOME-knop op de afstandsbediening te duwen.
- Als het toestel contact maakt met het laadstation hoor je een bevestiging: "start charging".
- Tijdens het laden:
 - Indicatielampje is blauw: het toestel is volledig opgeladen.
 - Indicatielampje is rood en knippert: de aan-uitschakelaar moet aanstaan om op te laden.

- Indicatielampje verandert continue van rood naar blauw: het toestel is aan het laden.

REINIGING EN ONDERHOUD

REINIGING STOFOPVANGBAKJE EN FILTERS

Reinig het stofopvangbakje en de filters na ieder gebruik op volgende wijze:

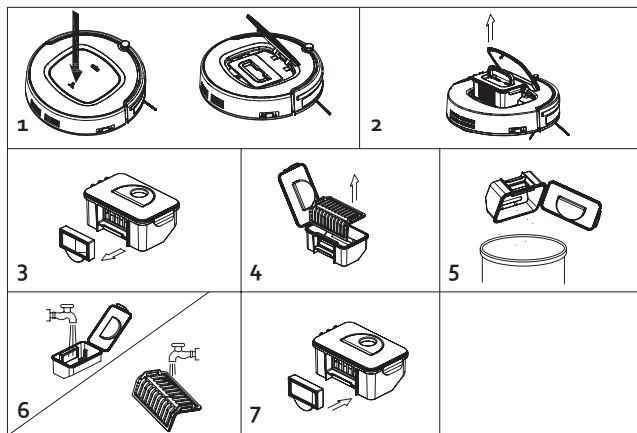

1. Druk op de knop voor het openen van het stofopvangbakje met PUSH-aanduiding.
2. Neem het stofopvangbakje uit het toestel.
3. Verwijder de HEPA filter, inclusief houder, uit het stofopvangbakje.
4. Open het stofopvangbakje en verwijder de primaire filter.
5. Ledig het stofopvangbakje boven de afvalcontainer.
6. Spoel het stofopvangbakje en de primaire filter onder stromend water. Laat deze drogen vooraleer ze terug te plaatsen. Maak de HEPA filter schoon met het stofborsteltje.
 - Als de HEPA filter vuil is, na ongeveer 30 dagen gebruik, kan je deze ook schoonmaken onder stromend water. Laat deze drogen vooraleer hem terug te plaatsen.
 - Na veelvuldig gebruik dienen de filters vervangen te worden. De maximale duur van de filters is ongeveer 24 maanden.
7. Plaats beide filters terug in het stofopvangbakje.

REINIGING TOESTEL

- Reinig de zijborstels, wielen, sensoren en contacten voor het laden van de batterij regelmatig met een zachte doek.
- Na veelvuldig gebruik dienen de zijborstels vervangen te worden. De maximale duur van

de borstels is ongeveer 12 maanden. Op de borstel en het toestel staat de L (links) en R (rechts), zorg ervoor dat deze overeenkomen.

- Dompel het toestel nooit onder in water.
- De sensoren mogen niet nat gemaakt worden.

MILIEURICHTLIJNEN

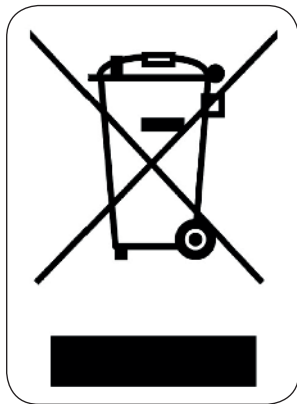

Dit symbool op het product of op de verpakking wijst erop dat dit product niet als huishoudafval mag worden behandeld. Het moet naar een plaats worden gebracht waar elektrische en elektronische apparatuur wordt gerecycleerd. Als je ervoor zorgt dat dit product op de correcte manier wordt verwijderd, voorkom je mogelijk voor mens en milieu negatieve gevolgen die zich zouden kunnen voordoen in geval van verkeerde afvalbehandeling. Voor meer details in verband met het recycleren van dit product, neem je best contact op met de gemeentelijke instanties, het bedrijf of de dienst belast met de verwijdering van huishoudafval of de winkel waar je het product hebt gekocht.



Het verpakkingsmateriaal is recycleerbaar. Behandel de verpakking milieubewust.

Cher client,

Tous nos produits sont soumis à des contrôles qualité stricts avant d'être proposés à la vente. Si vous deviez toutefois rencontrer un problème avec votre appareil, nous le déplorons vivement.

Dans ce cas, nous vous invitons à prendre contact avec notre service à la clientèle.

Nos collaboratrices se feront un plaisir de vous aider !



+32 14 21 71 91



info@linea2000.be

Du lundi au jeudi : 8 h 30 – 12 h et 13 h – 17 h

Vendredi : 8 h 30 – 12 h et 13 h – 16 h 30

Cet appareil est garanti 2 ans à compter de la date d'achat. Durant la période de garantie, le distributeur assumera l'entière responsabilité en cas de défauts de fonctionnement (matériel) ou de fabrication. Si un tel problème survient, l'appareil sera remplacé ou réparé. La période de garantie de 2 ans ne reprend pas à zéro, mais se poursuit (jusqu'à 2 ans à compter de la date d'achat de l'appareil). La garantie est accordée sur la base du ticket de caisse.

Pour les accessoires et les éléments d'usure, une garantie de 6 mois s'applique.

La garantie et la responsabilité du fournisseur et du fabricant n'ont plus effet dans les cas suivants :

- Les instructions du manuel n'ont pas été suivies.
- Mauvais raccordement, par ex. tension électrique trop forte.
- Utilisation contraire, brutale ou anormale.
- Entretien insuffisant ou non conforme.
- Réparation ou modification de l'appareil par le consommateur ou un tiers non autorisé.
- Utilisation d'éléments ou d'accessoires qui ne sont pas recommandés ou fournis par le fournisseur/fabricant.

CONSIGNES DE SÉCURITÉ

- Veuillez lire toutes les instructions avant d'utiliser l'appareil.
- Cet appareil peut être utilisé par des enfants âgés d'au moins 16 ans et par des personnes ayant des capacités physiques, sensorielles ou mentales réduites ou dénuées d'expérience ou de connaissance, s'ils (si elles) sont correctement surveillé(e)s ou si des instructions relatives à l'utilisation de l'appareil en toute sécurité leur ont été données et si les risques encourus ont été appréhendés.
- Veillez à ce que les enfants ne puissent pas jouer avec l'appareil. L'entretien et le nettoyage de l'appareil ne peuvent pas s'effectuer par des enfants, à moins qu'ils aient plus de 16 ans et qu'ils soient sous surveillance.
- Gardez l'appareil et le cordon électrique hors de la portée d'enfants de moins de 16 ans.
- Cet appareil est destiné à un usage domestique ou à d'autres usages comme:
 - Dans la cuisine du personnel dans des magasins, des bureaux ou d'autres lieux mis en rapport avec l'environnement de travail.
 - Dans les fermes.
 - Dans les chambres d'hôtels, de motels et d'autres lieux avec un caractère résidentiel.
 - Dans les chambres d'hôtes ou similaires.
- Attention: l'appareil ne peut pas être utilisé avec une minuterie externe ou une commande à distance séparée.
- Vérifiez avant usage si la tension indiquée sur l'appareil correspond à la tension du réseau électrique de votre domicile.
- Branchez toujours l'appareil sur une prise de courant reliée à la terre.
- Ne laissez pas le cordon pendre sur une surface chaude ou sur le rebord d'une table.
- N'utilisez jamais l'appareil lorsque le cordon ou la fiche sont endommagés, après un mauvais fonctionnement de l'appareil ou lorsque l'appareil est endommagé. Amenez alors l'appareil au centre de services le plus proche pour contrôle et réparation.
- Soyez très attentif lorsque l'appareil est utilisé par des enfants ou à proximité d'enfants.
- L'utilisation d'accessoires non préconisés par le fabricant peut provoquer un incendie, une électrocution ou des blessures.
- Retirez la fiche de la prise lorsque l'appareil n'est pas utilisé, avant d'installer ou d'enlever des pièces et avant de nettoyer l'appareil. Mettez tous les boutons en position « arrêt » et retirez la fiche de la prise. Ne tirez jamais sur le câble pour retirer la fiche de la prise.
- Ne laissez jamais un appareil en service sans surveillance.
- Ne placez jamais cet appareil sur ou à proximité d'un feu au gaz ou d'un feu électrique où il pourrait entrer en contact avec un appareil chaud.
- N'utilisez pas l'appareil à l'extérieur.
- Utilisez l'appareil uniquement dans le but auquel il est destiné.
- Utilisez toujours l'appareil sur une surface solide, sèche et plane.
- Cet appareil ne convient qu'à un usage domestique. Le fabricant décline toute

responsabilité pour des accidents qui découleraient d'un mauvais usage de l'appareil ou du non-respect des instructions fournies dans ce manuel.

- Toutes les réparations, en dehors de l'entretien ordinaire de l'appareil, doivent être réalisées par le fabricant ou son service après-vente.
- N'immergez jamais le cordon électrique, la fiche ou l'appareil lui-même dans l'eau ou tout autre milieu liquide.
- Veillez à ce que les enfants ne puissent pas toucher à l'appareil ou au cordon électrique.
- Tenez le cordon éloigné de rebords tranchants et de pièces brûlantes ou d'autres sources de chaleur.
- Avant la première utilisation, enlevez tous les éléments d'emballage et les éventuels autocollants promotionnels.
- Afin d'éviter le risque d'électrocution, n'utilisez jamais l'aspirateur dehors ou sur des surfaces humides.
- L'aspirateur ne peut être utilisé que selon les indications données dans ce mode d'emploi.
- Ne touchez jamais la prise ou l'aspirateur lorsque vous avez les mains humides.
- Ne rien enfoncer dans les orifices de l'aspirateur. Veillez à ce qu'aucun des orifices ne soit obstrué. Si cela serait quand même le cas, n'utilisez pas l'appareil.
- Evitez le contact entre les vêtements flottants, vos cheveux, vos doigts ou d'autres parties de votre corps et l'aspirateur ou ses pièces mouvantes.
- N'utilisez jamais l'aspirateur pour aspirer des substances combustibles ou inflammables telles que de l'essence et n'utilisez pas l'appareil dans des endroits où de telles substances peuvent être présentes.
- Avant d'aspirer le sol, veillez à ce qu'aucun objet imposant ou aux arêtes vives ne soit dans le chemin afin d'éviter tout dommage potentiel.
- N'aspirez aucun objet qui se consume ou dégage de la fumée (cigarettes, allumettes, cendres chaudes, etc.)
- N'utilisez pas l'aspirateur sans sac et/ou sans filtre.
- CONSERVEZ CES INSTRUCTIONS.

PARTIES

1. Appareil
2. Station de charge
3. Télécommande
4. Adaptateur
5. Brosse nettoyante
6. Brosse latérale
7. Filtre HEPA

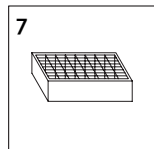
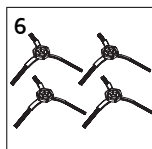
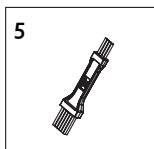
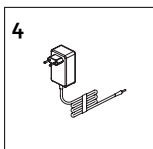
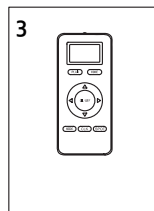
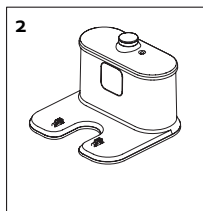
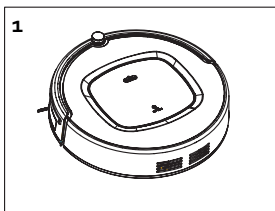

Appareil

Partie supérieure:

8. Récepteur infrarouge
9. Pare-chocs
10. Touche marche/arrêt sur l'écran tactile
11. Bouton pour ouvrir le réservoir à poussière
12. Interrupteur allumé/éteint

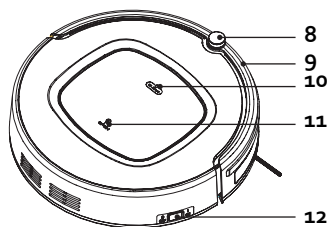

Partie inférieure:

13. Pile bouton pour l'horloge interne
14. Brosse latérale
15. Lampe UV
16. Aspiration
17. Compartiment de la batterie
18. Contact pour le chargement de la batterie

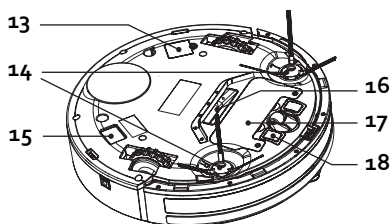

Réservoir à poussière

19. Filtre primaire
20. Support pour filtre HEPA
21. Filtre HEPA
22. Réservoir à poussière

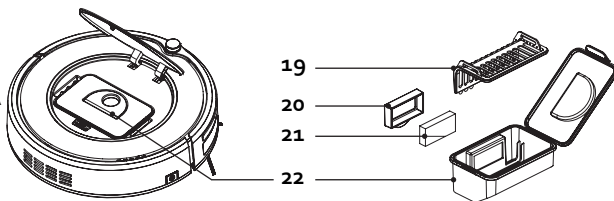

Station de charge

23. Récepteur infrarouge
24. Témoin lumineux
25. Émetteur infrarouge
26. Entrée DC
27. Contact pour le chargement de la batterie

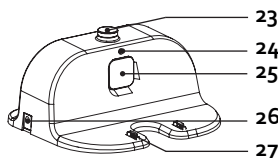

AVANT LA PREMIÈRE UTILISATION

- Insérez deux piles AAA dans la télécommande. Réglez l'horloge (voir « Utilisation avec télécommande/CLK : horloge »).
- Avant la première utilisation, chargez l'aspirateur robot pendant 12 heures.
- Installez les brosses latérales sur l'aspirateur. Appuyez jusqu'à la perception d'un déclic. Assurez-vous que le L (gauche) et le R (droite) de la brosse et de l'appareil soient bien placés en regard.

INSTALLATION DE LA STATION DE CHARGE

1. Placez la station de charge sur une surface plane et dure, par exemple un carrelage, un parquet ou un tapis à poils courts, ou encore contre un mur ou une armoire.
2. Assurez-vous de laisser un espace libre d'au moins 1 m à gauche et à droite de la station de charge. Prévoyez également un espace libre de 2 m devant la station de charge (Fig. 1). À défaut, il se peut que l'aspirateur ne retrouve pas la station de charge lorsqu'il doit se recharger.
3. Prenez l'adaptateur, branchez la fiche secteur dans une prise de courant, et raccordez la fiche DC à la station de charge (Fig. 2).

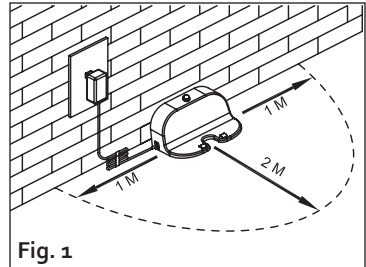

Fig. 1

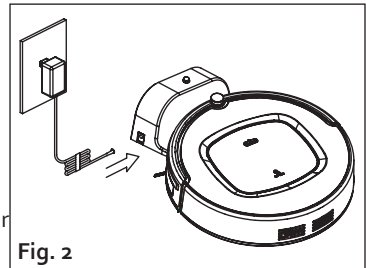

Fig. 2

IMPORTANT : ne laissez jamais de câbles devant ou à côté de la station de charge ; ceux-ci pourraient se coincer dans les roues ou les brosses de l'aspirateur.

UTILISATION

Pour utiliser ou charger l'appareil, allumez-le à l'aide du bouton marche/arrêt situé sur le côté.

VEILLE/VEILLE PROLONGÉE/ARRÊT

Veille

L'appareil est en mode veille lorsqu'il est au repos et que le bouton marche/arrêt est allumé. Il est donc prêt à être utilisé immédiatement.

Veille prolongée

Lorsque l'appareil est en veille prolongée, vous devez l'activer avant de l'utiliser. Pour ce faire, appuyez sur la touche marche/arrêt située sur l'écran tactile ou sur le bouton ON/OFF de la télécommande.

L'appareil passe automatiquement en mode veille prolongée après 15 minutes en mode veille. Vous pouvez également activer le mode veille prolongée en maintenant la touche marche/arrêt de l'écran tactile enfoncée pendant 3 secondes.

Arrêt

Pour éteindre complètement l'appareil en mode veille, appuyez sur le bouton marche/arrêt situé sur le côté.

En mode veille prolongée, l'appareil s'éteint automatiquement après 15 minutes, sauf si vous avez programmé la minuterie.

UTILISATION SANS TÉLÉCOMMANDE

- Appuyez sur la touche marche/arrêt pour lancer le nettoyage automatique. L'aspirateur va définir lui-même un trajet, et ainsi nettoyer toute la surface en tenant compte des murs, des obstacles et des marches.
- Une fois que l'appareil a fini d'aspirer, il rejoint automatiquement la station de charge.
- Vous pouvez aussi arrêter vous-même l'appareil. Pour ce faire, appuyez sur la touche marche/arrêt de l'écran tactile. Éteignez l'appareil à l'aide du bouton marche/arrêt situé sur le côté de celui-ci.

UTILISATION AVEC TÉLÉCOMMANDE

Important : dirigez bien la télécommande vers l'appareil lorsque vous la manipulez.

1. PLAN : réglage de la minuterie
2. HOME : retour vers la station de charge pour phase de recharge
3. ON/OFF : bouton marche/arrêt
4. MODE : sélection du programme de nettoyage
5. CLK : horloge
6. SPOT : nettoyage sur place

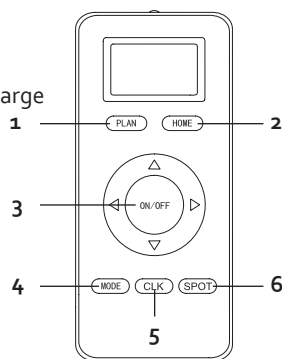

1. PLAN : minuterie

Ce bouton permet de régler la minuterie (minimum 30 minutes et maximum 23 heures). L'aspirateur démarre dès que le temps est écoulé.

Exemple : Il est 9 h. Vous réglez la minuterie sur 6:30. L'aspirateur démarrera dans 6 heures et 30 minutes, c.-à-d. à 15 h 30.

- Maintenez le bouton PLAN enfoncé pendant 5 secondes.
- Le champ de l'heure commence à clignoter à l'écran. Réglez l'heure en appuyant sur les flèches haut et bas. Appuyez sur la flèche droite pour confirmer.

- Le champ des minutes commence à clignoter à l'écran. Réglez les minutes en appuyant sur les flèches haut et bas. Vous avez le choix entre :00 ou :30. Appuyez sur la flèche droite pour confirmer.
- Appuyez ensuite sur la touche ON/OFF pour enregistrer la programmation.
- Vous entendrez un message de confirmation : « scheduling confirmed » (programmation enregistrée).

La programmation de la minuterie est récurrente. Dans notre exemple, l'aspirateur se lancera donc tous les jours à 15 h 30. Pour désactiver la minuterie, il suffit de régler l'heure sur 00:00. Vous entendrez un message de confirmation : « no scheduling » (pas de programmation).

Attention : si vous éteignez l'appareil à l'aide du bouton marche/arrêt, celui-ci ne démarrera pas à l'heure programmée. Une fois l'appareil rallumé, vous devrez de nouveau régler la minuterie.

Attention : la programmation est uniquement possible en mode veille ou lorsque l'appareil est en charge.

2. HOME : retour vers la station de charge pour phase de recharge

- Si vous souhaitez recharger l'aspirateur en cours de fonctionnement, appuyez sur le bouton HOME. L'aspirateur rejoindra alors automatiquement la station de charge.
- ATTENTION : il se peut que l'aspirateur ne retrouve pas la station de charge en raison de la présence de trop nombreux obstacles autour de la station. Veillez à ce que l'espace libre autour de la station soit aussi étendu que possible.
- Si la batterie est déchargée, l'aspirateur rejoint automatiquement la station de charge. Le témoin lumineux sur l'appareil s'éclaire alors en rouge.

3. ON/OFF : bouton marche/arrêt

- Appuyez sur le bouton marche/arrêt pour lancer le nettoyage automatique. L'aspirateur va définir lui-même un trajet, et ainsi nettoyer toute la surface en tenant compte des murs, des obstacles et des marches.

4. MODE : sélection du programme de nettoyage

Vous avez le choix entre 4 programmes de nettoyage. Tout d'abord, réglez l'aspirateur sur nettoyage automatique à l'aide du bouton ON/OFF. Appuyez ensuite sur le bouton MODE.

Dirigez bien la télécommande vers l'appareil. Lorsque vous changez de mode, un bref signal retentit.

L'écran affiche le mode sélectionné :

MODE 1 : spirale

L'aspirateur se déplace en spirale.

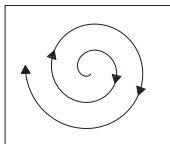

MODE 2 : automatique

L'aspirateur définit lui-même un trajet, et nettoie ainsi toute la surface en tenant compte des murs, des obstacles et des marches.

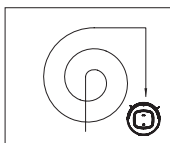

MODE 3 : coins

L'aspirateur longe les murs et nettoie les coins.

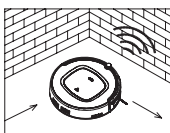

MODE 4 : zigzag

L'aspirateur effectue des zigzags. Il passera automatiquement sur ce mode s'il détecte une grande surface sans obstacle.

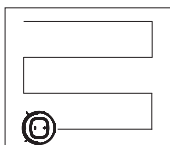

5. CLK : horloge

Ce bouton permet de régler l'heure et la date.

- Maintenez le bouton CLK enfoncé pendant 5 secondes.
- Le champ de l'heure commence à clignoter à l'écran. Réglez l'heure en appuyant sur les flèches haut et bas. Appuyez sur la flèche droite pour confirmer.
- Le champ des minutes commence à clignoter à l'écran. Réglez les minutes en appuyant sur les flèches haut et bas. Appuyez sur la flèche droite pour confirmer.
- Le champ de la date commence à clignoter à l'écran. Réglez la date à l'aide de la flèche droite. Appuyez sur le bouton CLK pour confirmer.

L'écran affiche les abréviations suivantes :

- SUN : dimanche
- MON : lundi
- TUE : mardi
- WED : mercredi
- THU : jeudi
- FRI : vendredi
- SAT : samedi

6. SPOT : nettoyage sur place

- Lorsque le programme automatique est activé, vous pouvez appuyer sur le bouton SPOT pour nettoyer des surfaces plus sales. L'aspirateur robot va alors aspirer de façon plus intense l'endroit où il se trouve.
- Après +/- 90 secondes, ce nettoyage SPOT s'arrête automatiquement. Vous pouvez désactiver cette fonction en appuyant une nouvelle fois sur le bouton SPOT.
- Par ailleurs, l'appareil est doté d'un détecteur de saletés. Si l'aspirateur arrive sur une surface plus sale, il va automatiquement enclencher la fonction SPOT.
- Il va alors effectuer les mêmes mouvements que pour le mode spirale, et ce, avec une plus grande puissance d'aspiration.

SYSTÈME ANTICHUTE

- L'aspirateur robot est équipé d'un système antichute. Il détecte une marche ou un vide, ce qui évite toute chute.
- Il est toutefois conseillé de manipuler l'appareil avec précaution et de l'éloigner autant que possible des marches.

CHARGEMENT

- Lorsque la batterie de l'aspirateur est déchargée, le témoin bleu sur l'aspirateur devient rouge. L'appareil rejoint alors automatiquement la station de charge pour se recharger.
- Pour charger l'appareil avant ce délai, il suffit d'appuyer sur le bouton HOME de la télécommande.
- Dès que l'appareil entre en contact avec la station de charge, un message de confirmation retentit : « start charging » (début du chargement).
- Durant le chargement :
 - Le témoin est bleu : l'appareil est pleinement chargé.
 - Le témoin est rouge et clignote : l'appareil doit être allumé pour charger (via le bouton marche/arrêt).
 - Le témoin passe continuellement du rouge au bleu : l'appareil est en train de charger.

NETTOYAGE ET ENTRETIEN

NETTOYAGE DU COLLECTEUR DE POUSSIÈRE ET DES FILTRES

Nettoyez le collecteur de poussière et les filtres après chaque utilisation. Pour ce faire, suivez la procédure suivante :

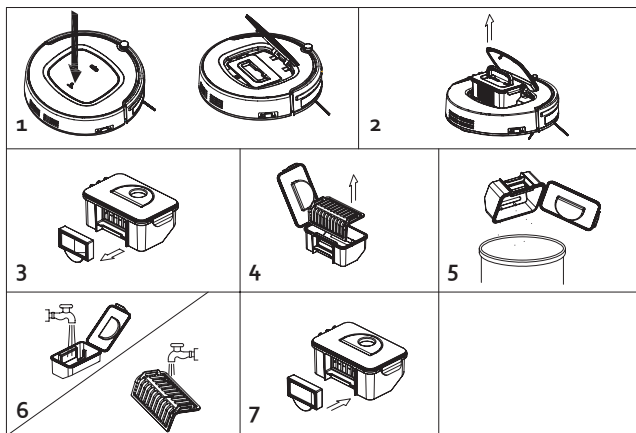

1. Appuyez sur le bouton PUSH pour ouvrir le collecteur de poussière.
2. Enlevez ce dernier de l'appareil.
3. Retirez le filtre HEPA, ainsi que son support, hors du collecteur de poussière.
4. Ouvrez le collecteur et retirez-en le filtre primaire.
5. Videz le collecteur au-dessus de la poubelle.
6. Rincez le collecteur et le filtre primaire sous l'eau courante. Laissez-les sécher avant de les remettre en place. Nettoyez le filtre HEPA à l'aide d'une petite brosse à poussière.
 - Quand le filtre HEPA est sale, après environ 30 jours d'utilisation, vous pouvez également le passer sous l'eau courante. Laissez-le sécher avant de le remettre en place.
 - Après de multiples utilisations, les filtres doivent être remplacés. La durée maximale d'utilisation des filtres est d'environ 24 mois.
7. Remplacez les deux filtres dans le collecteur de poussière.

NETTOYAGE DE L'APPAREIL

- Nettoyez régulièrement les brosses latérales, les roues, les capteurs et les contacts destinés au chargement de la batterie à l'aide d'un chiffon doux.
- Après de multiples utilisations, les brosses latérales doivent être remplacées. La durée maximale d'utilisation des brosses est d'environ 12 mois. Assurez-vous que le L (gauche) et le R (droite) de la brosse et de l'appareil soient bien placés en regard.
- N'immergez jamais l'appareil dans l'eau.
- Les capteurs ne peuvent pas être mouillés.



Ce symbole sur le produit ou son emballage indique que ce produit ne peut être traité comme déchet ménager. Il doit plutôt être remis au point de ramassage concerné, se chargeant du recyclage du matériel électrique et électronique. En vous assurant que ce produit est éliminé correctement, vous favorisez la prévention des conséquences négatives pour l'environnement et la santé humaine qui, sinon, seraient le résultat d'un traitement inapproprié des déchets de ce produit. Pour obtenir plus de détails sur le recyclage de ce produit, veuillez prendre contact avec le bureau municipal de votre région, votre service d'élimination des déchets ménagers ou le magasin où vous avez acheté le produit.



L'emballage est recyclable. Traitez l'emballage écologiquement.

Sehr geehrter Kunde,
Sämtliche unserer Produkte unterliegen einer strengen Qualitätskontrolle,
bevor Sie Ihnen angeboten werden. Sollten dennoch
Probleme mit Ihrem Gerät auftreten, bedauern wir dies zutiefst.
Wir möchten Sie in diesem Fall bitten, unseren Kundenservice zu kontaktieren.
Unsere Mitarbeiter helfen Ihnen gern weiter!



+32 14 21 71 91



info@linea2000.be

Montag – Donnerstag: 8:30 Uhr – 12:00 Uhr und von 13:00 Uhr – 17:00 Uhr
Freitag: 8:30 Uhr – 12:00 Uhr und von 13:00 Uhr – 16:30 Uhr

Dieses Gerät hat eine Garantiefrist von 2 Jahren ab dem Kaufdatum. Während der Garantiezeit übernimmt der Hersteller die vollständige Verantwortung für Mängel, die nachweislich auf Material- oder Konstruktionsfehler zurückzuführen sind. Wenn derartige Mängel auftreten, wird das Gerät wenn nötig ausgetauscht oder repariert. Die Garantiezeit von 2 Jahren beginnt in diesem Moment nicht erneut, sondern sie läuft bis 2 Jahre nach dem Kaufdatum weiter. Die Garantie wird auf der Grundlage des Kassenbons gewährt.

Die Garantie auf Accessoires und Verschleißteile beträgt 6 Monate.

Die Garantie und die Verantwortung/Haftung des Lieferanten und Herstellers entfallen automatisch in den folgenden Fällen:

- Bei Nichtbeachtung der Anweisungen in dieser Bedienungsanleitung.
- Bei falschem Anschluss, z.B. bei einer zu hohen Stromspannung.
- Bei falscher, grober oder abnormaler Verwendung.
- Bei unzureichender oder falscher Wartung.
- Bei vom Verbraucher oder von nicht ermächtigten Dritten vorgenommenen Reparaturen oder Änderungen am Gerät.
- Bei der Verwendung von Ersatzteilen oder Accessoires, die nicht vom Lieferanten / Hersteller empfohlen oder geliefert werden.

SICHERHEITSVORKEHRUNGEN

- Bitte alle Anweisungen vor dem Gebrauch durchlesen.
- Dieses Gerät darf von Kindern ab 16 Jahren oder älter gebraucht werden. Ebenso dürfen Personen mit körperlicher bzw. leichter geistiger Behinderung sowie Personen mit eingeschränkter Erfahrung das Gerät betätigen. Dies unter der Voraussetzung, dass diese Personen ausreichende Anweisungen sowohl zum Gebrauch des Gerätes, als auch zu den hiermit verbundenen Gefahren erhalten haben.
- Kinder dürfen nicht mit dem Gerät spielen. Die Pflege und Wartung des Gerätes darf nicht von Kindern ausgeführt werden, es sei denn, dass dies unter Aufsicht passiert und es sich um Kinder handelt, die älter als 16 Jahre sind und im Voraus ausreichend über den Gebrauch/die Wartung informiert worden sind.
- Sorgen Sie dafür, dass sich das Gerät nicht in Anwesenheit von Kindern unter 16 Jahren befindet.
- Dieses Gerät eignet sich zum Gebrauch im Haushalt oder ähnlichen Umgebungen, wie z.B.:
 - Küchenzeile für Personal in Geschäften, Büros oder anderen professionellen Umgebungen
 - Bauernhöfe
 - Hotel-/Motel-/Gästezimmer u.ä.
 - Achtung: das Gerät darf nicht mit einer externen Zeitschaltuhr oder Fernbedienung gebraucht werden.
- Vor der Benutzung prüfen, ob die Spannung, die auf dem Gerät angegeben ist, mit der Spannung Ihres Stromnetzes übereinstimmt.
- Schließen Sie das Gerät immer an einer geerdeten Steckdose an.
- Lassen Sie das Netzkabel nicht über den Tisch oder die Anrichte hängen, oder in Kontakt mit heißen Oberflächen kommen.
- Benutzen Sie das Gerät niemals, wenn die Kabelschnur oder der Stecker beschädigt ist, nach beeinträchtigtem Funktionieren des Gerätes, oder wenn das Gerät beschädigt ist. Bringen Sie in solchen Fällen das Gerät zur nächsten qualifizierten Servicestelle zur Überprüfung und/oder Reparatur.
- Beim Einsatz des Gerätes in Anwesenheit von Kindern ist strenge Aufsicht geboten.
- Die Verwendung von Zubehör, das nicht vom Hersteller empfohlen oder verkauft wird, besteht die Gefahr von Brand, elektrischen Schlages oder von Verletzungen.
- Ziehen Sie den Stecker aus der Steckdose, wenn das Gerät nicht im Einsatz ist, Einzelteile montiert oder demontiert werden, oder das Gerät gereinigt wird. Ziehen Sie den Stecker direkt am Stecker selber und nicht an der Kabelschnur aus der Steckdose.
- Lassen Sie das im Betrieb befindliche Gerät nicht unbeaufsichtigt.
- Stellen Sie das Gerät nicht in der Nähe oder auf einer Gasflamme, einer elektrischen Platte oder an einer Stelle ab, auf der es in Kontakt mit einem Elektroofen oder einem anderen heißen Geräten kommen kann.
- Benutzen Sie das Gerät nicht im Freien.

- Benutzen Sie das Gerät ausschließlich für den Zweck, für den es gedacht ist.
- Stellen Sie das Gerät immer auf eine stabile, flache und trockene Oberfläche.
- Das Gerät ist nur auf den privaten Gebrauch ausgelegt. Der Hersteller ist nicht verantwortlich für Unfälle, die als Folge von unsachgemäßem Gebrauch des Geräts oder Nichtbefolgen der in dieser Anleitung aufgeführten Regeln entstehen.
- Sämtliche Reparaturen, abgesehen von der gewöhnlichen Pflege, sind durch den Hersteller oder dessen Kundendienst zu übernehmen.
- Das Gerät, das Kabel oder den Stecker niemals in Wasser oder in andere Flüssigkeiten tauchen.
- Sorgen Sie dafür, dass Kinder das Netzkabel oder das Gerät nicht berühren können.
- Netzkabel vor scharfen Kanten, heißen Gegenständen oder anderen Wärmequellen schützen.
- Beim ersten Gebrauch Verpackungsmaterial und mögliche Werbeaufkleber komplett entfernen.
- Um das Elektroschockrisiko zu minimieren, darf der Staubsauger nicht im Freien bzw. auf nassen Flächen benutzt werden.
- Benutzen Sie den Staubsauger ausschließlich gemäß den Angaben in dieser Bedienungsanleitung.
- Berühren Sie den Stecker bzw. den Staubsauger nicht, wenn Sie nasse Hände haben.
- Führen Sie keine Gegenstände in die Öffnungen des Staubsaugers ein. Benutzen Sie das Gerät nicht, wenn eine Öffnung blockiert ist.
- Bringen Sie Haare, lockere Kleidung, Finger oder andere Körperteile nicht in die Nähe der Staubsaugeröffnungen bzw. der beweglichen Teile.
- Benutzen Sie das Gerät nicht zum Aufsaugen von brennbaren oder entflammaren Flüssigkeiten, wie z.B. Benzin. Benutzen Sie das Gerät ebenfalls nicht in der Nähe von solchen Stoffen.
- Entfernen Sie grosse und scharfe Teile vom Boden, bevor Sie diesen staubsaugen, um zu vermeiden, dass das Gerät beschädigt werden könnte.
- Saugen Sie keine brennenden oder rauchenden Gegenstände, wie z.B. Zigarettenkippen, Streichhölzer oder heisse Asche, mit dem Gerät auf.
- Benutzen Sie den Staubsauger nicht ohne Staubsaugerbeutel oder Filter.
- Bewahren Sie diese Instruktionen gut auf.

TEILE

1. Gerät
2. Ladestation
3. Fernbedienung
4. Adapter
5. Staubbürste
6. Seitenbürste
7. HEPA-Filter

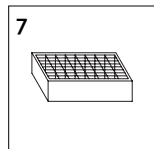
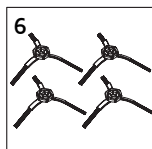
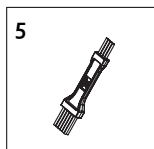
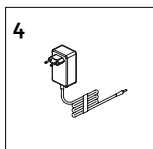
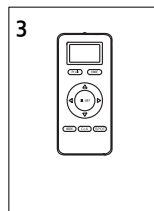
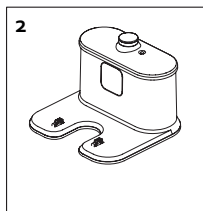
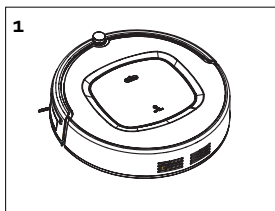

Gerät

Oberseite:

8. Infrarotempfänger
9. Dämpfer
10. Touchscreen-Taste Ein/Aus
11. Knopf zum Öffnen des Staubsammelbehälters
12. Ein-/Ausschalter

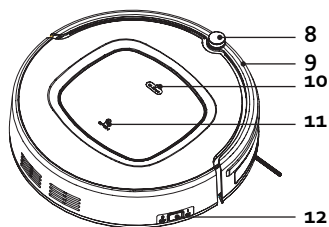

Unterseite:

13. Knopfzelle für interne Uhr
14. Seitenbürste
15. UV-Lampe
16. Ansaugung
17. Batteriefach
18. Anschluss für das Laden des Akkus

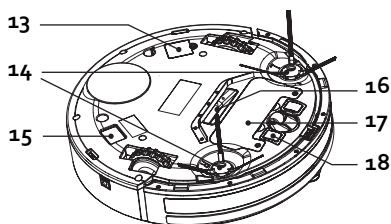

Staubsammelbehälter

19. Primärer Filter
20. HEPA-Filter-Halterung
21. HEPA-Filter
22. Staubsammelbehälter

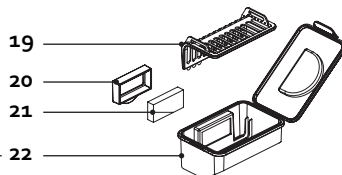
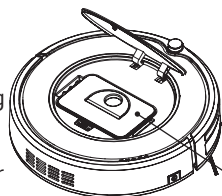

Ladestation

23. Infrarotempfänger
24. Kontrollleuchte
25. Infrarotsender
26. DC-Eingang
27. Anschluss für das Laden des Akkus

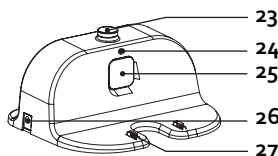

VOR DER ERSTEN INBETRIEBNAHME

- Legen Sie zwei AAA-Batterien in die Fernbedienung ein. Stellen Sie die Uhrzeit ein (siehe „Benutzung mit Fernbedienung/CLK: Uhrzeit“)
- Laden Sie den Saugroboter vor der ersten Verwendung 12 Stunden lang auf.
- Stecken Sie die Seitenbürsten auf den Staubsauger. Drücken Sie sie herunter, bis Sie ein Klickgeräusch hören. Bürste und Gerät sind mit einem L (links) und R (rechts) versehen. Stecken Sie die jeweilige Bürste auf die zugehörige Staubsaugerseite.

INSTALLATION DER LADESTATION

1. Installieren Sie die Ladestation auf einem geraden, harten Untergrund, z. B. auf Fliesen, Parkett, einem kurzhaarigen, robusten Teppich an einer Wand oder einem Schrank usw.
2. Sorgen Sie dafür, dass an der linken und rechten Seite der Ladestation min. 1 m Freiraum verfügbar sind. Vor der Ladestation muss mindestens ein Freiraum von 2 m (Abb. 1) vorhanden sein. Ist dies nicht der Fall, findet der Staubsauger die Ladestation möglicherweise nicht, wenn er sich aufladen will.
3. Nehmen Sie den Adapter, stecken Sie den Stecker in die Steckdose und stecken Sie den Gleichstrom-Stecker in die Ladestation (Abb. 2).

WICHTIG: Sorgen Sie stets dafür, dass keine Kabel vor oder neben der Ladestation liegen, da sie zwischen den Rädern oder Bürsten des Staubsaugers eingeklemmt werden könnten.

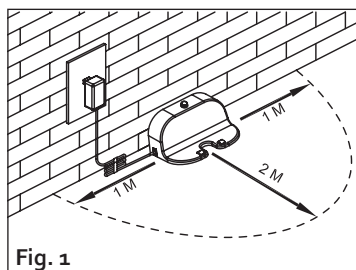

Fig. 1

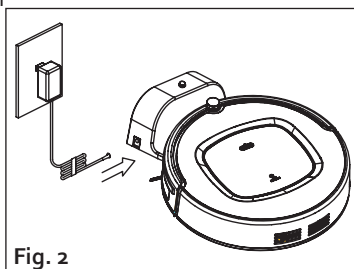

Fig. 2

GEBRAUCH

Schalten Sie das Gerät vor der Verwendung oder dem Aufladen über den Ein-/Ausschalter an der Seite des Geräts ein.

STANDBY/ENERGIESPARMODUS/AUS

Standby

Das Gerät ist im Standby-Modus, wenn der Ein-/Ausschalter eingeschaltet ist und sich das Gerät im Ruhezustand befindet, aber sofort einsatzbereit ist.

Energiesparmodus

Wenn sich das Gerät im Energiesparmodus befindet, müssen Sie es zunächst aktivieren, bevor Sie es in Betrieb nehmen können. Dies tun Sie, indem Sie die Ein-Aus-Touchscreen-Taste

drücken bzw. mit der ON/OFF-Taste auf der Fernbedienung.

Das Gerät wird nach 15 Minuten im Standby-Modus automatisch in den Energiesparmodus versetzt.. Sie können den Energiesparmodus auch selbst aktivieren, indem Sie die Ein-/Aus-Touchscreen-Taste 3 Sekunden lang gedrückt halten.

Aus

Sie können das Gerät vollständig ausschalten, indem Sie im Standby-Modus den Ein-/Aus-Schalter an der Seite des Geräts auf Aus stellen.

Sofern kein Timer eingestellt ist, schaltet sich das Gerät selbsttätig aus, nachdem es 15 Minuten im Energiesparmodus gewesen ist.

BENUTZUNG OHNE FERNBEDIENUNG

- Drücken Sie für die automatische Reinigung auf die Touchscreen-Taste Ein/Aus. Der Staubsauger wird selbst einen Streckenverlauf berechnen, um im gesamten Raum unter Berücksichtigung von Wänden, Hindernissen und Treppen Staub zu saugen.
- Wenn das Gerät mit dem Staubsaugen fertig ist, kehrt es automatisch zur Ladestation zurück.
- Sie können auch selbst bestimmen, dass das Gerät die Reinigung beenden soll. Betätigen Sie hierfür die Touchscreen-Taste Ein/Aus. Schalten Sie das Gerät mit dem Ein-/Aus-Schalter an der Seite des Geräts aus.

BENUTZUNG MIT FERNBEDIENUNG

Wichtig: Wenn Sie Einstellungen über die Fernbedienung vornehmen, müssen Sie sie ordnungsgemäß auf das Gerät richten.

1. PLAN: Timer einstellen
2. HOME: Rückkehr zur Ladestation zum Aufladen
3. ON/OFF: Ein-/Aus-Taste
4. MODE: Reinigungsprogramm wählen
5. CLK: Uhrzeit
6. SPOT: Reinigung an dieser Stelle

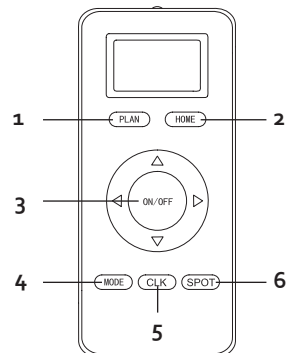

1. PLAN: Timer

Mit dieser Taste können Sie den Timer einstellen (Minimum 30 Minuten, Maximum 23 Stunden). Das Staubsaugen beginnt nach Ablauf der eingestellten Zeit automatisch.

Ein Beispiel: Es ist jetzt 09:00 Uhr. Sie stellen den Timer auf 6:30 Uhr ein. Der Staubsauger beginnt dann nach 6 Stunden und 30 Minuten, d. h. um 15:30 Uhr.

- Halten Sie die PLAN-Taste 5 Sekunden lang gedrückt.
- Auf dem Display blinken jetzt die Stunden. Stellen Sie die Stunden ein, indem Sie die Pfeile „nach oben“ und „nach unten“ betätigen. Drücken Sie zur Bestätigung auf den Pfeil „nach rechts“.
- Auf dem Display blinken jetzt die Minuten. Stellen Sie die Minuten mit den Pfeilen „nach oben“ und „nach unten“ ein. Sie können sie auf :00 oder :30 einstellen. Drücken Sie zur Bestätigung auf den Pfeil „nach rechts“.
- Drücken Sie auf die ON/OFF-Taste, um Ihre Einstellungen zu speichern.
- Sie hören als Bestätigung: „Scheduling confirmed“.

Der Timer ist eine sich täglich wiederholende Einstellung. Wie im Beispiel dargestellt, beginnt der Staubsauger dann jeden Tag um 15:30 Uhr mit dem Staubsaugen. Sie können den Timer deaktivieren, indem Sie ihn erneut einstellen und für die Uhrzeit 00:00 einstellen. Sie hören als Bestätigung: „No Scheduling“.

Achtung: Wenn der Staubsauger über den Ein-/Aus-Schalter ausgeschaltet wird, saugt das Gerät zur eingestellten Uhrzeit keinen Staub. Nach dem erneuten Betätigen dieses Schalters müssen Sie den Timer erneut einstellen.

Achtung. Diese Einstellung können Sie nur im Standby-Modus oder beim Laden des Geräts programmieren.

2. HOME: Rückkehr zur Ladestation zum Aufladen

- Wenn Sie den Staubsauger während der Benutzung aufladen wollen, drücken Sie auf die HOME-Taste. Der Staubsauger sucht nun automatisch nach der Ladestation.
- ACHTUNG: Es ist möglich, dass der Staubsauger die Ladestation nicht findet, da um sie herum zu viele Hindernisse vorhanden sind. Sie sollten versuchen, den Freiraum um die Ladestation so groß wie möglich zu belassen.
- Wenn der Akku leer ist, kehrt der Staubsauger automatisch zur Ladestation zurück. Die Kontrollleuchte auf dem Gerät leuchtet rot.

3. ON/OFF: Ein-/Aus-Taste

- Drücken Sie für die automatische Reinigung auf die Ein-/Aus-Taste. Der Staubsauger wird selbst einen Streckenverlauf berechnen, um den gesamten Raum unter Berücksichtigung von Wänden, Hindernissen und Treppen staubzusaugen.

4. MODE: Reinigungsprogramm wählen

Beim Staubsaugen können Sie zwischen 4 verschiedenen Reinigungsprogrammen wählen. Stellen Sie den Staubsauger zunächst mit der ON/OFF-Taste auf die automatische Reinigung.. Betätigen Sie danach die MODE-Taste.

Stellen Sie sicher, dass Sie die Fernbedienung ordnungsgemäß auf das Gerät richten. Wenn sich der Modus ändert, hören Sie ein kurzes Signal.

Auf dem Display können Sie den gewählten Modus ablesen:

- **MODE 1: Spirale**

Der Staubsauger macht eine spiralförmige Bewegung.

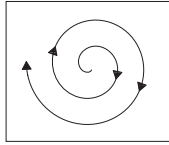

- **MODE 2: automatisch**

Der Staubsauger wird selbst einen Streckenverlauf berechnen, um den gesamten Raum unter Berücksichtigung von Wänden, Hindernissen und Treppen Staub zu saugen.

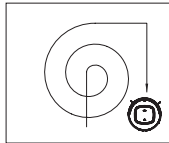

- **MODE 3: Ecken**

Der Staubsauger geht zu den Wänden und reinigt ebenfalls die Ecken.

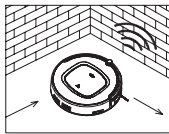

- **MODE 4: Zickzack**

Der Staubsauger macht für das Staubsaugen des Raumes eine Zickzack-Bewegung. Diese Funktion nutzt der Staubsauger auch automatisch, wenn er eine große, offene Fläche ohne Hindernisse erkannt hat.

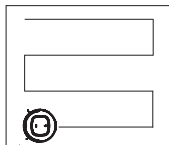

5. CLK: Uhrzeit

Mit dieser Taste stellen Sie die Uhrzeit und den Tag ein.

- Halten Sie die CLK-Taste 5 Sekunden lang gedrückt.
- Auf dem Display blinken jetzt die Stunden. Stellen Sie die Stunden ein, indem Sie die Pfeile „nach oben“ und „nach unten“ betätigen. Drücken Sie zur Bestätigung auf den Pfeil „nach rechts“.
- Auf dem Display blinken jetzt die Minuten. Stellen Sie die Minuten mit den Pfeilen „nach oben“ und „nach unten“ ein. Drücken Sie zur Bestätigung auf den Pfeil „nach rechts“.

- Auf dem Display blinkt jetzt der Tag. Stellen Sie den Tag mit dem Pfeil „nach rechts“ ein. Drücken Sie zur Bestätigung auf die CLK-Taste. Auf dem Display sind die folgenden Abkürzungen zu sehen:
 - SUN: Sonntag
 - MON: Montag
 - TUE: Dienstag
 - WED: Mittwoch
 - THU: Donnerstag
 - FRI: Freitag
 - SAT: Samstag

6. SPOT: Reinigung an dieser Stelle

- Während des automatischen Programms können Sie die SPOT-Taste für die Reinigung stärker verschmutzter Stellen drücken. Der Staubsauger saugt dann an dieser Stelle besonders intensiv.
- Nach etwa 90 Sekunden beendet der Staubsauger automatisch diese SPOT-Reinigung. Sie können diesen Modus ebenfalls durch erneutes Drücken der SPOT-Taste beenden.
- Darüber hinaus erkennt das Gerät automatisch stärker verschmutzte Stellen. Wenn der Staubsauger über derartige Stellen fährt, wird die SPOT-Funktion automatisch aktiviert.
- Der Staubsauger macht dieselbe Bewegung wie beim Spiralmodus, saugt dann aber besonders stark.

ANTI-FALLSYSTEM

- Der Saugroboter ist mit Fallschutzsensoren ausgestattet. Das Gerät erkennt eine Treppe oder einen Abgrund, sodass er dort nicht herunterfallen kann.
- Allerdings ist es ratsam, dabei vorsichtig zu sein und den Staubsauger nach Möglichkeit von Treppen fern zu halten.

AUFLADEN

- Wenn der Akku Ihres Staubsaugers leer ist, wird die blaue Kontrollleuchte auf Ihrem Staubsauger rot. Das Gerät sucht dann automatisch die Ladestation, um sich aufzuladen.
- Sie können das Gerät auf Wunsch auch früher aufladen, indem Sie auf der Fernbedienung die HOME-Taste betätigen.
- Wenn das Gerät an die Ladestation angedockt hat, hören Sie die Bestätigung: „Start charging“.
- Während des Ladevorgangs:
 - Kontrollleuchte leuchtet blau: das Gerät ist vollständig aufgeladen.
 - Kontrollleuchte blinkt rot: der Ein-/Aus-Schalter muss für das Aufladen eingeschaltet werden.

- Kontrollleuchte wechselt ständig zwischen Rot und Blau: das Gerät wird aufgeladen.

REINIGUNG UND WARTUNG

REINIGUNG VON STAUBBEHÄLTER UND FILTERN

Reinigen Sie den Staubbehälter und die Filter nach jeder Benutzung folgendermaßen:

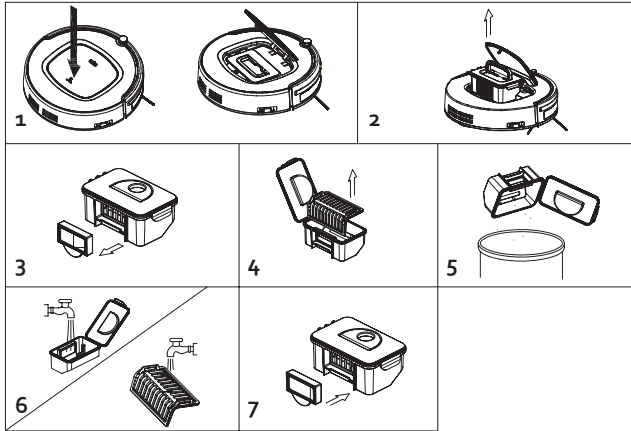

1. Drücken Sie auf die mit PUSH gekennzeichnete Taste zum Öffnen des Staubbehälters.
2. Nehmen Sie den Staubbehälter aus dem Gerät.
3. Nehmen Sie den HEPA-Filter samt Halterung aus dem Staubbehälter.
4. Öffnen Sie den Staubbehälter und entfernen Sie den primären Filter.
5. Leeren Sie den Staubbehälter über dem Mülleimer.
6. Spülen Sie den Staubbehälter und den primären Filter unter fließendem Wasser aus. Lassen Sie sie vor dem erneuten Einsetzen trocknen. Reinigen Sie den HEPA-Filter mit der Staubbürste.
 - Wenn der HEPA-Filter nach einer Benutzung von etwa 30 Tagen voll ist, können Sie ihn auch unter fließendem Wasser reinigen. Lassen Sie ihn vor dem erneuten Einsetzen trocknen.
 - Nach häufiger Benutzung müssen die Filter ersetzt werden. Die maximale Lebensdauer der Filter beträgt etwa 24 Monate.
7. Setzen Sie beide Filter wieder in den Staubbehälter ein.

REINIGUNG DES GERÄTS

- Reinigen Sie die Seitenbürsten, Räder, Sensoren und Anschlüsse für das Aufladen des Akkus mit einem weichen Tuch.
- Nach häufiger Benutzung müssen die Seitenbürsten ersetzt werden. Die maximale Lebensdauer der Bürsten beträgt etwa 12 Monate. Bürste und Gerät sind mit einem

L (links) und R (rechts) versehen. Stecken Sie die jeweilige Bürste auf die zugehörige Staubsaugerseite.

- Tauchen Sie das Gerät auf keinen Fall in Wasser ein.
- Die Sensoren dürfen nicht nass werden.

ENTSORGEN

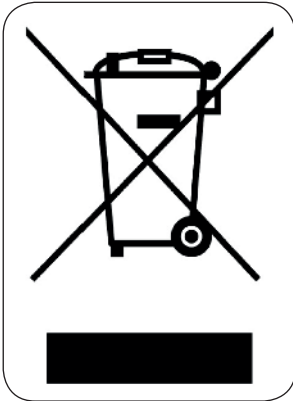

Dieses Symbol auf dem Produkt oder seiner Verpackung weist darauf hin, dass dieses Produkt nicht als normaler Haushaltsabfall zu behandeln ist, sondern an einem Sammelpunkt für das Recycling von elektrischen und elektronischen Geräten abgegeben werden muss. Durch Ihren Beitrag zum korrekten Entsorgen dieses Produkts schützen Sie die Umwelt und die Gesundheit Ihrer Mitmenschen. Umwelt und Gesundheit werden durch falsches Entsorgen gefährdet. Weitere Informationen über das Recycling dieses Produkts erhalten Sie von Ihrem Rathaus, Ihrer Müllabfuhr oder dem Geschäft, in dem Sie das Produkt gekauft haben.



Das Verpackungsmaterial ist wiederverwertbar. Entsorgen Sie die Verpackung umweltgerecht und führen Sie sie der Wertstoffsammlung zu.

WARRANTY

Dear client ,

All of our products are always submitted to a strict quality control before they are sold to you. Should you nevertheless experience problems with your device, we sincerely regret this.

In that case, we kindly request you to contact our customer service.

Our staff will gladly assist you.



+32 14 21 71 91



info@linea2000.be

Monday – Thursday: 8.30 – 12.00 and 13.00 – 17.00

Friday: 8.30 – 12.00 and 13.00 – 16.30

This appliance has a two year warranty period. During this period the manufacturer is responsible for any failures that are the direct result of construction failure. When these failures occur the appliance will be repaired or replaced if necessary. The warranty will not be valid when the damage to the appliance is caused by wrong use, not following the instructions or repairs executed by a third party. The guarantee is issued with the original till receipt. All parts, which are subject to wear, are excluded from the warranty.

If your device breaks down within the 2-year warranty period, you can return the device together with your receipt to the shop where you purchased it.

The guarantee on accessories and components that are liable to wear-and-tear is only 6 months.

The guarantee and responsibility of the supplier and manufacturer lapse automatically in the following cases:

- If the instructions in this manual have not been followed.
- In case of incorrect connection, e.g., electrical voltage that is too high.
- In case of incorrect, rough or abnormal use.
- In case of insufficient or incorrect maintenance.
- In case of repairs or alterations to the device by the consumer or non-authorized third parties.
- If the customer used parts or accessories that are not recommended or provided by the supplier / manufacturer.

SAFETY INSTRUCTIONS

- Read all instructions before use.
- This appliance may be used by children from the age of 16 and up, and also by persons with a physical or sensory limitation, as well as mentally limited persons or persons with a lack of experience and knowledge. But only on the condition that these persons have received the necessary instructions on how to use this appliance in a safe way and know the dangers that can occur by using this appliance.
- Children cannot be allowed to play with the appliance.
- Maintenance and cleaning of the appliance may not be done by children, unless they are older than 16 years old and are under supervision.
- Keep the appliance out of reach of children younger than 16 years old.
- This appliance is suitable to be used in a household environment and in similar surroundings such as:
 - Kitchen for personnel of shops, offices or other similar professional surroundings
 - Farms
 - Hotel or motel rooms and other surroundings with a residential character
 - Guest rooms or similar
 - Attention: This appliance cannot be used with an external timer or a separate remote control.
- Before use, check if the voltage stated on the appliance corresponds with the voltage of the power net at your home.
- Always connect the appliance to an earthed socket.
- Do not let the cord hang on a hot surface or on the edge of a table or counter top.
- Never use the appliance when the cord or plug is damaged, after malfunction or when the appliance itself is damaged. In that case, take the appliance to the nearest qualified service center for check-up and repair.
- Close supervision is necessary when the appliance is used near or by children.
- The use of accessories that are not recommended or sold by the manufacturer can cause fire, electrical shock or injuries.
- Do not leave a working appliance unattended.
- Never place this appliance near a gas stove or electrical stove or in a place where it may come into contact with a warm appliance.
- Do not use the appliance outdoors.
- Only use the appliance for its intended use.
- Always use the appliance on a steady, dry and level surface.
- Only use the appliance for domestic use. The manufacturer can not be held responsible for accidents that result from improper use of the appliance or not following the instructions described in this manual.
- All repairs should be carried out by the manufacturer or its aftersales service.

- Never immerse the appliance, the cord or the plug in water or any other liquid.
- Make sure that children do not touch the cord or appliance.
- Keep the cord away from sharp edges and hot parts or other heat sources.
- Before use, remove all packaging materials and any promotional stickers.
- To prevent the risk of electrocution, do not use the vacuum cleaner outdoors or on wet surfaces.
- Only use the vacuum cleaner as described in this instruction booklet.
- Do not pull the cord. Do not use the cord as a handle. Do not jam the cord between a door or do not pull it around corners or sharp edges. Do not run the vacuum cleaner over the cord. Keep the cord away from hot surfaces.
- Do not touch the plug or the vacuum cleaner when you have wet hands.
- Do not put any objects in the openings of the vacuum cleaner. Do not use the appliance when an opening is blocked.
- Keep hair, loose clothing, fingers and other body parts away from openings of the vacuum cleaner and from moving parts.
- Never use the vacuum cleaner to pick up any combustible or inflammable liquids like gasoline, or do not use the appliance in places where such substances might be present.
- Remove large and sharp objects from the floor before vacuuming it to prevent possible damage.
- Do not pick up any burning or smoking objects, like cigarettes, matches or hot ashes.
- Do not use the vacuum cleaner without dust bag and/or filter.
- Save these instructions

PARTS

1. Appliance
2. Charging station
3. Remote control
4. Adapter
5. Cleaning brush
6. Side brushes
7. HEPA filter

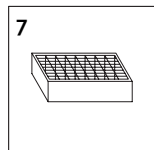
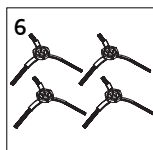
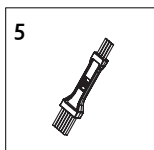
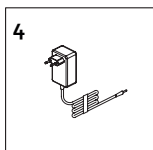
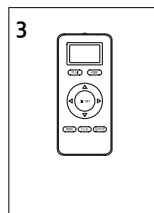
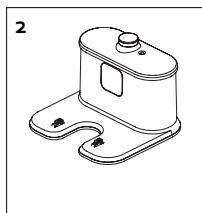
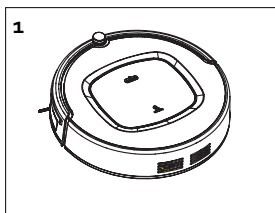

Appliance

Top:

8. Infrared receiver
9. Bumper
10. Touch screen button on/off
11. Button for opening the dust bin
12. On/Off switch

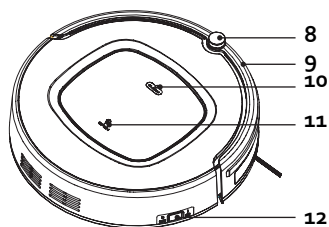

Bottom:

13. Button cell battery for internal clock
14. Side brushes
15. UV light
16. Suction
17. Battery compartment
18. Contact for charging battery

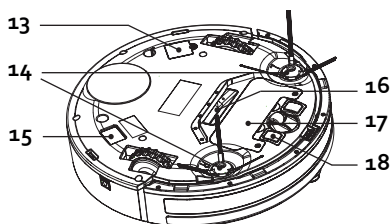

Dust bin

19. Primary filter
20. HEPA filter holder
21. HEPA filter
22. Dust bin

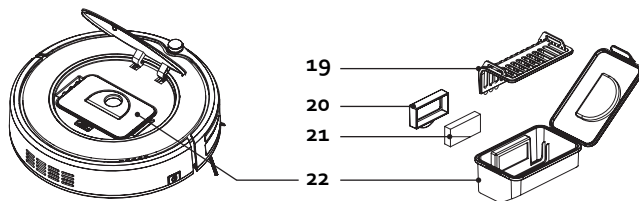

Charging station

23. Infrared receiver
24. Indicator light
25. Infrared transmitter
26. DC input
27. Contact for charging battery

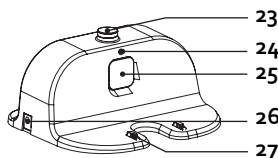

BEFORE THE FIRST USE

- Put two AAA batteries in the remote control. Set the time (see "use with remote control/ CLK: clock")
- Prior to initial use, charge the robot vacuum cleaner for 12 hours.
- Place the signed brushes on the vacuum cleaner. Press on them until you hear a click. The brushes and the machine are marked with L (left) and R (right); make sure they match.

INSTALLING THE CHARGING STATION

1. Place the charging station on a smooth hard surface, e.g. tiles, parquet, short-haired sturdy carpet, against a wall or cupboard.
2. Make sure that there is an area of at least 1 m free on the left and right sides of the charging station. In front of the charging station, there must be a free area of 2 m (Fig. 1). If this is not the case, it is possible that the vacuum cleaner cannot find the charger when it must charge.
3. Take the adapter, put the plug in the outlet and put the DC plug into the charging station (Fig. 2).

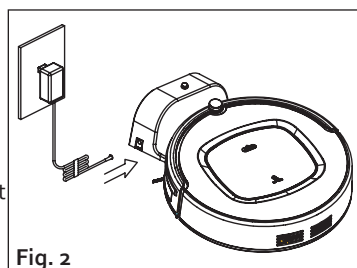
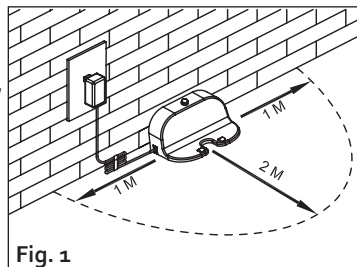

IMPORTANT: always make sure that no cables are in front of or next to the charging station; these could get caught between the wheels or brushes of the vacuum cleaner.

USE

Turn the machine on with the on switch on the side of the appliance prior to use or charging.

STANDBY/SLEEP MODE/OFF

Standby

The machine is in standby mode when the on switch is on and the machine is in idle state, ready to be used immediately.

Sleep mode

When the machine is in sleep mode, you must first activate it before you can start the machine. This is done by pressing the on/off touchscreen button on the machine or with the ON/OFF button on the remote control.

The machine automatically goes into sleep mode after being in standby mode for 15 minutes. You can also turn on the mode yourself by pressing and holding the on/off touchscreen button on the machine for 3 seconds.

Off

You can turn off the machine completely by switching off the on switch on the side of the device while in standby mode.

The machine turns itself off after being in sleep mode for 15 minutes if no timer has been set.

USE WITHOUT REMOTE CONTROL

Press on the on/off touchscreen button for automatic cleaning. The vacuum cleaner will plot its own path to vacuum the entire area, taking walls, obstacles and stairs into account.

When the machine is finished vacuuming, it will automatically return to the charging station.

It is also possible to allow the machine itself to stop cleaning. To do so, touch the on/off touchscreen button. Turn the device off with the on switch on the side of the machine.

USE WITH REMOTE CONTROL

Important: when adjusting settings with the remote control, you must aim it at the machine.

1. PLAN: setting the timer
2. HOME: return to the charging station for re-charging
3. ON/OFF: on-off button
4. MODE: select cleaning programme
5. CLK: clock
6. SPOT: local cleaning

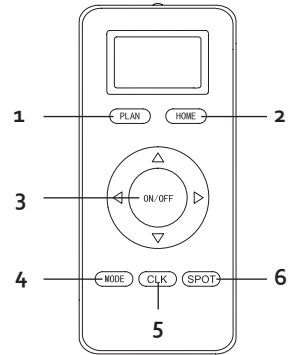

1. PLAN: timer

This button allows you to set the timer (at least 30 minutes, at most 23 hours). Vacuuming will begin automatically when the time set has expired.

For example: It is now 9 AM. You set the timer for 6:30. The vacuum cleaner will begin after 6 hours and 30 minutes, that is, at 3:30 PM.

- Press and hold the PLAN button for 5 seconds.
- The hours on the display will begin to flash. Set the hours by pressing the arrows up and down. Press the arrow to the right to confirm.
- The minutes on the display will begin to flash. Set the minutes by pressing the arrows up and down. The minutes can be set at :00 or :30. Press the arrow to the right to confirm.
- Press the ON/OFF button to save the setting.
- You will hear a confirmation: "scheduling confirmed".

The timer is a daily recurring setting. As explained in the example, the vacuum cleaner will

begin vacuuming every day at 3:30 PM. The timer can be turned off by resetting it, setting the time at 00:00. You will hear a confirmation: "no scheduling".

Note: if the vacuum cleaner is turned off with the on switch, the machine will not vacuum at the time set. When turning it on again with the switch, the timer must be reset.

Note: this setting can only be programmed in standby mode or while the machine is charging.

2. HOME: return to the charging station for re-charging

- If you wish to charge the vacuum cleaner during use, press the HOME button. The vacuum cleaner will now automatically look for the charging station.
- PLEASE NOTE: it is possible that the vacuum cleaner cannot find the charging station because there are too many obstacles around the charging station. Make sure that the free area around the charging station is as large as possible.
- If the battery is empty, the vacuum cleaner will automatically return to the charging station. The indicator light on the machine will light up red.

3. ON/OFF: on-off button

- Press on the on-off button for automatic cleaning. The vacuum cleaner will plot its own path to vacuum the entire area, taking walls, obstacles and stairs into account.

4. MODE: select cleaning programme

While vacuuming, you can select from 4 different cleaning programs. First, use the ON/OFF button to start the vacuum cleaner in automatic cleaning mode. Press the MODE button.

Make sure the remote control is aimed at the machine. If the mode has been changed, you will hear a short signal.

The mode selected can be read on the display:

- MODE 1: spiral

The vacuum cleaner will move in a spiral formation.

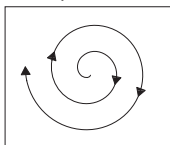

- MODE 2: automatic

The vacuum cleaner will plot its own path to vacuum the entire area, taking walls, obstacles and stairs into account.

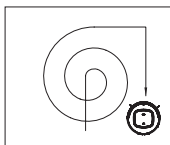

- MODE 3: corners

The vacuum cleaner will go along the walls and clean the corners as well.

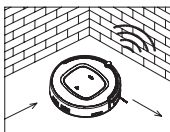

- MODE 4: Zigzag

The vacuum cleaner will make a zigzag movement to vacuum the area. The vacuum cleaner will automatically apply this function if a large open area without obstacles is detected.

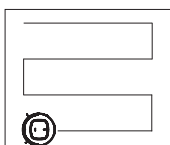

5. CLK: clock

This button allows you to set the time and day.

- Press and hold the CLK button for 5 seconds.
- The hours on the display will begin to flash. Set the hours by pressing the arrows up and down. Press the arrow to the right to confirm.
- The minutes on the display will begin to flash. Set the minutes by pressing the arrows up and down. Press the arrow to the right to confirm.
- The day on the display will begin to flash. Set the day by pressing the arrows up and down. Press the CLK button to confirm. The display will show the following abbreviations:
 - SUN: Sunday
 - MON: Monday
 - TUE: Tuesday
 - WED: Wednesday
 - THU: Thursday
 - FRI: Friday
 - SAT: Saturday

6. SPOT: local cleaning

- During the automatic program, it is possible to push the SPOT button to clean dirtier areas. The robot vacuum cleaner will clean that area intensively.
- After +/- 90 seconds, the vacuum cleaner will automatically stop SPOT cleaning. It can also be stopped by pressing the SPOT button once again.
- The machine is equipped with automatic detection for dirtier areas. If the vacuum cleaner passes over such areas, the SPOT function will be applied automatically.
- The vacuum cleaner will move in a pattern that is similar to the spiral mode and will also vacuum more powerfully.

ANTI-FALL SYSTEM

- The robot vacuum cleaner is equipped with an anti-fall detection. The machine will detect stairs or drops, preventing it from falling.
- Nevertheless, it is recommended that you exercise caution and restricted the vacuum cleaner from the area with stairs.

CHARGING

- When the vacuum cleaner's battery is empty, the blue indicator light on the vacuum cleaner will turn red. The machine will automatically return to the charging station to charge.
- It is also possible to send the machine to recharge by pressing the HOME button on the remote control.
- When the machine makes contact with the charging station, you will hear a confirmation: "start charging".
- While charging:
 - The indicator light is blue: the machine is fully charged.
 - The indicator light is red and flashing: the on switch must be on for it to charge.
 - The indicator light is flashing red and blue: the machine is charging.

CLEANING AND MAINTENANCE

CLEANING DUST COLLECTION COMPARTMENTS AND FILTERS

Clean the dust collection compartment and the filters after each use in the following manner:

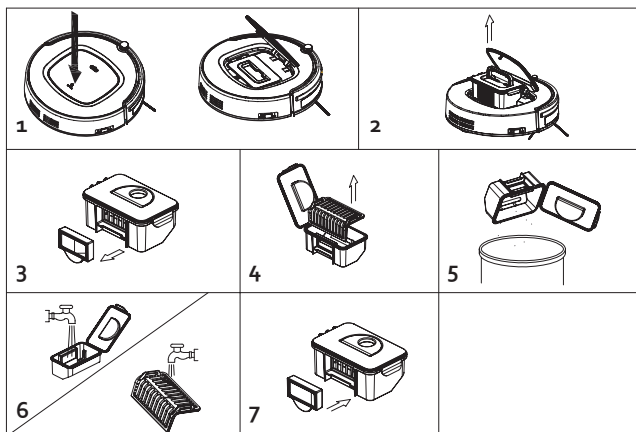

1. Press the PUSH button to open the dust collection compartment.
2. Remove the dust collection compartment from the machine.
3. Remove the HEPA filter, including holder, from the dust collection compartment.
4. Open the dust collection compartment and remove the primary filter.
5. Empty the dust collection compartment above the dustbin.
6. Rinse the dust collection compartment and the primary filter under running water. Allow these to dry before replacing them. Clean the HEPA filter with a dust brush.
 - If the HEPA filter is dirty, after approximately 30 days of use, it can also be cleaned under running water. Allow it to dry for replacing it.
 - After numerous uses, the filters should be replaced. The maximum duration of the filters is approximately 24 months.
7. Replace both filters in the dust collection compartment.

CLEANING THE MACHINE

- Clean the side brushes, wheels, sensors and the contacts for charging the battery regularly with a soft cloth.
- After numerous uses, the side brushes should be replaced. The maximum duration of the brushes is approximately 12 months. The brushes and the machine are marked with L (left) and R (right); make sure they match.
- Never submerge the machine in water!
- The sensors may not become wet.

ENVIRONMENTAL GUIDELINES

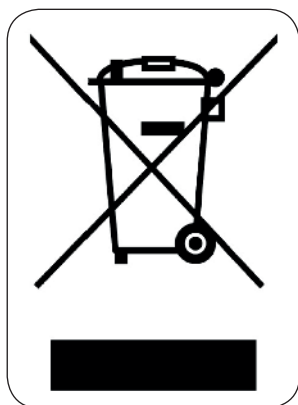

This symbol on the product or on its packaging indicates that this product may not be treated as household waste. Instead it must be brought to the applicable collection point for recycling of electrical and electronic equipment. By ensuring this product is disposed of correctly, you will help prevent potential negative consequences for the environment and human health, which could otherwise be caused by inappropriate waste handling of this product. For more detailed information about recycling of this product, please contact your local city office, your household waste disposal service or the shop where you purchased the product.



The packaging is recyclable. Please treat the packaging ecologically.

GARANTIA

Este aparato tiene un periodo de garantía de 2 años a partir de la fecha de compra. Durante el periodo de garantía, el distribuidor será completamente responsable de los defectos directamente asignables a errores del material y fabricación. Cuando se detecten este tipo de errores, y siempre que se estime necesario, el aparato se sustituirá o reparará. A partir de ese momento, el periodo de garantía de 2 años no volverá a iniciarse, sino que seguirá siendo de 2 años a partir del momento de compra. La garantía se concede sobre la base del recibo de caja.

La garantía de los accesorios y componentes sujetos a desgaste es de 6 meses.

La garantía y la responsabilidad/imputabilidad del proveedor y el fabricante expiran automáticamente en los siguientes casos:

- Cuando no se cumplan las instrucciones que aparecen en este manual.
- En el caso de una conexión inadecuada, por ejemplo, a una tensión eléctrica demasiado alta.
- En caso de uso incorrecto, brusco o anormal.
- En caso de insuficiente o incorrecto mantenimiento.
- Si el consumidor o un tercero no autorizado realizan reparaciones o modificaciones en el aparato.
- Si se usan componentes o accesorios que no están recomendados o que no son suministrados por el proveedor/fabricante.

INSTRUCCIONES DE SEGURIDAD

- Lea todas las instrucciones antes del uso.
- Este aparato está diseñado para ser utilizado por niños a partir de 16 años de edad y por personas con discapacidades físicas, sensoriales o mentales, o por personas que no dispongan de suficiente experiencia y conocimientos, a no ser que sean supervisados o instruidos inicialmente en la utilización segura del aparato y los posibles peligros.
- Los niños deben estar siempre bajo supervisión, para asegurar que no juegan con el aparato.
- El mantenimiento y la limpieza del aparato no pueden efectuarse por niños, a no ser que tengan más de 16 años de edad y sean supervisados.
- Mantenga el aparato y el cordón eléctrico fuera del alcance de niños menores de 16 años.
- Este aparato está diseñado para ser utilizado en un entorno doméstico y en entornos similares como:
 - En la cocina para el personal de tiendas, oficinas y otros entornos profesionales similares.
 - En las fincas.
 - En las habitaciones de hoteles y moteles y otros entornos con un carácter residencial.
 - En los cuartos de huéspedes o similares.
- Atención: el aparato no puede ser utilizado con un temporizador externo o un mando a distancia separado.
- Antes de utilizarlo, compruebe si el voltaje indicado en el aparato corresponde al voltaje de la electricidad de su casa.
- Conecte siempre el horno a una toma de corriente con conexión a tierra.
- No permita que el cable cuelgue sobre una superficie o el borde de una mesa o encimera.
- No utilice nunca el aparato si el cable o el enchufe están dañados, después de un mal funcionamiento de la unidad o si están dañados. Lleve el aparato al distribuidor autorizado más cercano centro para la inspección y reparación.
- Se requiere supervisión cuando el aparato es usado por o cerca de niños.
- El uso de accesorios no recomendados o vendidos por el fabricante puede causar incendios, descargas eléctricas o lesiones.
- Desenchufe la toma de corriente cuando no se usa, para montar o desmontar piezas y antes de limpiarlo. Ponga todos los botones en posición desconectado ("off") y desconecte el enchufe de la toma de corriente. Nunca tire del cable para desenchufarlo.
- No deje que el aparato funcione sin supervisión.
- No encienda nunca el aparato cerca de una estufa de gas o eléctrica, ni en un lugar donde pueda entrar en contacto con un horno eléctrico o con otro aparato caliente.
- No utilice el aparato en el exterior.
- Utilice el aparato sólo para el fin para el que se ha fabricado.
- Coloque siempre el aparato sobre una superficie firme, horizontal y seca.

- Utilice el aparato sólo para uso doméstico. El fabricante no es responsable de los accidentes que resulten del uso incorrecto del aparato, ni del incumplimiento de las normas establecidas en este manual.
- Todas las reparaciones aparte del mantenimiento ordinario de la unidad deben ser efectuadas por el fabricante o por su servicio post-venta.
- No sumerja nunca el aparato, el cable o el enchufe en agua o cualquier otro líquido.
- Asegúrese de que los niños no puedan tocar el cable eléctrico o el aparato.
- Mantenga el cable alejado de bordes afilados y piezas calientes u otras fuentes de calor.
- Antes del primer uso retire todos los materiales de embalaje y etiquetas de promoción. Para prevenir el riesgo de electrocución, no use el aparato en exteriores o sobre superficies mojadas o húmedas.
- Use el aparato sólo como se indica en este manual de instrucciones.
- No toque el enchufe o el aparato con las manos mojadas o húmedas.
- No introduzca ningún objeto en las oberturas del aparato. No use el aparato si algunas de las oberturas está obstruida.
- Mantenga el pelo, trozos de tela, los dedos u otras partes del cuerpo alejados de las oberturas y de las partes móviles del aparato.
- Nunca use la aspiradora para aspirar líquidos inflamables o combustibles como gasolina, ni utilice el aparato en lugares en los que pueda haber estas sustancias.
- Retire los objetos grandes o afilados del suelo antes de aspirar para evitar posibles daños.
- No aspire objetos ardiendo o humeando, como cigarrillos, fósforos o cenizas calientes.
- No use la aspiradora sin la bolsa de polvo y/o filtro.
- **GUARDE ESTAS INSTRUCCIONES.**

PIEZAS

1. Aparato
2. Estación de carga
3. Mando a distancia
4. Adaptador
5. Cepillo para polvo
6. Cepillo lateral
7. Filtro de polvo HEPA

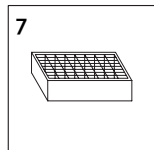
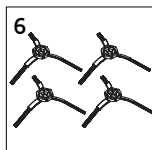
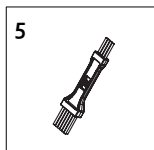
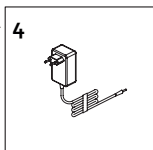
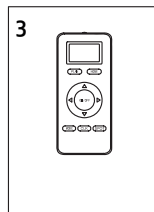
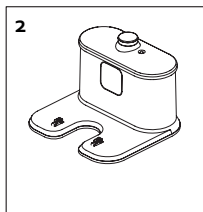
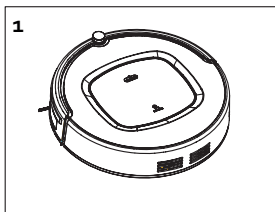

Aparato

Parte superior:

8. receptor de infrarrojos
9. Parachoques
10. botón de pantalla táctil de encendido/apagado
11. Botón para abrir el depósito de polvo
12. Interruptor de encendido/apagado

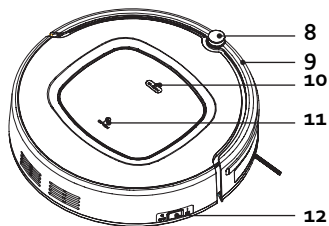

Parte inferior:

13. Batería de pila de botón para reloj interno
14. Cepillos laterales
15. Lámpara UV
16. Aspiración
17. Compartimento de la batería
18. Contacto para cargar la batería

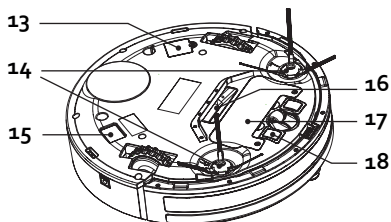

Depósito de polvo

19. Filtro primario
20. Soporte del filtro HEPA
21. Filtro HEPA
22. Depósito de polvo

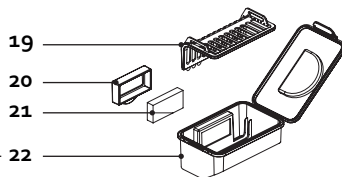
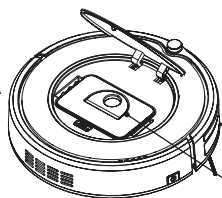

Estación de carga

23. Receptor de infrarrojos
24. Lámpara indicadora
25. Transmisor de infrarrojos
26. Entrada de CC
27. Contacto para cargar la batería

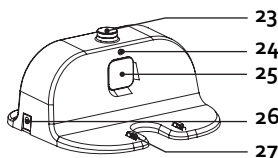

ANTES DEL PRIMER USO

- Inserte dos pilas AAA en el mando a distancia. Ajuste el reloj (consulte la sección "Uso con el mando a distancia /CLK: reloj")
- Cargue el robot aspirador durante 12 horas antes del primer uso.
- Coloque los cepillos laterales en la aspiradora. Empújelos hasta oír un clic. En el cepillo y en el aparato hay dos marcas L (izquierda) y R (derecha), asegúrese de que coinciden.

INSTALACIÓN DE LA ESTACIÓN DE CARGA

1. Coloque la estación de carga sobre una superficie plana y dura, por ejemplo, sobre baldosas, parqueté, alfombras de pelo corto, contra una pared o armario, etc.
2. Asegúrese de que las partes derecha e izquierda de la estación de carga tienen un espacio libre de al menos 1 metro. Delante de la estación de carga, tiene que haber un espacio libre de al menos 2 m (Fig. 1). Si este no es el caso, es posible que la aspiradora, cuando se vaya a cargar, no pueda encontrar la estación de carga.
3. Tome el adaptador, inserte el enchufe en la toma de corriente e inserte el conector de CC en la estación de carga (Fig. 2).

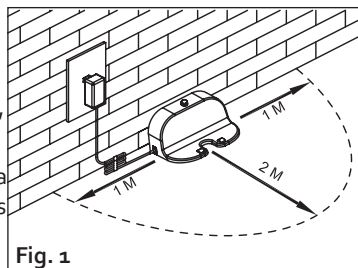

Fig. 1

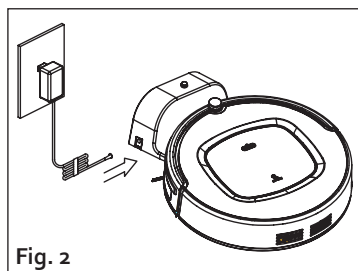

Fig. 2

IMPORTANTE: asegúrese en todo momento de que no hay cables delante o al lado de la estación de carga, estos podrían enredarse entre las ruedas o cepillos de la aspiradora.

USO

Antes de usar o cargar el aparato, enciéndalo con el interruptor de encendido/apagado que se encuentra en el lateral del aparato.

POSICIÓN EN ESPERA/AHORRO DE ENERGÍA/APAGADO

Posición en espera

El dispositivo está en modo de espera cuando el interruptor de encendido/apagado está encendido y el aparato está en modo de reposo, preparado para su uso inmediato.

Posición de ahorro de energía

Si el aparato está en modo de ahorro de energía, antes de poder utilizar el aparato primero tendrá que activarlo. Esto lo puede hacer pulsando el botón de encendido/apagado en la pantalla táctil o presionando el botón ON/OFF en el mando a distancia.

El aparato entrará automáticamente en modo de ahorro de energía después de 15 minutos en el modo en espera. Puede activar el modo de ahorro de energía pulsando el botón de encendido/apagado en la pantalla táctil durante 3 segundos.

Apagado

Puede apagar completamente el aparato presionando el interruptor de encendido/apagado que se encuentra en el lateral del aparato.

El aparato se apaga automáticamente después de 15 minutos en el modo de ahorro de energía, si no se ha configurado ningún temporizador.

USAR EL APARATO SIN MANDO A DISTANCIA

- Toque el botón de encendido/apagado en la pantalla táctil para la limpieza automática. La aspiradora esbozará un recorrido para aspirar toda la zona, teniendo en cuenta las paredes, obstáculos y escaleras.
- Cuando el aparato haya terminado de aspirar, volverá automáticamente a la estación de carga.
- Usted también puede parar el aparato para que deje de aspirar. Para ello, presione el botón de encendido/apagado en la pantalla táctil. Encienda el aparato con el conmutador de encendido/apagado que se encuentra en el lateral del aparato.

USAR EL APARATO CON MANDO A DISTANCIA

Importante: en cada ajuste con el mando a distancia debe orientarlo correctamente hacia el aparato.

1. PLAN: para ajustar el temporizador
2. HOME: para volver a la estación de carga para recargar
3. ON/OFF: botón de encendido/apagado
4. MODE: para seleccionar un programa de limpieza
5. CLK: reloj
6. SPOT: limpieza en un lugar concreto

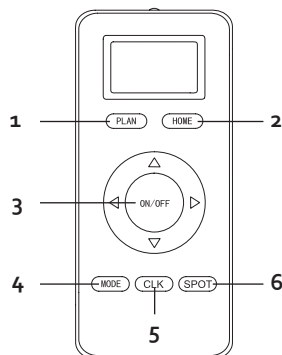

1. PLAN: temporizador

Con este botón se puede ajustar el temporizador (mínimo 30 minutos, máximo 23 horas). La aspiradora se pondrá en marcha automáticamente cuando haya transcurrido el tiempo establecido.

Por ejemplo: Ahora son las 09:00 horas. Usted configura el temporizador a las 6:30 horas. La aspiradora empezará a funcionar después de que transcurran 6 horas y 30 minutos, es decir, a las 15:30 horas.

- Mantenga pulsado el botón PLAN durante 6 segundos.
- Las horas empiezan a parpadear en la pantalla. Configure las horas empujando las flechas hacia arriba y hacia abajo. Presione la flecha hacia la derecha para confirmar.
- Los minutos empezarán a parpadear en la pantalla. Ajuste los minutos con las flechas hacia arriba y hacia abajo. Puede configurar los minutos en :00 o en :30. Presione la flecha hacia la derecha para confirmar.
- Pulse el botón ON/OFF para guardar la configuración.
- Oirá una confirmación: "scheduling confirmed".

El temporizador es un ajuste que se repite todos los días. Tal y como se explica en el ejemplo, la aspiradora empezará a limpiar todos los días a las 15:30 horas. Puede desactivar el temporizador configurándolo de nuevo y ajustando la hora en 00:00. Oirá una confirmación: "no scheduling".

Si la aspiradora se apaga con el interruptor de encendido/apagado, el aparato no aspirará a la hora programada. Cuando vuelva a encender el interruptor tendrá que volver a configurar el temporizador.

Atención: esta configuración solo se puede programar en el modo en espera o mientras el aparato se está cargando.

2. HOME: para volver a la estación de carga para recargar

- Si desea cargar la aspiradora durante el uso, presione el botón HOME. La aspiradora buscará automáticamente la estación de carga.
- ATENCIÓN: es posible que la aspiradora no pueda encontrar la estación de carga debido a que hay demasiados obstáculos alrededor de la estación de carga. Trate de asegurarse de que hay el mayor espacio libre posible alrededor de la estación de carga.
- Si la batería se agota, la aspiradora volverá automáticamente a la estación de carga. La lámpara indicadora en el aparato se enciende en color rojo.

3. ON/OFF: botón de encendido/apagado

- Presione el botón de encendido/apagado para la limpieza automática. La aspiradora esbozará un recorrido para aspirar toda la zona, teniendo en cuenta las paredes, obstáculos y escaleras.

4. MODE: para seleccionar un programa de limpieza

Durante la aspiración se puede elegir entre 4 programas de limpieza diferentes. Ponga primero la aspiradora en limpieza automática con el botón ON/OFF. A continuación, presione el botón MODE.

Asegúrese de que el mando a distancia se posiciona correctamente con respecto a la aspiradora. Se oirá un pitido corto cuando se cambia el modo.

En la pantalla se puede leer el modo seleccionado:

- **MODE 1: espiral**

La aspiradora se desplaza en forma de espiral.

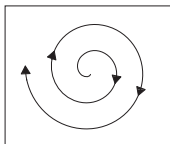

- **MODE 2: automático**

La aspiradora esbozará un recorrido para aspirar toda la zona, teniendo en cuenta las paredes, obstáculos y escaleras.

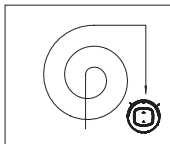

- **MODE 3: esquinas**

La aspiradora se desplazará al lado de las paredes y limpiará las esquinas.

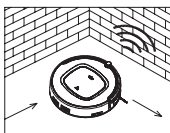

- **MODE 4: Zigzag**

La aspiradora se desplazará haciendo un movimiento en zigzag para aspirar la zona. Esta función también se aplicará automáticamente en la aspiradora cuando se detecta un gran espacio abierto y sin obstáculos.

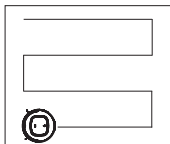

5. CLK: reloj

- Con este botón puede configurar la hora y el día.
- Mantenga pulsado el botón CLK durante 5 segundos.
- Las horas empiezan a parpadear en la pantalla. Configure las horas empujando las flechas hacia arriba y hacia abajo. Presione la flecha hacia la derecha para confirmar.
- Los minutos empezarán a parpadear en la pantalla. Ajuste los minutos con las flechas hacia arriba y hacia abajo. Presione la flecha hacia la derecha para confirmar.
- El día empieza a parpadear en la pantalla. Ajuste el día con la flecha derecha. Pulse el botón

CLK para confirmar. En la pantalla pueden verse las siguientes abreviaturas:

- SUN: domingo
- MON: lunes
- TUE: martes
- WED: miércoles
- THU: jueves
- FRI: viernes
- SAT: sábado

6. SPOT: limpieza en un lugar concreto

- Durante el programa automático puede pulsar el botón SPOT para limpiar las zonas más sucias. El robot aspirador aspirará la zona intensivamente.
- Después de aproximadamente 90 segundos, el aparato detiene automáticamente la limpieza SPOT. También puede detenerla pulsando de nuevo el botón SPOT.
- El aparato también dispone de detección automática para zonas muy sucias. Si la aspiradora pasa sobre estas zonas, se aplicará automáticamente la función SPOT.
- La aspiradora hace el mismo movimiento que en el modo en espiral, pero ahora también aspirará con más potencia.

SISTEMA ANTICAÍDA

- El robot aspirador está equipado con detección anticaída. El aparato detecta escaleras o zonas de mayor altura para evitar caerse.
- Sin embargo, siempre es recomendable tener cuidado en este sentido y mantener la aspiradora lo más alejada posible de las escaleras.

CARGA

- Cuando se agote la batería de la aspiradora, la lámpara indicadora de color azul de la aspiradora pasará a estar roja. Cuando esto ocurra, el aparato buscará automáticamente la estación de carga para recargarse.
- También puede elegir cargar el dispositivo antes de que se agote la batería pulsando el botón HOME en el mando a distancia.
- Cuando el aparato haga contacto con la estación de carga, oirá una confirmación: "start charging".
- Durante la carga:
 - La lámpara indicadora se ilumina en azul: el aparato está completamente cargado.
 - La lámpara indicadora parpadea en rojo: el interruptor de encendido/apagado debe estar encendido para cargar.
 - La lámpara indicadora cambia continuamente de rojo a azul: el aparato se está cargando.

LIMPIEZA Y MANTENIMIENTO

LIMPIEZA DE DEPÓSITO DE POLVO Y DE LOS FILTROS

Limpe el depósito de polvo y los filtros después de cada uso. Haga esto de la siguiente manera:

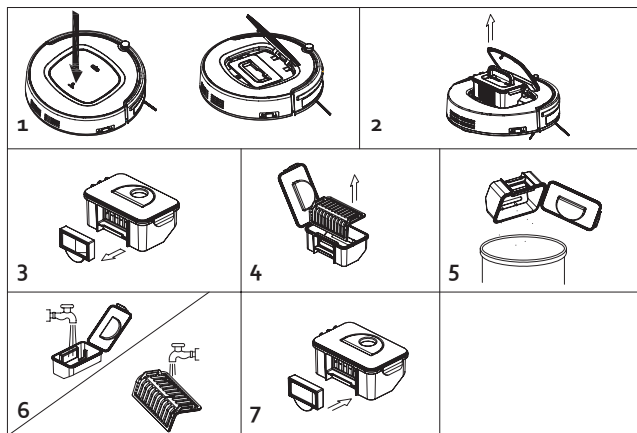

1. Presione el botón para abrir el depósito de polvo con la indicación PUSH.
2. Retire el depósito de polvo de la unidad.
3. Retire el filtro HEPA, incluyendo el soporte, del depósito de polvo.
4. Abra el depósito de polvo y retire el filtro primario.
5. Vacíe el depósito de polvo colocándolo encima del cubo de la basura.
6. Enjuague el depósito de polvo y el filtro primario con agua corriente. Deje que se seque completamente antes de volver a colocarlo. Limpie el filtro HEPA con el cepillo para el polvo.
 - Si el filtro HEPA está sucio, después de unos 30 días de uso, se puede limpiar con agua corriente. Deje que se seque completamente antes de volver a colocarlo.
 - Los filtros se deben cambiar después de múltiples usos. La duración máxima de los filtros es de aproximadamente 24 meses.
7. Vuelva a colocar ambos filtros en el depósito de polvo.

LIMPIEZA DEL APARATO

- Limpie regularmente con un paño suave los cepillos laterales, las ruedas, los sensores y los contactos para cargar la batería.
- Después de haber usado los cepillos laterales durante mucho tiempo, estos se deben cambiar. La duración máxima de los cepillos es de aproximadamente 12 meses. En el cepillo y en el aparato hay dos marcas L (izquierda) y R (derecha), asegúrese de que coinciden.
- Nunca sumerja el aparato en agua.

- Los sensores no se pueden mojar.

DIRECTRICES MEDIOAMBIENTALES

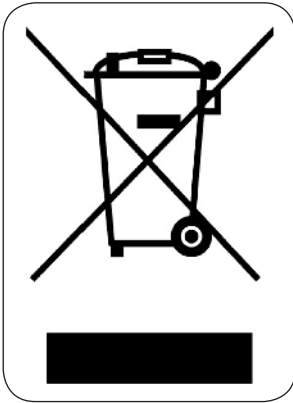

El símbolo en el producto o en el embalaje indica que este producto no puede ser tratado como residuo doméstico. Se debe llevar a un lugar en el que se reciclan equipos eléctricos y electrónicos. Si se asegura de que este producto se desecha correctamente, usted ayudará a evitar posibles consecuencias negativas para las personas y el medio ambiente que serían causados por un tratamiento de residuos inadecuado. Para obtener información más detallada sobre el reciclaje de este producto, póngase en contacto con su ayuntamiento, o con la empresa o departamento responsable del servicio de recogida de basura doméstica, o con la tienda donde adquirió el producto.

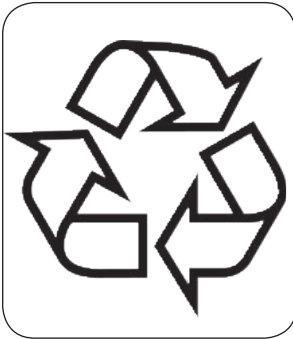

El material de embalaje es reciclable. Trate el embalaje de una manera medioambientalmente responsable.

ZÁRUKA

Pro záruku začínající dnem prodeje spotřebiče platí na území ČR tyto podmínky:

1. trvání záruky: 2 roky

2. poskytování záruky:

a) záruční opravu provedeme podle našeho zvážení opravou nebo výměnou vadných dílů, jestliže tyto závady vznikly prokazatelně vadou materiálu nebo chybou při výrobě

b) záruční oprava bude provedena jen při předložení tohoto záručního listu a dokladu o zaplacení

c) jestliže dojde k opravě nebo výměně spotřebiče v záruční době, záruční doba se prodlužuje

3. záruka se nevztahuje

a) na mechanické poškození

b) nesprávné používání v rozporu s návodem k použití

1. záruka zaniká:

- při použití spotřebiče jinak než v domácnosti

- při provádění opravy nebo změny na spotřebiči osobou jinou než pověřenou naším servisem

Na tento spotřebič poskytujeme záruku na nedostatky, které jsou označeny jako výrobní chyby nebo chyby materiálu. Záruční doba začíná dnem prodeje a je uznána po předložení potvrzeného tohoto záručního listu nebo orig.dokladu o zaplacení + tento nepotvrzený, ale vyplněný ZL pro záznam opravy. Případně reklamace můžete uplatnit v místě nákupu tohoto přístroje nebo v servisním středisku firmy:

**Domo-elektro s.r.o. Hluboká 147, 34506 Kdyně viz www.domo-elektro.cz
tel. 379 789 684 nebo na servis@domo-elektro.cz , tel. 379 422 550**

BEZPEČNOSTNÍ POKYNY

- Před použitím si přečtěte všechny níže popsané pokyny
- Tento spotřebič mohou používat děti ve věku od 16 let, ale také osoby s fyzickým nebo smyslovým omezením, jakož i psychicky omezené osoby nebo osoby s nedostatkem zkušeností a znalostí. Ale jen za podmínky, že tyto osoby obdržely nezbytné pokyny, jak používat tento spotřebič bezpečným způsobem a znají nebezpečí, která mohou nastat při používání tohoto přístroje.
- Dětem nesmí být dovoleno hrát si se spotřebičem.
- Údržba a čištění spotřebiče nesmí být prováděna dětmi, pokud nejsou starší 16 let a nejsou pod dohledem.
- Udržujte spotřebič mimo dosah dětí mladších 16 let.
- Tento spotřebič je vhodný pro použití v domácím prostředí a podobných prostředích jako jsou:
 - Kuchyně pro pracovníky v obchodech, kancelářích nebo podobných profesních prostředích.
 - Farmy
 - Hotely nebo hotelových pokojích a dalších prostředích obytného charakteru
 - Pokoje pro návštěvy nebo podobné
- Pozor: Tento spotřebič nelze používat s externím časovačem nebo samostatným dálkovým ovládáním.
- Před použitím zkontrolujte, zda napětí uvedené na přístroji souhlasí s napětím elektrické sítě ve vaší domácnosti.
- Spotřebič připojte vždy do uzemněné zásuvky.
- Nenechávejte viset kabel na horkém povrchu nebo přes hranu stolu nebo pultu.
- Nikdy nepoužívejte spotřebič, pokud je poškozený kabel nebo zástrčka, po poruše nebo je-li poškozen sám spotřebič. V takovémto případě vezměte spotřebič do nejbližšího autorizovaného servisu na kontrolu a opravu.
- Přísný dohled je vyžadován, pokud je spotřebič používán v blízkosti dětí.
- Použití příslušenství, které není doporučováno nebo prodáváno výrobcem může zapříčinit požár, úraz elektrickým proudem nebo zranění.
- Odpojte spotřebič, pokud není používán, před montáží nebo demontáží jakýchkoliv součástí a před čištěním spotřebiče. Všechny ovladače přepněte do vypnuté polohy "off" a odpojte spotřebič uchopením za zástrčku. Nikdy neodpojujte spotřebič tahem za kabel.
- Zapnutý vysavač nenechávejte bez dozoru.
- Nikdy tento přístroj neumísťujte do blízkosti plynového sporáku nebo elektrického sporáku nebo do míst, kde by mohl přijít do styku s teplým spotřebičem.
- Nepoužívejte spotřebič venku.
- Spotřebič používejte pouze pro určené použití.
- Vždy používejte na stabilním, suchým a rovným povrchu.

- Používejte pouze v domácím prostředí. Výrobce nemůže být zodpovědný za nehody, které jsou výsledkem nesprávného použití spotřebiče nebo v nesouladu s pokyny popsány v tomto návodu.
- Všechny opravy by měly být prováděny výrobcem nebo odborným servisem.
- Příklad, kabel ani zástrčku nikdy neponořujte do vody nebo jiné kapaliny.
- Děti se nesmí dotýkat přírodního kabelu ani přístroje.
- Udržujte kabel daleko od ostrých hran a horkých částí nebo dalších zdrojů tepla.
- Před použitím odstraňte všechny obalové materiály a jakékoliv propagační samolepky.
- Aby se zabránilo riziku úrazu elektrickým proudem nepoužívejte vysavač venku nebo na mokřím povrchu.
- Tento vysavač používejte pouze, jak je napsáno v tomto návodu k použití.
- Nedotýkejte se zástrčky nebo vysavače, pokud máte mokré ruce.
- Nikdy nevkládejte žádné předměty do otvorů vysavače. Vždy zajistěte, aby byly sací a výstupní otvory průchodné, pokud jsou blokovány, tak vysavač nepoužívejte.
- Udržujte vlasy, volné oblečení, prsty a ostatní části těla daleko od otvorů vysavače a pohyblivých částí.
- Nikdy nepoužívejte vysavač na vysávání žádných hořlavých nebo hořlavých tekutin jako je benzín a nepoužívejte přístroj v místech, kde by takové látky mohly být přítomny.
- Před vysáváním z podlahy odstraňte velké a ostré objekty, aby se zabránilo případnému poškození vysavače.
- Nevysávejte žádné žhavé ani hořlavé předměty jako jsou cigarety, zápalky nebo horký popel.
- Vysavač nepoužívejte bez prachové nádoby ani bez filtrů.
- Tento návod si uschovejte pro pozdější nahlédnutí.

ČÁSTI

1. Přístroj
2. Dobíjecí stanice
3. Dálkové ovládání
4. Adaptér
5. Čisticí kartáč
6. Boční kartáče
7. HEPA filtr

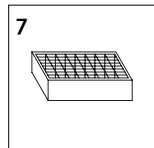
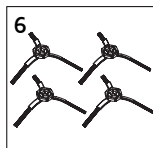
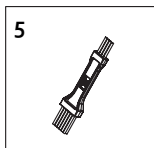
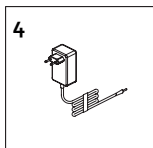
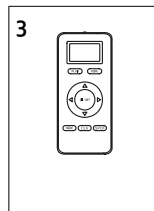
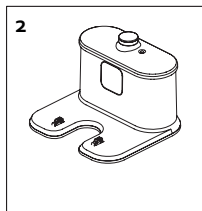
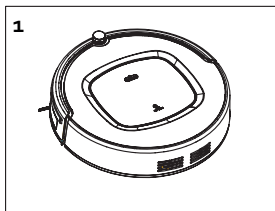

Přístroj

Horní část/kryt:

8. Infračervený přijímač
9. Nárazník
10. Hlavní vypínač on/off – dotykový
11. Tlačítko pro otevření zásobníku na prach
12. Spínač on/off

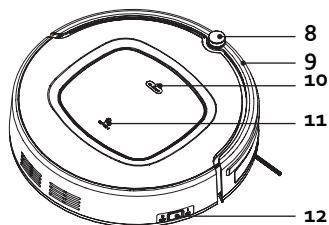

Dno část:

13. Malá kulatá baterie pro napájení hodin/časovače
14. Boční kartáče
15. UV světlo
16. Sání
17. Prostor pro baterie
18. Kontakt pro dobíjení baterie

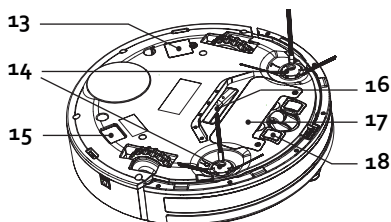

Zásobník na prach

19. Primární filtr
20. Držák HEPA filtru
21. HEPA filtr
22. Zásobník na prach

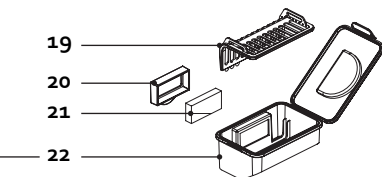
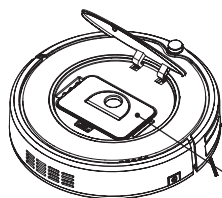

Dobíjecí stanice

23. Infračervený přijímač
24. Světelná kontrolka
25. Infračervený senzor pohybu
26. Vstup napětí
27. Kontakt pro dobíjení baterie

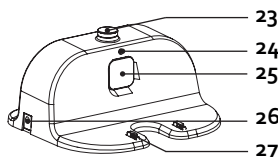

PŘED PRVNÍM POUŽITÍM

- Do ovladače vložte dvě baterie AAA. Nastavte aktuální čas (viz „použití s dálkovým ovládáním/ CLK: clock“)
- Před prvním použitím nechte přístroj plně nabít, alespoň 12 hodin.
- Do vysavače nasadte čisticí kartáče. Kartáč stačí pouze nasadit a dotlačit dokud neuslyšíte zacvaknutí. Jsou označeny písmeny L (levý) a P (pravý), dejte pozor abyste je nasadili na správnou stranu.

PŘÍPRAVA DOBÍJECÍ STANICE

1. Dobíjecí stanici položte na rovné stabilní místo na podlaze (např: dlaždice, lino, parkety atd) lehce opřete o zeď nebo nábytek.
2. Okolo stanice musí zůstat alespoň 1 metr volného místa z levé i pravé strany. Z přední strany musí být dostatek volného místa (alespoň 2 metry – obrázek 1) Pokud tomu tak není, tak není možné aby vysavač dobíjecí stanici našel.
3. Dobíjecí adaptér zapojte do zásuvky a jeho konektor zapojte do dobíjecí stanice (obrázek 2).

UPOZORNĚNÍ: kabel adaptéru nikdy nesmí být obtočen kolem dobíjecí stanice, ani nijak ležet před ní. V takovém případě by se kabel namotal do čisticích kartáčů vysavače.

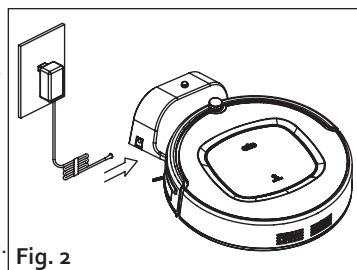
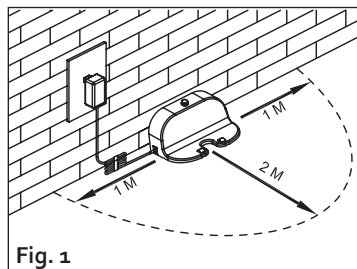

POUŽITÍ

Před použitím nebo nabíjením musíte vysavač zapnout hlavním vypínačem na boku.

POHOTOVOSTNÍ / REŽIM SPÁNKU / VYPNUTO

Pohotovostní režim

Vysavač je v pohotovostním režimu, když je v klidu a zapnutý hlavní vypínač na přístroji. Vysavač je takto připraven k okamžitému použití.

Režim spánku

Pokud je vysavač v režimu spánku, musíte jej před spuštěním nejdříve aktivovat. To se provádí stisknutím tlačítka on/off na dotykovém displeji nebo tlačítkem on/off na dálkovém ovladači.

Do režimu spánku se automaticky přepne po 15 minutách pohotovostního režimu. Režim

spánku můžete také zapnout stisknutím a přidržením dotykového on/off tlačítka na 3 sekundy.

Režim vypnuto

Vysavač můžete zcela vypnout vypínačem na boku zařízení, zatímco je v pohotovostním režimu.

Pokud nebyl nastaven žádný časovač, tak po uplynutí 15 minut v režimu spánku se přístroj vypne.

POUŽITÍ BEZ DÁLKOVÉHO OVLADAČE

- Pro automatické vysávání stačí stisknout tlačítko on/off. Vysavač si navrhne svoji vlastní cestu tak, aby vysál celou oblast i podél stěn, překážek či schodů.
- Po dokončení vysávacího cyklu se automaticky vrátí do nabíjecí stanice.
- Vysavač můžete vypnout i během procesu vysávání. Chcete-li tak učinit, stiskněte tlačítko on/off na dotykovém displeji vysavače. Vysavač poté vypnete vypínačem na straně stroje.

POUŽITÍ S DÁLKOVÝM OVLADAČEM

Důležité: Při ovládání musíme ovladačem mířit přímo na vysavač.

1. PLAN: nastavení časovače
2. HOME: návrat do nabíjecí stanice pro opětovné nabíjení
3. ON/OFF: tlačítko vypnutí on-off
4. MODE: výběr programu vysávání
5. CLK: hodiny
6. SPOT: místní čištění

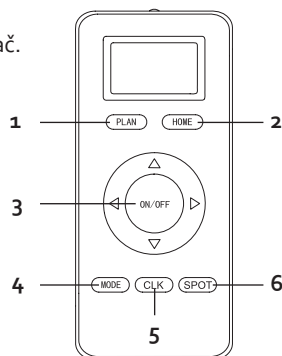

1. PLAN: nastavení časovače

Tlačítko umožňuje nastavit časovač (nejméně 30 minut, nejvýše 23 hodin). Vysávání se automaticky spustí po uplynutí nastaveného času.

Například: Nyní je 9:00. Časovač nastavíte na 6:30. Vysavač začne uklízet po 6 hodinách a 30 minutách, to znamená v 15:30 hod.

- Pro nastavení časovače stiskněte a podržte tlačítko PLAN po dobu 5 sekund.
- Číslice hodin na displeji začnou blikat a vy tak pomocí šipek nahoru a dolů můžete nastavit počet hodin časovače. Stisknutím šipky vpravo potvrďte.
- Následně se rozblíkají číslice minut. Nastavte pomocí šipek nahoru a dolů. Minuty lze nastavit pouze na: 00 nebo 30. Stisknutím šipky vpravo potvrďte.
- Pro uložení takového nastavení musíte stisknout tlačítko on/off.
- Při potvrzení uslyšíte zvukový signál: "scheduling confirmed".

2. HOME: návrat do nabíjecí stanice

- Chcete-li během vysávání dát vysavač nabít, tak stiskněte tlačítko HOME. Vysavač automaticky přeruší proces vysávání a sám vyhledá nabíjecí stanici.
- **UPOZORNĚNÍ:** Mohlo by se stát, že vysavač nemůže najít nabíjecí stanici, neboť je kolem stanice příliš mnoho překážek. Zajistěte, aby kolem stanice byl co možná největší volný prostor.
- Pokud už je baterie skoro prázdná, tak se vysavač automaticky vrátí do nabíjecí stanice. V takové situaci se kontrolka na vysavači rozsvítí červeně.

3. ON/OFF: tlačítko vypnutí on-off

- Pokud chcete spustit automatické vysávání, tak stačí stisknout tlačítko on/off. Vysavač si navrhne svoji vlastní cestu, tak aby vysál celou oblast i podél stěn, překážek či schodů.

4. MODE: výběr programu vysávání

Během vysávání můžete vybírat ze 4 různých programů vysávání. Nejdříve zapněte automatický program pomocí tlačítka on/off. Poté stiskem tlačítka MODE vyberte.

Při ovládání musíte mířit ovladačem přímo na vysavač. Ve chvíli kdy změníte režim vysávání, tak uslyšíte krátký signál.

Vybraný režim vysávání bude zobrazen na displeji:

- **MODE 1: Spirálový (spiral)**

Vysavač bude jezdit ve spirálové dráze a vysávat.

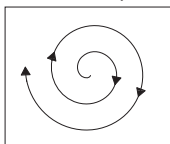

- **MODE 2: automatický (automatic)**

Vysavač si navrhne svoji vlastní cestu tak, aby vysál celou oblast i podél stěn, překážek či schodů.

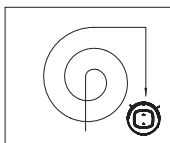

- **MODE 3: vysátí rohů (corners)**

Vysavač bude jezdit a kopírovat místnost podél stěn (včetně rohů).

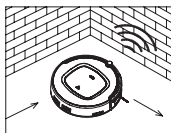

- **MODE 4: křížné cik-cak (ZigZag)**

Vysavač se bude pohybovat cik-cak a přitom vysávat celou oblast. Tato funkce je ideální pro použití na velké volné ploše bez překážek.

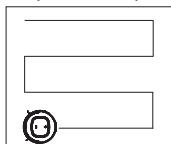

5. CLK: hodiny

Toto tlačítko umožňuje nastavit aktuální čas a den.

- Stiskněte a přidržte tlačítko CLK po dobu 5 sekund.
- Číslice hodin na displeji začnou blikat a vy tak pomocí šipek nahoru a dolů můžete nastavit aktuální čas. Stisknutím šipky vpravo potvrďte.
- Následně se rozblikají číslice minut. Nastavte pomocí šipek nahoru a dolů a potvrďte stisknutím šipky vpravo.
- Následně se rozbliká symbol dne. Pomocí šipek nahoru a dolů nastavte den. Vše potvrdíte stiskem tlačítka CLK. Na displeji se zobrazí následující zkratky:
 - SUN: Neděle
 - MON: Pondělí
 - TUE: Úterý
 - WED: Středa
 - ČT: Čtvrtek
 - FRI: pátek
 - SAT: sobota

6. SPOT: lokální vysávání

- Během automatického programu lze stiskem tlačítka SPOT vysavač pozastavit na jednom místě a místo dokonale vyčistit. Vysavač bude kroužit v okolí špinavého místa a při tom stále vysávat, díky čemuž tuto oblast dokonale vyčistí.
- Přibližně po 90 sekundách se vysavač automaticky vrátí do normálního režimu vysávání. Pokud je místo už dostatečně uklizeno, tak můžete lokální program SPOT přerušit opětovným stiskem tlačítka.
- Při automatickém programu by vysavač měl automaticky rozpoznat drsnější (více znečištěné) oblasti. Pokud takové místa najde, tak se funkce SPOT automaticky sepnou.

- V té chvíli se vysavač bude pohybovat podobně jako v režimu „spiral“ a při tom silně vysávat.

SYSTÉM PROTI PŘEPADU

- Vysavač má bezpečnostní funkci proti pádu. Vysavač sám detekuje schody nebo hrany, u kterých hrozí riziko pádu. Automaticky se takovým místům vyhne, což zabraňuje pádu.
- Přesto ale doporučujeme věnovat pozornost výběru místa úklidu a vysavač primárně do takových nerovných míst se schodištěm nepouštět.

NABÍJENÍ

- Na vysavači běžně svítí modrá kontrolka. Ve chvíli kdy je nízká kapacita baterie, tak to bude signalizováno kontrolkou červenou. Vysavač se automaticky vrátí do nabíjecí stanice a nabije se.
- K nabití jej můžete poslat i dříve - stisknutím tlačítka HOME na dálkovém ovladači.
- Když se vysavač napojí na kontakty dobíjecí stanice, tak se ozve potvrzení: “start charging”.
- Během nabíjení:
 - Kontrolka je modrá: stroj je plně nabitý.
 - Kontrolka svítí červeně a bliká: musíte zapnout hlavní vypínač, aby se přístroj mohl nabíjet.
 - Kontrolka bliká červeně a modře: zařízení se nabíjí.

ČIŠTĚNÍ A ÚDRŽBA

ČIŠTĚNÍ ZÁSOPNÍKU PRACHU A FILTRŮ

Čištění těchto částí doporučujeme provádět po každém vysávání dle následujícího postupu.

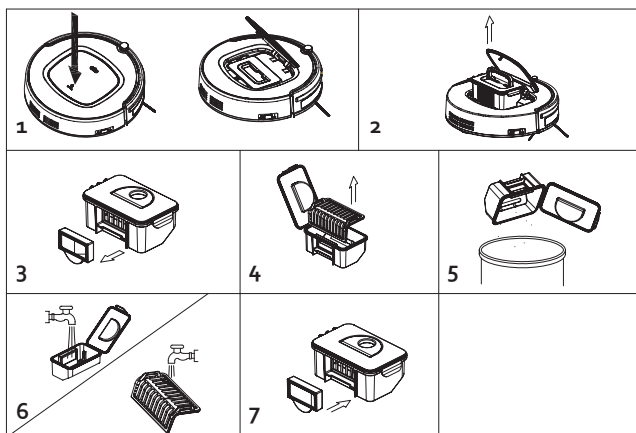

1. Stisknutím tlačítka PUSH uvolníte/otevřete zásobník prachu
2. Celý zásobník z vysavače vyjměte.
3. Z prostoru zásobníku vyjměte HEPA filtr i s držákem.
4. Zásobník prachu otevřete a vyjměte primární filtr.
5. Samotný zásobník prachu vysypte nad odpadkovým košem.
6. Zásobník a primární filtr můžete opláchnout pod tekoucí vodou. Před jejich opětovným použitím je nechte důkladně vysušit. HEPA filtr čistěte pomocí jemného kartáče nebo houbičky.
 - Cca po 30 dnech můžete HEPA filtr vždy opláchnout a vyprat pod tekoucí vodou. Před vložením zpět ho nechte důkladně vysušit.
 - Je-li vysavač využíván velmi často, tak po čase doporučujeme filtry vyměnit za nové. Maximální doba použitelnosti těchto filtrů je 24 měsíců.
7. Při výměně vyměňte oba filtry najednou.

ČIŠTĚNÍ VYSAVAČE

- Boční kartáče, kola, snímače a kontakty očistěte měkkým hadříkem.
- Boční kartáče jsou při úklidu velmi namáhány a proto by se měly po častém používání vyměnit za nové. Maximální doba použitelnosti kartáčů je přibližně 12 měsíců. Na kartáčích i na vysavači jsou označeny strany písmeny L (vlevo) a R (vpravo). Při nasazování musí být vždy správně dosazeny
- Nikdy neponořujte do vody!
- Senzory nesmí být mokré.

OHLED NA ŽIVOTNÍ PROSTŘEDÍ



Symbol na přístroji či na jeho obalu znamená, že s tímto výrobkem není možno nakládat jako s běžným domovním odpadem, nýbrž musí být odevzdán na místech určených ke sběru a likvidaci elektrických a elektronických zařízení. Dodržením tohoto doporučení chráníte životní prostředí a zdraví spoluobčanů. Více informací o možnostech likvidace nebezpečného odpadu obdržíte na obecních nebo městských úřadech, sběrných dvorech nebo v prodejně, kde jste přístroj zakoupili.



Obalové materiály jsou recyklovatelné, nakládejte s nimi podle předpisů pro životní prostředí.

ZÁRUKA

Pre záruku začínajúcich dňom predaja spotrebiča platí na území SR tieto podmienky:

1. trvania záruky: 2 roky
2. poskytovanie záruky:
 - a) záručnú opravu vykonáme podľa nášho zväžení opravou alebo výmenou chybných dielov, ak tieto závady vznikli preukázateľne chybou materiálu alebo chybou pri výrobe
 - b) záručná oprava bude vykonaná len pri predložení tohto záručného listu a dokladu o zaplatení
 - c) ak dôjde k oprave alebo výmene spotrebiča v záručnej dobe, záručná doba sa predlžuje.
3. záruka sa nevzťahuje
 - a) na mechanické poškodenie
 - b) nesprávne používanie v rozpore s návodom na použitie

1. záruka zaniká:

- Pri použití spotrebiča inak ako v domácnosti
- Pri vykonávaní opravy alebo zmeny na spotrebiči osobou inou ako poverenou naším servisom

Na tento spotrebič poskytujeme záruku na nedostatky, ktoré sú označené ako výrobné chyby alebo chyby materiálu. Záručná doba začína dňom predaja a je uznaná po predložení potvrdeného tohoto záručného listu alebo orig.dokladu o zaplatení + tento nepotvrdený, ale vyplnený ZL pre záznam opravy. Prípadné reklamácie môžete uplatniť v mieste nákupu tohto prístroja alebo v servisnom stredisku firmy:

**Domo-elektro s.r.o. Hluboká 147, 34506 Kdyně pozri www.domo-elektro.cz
tel. 379 789 684 alebo na servis@domo-elektro.cz, tel. 379 422 550**

BEZPEČNOSTNÉ POKYNY

- Pred použitím si prečítajte všetky nižšie popísané pokyny
- Tento spotrebič môžu používať deti vo veku od 16 rokov, ale aj osoby s fyzickým alebo zmyslovým obmedzením, ako aj psychicky obmedzené osoby alebo osoby s nedostatkom skúseností a znalostí. Ale len za podmienky, že tieto osoby dostali pokyny, ako používať tento spotrebič bezpečným spôsobom a poznajú nebezpečenstvá, ktoré môžu nastať pri používaní tohto prístroja.
- Deťom nesmie byť dovolené hrať sa so spotrebičom.
- Údržba a čistenie spotrebiča nesmie byť vykonávaná deťmi, pokiaľ nie sú staršie ako 16 rokov a nie sú pod dohľadom.
- Udržujte spotrebič mimo dosahu detí mladších ako 16 rokov.
- Tento spotrebič je vhodný pre použitie v domácom prostredí a podobných prostrediach ako sú:
 - Kuchyňa pre pracovníkov v obchodoch, kanceláriách alebo podobných profesijných prostrediach.
 - Farmy
 - Hotely alebo hotelových izbách a ďalších prostrediach obytného charakteru
 - Izby pre návštevy alebo podobné
- Pozor: Tento spotrebič nie je možné používať s externým časovačom alebo samostatným diaľkovým ovládaním.
- Pred použitím skontrolujte, či napätie uvedené na zariadení a napätie elektrickej siete vo vašej domácnosti.
- Spotrebič pripájajte vždy do uzemnenej zásuvky.
- Nenechávajte visieť kábel na horúcom povrchu alebo cez hranu stola alebo pultu.
- Nikdy nepoužívajte spotrebič, ak je poškodený kábel alebo zástrčka, po poruche alebo ak je poškodený sám spotrebič. V takomto prípade vezmite spotrebič do najbližšieho autorizovaného servisu na kontrolu a opravu.
- Prísny dohľad je vyžadovaný, pokiaľ je spotrebič používaný v blízkosti detí.
- Použitie príslušenstva, ktoré nie je doporučované alebo predávané výrobcom môže zapríčiniť požiar, úraz elektrickým prúdom alebo zranenie.
- Odpojte spotrebič, pokiaľ nie je používaný, pred montážou alebo demontážou akýchkoľvek súčastí a pred čistením spotrebiča. Všetky ovládače prepnite do vypnutej polohy "off" a odpojte spotrebič uchopením za zástrčku. Nikdy neodpájajte spotrebič ťahom za kábel.
- Zapnutý vysávač nenechávajte bez dozoru.
- Nikdy tento prístroj neumiestňujte do blízkosti plynového sporáka alebo elektrického sporáka alebo do miest, kde by mohol prísť do styku s teplým spotrebičom.
- Nepoužívajte spotrebič vonku.
- Spotrebič používajte len pre určené použitie.
- Vždy používajte na stabilnom, suchým a rovnom povrchu.

- Používajte iba v domácom prostredí. Výrobca nemôže byť zodpovedný za nehody, ktoré sú výsledkom nesprávneho použitia spotrebiča alebo v nesúlade s pokynmi popísanými v tomto návode.
- Všetky opravy by mali byť vykonávané výrobcom alebo odborným servisom.
- Prístroj, kábel ani zástrčku nikdy neponárajte do vody alebo inej kvapaliny.
- Deti sa nesmú dotýkať prírodného kábla ani prístroje.
- Udržujte kábel ďaleko od ostrých hrán a horúcich častí alebo ďalších zdrojov tepla.
- Pred použitím odstráňte všetky obalové materiály a akékoľvek propagačné samolepky.
- Aby sa zabránilo riziku úrazu elektrickým prúdom nepoužívajte vysávač vonku alebo na mokrom povrchu.
- Tento vysávač používajte iba tak, ako je napísané v tomto návode na použitie.
- Nedotýkajte sa zástrčky alebo vysávača, ak máte mokré ruky.
- Nikdy nekladajte žiadne predmety do otvorov vysávača. Vždy zaistite, aby boli sacie a výstupné otvory priechodné, ak sú blokované, tak vysávač nepoužívajte.
- Udržujte vlasy, voľné oblečenie, prsty a ostatné časti tela ďaleko od otvorov vysávača a pohyblivých častí.
- Nikdy nepoužívajte vysávač na vysávanie žiadnych horľavín alebo horľavých tekutín ako je benzín a nepoužívajte prístroj v miestach, kde by takéto látky mohli byť prítomné.
- Pred vysávaním z podlahy odstráňte veľké a ostré objekty, aby sa zabránilo prípadnému poškodeniu vysávača.
- Nevysávajte žiadne žeravé ani horľavé predmety ako sú cigarety, zápalky alebo horúci popol.
- Vysávač nepoužívajte bez prachovej nádoby ani bez filtrov.
- Tento návod si uschovajte pre neskoršie nahliadnutie.

ČASTI

1. Zariadenie
2. Nabíjacie stanica
3. Diaľkové ovládanie
4. Adaptér
5. Čistiaca kefa
6. Bočné kefy
7. HEPA filter

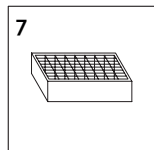
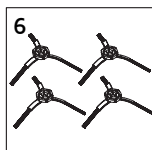
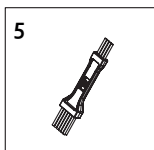
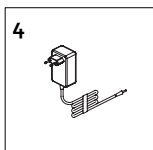
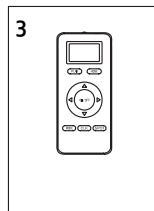
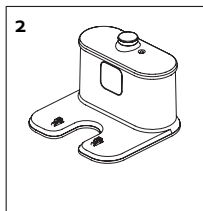
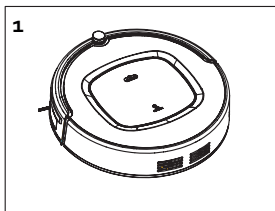

Zariadenie

Hore / krytie:

8. Infračervený prijímač
9. Nárazník
10. Hlavný vypínač - dotyk
11. Tlačidlo na otvorenie zásobníka na prach
12. Prepínač zapnutia / vypnutia

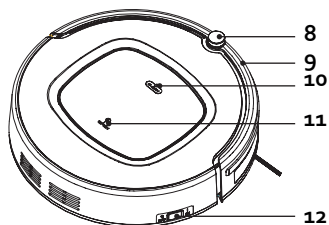

Spodná časť:

13. Malá okrúhla batéria na napájanie hodín/časovač
14. Bočné kefy
15. UV žiarením
16. Sanie
17. Priestor pre batérie
18. Kontakt na nabíjanie batérie

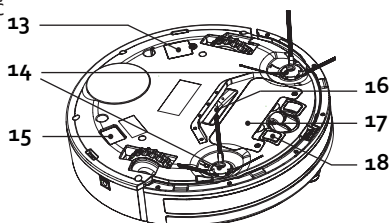

Zásobník na prach

19. Primárny filter
20. Držiak filtra HEPA
21. HEPA filter
22. Zásobník na prach

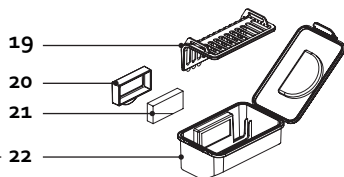
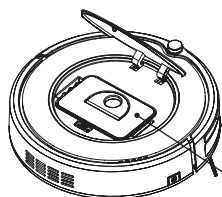

Nabíjacie stanica

23. Infračervený prijímač
24. Osvetlenie svetla
25. Infračervený snímač pohybu
26. Vstup napätia
27. Kontakt na nabíjanie batérie

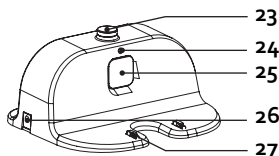

PRED PRVÝM POUŽITÍM

- Do vodiča vložte dve batérie typu AAA. Nastavte aktuálny čas (pozri "Použit' s diaľkovým ovládačom / CLK: hodiny")
- Pred prvým použitím nechajte prístroj úplne nabiť najmenej 12 hodín.
- Vložte čistiace kefy do vysávača. Kefka sa musí stlačiť a stlačiť, až kým nezačujete kliknutie. Sú označené písmenami L (vľavo) a P (vpravo), dávajte pozor, aby ste ich umiestnili na pravú stranu.

PRÍPRAVA NABÍJACEJ STANICE

1. Umiestnite nabíjaciu stanicu na rovný a stabilný priestor na podlahu (napr. Dlaždice, lino, parkety atď.), Ktoré ľahko opierajú o stenu alebo nábytok.
2. Musí byť aspoň 1 meter voľného miesta vľavo a vpravo okolo stanice. Z prednej strany musí byť dostatok voľného miesta (najmenej 2 metre - obrázok 1). Ak nie je, vysávač nemôže nájsť nabíjaciu stanicu.
3. Zapojte nabíjateľnú batériu do sieťovej zásuvky a pripojte zásuvku k nabíjacej stanici (obrázok 2).

UPOZORNENIE: Kábel adaptéra nesmie byť nikdy obopnutý okolo nabíjacej stanice, ani nesmie ležať pred ním. V tomto prípade je kábel navinutý do čistiacich kefiek vysávača.

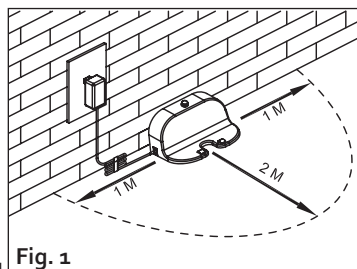

Fig. 1

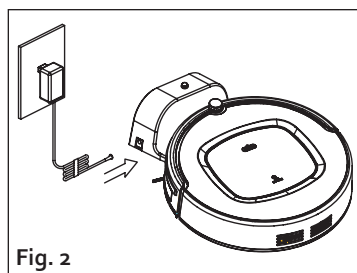

Fig. 2

POUŽITIE

Pred použitím alebo nabíjaním musíte vysávač zapnúť hlavným vypínačom na strane.

POHOTOVOSTNÝ REŽIM / REŽIM SPÁNKU / VYPNUTÉ

Pohotovostný režim

Vysávač je v pohotovostnom režime, keď je prázdny a hlavný vypínač v zariadení je zapnutý. Vysávač je pripravený na okamžité použitie.

Režim spánku

Ak je vysávač v režime spánku, musíte ho pred spustením najprv aktivovať. Toto sa deje stlačením tlačidla zapnutia / vypnutia na dotykovej obrazovke alebo tlačidla zapnutia / vypnutia na diaľkovom ovládači.

Režim spánku sa automaticky prepne po 15 minútach pohotovostného režimu. Môžete tiež zapnúť režim spánku stlačením a podržaním tlačidla na zapnutie / vypnutie na 3 sekundy.

Režim vypnutia

Môžete úplne vypnúť vysávač na boku prístroja, keď je v pohotovostnom režime.

Ak nie je nastavený časovač, po 15 minútach v režime spánku sa prístroj vypne.

POUŽÍVANIE BEZ DIALKOVÉHO OVLÁDANIA

- Pre automatické vysávanie jednoducho stlačte tlačidlo on/off. Vysávač navrhne svoju vlastnú cestu tak, aby zametal celý priestor pozdĺž stien, prekážok alebo schodov.
- Po dokončení sacieho cyklu sa automaticky vráti do nabíjacej stanice.
- Vysávač môžete vypnúť aj počas vysávania. Ak to chcete urobiť, stlačte tlačidlo on/off na dotykovej obrazovke vysávača. Potom vypnite vysávač pomocou spínača na strane stroja.

POUŽÍVANIE S DIALKOVÝM OVLÁDANÍM

Dôležité: Pri jazde musíte zamerať vodič priamo na vysávač.

1. PLAN: nastavenie časovača
2. HOME: návrat do nabíjacej stanice pre dobitie
3. ON / OFF: spínač zapnutia / vypnutia
4. MODE: výber programu vysávania
5. CLK: hodiny
6. SPOT: miestne čistenie

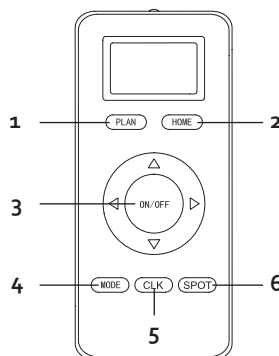

1. PLAN: nastavenie časovača

Tlačidlo umožňuje nastaviť časovač (najmenej 30 minút, až 23 hodín). Vysávanie sa automaticky spustí po uplynutí nastaveného času.

Napríklad: Teraz je to 9:00. Nastavte časovač na 6:30. Vysávač začne čistiť po 6 hodinách a 30 minútach, to znamená o 15:30.

- Ak chcete nastaviť časovač, stlačte a podržte tlačidlo PLAN na 5 sekúnd.
- Číslice hodín na displeji začnú blikať a môžete použiť šípky hore a dole na nastavenie počtu hodín pre časovač. Stlačte pravú šípku na potvrdenie.
- Následne blikajú číslice minút. Použite šípky hore a dole na úpravu. Minúty je možné nastaviť iba na: 00 alebo 30. Ak chcete potvrdiť, stlačte šípku doprava.
- Ak chcete uložiť takéto nastavenia, musíte stlačiť tlačidlo zapnutia / vypnutia.
- Keď potvrdíte, budete počuť pípanie: "scheduling confirmed".

2. HOME: návrat na nabíjaciu stanicu

- Ak chcete počas čítania údajov nabíjať vysávač, stlačte tlačidlo HOME. Vysávač automaticky preruší proces vysávania a vyhledá samotnú nabíjaciu stanicu.

- **UPOZORNENIE:** Mohlo by dôjsť k tomu, že vysávač nemôže nájsť nabíjaciu stanicu, pretože okolo stanice je príliš veľa prekážok. Uistite sa, že okolo stanice je čo najviac miesta.
 - Ak je batéria takmer prázdna, vysávač sa automaticky vráti do nabíjacej stanice. V takejto situácii sa svetlo na vysávači rozsvieti červeno.
- 3. ON / OFF: spínač zapnutia / vypnutia**
- Ak chcete spustiť automatické vysávanie, stačí stlačiť tlačidlo on/off. Vysávač navrhne svoju vlastnú cestu tak, aby vyprázdnil celý priestor pozdĺž stien, prekážok alebo schodov.

4. MODE: Výber programu vysávanie

Pri vysávaní si môžete vybrať zo 4 rôznych programov podtlaku. Najskôr zapnite automatický program pomocou tlačidla zapnutia / vypnutia. Potom stlačte tlačidlo MODE na výber.

Pri jazde musíte smerovať vodič priamo do vysávača. Akonáhle zmeníte vakuový režim, budete počuť krátky signál.

Na displeji sa zobrazí zvolený režim posúvania:

- **MODE 1: špirála (spiral)**

Vysávač bude pracovať v špirálovej dráhe a podtlaku.

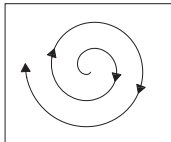

- **MODE 2: automatické (automatic)**

Vysávač navrhne svoju vlastnú cestu tak, aby zametel celý priestor pozdĺž stien, prekážok alebo schodov.

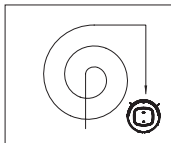

- **MODE 3: rohy (corners)**

Vysávač bude jazdiť a kopírovať miestnosť pozdĺž stien (vrátane rohov).

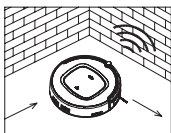

- **MODE 4: Cik-cak (ZigZag)**

Vysávač posunie cikcak pri vysávaní celej oblasti. Táto funkcia je ideálna na použitie na veľkej otvorenej ploche bez prekážok.

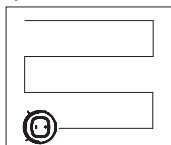

5. CLK: hodiny

Toto tlačidlo umožňuje nastaviť aktuálny čas a deň.

- Stlačte a podržte CLK na 5 sekúnd.
- Číslice hodín na displeji začnú blikať a môžete nastaviť aktuálny čas pomocou šípok hore a dole. Stlačte pravú šípku na potvrdenie.
- Následne blikajú číslice minút. Použite šípky hore a dole. Stlačením šípky doprava potvrdíte.
- Následne bliká symbol dňa. Pomocou šípok nahor a nadol nastavte deň. Všetko potvrdíte stlačením tlačidla CLK. Nasledujúce skratky sa zobrazujú na displeji:
 - SUN: Nedeľa
 - MON: Pondelok
 - TUE: Utorok
 - WED: Streda
 - Štvrtok: Štvrtok
 - FRI: Piatok
 - SAT: Sobota

6. SPOT: miestne vysávanie

- Počas automatického programu môže byť tlačidlo SPOT pozastavené na jednom mieste a vyčistené. Vysávač bude cirkulovať okolo znečistenej oblasti a stále ho vysávanie, čím bude dokonale čistý.
- Približne po 90 sekundách sa vysávač automaticky vráti do normálneho režimu vysávanie. Ak je miesto už dobre uklizené, môžete miestny program SPOT prerušiť stlačením tlačidla znova.
- V automatickom programe vysávač automaticky rozpozná väčšie (znečistené) oblasti. Ak nájde takéto miesta, SPOT sa automaticky zapne.
- V tomto bode sa vysávač bude pohybovať rovnakým spôsobom ako v "špirálovom" režime pri silnom vysávaní.

SYSTÉM PROTI PREPADU

- Vysávač má funkciu ochrany pred pádom. Vysávač rozpozná schody alebo hrany, ktoré sú vystavené riziku pádu. Automaticky sa vyhyba takým miestam, ktoré zabraňujú pádu.
- Napriek tomu ale odporúčame venovať pozornosť výberu miesta upratovania a vysávač

primárne do takých nerovných miest so schodiskom nepúšťať.

NABÍJANIE

- Modré svetlo svieti na vysávači. Keď je batéria nízka, signalizuje ju červené svetlo. Vysávač sa automaticky vráti do nabíjacej stanice a nabije.
- Ak ju chcete nabíť, môžete ju tiež znova odoslať - stlačením tlačidla HOME na diaľkovom ovládači.
- Keď sa vysávač napojí na kontakty dobíjacie stanice, tak sa ozve potvrdenie: "start charging".
- Počas nabíjania:
 - Kontrolka je modrá: zariadenie je úplne nabité.
 - Kontrolka svieti červenou farbou a bliká: musíte hlavný vypínač zapnúť a nabíť prístroj.
 - Kontrolka bliká červenou a modrou farbou: zariadenie sa nabíja.

ČISTENIE A ÚDRŽBA

ČISTENIE ZÁSObNÍKA PRACHU A FILTROV

Odporúča sa vyčistiť tieto časti po každom vysávaní podľa nasledujúceho postupu.

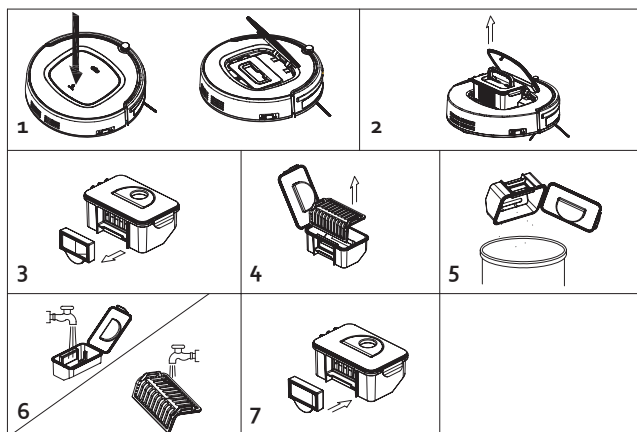

1. Stlačením tlačidla PUSH uvoľnite / otvorte zásobník na prach
2. Vyberte celý zásobník z vysávača.
3. Vyberte filter HEPA s držiakom z priestoru zásobníka.
4. Otvorte nádobu na prach a odstráňte primárny filter.
5. Demontujte samotný odpadkový kôš nad odpadovým košom.
6. Vypláchnite kazetu a primárny filter pod tečúcou vodou. Nechajte ich dôkladne vysušiť pred opätovným použitím. Vyčistite filter HEPA jemnou kefou alebo špongiou.
 - Po približne 30 dňoch môžete vždy vypláchnuť a umyť filter HEPA pod tečúcou vodou. Pred zasunutím ho dôkladne vysušte.
 - Ak sa vysávač používa veľmi často, odporúčame v priebehu času nahradiť filtre novými. Maximálna životnosť týchto filtrov je 24 mesiacov.
7. Pri výmene vymeňte obe filtre súčasne.

ČISTENIE VYSÁVAČA

- Bočné kefy, kolesá, senzory a kontakty vyčistíte mäkkou handričkou.
- Bočné kefy sú počas čistenia veľmi namáhané a preto je potrebné ich po častom používaní nahradiť novými. Maximálna životnosť kief je približne 12 mesiacov. Kefy a vysávač sú označené písmenami L (vľavo) a R (vpravo). Pri nasadení musia byť vždy správne umiestnené
- Nikdy neponárajte do vody!
- Snímače nesmú byť mokré.

OHĽAD NA ŽIVOTNÉ PROSTREDIE



Symbol na prístroji alebo na jeho obale znamená, že s týmto výrobkom nie je možné nakladať ako s domovým odpadom, ale musí byť odovzdaný na miestach určených na zber a likvidáciu elektrických a elektronických zariadení. Dodržaním tohto odporúčania chránite životné prostredie a zdravie spoluobčanov. Viac informácií o možnostiach likvidácie nebezpečného odpadu obdržíte na obecných alebo mestských úradoch, zberných dvoroch alebo v predajni, kde ste prístroj zakúpili.

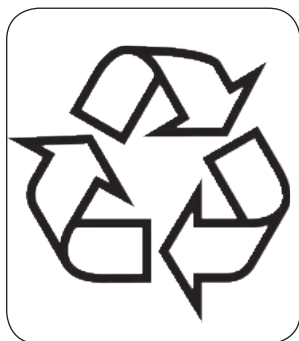

Obalové materiály sú recyklovateľné, nakladajte s nimi podľa predpisov pre životné prostredie.

DOMO Webshop

BESTEL

de originele
Domo-accessoires
en -onderdelen
online via:

COMMANDEZ

d'authentiques
accessoires et
pièces Domo en
ligne sur:

BESTELLEN SIE

die Domo
Original-Zubehör
und -Ersatzteile
online über:

ORDER

the original
Domo
accessories and
parts online at:

webshop.domo-elektro.be



of scan hier:

ou scannez ici:

oder hier scannen:

or scan here:

