

NÁVOD K POUŽITÍ
NÁVOD NA POUŽITIE
INSTRUCTION MANUAL
HASZNÁLATI ÚTMUTATÓ
INSTRUKCJA OBSŁUGI

ASP 612
Evreux



Tyčový vysavač 2 v 1

Tyčový vysávač 2 v 1

Stick vacuum cleaner 2 in 1

Álló porszívó 2 az 1ben kombináció

Odkurzacz pionowy 2 w 1

Gallet

CE

1

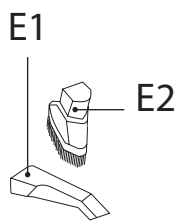
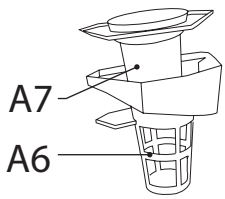
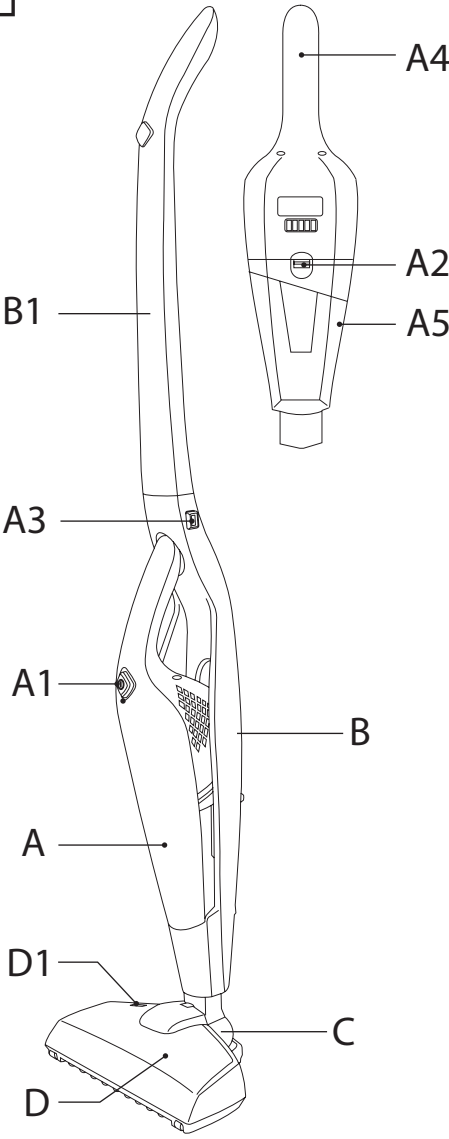

2

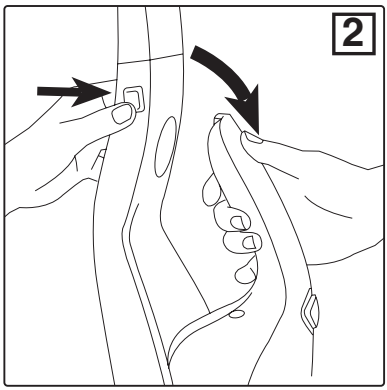

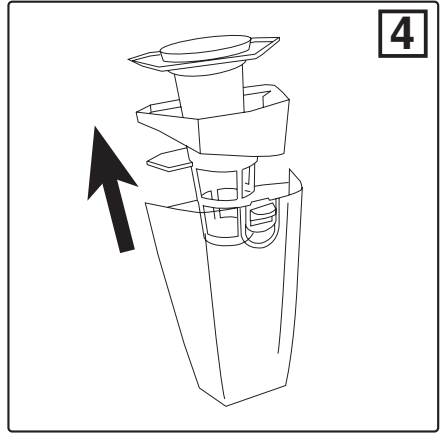
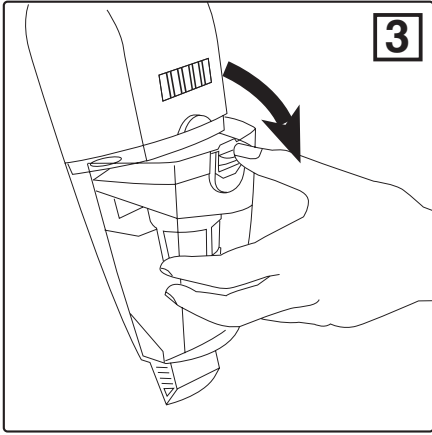

NÁVOD K OBSLUZE

Vážený zákazníku, děkujeme Vám za zakoupení našeho produktu. Před uvedením tohoto přístroje do provozu si velmi pozorně přečtěte návod k obsluze a tento návod spolu se záručním listem, pokladním dokladem a podle možností i s obalem a vnitřním obsahem obalu dobře uschovejte.

I. BEZPEČNOSTNÍ UPOZORNĚNÍ

- Před prvním uvedením do provozu si pečlivě přečtěte návod k obsluze, prohlédněte vyobrazení a návod uschovejte pro budoucí použití. Instrukce v návodu považujte za součást spotřebiče a postupte je jakémukoliv dalšímu uživateli spotřebiče.
- Zkontrolujte, zda údaj na typovém štítku odpovídá napětí ve Vaší elektrické zásuvce.
- Tento spotřebič mohou používat děti ve věku 8 let a starší a osoby se sníženými fyzickými či mentálními schopnostmi nebo nedostatkem zkušeností a znalostí, pokud jsou pod dozorem nebo byly poučeny o používání spotřebiče bezpečným způsobem a rozumí případným nebezpečím. Děti si se spotřebičem nesmějí hrát. Čištění a údržbu prováděnou uživatelem nesmějí provádět děti bez dozoru. Děti mladší 8 let se musí držet mimo dosah spotřebiče a jeho adaptéru.
- Jestliže je napájecí kabel tohoto spotřebiče poškozen, musí být nahrazen výrobcem, jeho servisním technikem nebo podobně kvalifikovanou osobou, aby se tak zabránilo vzniku nebezpečné situace.
- Vždy odpojte spotřebič od napájení, pokud ho necháváte bez dozoru a před montáží, demontáží nebo čištěním.
- Nikdy spotřebič nepoužívejte, pokud nepracuje správně, upadl na zem a poškodil se. V takových případech zanechte spotřebič do odborného servisu k prověření jeho bezpečnosti a správné funkce.
- Výrobek je určen pouze pro použití v domácnostech a podobné účely (v obchodech, kancelářích a podobných pracovištích, v hotelích, motelech a jiných obytných prostředích, v podnicích zajišťujících nocleh se snídaní)! Není určen pro komerční použití!
- **Sací otvor vysavače nebo příslušenství nepřikládejte k očím ani uším a nezasouvejte je do žádných tělesných otvorů!**
- **Nepoužívejte nikdy vysavač s mokřýma rukama či nohama!**
- Při vysávání některých druhů koberců může dojít k vyvolání statické elektřiny. Žádný výboj statické energie není zdraví nebezpečný.
- Vysavač není vhodný k vysávání látek, které mohou poškozovat lidské zdraví.
- **Výrobek nenechávejte v chodu bez dozoru!**
- **Motorovou část vysavače nikdy neponořujte do vody (ani částečně) a chraňte je před vlhkostí!**
- **Nikdy nevysávejte bez správně založeného filtračního systému a mikrofiltrů.**
- Než začnete vysavač používat, zkontrolujte, zda jsou všechny aretační mechanismy ve správné pozici.
- Při manipulaci s vysavačem se vyvarujte kontaktu (např. **volným oděvem, vlasy, prsty, bižutérií, náramky** atd.) s rotujícím kartáčem hubice.
- Nevysávejte mokré nebo vlhké podlahové krytiny, nepoužívejte vysavač na venkovní

- prostory! Při proniknutí vlhkosti do agregátu vzniká nebezpečí jeho poškození a vyřazení z provozu. Na tento druh závady se nevztahuje nárok na záruční opravu.
- Nevysávejte ostré předměty (např. **sklo, střepy**), horké, hořlavé, výbušné předměty (např. **popel, hořící zbytky cigaret, benzín, ředidla a aerosolové výpary**), ale ani maziva (např. **tuky, oleje**), žíravé prostředky (např. **kyseliny, rozpouštědla**). Vysátím těchto předmětů může dojít k poškození filtrů, popř. vysavače.
 - Do vstupních a výstupních otvorů vysavače nevsunujte prsty ani žádné jiné předměty. Pokud dojde k ucpání otvorů/součástí pro průchod vzduchu (např. hubice), vysavač vypněte a příčinu ucpání zcela odstraňte.
 - Při vysávání velice jemného prachu (např. **jemného písku, cementového prachu, omítky**) se mohou ucpat póry filtrů. Tím se zmenší průchodnost vzduchu a sací výkon slábně. V takovém případě je nutné nádobu vyprázdnit a filtry vyčistit, i když nádoba na prach není zcela naplněna.
 - Vysavač vždy nejdříve vypněte a odpojte od el. sítě a až potom vyprázdníte nádobu na prach, vyčistíte/vyměňte mikrofiltry, očistíte vysavač nebo jeho příslušenství.
 - Vysavač nenechávejte vystavený povětrnostním vlivům (**děšť, mráz, přímé sluneční záření atd.**).
 - Příslušenství nezasunujte do žádných tělesných otvorů.
 - Pravidelně kontrolujte stav napájecího přívodu kabelu, stojanu a přístroje.
 - Není přípustné jakýmkoli způsobem upravovat povrch spotřebiče (např. pomocí **samolepicí tapety, fólie**, apod.)!
 - Při vytahování vidlice z elektrické zásuvky nikdy netahejte za napájecí přívod.
 - V případě potřeby použití prodlužovacího přívodu je nutné, aby nebyl poškozen a vyhovoval platným normám.
 - Aby se zajistila bezpečnost a správná funkčnost spotřebiče, používejte jen originální náhradní díly a výrobcem schválené příslušenství.
 - Spotřebič nikdy nepoužívejte pro žádný jiný účel, než pro který je určen a popsán v tomto návodu!
 - Výrobce neodpovídá za škody způsobené nesprávným používáním spotřebiče a příslušenství a není odpovědný ze záruky za spotřebič v případě nedodržení výše uvedených bezpečnostních upozornění. Za nesprávné používání spotřebiče se mj. považuje nedodržování pravidelné výměny či údržby veškerých filtrů podle pokynů v kapitole **IV., V.** a rovněž tak použití neoriginálních mikrofiltrů, v důsledku jejichž vlastností došlo k poruše či poškození vysavače.

II. VYBAVENÍ A PŘÍSLUŠENSTVÍ VYSAVAČE (obr. 1)

A – vysavač

- | | |
|--|----------------------|
| A1 – spínač ON/OFF | A5 – nádoba na prach |
| A2 – aretace prachové nádoby | A6 – chránič filtru |
| A3 – tlačítko aretace ručního vysavače | A7 – HEPA filtr |
| A4 – držadlo | |

B – tělo tyčového vysavače

- B1 – rukojeť

C – ohebný kloub

D – podlahová hubice

E – příslušenství

- E1 – krátká štěrbinová hubice
E2 – kartáček

III. PŘÍPRAVA VYSAVAČE

Odstraňte veškerý obalový materiál, vyjměte vysavač a příslušenství.

Upevnění vysavače do nástavce

Vysavač **A** vložte sacím otvorem do těla **B** a následně vysavač zaklopte až na doraz do otvoru. Pro vyjmutí vysavače z nástavce je nutné nejdříve stisknout tlačítko aretace **A3** a následně vysavač tahem vyjmout (obr. 2).

Podlahová hubice

Hubici **D** zasuňte mírným tlakem do těla tyčového vysavače **B** až na doraz (ozve se slyšitelné klapnutí).

Rukojeť tyčového vysavače

Rukojeť **B2** připojíte jednoduchým nasunutím na tělo tyčového vysavače **B** a jeho zašroubováním přiloženým šroubem. Pro demontování postupujte opačným způsobem. Nepoužívejte vysavač bez šroubem zajištěné rukojeti!

Štěrbínové hubice, kartáček

Vybrané příslušenství **E** zasuňte, až na doraz do otvoru v nádobě na prach **A5**. Nástavec odejmete opačným způsobem. Příslušenství lze použít pouze při použití ručního vysavače.

IV. POUŽITÍ VYSAVAČE

Dle Vámi zvolené úklidové činnosti použijte buď, samostatný vysavač a zvolte příslušenství **E** nebo sestavte vysavač s prodlužovacím nástavcem a zvolte příslušenství **D**.

Podlahová hubice **D** je určena k vysávání koberců s nízkým vlasem nebo hladkých podlah.

Štěrbínovou hubicí **E1** můžete vysávat těžko přístupná místa.

V případě použití vysavače **A** bez těla tyčového vysavače **B**, jej zapnete/vypnete stiskem spínače **A1**.

Vyprazdňování nádoby na prach

Zjistíte-li snížení sacího výkonu vysavače, přesvědčte se, zda není nádoba na prach plná a v případě potřeby ji vyprázdněte. Po stisknutí tlačítka aretace prachové nádoby **A2** mírným tahem nádobu z vysavače odejmete (obr. 3). Z nádoby tahem vyjměte HEPA filtr **E4** a chránič filtru **E5**, následně nádobu umístěte nad odpadkový koš a vyprázdněte do běžného domácího odpadu. Z hygienických důvodů doporučujeme provádět vyprazdňování nádoby mimo obytný prostor.

Čištění nádoby na prach a čištění filtru

Po cca 5 vyprazdňováních nádoby doporučujeme provést kompletní vyčištění sacího systému od usazeného prachu. Veškeré součásti (tj. **nádobu, filtr, chránič filtru**) je možné vyčistit pod tekoucí vlažnou vodou (např. **pomocí hadříku, případně jemného kartáčku**) a nechte dokonale oschnout. Po dokonalém oschnutí sestavte jednotlivé součásti opačným způsobem zpět.

POZOR

- Nikdy nevysávejte nečistoty bez nasazených ochranných filtrů.
- Maximálního sacího účinku bude vždy dosaženo s čistým filtrem a prázdnou nádobou.
- K čištění filtru nepoužívejte žádné agresivní prací nebo čisticí prostředky ani horkou vodu.
- Nádobu na prach není odolná pro mytí v myčce na nádobí!
- Zanedbáním čištění mikrofiltru může vést k poruše vysavače!
- Dbejte na to, aby dosedací plochy a těsnící prvky byly funkční.
- HEPA filtr doporučujeme měnit 1x za rok nebo pokud ho již nelze řádně vyčistit nebo je poškozen.

V. ÚDRŽBA

Před každou údržbou odpojte spotřebiče od napájení. Ukládejte vysavač vždy na suchém místě v dostatečné vzdálenosti od tepelných zdrojů (např. **krb, kamna, vyhřívací těleso**) a nevystavujte ho atmosférickým vlivům (např. **děšť, sluneční záření**). Povrch vysavače (pouze když je odpojený z el. zásuvky) ošetřujte měkkým vlhkým hadříkem, nepoužívejte drsné a agresivní čisticí prostředky! Výlisky z plastu nikdy nesaňte nad zdrojem tepla (např. **kamna, el./plynový sporák**).

Skladování

Spotřebič skladujte řádně očištěný na suchém, bezprašném místě mimo dosah dětí a nesvéprávných osob. Složený tyčový vysavač neukládejte na nerovný povrch! Vysavač musí být v případě potřeby postaven na rovném povrchu, kde nehrozí jeho převrnutí.

VI. ŘEŠENÍ PROBLÉMU

Problém	Příčina	Řešení
Nádobu nelze upevnit na vysavač	Špatně vložené součásti filtračního systému v nádobě	Zkontrolujte / opravte vložení chrániče a HEPA filtru v nádobě
Sací výkon je nedostatečný	Plná nádoba na prach	Nádobu vyprázdněte
	Zanesený chránič filtru	Chránič vyčistěte
	Zanesený HEPA filtr	HEPA filtr vyčistěte, případně vyměňte
	Příslušenství je ucpané	Odstraňte blokující předměty

VII. EKOLOGIE



Pokud to rozměry dovolují, jsou na všech kusech vytištěny znaky materiálů použitých na výrobu balení, komponentů a příslušenství, jakož i jejich recyklace. Uvedené symboly na výrobku nebo v průvodní dokumentaci znamenají, že použité elektrické nebo elektronické výrobky nesmí být likvidovány společně s komunálním odpadem. Za účelem správné likvidace výrobku jej odevzdejte na určených sběrných místech, kde budou přijaty zdarma. Správnou likvidací tohoto produktu pomůžete zachovat cenné přírodní zdroje a napomáháte prevenci potenciálních negativních dopadů na životní prostředí a lidské zdraví, což by mohly být důsledky nesprávné likvidace odpadů. Při nesprávné likvidaci tohoto druhu odpadu mohou být v souladu s národními předpisy uděleny pokuty. Informace o tom, kde je možné vysloužilé elektrozařízení zdarma odložit, získáte u vašeho prodejce, na obecním úřadě nebo na webu www.elektrowin.cz.

Dovozce zařízení je registrován u kolektivního systému Elektrowin a.s. (pro recyklaci elektrozařízení)

Výměnu součástí, které vyžadují zásah do elektrické části spotřebiče, může provádět jen odborný servis! Nedodržením pokynů výrobce zaniká právo na záruční opravu!

VIII. TECHNICKÁ DATA

- Tyčový vysavač 2 v 1
- Možnost použít jako ruční nebo tyčový - elektrické koště
- Objem prachové nádoby 0,8 l
- Vhodný na všechny typy podlah
- Ohebný kloub podlahové hubice poskytuje dostatečný pohyb do všech stran
- Jednoduché a rychlé sestavení
- Kvalitní HEPA filtr
- Parkování ve vertikální poloze
- Úchyt pro upevnění přívodního kabelu na vysavači
- Délka napájecího kabelu 7 m
- Úroveň akustického hluku 68 dB (A)
- Příkon 600 W
- Příslušenství: Štěrbínová hubice, kartáček

- Na výrobek bylo vydáno ES prohlášení o shodě podle zákona č. 22/1997 Sb. v platném znění. Výrobek splňuje požadavky níže uvedených nařízení vlády v platném znění:
- NV č. 17/2003 Sb., kterým se stanoví technické požadavky na elektrická zařízení nízkého napětí (odpovídá Směrnici Rady č. 2006/95/ES v platném znění).
 - NV č. 616/2006 Sb., kterým se stanoví technické požadavky na výrobky z hlediska jejich elektromagnetické kompatibility (odpovídá Směrnici Rady č. 2004/108/ES v platném znění).
 - NV č. 481/2012 Sb., Nařízení vlády o omezení používání některých nebezpečných látek v elektrických a elektronických zařízeních (odpovídá Směrnici Evropského parlamentu a Rady 2011/65/EU v platném znění).

Nepodstatné odchytky od standardního provedení, které nemají vliv na funkci, si výrobce vyhrazuje.

VÝROBCE: HP Tronic Zlín, spol. s r.o., Prštné-Kútiky, Zlín

NÁVOD NA OBSLUHU

Vážení zákazník, ďakujeme Vám za zakúpenie nášho produktu. Pred uvedením tohto prístroja do prevádzky, si veľmi pozorne prečítajte návod na obsluhu a tento návod spolu so záručným listom, dokladom o predaji a podľa možnosti aj s obalom a vnútorným vybavením obalu dobre uschovajte.

I. BEZPEČNOSTNÉ UPOZORNENIA

- Pred prvým uvedením do prevádzky si starostlivo prečítajte návod na obsluhu, prehladnite vyobrazenie a návod uschovajte na neskoršie použitie. Inštrukcie v návode považujte za súčasť spotrebiča a postúpte ich akémukolvek ďalšiemu užívateľovi spotrebiča.
- Skontrolujte, či údaj na typovom štítku zodpovedá napätiu vo Vašej elektrickej zásuvke.
- **Výrobok je určený len pre použitie v domácnostiach a pre podobné účely (v obchodoch, kanceláriách a podobných pracoviskách, v hoteloch, motelloch a iných obytných prostrediach, v podnikoch zaist'ujúcich nocľah s raňajkami)! Nie je určený pre komerčné použitie!**
- Tento spotrebič môžu používať deti vo veku 8 rokov a staršie a osoby so zníženými fyzickými alebo mentálnymi schopnosťami alebo nedostatkom skúseností a znalostí, pokiaľ sú pod dozorom alebo boli poučené o používanie tohto spotrebiča bezpečným spôsobom a rozumie prípadným nebezpečenstvom. Deti si so spotrebičom nesmú hrať. Čistenie a údržbu vykonávanú užívateľom nesmú vykonávať deti bez dozoru. Děti mladší 8 let se musí držet mimo dosah spotřebiče a jeho adaptéru.
- Spotrebič v žiadnom prípade nepoužívajte, ak nepracuje správne alebo spadol na zem a poškodil sa. V takýchto prípadoch spotrebič odneste do špecializovaného servisu, aby preverili jeho bezpečnosť a správnu funkciu.
- Ak je napájací prívod spotrebiča poškodený, musí byť prívod nahradený výrobcom, jeho servisným technikom alebo podobne kvalifikovanou osobou, aby sa tak zabránilo vzniku nebezpečnej situácie.
- Vždy odpojte spotrebič od napájania, ak ho nechávate bez dozoru a pred montážou, demontážou alebo čistením.
- **Motorovú časť vysávača neponárajte do vody (ani čiastočne) a chráňte pred vlhkosťou!**
- **Nasávaciu hubicu alebo koniec sacieho otvoru alebo neprikladajte k očiam ani ušiam a nezasúvajte ich do žiadnych telesných otvorov!**
- **Nikdy nepoužívajte vysávač ani nechytajte adaptér s mokrými rukami či nohami!**
- Pri vysávaní niektorých druhov kobercov môže dôjsť k vyvolaniu statickej elektriny. Žiadny výboj statickej energie nie je zdraviu nebezpečný.
- **Výrobok nenechávajte v chode bez dozoru!**
- **Vysávač nikdy neponárajte do vody (ani čiastočne)!**
- Nenechávajte visieť napájací prívod sieťového adaptéra cez hranu stolu alebo linky, kde ho môžu stiahnuť deti, prípadne urobte také bezpečnostné opatrenia, aby ste zaistili, že sa do prívodu nikto nezapletie alebo oň môže niekto nezakopnúť.

- **Nikdy nevysávajte bez správne založeného filtračného systému a mikrofiltrov!**
- Skôr ako začnete vysávač používať, skontrolujte, či sú všetky aretačné mechanizmy v správnej polohe.
- Pri manipulácii s vysávačom sa vyvarujte kontaktu (napr. **voľného odevu, vlasov, prstov bižutérie, náramku**, atď.) s rotujúcou kefou.
- Nevysávajte mokré alebo vlhké podlahové krytiny, nepoužívajte vysávač na vonkajšie priestory! Pri preniknutí vlhkosti do agregátu vzniká nebezpečenstvo jeho poškodenia a vyradenia z prevádzky. Na tento druh poruchy sa nevzťahuje nárok na záručnú opravu.
- Nevysávajte ostré predmety (napr. **sklo, črepy**), horúce, horľavé, výbušné predmety (napr. **popol, horiace zvyšky cigariet, benzín, benzín, riedidlá**), ale ani mazivá (napr. **tuky, oleje**) a žieravé prostriedky (napr. **kyseliny, rozpúšťadlá**). Vysatím týchto predmetov môže dôjsť k poškodeniu filtrov, popr. vysávača.
- Do vstupných a výstupných otvorov vysávača nevsúvajte prsty ani žiadne iné predmety. Pokiaľ dôjde k upchaniu otvorov/súčasťou na prechod vzduchu (napr. hubice), vysávač vypnite a príčinu upchania celkom odstráňte.
- Vysávač nie je vhodný k vysávaniu látok, ktoré môžu poškodiť ľudské zdravie.
- Pri vysávaní veľmi jemného prachu (napr. **jemného piesku, cementového prachu, omietky**) sa môžu upchať póry filtrov. Tým sa zmenší priechodnosť vzduchu a nasávací výkon slabne. V takom prípade je treba filtre očistiť aj keď nádoba na prach nie je plná.
- Vysávač vždy najskôr vypnite, odpojte od elektrickej siete a až potom vyprázdnite nádobu na prach, vyčistite/vymeňte mikrofiltre, očistite vysávač alebo jeho príslušenstvo.
- Pravidelne kontrolujte stav napájacieho prívodu prístroja.
- Není prípustné jakýmkoľvek spôsobom upravovať povrch spotrebiča (napr. **pomocí msamolepicí tapety, fólie**, apod.)
- Nenechávajte visieť napájací prívod cez hranu stolu alebo linky, kde ho môžu stiahnuť deti, prípadne urobte také bezpečnostné opatrenia, aby ste zaistili, že sa do prívodu nikto nezapletie alebo oň môže niekto nezakopnúť.
- Nenechávajte spotrebič vystavený poveternostným faktorom (**dážď, mráz, slnko atď.**).
- Pri vyťahovaní vidlice z elektrickej zásuvky nikdy neťahajte za napájací prívod.
- V prípade potreby použitia predlžovacieho prívodu je nutné, aby nebol poškodený a vyhovoval platným normám.
- Spotrebič nikdy nepoužívajte na žiadny iný účel, než na ktorý je určený a popísaný v tomto návode!
- Aby sa zaistila bezpečnosť prístroja a správna funkčnosť spotrebiča, používajte iba originálne náhradné diely a výrobcom schválené príslušenstvo.
- Výrobca nezodpovedá za škody spôsobené nesprávnym používaním spotrebiča a príslušenstva a nie je zodpovedný zo záruky za spotrebič v prípade nedodržania vyššie uvedených bezpečnostných upozornení. Za nesprávne používanie spotrebiča sa medzi iným považuje nedodržanie pravidelnej výmeny alebo údržby všetkých filtrov podľa pokynov v kapitole **IV., V.** a rovnako tak použitie neoriginálnych filtrov, kedy v dôsledku ich vlastností došlo k poruche alebo poškodeniu vysávača.

II. VYBAVENIE A PRÍSLUŠENSTVO VYSÁVAČA (obr. 1)

A — vysávač

A1 — spínač ON / OFF

A2 — aretácia prachovej nádoby

A3 — tlačidlo aretácie ručného vysávača

A4 — držadlo

A5 — nádoba na prach

A6 — chránič filtra

A7 — HEPA filter

B — telo tyčového vysávača

B1 — rukoväť

C — ohybný káb

D — podlahová hubica

E — príslušenstvo

E1 — krátka štrbinová hubica

E2 — kefka

III. PRÍPRAVA A POUŽITIE VYSÁVAČA

Odstráňte všetok obalový materiál, vyberte vysávač a príslušenstvo.

Upevnenie vysávača do nadstavca

Vysávač **A** vložte sacím otvorom do tela tyčového vysávača **B3** a následne vysávač zaklopte až na doraz do otvoru. Pre vyňatie vysávača z nadstavca je nutné najprv stlačiť tlačidlo aretácie **A3** a následne vysávač ťahom vyňať (obr. 2).

Podlahová hubica

Hubicu **D** zasunite miernym tlakom do tela tyčového vysávača **B** až na doraz (ozve sa počuteľné cvaknutie).

Rukoväť tyčového vysávača

Rukoväť **B2** pripojíte jednoduchým nasunutím na telo tyčového vysávača **B** a jeho zaskrutkovaním priloženým skrutkou. Pre demontovaní postupujte opačným spôsobom. Nepoužívajte vysávač bez skrutkou zaistené rukoväte!

Štrbinová hubice, kefka.

Vybrané príslušenstvo **E** zasunite, až na doraz do otvoru v nádobe na prach **A5**. Nadstavec odoberte opačným spôsobom. Príslušenstvo je možné použiť len pri použití ručného vysávača.

VI. POUŽITIE VYSÁVAČA

Podľa vami zvolenej upratovacej činnosti použite, buď samostatný vysávač a príslušenstvo **E**, alebo zostavte vysávač s predlžovacím nastavcom a zvolte príslušenstvo **D**. Podlahová hubica **D** je určená na vysávanie kobercov s nízkym vlasom alebo hladkých podláh. Štrbinovou hubicou **E1** môžete vysávať rôzne ťažko prístupné miesta. V prípade použitia vysávača **A** bez tela tyčového vysávača **B**, ho zapnete \ vypnete stísem spínača **A1**.

Vyprázdňovanie zásobníka na prach

Ak zistíte nižší sací výkon vysávača, presvedčte sa, či nádoba nie je plná a v prípade potreby ju vyprázdnite. Po stlačení tlačidla aretácie prachovej nádoby **A2** miernym ťahom nádobu z vysávača odoberte (obr. 3). Z nádoby ťahom vyberte HEPA filter **E4** a chránič filtra **E5**, následne nádobu umiestnite nad odpadkový kôš a nečistoty vysypte do bežného domáceho odpadu. Z hygienických dôvodov odporúčame vyprázdňovať nádobu mimo obytného priestoru.

Čistenie nádoby na prach a čistenie filtra

Po cca 5 vyprázdneniach nádoby odporúčame vykonať kompletne vyčistenie systému od usadeného prachu. Všetky súčasti (tj. **nádobu, filter a chránič filtra**) očistite pod tečúcou vlažnou vodou (napr. **pomocou handričky, prípadne jemnej kefky**) a nechajte dokonale oschnúť. Po oschnutí zostavte jednotlivé súčasti opačným spôsobom späť.

POZOR

- Nikdy nevysávajte nečistoty bez nasadených filtrov!
- Maximálneho sacieho účinku vždy dosiahnete s čistým filtrom a prázdnu nádobou.
- Na čistenie filtra nepoužívajte žiadne agresívne pracie alebo čistiace prostriedky ani horúcu vodu.
- Nádoba na prach nie je odolná pre umývanie v umývačke riadu!
- Zanedbanie čistenie mikrofiltra môže spôsobiť poruchu vysávača!
- Dbajte na to, aby dosadacie plochy a tesniace prvky boli funkčné.
- HEPA filter odporúčame meniť 1x za rok alebo pokiaľ ho nie je možné riadne vyčistiť alebo je poškodený.

V. ÚDRŽBA

Pred každou údržbou odpojte vysávač od napájania. Vysávač ukladajte vždy na suché miesto dostatočne vzdialené od tepelných zdrojov (napr. **krbu, kachlí, vyhrievacieho telesa**) a nevystavujte ho atmosférickým vplyvom (napr. **dažďu, slnečnému žiareniu**). Povrch vysávača ošetrujte mäkkou vlhkou handričkou, nepoužívajte drsné a agresívne čistiace prostriedky! Výlisky z plastu nikdy nesušte nad zdrojom tepla (napr. **kachľami, elektrickým/plynovým sporákom**).

Skladovanie

Spotrebič skladujte riadne očistený na suchom, bezprašnom mieste mimo dosahu detí a nesvojprávnych osôb. Zložený tyčový vysávač neukladajte na nerovný povrch! Vysávač musí byť v prípade potreby postavený na rovnom povrchu, kde nehrozí jeho prevrhnutie.

VI. RIEŠENIE PROBLÉMOV

Problém	Príčina	Riešenie
Nádobu nie je možné upevniť na vysávač	Zle poskladané súčasti filtračného systému do nádoby	Skontrolujte/opravte vloženie chrániča HEPA filtra v nádobe
Nasávací výkon je nedostatočný	Plná nádoba na prach	Nádobu vyprázdňte
	Zanesený chránič filtra	Chránič vyčistite
	Zanesený HEPA filtr	HEPA filtr vyčistite, prípadne vymeňte
	Príslušenstvo je upchané	Odstráňte blokujúce predmety

VII. EKOLÓGIA



Ak to rozmery umožňujú, na všetkých dieloch sú vytlačené znaky materiálov, ktoré sú použité na obalový materiál, komponenty a príslušenstvo, ako aj na ich recyklovanie. Uvedené symboly na výrobku alebo v sprievodnej dokumentácii znamenajú, že použité elektrické alebo elektronické výrobky nesmú byť likvidované spoločne s komunálnym odpadom. Za účelom správnej likvidácie výrobkov ich odovzdajte na k tomu určených zberných miestach, kde budú prijaté zdarma. Správnou likvidáciou tohto produktu pomôžete zachovať cenné prírodné zdroje a napomáhate prevencii potenciálnych negatívnych dopadov na životné prostredie a ľudské zdravie, čo by mohli byť dôsledky nesprávnej likvidácie odpadov. Pri nesprávnej likvidácii tohto druhu odpadu môžu byť v súlade s národnými predpismi udelené pokuty. Informácie o tom, kde je možné odslužené elektrozariadenie zadarmo odložiť, získate u vášho predajcu, na obecnom úrade alebo na webe www.envidom.sk.

Dovozca zariadenia je registrovaný u kolektívneho systému ENVIDOM (pre recykláciu elektrozariadení)

Údržbu rozsiahlejšieho charakteru alebo údržbu, ktorá vyžaduje zásah do vnútorných častí spotrebiča, musí vykonať iba špecializovaný servis! Nedodržaním pokynov výrobcu zaniká pravo na záručnú opravu!

VIII. TECHNICKÉ ÚDAJE

- Tyčový vysávač 2 v 1
- Možnosť použiť ako ručný alebo stojatý - elektrické košče
- Objem nádoby na prach 0,8 l
- Vhodný na všetky typy podláh
- Ohybný káb podlahovej hubice poskytuje dostatočný pohyb do všetkých stranách
- Jednoduché a rýchle zostavenie
- Kvalitný HEPA filter
- Parkovanie vo vertikálnej polohe
- Úchyt pre upevnenie prírodného kábla na vysávači
- Dĺžka napájacieho kábla 7 m
- Príkion 600 W
- Príslušenstvo: Štrbinová hubica, kefka

Deklarovaná hodnota emisie hluku tohto spotrebiča je 68 dB, čo predstavuje hladinu „A” akustického výkonu vzhľadom na referenčný akustický výkon 1 pW.

Na výrobok bolo vydané ES vyhlásenie o zhode podľa zákona č. 264/1999 Z. z. v platnom znení. Výrobok spĺňa požiadavky nižšie uvedených nariadení vlády v platnom znení:
— NV č. 308/2004 Z. z., ktorým sa ustanovujú podrobnosti o technických požiadavkách a postupoch posudzovania zhody pre elektrické zariadenia, ktoré sa používajú v určitom rozsahu napätia (zodpovedá Smernici Rady č. 2006/95/ES v platnom znení).
— NV č. 194/2005 Z. z. o podrobnostiach o technických požiadavkách na výrobky z hľadiska elektromagnetickej kompatibility (zodpovedá Smernici Rady č. 2004/108/ES v platnom znení).

Výrobca si vyhradzuje nepodstatné zmeny od štandardného vyhotovenia, ktoré nemajú vplyv na funkciu výrobku.

VÝROBCA: HP Tronic Zlín, spol. s r.o., Prštné-Kútiky, Zlín

VÝHRADNÝ DOVOZCA PRE SR: ETA - Slovakia, spol. s.r.o., Stará Vajnorská 8, 831 04 Bratislava 3.

INSTRUCTIONS FOR USE

Dear customer, thank you for purchasing our product. Please read the operating instructions carefully before putting the appliance into operation and keep these instructions including the warranty, the receipt and, if possible, the box with the internal packing.

I. SAFETY WARNINGS

- Before the first use, read the instructions for use carefully, look at the picture and store the instructions for use for the future. Consider the instructions for use as a part of the appliance and pass them on to any other user of the appliance.
- Check whether the data on the type label correspond with the voltage in your electric power socket.
- This appliance can be used by children aged from 8 years and above and persons with reduced physical, sensory or mental capabilities or lack of experience and knowledge if they have been given supervision or instruction concerning use of the appliance in a safe way and understand the hazards involved. Children shall not play with the appliance. Cleaning and user maintenance shall not be made by children without supervision. Children younger than 8 years must be kept out of reach of the appliance and its adaptor.
- Never use the appliance if the power cord is damaged, if it does not work properly, if it fell down and was damaged. In this case take the appliance to a special service to check its safety and proper function.
- If the power cord of the appliance is corrupted, it has to be replaced by the manufacturer, its service technician or a similarly qualified person so as to prevent dangerous situations.
- Always unplug the appliance from power supply if you leave it unattended and before assembly, disassembly or cleaning.
- **The product is intended for home use and similar (in shops, offices and similar workplaces, in hotels, motels and other residential environments, in facilities providing accommodation with breakfast). It is not intended for commercial use!**
- **Do not put the suction hole of the vacuum cleaner or the accessories close to your eyes and ears and do not insert them into any body orifices!**
- **Never use the vacuum cleaner with wet hands or feet!**
- Vacuum cleaning of some carpet types may result in generating static electricity. No static electricity discharge is dangerous to health.
- **Never leave the product unattended when in operation!**
- **Never immerse the motor part of the vacuum cleaner into water (even partially) and protect them against humidity!**
- **Never vacuum without a properly inserted filtration system and filters.**
- Before you start using the vacuum cleaner, please check that all the locking mechanisms are in the right position.
- Do not vacuum wet or moist floor coverings, do not use the vacuum cleaner for outdoor areas! When moisture gets into the aggregate, there is a risk of its damage and disabling it. This defect is not covered by the warranty.

- Do not vacuum sharp objects (e.g. **glass, shatter**), hot, flammable, explosive items (e.g. **ash, hot cigarette butts, gasoline, thinners and aerosol vapours**) or greases (e.g. **fats, oils**), caustic agents (e.g. **acids, solvents**). Vacuuming these objects may lead to damage of the dust filters or the vacuum cleaner.
- Do not put fingers or other things to input and output vents of the appliance. If the vents/elements for air flow are blocked (e.g. nozzle), turn the appliance off and remove the cause of blocking completely.
- The vacuum cleaner is not suitable for vacuuming substances that can harm human health.
- Make sure that the power cord does not hang freely over an edge of a working table where children could reach it.
- Pores of the filters may be blocked when vacuum cleaning very fine dust (e.g. **fine sand, cement dust, plaster**). Thus, air permeability will be reduced and the suction capacity will decrease. In this case, empty the container and clean the filters even though the dust container is not full yet.
- Always switch off the vacuum cleaner first and disconnect the power cord from power supply and only then empty the dust container, clean/replace micro-filters, clean the vacuum cleaner or its accessories.
- Never leave the vacuum cleaner exposed to weather conditions (e.g. **rain, frost, direct sun radiation, etc.**).
- When taking the plug from the electric socket, never pull the power cord.
- If you need to use an extension cord, it has to be uncorrupted and it has to comply with the valid standards.
- In order to ensure safety and proper function of the appliance, use only original spare parts and accessories that are approved by the manufacturer.
- Never use the appliance for any other purpose than for the intended one described in these instructions for use!
- The manufacturer is not responsible for damage caused by improper use of the appliance and the accessories and its warranty for the appliance does not apply in situations when the safety warnings above are not complied with. Failure to replace or maintain all filters regularly according to the instructions in Chapter **IV.**, **V.** and also using non-original filters, the properties of which resulted in failure or damage of the vacuum cleaner, is also understood to be improper use of the appliance.

II. EQUIPMENT AND ACCESSORIES (Fig. 1)

A – vacuum cleaner

A1 – ON/OFF switch

A2 – dust bin arrest

A3 – hand cleaner arrest button

A4 – handle

A5 – dust bin

A6 – filter protector

A7 – HEPA filter

B – rod vacuum cleaner body

B1 – handle

C – swivel connector

D – floor nozzle

E – accessory

E1 – short slit nozzle

E2 – brush

III. VACUUM CLEANER PREPARATION

Remove all packing material, take out the vacuum cleaner and the accessories.

Fixing vacuum cleaner into adapter

Put vacuum cleaner **A** to cleaner body **B** with the suction vent and then tilt the vacuum cleaner to the aperture to the maximum position (you will hear a snapping sound). After taking the vacuum cleaner from the body you have to push lock button **A3** and then to pull the vacuum cleaner out (Fig. 2).

Floor nozzle

Slide the nozzle **D** into the vacuum cleaner body **B** all the way (you'll hear an audible clack).

Assembling handle

Connect the handle into the cleaner body, insert and tighten the screw.

Slit nozzles, brush

Slide the selected accessory **E** all the way into the opening in the dust bin **A5**. Take the attachment off reversely. The accessory can be used only with this vacuum cleaner.

IV. USE OF VACUUM CLEANER

According to the selected cleaning activity, use either the vacuum cleaner alone and select accessory **E** or assemble the vacuum cleaner with an extension adapter and select accessory **D**. The floor nozzle **D** is intended for vacuuming carpets with low pile or smooth flooring. You can use crevice nozzle **E1**, for vacuuming places that are hard to access. In case of using the cleaner **A** without the body of the rod cleaner **B**, turn it on/off by switching the switch **A1**.

Emptying dust container

If you find out that the suction performance of the vacuum cleaner is reduced, make sure that the dust container is not full and if necessary, empty it. After pressing the dust bin arrest button **A2**, remove the container from the cleaner by pulling slightly (pic. 3). Pull out micro-filter **E4** and filter protector **E5** from the container, then place the container over a dustbin and empty it into common municipal waste. For sanitary reasons we recommend emptying the container outside residential premises.

Cleaning dust container and cleaning filter

After the container has been emptied about 5 times, we recommend complete cleaning of the suction system from the settled dust. All parts (e.g. **container, filter, filter protector**) can be cleaned in running lukewarm water (e.g. **using a cloth or a soft brush**) and let to dry thoroughly. Re-assemble individual parts in the opposite direction after it is completely dry.

CAUTION

- Never vacuum impurities without protective filters on.
- The maximum suction effect will be reached with a clean filter and an empty container.
- Do not use any aggressive washing or cleaning agents or hot water to clean the filter.
- The dust container is not resistant to cleaning in a dishwasher!
- Neglecting the micro-filter cleaning may lead to breakdown of the vacuum cleaner!
- Make sure that the contact surfaces and the sealing elements are functional.
- We recommend replacing the filter once a year or when it cannot be cleaned properly or if it is damaged.

V. MAINTENANCE

Unplug the battery charger from the power supply before any maintenance. Store the vacuum cleaner at a dry place, far enough from heat sources (e.g. **fireplace, stove, heating element**) and protect it against weather conditions (e.g. **rain, sunshine**). Treat the surface of the vacuum cleaner (only when disconnected from the electric socket) with a soft and wet cloth, do not use abrasive and aggressive cleaning agents! Never dry plastic moldings over a heat source (e.g. **heater, electric/gas stove**).

Storage

Store the appliance thoroughly clean on a dry, dustless place out of reach of children and persons sui juris. Do not put the assembled rod vacuum cleaner on an uneven surface! The cleaner must be placed on a flat surface where there is no danger of knocking over.

VI. TROUBLESHOOTING

Problem	Cause	Solution
The container cannot be fixed to the vacuum cleaner	The parts of the filtration system not inserted properly in the container	Check/correct insertion of the protector and the micro-filter in the container
Suction output is not sufficient	Dust container full	Empty the container
	Clogged filter protector	Clean the protector
	Clogged filter	Clean or replace the filter
	The accessories are clogged	Remove blocking objects

VII. ENVIRONMENTAL PROTECTION



If the dimensions allow, there are labels of materials used for production of packing, components and accessories as well as their recycling on all parts. The symbols specified on the product or in the accompanying documentation mean that the used electric or electronic products must not be disposed of together with municipal waste. For proper disposal of the product, hand it over at special collection places where it will be taken over free of charge. Suitable disposal of the product can help to maintain valuable natural resources and to prevent possible negative impacts on the environment and human health, which could be the possible consequences of improper waste disposal. Fines can be imposed for improper disposal of this type of waste in agreement with the national regulations.

Replacement of parts that require intervention in the electric part of the appliance must be carried out by a specialized service! Failure to comply with the instructions of the manufacturer will lead to expiration of the right to warranty repair!

VIII. TECHNICAL DATA

- Stick vacuum cleaner 2 in 1 combination
- Usage as hand vacuum cleaner or stick vacuum cleaner - electric sweeper
- Dust container volume 0,8 l
- Capable of cleaning all types of floor
- Swivel connector allows movement to the sides
- Simple and quick assembly
- Quality HEPA filter
- Vertical resting position
- Vacuum cleaner cord retainer
- Power cord length 7 m
- Acoustic noise level of 68 db (A)
- Input 600 W
- Accessories: Crevice nozzle, brush

The product has received ES declaration of conformity according to Act as amended. The product matches the requirements of the below statutory order as amended.

- Committee Regulation No. 2006/95/ES as amended, setting the technical requirements of the electrical appliance as low.
- Committee Regulation No. 2004/108/ES as amended, setting the technical requirements of products in terms of their electromagnetic compatibility.

The manufacturer reserves the right to make insignificant changes to the standard make that do not affect the function.

TO AVOID DANGER OF SUFFOCATION, KEEP THIS PLASTIC BAG AWAY FROM BABIES AND CHILDREN. DO NOT USE THIS BAG IN CRIBS, BEDS, CARRIAGES OR PLAYPENS. THIS BAG IS NOT A TOY.

KEZELÉSI ÚTMUTATÓ

Köszönjük, hogy termékünket választotta. A készülék használata előtt nagyon figyelmesen olvassa el ezt a használati útmutatót, és lehetőség szerint a garancialevéllel, pénztári bizonylattal, csomagolással és a csomagolás belső részeivel együtt gondosan őrizze meg.

I. BIZTONSÁGI FIGYELMEZTETÉS

- Az első üzembehelyezés előtt figyelmesen olvassa el a használati útmutatót, tekintse meg az ábrákat és az útmutatót későbbi felhasználás céljaira gondosan őrizze meg. Az útmutató utasításait tekintse a készülék tartozékaként és adja át azokat a készülék esetleges további felhasználójának.
- Ellenőrizze azt, hogy az adattáblán levő adatok megfelelnek-e az Ön elektromos dugaszoló aljzatában levő feszültségértéknek.
- A készüléket 8 éven felüli gyermekek, illetve csökkent fizikai, érzékelési vagy szellemi képességekkel rendelkező, vagy a készülék működtetésében járatlan személyek is használhatják, amennyiben ezt felügyelet mellett teszik, illetve ismerik a készülék biztonságos működtetésének módját és az azzal járó veszélyeket. A gyermek ne játszon a készülékkel! Felügyelet nélkül a gyermek nem végezheti el a készülék tisztítását, karbantartását!. 8 évnél fiatalabb gyermekek csak a készülék és csatlakozó vezetéke hatósugarán kívül tartózkodhatnak.
- A tartozékok vagy hozzáférhető részek kicserélése előtt, amelyek működés közben mozognak, beszerelés és szétszerelés előtt, tisztítás vagy karbantartás előtt, a készüléket kapcsolja ki és húzza ki a tápkábel dugójának kihúzásával az aljzatból!
- A terméket soha ne hagyja bekapcsolt állapotban felügyelet nélkül.
- Ha a készülék csatlakozóvezetéke megsérül, akkor azt a gyártó cég, annak szervíz szakembere vagy hasonló minősítéssel rendelkező más személy cserélje ki, hogy elkerüljük ezzel veszélyes helyzet kialakulását.
- Ne használja a készüléket, ha annak csatlakozóvezetéke vagy villásdugója sérült, ha nem működik rendesen vagy ha leesett, megsérült és nem tömör. Ilyen esetekben a készüléket adja át szakszervizi vizsgálatokra, annak biztonságtechnikája és helyes működése ellenőrzése céljából.
- Némelyik szőnyegfajta porszívózásakor statikus elektromosság is keletkezhet. A statikus energia kisülése nem veszélyezteti az emberi egészséget.
- A termék otthoni és hasonló (üzletekben, irodákban és más hasonló munkahelyeken, szállodákban, motelekben és más hasonló helyiségekben, „bed and breakfast“ típusú szállodákban) használatra szánt! Nem kereskedelmi használatra!
- **A porszívó szívó nyílását vagy a tartozékokat ne közelítse szeméhez vagy füléhez és ne dugja be azokat egyetlen testnyílásába sem!**
- **A porszívó hálózati töltőjét, és motoros részét sose merítse vízbe (részben se) és védje a nedvességtől!**

- Ne használja a porszívót és ne érintse ha nedves a keze vagy a lába!
- **Ne hagyja a készüléket bekapcsolt állapotban felügyelet nélkül!**
- **Ne porszívózzon megfelelően behelyezett szűrőrendszer és szűrők nélkül.**
- A porszívó bekapcsolása előtt ellenőrizze, hogy valamennyi rögzítő mechanizmus megfelelő helyzetben van-e.
- Ne porszívózzon nedves vagy vizes padlóburkolatot, ne használja a porszívót külső térben! A készülékbe történő nedvesség bejutáskor annak megsérülése és üzemzavara veszélye léphet fel. Az ilyen jellegű meghibásodásokra nem érvényesíthető a garanciaigény.
- Nagyon finom poranyagok felszívásakor (pl. **finom homok, cementpor, vakolatfélék**) a porszívó pórusai eltömődhetnek. Ezzel csökken a levegő áramlási keresztmetszete és gyengül a szívóteljesítmény. Ilyen esetben ki kell üríteni a porgyűjtő edényt és ki kell tisztítani a szűrőket még akkor is, ha az edény még nem telt meg.
- Ne porszívózzon éles tárgyakat (pl. **üveget, cserépdarabokat**), forró, éghető, robbanásveszélyes anyagokat (pl. **hamut, égő cigarettavégeket, benzint, hígítókat, aeroszol gőzöket**), de kenőanyagokat (pl. **zsírokat, olajokat**) és maró hatású anyagokat (pl. **savakat, oldószereket**) sem. Ezen anyagok felszívásakor a szűrő anyaga, ill. maga a porszívó is megkárosodhat.
- Porszívózás közben a sérülések elkerülése érdekében ne nyúljon az elektromos szívófej forgókeféi közé! Ha mégis megtörténik a nyílások/levegővezető alkatrészek (pl. szívófejek) eltömődése, akkor kapcsolja ki a porszívót és távolítsa el az eltömődés okát.
- A porszívó nem alkalmas az emberi egészségre káros anyagok felszívására.
- Ne tegye ki a porszívót időjárási behatásoknak (pl. **eső, fagy, közvetlen napsütés stb.**).
- Hosszabbító vezeték használatakor fontos, hogy az ép legyen és megfeleljen az érvényes szabványoknak.
- A készülék biztonsága és helyes működése céljából azt mindig csak eredeti és a gyártócég által jóváhagyott tartalékalkatrészeket használjon.
- A készüléket ne használja más célokra, mint amire az készült és amit ezen utasítás leírása tartalmaz!
- Gyártócég nem felel a készülék és tartozékai helytelen használatából eredő károkért és nem felelős a készülék jótállásáért a fenti biztonsági figyelmeztetések be nem tartása esetén. A készülék helytelen használatának tekintjük többek között a szűrők rendszeres cseréje vagy a karbantartása elhanyagolását a **IV.**, **V.** fejezetekben közölt utasítások alapján, és ugyanúgy nem eredeti szűrők használatát, amely következtében üzemzavar jelentkezett vagy a porszívó megkárosodott.

II. A PORSZÍVÓ KIVITELE ÉS TARTOZÉKAI (1. ábra)

- A – porszívó
- | | |
|--|---------------------|
| A1 – ON/OFF kapcsoló | A5 – portartó edény |
| A2 – a portartó edény rögzítése | A6 – szűrővédő |
| A3 – a kézi porszívó rögzítő nyomógombja | A7 – HEPA szűrő |
| A4 – fogantyú | |
- B – az álló porszívó teste**
- B1 – fogantyú
- C – forgó csatlakozó**
- D – padló szívófej**
- E – tartozékok**
- E1 – rövid résszívó fej
- E2 – kefe

III. A PORSZÍVÓ ELŐKÉSZÍTÉSE

Távolítsa el a csomagolóanyagokat, vegye ki a porszívót és tartozékait.

A porszívó feltétbe történő rögzítése

Az **A** jelű porszívót szívónyílásával helyezze be a **B3** jelű feltétbe, ezt követően a porszívót ütközésig hajtsa be a nyílásba. A porszívó hosszabbítóból történő levételekor először meg kell nyomni az **A3** jelű rögzítő nyomógombot, majd a porszívót ki kell abból húzni (2. ábra).

Padló szívófej

A **D** jelű szívófejet gyenge nyomással tolja be az álló porszívó **B** jelű testébe egészen ütközésig (egy kattánás hallatszik).

Az álló porszívó fogantyúja

Csatlakoztassa a **B2** jelű fogantyút annak a **B** jelű porszívó testére történő egyszerű ráhúzásával és a mellékelt csavarral történő rögzítésével. Levételekor fordított módon járjon el. Ne használja a porszívót annak fogantyúján levő csavar biztosítása nélkül.

Résszívó fej, kefe

Az **E** jelű kiválasztott tartozékot nyomja be egészen ütközésig a **A5** jelű portartó edény nyílásába. A feltétet fordított módon távolítsa el. A tartozékokat csak kézi porszívó használata során lehet használni.

IV. A PORSZÍVÓ HASZNÁLATA

Az Ön által választott takarítási tevékenység szerint használjon vagy csak külön porszívót a megfelelő **E** jelű tartozékokkal vagy a porszívót a hosszabbító feltéttel együtt állítsa össze és válassza ki a megfelelő **D** jelű tartozékokat.

A **D** jelű padlószívó fej rövidszálú szőnyegek vagy síma felületek porszívózására szolgál. Az **E1** jelű résszívóval nehezen hozzáférhető helyeket porszívózhat ki. Az **A** jelű álló porszívót annak **B** jelű teste nélküli használatakor azt bekapcsolhatja/kikapcsolhatja az **A1** jelű kapcsolóval.

A portartó edény kiürítése

Ha a szívóteljesítmény csökkenését észleli, akkor győződjön meg arról, hogy a portartó edény megtelt-e, szükség esetén ürítse azt ki. A portaroló edény **A2** jelű rögzítő nyomógombja benyomásakor az edényt enyhe húzással vegye ki a porszívóból (3 ábra). Az edényből húzza ki a **E4** jelű mikroszűrőt és a **E5** jelű szűrővédőt, ezt követően vigye az edényt a hulladékosár fölé és ürítse ki azt a háztartási hulladéktartóba. Egészségügyi okokból az edény kiürítését lakotéren kívül javasoljuk elvégezni.

A portartó edény tisztítása és a szűrő tisztítása

Kb. minden 5. edénykiürítés után javasoljuk a szűrőrendszer teljes kitisztítását az abban lerakódott portól. Valamennyi alkatrészt (**azaz az edényt, a szűrőt, a szűrővédőt**) tisztítsa meg langyos folyó vízben (pl. **ruhadarabbal, esetleg lágy kefével**) és hagyja tökéletesen megszáradni. Teljes megszáradásuk után az egyes alkatrészeket fordított sorrendben helyezze vissza.

FIGYELEM

- Ne porszívózzon szennyeződéseket feltett védőszűrők nélkül.
- Maximális szívóhatást mindig csak tiszta szűrővel és üres edénnyel érhetünk el.
- A szűrő tisztításához ne használjon agresszív mosó vagy tisztítószeret sem forró vizet.
- A portartó edény mosogatógépben nem mosásálló!
- A szűrő kitisztításával nem újul meg annak eredeti színe, de szűrőképessége megújul.
- A szűrők tisztítása elhanyagolása a porszívó üzemzavarát okozhatja!
- Ügyeljen arra, hogy az egymással érintkező felületek és tömítőelemek működőképeseek legyenek.
- A szűrőt javasoljuk évente 1x cserélni vagy akkor, ha már az nem tisztítható vagy megsérült.

V. KARBANTARTÁS

Minden karbantartás előtt kapcsolja le a készülékről a csatlakozó kábelt. A porszívót mindig száraz helyen tárolja, hőforrásoktól elegendő távolságban (pl. **kandalló, kályha, fűtőtest**) és ne tegye ki azt külső légköri behatásoknak (pl. **eső, közvetlen napsugárzás**). A porszívó felületét (csak akkor, ha az nem csatlakozik az el.dugaszolóaljzathoz) puha nedves ruhadarabbal tisztítsa, ne használjon karcos és agresszív tisztítószereket! A műanyagból préselt részeket ne szárítsa hőforrás (pl. **kályha, el/gáztűzhely**) fölött.

Tárolás

A készüléket tiszta állapotban, száraz, pormentes helyen, gyermekek és nem önjogú személyek részére nem hozzáférhető helyen tárolja. Az összállított álló porszívót ne helyezze egyenetlen felületre! Szükség esetén állítsa a porszívót egyenes felületre, ahol nem borulhat fel.

VI. A PROBLÉMÁK MEGOLDÁSAI

Probléma	Oka	Eltávolítása
Az edényt nem lehet a porszívóhoz rögzíteni	A szűrőrendszer egyes elemei nem helyesen elhelyezettek az edényben	Ellenőrizze / javítsa ki a szűrővédő és a mikroszűrő elhelyezkedését az edényben
Nem elegendő a szívóteljesítmény	Megtelt a portartó edény	Ürítse ki az edényt
	Eltömődött szűrővédő	A védőt tisztítsa ki
	Eltömődött szűrő	A szűrőt tisztítsa ki, illetve cserélje ki
	A tartozékok eltömődtek	Távolítsa el a megakadás okát

VII. ÖKOLÓGIA



Amennyiben annak méretei megengedik, minden darabon feltüntetésre kerülnek nyomtatásban a csomagoláshoz, alkatrészekhez és tartozékokhoz felhasznált anyagok, valamint az újrahasznosításukra vonatkozó információk. A feltüntetett szimbólumok a terméken vagy a kísérő dokumentáción azt jelentik, hogy a használt elektromos vagy elektronikus termékek nem semmisíthetők meg a háztartási hulladékkal együtt. A termék helyes megsemmisítése érdekében a használni már nem kívánt készüléket adja le az arra kijelölt gyűjtőtelepen, ahol bevételük térítésmentes. A termék előírászerű megsemmisítésével segíti megőrizni az értékes természeti forrásokat, valamint segít kiküszöbölni a hulladékok helytelen megsemmisítéséből esetlegesen eredő negatív környezeti és egészségügyi hatásokat. További részletes információkat a helyi önkormányzati hivatalban, vagy a legközelebbi hulladékgyűjtő telepen kérhet. A hulladékot helytelenül megsemmisítő felhasználóra a nemzeti jogszabályozással összhangban büntetés róható ki.

Ha a készüléket végérvényesen ki akarja vonni a használatból, vágja el az erőátviteli kábelt, amivel végleg használhatatlanná teszi.

A készülék elektromos részeibe való beavatkozást igénylő alkatrészcsereket kizárólag szakszerviz végezhet!

A gyártói utasítások figyelmen kívül hagyása a garanciális javításra való jogosultság megszűnését vonja maga után!

VIII. MŰSZAKI ADATOK

- Álló porszívó 2 az 1ben kombináció
- Használható mint kézi porszívó vagy nyeles véggel - elektromos seprű
- Portartály űrtartalma 0,8 l
- Minden felület tisztítására alkalmas
- Forgó csatlakozó
- Könnyű és gyors összeszerelés
- Minőségi HEPA-szűrő
- Tárolás lehetséges vízszintes, ill. függőleges pozícióban
- Tápkábel fogantyúja a porszívón
- Tápkábel hossza 7 m
- Akusztikus zajszint szintje 68 dB (A)
- Teljesítmény felvétel 600 W
- Tartozékok : Résszívófej, Kefe
- Érintésvédelmi osztály: II, CE tanúsítvánnyal rendelkezik
- Származási hely: Kína

Elektromágneses kompatibilitás szempontjából a termék megfelel a termékekkel szemben támasztott műszaki követelményekről szóló 2004/108/EC sz. európai tanácsi irányelvnek, elektromos biztonság szempontjából pedig a 2006/95/EC sz. európai tanácsi irányelvnek. A standard kivitelűtől eltérő nem alapvető jellegű, a termék funkcióját nem befolyásoló eltérések kivitelezési jogát gyártócég fenntartja.

HOUSEHOLD USE ONLY – Kizárólag háztartási használatra alkalmas.

DO NOT IMMERSE IN WATER OR OTHER LIQUIDS – Ne merítse vízbe vagy más folyadékba. TO AVOID DANGER OF SUFFOCATION, KEEP THIS PLASTIC BAG AWAY FROM BABIES AND CHILDREN. DO NOT USE THIS BAG IN CRIBS, BEDS, CARRIAGES OR PLAYPENS. THIS BAG IS NOT A TOY. Fulladásveszély. Tartsa a PE zacskót gyermekektől elzárt helyen. A zacskó nem játékszer. Ne használja ezt a zacskót bölcsőkben, kiságyakban, babakocsikban, vagy gyerek járókákban.

GYÁRTJA: HP Tronic Zlín, spol. s r.o., Prštné-Kútiky, Zlín

INSTRUKCJA OBSŁUGI

Szanowni Państwo, dziękujemy za zakup naszego produktu. Przed rozpoczęciem użytkowania, należy uważnie przeczytać wszystkie instrukcje i zachować je na przyszłość. Dotyczy to także gwarancji, dowodu zakupu oraz – jeśli to możliwe – wszystkich części oryginalnego opakowania.

I. OSTRZEŻENIA DOTYCZĄCE BEZPIECZEŃSTWA

- Przed pierwszym wprowadzeniem urządzenia do eksploatacji dokładnie przeczytaj instrukcję obsługi, przeglądaj rysunki i instrukcję zachowaj do późniejszego wglądu. Wskazówki w instrukcji proszę považać za część urządzenia i przekazać dalszemu użytkownikowi urządzenia.
- Skontroluj, czy dane na tabliczce znamionowej odpowiadają napięciu w Twoim gniazdku elektrycznym.
- Z urządzenia mogą korzystać dzieci powyżej 8 roku życia, oraz osoby z ograniczonymi zdolnościami fizycznymi, sensorycznymi lub umysłowymi, a także nieposiadające wiedzy lub doświadczenia w użytkowaniu tego typu urządzeń pod warunkiem, że będą one nadzorowane lub zostaną poinstruowane na temat bezpiecznego korzystania z tego urządzenia oraz zagrożeń wiążących się z jego używaniem. Bawienie się urządzeniem jest zabronione dzieciom. Czyszczenie i konserwacja bez nadzoru dorosłych jest dzieciom zabroniona. Dzieci do lat 8 muszą trzymać się z dala od urządzenia i jego przewodu.
- Nie używaj urządzenia, jeśli jest uszkodzony przewód, wtyczka lub urządzenie nie działa prawidłowo, upadło na ziemię, posiada widoczne znaki uszkodzenia lub jest nieszczelne. W takich przypadkach, zanieś urządzenie do autoryzowanego serwisu celem sprawdzenia funkcji bezpieczeństwa i prawidłowego działania.
- Jeżeli kabel zasilający urządzenia jest uszkodzony, musi być wymieniony przez producenta, przez technika serwisowego lub osobę kwalifikowaną, aby nie dopuścić tak do powstania niebezpiecznej sytuacji.
- Zawsze należy odłączyć urządzenie od zasilania, jeśli jest pozostawione bez opieki, przed montażem, demontażem lub czyszczeniem.
- Produkt przeznaczony jest do stosowania w gospodarstwach domowych i podobnych miejscach (sklepy, biura i podobne miejsca pracy, hotele, motele i inne środowiska mieszkalne, w firmach świadczących usługi noclegowe ze śniadaniem)! Nie jest przeznaczone do użytku komercyjnego!
- **Produktu nie pozostawiaj włączonego bez dozoru!**
- **Końcówek ssących rur lub akcesoriów nie przykładaj do oczu ani uszu i nie zasuważ do żadnych otworów w ciele!**
- Nigdy nie należy używać odkurzacza lub dotykać zasilacza mokrymi rękami lub nogami!
- Przy odkurzaniu niektórych rodzajów dywanów może dojść do wytworzenia energii statycznej. Żadne wyładowanie energii statycznej nie jest niebezpieczne dla zdrowia.
- **Części silnikowej nigdy nie zanurzaj do wody (ani częściowo) i chroń przed wilgocią!**

- **Nigdy nie odkurzaj bez poprawnie założonego układu filtracyjnego i mikrofiltrów!**
- Zasilacza należy używać tylko w pomieszczeniu.
- Przed konserwacją należy odłączyć urządzenie wyciągając wtyczkę z gniazdka elektrycznego!
- Przed użyciem odkurzacza, należy skontrolować czy wszystkie mechanizmy blokujące znajdują się w prawidłowej pozycji.
- Dyszy podłogowej nie należy pozostawiać w jednym miejscu zbyt długo! Może to spowodować uszkodzenie odkurzonej powierzchni!
- Podczas obsługi z odkurzaczem, należy unikać kontaktu (np. **luźne ubranie, włosy, palce, biżuteria, bransolety**, itp.) z szczytką obrotową.
- Nie odkurzaj mokrej lub wilgotnej wykładziny, nie używaj odkurzacza na zewnątrz! Przy przeniknięciu wilgoci do agregatu powstaje niebezpieczeństwo jego uszkodzenia i wycofanie z eksploatacji. Ten rodzaj usterki nie jest objęty gwarancją.
- Nie odkurzaj przedmiotów ostrych (np. **odłamków szkła, stłuczek**), przedmiotów gorących, palnych, wybuchowych (np. **popiołu, palących się niedopałków papierosów, benzyny, rozpuszczalników**), ale ani smarów (np. **tłuszcz, olejów**). Przy odkurzaniu takich przedmiotów może dojść do uszkodzenia filtra kurzowego, jak i odkurzacza.
- Do otworów wlotowych i wylotowych odkurzacza nie należy wkładać palców lub innych przedmiotów. Jeśli dojdzie do zablokowania otworów / komponentów dla przepływu powietrza (np. dysz), odkurzacz należy wyłączyć i przyczynę zablokowania całkowicie usunąć.
- Odkurzacz nie jest odpowiedni do odkurzania substancji, które mogą zagrozić ludzkiemu zdrowiu.
- Nie wolna w żaden sposób zmieniać powierzchni urządzenia (np. za **pomocą tapety samoklejącej, folii** itp.)!
- W trakcie odkurzania bardzo drobnego kurzu (np. **drobniutkiego piasku, cementu, tynku**) mogą zatkać się otwory filtrów. Zmniejsza się drożność i słabnie moc ssania. W takim przypadku należy koniecznie opróżnić zbiornik i wyczyścić filtry i gdy zbiornik nie jest zupełnie zapełniony.
- Odkurzacz należy zawsze najpierw odłączyć z zasilania sieciowego, a następnie opróżnić pojemnik na kurz, wyczyścić / wymienić mikrofiltry, oczyścić odkurzacz lub akcesoria.
- Nie narażaj odkurzacza na wpływy pogody (np. **deszcz, mróz, bezpośrednie promieniowanie słoneczne itd.**).
- W przypadku użycia przedłużacza należy sprawdzić nie jest uszkodzony i czy jest zgodny z aktualnymi normami.
- Jeżeli kabel zasilający urządzenia jest uszkodzony, musi być wymieniony przez producenta, przez technika serwisowego lub osobę kwalifikowaną, aby nie dopuścić tak do powstania niebezpiecznej sytuacji.
- W celu zapewnienia bezpieczeństwa i prawidłowego funkcjonowania urządzenia, należy używać wyłącznie oryginalnych części zamiennych i akcesoriów zatwierdzonych przez producenta.
- Nigdy nie należy używać urządzenia do innych celów niż, dla których jest przeznaczone, oraz opisane w niniejszej instrukcji!
- Producent nie odpowiada za szkody spowodowane przez nieprawidłowe używanie urządzenia i akcesoriów i nie jest odpowiedzialny za gwarancję urządzenia w przypadku nie przestrzegania wyżej przedstawionych ostrzeżeń bezpieczeństwa. Za nieprawidłowe użytkowanie urządzenia jest między innymi uważane nieprzestrzeganie regularnej wymiany lub konserwacji wszelkich filtrów, jak opisano w rozdziale **IV.**, **V.** jak również

stosowanie nieoryginalnych mikrofiltrów, ze względu na własności, których doszło do usterki lub uszkodzenia odkurzacza.

II. WYPOSAŻENIE I AKCESORIA ODKURZYCZA (rys. 1).

A – odkurzacz

- | | |
|---|-----------------------|
| A1 – przełącznik ON/OFF | A5 – pojemnik na kurz |
| A2 – blokada pojemnika na kurz | A6 – ochrona filtra |
| A3 – przycisk blokady odkurzacza ręcznego | A7 – HEPA filtr |
| A4 – uchwyt | |

B – korpus odkurzacza stojącego

- B1 – rękojeść

C – Obrotowe złącze

D – dysza ze szczotką obrotową

E – akcesoria

- | | |
|--------------------------------|------------------|
| E1 – krótka ssawka szczelinowa | E2 – szczoteczka |
|--------------------------------|------------------|

III. PRZYGOTOWANIE ODKURZACZA

Należy usunąć opakowanie, wyjąć odkurzacz i akcesoria.

Zamocowanie odkurzacza do nasady

Odkurzacz **A** włóż otworem ssącym do korpusu **B** a następnie odkurzacz zasunąć do oporu do otworu. Aby wyjąć odkurzacz, należy najpierw nacisnąć przycisk blokowania **A3**, a następnie odkurzać wyjąć (rys. 2).

Dysza podłogowa

Lekko dociskając włóż dyszę **D** do korpusu odkurzacza **B** aż do oporu (słychać dźwięk kliknięcia).

Rękojeść odkurzacza stojącego

Rękojeść **B2** podłącz poprzez proste nasunięcie na korpus odkurzacza **B** i przykręć dołączoną śrubę. W celu demontażu postępuj w odwrotnej kolejności. Nie należy używać odkurzacza bez rękojeści zabezpieczonej śrubą!

Ssawka szczelinowa, szczoteczka

Wybrane akcesoria **E** zasunij, aż do oporu do otworu w pojemniku na kurz **A5**. Końcówkę zdejmij w odwrotny sposób. Akcesoria można używać tylko przy pracy z odkurzaczem ręcznym.

IV. ZASTOSOWANIE ODKURZACZA

Zgodnie z wybraną czynnością sprzątnia należy użyć albo samodzielny odkurzacz i wybrać akcesoria **E** lub złożyć odkurzacz z nasadką przedłużającą i wybrać akcesoria **D**. Dysza podłogowa **D** jest przeznaczona do odkurzania dywanów z niskim włosiem lub podłóg gładkich. Dyszą szczelinową **E1** można odkurzać trudno dostępne miejsca. W przypadku użycia odkurzacza **A** bez korpusu **B**, można go włączyć \ wyłączyć, naciśnij przełącznik **A1**.

Opróżnianie pojemnika na kurz

Jeśli zauważysz zmniejszenie siły ssania odkurzacza, upewnij się, że pojemnik na kurz nie jest pełny i jeśli to konieczne opróżnij. Po naciśnięciu przycisku blokowania pojemnika na kurz **A2** wyjmij pojemnik z odkurzacza lekko go naciskając (rys. 3). Z pojemnika ciągnąc wyjmij mikrofiltr **E4** i ochroniacz filtra **E5**, następnie umieść pojemnik nad kosz i opróżnij do odpadu. Ze względów higienicznych zalecamy opróżnianie pojemnika poza mieszkaniem.

Czyszczenie pojemnika na kurz i czyszczenie filtra

Po około 5 opróżnieniach pojemnika zaleca się oczyścić cały układ ssania z osiadłego pyłu. Wszystkie elementy (tj. **pojemnik, filtr, ochroniacz filtra**) można czyścić pod bieżącą letnią wodą (np. **przy użyciu szmatki lub miękkiej szczotki**) i pozostawić do całkowitego wyschnięcia. Po dokładnym wysuszeniu, należy elementy zmontować z powrotem w odwrotny sposób.

UWAGA

- Maksymalny efekt ssania zawsze będzie osiągnięty z czystym filtrem i pustym pojemnikiem.
- Do czyszczenia filtrów nie należy używać żadnych agresywnych środków czyszczących lub ciepłej wody.
- Pojemnik na kurz nie jest odporny na zmywanie w zmywarce!
- Nie czyszczenie filtra może prowadzić do uszkodzenia odkurzacza!
- Upewnij się, że powierzchnie przylegające i elementy uszczelniające są funkcjonalne.
- Filtr zalecamy zmieniać 1x za rok lub jeżeli już nie można go porządnie wyczyścić lub jest uszkodzony.

V. KONSERWACJA

Przed konserwacją należy odłączyć urządzenie wyciągając wtyczkę z gniazdka elektrycznego! Odkurzacz należy przechowywać zawsze w suchym miejscu z dala od źródeł ciepła (np. **kominek, piec, grzałka**) i nie wystawiać na działanie czynników atmosferycznych (np. **opady, promieniowanie słoneczne**). Powierzchnia odkurzacza (tylko po odłączeniu od gniazdka) należy czyścić miękką wilgotną szmatką, nie używać ostrych i agresywnych środków czyszczących! Odlewy z tworzyw sztucznych nie wolno suszyć nad źródłami ciepła (np. **kominki, Kuchenki elektryczne/gazowe**).

Przechowywanie

Urządzenie należy przechowywać prawidłowo oczyszczone w miejscu suchym, wolnym od kurzu i poza zasięgiem dzieci i osób niekompetentnych. Złożony odkurzacz nie może być postawiony na nierówną powierzchnię! Odkurzacz musi zostać postawiony na płaskiej powierzchni, gdzie nie może się przewrócić.

VI. ROZWIĄZYWANIE PROBLEMÓW

Problem	Przyczyna	Rozwiązanie
Pojemnika nie można zamontować na odkurzacz	Niewłaściwie włożone części układu filtracyjnego w pojemniku	Skontroluj / napraw włożenie ochraniacza i filtra w pojemniku
Moc ssania jest niewystarczająca	Pełny pojemnik na kurz	Opróżnij pojemnik
	Zatkany ochraniacz filtra	Ochraniacz wyczyść
	Zatkany filtr	Filtr wyczyść, lub wymień
	Akcesoria są zatkane	Usuń przedmioty blokujące

VII. EKOLOGIA



Jeżeli tylko pozwoliły na to rozmiary, na wszystkich elementach wydrukowano znaki materiałów zastosowanych do produkcji opakowań, komponentów i wyposażenia, jak również ich przetwórstwa wtórnego. Symbole umieszczone na produktach lub w załączonej dokumentacji oznaczają, że zastosowanych elementów elektrycznych lub elektronicznych nie można poddawać utylizacji wraz z odpadem komunalnym. Produkt należy przynieść do specjalnych punktów zbiorczych, w których będą przyjęte bez opłaty. Dzięki poprawnej utylizacji pomogą Państwo zachować cenne źródła i pomogą w profilaktyce ewentualnych negatywnych wpływów na środowisko naturalne i zdrowie ludzkie, na co mogłaby mieć negatywne wpływy niepoprawna utylizacja odpadu. W celu uzyskania następných szczegółowych informacji dotyczących utylizacji należy zwrócić się do najbliższego urzędu lub punktu zbiorczego (zobacz www.elektroeko.pl). Niewłaściwy sposób utylizacji urządzenia może podlegać karze – zgodnie z przepisami krajowymi i międzynarodowymi.

W celu całkowitego wycofania urządzenia z użytkowania zaleca się odłączyć przewód zasilania od sieci elektrycznej, przez ucięcie przewodu. Dzięki czemu użytkowanie urządzenia nie będzie następnie możliwe.

Wymiana elementów, które wymagają ingerencji do części elektrycznej urządzenia może wykonać wyłącznie specjalistyczny serwis!

Nie dotrzymanie wskazówek producenta powoduje utratę prawa do napraw gwarancyjnych!

VIII. DANE TECHNICZNE

- Odkurzacz pionowy 2 w 1
- Możliwość używania jako odkurzacza ręcznego lub jako odkurzacza stojącego - elektryczne czyszczenie
- Pojemność pojemnika na kurz 0,8 l
- Przystosowany do czyszczenia wszystkich rodzajów podłóg
- Obrotowe złącze umożliwiające ruch w dowolną stronę
- Prosty i szybki montaż
- Wysokiej jakości filtr HEPA
- Parkowanie w pozycji pionowej
- Uchwyt do zaczepienia kabla
- Długość kabla 7 m
- Poziom głośności 68 dB (A)
- Pobór mocy 600 W
- Akcesoria: Ssawka szczelinowa, szczotka
- Klasa ochrony: II, Certyfikaty CE

Odkurzacz spełnia wymogi Dyrektywy 2004/108/ES włącznie z dodatkami w zakresie kompatybilności elektromagnetycznej oraz wymogi Dyrektywy 95/2006/ES włącznie z dodatkami w zakresie bezpieczeństwa elektrycznego.

Producent zastrzega sobie prawo do wykonania drobnych zmian od wykonania standardowego, które nie ma wpływu na działanie produktu.

PRODUCENT: HP Tronic Zlín, spol. s r.o., Prštné-Kútiky, Zlín

Importer: DIGISON Polska sp. z o.o., ul. Krzemieniecka 46, Wrocław 54 613 Poland

ZÁRUČNÍ LIST**ZÁRUČNÍ PODMÍNKY**

Na výrobek uvedený v tomto záručním listu je poskytována záruka po dobu dvacet čtyři měsíců od data prodeje spotřebiteli.

Záruka se vztahuje na poruchy a závady, které v průběhu záruční doby vznikly chybou výroby nebo vadou použitých materiálů.

Výrobek je možno reklamovat u prodejce, který výrobek prodal spotřebiteli nebo v autorizovaném servisu.

Při reklamaci je nutné předložit: reklamovaný výrobek, originální nákupní doklad, ve kterém je zřetelně uveden typ výrobku a jeho datum prodeje spotřebiteli, případně tento řádně vyplněný záruční list.

Záruka platí pouze tehdy, je-li výrobek používán podle návodu k obsluze a připojen na správné síťové napětí.

Spotřebitel ztrácí nárok na záruční opravu nebo bezplatný servis v případě:

- zásahu do přístroje neoprávněnou osobou.
- nesprávné nebo neodborné montáže výrobku.
- poškození přístroje vlivem živelné pohromy.
- používání výrobku pro jiné účely, než je obvyklé.
- používání výrobku k profesionální či jiné výdělečné činnosti.
- používání výrobku s jiným než doporučeným příslušenstvím.
- nesprávné údržby výrobku.
- nepravidłného čištění výrobků zejména v případě, kdy je závada způsobena zbytky potravin, vlasů, domovního prachu nebo jiných nečistot.
- vystavení výrobku nepříznivému vnějšímu vlivu, zejména vniknutím cizích předmětů nebo tekutin (včetně elektrolytu z baterií) dovnitř.
- mechanického poškození výrobku způsobeného nesprávným používáním výrobku nebo jeho pádem.

Pokud zboží při uplatňování vady ze strany spotřebitele bude zasíláno poštou nebo přepravní službou, musí být zabaleno v obalu vhodném pro přepravu tak, aby se zabránilo poškození výrobku přepravou.

Aktuální seznam servisních středisek naleznete na: www.hptronic.cz

Případné další dotazy zasílejte na info@gallet.cz

Veškeré náležitosti uvedené v tomto záručním

Typ výrobku: **ASP 612**

Datum prodeje:

Výrobní číslo:

Razítko a podpis prodávajícího:

ZARUCNY LIST**ZÁRUČNÉ PODMIENKY**

Na výrobok uvedený v tomto záručnom liste je poskytovaná záruka na dobu dvadsať štyri mesiacov od dátumu predaja spotrebiteľovi.

Záruka sa vzťahuje na poruchy a chyby, ktoré v priebehu záručnej doby vznikli chybou výroby alebo chybou použitých materiálov.

Výrobok je možné reklamovať u predajcu, ktorý výrobok predal spotrebiteľovi alebo v autorizovanom servise.

Pri reklamácii je nutné predložiť: reklamovaný výrobok, originálny nákupný doklad, v ktorom je zreteľne uvedený typ výrobku a jeho dátum predaja spotrebiteľovi prípadne tento riadne vyplnený záručný list.

Záruka platí iba vtedy, ak je výrobok používaný podľa návodu na obsluhu a pripojený na správne sieťové napätie.

Spotrebiteľ stráca nárok na záručnú opravu alebo bezplatný servis najmä v prípade:

- zásahu do prístroja neoprávnenou osobou.
- nesprávnej alebo neodbornej montáže výrobku.
- poškodenia prístroja vplyvom živeľnej pohromy.
- používania výrobku pre účely pre ktoré nie je určený.
- používania výrobku na profesionálne či iné zárobkové činnosti.
- používania výrobku s iným než doporučeným príslušenstvom.
- nesprávnej údržby výrobku.
- nepravidelného čistenia výrobku najmä v prípade, kedy je porucha spôsobená zvyškami potravín, vlasov, domového prachu alebo iných nečistôt.
- vystavenia výrobku nepriaznivému vonkajšiemu vplyvu, najmä vniknutím cudzích predmetov alebo tekutín (vrátane elektrolytu z batérií) dovnútra.
- mechanického poškodenia výrobku spôsobeného nesprávnym používaním výrobku alebo jeho pádom.

Pokiaľ výrobok pri uplatňovaní poruchy zo strany spotrebiteľa bude zasielaný poštou alebo prepravnou službou, musí byť zabalený v obale vhodnom pre prepravu tak, aby sa zabránilo poškodeniu výrobku prepravou.

Aktuálny zoznam servisných stredísk nájdete na: www.hptronic.cz

Prípadné ďalšie dotazy zasielajte info@gallet.cz

Všetky náležitosti uvedené v tomto záručnom liste platia len pre výrobky nakúpené a reklamované na území Slovenskej Republiky.

Typ prístroja: ASP 612	
Dátum predaja:	Výrobné číslo:
Pečiatka a podpis predajca:	

WARUNKI GWARANCJI

- 1) Niniejsza gwarancja dotyczy produktów produkowanych pod marką GALLET, zakupionych w sklepach na terytorium Rzeczypospolitej Polskiej.
- 2) Okres gwarancji wynosi 24 miesiące od daty zakupu produktu.
- 3) Naprawy gwarancyjne odbywają się na koszt Gwaranta we wskazanym przez Gwaranta Autoryzowanym Zakładzie Serwisowym.
- 4) Gwarancją objęte są wady produktu spowodowane wadliwymi częściami i/lub defektami produkcyjnymi.
- 5) Gwarancja obowiązuje pod warunkiem dostarczenia do Autoryzowanego Zakładu Serwisowego urządzenia w kompletnym opakowaniu albo w opakowaniu gwarantującym bezpieczny transport wraz z kompletem akcesoriów oraz z poprawnie i czytelnie wypełnioną kartą gwarancyjną i dowodem zakupu (paragon, faktura VAT, etc.).
- 6) Autoryzowany Zakład Serwisowy może odmówić naprawy gwarancyjnej jeśli Karta Gwarancyjna nosić będzie widoczne ślady przeróbek, jeżeli numery produktów okażą się inne niż wpisane w karcie gwarancyjnej a także jeśli numer dokumentu zakupu oraz data zakupu na dokumencie różnią się z danymi na Karcie Gwarancyjnej.
- 7) Usterki ujawnione w okresie gwarancji będą usunięte przez Autoryzowany Zakład Serwisowy w terminie 14 dni roboczych od daty przyjęcia produktu do naprawy przez zakład serwisowy, termin ten może być przedłużony do 21 dni roboczych w przypadku konieczności sprowadzenia części zamiennych z zagranicy .
- 8) Gwarancją nie są objęte:
 - wadliwe działanie lub uszkodzenie spowodowane niewłaściwym użytkowaniem (np. znaczące zabrudzenie urządzenia, zarówno wewnątrz jak i na zewnątrz, zalanie płynami itp.) lub użytkowanie niezgodne z instrukcją obsługi i przepisami bezpieczeństwa
 - zużycie towaru przekraczające zakres zwykłego używania przez indywidualnego odbiorcę końcowego (zwłaszcza jeżeli był wykorzystywany do profesjonalnej lub innej czynności zarobkowej)
 - uszkodzenia spowodowane czynnikami zewnętrznymi (w tym: wyładowaniami atmosferycznymi, przepięciami sieci elektrycznej, środkami chemicznymi, czynnikami termicznymi) i działaniem osób trzecich
 - uszkodzenia powstałe w wyniku podłączenia urządzenia do niewłaściwej instalacji współpracującej z produktem
 - uszkodzenia powstałe w wyniku zalania wodą, użycia nieodpowiednich baterii (np. ładowanych powtórnie baterii nie będących akumulatorami)
 - produkty nie posiadające wypełnionej przez Sprzedawcę Karty Gwarancyjnej
 - produkty z naruszoną plombą gwarancyjną lub wyraźnymi oznakami ingerencji przez osoby trzecie (nie będące Autoryzowanym Zakładem Serwisowym lub nie działające w jego imieniu i nie będące przez niego upoważnionymi)
 - kable przyłączeniowe, piloty zdalnego sterowania, słuchawki, baterie
 - uszkodzenia powstałe wskutek niewłaściwej konserwacji urządzenia
 - uszkodzenia powstałe w wyniku zdarzeń losowych (np. powódź, pożar, klęski żywiołowe, wojna, zamieszki, inne nieprzewidziane okoliczności)
 - czynności związane ze zwykłą eksploatacją urządzenia (np. wymiana baterii)
 - zapisane na urządzeniu dane w formie elektronicznej (w szczególności Gwarant zastrzega sobie prawo do sformatowania nośników danych zawartych w urządzeniu, co może skutkować utratą danych na nich zapisanych)
 - **uszkodzenia (powodujące np. brak odpowiedzi urządzenia lub jego nie włączanie się) powstałe wskutek wgrania nieautoryzowanego oprogramowania.**
- 9) Jeżeli Autoryzowany Zakład Serwisowy stwierdzi, iż przyczyną awarii urządzenia są przypadki wymienione w pkt. 8 lub nie stwierdzi żadnego uszkodzenia, koszty serwisu oraz całkowite koszty transportu urządzenia pokrywa nabywca.
- 10) W wypadku wystąpienia wypadków wymienionych w pkt. 8 Autoryzowany Zakład Serwisowy wyeni naprawę urządzenia i na życzenie klienta może dokonać naprawy odpłatnej. Uszkodzenia urządzenia powstałe w wyniku wypadków opisanych w pkt. 8 powodują utratę gwarancji.

- 11) Wszelkie wadliwe produkty lub ich części, które zostały w ramach naprawy gwarancyjnej wymienione na nowe, stają się własnością Gwaranta.
- 12) W wypadku gdy naprawa urządzenia jest niemożliwa lub spowodowałaby przekroczenie terminów określonych w pkt. 7 a także kiedy naprawa wiązałaby się z poniesieniem przez Gwaranta kosztów niewspółmiernych do wartości urządzenia Gwarant może wymienić Klientowi urządzenie na nowe o takich samych lub wyższych parametrach. W razie niedostarczenia urządzenia w komplecie Gwarant może wymienić jedynie zwrócone części urządzenia lub dokonać zwrotu zapłaconej ceny jednak wówczas jest upoważniony do odjęcia kosztu części zużytych lub nie dostarczonych przez użytkownika (np. baterii, słuchawek, zasilacza) wraz z reklamowanym urządzeniem.
- 13) Okres gwarancji przedłuża się o czas przebywania urządzenia w Autoryzowanym Zakładzie Serwisowym.
- 14) W wypadku utraty karty gwarancyjnej nie wydaje się jej duplikatu.
- 15) Producent może uchylić się od dotrzymania terminowości usługi gwarancyjnej gdy zaistnieją zakłócenia w działalności firmy spowodowane nieprzewidywalnymi okolicznościami (tj. niepokoje społeczne, klęski żywiołowe, ograniczenia importowe itp).
- 16) Gwarancja nie wyklucza, nie ogranicza ani nie zawiesza praw konsumenta wynikających z niezgodności towaru z umową sprzedaży.
- 17) W sprawach nieuregulowanych niniejszymi warunkami mają zastosowanie przepisy Kodeksu Cywilnego.

Uszkodzenie wyposażenia nie jest automatycznie powodem dla bezpłatnej wymiany kompletnego urządzenia. Jeżeli reklamujesz słuchawki, pilota, kable przyłączeniowe lub inne akcesoria NIE PRZYSYŁAJ całego urządzenia. Skontaktuj się ze sprzedawcą lub producentem

w celu uzgodnienia sposobu przeprowadzenia procedury reklamacyjnej bez konieczności przesyłania całego kompletu do serwisu.

Kontakt w sprawach serwisowych: Digison Polska Sp. z o.o., Tel. (071) 3577027, Fax. (071) 7234552, internet: <http://www.digison.pl/sonline/>, e-mail: serwis@digison.pl

Nazwa: ASP 612	Pieczęć i podpis sprzedawcy:
Data sprzedaży:	
Numer serii:	
1. Data Przyjęcia/Nr Naprawy/ Pieczęć i Podpis Serwisanta:	2. Data Przyjęcia/Nr Naprawy/ Pieczęć i Podpis Serwisanta:
3. Data Przyjęcia/Nr Naprawy/ Pieczęć i Podpis Serwisanta:	4. Data Przyjęcia/Nr Naprawy/ Pieczęć i Podpis Serwisanta:

POZNÁMKY / NOTES / NOTATKA / MEGJEGYZÉSEK:

POZNÁMKY / NOTES / NOTATKA / MEGJEGYZÉSEK:

