

# Montageanleitung

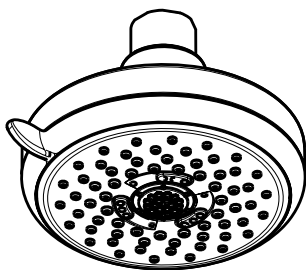

**Cromo 100 Vario**  
27441000



**Cromo 100 Multi**  
27443000

**hansgrohe**

## Croma 100 Vario 27441000

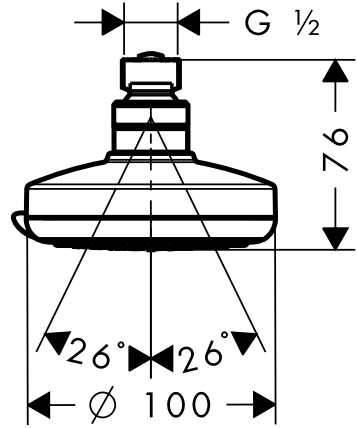
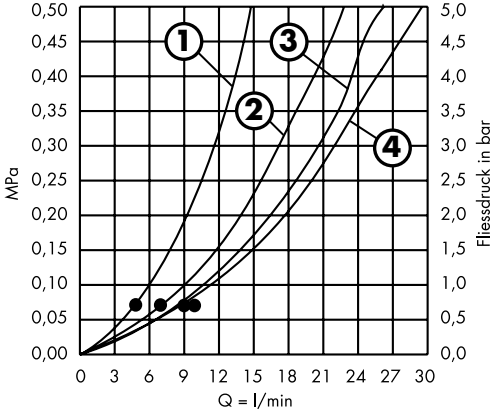

- Ab • ist die Funktion gewährleistet.  
 A partir de • le fonctionnement est garanti.  
 From • the function is guaranteed.  
 Dal • si garantisce la funzionalità.  
 Mínimo • para el correcto funcionamiento.  
 Vanaf • is het functioneren gegarandeerd.  
 Frau • er funkcionen anwendelig.
- A partir deste ponto inicia-se o funcionamento correcto.  
 Od • możliwe jest funkcjonowanie  
 Гарантированное функционирование при показателях свыше •.  
 Od • je zaručena funkce.  
 Od • je zaručená funkcia.  
 Nuo • funkcija veikia.  
 A • tól működik az adott funkció.

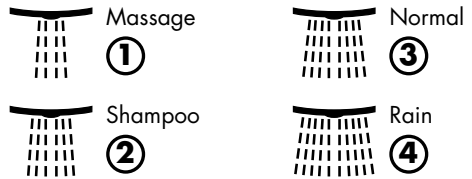

## Croma 100 Multi 27443000

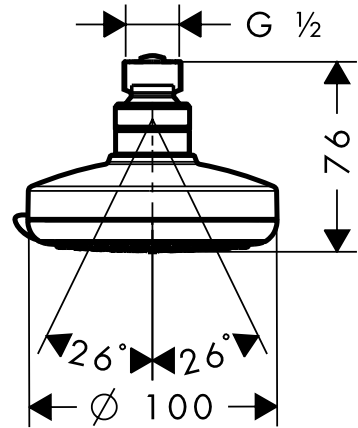
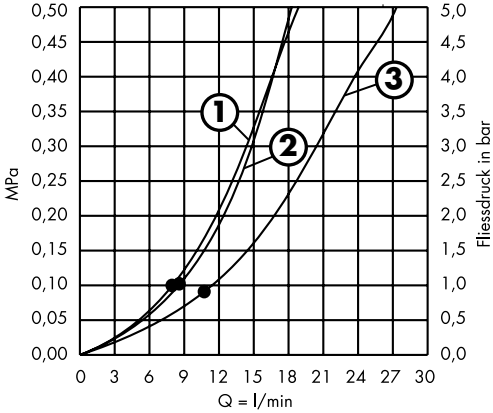

- Ab • ist die Funktion gewährleistet.  
 A partir de • le fonctionnement est garanti.  
 From • the function is guaranteed.  
 Dal • si garantisce la funzionalità.  
 Mínimo • para el correcto funcionamiento.  
 Vanaf • is het functioneren gegarandeerd.  
 Frau • er funkcionen anvendelig.
- A partir deste ponto inicia-se o funcionamento correcto.  
 Od • możliwe jest funkcjonowanie  
 Гарантированное функционирование при показателях свыше •.  
 Od • je zaručena funkce.  
 Od • je zaručená funkcia.  
 Nuo • funkcija veikia.  
 A • tól működik az adott funkció.



Massage

①



Rain

③



Mono

②

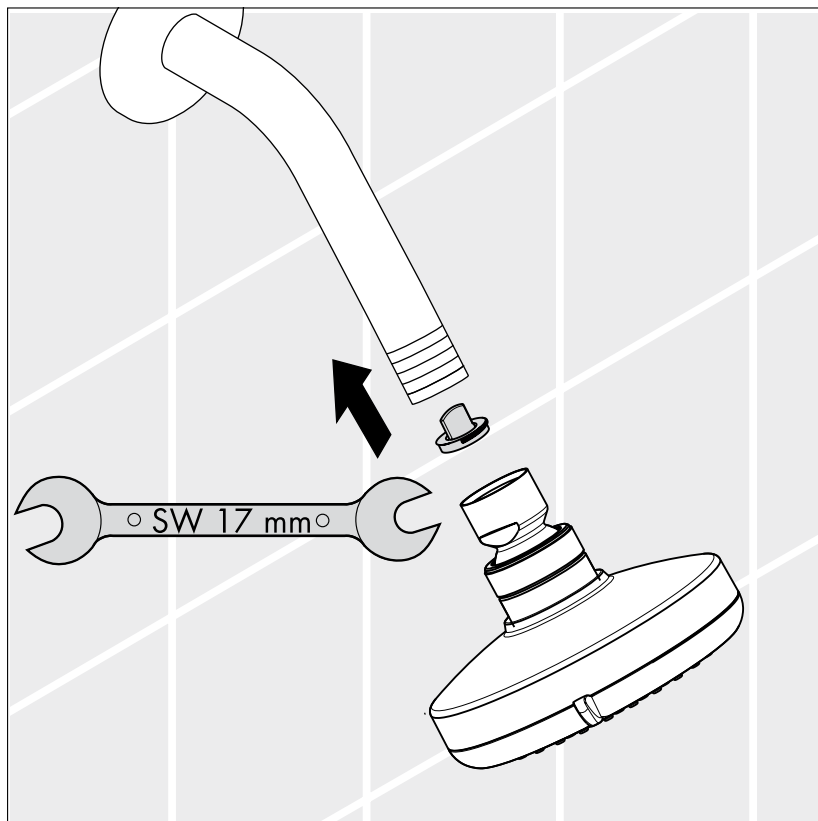

## Technische Daten

Betriebsdruck:	max. 0,6 MPa
Empfohlener Betriebsdruck: (1 MPa = 10 bar = 147 PSI)	0,1 - 0,4 MPa
Heißwassertemperatur:	max. 60 °C
Prüfzeichen:	SVGW

## Informations techniques

Pression de service autorisée:	max. 0,6 MPa
Pression de service conseillée: (1 MPa = 10 bar = 147 PSI)	0,1 - 0,4 MPa
Température max. d'eau chaude:	60 °C
Classification acoustique et débit:	ACS
Classification acoustique et débit:	SVGW

## Technical Data

Operating pressure:	max. 0,6 MPa
Recommended operating pressure: (1 MPa = 10 bar = 147 PSI)	0,1 - 0,4 MPa
Hot water temperature:	max. 60° C

## Dati tecnici

Pressione d'uso:	max. 0,6 MPa
Pressione d'uso consigliata: (1 MPa = 10 bar = 147 PSI)	0,1 - 0,4 MPa
Temperatura dell'acqua calda:	max. 60 °C
Segno di verifica:	SVGW

## Datos técnicos

Presión en servicio:	max. 0,6 MPa
Presión recomendada en servicio: (1 MPa = 10 bar = 147 PSI)	0,1 - 0,4 MPa
Temperatura del agua caliente:	max. 60 °C

## Technische gegevens

Werkdruk:	max. 0,6 MPa
Aanbevolen werkdruk: (1 MPa = 10 bar = 147 PSI)	0,1 - 0,4 MPa
Temperatuur warm water:	max. 60 °C

## Tekninske data

Driftstryk:	max. 0,6 MPa
Anbefalet driftstryk: (1 MPa = 10 bar = 147 PSI)	0,1 - 0,4 MPa
Varmtvandstemperatur:	max. 60 °C

## Dados Técnicos

Pressão de funcionamento:	max. 0,6 MPa
Pressão de func. recomendada: (1 MPa = 10 bar = 147 PSI)	0,1 - 0,4 MPa
Temperatura da água quente:	max. 60 °C

## Dane techniczne

Ciśnienie robocze	max. 0,6 MPa
Zalecane ciśnienie robocze (1 MPa = 10 bar = 147 PSI)	0,1 - 0,4 MPa
Temperatura cieplej wody	max. 60° C

## Технические данные

рабочее давление:	не более 0,6 МПа
Рекомендуемое рабочее давление: (1 МПа = 10 бар = 147 PSI)	0,1 - 0,4 МПа
Температура горячей воды:	не выше 60 градусов C

## Technické údaje

Provozní tlak:	max. 0,6 MPa
Doporučený provozní tlak: (1 MPa = 10 bar = 147 PSI)	0,1 - 0,4 MPa
Teplota horké vody:	max. 60 °C

## Technické údaje

Prevádzkový tlak:	max. 0,6 MPa
Doporučený prevádzkový tlak: (1 MPa = 10 bar = 147 PSI)	0,1 - 0,4 MPa
Teplota teplej vody:	max. 60° C

## Techniniai duomenys

Darbinis spaudimas:	max. 0,6 MPa
Rekomenduojamas spaudimas: (1 MPa = 10 bar = 147 PSI)	0,1 - 0,4 MPa
Karšto vandens temperatūra:	max. 60 °C

## Műszaki adatok

Üzemi nyomás:	max. 0,6 MPa
Ajánlott üzemi nyomás: (1 MPa = 10 bar = 147 PSI)	0,1 - 0,4 MPa
Forróvíz hőmérséklet:	max. 60 C

Mit Rubit, der manuellen Reinigungsfunktion können die Strahlformer durch einfaches Rubbeln vom Kalk befreit werden.

De plus, la pomme de douche est équipée de Rubit, le système anticalcaire manuel. Les dépôts de calcaire s'enlèvent en frottant avec un doigt ou avec une éponge sur les ouvertures de jets élastiques.

The Rubit cleaning function only needs a small manual rubover to remove the lime scale from the spray channels.

Con Rubit, la funzione anticalcare manuale, i diffusori del getto possono essere liberati da calcare con un semplice strofinamento.

Rubit, la función de limpieza manual, permite quitar la cal simplemente frotando los eyectores.

Met Rubit, de handmatige reinigingsfunctie, kunnen de straalopeningen door het met de hand wegwrijven van kalk, gereinigd worden.

Med Rubit, den manuelle rengöringsfunktion kan strålekanalerna let renses for kalk - der skal blot gnubbes!

O sistema de limpeza Rubit requer apenas uma ligeira passagem com a mão para remover os depósitos de calcáreo dos jactos.

Funkcja Rubit wymaga jedynie delikatnego potarcia dłonią, aby usunąć ewentualne osady kamienia wapiennego.

система Rubit позволяет удалять известковые отложения, достаточно провести по эластичной поверхности аэратора пальцем, как известковые отложения будут удалены.

S ruční čistící funkcí Rubit stačí jednoduché odstranění vodního kámeně prsty z trysek kotouče tvarujícího proud vody.

Čistiaca funkcia Rubit, stačí na jednoduché odstránenie vodného kameňa prstami z trysiek kotúča tvarujúceho prúd vody.

Rubit valymo funkcija apsaugo nuo apkalkėjimo. Tereikia pirštu nubraukti atsiradusius nešvarumus nuo srovės angų.

A Rubit manuális tisztítófunkciónak köszönhetően a vízsugárnyílások egyszerű ledörzsöléssel megtisztíthatóak a vízkőtől.

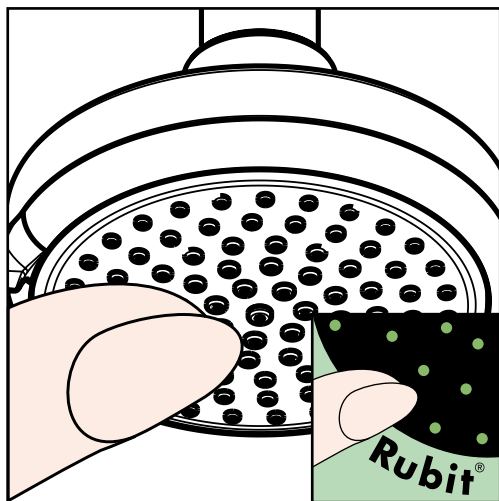

1

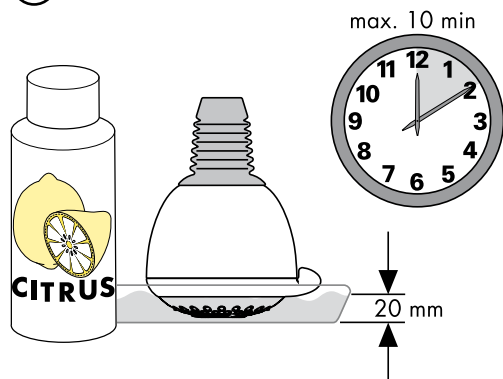

2

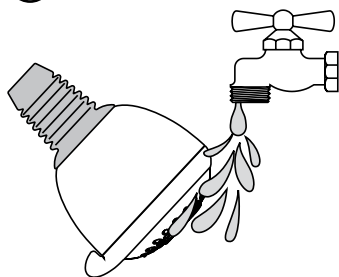

3

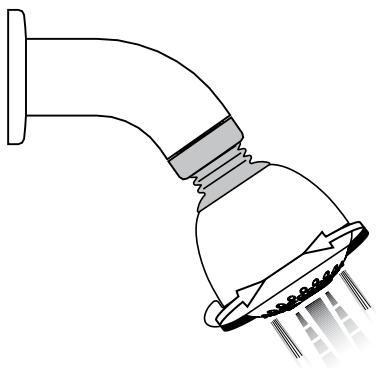

---

**hansgrohe**

Hansgrohe · Postfach 1145 · D-77761 Schiltach · Telefon +49 (0) 78 36/51-1282 · Telefax +49 (0) 7836/511440  
E-Mail: [info@hansgrohe.com](mailto:info@hansgrohe.com) · Internet: [www.hansgrohe.com](http://www.hansgrohe.com)

12/2007  
9.04276.01