

AXOR®

hansgrohe

DE	Gebrauchsanleitung / Montageanleitung	2
FR	Mode d'emploi / Instructions de montage	4
EN	Instructions for use / assembly instructions	6
IT	Istruzioni per l'uso / Istruzioni per Installazione	8
ES	Modo de empleo / Instrucciones de montaje	10
NL	Gebruiksaanwijzing / Handleiding	12
DK	Brugsanvisning / Monteringsvejledning	14
PT	Instruções para uso / Manual de Instalação	16
PL	Instrukcja obsługi / Instrukcja montażu	18
CS	Návod k použití / Montážní návod	20
SK	Návod na použitie / Montážny návod	22
ZH	用户手册 / 组装说明	24
RU	Руководство пользователя / Инструкция по монтажу	26
HU	Használati útmutató / Szerelési útmutató	28
FI	Käyttöohje / Asennusohje	30
SV	Bruksanvisning / Monteringsanvisning	32
LT	Vartotojo instrukcija / Montavimo instrukcijos	34
HR	Upute za uporabu / Uputstva za instalaciju	36
TR	Kullanım kılavuzu / Montaj kılavuzu	38
RO	Manual de utilizare / Instrucțiuni de montare	40
EL	Οδηγίες χρήσης / Οδηγία συναρμολόγησης	42
SL	Navodilo za uporabo / Navodila za montažo	44
ET	Kasutusjuhend / Paigaldusjuhend	46
LV	Lietošanas pamācība / Montāžas instrukcija	48
SR	Uputstvo za upotrebu / Uputstvo za montažu	50
NO	Bruksanvisning / Montasjeveiledning	52
BG	Инструкция за употреба / Инструкция за употреба	54
SQ	Udhëzuesi i përdorimit / Udhëzime rreth montimit	56
AR	دليل الاستخدام / تعليمات التجميع	59

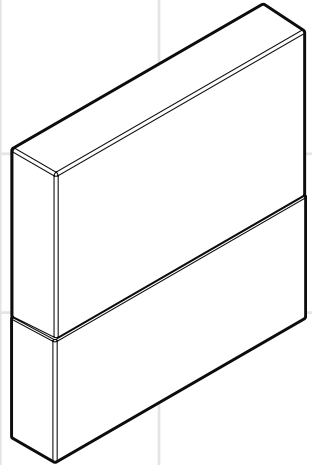

Starck
40871000



Produktbeschreibung

Die Leuchte Axor Starck ShowerCollection Typ 40871000 ist eine LED 12 V 3 W IP X5 Einbauleuchte und dient zur Beleuchtung in Bädern und Duschen.

Symbolerklärung



Montageanleitung lesen



Warnung vor gefährlicher, elektrischer Spannung



Wichtiger Hinweis



Es darf kein essigsäurehaltiges Silikon verwendet werden.



Maße (siehe Seite 60)



Serviceteile (siehe Seite 60)



Montage (siehe Seite 61)



Reparatur (siehe Seite 63)



Sicherheitshinweise

Bestimmungsgemäße Verwendung

Leuchte

Die Leuchte Typ 40871000 ist nur geeignet zur Verwendung in Innenräumen, Bädern und Duschen in den Bereichen 1 und 2 sowie außerhalb nach DIN VDE 0100 Teil 701 / IEC 60364-7-701 und darf nur mit SELV 12 V DC versorgt werden.

Transformator

Die Spannungsversorgung von 12 V DC SELV darf nur über den mitgelieferten Transformator Typ 19769610 erfolgen. Der Transformator muß außerhalb der Bereiche 0, 1 und 2 in einer Unterputzschalterdose berührungssicher eingebaut werden.

Die Netzspannung von 100 - 240 V AC 50 - 60 Hz muß über eine Trennvorrichtung (Schalter), sowie über eine Fehlerstrom-Schutzeinrichtung (RCD / FI) mit einem Bemessungsdifferenzstrom ≤ 30 mA erfolgen.

Der Transformator Typ 19769610 ist nur für die Spannungsversorgung der Leuchte Typ 40871000 geeignet.

Eine andere oder darüberhinausgehende Benutzung gilt nicht als bestimmungsgemäß. Das Risiko trägt der Anwender. Zur bestimmungsgemäßen Verwendung zählt auch das Beachten der Gebrauchs- / Montageanleitung, sowie die Einhaltung der Reinigungs- und Reparaturbeschreibung.

Der Hersteller / Vertreter dieser Leuchte übernimmt keine Verantwortung für Verletzungen oder Schäden, die als Folge unsachgemäßer Montage / unsachgemäßen Gebrauchs entstehen.



Elektroinstallation

Elektroinstallateur

Die Installations- und Prüfungsarbeiten sind von einer zugelassenen Elektrofachkraft, unter Berücksichtigung von DIN VDE 0100 Teil 701 / IEC 60364-7-701, auszuführen.

Elektroanschluss

Spannungsversorgung: 100 - 240 V / N / PE / 50 - 60 Hz

Fehlerstrom-Schutzeinrichtung

Die Absicherung muss über eine Fehlerstrom-Schutzeinrichtung (RCD / FI) mit einem Bemessungsdifferenzstrom ≤ 30 mA erfolgen.

Die Absicherung muss in regelmäßigen Abständen auf ihre Funktion überprüft werden.



Montagehinweise

Sämtliche Arbeiten dürfen nur im spannungsfreien Zustand vorgenommen werden. Dabei ist die Spannungsversorgung über Hauptschalter oder Netzstecker sicher zu trennen.

Beschaffenheit der Einbaulfläche

Es ist darauf zu achten, dass die Befestigungsfläche plan ist. Sind hier tiefliegende Fugen oder Fliesenversatz, so ist es notwendig diese Unebenheiten mit Silikon abzudichten.

Es muss zuvor das Grundset Bestellnummer 40876180 installiert worden sein.

Verbindungsleitung Leuchte / Transformator mit Hilfe



eines Kabeleinzuggerätes in das Leerrohr (EN 20) einziehen.

Für die Montage darf nur normgerechtes Material verwendet werden.

Alle Komponenten müssen zugänglich bleiben.

Die Umgebungstemperatur darf nicht größer als 40 °C sein.

Normen und Richtlinien

Die Leuchte mit dem dazugehörigen Transformator erfüllt bei bestimmungsgemäßer Installation und Anwendung die Normen EN 60598-2-2 / EN 60335-2-105 sowie die Niederspannungs- und EMV-Richtlinie.

Technische Daten

Leuchte

Nennspannung: 12 V DC / 50 Hz SELV
 Leistung: 3 W
 Schutzart: IP X5
 Seriennummer: 40871000 (siehe Typenschild)
 Abmessungen: siehe Seite 60
 Gewicht: 739 g

Transformator

Eingang (IN): 100 – 240 V / 50 – 60 Hz / 70 – 170 mA
 Ausgang (OUT): 12 V DC / 500 mA
 Schutzart: IP 20
 Seriennummer: 19769610 (siehe Typenschild)
 Abmessungen: siehe Seite 60
 Gewicht: 81 g
 Der Transformator darf nicht in Schutzbereich 0, 1 oder 2 eingebaut werden.

Der Transformator muss in einer Unterputzschalterdose eingebaut werden. Diese Unterputzschalterdose ist über ein Leerrohr EN 20 mit der Leuchte verbunden.

Die technischen Daten sind identisch mit den Angaben auf dem jeweiligen Typenschild für Leuchte und Transformator.

Verbindungsleitung Leuchte / Transformator

Kabellänge: 7 m
 Aderquerschnitt: ca. 0,25 mm²
 – Aderfarbe: schwarz (GND)
 + Aderfarbe: rot (12 V DC)
 Schutzart des Steckers zur Leuchte: IP 68
 Anschluss an Transformator: Klemmverbindung
 Leerrohr für Kabel: EN 20
 Wird die Verbindungsleitung gekürzt, muss diese mit Aderendhülsen 0,25 mm² und einer Kontaktlänge von 8 mm versehen werden.

Reinigung / Reparatur

Reinigung siehe beiliegende Broschüre.



Leuchtmittelwechsel

Sämtliche Arbeiten dürfen nur im spannungsfreien Zustand vorgenommen werden. Dabei ist die Spannungsversorgung über Hauptschalter oder Netzstecker sicher zu trennen.

Ein Leuchtmittelwechsel kann durch den Betreiber vorgenommen werden.

Leuchtmittel (3,6 W / 0,3 A / 3200 K)

Bestellnummer: 95465000

Leuchtmittelwechsel siehe Seite 63

Sämtliche Ersatzteile sind nur über den Fachhandel zu beziehen.

Störung

Ursache

Abhilfe

Leuchte leuchtet nicht

- keine Netzspannung

- Eingangs- / Ausgangsspannung des Transformators prüfen

- Transformator defekt

- Transformator austauschen

- Leuchtmittel defekt

- Leuchtmittel austauschen



Description du produit

La lampe Axor Starck ShowerCollection type 40871000 est une diode électroluminescente de 12 V 3 W IP X5 à monter, servant à l'éclairage dans les bains et douches.

Description du symbole



Lire les instructions de montage



Tension électrique dangereuse !



Recommandation importante



Il est interdit d'utiliser du silicone à base d'acide citrique.



Dimensions (voir page 60)



Pièces détachées (voir page 60)



Montage (voir page 61)



Réparation (voir page 63)



Consignes de sécurité

Utilisation conforme

Lampe

La lampe type 40871000 ne convient qu'à une utilisation intérieure, dans des salles de bains et douches de la zone 1 et 2, ainsi qu'à l'extérieur, selon DIN VDE 0100 partie 701 / IEC 60364-7-701, et ne doit être alimentée qu'avec un SELV de 12 V DC.

transfo

L'alimentation en tension de 12 V DC SELV ne doit se faire qu'à l'aide du transformateur livré, type 19769610. Le transformateur doit être monté de façon à éviter tout contact, à l'extérieur des zones 0, 1 et 2, dans une prise sous crépi.

La tension du secteur de 100 - 240 V AC 50 - 60 Hz doit se faire à l'aide d'un coupe-circuit (interrupteur) ainsi que d'un dispositif de protection contre les courants de court-circuit (RCD / FI) avec un courant différentiel assigné de ≤ 30 mA.

Le transformateur type 19769610 ne convient qu'à l'alimentation en tension de la lampe type 40871000.

Toute autre utilisation sera qualifiée de non conforme. Le risque incombe à l'utilisateur et à lui seul. Font également partie intégrante de l'utilisation conforme le respect des instructions d'utilisations / montage ainsi que l'observation de la description du nettoyage et de la réparation.

Le fabricant / vendeur de cette lampe n'engage aucunement sa responsabilité en cas de blessures ou de dommages découlant d'un montage non conforme / d'une utilisation incorrecte.



Installation électrique

Électricien installateur

Les travaux d'installation et de contrôle doivent être effectués par un électricien agréé, en respectant la norme DIN VDE 0100 partie 701 / IEC 60364-7-701.

Raccord électrique

Alimentation en tension: 100 - 240 V / N / PE / 50 - 60 Hz

Dispositif de protection à courant de défaut

La protection par fusibles doit se faire à l'aide d'un dispositif de protection contre les courants de court-circuit (RCD / FI) avec un courant différentiel assigné de ≤ 30 mA.

Le fonctionnement de la protection par fusibles doit être vérifié à intervalles réguliers.



Instructions pour le montage

Tous les travaux ne doivent être faits qu'à l'état hors tension. Couper pour cela l'alimentation en tension à l'aide de l'interrupteur principal ou de la fiche secteur.

Nature du plan à monter

Veiller à ce que la surface de fixation soit plane. Si des joints profonds ou un décalage de carreaux sont présents à cet endroit, il est nécessaire d'étancher ces aspérités avec du silicone.

Le kit de base référence 40876180 doit avoir été préalablement monté.

Enfiler le câble de raccord de la lampe / du transformateur à l'aide d'un appareil d'insertion de



câble dans la gaine vide (EN 20).

N'utiliser pour le montage que du matériel satisfaisant aux normes.

Tous les éléments doivent rester accessibles.

La température ambiante ne doit pas excéder 40 °C.

Normes et réglementations

Lorsqu'elle est installée de façon conforme avec le transformateur correspondant et utilisée aux fins pour lesquelles elle a été conçue, la lampe répond à la norme EN 60598-2-2 / EN 60335-2-105 ainsi qu'à la directive CEM et à la directive régissant la basse tension.

Informations techniques

Lampe

Tension nominale:	12 V DC / 50 Hz SELV
Puissance:	3 W
Mode de protection:	IP X5
Numéro de série:	40871000 (voir la plaquette signalétique)
Dimensions:	voir pages 60
Poids:	739 g

transfo

Entrée (IN):	100 - 240 V / 50 - 60 Hz / 70 - 170 mA
Sortie (OUT):	12 V DC / 500 mA
Mode de protection:	IP 20
Numéro de série:	19769610 (voir la plaquette signalétique)
Dimensions:	voir pages 60
Poids:	81 g

Le transformateur ne doit être monté que dans la zone de protection 0, 1 ou 2.

Le transformateur doit être monté dans une prise de courant sous crépi, qui est reliée à la lampe par une gaine vide EN 20.

Les caractéristiques techniques sont identiques à celles de la plaquette signalétique correspondante de la lampe et du transformateur.

Câble de raccordement lampe / transformateur

Longueur de câble:	7 m
Section de fil:	environ 0,25 mm ²
- Couleur de fil:	noir (GND)
+ Couleur de fil:	rouge (12 V DC)
Mode de protection de la fiche pour la lampe:	IP 68
Raccord au transformateur:	Connexion
Gaine vide pour câble:	EN 20

Si le câble de raccord est raccourci, il doit être pourvu d'embouts de 0,25 mm² et d'une longueur de contact de 8 mm.

Nettoyage / Réparation

Pour les conseils d'entretien, voir la brochure ci-jointe.



Remplacement de l'élément lumineux

neux

Tous les travaux ne doivent être faits qu'à l'état hors tension. Couper pour cela l'alimentation en tension à l'aide de l'interrupteur principal ou de la fiche secteur.

L'utilisateur peut procéder lui-même au remplacement de l'élément lumineux.

Moyen d'éclairage (3,6 W / 0,3 A / 3200 K)

Référence: 95465000

Remplacement de l'élément lumineux voir pages 63

Toutes les pièces de rechange doivent être achetées dans le commerce spécialisé.

Dysfonctionnement

Origine

Solution

La lampe ne s'allume pas

- Pas de tension secteur

- Vérifier la tension d'entrée / sortie du transformateur

- Transformateur défaillant

- Remplacer le transformateur

- Élément lumineux défaillant

- Remplacer l'élément lumineux



Product description

The Axor Starck ShowerCollection light type 40871000 is a 12 V 3 W IP X5 built-in LED and is used to illuminate baths and showers.

Symbol description



Read the installation instructions



Beware of dangerous electrical current



Important notice



Do not use silicone that contains acedic acid.



Dimensions (see page 60)



Spare parts (see page 60)



Assembly (see page 61)



Repair (see page 63)



Safety Notes

Intended Use

Light

The light type 40871000 is only suited for use in interior rooms, baths and showers in zones type 1 and 2 as well as outside as per DIN VDE 0100 part 701 / IEC 60364-7-701 and must only be powered with SELV 12 V DC.

transformer

The voltage supply from the 12 V DC SELV must only be fed via the included transformer type 19769610. The transformer must be installed outside the zones 0, 1 and 2 in a socket in the wall - safe from outside contact.

The mains voltage of 100 - 240 V AC 50 - 60 Hz must be supplied via a shutoff device (switch) as well as a ground fault protector (RCD / FI) with a measured differential current of ≤ 30 mA.

The transformer type 19769610 is only suited for the

voltage supply of the light type 40871000.

A different or excessive use is considered non-intended. The user/operator bears the sole risk. The intended use includes the adherence to the operating instructions and the observance of the inspection and maintenance guidelines.

The manufacturer/seller of this light does not assume any responsibility for injuries or damage that may be caused by improper installation or non-intended use.



Electrical installation

Electrician

The installation and test work must be performed by an authorized electrician under consideration of DIN VDE 0100 part 701 / IEC 60364-7-701.

Electrical connection

Voltage supply: 100 - 240 V / N / PE / 50 - 60 Hz

Residual current protection system

The circuit must be protected via a ground fault protector (RCD / FI) with a measured differential current of ≤ 30 mA.

The proper function of this fusing/protection must be checked at regular intervals.



Installation Instructions

Any work may only be carried out in a de-energized state. Here, the voltage supply must be safely separated via the main switch or mains plugs.

Consistency of installation surface

Please also make sure that the installation surface is even. If there are deep ridges or offset tiles, it is necessary to even out this unevenness using silicone.

First, the basic set order no. 40876180 must be installed.

Pull the connecting line to light/transformer into the empty conduit by means of a cable retractor (EN 20).

Only standardized materials may be used for the



installation.

All components must remain accessible.

The ambient temperature must not exceed 40 °C.

Standards and guidelines

If installed and used as intended, the light and the respective transformer fulfill the standards EN 60598-2-2 / EN 60335-2-105 as well as the low voltage and EMC guidelines.

Connecting cable between light/transform

Cable length:	7 m
Wire cross section:	approx. 0,25 mm ²
- Wire color:	black (GND)
+ Wire color:	red (12 V DC)
Protection type of plug to the light:	IP 68
Connection on the transformer:	Clamp connection
Empty conduit for cable:	EN 20

If the connecting cable is shortened, it must be fitted with 0.25 mm² wire end plugs and a contact length of 8 mm.

Technical Data

Light

Nominal voltage:	12 V DC / 50 Hz SELV
Power:	3 W
Protection class:	IP X5
Serial number:	40871000 (see typeplate)
Dimensions:	see page 60
weight:	739 g

transformer

Input (IN):	100 - 240 V / 50 - 60 Hz / 70 - 170 mA
Output (OUT):	12 V DC / 500 mA
Protection class:	IP 20
Serial number:	19769610 (see typeplate)
Dimensions:	see page 60
weight:	81 g

The transformer must not be installed in protection zones 0, 1 or 2.

The transformer must be installed inside the wall in a socket. This socket inside the wall is connected to the light via an empty conduit EN 20.

The specifications are identical to the data on the type plate for the light and the transformer.

Cleaning / Repair

Cleaning recommendations, see enclosed brochure.



Illuminant change

Any work may only be carried out in a de-energized state. Here, the voltage supply must be safely separated via the main switch or mains plugs.

The operator can perform the illuminant change.

Illuminant (3,6 W / 0,3 A / 3200 K)

Order number: 95465000

Illuminant change see page 63

All spare parts must be purchased at the dealer's.

Fault	Cause	Remedy
Light does not light up	- No mains power	- Check input/output voltage of the transformers
	- Transformer defective	- Replace transformer
	- Illuminant defective	- Replace illuminant



Descrizione prodotto

La lampada Axor Starck ShowerCollection modello 40871000 è una lampada da incasso dotata di LED 12 V 3 W IP X5 pensata per l'illuminazione di bagni e docce.

Descrizione simbolo



Leggere le istruzioni per l'installazione



Attenzione alle tensioni elettriche pericolose



Avvertenza importante



Non bisogna utilizzare silicone contenente acido acetilico.



Ingombri (vedi pagg. 60)



Parti di ricambio (vedi pagg. 60)



Montaggio (vedi pagg. 61)



Riparazione (vedi pagg. 63)



Indicazioni sulla sicurezza

Impiego conforme all'uso previsto

Lampada

La lampada modello 40871000 è adatta solo all'utilizzo in ambienti interni, bagni e docce compresi nelle zone 1 e 2 ed esterni ai sensi della norma DIN VDE 0100 parte 701 / IEC 60364-7-701, può essere alimentata solo con SELV 12 V DC.

trasformatore

L'alimentazione di 12 V DC SELV può avvenire solo con l'utilizzo del trasformatore modello 19769610 fornito in dotazione. Il trasformatore deve essere installato al di fuori delle zone 0, 1 e 2 in una scatola interruttore sotto traccia che lo protegga da ogni contatto.

La tensione di rete di 100 - 240 V AC 50 - 60 Hz deve avvenire tramite un dispositivo di separazione (interruttore) ed un dispositivo di protezione salvavita (RCD / FI) con una corrente differenziale ≤ 30 mA.

Il trasformatore modello 19769610 è adatto esclusivamente all'alimentazione elettrica della lampada modello 40871000.

Ogni altro tipo di utilizzo è considerato non conforme. La responsabilità per eventuali danni ricade sull'utilizzatore. L'utilizzo conforme comprende anche il rispetto delle istruzioni per l'uso e per l'installazione nonché di quelle relative alla pulizia e alle riparazioni.

Il produttore/distributore della presente lampada non s'assume alcuna responsabilità per ferimenti o danni sorti in conseguenza di un'installazione non idonea e/o di un utilizzo inappropriato.



Installazione elettrica

Installatore elettricista

I lavori d'installazione e verifica devono essere eseguiti da un elettricista specializzato e abilitato nel rispetto della norma DIN VDE 0100 parte 701 / IEC 60364-7-701.

Allacciamento elettrico

Alimentazione elettrica: 100 - 240 V / N / PE / 50 - 60 Hz

circuito di sicurezza per correnti di guasto

La protezione deve avvenire tramite un dispositivo di protezione salvavita (RCD / FI) con una corrente differenziale ≤ 30 mA.

È necessario controllare ad intervalli regolari il perfetto funzionamento della protezione.



Istruzioni per il montaggio

Tutti i lavori devono essere eseguiti solo in stato privo di tensione. Nel far questo, l'alimentazione elettrica deve poter essere staccata in modo sicuro tramite interruttore principale o spina di rete.

Caratteristica della superficie di montaggio

È necessario prestare attenzione che la superficie d'installazione sia perfettamente piana. Nel caso in cui le piastrelle presentino solchi e giunture, sarà necessario provvedere ad impermeabilizzare tali irregolarità con del silicone.

Per prima cosa deve essere installato il set di base, numero d'ordinazione 40876180.



Infilare il cavo elettrico tra lampada e trasformatore nella canaletta (EN 20) con l'aiuto di una sonda passacavi.

Per l'installazione è consentito l'utilizzo solo di materiale a norma.

Tutte le componenti devono rimanere accessibili.

La temperatura ambiente non deve essere superiore ai 40 C.

Norme e direttive

Una volta installata ed utilizzata in maniera conforme alle indicazioni, la lampada ed il relativo trasformatore soddisfano le norme EN 60598-2-2 / EN 60335-2-105 e le direttive CEM e bassa tensione.

Dati tecnici

Lampada

Tensione nominale: 12 V DC / 50 Hz SELV
 Potenza assorbita: 3 W
 Tipo di protezione: IP X5
 Numero di serie: 40871000 ((si veda la targhetta d'identificazione))
 Dimensioni: vedi pagg. 60
 Peso: 739 g

trasformatore

Ingresso (IN): 100 - 240 V / 50 - 60 Hz / 70 - 170 mA
 Uscita (OUT): 12 V DC / 500 mA
 Tipo di protezione: IP 20
 Numero di serie: 19769610 ((si veda la targhetta d'identificazione))
 Dimensioni: vedi pagg. 60
 Peso: 81 g

Il trasformatore non può essere installato in zone di protezione 0, 1 e 2.

Il trasformatore deve essere installato in una scatola per interruttore sotto traccia. La scatola per interruttore sotto traccia deve essere collegata alla lampada per mezzo di una canaletta (EN 20).

I dati tecnici coincidono con quelli indicati sulla rispettiva targhetta d'identificazione per lampada e trasformatore.

Cavo di collegamento lampada/trasformatore

Lunghezza cavo: 7 m
 Diametro conduttore: circa 0,25 mm²
 - Colore conduttore: nero (GND)
 + Colore conduttore: rosso (12 V DC)
 Protezione della spina lato lampada: IP 68
 Allacciamento al trasformatore: Morsetto
 Canaletta per cavo: EN 20
 Qualora s'accorciasse il cavo di collegamento, questo deve avere dotato di un terminale di 0,25 mm² ed una lunghezza del contatto di 8 mm.

Pulitura / Riparazione

Suggerimenti per la pulizia: vedi il prospetto accluso.



Sostituzione della lampadina

Tutti i lavori devono essere eseguiti solo in stato privo di tensione. Nel far questo, l'alimentazione elettrica deve poter essere staccata in modo sicuro tramite interruttore principale o spina di rete.

La sostituzione della lampadina può essere effettuata dall'utente.

Lampada (3,6 W / 0,3 A / 3200 K)

Numero d'ordinazione: 95465000

Sostituzione della lampadina vedi pagg. 63

Tutti i pezzi di ricambio devono essere acquistati presso i rivenditori specializzati.

Problema

Possibile causa

Rimedio

La lampada non s'accende

- non c'è tensione di rete

- controllare la tensione d'ingresso/
d'uscita del trasformatore

- il trasformatore è difettoso

- sostituire il trasformatore

- lampadina difettosa

- sostituire la lampadina



Descripción del producto

La lámpara Axor Starck Shower Collection Typ 40871000 es una lámpara incorporada tipo LED 12 V 3 W IP X5 y sirve para la iluminación en baños y duchas.

Descripción de símbolos



Leer instrucciones de montaje



Aviso de tensión eléctrica, peligrosa



Importante indicación



No se puede utilizar ninguna silicona que contiene ácido acético.



Dimensiones (ver página 60)



Repuestos (ver página 60)



Montaje (ver página 61)



Reparación (ver página 63)



Indicaciones de seguridad

Uso proyectado

Lámpara

La lámpara Tipo 40871000 es apropiada sólo para uso en espacios interiores, baños y duchas, en los sectores 1 y 2, así como fuera de ellos, de acuerdo con DIN VDE 0100, parte 701 / IEC 60364-7-701 y puede ser alimentada solo con SELV 12 DC.

Transformador

La alimentación de tensión de 12 V DC SELV puede ser efectuada solo mediante el transformador suministrado tipo 19769610. El transformador debe ser instalado fuera del sector 0, 1 y 2, en una enchufe debajo del revoque enlucido, protegido contra contactos.

La tensión de 100 - 240 V AC 50 - 60 Hz debe efectuarse mediante un dispositivo de separación (interruptor), como un dispositivo de protección contra fallos (RCD / FI) con una corriente diferencial de medición < 30 mA.

El transformador Tipo 19769610 es apropiado únicamente para la alimentación de tensión de la lámpara tipo 40871000.

Un uso diferente o adicional será considerado como uso no proyectado. El usuario asumirá el riesgo derivado de este uso. Para el uso proyectado se deben tener en cuenta las instrucciones de uso y montaje, además deben respetarse las instrucciones de limpieza y reparación.

El fabricante de esta lámpara no se hará responsable de lesiones o daños, que surjan como resultado de un montaje inapropiado o de un uso incorrecto.



Instalación eléctrica

Instalador eléctrico

Los trabajos de instalación y revisión deben ser realizados por un electricista especializado, de acuerdo con la norma DIN VDE 0100 parte 701 / IEC 60364-7-701.

Conexión eléctrica

Alimentación de tensión: 100 - 240 V / N / PE / 50 - 60 Hz

Dispositivo diferencial residual

Para funciones de seguridad debe utilizarse un dispositivo de protección contra fallos de corriente (RCD / FI) con una corriente diferencial de medición de $m < 30 \text{ mA}$.

La función del seguro debe ser verificado en lapsos regulares.



Indicaciones para el montaje

Todos los trabajos que se realicen, deben llevarse a cabo en estado sin tensión. Para lo cual debe separarse la alimentación de tensión mediante el interruptor general o un enchufe de red.

Consistencia de la superficie de montaje.

Tener en cuenta que la superficie de fijación es plana. Si se presentan ranuras muy profundas o desplazamiento de azulejos, es necesario tapar las irregularidades con silicona.

Previamente debe instalarse el kit básico cuyo número de pedido es 40876180.

Enrollar el conducto de conexión lámpara / transformador con ayuda de un equipo de enrollado de cable en el tubo vacío (EN 20).



Para el montaje debe utilizarse únicamente material reglamentario .

Procure que sean accesibles todos los componentes.

La temperatura del entorno no debe ser más grande de 40°C.

Normas y disposiciones legales

Si la instalación y aplicación se realizan según uso proyectado, la lámpara con el transformador correspondiente cumplirán las normas EN 60598-2-2 / EN 60335 -2-105 así como la directiva sobre baja tensión y CEM (compatibilidad electromagnética).

Datos técnicos

Lámpara

Tensión nominal:	12 V DC / 50 Hz SELV
Potencia:	3 W
Tipo de protección:	IP X5
Número de serie:	40871000 (ver placa de características)
Dimensiones:	ver página 60
Peso:	739 g

Transformador

Entrada (IN):	100 – 240 V / 50 – 60 Hz / 70 – 170 mA
Salida (OUT):	12 V DC / 500 mA
Tipo de protección:	IP 20
Número de serie:	19769610 (ver placa de características)
Dimensiones:	ver página 60
Peso:	81 g

El transformador no debe ser instalado en los sectores de protección 0, 1 ó 2.

El transformador debe estar instalado en un enchufe debajo del revoque enlucido. Este enchufe debajo del revoque está conectado con la lámpara mediante un tubo vacío EN 20.

Los datos técnicos son idénticos a los datos de cada placa de características para lámpara y transformador.

Conducto de conexión lámpara / transformador

Longitud del cable:	7 m
Sección del conducto:	aprox. 0,25 mm ²
- Color del conducto:	negro (GND)
+ Color del conducto:	rojo (12 V DC)
Tipo de protección del enchufe para la lámpara:	IP 68
Conexión al transformador:	Unión para fijación
Tubo vacío para cable:	EN 20

Si el conducto de unión es reducido, debe ser indicado con casquillos finales de conducto de 0,25 mm² y una longitud de contacto de 8 mm.

Limpiar / Reparación

Para las instrucciones de limpieza, ver el folleto adjunto.



Cambio de lámpara

Todos los trabajos que se realicen, deben llevarse a cabo en estado sin tensión. Para lo cual debe separarse la alimentación de tensión mediante el interruptor general o un enchufe de red.

Un cambio de lámpara puede ser efectuado por el usuario.

Luces (3,6 W / 0,3 A / 3200 K)

Número de pedido: 95465000

Cambio de lámpara ver página 63

Los repuestos en su totalidad sólo están disponibles en comercios especializados.

Problema

Causa

Solución

La lámpara no se ilumina

- No hay tensión de red

- Comprobar tensión de entrada/de salida del transformador

- Transformador averiado

- Cambiar transformador

- Lámpara averiada

- Cambiar lámpara



Productbeschrijving

Het lampje Axor Starck ShowerCollection type 40871000 is een led-inbouwlampje 12 V 3 W IP X5 en dient voor de verlichting in bad- en doucheruimten.

Symbolbeschrijving



Montagehandleiding lezen



Waarschuwing voor gevaarlijke elektrische spanning



Belangrijke aanwijzing



Er mag geen aziijnhoudende silicone gebruikt worden.



Maten (zie blz. 60)



Service onderdelen (zie blz. 60)



Montage (zie blz. 61)



Herstelling (zie blz. 63)



Veiligheidsinstructies

Toepassing

Lampje

Het lampje type 40871000 is enkel geschikt voor het gebruik in binnenruimten, bad- en doucheruimten in de zones 1 en 2 en buiten die zones conform DIN VDE 0100 Deel 701 / IEC 60364-7-701 en mag enkel gevoed worden met SELV 12 V DC.

trafo

De spanningsvoorziening van 12 V DC SELV mag enkel plaatsvinden via de meegeleverde transformator type 19769610. De transformator moet buiten de zones 0, 1 en 2 in een verzonken schakeldoos aanrakingsveilig ingebouwd worden.

De netspanning van 100 - 240 V AC 50 - 60 Hz moet via een ontkoppelinrichting (schakelaar) en via een verliesstroomschakelaar (RCD / FI) met een toegekende verschilstroom ≤ 30 mA gebeuren.

De transformator type 19769610 is enkel geschikt voor de spanningsvoorziening van het lampje type 40871000.

Een ander of verdergaand gebruik geldt al niet-reglementair. Het risico wordt volledig gedragen door de gebruiker. Tot een reglementair gebruik behoort ook de inachtneming van de gebruiksaanwijzing / montagehandleiding en de naleving van de reinigings- en herstellingsbeschrijving.

De fabrikant / verdeler van dit lampje is niet verantwoordelijk voor verwondingen of beschadigingen die ontstaan als gevolg van een onvakkundige montage / onvakkundig gebruik.



Elektrische installatie

Electro-installateur

De installatie- en controlewerkzaamheden moeten uitgevoerd worden door een erkende electricien die rekening houdt met DIN VDE 0100 Deel 701 / IEC 60364-7-701.

Elektrische aansluiting

Spanningsvoorziening: 100 - 240 V / N / PE / 50 - 60 Hz

Aardlekschakelaar

De beveiliging moet gebeuren via een verliesstroomschakelaar (RCD / FI) met een toegekende verschilstroom ≤ 30 mA.

De beveiliging moet regelmatig op functionaliteit gecontroleerd worden.



Montage-instructies

Alle werkzaamheden mogen alleen uitgevoerd worden in de spanningsvrije toestand. Daarbij moet de spanningsvoorziening via hoofdschakelaar of stekker veilig gescheiden worden.

Toestand van het montagevlak

Er moet op gelet worden, dat het montagevlak effen is. Wanneer dieper liggende voegen of uitstekende tegels voorhanden zijn, moeten die oneffenheden met silicone afgedicht worden.

Eerst moet de basisset met bestelnummer 40876180 geïnstalleerd zijn.

Verbindingsleiding lampje / transformator met behulp



van een kabeltrekker in de lege buis (EN 20) trekken.
Voor de montage mag enkel materiaal gebruikt worden dat aan de normen voldoet.

Alle componenten moeten toegankelijk blijven.

De omgevingstemperatuur mag niet hoger zijn dan 40 °C.

Normen en richtlijnen

Bij een reglementaire installatie en een reglementair gebruik beantwoordt het lampje met de bijhorende transformator aan de normen EN 60598-2-2 / EN 60335-2-105 en de laagspannings- en EMV-richtlijn.

Technische gegevens

Lampje

Nominale spanning: 12 V DC / 50 Hz SELV
 Vermogen: 3 W
 Beveiligingsklasse: IP X5
 Serienummer: 40871000 (zie typeplaatje)
 Afmetingen: zie blz. 60
 Gewicht: 739 g

trafo

Ingang (IN): 100 - 240 V / 50 - 60 Hz / 70 - 170 mA
 Uitgang (OUT): 12 V DC / 500 mA
 Beveiligingsklasse: IP 20
 Serienummer: 19769610 (zie typeplaatje)
 Afmetingen: zie blz. 60
 Gewicht: 81 g

De transformator mag niet in veiligheidszone 0, 1 of 2 ingebouwd worden.

De transformator moet in een verzonken schakeldoos ingebouwd worden. Die verzonken schakeldoos is via een lege buis EN 20 verbonden met het lampje.

De technische gegevens zijn identiek aan de gegevens op het overeenkomstige typeplaatje voor het lampje en de transformator.

Verbindingsleiding lampje / transformator

Kabellengte: 7 m
 Aderdiameter: ca. 0,25 mm²
 - Aderkleur: zwart (GND)
 + Aderkleur: rood (12 V DC)
 Beveiligingsklasse van de stekker naar het lampje: IP 68
 Aansluiting aan transformator: Klemverbinding
 Lege buis voor kabel: EN 20
 Indien de verbindingsleiding wordt verkort, moet deze voorzien worden van adereindhulzen 0,25 mm² en een contactlengte van 8 mm.

Reinigen / Herstelling

Reinigingsadvies zie bijgevoegde brochure.



Vervanging verlichtingsmiddel

Alle werkzaamheden mogen alleen uitgevoerd worden in de spanningsvrije toestand. Daarbij moet de spanningsvoorziening via hoofdschakelaar of stekker veilig gescheiden worden.

Een vervanging van het verlichtingsmiddel kan uitgevoerd worden door de exploitant.

Verlichtingsmiddel (3,6 W / 0,3 A / 3200 K)

Bestelnummer: 95465000

Vervanging verlichtingsmiddel zie blz. 63

Alle wisselstukken zijn enkel verkrijgbaar via de vakhandel.

Storing

Lampje brandt niet

Oorzaak

- Geen netspanning

- Transformator defect

- Verlichtingsmiddel defect

Oplossing

- Ingangs- / uitgangsspanning van de transformator controleren

- Transformator vervangen

- Verlichtingsmiddel vervangen



Produktbeskrivelse

Lampen Axor Starck ShowerCollection type 40871000 er en LED 12 V 3 W IP X5 indbygningsarmatur og beregnet til belysning i badeværelser og brusere.

Symbolbeskrivelse



Læs monteringsvejledningen



Advarsel mod farlig, elektrisk spænding



Vigtig henvisning



Der må ikke bruges silikone som indeholder eddikesyre.



Målene (se s. 60)



Reserve dele (se s. 60)



Montering (se s. 61)



Reparation (se s. 63)



Sikkerhedsanvisninger

Bestemmelsesmæssig anvendelse

Lampe

Lampen type 40871000 er kun beregnet til indendørs brug i badeværelser og brusere i områderne 1 og 2 som også udendørs iht. DIN VDE 0100 part 701 / IEC 60364-7-701 og må kun forsynes med SELV 12 V DC.

Transformere

Den må kun forsynes med spænding på 12 V DC SELV via den medleverede transformator type 19769610. Transformatoren skal indbygges berøringsbeskyttet udenfor områderne 1 og 2 i en indbygget kontaktdåse. Den skal forsynes med en netspænding på 100 - 240 V AC 50 - 60 Hz via en separationsanordning (kontakt) som også via en fejlstrøm-beskyttelsesanordning (RCD / FI) med en mærkedifferencestrøm på ≤ 30 mA.

Transformator type 19769610 er kun egnet til spændingsforsyningen af lampen type 40871000 .

Et andet eller derudover gående brug er et ukorrekt brug. Brugeren er selv ansvarligt. Et korrekt brug omfatter også overholdelsen af brugs- / monteringsvejledningen som overholdelsen af rengørings- og reparationsbeskrivelsen.

Lampens producent / distributør er ikke ansvarligt for personskader eller materialskader som resultat af ukorrekt montering / ukorrekt brug.



El-installation

El-installatør

Installeringen og afprøvningen skal gennemføres af en godkendt el-installatør iht. DIN VDE 0100 part 701 og IEC 60364-7-701.

El-tilslutning

Spændingsforsyning: 100 - 240 V / N / PE / 50 - 60 Hz

Fejlstrømsbeskyttelses

Sikringen skal køre over en fejlstrømsikring (RCD / FI) med en fejlstrømsdifference ≤ 30 mA.

Sikringen skal kontrolleres i regelmæssige afstande for funktion.



Monteringsanvisninger

Alle werkzaamheden mogen alleen uitgeoerd worden in de spanningsvrije toestand. Herved skal spændingsforsyningen sikkert adskilles via hovedafbryderen eller netstikket.

Monteringsfladens beskaffenhed

Sørg desuden for, at monteringsoverfladen er plan. Hvis overfladen har dybe fuger eller overlapninger af fliser, skal disse ujævnheder tætnes med silikone.

Først skal basissæt, bestillingsnr. 40876180, installeres.

Træk forbindelsesledningen lampe / transformator ind i det tomme rør (EN 20) ved hjælp af en kabeltrækker.

Til monteringen må der kun bruges godkendt materiale.



Alle komponenter skal forblive tilgængelige.

Omgivelsestemperaturen må ikke være højere end 40 °C.

Standarder og retningslinjer

Ved korrekt installation og brug opfylder lampen og den tilhørende transformator standard EN 60598-2-2 / EN 60335-2-105 som også lavspændings- og EMC-direktivet.

Forbindelsesledningen lampe / transformator

Kabellængde:	7 m
Aderdiameter:	ca. 0,25 mm ²
- Lederens farve:	Sort (GND)
+ Lederens farve:	Rød (12 V DC)
Kapslingsklasse for stikket til lampen:	IP 68
Tilslutning til transformatoren:	Klemforbindelse
Tomt rør til kablet:	EN 20

Hvis forbindelsesledningen afkortes, skal den forsynes med en kappe på 0,25 mm² og en kontaktlængde på 8 mm.

Tekniske data

Lampe

Mærkespænding:	12 V DC / 50 Hz SELV
Effekt:	3 W
Kapslingsklasse:	IP X5
Serienummer:	40871000 (se typeskilt)
Mål:	se s. 60
Vægt:	739 g

Transformer

Indgang (IN):	100 - 240 V / 50 - 60 Hz / 70 - 170 mA
Udgang (OUT):	12 V DC / 500 mA
Kapslingsklasse:	IP 20
Serienummer:	19769610 (se typeskilt)
Mål:	se s. 60
Vægt:	81 g

Transformatoren må ikke indbygges i beskyttelsesområderne 0, 1 eller 2.

Transformatoren skal monteres i en indbygget kontaktdåse. Den indbyggede kontaktdåse er forbundet med lampen via et tomt rør EN 20.

De tekniske data er identiske med angivelserne på de pågældende typeskilter til lampe og transformator.

Rengøring / Reparation

For anbefalinger til rengøringen, se venligst den vedlagte brochure.



Skift af lyskilde

Alle arbejder må kun gennemføres hvis apparatet er uden spænding. Herved skal spændingsforsyningen sikkert adskilles via hovedafbryderen eller netstikket.

Lyskilden kan skiftes af operatøren/brugeren.

Lyskilde (3,6 W / 0,3 A / 3200 K)

Bestillingsnummer: 95465000

Skift af lyskilde se s. 63

Alle reservedele må kun købes i specialforretninger.

Fejl

Lampen lyser ikke

Årsag

- ingen netspænding

- Transformator defekt

- Lydkilde defekt

Hjælp

- Kontroller transformatorens indgangs- / udgangsspænding

- Udskift transformatoren

- Udskift lyskilden



Descrição do produto

A lâmpada Axor Starck ShowerCollection do tipo 40871000 é uma lâmpada de encastrar LED 12 V 3 W IP X5 e destina-se à iluminação de banhos e de duchas.

Descrição do símbolo



Ler as instruções de montagem



Advertência para tensão eléctrica perigosa



Aviso importante



Não pode ser utilizado silicone com teor de ácido acético.



Medidas (ver página 60)



Peças de substituição (ver página 60)



Montagem (ver página 61)



Reparação (ver página 63)



Avisos de segurança

Utilização adequada

Lâmpada

A lâmpada do tipo 40871000 só é adequada para a utilização em interiores, quartos de banho e duchas nas áreas 1 e 2, bem como em exteriores segundo DIN VDE 0100 Parte 701 / IEC 60364-7-701 e só pode ser alimentada com SELV 12 V CC.

Transformador

A alimentação eléctrica de 12 V CC SELV só pode ser efectuada através do transformador do tipo 19769610 (incluído no volume de fornecimento). O transformador tem que ser instalado fora da área 0, 1 e 2 numa caixa de comutação de embutir.

A alimentação eléctrica de 100 - 240 V CA 50 - 60 Hz deve ser efectuada através de um dispositivo seccionador (interruptor), bem como através de um dispositivo de protecção para corrente de fuga (RCD / FI) com uma corrente residual ≤ 30 mA.

O transformador do tipo 19769610 só é adequado para a alimentação eléctrica da lâmpada do tipo 40871000.

Qualquer outro tipo de utilização é considerado inadequado. O risco é suportado pelo utilizador. A utilização adequada inclui também o respeito pelo manual de instruções e pelas instruções de montagem, bem como o cumprimento da descrição de limpeza e de reparação.

O fabricante / vendedor desta lâmpada não assume qualquer responsabilidade por ferimentos ou danos resultantes de uma montagem ou utilização inadequada.



Instalação eléctrica

Electricista de construção civil

Os trabalhos de instalação e de controlo devem ser efectuados por um técnico electricista devidamente autorizado e especializado, tendo em consideração as normas DIN VDE 0100 Parte 701 / IEC 60364-7-701.

Ligação eléctrica

Alimentação eléctrica: 100 - 240 V / N/PE / 50 - 60 Hz

Dispositivo de protecção para corrente de fuga

A ligação deve estar protegida por um diferencial magneto-térmico bipolar (RRCB), com uma corrente residual ≤ 30 mA.

O funcionamento correcto da protecção da ligação deve ser controlado periodicamente.



Avisos de montagem

Todos os trabalhos só podem ser realizados com o sistema desconectado da corrente eléctrica. Neste caso deve-se separar a alimentação eléctrica através do interruptor principal ou através do conector de rede.

Características da superfície de montagem

Deve ter-se em atenção que a superfície de fixação seja plana. Se o local de instalação se caracterizar pela existência de juntas ou por um distanciamento irregular dos ladrilhos deve-se vedar as irregularidades com silicone.

É necessário que anteriormente tenha sido instalado o equipamento base com o n.º de encomenda 40876180.



Inserir o cabo de ligação da lâmpada / transformador com a respectiva ferramenta no tubo vazio (EN 20).

Para a montagem só pode ser utilizado material normalizado.

Todos os componentes têm que permanecer acessíveis.

A temperatura ambiente não pode ser superior a 40 °C.

Normas e directivas

Se a lâmpada e o respectivo transformador forem instalados e utilizados correctamente, este equipamento cumpre as normas EN 60598-2-2 / EN 60335-2-105, bem como a directiva de baixa tensão e a directiva CEM.

Dados Técnicos

Lâmpada

Tensão nominal:	12 V DC / 50 Hz SELV
Potência:	3 W
Tipo de protecção:	IP X5
N.º de série:	40871000 (ver placa de características)
Dimensões:	ver página 60
Peso:	739 g

Transformador

Entrada (IN):	100 - 240 V / 50 - 60 Hz / 70 - 170 mA
Saída (OUT):	12 V DC / 500 mA
Tipo de protecção:	IP 20
N.º de série:	19769610 (ver placa de características)
Dimensões:	ver página 60
Peso:	81 g

O transformador não pode ser montado na área de protecção 0, 1 ou 2.

O transformador tem que ser montado numa caixa de comutação de embutir. Esta caixa de comutação de embutir está ligada à lâmpada por um tubo EN 20.

Os dados técnicos são idênticos com as indicações na respectiva placa de características da lâmpada e transformador.

Cabo de ligação da lâmpada/transformador

Comprimento do cabo:	7 m
Corte seccional do condutor:	ca. 0,25 mm ²
- Cor do condutor:	preto (GND)
+ Cor do condutor:	vermelho (12 V DC)
Tipo de protecção da ficha da lâmpada:	IP 68
Ligação no transformador:	Ligação de aperto
Tubo para cabos:	EN 20

Se o cabo de ligação for encurtado, este tem que ser munido de caixas terminais de fios de 0,25 mm² e um comprimento de contacto de 8 mm.

Limpeza / Reparação

Consultar a seguinte brochura sobre as recomendações de limpeza.



Substituição da lâmpada

Todos os trabalhos só podem ser realizados com o sistema desconnectado da corrente eléctrica. Neste caso deve-se separar a alimentação eléctrica através do interruptor principal ou através do conector de rede.

A substituição da lâmpada pode ser realizada pelo cliente.

Lâmpada (3,6 W / 0,3 A / 3200 K)

N.º de encomenda: 95465000

Substituição da lâmpada ver página 63

Todas as peças sobressalentes devem ser adquiridas no comércio especializado.

Falha

Causa

Solução

A lâmpada não acende

- Falta alimentação eléctrica

- Controlar a tensão de entrada e de saída do transformador

- Transformador com defeito

- Substituir o transformador

- Lâmpada com defeito

- Substituir a lâmpada



Opis produktu

Lampa Axor Starck ShowerCollection typu 40871000 jest to oprawa oświetleniowa z diodą LED 12 V 3 W IP X5 i służy do oświetlania łazienek i pryszniców.

Opis symbolu



Czytać instrukcję montażu



Ostrzeżenie przed niebezpiecznym napięciem elektrycznym



Ważna wskazówka



Nie stosować żadnych silikonów zawierających kwas octowy.



Wymiary (patrz strona 60)



Części serwisowe (patrz strona 60)



Montaż (patrz strona 61)



Naprawa (patrz strona 63)



Wskazówki bezpieczeństwa

Użytkowanie zgodne z przeznaczeniem

Lampa

Lampa typu 40871000 nadaje się jedynie do użytku w pomieszczeniach wewnętrznych, w łazienkach i pod prysznicami w strefach 1 i 2 oraz na zewnątrz zgodnie z DIN VDE 0100 cz. 701 / IEC 60364-7-701 i może być zasilana jedynie za pomocą SELV 12 V DC.

Transformator

Zasilanie 12 V DC SELV może mieć miejsce jedynie poprzez dostarczony transformator typu 19769610. Transformator musi być wbudowany w sposób bezdotykowy w puszcze przełącznikowej podtynkowej poza strefami 0, 1 i 2.

Napięcie zasilające 100 - 240 V AC 50 - 60 Hz musi być dostarczone poprzez rozdzielacz (wyłącznik) i przy użyciu zabezpieczenia różnicowego (RCD) z różnicą pomiarów wynoszącą ≤ 30 mA.

Transformator typu 19769610 nadaje się jedynie do zasilania lampy typu 40871000.

Użytkowanie innego rodzaju wzgl. wykraczające poza wskazany zakres uważane jest za niezgodne z przeznaczeniem. Ryzyko ponosi użytkownik. Do użytkowania zgodnego z przeznaczeniem należy również przestrzeganie instrukcji obsługi / montażu oraz zachowywanie opisu czyszczenia i napraw.

Producent / dystrybutor tej lampy nie ponowi żadnej odpowiedzialności za zranienia lub szkody będące konsekwencją niefachowego montażu wzgl. niewłaściwego użytkowania produktu.



Instalacja elektryczna

Elektryk instalator

Prace instalacyjne i kontrolne przeprowadza autoryzowany elektryk, przestrzegając przepisy DIN VDE 0100 cz. 701 / IEC 60364-7-701.

Przyłącze elektryczne

Zasilanie: 100 - 240 V / N / PE / 50 - 60 Hz

Urządzenie ochronne prądowe

Zabezpieczenie instalacji musi mieć miejsce przy użyciu zabezpieczenia różnicowego (RCD) z różnicą pomiarów wynoszącą ≤ 30 mA.

Zabezpieczenie musi być sprawdzane w regularnych odstępach czasu pod kątem właściwego działania.



Wskazówki montażowe

Wszystkie prace mogą być przeprowadzone jedynie w stanie pozbawionym napięcia. Zasilanie należy wówczas w bezpieczny sposób oddzielić przy użyciu wyłącznika głównego wzgl. wtyczki sieciowej.

Rodzaj powierzchni montażowej

Zwrócić uwagę na to, by powierzchnia mocowania była równa. W przypadku istnienia szczelin wzgl. przesuniętych płytek należy wyrównać nierówności przy użyciu silikonu.

Najpierw należy zainstalować zestaw podstawowy nr katalogowy 40876180.

Wciągając przewód łączący lampy / transformatora do



rurki kablowej za pomocą urządzenia do wciągania kabli [EN 20].

Do montażu można używać jedynie materiału normowego.

Wszystkie komponenty muszą pozostać dostępne.

Temperatura otoczenia nie może przekraczać 40°C.

Normy i wytyczne

W przypadku zapewnienia instalacji i zastosowania zgodnego z przeznaczeniem, lampa z dołączonym transformatorem spełnia wymagania norm EN 60598-2-2 / EN 60335-2-105 oraz dyrektywy niskonapięciowej i dyrektywy dot. kompatybilności elektromagnetycznej.

Dane techniczne

Lampa

Napięcie znamionowe: 12 V DC / 50 Hz SELV
 Moc: 3 W
 Stopień ochrony: IP X5
 Numer seryjny: 40871000 (patrz tabliczka znamionowa)
 Wymiary: patrz strona 60
 Ciężar: 739 g

Transformator

Wejście (IN): 100 – 240 V / 50 – 60 Hz / 70 – 170 mA
 Wyjście (OUT): 12 V DC / 500 mA
 Stopień ochrony: IP 20
 Numer seryjny: 19769610 (patrz tabliczka znamionowa)
 Wymiary: patrz strona 60
 Ciężar: 81 g

Transformator nie można montować w strefie ochronnej 0, 1 ani 2.

Transformator musi być wbudowany w puszcze przełącznikowej podtynkowej. Puszka przełącznikowa podtynkowa połączona jest z lampą poprzez rurkę kablową EN 20.

Dane techniczne są identyczne z danymi na właściwej tabliczce znamionowej lampy i transformatora.

Przewód łączący lampy / transformatora

Długość kabla: 7 m
 Przekrój żyły: ok. 0,25 mm²
 – Kolor żyły: czarny (GND)
 + Kolor żyły: czerwony (12 V DC)
 Stopień ochrony wtyczki lampy: IP 68
 Przyłącze do transformatora: Połączenie zaciskowe
 Rurka kablowa: EN 20

W przypadku skrócenia przewodu łączącego należy go wyposażać w tulejki końcowe żył 0,25 mm² oraz w styki długości 8 mm.

Czyszczenie / Naprawa

Zalecenie dotyczące pielęgnacji, patrz dołączona broszura.



Wymiana oświetlacza

Wszystkie prace mogą być przeprowadzone jedynie w stanie pozbawionym napięcia. Zasilanie należy wówczas w bezpieczny sposób oddzielić przy użyciu wyłącznika głównego wzgl. wtyczki sieciowej.

Wymiany oświetlacza może dokonać użytkownik.

Źródło światła (3,6 W / 0,3 A / 3200 K)

Numer katalogowy: 95465000

Wymiana oświetlacza patrz strona 63

Wszystkie części zamienne należy zamawiać w sklepach specjalistycznych.

Usterka

Lampa się nie świeci

Przyczyna

- Brak napięcia zasilającego
 - Uszkodzony transformator
 - Uszkodzona żarówka

Pomoc

- Sprawdzić napięcie wejściowe / wyjściowe transformatora
 - Wymienić transformator
 - Wymienić żarówkę



Popis výrobku

Svítilno Axor Starck ShowerCollection Typ 40871000 je vestavné LED svítidlo 12 V 3 W IP X5 a slouží k osvětlení v koupelnách a sprchách.

Popis symbolů



Pročtěte si návod k montáži



Varování před nebezpečným elektrickým napětím



Důležité upozornění



Nesmí být použit žádný silikon obsahující kyselinu octovou.



Rozměry (viz strana 60)



Servisní díly (viz strana 60)



Montáž (viz strana 61)



Oprava (viz strana 63)



Bezpečnostní pokyny

Použití v souladu s určením

Svítilno

Svítilno typu 40871000 je vhodné pouze pro použití ve vnitřních prostorách, koupelnách a sprchách v zónách 1 a 2 a také mimo ně podle normy DIN VDE 0100 část 701 / IEC 60364-7-701 a smí být napájeno pouze napětím SELV 12 V DC.

transformátor

Napájení napětím 12 V DC SELV smí probíhat pouze transformátorem typu 19769610, obsaženém v dodávce. Transformátor musí být mimo zóny 0, 1 a 2 zabudován do podomítkové instalační krabice a chráněn proti dotyku.

Síťové napětí 100 - 240 V AC 50 - 60 Hz musí být zapojeno přes odpojovač napětí (spínač) a také přes přepěťovou ochranu (RCD / FI) se jmenovitým rozdílovým proudem ≤ 30 mA.

Transformátor typu 19769610 je vhodný pouze pro napájení svítidla typu 40871000.

Jiné použití nebo použití překračující tento účel platí jako použití v rozporu s určením. Riziko nese uživatel. K použití v souladu s určením patří také dodržování návodu k použití / montáži a také dodržování návodu k čištění a opravám.

Výrobce / distributor tohoto svítidla nepřebírá žádnou zodpovědnost za zranění a poškození, která vzniknou v důsledku neodborné montáže / neodborného používání.



Elektroinstalace

Elektroinstalatér

Práce na instalaci a přezkoušení musí být provedeny pouze certifikovaným elektroinstalatérem za dodržení normy DIN VDE 0100 část 701 / IEC 60364-7-701.

Elektrické připojení

Napájení: 100 - 240 V / N / PE / 50 - 60 Hz

Ochranné zařízení chybového proudu

Jištění musí být provedeno přes přepěťovou ochranu (RCD / FI) se jmenovitým rozdílovým proudem ≤ 30 mA.

Jištění musí být v pravidelných intervalech kontrolováno na svoji funkčnost.



Pokyny k montáži

Veškeré práce se smí provádět pouze v beznapěťovém stavu. Přitom je třeba napájení napětím bezpečně oddělit přes hlavní vypínač nebo síťovou zástrčku.

Charakter montážních ploch

Je třeba dbát na to, aby upevňovací plocha byla rovná. Pokud se zde vyskytují níže zapuštěné spáry nebo odsazení obkladů, je třeba tyto nerovnosti utěsnit silikonem.

Předtím musí být nainstalována základní sada obj. č. 40876180.

Spojovací vedení svítidla s transformátorem uložte do chráničky (EN 20) pomocí protahovací struny.



K montáži smí být používán pouze materiál odpovídající normám.

Všechny komponenty musí zůstat přístupné.

Teplota okolí nesmí být vyšší než 40 °C.

Normy a směrnice

Svítilno s příslušným transformátorem splňuje při instalaci a používání v souladu s určením normy EN 60598-2-2 / EN 60335-2-105 a také směrnici o nízkém napětí a elektromagnetické kompatibilitě.

Spojovací vedení svítidla s transformátorem

Délka kabelu: 7 m
 Průměr žil: cca 0,25 mm²
 - Barva žil: černá (GND)
 + Barva žil: červená (12 V DC)
 Třída krytí zástrčky ke svítidlu: IP 68
 Připojení k transformátoru: Svorkové spojení
 Chránička pro kabel: EN 20
 Pokud bude spojovací vedení zkráceno, musí být žíly opatřeny kabelovými koncovkami 0,25 mm² a délkou kontaktu 8 mm.

Technické údaje

Svítilno

Nízké napětí: 12 V DC / 50 Hz SELV
 Výkon: 3 W
 Třída krytí: IP X5
 Sériové číslo: 40871000 (viz typový štítek)
 Rozměry: viz strana 60
 Hmotnost: 739 g

transformátor

Vstup (IN): 100 - 240 V / 50 - 60 Hz / 70 - 170 mA
 Výstup (OUT): 12 V DC / 500 mA
 Třída krytí: IP 20
 Sériové číslo: 19769610 (viz typový štítek)
 Rozměry: viz strana 60
 Hmotnost: 81 g
 Transformátor nesmí být montován v zónách ochrany 0, 1 nebo 2.

Transformátor musí být zabudován do podomítkové instalační krabice. Tuto podomítkovou instalační krabici je potřeba se svítidlem spojit pomocí vedení v chráničce EN 20.

Technické údaje jsou identické s údaji na typovém štítku svítidla a transformátoru.

Čištění / Oprava

Doporučení k čištění viz příložená brožura.



Výměna svítidel

Veškeré práce se smí provádět pouze v beznapěťovém stavu. Přitom je třeba napájení napětím bezpečně oddělit přes hlavní vypínač nebo síťovou zástrčku.

Výměna svítidla může být provedena provozovatelem. Osvětlovací prostředek (3,6 W / 0,3 A / 3200 K)

Objednací číslo: 95465000

Výměna svítidel viz strana 63

Veškeré náhradní díly je třeba zakoupit ve specializované prodejně.

Porucha

Svítilno nesvítil

Příčina

- není síťové napětí

- Závada transformátoru

- Svítidlo defektní

Odstranění

- Zkontrolujte vstupní / výstupní napětí transformátoru

- Vyměňte transformátor

- Vyměňte svítidlo



Popis výrobku

Svietidlo Axor Starck ShowerCollection typ 40871000 je vstavané svietidlo LED 12 V 3 W IP X5 a slúži na osvetlenie v kúpeľniach a sprchách.

Popis symbolov



Prečítajte si návod na montáž



Výstraha pred nebezpečným, elektrickým napätím



Dôležité upozornenie



Nesmiete použiť žiaden silikón obsahujúci kyselinu octovú.



Rozmery (viď strana 60)



Servisné diely (viď strana 60)



Montáž (viď strana 61)



Oprava (viď strana 63)



Bezpečnostné pokyny

Použitie v súlade s určením

Svietidlo

Svietidlo typu 40871000 je vhodné len na použitie v interiéroch, kúpeľniach a sprchách v zónach 1 a 2 ako aj v exteriéri podľa DIN VDE 0100 časť 701 / IEC 60364-7-701 a môže byť napájané len so SELV 12 V DC.

transformátor

Napájanie 12 V DC SELV je povolené len prostredníctvom dodaného transformátora typu 19769610. Transformátor musí byť zabudovaný mimo zón 0, 1 a 2 chránený pred dotykom v podmietskovej inštaláčnej krabici.

Sieťové napätie 100 - 240 V AC 50 - 60 Hz musí prebiehať cez odpojovač (spínač), ako aj cez prepäťovú ochranu (RCD / FI) so menovitým rozdielovým prúdom ≤ 30 mA.

Transformátor typu 19769610 je vhodný len pre napájanie svietidla typu 40871000.

Iné použitie alebo použitie nad tento rámec sa považuje za použitie mimo určenia. Riziko znáša používateľ. K použitiu podľa určenia patrí aj dodržiavanie návodu na používanie / montáž, ako aj dodržanie predpisov o čistení a opravách.

Výrobca / distribútor týchto svietidiel nepreberá zodpovednosť pre poranenia alebo poškodenia vzniknuté v dôsledku neodbornej montáže / neodborného používania.



Elektroinštalácia

Elektroinštalatér

Inštaláčne a skúšobné práce môže vykonávať len certifikovaný elektroinštalatér, pričom zohľadní DIN VDE 0100 časť 701 / IEC 60364-7-701.

Elektrické pripojenie

Napájanie: 100 - 240 V / N / PE / 50 - 60 Hz

Ochranné zariadenie chybného prúdu

Poistenie musí byť vykonané cez prepäťovú ochranu (RCD / FI) so menovitým rozdielovým prúdom ≤ 30 mA..

Funkčnosť poistenia musí byť kontrolovaná v pravidelných časových intervaloch.



Pokyny pre montáž

Všetky práce sa smú vykonávať len vtedy, keď je prístroj odpojený od elektrického napätia. Napájanie musí byť pritom bezpečne odpojené cez hlavný spínač alebo sieťovú zástrčku.

Charakter montážnych plôch

Je potrebné dbať na to, aby bola upevňovacia plocha rovná. Ak sa v nej nachádzajú hlboké špáry alebo odsadenie obkladov, potom musia byť tieto nerovnosti utesené silikónom.

Predtým treba nainštalovať základný set s obj. číslom 40876180.

Spojovací kábel medzi svietidlom a transformátorom



vťahnite do chráničky (EN 20) pomocou vŕahovaciej struny.

Pri montáži môže byť použitý len materiál zodpovedajúci norme.

Všetky komponenty musia zostať prístupné.

Teplota okolia nesmie byť vyššia ako 40 °C.

Normy a smernice

Svietidlo s príslušným transformátorom spĺňajú v prípade správnej inštalácie a použitia podľa určenia normy EN 60598-2-2 / EN 60335-2-105 ako aj nízkonapäťovú smernicu a smernicu elektromagnetickej zlučiteľnosti.

Spojovací kábel svietidla a transformátora

Dĺžka kábla:	7 m
Prierez vodiča:	asi 0,25 mm ²
- Farba vodiča:	čierna (GND)
+ Farba vodiča:	červená (12 V DC)
Trieda ochrany zástrčky k svietidlu:	IP 68
Prípojenie k transformátoru:	Svorkový spoj
Chránička pre kábel:	EN 20

Ak bude spojovací kábel skráteneý, musí byť opatrený káblovou koncovkou 0,25 mm² a dĺžkou styku 8 mm.

Technické údaje

Svietidlo

Menovité napätie:	12 V DC / 50 Hz SELV
Výkon:	3 W
Trieda ochrany:	IP X5
Sériové číslo:	40871000 (viď typový štítok)
Rozmery:	viď strana 60
Hmotnosť:	739 g

transformátor

Vstup (IN):	100 - 240 V / 50 - 60 Hz / 70 - 170 mA
Výstup (OUT):	12 V DC / 500 mA
Trieda ochrany:	IP 20
Sériové číslo:	19769610 (viď typový štítok)
Rozmery:	viď strana 60
Hmotnosť:	81 g

Transformátor nesmie byť montovaný v ochranej zóne 0, 1 alebo 2.

Transformátor musí byť namontovaný v podomietkovej inštaláčnej krabici. Táto podomietková inštaláčna krabica je so svietidlom spojená cez chráničku EN 20.

Technické údaje sú identické s údajmi na príslušnom typovom štítku svietidla a transformátora.

Čistení / Oprava

Odporúčanie o čistení nájdete v priloženej brožúre.



Výmena svietidla

Všetky práce sa smú vykonávať len vtedy, keď je prístroj odpojený od elektrického napätia. Napájanie musí byť pritom bezpečne odpojené cez hlavný spínač alebo sieťovú zástrčku.

Svietidlo môže vymeniť prevádzkovateľ.

Osvetlovací prostriedok (3,6 W / 0,3 A / 3200 K)

Objednávacie číslo: 95465000

Výmena svietidla viď strana 63

Všetky náhradné diely musia byť kupované cez špecializovaný obchod.

Porucha

Príčina

Pomoc

Svietidlo nesvieti

- nie je sieťové napätie

- Skontrolovať vstupné / výstupné napätie transformátora

- transformátor je defektný

- Vymeniť transformátor

- svietidlo je defektné

- Vymeniť svietidlo



产品介绍

40871000 型雅生斯达克自由方淋浴室灯为一种 12 V 3 W IP X5 LED 嵌入式灯，用于浴室和淋浴室内的照明。

符号说明



阅读安装说明书



危险电压警告



重要提示



不得使用含醋酸硅胶。



大小 (参见第 60 页)



备用零件 (参见第 60 页)



安装 (参见第 61 页)



维修 (参见第 63 页)



安全技巧

符合规定的使用
灯

40871000 型灯只适合用在 DIN VDE 0100 第 701 部分 / IEC 60364-7-701 规定的 1 和 2 类区域室内、浴室和淋浴室内以及规定区域之外并且只允许供给 12 V DC 特低安全电压 (SELV)。

变压器

只允许通过 19769610 型原配变压器进行 12 V DC 特低安全电压 (SELV) 供电。变压器必须防接触安装在 0、1 和 2 类区域以外的暗装开关盒中。

必须通过一个隔离装置 (开关) 以及通过一个故障电流保护装置 (RCD / FI) 进行 100 - 240 V AC 50 - 60 Hz 电源供电，设计电流差 \leq 30 mA。

19769610 型变压器只适合于给 40871000 型灯供电。

其它或者超出此范围的使用方式均视为不符合规

定。由使用人承担风险。注意使用说明/安装说明以及遵照清洁和维修描述也属于按规定使用范围。

本灯的制造商/销售商将不承担因安装/使用不当所产生的受伤或损害后果。



电气安装

电气安装人员

由获得许可的电气专业人员按照 DIN VDE 0100 第 701 部分 / IEC 60364-7-701 规定，实施安装和检查工作。

电气连接

供电: 100 240 V / N / PE / 50 60 Hz

缺陷电流保护装置

必须通过一个故障电流保护装置 (RCD / FI) 进行保险，设计电流差 \leq 30 mA。

必须定期检查保险装置的功能。



安装提示

有的工作只能在没有电压的状况下进行。其中通过总开关或电源插头可靠断开供电。

安装表面的情况

应注意固定面保持平整。如果此处存在凹陷接缝或铺设瓷砖，则有必要使用硅胶将不平整之处封闭填平。

在此之前必须已经安装了底座组件 (订货号: 40876180)。

借助于一个电线牵拉器将灯与变压器之间的连接电线拉到空心管 (符合 EN 20 规定) 中。

安装时只允许使用符合标准要求材料。



所有组件必须保持可供使用。
周围环境温度不得高于 40 C。

标准和准则

灯以及所属变压器在按规定安装和使用的情况下符合标准 EN 60598-2-2 / EN 60335-2-105 以及低压规范和电磁兼容规范要求。

灯与变压器之间的连接电线

电线长度:	7 m
芯线横截面积:	大约 0,25 mm
芯线颜色:	黑色 (GND)
+ 芯线颜色:	红色 (12 V DC)
灯具插头的保护等级:	IP 68
连接到变压器上:	端子夹紧连接
电线空心管:	EN 20

如果缩短连接电线，则必须在连接电线上加上 0.25mm 的芯线线鼻并保持 8mm 的接触长度。

技术参数

灯

额定电压:	12 V DC / 50 Hz SELV
功率:	3 W
保护等级:	IP X5
批号:	40871000 (参见铭牌)
规格尺寸:	参见第页 60
重量:	739 g

变压器

输入 (IN):	100 240 V / 50 60 Hz / 70 170 mA
输出 (OUT):	12 V DC / 500 mA
保护等级:	IP 20
批号:	19769610 (参见铭牌)
规格尺寸:	参见第页 60
重量:	81 g

变压器不得安装在0、1或2类保护区域内。
变压器必须安装一个暗装开关盒中。该暗装开关盒通过一个 EN 20 所规定的空心管与灯相连。
技术参数分别与灯和变压器铭牌上说明一致。

清洗 / 维修

清洁建议参见附入的小册子。



灯具更换

所有的工作只能在没有电压的状况下进行。其中通过总开关或电源插头可靠断开供电。

可由使用人进行灯具更换。

灯具 (3,6 W / 0,3 A / 3200 K)

订货号: 95465000

灯具更换 参见第页 63

应该只通过专业商店购买所有备件。

问题	原因	补救
灯不亮	-没有电源电压	-检查变压器的输入和输出电压
	-变压器有故障	-更换变压器
	-灯具具有故障	-更换灯具



Описание продукции

Светильник Axor Starck ShowerCollection типа 40871000 представляет собой встраиваемый светодиодный светильник 12 В, 3 Вт со степенью защиты IP X5, предназначенный для освещения ванных комнат и душевых кабин.

Описание символов



См. инструкцию по монтажу



Предупреждение об опасном электрическом напряжении



Важное замечание



Запрещается использовать уксусный силикон.



Размеры (см. стр. 60)



Комплект (см. стр. 60)



Монтаж (см. стр. 61)



Ремонт (см. стр. 63)



Указания по технике безопасности

Использование по назначению

Светильник

Светильник типа 40871000 предназначен для эксплуатации только во внутренних помещениях, ванных комнатах и душевых кабинах в области 1 и 2, а также за их пределами согласно DIN VDE 0100, часть 701/IEC 60364-7-701, строго под сверхнизким напряжением (SELV)

трансформатор

Сверхнизкое напряжение (SELV) 12 В постоянного тока должно подаваться только через входящий в комплект трансформатор типа 19769610. При этом трансформатор устанавливают за пределами области 0, 1 и 2 в скрытой штепсельной розетке, обеспечивая невозможность случайного касания трансформатора.

Питание от электросети 100-240 В переменного тока с частотой тока 50-60 Гц должно осуществляться через размыкающее устройство (выключатель), а также устройство защитного отключения

(выключатель дифференциального тока) с измеряемым дифференциальным током \leq

Трансформатор типа 19769610 рассчитан только на питание светильника типа 40871000.

Любое другое использование считается применением не по назначению. Ответственность за соответствующий риск лежит на пользователе. Применением по назначению считается использование с соблюдением инструкции по эксплуатации/монтажу, а также указаний по очистке и ремонту.

Производитель/поставщик этих светильников не несет ответственности за повреждения или убытки, явившиеся следствием нарушений при монтаже/эксплуатации.



Электроустановка

Электрик

Устройство и проверка электроустановки должны осуществляться квалифицированным электриком с соблюдением DIN VDE 0100, часть 701/IEC 60364-7-701.

Электроподключение

Электропитание: 100 – 240 V / N /PE / 50 – 60 Hz

Неисправность электрооборудования и защитных приспособлений

Электроустановка должна предусматривать устройство защитного отключения (выключатель дифференциального тока) с измеряемым дифференциальным током \leq 30 мА.

Защиту подвергают регулярной проверке на предмет функционирования.



Указания по монтажу

Все работы разрешается выполнять только в обесточенном состоянии. При этом должна быть предусмотрена возможность обесточивания через главный выключатель или сетевую розетку.

Качество монтажной поверхности

При этом следят, чтобы поверхность крепления оставалась ровной. При наличии глубоких стыков или перекосов облицовочной плитки их выравнивают силиконом.

Предварительно устанавливают основной комплект, номер заказа 40876180.

Провод, соединяющий светильник и трансформатор,



проводят через полую трубу (EN 20) с помощью устройства ввода кабеля.

При монтаже допускается применение только соответствующих нормам материалов.

После установки убедитесь, что возможен доступ ко всем компонентам.

Температура окружающего воздуха не должна превышать 40 °С.

Нормы и директивы

При условии установки и эксплуатации с соблюдением всех требований светильник и его трансформатор соответствуют нормам EN 60598-2-2/EN 60335-2-105, а также директивам по низкому напряжению и ЭМС.

Технические данные

Светильник

Номинальное напряжение: 12 V DC / 50 Hz SELV
 Мощность: 3 W
 Тип защиты: IP X5
 Серийный номер: 40871000 (См. типовую табличку)
 Габариты: см. стр. 60
 Вес: 739 g

трансформатор

Вход (IN): 100 – 240 V / 50 – 60 Hz / 70 – 170 mA
 Выход (OUT): 12 V DC / 500 mA
 Тип защиты: IP 20
 Серийный номер: 19769610 (См. типовую табличку)
 Габариты: см. стр. 60
 Вес: 81 g

Запрещается устанавливать трансформатор в защитной области 0, 1 или 2.

Трансформатор устанавливают в скрытой штепсельной розетке. Скрытую штепсельную розетку соединяют со светильником через полую трубу EN 20.

Технические характеристики идентичны данным, указанным на соответствующей типовой табличке светильника и трансформатора.

Провод, соединяющий светильник и трансформатор

Длина кабеля: 7 m
 Поперечное сечение жилы: ок. 0,25 mm²
 – Цвет жилы: черный (GND)
 + Цвет жилы: красный (12 V DC)
 Тип защиты штекера светильника: IP 68
 Подключение к трансформатору: Клеммное соединение
 Полая труба для кабеля: EN 20
 В случае укорачивания соединительного провода предусматривают втулочный наконечник жилы 0,25 мм² при длине контакта 8 мм.

Очистка / Ремонт

Рекомендации по очистке см. в прилагаемой брошюре.



Замена лампы

Все работы разрешается выполнять только в обесточенном состоянии. При этом должна быть предусмотрена возможность обесточивания через главный выключатель или сетевую розетку.

Замена лампы может осуществляться пользователем.

Осветительное средство (3,6 W / 0,3 A / 3200 K)

Номер заказа: 95465000

Замена лампы см. стр. 63

Все запасные части следует приобретать только в специализированных магазинах.

Неисправность

Причина

Устранение неисправности

Светильник не горит

- Отсутствует питание

- Проверьте входное/выходное напряжение трансформатора

- Трансформатор неисправен

- Замените трансформатор

- Лампа неисправна

- Замените лампу



Termékleírás

Az Axor Starck ShowerCollection 40871000 típusú lámpa beépíthető LED 12 V 3 W IP X5 lámpa, amely fürdőszobák, és zuhanyzók világítására használható.

Szimbólumok leírása



Olvassa el a felszerelési útmutatót



Figyelmeztetés veszélyes elektromos feszültségre



Fontos figyelmeztetés



Nem szabad ecetsav tartalmú szilikonot használni.



Méretet (lásd a 60. oldalon)



Tartozékok (lásd a 60. oldalon)



Szerelés (lásd a 61. oldalon)



Javítás (lásd a 63. oldalon)



Biztonsági utasítások

Rendeltetésszerű használat

Lámpa

A 40871000 típusú lámpa csak beltéren, fürdőszobában és zuhanyzóban használható, 1-es és 2-es zónákban, valamint ezeken kívül csak a DIN VDE 0100 701 rész / IEC 60364-7-701 szerint, és csak 12 V SELV DC-vel szabad táplálni.

Trafó

A 12 V DC SELV feszültségellátását csak a mellékelt 19769610 típusú transzformátorral szabad végezni. A transzformátort a 0-ás, 1-es és 2-es zónákon kívül egy alapvonalat kapcsolóba kell érintés biztosan beépíteni.

A 100 - 240 V AC 50 - 60 Hz hálózati feszültségellátásnak egy elválasztó készüléken (kapcsoló), valamint egy hibaáram védőberendezésen (RCD / FI) keresztül kell történni ≤ 30 mA különbözeti árammal.

A 19769610 típusú transzformátor csak a 40871000 típusú lámpa feszültségellátására alkalmas.

Más vagy ezen túlmenő használat nem rendeltetésszerűnek számít. A kockázatot a felhasználó viseli. A rendeltetésszerű használathoz tartozik a használati-/ felszerelési utasítás figyelembe vétele, valamint a tisztítási- és javítási leírás betartása is.

Ezen lámpa gyártója / forgalmazója semmilyen felelősséget nem vállal olyan sérülésekért vagy károkért, amelyek a nem szakember? felszerelésből / használatból erednek.



Elektromos szerelés

Elektromos szakember

A szerelési- és ellenőrzési munkálatokat jóváhagyott elektromos szakembernek kell elvégeznie, a DIN DIN VDE 0100 701 / IEC 60364-7-701 részének figyelembe vétele mellett.

Elektromos csatlakozás

Feszültségellátás: 100 - 240 V / N / PE / 50 - 60 Hz

Hibaáram-védőberendezés

A biztosítéknak hibaáram-védőberendezésen (RCD / FI) keresztül kell történni ≥ 30 mA különbözeti hibaárammal.

A biztosíték működését rendszeres időközönként ellenőrizni kell.



Szerelési utasítások

Minden munkát csak feszültségmentes állapotban szabad végezni. Eközben feszültségellátást a főkapcsolón vagy a hálózati dugón keresztül biztonságosan le kell kapcsolni.

A beépítési felület minősége

Ügyelni kell arra, hogy a rögzítési felület sima legyen. Ha mély fugák vagy csempe mélyedések vannak, akkor ezeket az egyenetlenségeket szilikonnal szigetelni kell. Előtte fel kell szerelni a 40876180 megrend. számú alapkészletet.

Az összekötő kábelt a lámpa / transzformátor között egy kábel behúzó készülék segítségével a kábelvédő



csőbe (EN20) behúzni.

A felszereléshez csak szabványnak megfelelő anyagot szabad használni.

Minden komponensnek hozzáférhetőnek kell maradni.

A környezeti hőmérsékletnek nem szabad 40 °C-nál magasabbnak lennie.

Szabványok és irányelvek

A lámpa a hozzá tartozó transzformátorral, rendeltetésszerű felszerelés és használat esetén megfelel az EN 60598-2-2 / EN 60335-2-105 szabványoknak, valamint a kisfeszültségű- és EMV irányelveknek.

Műszaki adatok

Lámpa

Névleges feszültség:	12 V DC / 50 Hz SELV
Teljesítmény:	3 W
Védettség:	IP X5
Sorozatszám:	40871000 (lásd a típus táblát)
Méreték:	lásd a oldalon 60
Súly:	739 g

Trafó

Bemenet (IN):	100 - 240 V / 50 - 60 Hz / 70 - 170 mA
Kimenet (OUT):	12 V DC / 500 mA
Védettség:	IP 20
Sorozatszám:	19769610 (lásd a típus táblát)
Méreték:	lásd a oldalon 60
Súly:	81 g

A transzformátort nem szabad 0-ás, 1-es vagy 2-es biztonsági zónában beépíteni.

A transzformátort alapvakolatli kapcsolóba kell beépíteni. Ezt az alapvakolatli kapcsolót egy EN 20 kábelvédő csövön keresztül kell a lámpával összekötni.

A műszaki adatok megegyeznek a lámpa és a transzformátor adott típus tábláján található adatokkal.

Összekötő kábel lámpa / transzformátor

Kábel hosszúság:	7 m
Vezeték átmérő:	kb. 0,25 mm ²
- Vezeték színe:	fekete (GND)
+ Vezeték színe:	piros (12 V DC)
A lámpa dugós csatlakozójának védettsége:	IP 68
Csatlakozó a transzformátorhoz:	Szorító csatlakozó
Kábelvédő cső:	EN 20

Ha a csatlakozó vezetékét lerövidítik, akkor ezt 0,25 mm²-es érvég hüvellyel, és 8 mm hosszú érintkezővel kell ellátni.

Tisztítás / Javítás

Az ajánlott tisztításhoz lásd a mellékelt brosúrát.



Lámpa cseréje

Minden munkát csak feszültségmentes állapotban szabad végezni. Eközben feszültségellátást a főkapcsolón vagy a hálózati dugón keresztül biztonságosan le kell kapcsolni.

A lámpa cseréjét az üzemeltető is elvégezheti.

Világítás (3,6 W / 0,3 A / 3200 K)

Megrendelési szám: 95465000

Lámpa cseréje lásd a oldalon 63

Az összes alkatrészt csak szaküzleten keresztül szerezze be.

Hiba	Ok	Megoldás
A lámpa nem világít	- Nincs hálózati feszültség	- Ellenőrizze a transzformátor bemeneti-/ kimeneti feszültségét
	- A transzformátor hibás	- A transzformátort kicserélni
	- Lámpa hibás	- Lámpát kicserélni



Tuotekuvaus

Valaisin Axor Starck ShowerCollection tyyppiä 40871000 on LED 12 V 3 W IP X5 -uppovalaisin kylpyhuoneiden ja suihkutilojen valaisuun.

Merkin kuvaus



Lue asennusohje



Varoitus vaarallisesta sähköjännitteestä



Tärkeä huomautus



Ei saa käyttää etikahappopitoista silikonია.



Mitat (katso sivu 60)



Varaosat (katso sivu 60)



Asennus (katso sivu 61)



Korjaus (katso sivu 63)



Turvallisuusohjeet

Tarkoituksenmukainen käyttö

Valaisin

Valaisintyyppi 40871000 soveltuu käytettäväksi vain sisätiloissa, kylpyhuoneissa ja suihkutiloissa alueilla 1 ja 2 sekä ulkopuolella standardin DIN VDE 0100 osan 701 / IEC 60364-7-701 mukaisesti, ja siihen liitettävän virran teho saa olla vain SELV 12 V

Muuntaja

12 V DC SELV -jännitteen saa syöttää vain käyttäen mukana toimitettua muuntajaa tyyppiä 19769610. Muuntaja on asennettava alueiden 0, 1 ja 2 ulkopuolelle rappausten alle kosketusvarmasti.

100 - 240 V AC 50 - 60 Hz -verkkojännitteen syötön on tapahduttava erottimen (katkaisimen) sekä vikavirtasuojakytkimen (RCD / FI) välityksellä laukaisuvirran ollessa ≤ 30 mA erfolgen.

Muutajatyypin 19769610 soveltuu vain valaisimen

40871000 jännitteen syöttöön.

Muu tai laajennettu käyttö ei ole tarkoituksenmukaista Riski on käyttäjällä. Tarkoituksenmukaiseen käyttöön kuuluu myös käyttö- ja asennusohjeiden huomioonottaminen sekä puhdistus- ja korjauskuvauksen noudattaminen.

Tämän valaisimen valmistaja/myyjä ei ota vastuuta tapaturmista tai vahingoista, jotka aiheuttaa epäasianmukainen asennus / epäasianmukainen käyttö.



Sähköasennus

Sähköasentaja

Asennus- ja tarkistustyöt tulee suorittaa pätevä sähköalan ammattilainen noudattaen standardin DIN VDE 0100 osan 701 / IEC 60364-7-701 määräyksiä.

Sähköliitäntä

Jännitteen syöttö: 100 - 240 V / N / PE / 50 - 60 Hz

Vikavirtasuojakytkin

Varmistus on tehtävä vikavirtasuojakytkimellä (RCD / FI), jonka laukaisuvirta on ≤ 30 mA.

Varmistuksen toiminta on tarkistettava säännöllisesti.



Asennusohjeet

Kaikki työt saa suorittaa vain jännitteettömässä tilassa. Tässä tapauksessa virransaanti on keskeytettävä varmasti pääkytkimestä tai verkkopistokkeesta.

Asennuspinnan ominaisuudet

On varmistettava, että kiinnityspinta on tasainen. Jos tässä on saumoja tai laattojen yhtymäkohtia, nämä epätasaisuudet täytyy tiivistää silikonilla.

Ensin on asennettava perussarja tilausnumero 40876180.

Valaisimen / muuntajan liitäntäjohto vedetään kaapelin sisäanvetolaitteen avulla tyhjää putkeen (EN 20).

Asennukseen saa käyttää vain standardinmukaisia



materiaaleja.

Kaikkiin komponentteihin tulee päästä käsiksi.

Ympäristön lämpötila ei saa olla enemmän kuin 40 °C.

Standardit ja direktiivit

Valaisin ja siihen kuuluva muuntaja on asianmukaisessa asennuksessa ja käytössä standardien EN 60598-2-2 / EN 60335-2-105 sekä pienjännite- ja EMC-direktiivien mukainen.

Valaisimen / muuntajan liitäntäjohto

Kaapelin pituus: 7 m
 Johtimen läpimitta: n. 0,25 mm²
 - Johtimen väri: musta (GND)
 + Johtimen väri: punainen (12 V DC)
 Valaisimeen menevän pistokkeen suojausluokka: IP 68
 Liitäntä muuntajaan: Puristusliitos
 Tyhjä putki kaapelia varten: EN 20
 Jos liitäntäjohto lyhennetään, se on varustettava 0,25 mm²:n päättekappaleilla ja 8 mm:n kontaktipituudella.

Tekniset tiedot

Valaisin

Nimellijännite: 12 V DC / 50 Hz SELV
 Teho: 3 W
 Suojausluokka: IP X5
 Sarjanumero: 40871000 (katso tyyppikilpi)
 Koko: katso sivu 60
 Paino: 739 g

Muuntaja

Tulo (IN): 100 - 240 V / 50 - 60 Hz / 70 - 170 mA
 Lähtö (OUT): 12 V DC / 500 mA
 Suojausluokka: IP 20
 Sarjanumero: 19769610 (katso tyyppikilpi)
 Koko: katso sivu 60
 Paino: 81 g
 Muuntajaa ei saa asentaa suoja-alueeseen 0, 1 tai 2.

Muuntaja on asennettava rappauksen alla olevaan kytkinrasiaan. Tämä kytkinrasia on yhdistettävä tyhjällä putkella EN 20 valaisimeen.

Tekniset tiedot vastaavat valaisimen ja muuntajan tyyppikilvessä olevia tietoja.

Puhdistus / Korjaus

Katso puhdistussuositus mukana olevasta esitteestä.



Polttimon vaihto

Kaikki työt saa suorittaa vain jännitteettömässä tilassa. Tässä tapauksessa virransaanti on keskeytettävä varmasti pääkytkimestä tai verkkopistokkeesta.

Polttimon voi vaihtaa käyttäjä
 Valonlähde (3,6 W / 0,3 A / 3200 K)
 Tilausnumero: 95465000
 Polttimon vaihto katso sivu 63

Kaikki varaosat ovat saatavissa vain alan erikoisliikkeistä.

Häiriö

Lamppu ei pala.

Syy

- Ei verkkovirtaa
- Muuntaja viallinen
- Polttimo viallinen

Toimenpide

- Muuntajan tulo- ja lähtövirta tarkastetaan.
- Muuntaja vaihdetaan.
- Polttimo vaihdetaan.



Produktbeskrivning

Lampan Axor Starck ShowerCollection typ 40871000 är en LED 12 V 3 W IP X5 inbyggnadslampa och används till belysning i bad och duschar.

Simbolio aprašymas



Läs monteringsanvisningen



Varning för farlig elektrisk spänning



Viktig information



Silikon som innehåller ättiksyra får inte användas!



Måtten (se sidan 60)



Reservdelar (se sidan 60)



Montering (se sidan 61)



Reparation (se sidan 63)



Säkerhetsanvisningar

Avsedd användning

Lampa

Lampan typ 40871000 är bara avsedd för användning inomhus, i bad och duschar i område 1 och 2 samt utanför enligt DIN VDE 0100 del 701 / IEC 60364-7-701 och får bara försörjas med SELV 12 V DC.

Transformator

Försörjningen med 12 V DC SELV spänningen får bara ske med den medföljande transformatorn typ 19769610. Transformatorn måste byggas in beröringssäkert utanför områdena 0, 1 och 2 i en infälld dosa.

Nätspänningen på 100 - 240 V AC 50 - 60 Hz måste tillhandahållas över en fränskiljningsanordning (brytare) samt över en jordfelsbrytare (RCD / FI) med en märkdifferensström ≤ 30 mA.

Transformatorn av typen 19769610 är bara lämplig till

spänningsförsörjningen av lampan typ 40871000.

En annan eller mera långtgående användning anses inte vara den avsedda. Användaren bär risken. Den avsedda användningen omfattar också att beakta bruks-/monteringsanvisningen samt att följa rengörings- och reparationsanvisningarna.

Tillverkaren / distributören av lampan påtar sig inget ansvar för personskador eller materiella skador som uppstår till följd av bristfällig montering/ användning.



Elinstallation

Elinstallatör

Installations- och kontrollarbeten ska utföras av en behörig elinstallatör och då enligt DIN VDE 0100 del 701 / IEC 60364-7-701.

Elektrisk anslutning

Spänningsförsörjning: 100 - 240 V / N / PE / 50 - 60 Hz

Felströms-skyddsanordning

En jordfelsbrytare (RCD / FI) med en märkdifferensström på ≤ 30 mA måste användas som säkringsanordning.

Säkringsanordningens funktion måste kontrolleras med jämna mellanrum.



Monteringsanvisningar

Samtliga arbeten får bara utföras när strömmen är avstängd. Spänningen ska då brytas på säkert sätt över huvudströmbrytare eller nätkontakt.

Montavimo vietos charakteristika

Det är viktigt att fästytan är plan. Om det finns djupa fogar eller klinkerförskjutningar så är det nödvändigt att täta ojämnheterna med silikon.

Grundsetet med beställnummer 40876180 måste då vara installerat.

Dra in kabeln som förbinder lampan/ transformatorn i tomröret (EN 20) med hjälp av ett kabelindragningsinstrument.



Endast normerat material får användas till monteringen.

Alla komponenter måste förbli tillgängliga.

Den omgivande temperaturen får inte överstiga 40 °C.

Normer och riktlinjer

Vid korrekt installation och användning uppfyller lampan med den tillhörande transformatorn normerna EN 60598-2-2 / EN 60335-2-105 samt lågspännings- och EMV-direktivet.

Anslutningskabel lampa/transformator

Kabellängd:	7 m
Ledartvårsnitt:	ca. 0,25 mm ²
- Ledarfärg:	svart (GND)
+ Ledarfärg:	röd (12 V DC)
Skyddstypen för kontakten till lampan:	IP 68
Anslutning till transformator:	Klämkoppling
Tomrör för kabel:	EN 20

Om anslutningskabeln kortas måste den förses med kabeländhylsor 0,25 mm² och en kontaktlängd på 8 mm.

Tekniska data

Lampa

Nominell spänning:	12 V DC / 50 Hz SELV
Kapacitet:	3 W
Skyddstyp:	IP X5
Serienummer:	40871000 (se typskylt)
Mått:	se sidan 60
Vikt:	739 g

Transformator

Ingång (IN):	100 - 240 V / 50 - 60 Hz / 70 - 170 mA
Utgång (OUT):	12 V DC / 500 mA
Skyddstyp:	IP 20
Serienummer:	19769610 (se typskylt)
Mått:	se sidan 60
Vikt:	81 g

Transformatorn får inte byggas in i skyddsområde 0, 1 eller 2.

Transformator måste byggas in i en infälld dosa. Den här infällda dosan är förbunden med lampan via ett tomrör EN 20.

Den tekniska datan är identisk med uppgifterna på respektive typskylt för lampa och transformator.

Rengöring / Reparation

Se den medföljande broschyren för rengöringsrekommendation



Byta glödlampa

Samtliga arbeten får bara utföras när strömmen är avstängd. Spänningen ska då brytas på säkert sätt över huvudströmbrytare eller nätkontakt.

Användaren kan byta glödlampa.

Glödlampa (3,6 W / 0,3 A / 3200 K)

Beställnummer: 95465000

Byta glödlampa se sidan 63

Samtliga reservdelar kan bara införskaffas över fackhandeln.

Störning

Orsak

Åtgärd

Lampa lyser inte

- Ingen nätspänning

- Kontrollera ingångs- / utgångsspänning hos transformatorn

- Transformator defekt

- Byt transformator

- Glödlampa defekt

- Byt glödlampa



Produkto aprašymas

„Axor Starck ShowerCollection“ 40871000 tipo šviestuvus yra 12 V 3 W IP X5 šviesos indikatorius, skirtas vonios ir dušo kambariams apšviesti.

Simbolio aprašymas



Skaitykite montavimo instrukciją



Dėmesio! Pavojinga elektros įtampa



Svarbus nurodymas



Negalima naudoti silikono, kurio sudėtyje yra acto rūgšties.



Išmatavimai (žr. psl. 60)



Atsarginės dalys (žr. psl. 60)



Montavimas (žr. psl. 61)



Remontas (žr. psl. 63)



Saugumo technikos nurodymai

Naudojimas pagal paskirtį

Šviestuvas

Pagal DIN VDE 0100, 701 / IEC 60364-7-701 dalį 40871000 tipo šviestuvai skirti naudoti tik patalpose, vonios ir dušo kambarių 1 ir 2 zonose ir už jų ribų ir turi būti naudojami tik su SELV 12 V DC.

Transformatorius

12 DC SELF įtampa turi būti teikiama tik per kartu pristatomą 19769610 tipo transformatorių. Transformatorius turi būti įmontuotas už 0, 1 ir 2 zonų ribų paslėptoje po tinku montavimo dėžėje ir apsaugotas nuo prisilietimo.

Elektros įtampa nuo 100 iki 240 V AC 50-60 Hz turi būti teikiama per pertraukimo prietaisą (jungiklį), taip pat per elektros srovės saugiklį (RCD / FL) su srovės matavimo skirtumu ≤ 30 mA.

19769610 transformatoriaus tipas skirtas įtampai teikti

tik 40871000 tipo šviestuvui.

Kitoks prietaiso panaudojimas arba panaudojimas kitam tikslui laikomas panaudojimu ne pagal paskirtį. Už kilusia riziką atsako vartotojas. Prie vartojimo pagal paskirtį taip pat priskiriamas eksploatacijos / montavimo instrukcijų ir priežiūros / remonto nurodymų laikymasis.

Gamintojas / tiekėjas neatsako už sužeidimus ar nuostolius, kilusius dėl netinkamo prietaiso montavimo ar jo panaudojimo ne pagal paskirtį.



Elektros įrengimas

Elektromontuotojas

Elektros įrengimo ir tikrinimo darbai turi būti atliekami pagal DIN VDE 0100, 701 / IEC 60364-7-701 dalį įgaliotų kvalifikuotų elektrikų.

Elektros prijungimas

Elektros įtampos tiekimas: 100 – 240V / N/PE / 50 – 60 Hz

Apsaugos nuo gedimo prietaisais

Apsaugą turi būti įrengta naudojant elektros srovės saugiklį (RCD / FL) su srovės matavimo skirtumu ≤ 30 mA.

Apsaugos funkcijos turi būti reguliariai tikrinamos.



Montavimo instrukcija

Atlikdami bet kokius darbus, būtinai atjunkite maitinimo įtampą. Dėl to įtampos tiekimas nutraukiamas per pagrindinį jungiklį arba elektros kištuką.

Montavimo vietos charakteristika

Būtina atkreipti dėmesį, kad tvirtinimo paviršius būtų plokščias. Sudūrimus ar plytelių perkrypimus, nelygumus rekomenduojame išlyginti silikonu.

Pirmiausia turi būti sumontuotas pagrindinis komplektas su pristatymo numeriu 40876180.

Pasinaudoję kabelio įtraukimo prietaisu šviestuvo ir transformatoriaus sujungimo kabelį įtraukite į gfruotą vamzdį (EN 20).



Montavimui turi būti naudojami tik normos atitinkančios medžiagos.

Visos įrenginio dalys turi būti prieinamos.

Aplinkos temperatūra neturi viršyti 40 °C.

Normos ir direktyvos

Tinkamai įmontuotas ir naudojamas pagal paskirtį šviestuvai su jam skirtu transformatoriumi atitinka EN 60598-2-2 / EN 60335-2-105 normas ir žemos įtampos ir elektromagnetinio suderinamumo direktyvą.

Šviestuvo ir transformatoriaus sujungimo kabelis

Kabelio ilgis: 7 m
 Gyslos skerspjūvis: apie 0,25 mm²
 - Gyslos spalva: juoda (GND)
 + Gyslos spalva: raudona (12 V DC)
 Šviestuvo kištuko apsaugos tipas: IP 68
 Prijungimas prie transformatoriaus: Gnybtų sujungimas
 Kabelio gofruotas vamzdis: EN 20
 Patrumpinus laidą, prie jo galo turi būti pritvirtintas 0,25 mm² kabelio gnybtas, kontaktui numatytas 8 mm ilgis.

Techniniai duomenys

Šviestuvai

Nominali įtampa: 12 V DC / 50 Hz SELV
 Galingumas: 3 W
 Apsaugos tipas: IP X5
 Serijos numeris: 40871000 (žr. techninių duomenų lentelę)
 Matmenys: žr. psl. 60
 Svoris: 739 g

Transformatoriaus

Įvadas (IN): 100 – 240 V / 50 – 60 Hz / 70 – 170 mA
 Išvadas (OUT): 12 V DC / 500 mA
 Apsaugos tipas: IP 20
 Serijos numeris: 19769610 (žr. techninių duomenų lentelę)
 Matmenys: žr. psl. 60
 Svoris: 81 g
 Transformatorius negali būti montuojamas 0, 1 arba 2 saugos zonose.

Transformatorius turi būti įmontuotas paslėptoje po tinku montavimo dėžėje. Montavimo dėžė su šviestuvu sujungiama su gofruotu vamzdiu EN 20.

Techniniai duomenys atitinka pateiktas šviestuvo ir transformatoriaus techninių duomenų lentelėse.

Valymas / Remontas

Valymo rekomendacijas žr. pridedamoje brošiūroje.



Šviesos šaltinio (lemputės) keitimas

Atlikdami bet kokius darbus, būtinai atjunkite maitinimo įtampą. Dėl to įtampos tiekimas nutraukiamas per pagrindinį jungiklį arba elektros kištuką.

Šviesos šaltinį gali pakeisti tiekėjas.
 Šviesos šaltinis (3,6 W / 0,3 A / 3200 K)
 Pristatymo numeris: 95465000

Šviesos šaltinio (lemputės) keitimas žr. psl. 63

Visas atsargines dalis galima užsakyti tik specializuotoje parduotuvėje.

Gedimas

Šviestuvai nešviečia

Priežastis

- Nėra elektros įtampos
- Transformatorius turi defektą
- Šviesos šaltinis turi defektą

Priemonė

- Patikrinkite transformatoriaus įėjimo / išėjimo įtampą
- Pakeiskite transformatorių
- Pakeiskite šviesos šaltinį



Opis proizvoda

Svjetiljka Axor Starck ShowerCollection, tip 40871000 je ugradbena LED 12 V 3 W IP X5 svjetiljka i služi za osvjetljenje kupaoonica i tušiona.

Opis simbola



Pročitati upute za montažu



Upozorenje na opasnost od električnog napona



Važna uputa



Ne smije se koristiti silikon koji sadrži octenu kiselinu.



Mjere (pogledaj stranicu 60)



Rezervni dijelovi (pogledaj stranicu 60)



Sastavljanje (pogledaj stranicu 61)



Popravci (pogledaj stranicu 63)



Sigurnosne upute

Namjenska upotreba

Svjetiljka

Svjetiljka tipa 40871000 je prikladna samo za uporabu u zatvorenim prostorijama, kupaoonicama i tušionama u zonama 1 i 2 kao i izvan njih u skladu s DIN VDE 0100, dio 701 / IEC 60364-7-701 i smije se napajati samo sa SELV 12 V DC.

transformator

Naponsko napajanje od 12 V DC SELV dopušteno je samo uz pomoć priloženog transformatora tipa 19769610. Transformator se izvan zona 0, 1 i 2 mora ugraditi u izoliranu podžbuknu rasklopnu kutiju.

Mrežni napon od 100 - 240 V AC 50 - 60 Hz mora se osigurati uz pomoć rastavljača (rastavne sklopke) kao i nadstrujnom zaštitnom sklopkom (RCD / FI) s nazivnom diferencijalnom strujom ≤ 30 mA.

Transformator tipa 19769610 namijenjen je samo za

napajanje svjetiljke tipa 40871000.

Svaki drugi oblik korištenja slovi kao nenamjenski. Sav rizik snosi korisnik. U namjensku uporabu se računaju uvažavanje uputa za rad i montažu kao i postupanje sukladno navodima koji se tiču čišćenja i popravaka.

Proizvođač / distributer ovih svjetiljki ne preuzima odgovornost za ozljede ili štete koje nastanu kao posljedica nestručne montaže odnosno nestručne uporabe.



Električna instalacija

elektroinstalater

Električne instalacijske i ispitne radove smiju obavljati samo certificirani električari uz uvažavanje odredaba DIN VDE 0100 dio 701 / IEC 60364-7-701.

Električni priključak

Opskrba napona: 100 - 240 V / N / PE / 50 - 60 Hz

Nadstrujna zaštitna sklopka

Vod se mora osigurati nadstrujnom zaštitnom sklopkom (RCD/FI) s nazivnom diferencijalnom strujom ≤ 30 mA.

U redovitim vremenskim intervalima treba provjeravati ispravnost osigurača .



Upute za montažu

Radovi bilo koje vrste smiju se obavljati samo u beznaponskom stanju. Pritom se napajanje mora sigurno odvojiti uz pomoć glavne sklopke ili strujnog utikača.

Karakteristike površine za ugradnju

Mora se paziti da podloga na koju se proizvod pričvršćuje bude ravna. Ako postoje duboke reške ili su pločice iskrivljene, te neravnine valja ispuniti silikonom.

Prethodno treba ugraditi okvirni nosač s katalogskim brojem 40876180.

Spojni kabel svjetiljke odnosno transformatora treba uvući u praznu cijev (EN 20) koristeći se pomagalom za



uvlačenje kabela.

Za montažu se smije koristiti samo standardizirani materijal.

Sve komponente moraju biti lako dostupne.

Okolna temperatura ne smije prekoračiti 40 °C.

Norme i direktive

Svjetiljka s pripadajućim transformatorom pri propisnoj instalaciji i primjeni ispunjava norme EN 60598-2-2 i EN 60335-2-105 kao i direktive o niskonaponskoj opremi i elektromagnetskoj kompatibilnosti.

Spojni kabel svjetiljke / transformatora

Duljina kabela: 7 m
 Poprečni presjek žile: oko 0,25 mm²
 – Boja žile: crna (GND)
 + Boja žile: crvena (12 V DC)
 Stupanj zaštite utikača svjetiljke: IP 68
 Priključak na transformator: Stezni priključak
 Prazna cijev za kabel: EN 20
 Ako se napojni kabel skрати, na njega treba postaviti stopice poprečnog presjeka 0,25 mm² i duljine kontakta od 8 mm.

Tehnički podaci

Svjetiljka

Nazivni napon: 12 V DC / 50 Hz SELV
 Snaga: 3 W
 Stupanj zaštite: IP X5
 Serijski broj: 40871000 (vidi natpisnu pločicu)
 Dimenzije: pogledaj stranicu 60
 Težina: 739 g

transformator

Ulaz (IN): 100 – 240 V / 50 – 60 Hz / 70 – 170 mA
 Izlaz (OUT): 12 V DC / 500 mA
 Stupanj zaštite: IP 20
 Serijski broj: 19769610 (vidi natpisnu pločicu)
 Dimenzije: pogledaj stranicu 60
 Težina: 81 g

Transformator se ne smije ugrađivati u zaštitnim područjima 0, 1 ili 2.

Transformator se mora ugraditi u podžbuknu rasklopnu kutiju. Ova podžbukna rasklopna kutija je praznom cijevi EN 20 spojena sa svjetiljkom.

Tehnički podaci su identični s podacima na odgovarajućoj natpisnoj pločici svjetiljke i transformatora.

Čišćenje / Popravci

Upute za čišćenje nalaze se u priloženoj brošuri.



Zamjena žarulje

Radovi bilo koje vrste smiju se obavljati samo u beznaponskom stanju. Pritom se napajanje mora sigurno odvojiti uz pomoć glavne sklopke ili strujnog utikača.

Žarulje može mijenjati vlasnik.

Rasvjetno tijelo (3,6 W / 0,3 A / 3200 K)

Kataloški broj: 95465000

Zamjena žarulje pogledaj stranicu 63

Svi se rezervni dijelovi mogu nabaviti isključivo u specijaliziranim trgovinama.

Greška

Uzrok

Otklanjanje

Svjetiljka ne svijetli

- Nema opskrbe napona

- Provjerite ulazni i izlazni napon transformatora

- Transformator je neispravan

- Zamijenite transformator

- Žarulja je neispravna

- Zamijenite žarulju



Ürün tanımı

Axor Starck ShowerCollection tip 40871000 lamba bir LED 12 V 3 W IP X5 gömme lamba olup banyo ve duşların içini aydınlatmak içindir.

Simge açıklaması



Montaj talimatını okuyun



Tehlikeli elektrik gerilimine karşı uyarı



Önemli açıklama!



Asit içerikli silikon malzeme kullanılmamalıdır.



Ölçüleri (Bakınız sayfa 60)



Yedek Parçalar (Bakınız sayfa 60)



Montajı (Bakınız sayfa 61)



Onarım (Bakınız sayfa 63)



Güvenlik uyarıları

Amacına uygun kullanım

Lamba

Tip 40871000 lamba yalnızca bölge 1 ve 2 kapsamındaki iç mekanlarda, banyolarda ve duşlarda ve DIN VDE 0100 Bölüm 701 / IEC 60364-7-701 uyarınca bu bölgelerin dışında kullanmak için uygundur ve yalnızca SELV 12 V DC ile beslenebilir.

Trafo

12 V DC SELV gerilim beslemesi yalnızca birlikte verilen 19769610 tip transformatör üzerinden gerçekleştirilmelidir. Transformatör bölüm 0, 1 ve 2 dışındaki bir sıra altı şalter kutusu içinde temas etmeyecek şekilde monte edilmelidir.

100 - 240 V AC 50 - 60 Hz değerindeki elektrik voltajı bir ayırma tertibatı (şalter) ve ≤ 30 mA ölçülen fark akımlı bir hatalı akım emniyet düzeneği (RCD / FI) üzerinden gerçekleştirilmelidir.

19769610 tip transformatör yalnızca 40871000 tipindeki lambanın gerilim beslemesi için uygundur.

Başka veya farklı kullanım usulüne aykırı kullanım sayılır. Riski kullanıcı taşır. Tekniğine uygun kullanıma kullanım/ montaj talimatının dikkate alınması, temizlik ve onarım tarifine bağlı kalınması da dahildir.

Bu lambanın üreticisi / satıcısı, tekniğine uygun olmayan montajdan / tekniğine uygun olmayan kullanımdan sorumlu değildir.



Elektrik tesisatı

Elektronik montajcısı

Tesisat ve test işleri yetkili bir elektrikçi tarafından, DIN VDE 0100 Bölüm 701 / IEC 60364-7-701 dikkate alınarak gerçekleştirilmelidir.

Elektrik bağlantısı

Gerilim beslemesi: 100 - 240 V / N / PE / 50 - 60 Hz

Hatalı akım koruma donanımı

Emniyet altına alma işlemi ≤ 30 mA değerinde ölçülen fark akımlı bir hatalı akım emniyet düzeneği (RCD / FI) üzerinden gerçekleştirilmelidir.

Emniyet altına alma işlemi düzenli aralıklarla işlev bakımından kontrol edilmelidir.



Montaj açıklamaları

Tüm çalışmalar sadece gerilimsiz durumda yapılmalıdır. Bu sırada gerilim beslemesi ana şalter ya da elektrik fişi üzerinden güvenli bir şekilde ayrılmalıdır.

Montaj yüzeyinin özelliği

Sabitlenme yüzeyinin düzgün olmasına dikkat edilmelidir. Burada derin duran derzler ya da fayans kayması varsa, bu pürüzlerin silikon ile izole edilmesi gerekir.

Öncesinde 40876180 sipariş numaralı temel sefin tesis edilmiş olması gereklidir.

Lamba / transformatör bağlantı hattı bir kablo çekme aleti yardımıyla boş borunun (EN 20) içine çekilmelidir.

Montaj için yalnızca standarda uygun normda malzeme



kullanılmalıdır.

Tüm bileşenler kolay ulaşılabilir durumda kalmalıdır.

Ortam sıcaklığı 40 C üzerinde olmamalıdır.

Normlar ve yönergeler

Lamba, parçası olan transformatör ile birlikte, teknolojisine uygun şekilde tesis edilmesi ve kullanılması durumunda EN 60598-2-2 / EN 60335-2-105 ve Alçak Gerilim ve EMV Yönergesinin gerekliliklerini yerine getirir.

Lamba / transformatör bağlantı hattı

Kablo uzunluğu:	7 m
Damar kesiti:	yaklaşık 0,25 mm ²
- Damar rengi:	siyah (GND)
+ Damar rengi:	kırmızı (12 V DC)
Lamba fişinin koruma türü:	IP 68
Transformatörü bağlantı:	Klemens bağlantısı
Kablo için boş boru:	EN 20
Bağlantı hattı kısaltılırsa, bunun 0,25 mm ² 'lik bir damar ucu kovanlarıyla ve 8 mm'lik bir kontak uzunluğu ile donatılmalıdır.	

Teknik bilgiler

Lamba

Nominal gerilim:	12 V DC / 50 Hz SELV
Güç:	3 W
Koruma türü:	IP X5
Seri numarası:	40871000 (Bkz. tip levhası)
Ölçüler:	Bakınız sayfa 60
Ağırlık:	739 g

Trafo

Giriş (IN):	100 - 240 V / 50 - 60 Hz / 70 - 170 mA
Çıkış (OUT):	12 V DC / 500 mA
Koruma türü:	IP 20
Seri numarası:	19769610 (Bkz. tip levhası)
Ölçüler:	Bakınız sayfa 60
Ağırlık:	81 g

Transformatör koruma alanı 0, 1 veya 2'ye monte edilmemelidir.

Transformatör bir sıva altı şalter kutusuna monte edilmelidir. Bu sıva altı şalter kutusu bir EN 20 boş boru üzerinden lambaya bağlanmış olmalıdır.

Teknik veriler lamba ve transformatör üzerindeki tip levhasında yer alan verilerle aynı olmalıdır.

Temizleme / Onarım

Temizlik önerisi için birlikte verilen broşüre bakınız.



Ampul değiştirme

Tüm çalışmalar sadece gerilimsiz durumda yapılmalıdır. Bu sırada gerilim beslemesi ana şalter ya da elektrik fişi üzerinden güvenli bir şekilde ayrılmalıdır.

Ampul değiştirme işlemi işletici tarafından gerçekleştirilebilir.

Ampul (3,6 W / 0,3 A / 3200 K)

Sipariş numarası: 95465000

Ampul değiştirme Bakınız sayfa 63

Tüm yedek parçalar yalnızca satıcı tarafından temin edilmelidir.

arıza

sebebe

yardım

Lamba yanmıyor

- Elektrik voltajı yok

- Transformatörün giriş/çıkış voltajını kontrol edin

- Transformatör bozuk

- Transformatörü değiştirin

- Ampul bozuk

- Ampülü değiştirin



Descrierea produsului

Lampa Axor Starck ShowerCollection tip 40871000 este o lampă incorporabilă cu LED 12 V 3 W IP X5 și poate fi utilizat pentru iluminarea băilor și a dușurilor.

Descrierea simbolurilor



Citiți instrucțiunile de montare



Atenție! Tensiune electrică, periculoasă



Indicație importantă



Nu este permisă folosirea siliconului, care conține acid acetic!



Dimensiuni (vezi pag. 60)



Piese de schimb (vezi pag. 60)



Montare (vezi pag. 61)



Reparații (vezi pag. 63)



Instrucțiuni de siguranță

Utilizare conform destinației

Lampă

Lampa tip 40871000 este destinat utilizării în spații interioare, în băi și dușuri, zonele 1 și 2, cât și în afara acestora conform DIN VDE 0100 partea 701 / IEC 60364-7-701 și poate fi alimentată numai de la o sursă SELV 12 V DC.

Transformator

Alimentarea de la o sursă 12 V DC SELV poate avea loc doar prin transformatorul tip 19769610 inclus în pachetul de livrare. Transformatorul trebuie montat sub tencuială, în afara zonelor 0, 1 și 2 într-o cutie întrerupător cu protecție la atingere.

Alimentarea cu tensiune 100 - 240 V AC 50 - 60 Hz trebuie să aibă loc printr-un dispozitiv de separare (întrerupător), cât și printr-un dispozitiv de protecție împotriva curentului rezidual (RCD / FI) cu un curent diferențial rezidual de ≤ 30 mA.

Transformatorul tip 19769610 este adecvat doar pentru alimentarea cu tensiune a lămpii tip 40871000.

Utilizarea acestuia în orice alt scop este neconformă destinației. Riscurile revenindu-i utilizatorului. Utilizarea conform destinației cuprinde de asemenea respectarea indicațiilor de utilizare și montare, cât și respectarea descrierilor referitoare la curățare și reparare.

Producătorul / distribuitorul lămpii nu își asumă responsabilitatea pentru vătămările corporale și daunele materiale, care decurg din utilizarea / montarea necorespunzătoare.



Instalarea electrică

Electrician

Lucrările de instalare și de verificare trebuie efectuate de către electricieni specializați, ținând cont de DIN VDE 0100, partea 701 și IEC 60364-7-701.

Conexiune electrică

Alimentarea cu tensiune: 100 - 240 V / N / PE / 50 - 60 Hz

Dispozitiv de protecție împotriva curentului rezidual

Asigurarea va avea loc printr-un dispozitiv de protecție împotriva curentului rezidual (RCD / FI) cu un curent diferențial rezidual de ≤ 30 mA.

Funcționarea siguranței trebuie verificată la intervale regulate.



Instrucțiuni de montare

Toate lucrările trebuie efectuate doar când sistemul este scos de sub tensiune. Pentru acesta întrerupeți alimentarea cu curent electric de la comutatorul principal sau priza de alimentare.

Starea suprafeței de montare

Aveți grijă, ca suprafața de fixare să fie plană. Dacă suprafața prezintă rosturi sau goluri de faianță, acestea trebuie etanșate cu silicon.

Înainte de instalare trebuie instalată setul de bază cu nr. comandă 40876180.

Introduceți cablul de conexiune a lămpii / transformatorului în tubul gol (EN 20) cu ajutorul unui



apar de introdus cabluri.

La montare utilizați numai material corespunzător normelor.

Toate piesele trebuie să rămână accesibile.

Temperatura ambiantă nu poate depăși 40 °C.

Norme și directive

Lampa și transformatorul anexat corespund în cazul instalării și utilizării corespunzătoare a acestora cu normele EN 60598-2-2 / EN 60335-2-105, cât și cu Directiva de Joasă Tensiune și de Compatibilitate Electromagnetică.

Date tehnice

Lampă

Tensiune nominală: 12 V DC / 50 Hz SELV
 Putere: 3 W
 Clasă de protecție: IP X5
 Număr de serie: 40871000 (Vezi plăcuța de tip)
 Dimensiuni: ver página 60
 Greutate: 739 g

Transformator

Intrare (IN): 100 – 240 V / 50 – 60 Hz / 70 – 170 mA
 Ieșire (OUT): 12 V DC / 500 mA
 Clasă de protecție: IP 20
 Număr de serie: 19769610 (Vezi plăcuța de tip)
 Dimensiuni: ver página 60
 Greutate: 81 g

Transformatorul nu poate fi montat în zonele de protecție 0, 1 sau 2.

Transformatorul trebuie montat sub tencuială într-o cutie întrerupător. Lampa va fi în contact cu această cutie întrerupător cu un tub gol EN 20.

Datele tehnice sunt identice cu cele de pe plăcuța de tip a lămpii și a transformatorului.

Cablul de conexiune lampă / transformator

Lungimea cablului: 7 m
 Diametru fir: cca. 0,25 mm²
 – Culoare fir: negru (GND)
 + Culoare fir: roșu (12 V DC)
 Clasă de protecție ștecher lampă: IP 68
 Conectare la transformator: Conexiune cu cleme
 Tub gol pentru cablu: EN 20
 Dacă tăiați cablul de conexiune, acesta trebuie prevăzut cu un terminal cablu de 0,25 mm² și o suprafață de contact de o lungime de 8 mm.

Curățare / Reparații

Pentru recomandările referitoare la curățare vezi broșura alăturată.



Schimbarea becului

Toate lucrările trebuie efectuate doar când sistemul este scos de sub tensiune. Pentru acesta întrerupeți alimentarea cu curent electric de la comutatorul principal sau priza de alimentare.

Schimbarea becului poate fi efectuată de către utilizator.

Lumină (3,6 W / 0,3 A / 3200 K)

Nr. de comandă: 95465000

Schimbarea becului ver página 63

Toate piesele de schimb sunt disponibile numai în magazine de specialitate.

Deranjament

Cauza

Măsurile de remediere

Lampa nu luminează

- Nu există tensiune de alimentare

- Verificați tensiunea de intrare și de ieșire al transformatorului

- Transformator defect

- Schimbarea transformatorului

- Bec defect

- Schimbarea becului



Περιγραφή προϊόντος

Το φωτιστικό Axor Starck ShowerCollection Τύπος 40871000 είναι μία εντοιχιζόμενη λυχνία φωτισιόδων LED 12 V 3 W IP X5 και χρησιμεύει στον φωτισμό χώρων μπάνιου και ντους.

Περιγραφή συμβόλων



Οδηγίες συναρμολόγησης



Προειδοποίηση για επικίνδυνη ηλεκτρική τάση



Σημαντική υπόδειξη



Δεν επιτρέπεται η χρήση σιλικόνης που περιέχει οξικό οξύ.



Διαστάσεις (βλ. σελίδα 60)



Ανταλλακτικά (βλ. σελίδα 60)



Συναρμολόγηση (βλ. σελίδα 61)



Επισκευή (βλ. σελίδα 63)



Υποδείξεις ασφαλείας

Προβλεπόμενη χρήση

Φωτιστικό

Το φωτιστικό Τύπου 40871000 είναι αποκλειστικά κατάλληλο για εσωτερικούς χώρους, μπάνια και ντουζιέρες στις περιοχές 1 και 2, καθώς και για εσωτερικούς χώρους σύμφωνα με το πρότυπο DIN VDE 0100 Μέρος 701 / IEC 60364-7-701 και επιτρέπεται η τροφοδοσία του

Trafo (μετασχηματιστής)

Η τροφοδοσία τάσης 12 V DC SELV επιτρέπεται να εφαρμόζεται μόνο μέσω του περιλαμβανόμενου μετασχηματιστή Τύπου 19769610. Ο μετασχηματιστής πρέπει να τοποθετείται εκτός των περιοχών 0, 1 και 2 σε μία μέσα σε ενδοτοιχία πρίζα, προστατευμένος από επαφή.

Η τάση δικτύου 100 - 240 V AC 50 - 60 Hz πρέπει να εφαρμόζεται μέσω μιας διάταξης απομόνωσης (διακόπτης), καθώς και μέσω μιας διάταξης προστασίας

ρευμάτων διαρροής (RCD / FI) με ρεύμα διαφοράς μέτρησης ≤ 30 mA.

Ο μετασχηματιστής του τύπου 19769610 είναι αποκλειστικά κατάλληλος για την τροφοδοσία τάσης του φωτιστικού τύπου 40871000.

Χρήση διαφορετική και πέρα από την αναφερθείσα θεωρείται μη προβλεπόμενη. Την ευθύνη φέρει ο χρήστης. Στην προβλεπόμενη χρήση περιλαμβάνεται και η τήρηση των οδηγιών του εγχειριδίου χειρισμού / συναρμολόγησης, καθώς και η τήρηση της περιγραφής σχετικά με τον καθαρισμό και την επισκευή.

Ο κατασκευαστής / διανομέας αυτού του φωτιστικού δεν αναλαμβάνει καμία ευθύνη για τραυματισμούς ή ζημιές που προκαλούνται από λανθασμένη συναρμολόγηση / λανθασμένη χρήση.



Ηλεκτρική εγκατάσταση

Ηλεκτρολόγος εγκατάστασης

Οι εργασίες εγκατάστασης και ελέγχου πρέπει να πραγματοποιηθούν από εγκεκριμένο ειδικό ηλεκτρολόγο, τηρώντας τους όρους του προτύπου DIN VDE 0100 Μέρος 701 / IEC 60364-7-701.

Ηλεκτρική παροχή

Τροφοδοσία τάσης: 100 - 240 V / N / PE / 50 - 60 Hz

Ρελέ προστασίας ρεύματος διαρροής

Η ασφάλιση του φωτιστικού πρέπει να γίνει μέσω της διάταξης προστασίας ασφαλών ρεύματος (RCD / FI) με ρεύμα διαφοράς μέτρησης ≤ 30 mA.

Η λειτουργία της ασφάλειας πρέπει να ελέγχεται σε τακτά χρονικά διαστήματα.



Οδηγίες συναρμολόγησης

Όλες οι εργασίες επιτρέπεται να εκτελούνται μόνο όταν δεν υπάρχει τάση. Στην περίπτωση αυτή θα πρέπει η τροφοδοσία τάσης να απομονώνεται με ασφαλή τρόπο μέσω ενός γενικού διακόπτη ή μέσω ενός βύσματος ρεύματος.

Κατάσταση της επιφάνειας τοποθέτησης

Θα πρέπει να φροντίζετε να είναι επίπεδη η επιφάνεια στερέωσης. Εάν υπάρχουν στην επιφάνεια τοποθέτησης μεγάλο βάθους αρμοί ή ανεπίπεδες ακμές πλακακιών, θα πρέπει οι ανωμαλίες αυτές να κλείνουν με σιλικόνη.

Πριν από την τοποθέτηση του φωτιστικού θα πρέπει να έχει τοποθετηθεί το σετ βάσης με αριθμό παραγγελίας 40876180.

Τραβήξτε τον αγωγό σύνδεσης Φωτιστικού / Μετασχηματιστή,



με τη βοήθεια μιας συσκευής εισέγκυσης καλωδίων στον κενό σωλήνα (EN 20).

Για την τοποθέτηση επιτρέπεται να χρησιμοποιείται αποκλειστικά υλικό που πληροί τις προδιαγραφές των εφαρμοζόμενων προτύπων.

Όλα τα εξαρτήματα πρέπει να παραμένουν προσβάσιμα.

Η θερμοκρασία του περιβάλλοντος δεν επιτρέπεται να ξεπερνά τους 40 °C.

Πρότυπα και οδηγίες

Το φωτιστικό σε συνδυασμό με τον αντίστοιχο μετασχηματιστή, πληροί, εφόσον γίνει ορθή εγκατάσταση και χρήση, τις προδιαγραφές των προτύπων EN 60598-2-2 / EN 60335-2-105 καθώς και την Ευρωπαϊκή Οδηγία σχετικά με τις χαμηλές τάσεις και την ηλεκτρομαγνητική συμβατότητα.

Τεχνικά Χαρακτηριστικά

Φωτιστικό

Όνομαστική τάση: 12 V DC / 50 Hz SELV
 Ισχύς: 3 W
 Είδος προστασίας: IP X5
 Αρ. σειράς: 40871000 (δείτε Πινακίδα τύπου)
 Διαστάσεις: βλ. Σελίδα 60
 Βάρος: 739 g

Trafo (μετασχηματιστής)

Είσοδος (IN): 100 – 240 V / 50 – 60 Hz / 70 – 170 mA
 Έξοδος (OUT): 12 V DC / 500 mA
 Είδος προστασίας: IP 20
 Αρ. σειράς: 19769610 (δείτε Πινακίδα τύπου)
 Διαστάσεις: βλ. Σελίδα 60
 Βάρος: 81 g

Ο μετασχηματιστής δεν επιτρέπεται να τοποθετηθεί στην περιοχή προστασίας 0, 1 ή 2.

Ο μετασχηματιστής πρέπει να τοποθετηθεί σε ενδοτοιχία πριζα. Αυτή η ενδοτοιχία πριζα είναι συνδεδεμένη μέσω ενός κενού σωλήνα EN 20 με το φωτιστικό.

Τα τεχνικά χαρακτηριστικά είναι τα ίδια με τα στοιχεία που αναγράφονται στην εκάστοτε πινακίδα τύπου του φωτιστικού και του μετασχηματιστή.

Αγωγός σύνδεσης φωτιστικού / μετασχηματιστή

Μήκος καλωδίου: 7 m
 Διατομή κλώνου: περ. 0,25 mm²
 – Χρώμα κλώνου: μαύρο (GND)
 + Χρώμα κλώνου: κόκκινο (12 V DC)
 Είδος προστασίας του βύσματος προς το φωτιστικό: IP 68
 Σύνδεση στον μετασχηματιστή: Ηλεκτρικός συνδετήρας Κενός σωλήνας για καλώδια: EN 20
 Εάν μειωθεί το μήκος του αγωγού σύνδεσης, θα πρέπει τα άκρα του αγωγού να συνδεθούν με ακροδέκτες κλώνων διατομής 0,25 mm² και μήκος επαφών 8 mm.

Καθαρισμός / Επισκευή

Για οδηγίες καθαρισμού βλέπε συνημμένο ενημερωτικό φυλλάδιο.



Αντικατάσταση μέσω φωτισμού

Όλες οι εργασίες επιτρέπεται να εκτελούνται μόνο όταν δεν υπάρχει τάση. Στην περίπτωση αυτή θα πρέπει η τροφοδοσία τάσης να απομονώνεται με ασφαλή τρόπο μέσω ενός γενικού διακόπτη ή μέσω ενός βύσματος ρεύματος.

Η αντικατάσταση των μέσων φωτισμού μπορεί να γίνει από τον ιδιοκτήτη.

Φωτιστικό {3,6 W / 0,3 A / 3200 K}

Αρ. παραγγελίας: 95465000

Αντικατάσταση μέσω φωτισμού βλ. Σελίδα 63

Όλα τα ανταλλακτικά μπορείτε να τα βρείτε στα ειδικευμένα εμπορικά καταστήματα.

Βλάβη

Το φωτιστικό δεν ανάβει

Αιτία

- Δεν υπάρχει ρεύμα δικτύου

- Βλάβη μετασχηματιστή

- Βλάβη μέσω φωτισμού

Διόρθωση

- Ελέγξτε την τάση εισόδου / εξόδου του μετασχηματιστή

- Αντικαταστήστε τον μετασχηματιστή

- Αντικατάσταση φωτιστικού



Opis proizvoda

Svetilka Axor Starck ShowerCollection tipa 40871000 je LED vgradna lučka 12 V 3 W IP X5 in služi za osvetlitev kopalnic in prh.

Opis simbola



Preberite Navodilo za montažo



Tension électrique dangereuse !



Pomembno opozorilo



Ne sme se uporabljati silikona, ki vsebuje osetno kislino.



Mere (glejte stran 60)



Rezervni deli (glejte stran 60)



Montaža (glejte stran 61)



Popravilo (glejte stran 63)



Varnostna opozorila

Namenska uporaba

Svetilka

Svetilka tipa 40871000 je primerna le za uporabo v notranjih prostorih, kopalnicah in prhah v območju 1 in 2 ter izven po DIN VDE 0100 del 701 / IEC 60364-7-701 in se sme napajati le z napajalnikom SELV 12 V DC.

Trafo

Oskrba napajalnika 12 V DC SELV z napetostjo je dovoljena le preko priloženega transformatorja tipa 19769610. Slednji mora biti izven območij 0, 1 in 2 zaščiten pred dotikom vgrajen v podometni vtičnici.

Omrežna napetost 100 - 240 V AC 50 - 60 Hz se mora dovajati preko odklopne priprave (stikalo), kot tudi preko zaščitnega stikala pred okvarnim tokom (RCD / FI) z dimenzioniranim diferenčnim tokom ≤ 30 mA.

Transformator tipa 19769610 je primeren le za oskrbo

z napetostjo svetilke tipa 40871000.

Vsaka drugačna uporaba ali uporaba, ki presega to omejitve, velja kot nenamenska. Za tveganje je v tem primeru odgovoren uporabnik. K namenski uporabi spada tudi upoštevanje Navodil za uporabo / montažo ter upoštevanje napotkov glede čiščenja in popravil.

Proizvajalec / distributer te svetilke ne prevzema nobene odgovornosti za poškodbe ali škodo, ki nastanejo kot posledica nestrokovne montaže / nestrokovne uporabe.



Električna instalacija

Elektroinštalater

Instalacijo in preizkuse sme izvajati le pooblaščen elektro strokovnjak, z upoštevanjem DIN VDE 0100 del 701 / IEC 60364-7-701.

Električni priključek

Napajanje: 100 - 240 V / N / PE / 50 - 60 Hz

Zaščita pred okvarnim tokom

Zaščita mora biti zagotovljena z zaščitnim stikalom pred okvarnim tokom (RCD / FI) z dimenzioniranim diferenčnim tokom ≤ 30 mA.

Delovanje zaščite je treba preverjati v rednih časovnih presledkih.



Navodila za montažo

Vsa dela se smejo izvajati le pri odklopljeni napetosti. Pri tem je treba z glavnim stikalom ali omrežnim vtičem varno odklopiti napajanje.

Struktura vgradne površine

Paziti je treba na to, da je pritrditvena površina ravna. Če se na njej nahajajo globoke fuge ali zaseki ploščic, je treba neravnine zatesniti s silikonom.

Pred tem je treba instalirati osnovni komplet z naročilno številko 40876180.

Povezovalni vodnik svetilka / transformator s pomočjo naprave za uvlek kabla uvlecite v prazno cev (EN 20).

Za montažo je dovoljeno uporabljati le material, ki



ustreza standardom.

Vse komponente morajo ostati dosegljive.

Temperatura okolice ne sme presegati 40 °C.

Standardi in direktive

Svetilka s pripadajočim transformatorjem v primeru namensko pravilne instalacije in uporabe izpolnjuje zahteve standardov EN 60598-2-2 / EN 60335-2-105 ter Direktive o nizki napetosti in Direktive o elektromagnetni združljivosti.

Tehnični podatki

Svetilka

Nazivna napetost:	12 V DC / 50 Hz SELV
Moč:	3 W
Vrsta zaščite:	IP X5
Serijska številka:	40871000 (glejte tipsko tablico)
Dimenzije:	glejte stran 60
Teža:	739 g

Trafo

Vhod (IN):	100 - 240 V / 50 - 60 Hz / 70 - 170 mA
Izhod (OUT):	12 V DC / 500 mA
Vrsta zaščite:	IP 20
Serijska številka:	19769610 (glejte tipsko tablico)
Dimenzije:	glejte stran 60
Teža:	81 g

Transformatorja ne smete vgraditi v območje zaščite 0, 1 ali 2.

Transformator mora biti vgrajen v podometno vtičnico. Slednja je preko prazne cevi EN 20 povezana s svetilko.

Tehnični podatki so identični s podatki na posamezni tipski tablici za svetilko in transformator.

Povezovalni vodnik svetilka / transformator

Dolžina kabla:	7 m
Prečni prerez žil:	ca. 0,25 mm ²
- Barva žile:	črna (GND)
+ Barva žile:	rdeča (12 V DC)
Vrsta zaščite vtiča za svetilko:	IP 68
Priključek na transformator:	Spončna povezava
Prazna cev za kabel:	EN 20

Če se povezovalni vodnik skrajša, ga je treba opremiti s tulci za žilne konce 0,25 mm² in kontaktno dolžino 8 mm.

Čiščenje / Popravilo

Priporočilo za čiščenje glejte v priloženi brošuri.



Zamenjava žarnic

Vsa dela se smejo izvajati le pri odklopljeni napetosti. Seejuures tuleb toitevarustus pealüliti või võrgupistikku abil kindlalt lahutada.

Zamenjavo žarnic lahko opravi sam uporabnik.

Svetilo (3,6 W / 0,3 A / 3200 K)

Naročilna številka: 95465000

Zamenjava žarnic glejte stran 63

Vse nadomestne dele je treba nabaviti v strokovni trgovini.

Napaka

Vzrok

Pomoč

svetilka ne sveti

- ni omrežne napetosti

- Preverite vhodno / izhodno napetost transformatorja

- transformator pokvarjen

- Zamenjajte transformator

- žarnica pregorela

- Zamenjajte žarnico



Toote kirjeldus

Valgusti Axor Starck ShowerCollection mudel 40871000 on LED 12 V 3 W IP X5 valgusti, mis on mõeldud vannitubade ja duššide valgustamiseks.

Sümbolite kirjeldus



Lugege paigaldusjuhend läbi



Hoiatus, elektrivool on ohtlik!



Oluline info



Äädikhapet sisaldavat silikooni ei tohi kasutada.



Mõõtude (vt lk 60)



Varuosad (vt lk 60)



Paigaldamine (vt lk 61)



Parandamine (vt lk 63)



Ohutusjuhised

Otstarbekohane kasutamine

Valgusti

Valgusti (mudel 40871000) sobib ainult siseruumides, vannitubades ja duššides alades 1 ja 2 kasutamiseks, samuti väljapool vastavalt DIN VDE 0100 osa 701 / IEC 60364-7-701 ja valgustit tohib varustada ainult SELV 12 V alalisvooluga.

transformaator

12 V SELV alalisvooluga varustamiseks tohib kasutada ainult mudel 19769610 trafo. Trafo peab olema paigaldatud puudutamiskindlalt väljapoole alasid 0, 1 ja 2 krohivalusesse jaotuskarpi.

Võrgupinge 100 - 240 V AC 50 - 60 Hz peab olema tagatud eraldusseadmega (lüliti), samuti rikkevoolu kaitseseadmega (RCD / FI), mille mõõtmise diferentsvool on ≤ 30 mA

Mudel 19769610 trafo sobib ainult mudel 40871000

valgusti pingega varustamiseks.

Teistsugune või sellest erinev kasutamine on otstarbevastane. Rist jääb kasutaja kanda. Otstarbekohase kasutamise alla käib ka kasutamise-/paigaldamisjuhendi, samuti puhastamis- ja parandamisjuhiste järgimine.

Selle valgusti tootja/edasimüüja ei vastuta vigastuste või kahjustuste eest, mis tulenevad oskamatust paigaldamisest/kasutamisest.



Elektrisüsteemi paigaldamine

Elektrimontöör

Paigaldamis- ja kontrolltööd peab tegema volitatud elektrik, kes järgib DIN VDE 0100 osa 701 / IEC 60364-7-701 nõudeid.

Elektriühendus

Pingega varustamine: 100 - 240 V / N/PE / 50 - 60 Hz

Rikkevoolu kaitseseadis

Kaitse peab olema tagatud rikkevoolu kaitseseadmega (RCD / FI), mille mõõtmise diferentsvool on ≤ 30 mA

Kaitset tuleb regulaarselt kontrollida.



Paigaldamisjuhised

Kõik tööd tuleb teha pingevabas olekus. Seejuures tuleb toitevarustus pealüliti või võrgupistiku abil kindlalt lahutada.

Paigaldamispinna omadused

Tuleb jälgida, et kinnituspind oleks tasane. Kui siin esineb sügavaid vuuke või plaatide nihkeid, tuleb need kohad kindlasti silikooniga tihendada.

Eelnevalt tuleb paigaldada baaskomplekt tellimisnumbriga 40876180.

Valgusti/trafo ühenduskaabel tuleb paigaldada kaablitõmbeseadme abil torusse (EN 20).

Paigaldamiseks tohib kasutada ainult normidele vastavat



materjali.

Juurdepääs peab olema tagatud kõikidele komponentidele.

Ümbristev temperatuur ei tohi ületada 40 °C.

Normid ja direktiivid

Valgusti ja selle juurde kuuluv trafo täidab nõuetekohasel paigaldamisel ja kasutamisel normatiivi EN 60598-2-2 / EN 60335-2-105, samuti madalpinge- ja EMC-direktiivi.

Valgusti/trafo ühenduskaabel

Kaabli pikkus:	7 m
Juhtme ristlääbilõige:	u. 0,25 mm ²
- Juhtme värv:	must (GND)
+ Juhtme värv:	punane (12 V DC)
Valgusti pistiku kaitseklass:	IP 68
Ühendus trafoga:	Klemmühendus
Kaabli toru:	EN 20

Ühenduskaabli lühendamisel tuleb sellele paigaldada 0,25 mm² juhtmeühülsid ja 8 mm pikkune kontakt.

Tehnilised andmed

Valgusti

Nimipinge:	12 V DC / 50 Hz SELV
Võimsus:	3 W
Kaitseklass:	IP X5
Seerianr:	40871000 (vt tüübisilti)
Möödud:	vt lk 60
Kaal:	739 g

transformaator

Sisend (IN):	100 - 240 V / 50 - 60 Hz / 70 - 170 mA
Väljund (OUT):	12 V DC / 500 mA
Kaitseklass:	IP 20
Seerianr:	19769610 (vt tüübisilti)
Möödud:	vt lk 60
Kaal:	81 g

Trafot ei tohi paigaldada kaitsealasse 0, 1 ega 2.

Trafo tuleb paigaldada krohvialusesse jaotuspesasse.

See jaotuspesa ja valgusti on ühendatud toruga EN 20.

Tehnilised andmed vastavad andmetele vastaval valgusti ja trafo tüübisildil.

Puhastamine / Parandamine

Puhastussoovitusi vt kaasasolevast brošüürist.



Valgusallika vahetamine

Kõik tööd tuleb teha pingevabas olekus. Pri tem je treba z glavnim stikalom ali omrežnim vtičem varno odklopiti napajanje.

Valgusallika võib vahetada käitaja.

Valgusti (3,6 W / 0,3 A / 3200 K)

Tellimisnr: 95465000

Valgusallika vahetamine vt lk 63

Kõik varuosad on saadaval ainult vastavatest poodidest.

Rike	Põhjus	Lahendus
Tuli ei põle	- Toitepinge puudub	- Kontrollige trafo sisend-/väljundpinget
	- Trafo rikkis	- Vahetage trafo
	- Valgusallikas rikkis	- Vahetage valgusallikas



Produkta apraksts

Axor Starck ShowerCollection gaismekļa modelis 40871000 ir LED 12 V 3 W IP X5 iebūvējams gaismeklis, kas kalpo kā apgaismojums vannas istabās un duškabīnēs.

Simbolu nozīme



Lasīt montāžas instrukciju



Brīdinājums par bīstamu elektrospriegumu



Svarīga norāde



Nedrīkst lietot etiķskābi saturošu silikonu.



Izmērus (skat. 60. lpp.)



Rezerves daļas (skat. 60. lpp.)



Montāža (skat. 61. lpp.)



Remonts (skat. 63. lpp.)



Drošības norādes

Pareiza lietošana

Gaismeklis

Gaismekļa modelis 40871000 ir piemērots izmantošanai tikai iekštelpās, vannasistabu un duškabīņu 1. un 2. zonā, kā arī ārpus tām, saskaņā ar DIN VDE 0100, 701. daļa / IEC 60364-7-701, un to drīkst pieslēgt tikai SELV 12 V DC.

Transformators

12 V DC SELV barošanai drīkst izmantot tikai komplektācijā iekļauto transformatora modeli 19769610. Lietojot transformātu ārpus 0, 1. un 2. zonas, to jāiemontē triecienizturīgā montāžas kārbā.

100 - 240 V AC 50 - 60 Hz spriegums jānovada caur sadalītāju (slēdzi), kā arī drošinātāju (RCD / FI), kam noteiktā strāvas stipruma starpība ir ≤ 30 mA.

Transformatora modelis 19769610 ir piemērots tikai lietošanai kopā ar gaismekļa modeli 40871000.

Ierīci nav paredzēts izmantot citiem mērķiem.

Atbildību par iespējamo risku uzņemas lietotājs.

Pareiza ekspluatācija ietver arī lietošanas / montāžas instrukcijas ievērošanu, kā arī firšanas un labošanas apraksta ievērošanu.

Šī gaismekļa ražotājs / izplatītājs neuzņemas nekādu atbildību par bojājumiem vai zaudējumiem, kas radušies nepareizas montāžas / lietošanas rezultātā.



Elektroinstalācija

Elektromontieris

Instalācijas un pārbaudes darbus ir jāveic sertificētam elektriķim, ievērojot DIN VDE 0100 701. daļu / IEC 60364-7-701.

Elektroapgādes pieslēgvietā

Jauda: 100 - 240 V / N / PE / 50 - 60 Hz

Drošinātājs

Bīstamības mazināšanai jāizmanto drošinātājs (RCD / FI) ar noteikto strāvas stipruma starpību ≤ 30 mA.

Ik pēc noteikta atstatuma jāpārbauda drošības sistēmas funkcijas.



Norādījumi montāžai

Visus darbus drīkst veikt tikai tad, kad ir atvienots spriegums. Turklāt drošības dēļ ir jāatvieno strāvas padeve, izmantojot galveno slēdzi vai kontaktdakšu.

Iebūvēšanas virsmas īpašības

Svarīgi, lai stiprināšanas virsma būtu līdzena. Ja uz tās ir dziļas salaiduma vietas vai flīžu segums, tad nelīdzenumus jānovēlē ar silikonu.

Pirms tam ir jāuzstāda pamata komplekts ar pasūtījuma numuru 40876180.

Gaismekļa un transformatora savienojuma kabeli jāievēl aizsargcaurulē (EN 20), izmantojot kabelu ievilkšanas ierīci.



Montāžai drīkst izmantot tikai standartam atbilstošus materiālus.

Visiem komponentiem jābūt pieejamiem.

Apkārtējās vides temperatūra nedrīkst pārsniegt 40 °C.

Standarti un direktīvas

Pareizi instalējot un lietojot gaismekli ar komplektācijā esošo transformatoru, tas atbilst standartiem EN 60598-2-2 / EN 60335-2-105, kā arī Zemsprieguma un EMS direktīvai.

Gaismekļa un transformatora savienojuma kabelis

Kabeļa garums: 7 m
 Dzīslu šķērs griezumam: apm. 0,25 mm²
 - Dzīslu krāsa: melna (GND)
 + Dzīslu krāsa: sarkana (12 V DC)
 Gaismekļa kontaktdakšas aizsardzības līmenis: IP 68
 Pieslēgums transformatoram: Skavu savienojums
 Aizsargcaurule kabelim: EN 20
 Ja savienojuma kabelis tiek saīsināts, tas jāapriko ar 0,25 mm² kabeļu uzmavām un 8 mm garu kontaktvirsmu.

Tehniskie dati

Gaismeklis

Nominālais spriegums: 12 V DC / 50 Hz SELV
 Jauda: 3 W
 Aizsardzības līmenis: IP X5
 Sērijas numurs: 40871000 (skat. datu plāksnīti)
 Izmēri: skat. lpp. 60
 Svars: 739 g

Transformators

Ieeja (IN): 100 - 240 V / 50 - 60 Hz / 70 - 170 mA
 Izeja (OUT): 12 V DC / 500 mA
 Aizsardzības līmenis: IP 20
 Sērijas numurs: 19769610 (skat. datu plāksnīti)
 Izmēri: skat. lpp. 60
 Svars: 81 g
 Transformatoru nedrīkst iebūvēt 0, 1. vai 2. aizsardzības zonā.

Transformatoru jāiebūvē montāžas kārbā. Montāžas kārbu ar gaismekli savieno aizsargcaurule EN 20.

Tehniskie dati ir identiski ar informāciju, kas atrodama uz attiecīgā gaismekļa un transformatora datu plāksnītēm.

Tīrīšana / Remonts

Ieteikumus tīrīšanai skatiet pievienotajā brošūrā.



Spuldzes nomaiņa

Visus darbus drīkst veikt tikai tad, kad ir atvienots spriegums. Turklāt drošības dēļ ir jāatvieno strāvas padeve, izmantojot galveno slēdzi vai kontaktdakšu.

Spuldzi var nomainīt pats lietotājs.

Apgaismes ķermeņa (3,6 W / 0,3 A / 3200 K)

Pasūtījuma numurs: 95465000

Spuldzes nomaiņa skat. lpp. 63

Visas rezerves daļas var iegādāties tikai pie specializēta pārdevēja.

Traucējums

Gaismeklis nespīd

Iemesls

- Nav tīkla sprieguma
- Bojāts transformators
- Bojāta spuldze

Bojājumu novēršana

- Pārbaudīt transformatora ieejas /izejas spriegumu
- Nomainīt transformatoru
- Nomainīt spuldzi



Opis proizvoda

Svetiljka Axor Starck ShowerCollection, tip 40871000 je ugradna LED 12 V 3 W IP X5 svetiljka i služi za osvetljenje kupatila i tušionica.

Opis simbola



Pročitati uputstvo za montažu



Upozorenje na opasnost od električnog napona



Važna napomena



Ne sme da se koristi silikon koji sadrži sircetnu kiselinu.



Mere (vidi stranu 60)



Rezervni delovi (vidi stranu 60)



Montaža (vidi stranu 61)



Popravke (vidi stranu 63)



Sigurnosne napomene

Namenska upotreba

Svetiljka

Svetiljka tipa 40871000 je podesna samo za upotrebu u zatvorenim prostorijama, kupatilima i tušionicama u zonama 1 i 2 kao i izvan njih u skladu sa DIN VDE 0100, deo 701 / IEC 60364-7-701 i sme se napajati samo sa SELV 12 V DC.

transformator

Naponsko napajanje od 12 V DC SELV dozvoljeno je samo uz pomoć priloženog transformatora tipa 19769610. Transformator se izvan zona 0, 1 i 2 mora ugraditi u izoliranu uzidnu razvodnu kutiju.

Mrežni napon od 100 - 240 V AC 50 - 60 Hz se mora osigurati uz pomoć rastavljača (rastavnog prekidača) kao i pomoću nadstrujne zaštitne sklopke (RCD / FI) s nazivnom diferencijalnom strujom ≤ 30 mA.

Transformator tipa 19769610 je namenjen samo za

napajanje svetiljke tipa 40871000.

Svaki drugi vid korišćenja važi kao nenamenski. Rizik snosi korisnik. U namensku upotrebu se računaju uvažavanje uputstva za rad i montažu kao i postupanje u skladu sa navodima koji se tiču čišćenja i popravki.

Proizvođač / distributer ovih svetiljki ne preuzima odgovornost za povrede ili štete koje nastanu kao posledica nestručne montaže odnosno nestručne upotrebe.



Električna instalacija

elektroinstalater

Instalaciju i ispitivanje smeju obavljati isključivo sertifikovani električari uz uvažavanje odredaba DIN VDE 0100 deo 701 / IEC 60364-7-701.

Električni priključak

Dovod napona: 100 - 240 V / N / PE / 50 - 60 Hz

Nadstrujna zaštitna sklopka

Vod se mora osigurati nadstrujnom zaštitnom sklopkom (RCD/FI) s nazivnom diferencijalnom strujom ≤ 30 mA.

Ispravnost osigurača se mora proveravati u redovnim vremenskim intervalima.



Instrukcije za montažu

Radovi bilo koje vrste smeju da se sprovode samo u beznaponskom stanju. Pritom se napajanje mora sigurno odvojiti uz pomoć glavnog prekidača ili strujnog utikača.

Karakteristike površine za montažu

Treba paziti da površina na koju se proizvod pričvršćuje bude ravna. Ukoliko postoje duboke fuge ili su pločice pomerene, te neravnine treba ispuniti silikonom.

Prethodno treba da bude instaliran okvirni nosač s kataloškim brojem 40876180.

Spojini kabl svetiljke odnosno transformatora treba uvući u šuplju cev (EN 20) koristeći se pomagalom za



uvlačenje kabla.

Za montažu se sme koristiti samo standardizovani materijal.

Sve komponente moraju biti lako dostupne.

Temperatura okoline ne sme da bude veća od 40 °C.

Norme i direktive

Svetiljka s pripadajućim transformatorom pri propisnoj instalaciji i primeni ispunjava norme EN 60598-2-2 i EN 60335-2-105 kao i direktive o niskonaponskoj opremi i elektromagnetskoj kompatibilnosti.

Spojni kabl svetiljke / transformatora

Dužina kabla:	7 m
Poprečni presek žile:	oko 0,25 mm ²
- Boja žile:	crna (GND)
+ Boja žile:	crvena (12 V DC)
Klasa zaštite utikača svetiljke:	IP 68
Priključak na transformator:	Stezni priključak
Šuplja cev za kabl:	EN 20

Ako se napojni kabl skрати, na njega treba postaviti stopice (hilzne) poprečnog preseka 0,25 mm² i dužine kontakta od 8 mm.

Tehnički podaci

Svetiljka

Nominalni napon:	12 V DC / 50 Hz SELV
Snaga:	3 W
Klasa zaštite:	IP X5
Serijski broj:	40871000 (vidi natpisnu pločicu)
Dimenzije:	vidi stranu 60
Težina:	739 g

transformator

Ulaz (IN):	100 - 240 V / 50 - 60 Hz / 70 - 170 mA
Izlaz (OUT):	12 V DC / 500 mA
Klasa zaštite:	IP 20
Serijski broj:	19769610 (vidi natpisnu pločicu)
Dimenzije:	vidi stranu 60
Težina:	81 g

Transformator ne sme da se ugrađuje u zaštitnom području 0, 1 ili 2.

Transformator se mora ugraditi u uzidnu razvodnu kutiju. Ova uzidna razvodna kutija je šupljom cevi EN 20 spojena sa svetiljkom.

Tehnički podaci su identični sa podacima na odgovarajućoj natpisnoj pločici svetiljke i transformatora.

Čišćenje / Popravke

Preporuke za čišćenje možete naći u priloženoj brošuri.



Zamena rasvetnog tela

Radovi bilo koje vrste smeju da se sprovode samo u beznaponskom stanju. Pritom se napajanje mora sigurno odvojiti uz pomoć glavnog prekidača ili strujnog utikača.

Rasvetna tela može da menja vlasnik.

Svetiljka (3,6 W / 0,3 A / 3200 K)

Kataloški broj: 95465000

Zamena rasvetnog tela vidi stranu 63

Svi rezervni delovi se mogu nabaviti isključivo u specijalizovanim trgovinama.

Smetnja

Uzrok

Pomoć

Svetiljka ne svetli

- Nema dovoda napona

- Proverite ulazni i izlazni napon transformatora

- Transformator je neispravan

- Zamenite transformator

- Rasvetno telo je neispravno

- Zamenite rasvetno telo



Produktbeskrivelse

Lampen Axor Starck ShowerCollection type 40871000 er en 12 LED V 3 W IP X5 innbygget lampe som brukes for belysning av bad og dusj.

Symbolbeskrivelse



Les montasjeanvisningen



Det advares mot farlig, elektrisk spenning



Viktig henvisning



Det skal ikke brukes silikon som inneholder eddiksyre.



Mål (se side 60)



Servicedeler (se side 60)



Montasje (se side 61)



Reparasjon (se side 63)



Sikkerhetshenvisninger

Hensiktsmessig bruk

Lampe

Lampen av typen 40871000 er kun egnet for bruk i innerom, bad og dusj i område 1 og 2 såvel som utenfor iht. DIN VDE 0100 del 701 / IEC 60364-7-701. Den skal kun forsynes med SELV 12 V DC.

Transformator

Spenningsforsyningen med 12 V DC SELV kun via medlevert transformator av typen 19769610. Transformatoren skal monteres berøringssikkert i en innfelt boks utenfor områdene 0, 1 og 2.

Strømforsyningen med 100 - 240 V AC 50 - 60 Hz utføres såvel ved hjelp av en skilleinnretning (bryter) som via en verneinnretning mot jordfeilstrom (RCD / FI) med en dimensjonert differensialstrøm på ≤ 30 mA.

Transformatoren av typen 19769610 er kun egnet for spenningsforsyningen av lampen type 40871000.

Annet bruk utover det er ikke i henhold til bestemmelsen. Risikoen ligger hos brukeren. Til bruk iht. bestemmelsen hører også med at man tar hensyn til bruks- og montasjeanvisningen samt at man overholder rengjørings- og reparasjonsbeskrivelsen.

Produsenten / forhandleren påtar seg inget ansvar for skader som resulteres av usakkyndig montering og/eller ikke forskriftsmessig bruk.



El-installasjon

El-installatør

Installasjons- og kontrollarbeider skal utføres av el-fagfolk som tar hensyn til DIN VDE 0100 del 701 / IEC 60364-7-701.

El-tilkoblinger

Spenningsforsyning: 100 - 240 V / N / PE / 50 - 60 Hz

Lekkstrøm verne-innretning

Sikring ved hjelp av en jordfeilstrom verneinnretning (RCD / FI) med en dimensjonert differensialstrøm på ≤ 30 mA.

Sikringens funksjon skal sjekkes regelmessig.



Montagehenvisninger

Alt arbeid skal kun utføres i spenningsløs tilstand. Her skal spenningsforsyningen separeres sikker ved hjelp av en hovedbryter eller nettplugg.

Egenskaper til monteringsoverflaten

Påse at festeflatene er plane. Ved dyper fuger eller flisekanter er det nødvendig å tette disse ujevnhetene ved hjelp av silikon.

Før dette skal basissettet med ordnummeret 40876180 installeres.

Forbindelsesledning mellom lampen og transformatoren trekkes inn i tomrøret (EN 20) ved hjelp av en kabelinntrekkingsinnretning.



For montasjonen skal det kun brukes standardmessig material.

Alle komponenter skal være tilgjengelige.

Omgivelsestemperaturen må ikke være høyere en 40 °C.

Standarder og direktiver

Ved en bestemmelsesmessig installasjon og bruk oppfylder lampen sammen med den tilhørende transformatoren følgende standarder: EN 60598-2-2 / EN 60335-2-105 samt lavspennings- og EMV-direktivet.

Forbindelsesledning mellom lampen og transformatoren

Kabellengde:	7 m
Ledertverrsnitt:	omtrent 0,25 mm ²
- Lederfarge:	crna (GND)
+ Lederfarge:	crvena (12 V DC)
Beskyttelsesklasse plugg til lampen:	IP 68
Tilkobling transformator:	Klemmeforbindelse
Tomrør for kabel:	EN 20

Hvis forbindelsesledningen kortes ned, skal den utstyres med en lederendehylse på 0,25 mm² og en kontaktlengde på 8 mm.

Tekniske data

Lampe

Nominell spenning:	12 V DC / 50 Hz SELV
Effekt:	3 W
Beskyttelsesklasse:	IP X5
Serienummer:	40871000 (se typeskilt)
Dimensjoner:	se side 60
Vekt:	739 g

Transformator

Inngang (IN):	100 - 240 V / 50 - 60 Hz / 70 - 170 mA
Utganger (OUT):	12 V DC / 500 mA
Beskyttelsesklasse:	IP 20
Serienummer:	19769610 (se typeskilt)
Dimensjoner:	se side 60
Vekt:	81 g

Transformatoren skal ikke monteres i sikkerhetsområde 0, 1 eller 2.

Transformatoren skal monteres i en innfelt boks.

Forbindelse fra den innfelte boksen til lampen via et tomrør EN 20.

De tekniske data er identiske med angivelsene på de respektive typeskilt for lampe og transformator.

Rengjøring / Reparasjon

Se vedlagt brosjyre for rengjøringsanbefalinger.



Skifte ut lysmiddel

Alt arbeid skal kun utføres i spenningsløs tilstand. Her skal spenningsforsyningen separeres sikker ved hjelp av en hovedbryter eller nettplugg.

Lysmiddel kan skiftes ut av brukeren.

Lysmiddel (3,6 W / 0,3 A / 3200 K)

Ordrenummer: 95465000

Skifte ut lysmiddel se side 63

Alle reservedeler skal kjøpes i spesialforretninger.

Feil

Årsak

Feilrettelse

Lampen lyser ikke

- ingen strømforsyning

- Sjekk inngangs- / utgangsspenning til transformatoren

- Transformator defekt

- Skift ut transformator

- Lysmiddel defekt

- Skift ut lysmiddel



Описание на продукта

Лампата Axor Starck ShowerCollection тип 40871000 лампа за вграждане със светодиоди LED 12 V 3 W IP X5 и служи за осветление в бани и душ-кабини.

Описание на символите



Прочетете ръководството за монтаж



Предупреждение за опасно, електрическо напрежение



Важно указание



Не е позволено използването на силикон, който съдържа оцет.



Размери (вижте стр. 60)



Сервизни части (вижте стр. 60)



Монтаж (вижте стр. 61)



Ремонт (вижте стр. 63)



Указания за безопасност

Използване по предназначение

Лампа

Лампата тип 40871000 е подходяща само за използване във вътрешни помещения, бани и душ-кабини в диапазони 1 и 2 както и на открито съгласно DIN VDE 0100 Част 701 / IEC 60364-7-701 и захранването ѝ е позволено само със SELV 12 V DC.

Трансформатор

Захранването с напрежение на 12 V DC SELV е позволено само с доставения с нето трансформатор тип 19769610. Трансформаторът трябва да бъде монтиран извън диапазони 0, 1 и 2 в разпределителна кутия, където да е защитен от докосване.

Свързването на напрежението от мрежата от 100 - 240 V AC 50 - 60 Hz трябва да се извърши с помощта на сепаратор (прекъсвач), както и на предпазен шалтер за остатъчен ток (RCD / FI) с параметриран диференциален ток.

Трансформаторът от тип 19769610 е подходящ само за захранване с напрежение на лампа от тип 40871000.

Друг вид употреба или различаваща се от тази се счита за не по предназначение. Риска за това носи потребителят. Към употребата по предназначение спада също и спазването на инструкцията за употреба и ръководството за монтаж, както и съблюдаването на описанието за почистване и ремонти.

Производителят / разпространителят на тази лампа не поема отговорност за наранявания или щети, възникнали в следствие на неправилен монтаж / неправилна употреба.



Електрическа инсталация

Електромонтьор

Дейностите по инсталацията и инспекцията следва да бъдат изпълнявани от оторизиран електротехник при спазване на DIN VDE 0100 Част 701 / IEC 60364-7-701.

Свързване към електричеството

Захранване с напрежение: 100 - 240 V / N / PE / 50 - 60 Hz

Предпазен шалтер за остатъчен ток

Защитата трябва да се осъществи с предпазен шалтер за остатъчен ток (RCD / FI) с параметриран диференциален ток ≤ 30 mA.

Функцията на защитата трябва да се проверява на редовни интервали.



Указания за монтаж

Извършването на всички дейности е позволено само в състояние без напрежение. При това захранването с напрежение трябва да бъде разделено сигурно с помощта на главния прекъсвач или мрежовия щекер.

Структура на монтажната повърхност

Трябва да се обърне внимание на това, закрепващата повърхност да е равна. Ако тук има дълбоки фуги или изместване на плочки, тези неравности трябва да бъдат уплътнени със силикон.

Предварително трябва да бъде инсталиран основен набор с номенклатурен номер 40876180.

Прокарайте свързващия кабел на лампата /



трансформатора с помощта на уред за прокарване на кабели в канала за полагане на кабели (EN 20).

За монтажа е позволено да бъде използван само съответстващ на стандартите материал.

Всички компоненти трябва да останат достъпни.

Околната температура не бива да бъде по-висока от 40 °C.

Норми и директиви

При инсталация и употреба по предназначение лампата и принадлежания към нея трансформатор съответстват на стандартите EN 60598-2-2 / EN 60335-2-105 както и на Директивата за ниско напрежение и електромагнитна поносимост.

Технически данни

Лампа

Номинално напрежение: 12 V DC / 50 Hz SELV
 Мощност: 3 W
 Вид защита: IP X5
 Сериен номер: 40871000 (виж фирмената табелка)
 Размери: вижте стр. 60
 Тегло: 739 g

Трансформатор

Вход (IN): 100 – 240 V / 50 – 60 Hz / 70 – 170 mA
 Изход (OUT): 12 V DC / 500 mA
 Вид защита: IP 20
 Сериен номер: 19769610 (виж фирмената табелка)
 Размери: вижте стр. 60
 Тегло: 81 g

Трансформаторът не бива да бъде монтиран в диапазон на защита 0, 1 или 2.

Трансформаторът трябва да се монтира в разпределителна кутия. Тази разпределителна кутия се свързва с лампата с помощта на канал за полагане на кабели EN 20.

Техническите данни са идентични с данните на съответната фирмена табелка на лампата и трансформатора.

Свързващ кабел на лампата / трансформатора

Дължина на кабела: 7 m
 Напречен разрез на жилото: при бл. 0,25 mm²
 – Цвят на жилото: сива (GND)
 + Цвят на жилото: червена (12 V DC)
 Вид защита на щекера към лампата: IP 68
 Свързване към трансформатора: Клемна връзка
 Тръба за полагане на кабели: EN 20
 Ако се скъси свързващият кабел, трябва да бъдат поставени крайни втулки за жилата 0,25 mm² и контактна дължина 8 mm.

Почистване / Ремонт

Вижте препоръките при почистване от приложената брошура.



Смяна на осветителното тяло

Извършването на всички дейности е позволено само в състояние без напрежение. При това захранването с напрежение трябва да бъде разделено сигурно с помощта на главния прекъсвач или мрежовия щекер.

Потребителят може да извърши смяна на осветителното тяло.

Осветително тяло (3,6 W / 0,3 A / 3200 K)

Номенклатурен номер: 95465000

Смяна на осветителното тяло вижте стр. 63

Всички резервни части се закупуват от специализираните магазини.

Неизправност

Причина

Помощ

Лампата не свети

- Няма напрежение от мрежата

- Проверете входящото и изходящото напрежение на трансформатора

- Трансформаторът е дефектен

- Сменете трансформатора

- Дефектно осветително тяло

- Сменете осветителното тяло



Përshkrimi i produktit

Ndriçuesi Axor Starck ShowerCollection i llojit 40871000 është një ndriçues i integruar LED 12 V 3 W IP X5 dhe shërben për ndriçim në banjë dhe në dushe.

Përshkrimi i simbolit



Lexoni udhëzimet e montimit



Paralajmërim për tension elektrik të rrezikshëm



Udhëzim i rëndësishëm



Nuk lejohet që të përdoret asnjë lloj silikoni që përmban acid acetik.



Përmasat (shih faqen 60)



Pjesët e servisit (shih faqen 60)



Montimi (shih faqen 61)



Riparimi (shih faqen 63)



Udhëzime sigurie

Përdorimi sipas rregullave

Ndriçuesi

Ndriçuesi i llojit 40871000 është i përshtatshëm vetëm për përdorim në hapësira të brendshme, në banjë dhe në dushe në zonat 1 dhe 2, si dhe në hapësira të jashtme sipas standardit DIN VDE 0100, pjesa 701 / IEC 60364-7-701 dhe duhet të ushqehet vetëm me S

Trafo

Ushqimi me tension 12 V DC SELV duhet që të kryhet vetëm nëpërmjet transformatorit të dërguar të llojit 19769610. Transformatori duhet të instalohet jashtë zonës 0, 1 dhe 2 në një kuti shpërndarëse brenda në mur dhe me mbrojtje kundër goditjes elektrike.

Lidhja e tensionit të rrjetit prej 100 - 240 V AC 50 - 60 Hz duhet të kryhet përmes një pajisjeje ndarëse (çelës automat), si dhe përmes një pajisjeje mbrojtëse nga rrjedhja e rrymës (RCD / FI) me një rrymë të përcaktuar diferenciale ≤ 30 mA.

Transformatori i llojit 19769610 është i përshtatshëm vetëm për ushqimin me tension të ndriçuesit të llojit 40871000.

Çdo përdorim tjetër ose që shkon përtej këtij qëllimi specifik do të konsiderohet si në kundërshtim me përcaktimet. Rreziku merret përsipër vetëm nga përdoruesi. Në përdorimin sipas përcaktimit llogaritet gjithashtu edhe veprimi në përputhje me udhëzuesin e përdorimit/montimit, si dhe ndjekja e përshkrimeve për pastrimin dhe riparimin.

Prodhuesi/shitësi i këtij ndriçuesi nuk merr përsipër asnjë përgjegjësi për lëndime ose dëmtime, të cilat lindin si pasojë e montimit të gabuar/përdorimit të gabuar.



Instalimi elektrik

Elektriciteti

Punimet e instalimit dhe të kontrollit duhet të realizohen nga një elektrikist i autorizuar, duke marrë në konsideratë standardin DIN VDE 0100 Pjesa 701 dhe standardin IEC 60364-7-701.

Lidhja me rrjetin elektrik

Ushqimi me tension: 100 - 240 V / N / PE / 50 - 60 Hz

Pajisja mbrojtëse kundër rrjedhjes së rrymës

Sigurimi duhet të kryhet nëpërmjet një pajisjeje mbrojtëse nga rrjedhja e rrymës (RCD/ FI) me një rrymë të përcaktuar diferenciale ≤ 30 mA.

Sigurimi duhet të kontrollohet në hapësira të rregullta kohore për funksionimin e tij.



Udhëzime për montimin

Të gjitha punët duhet të bëhen vetëm në një gjendje pa ushqim me tension. Për këtë duhet që ushqimi me tension të shkëputet në mënyrë të sigurt përmes çelësit kryesor ose duke hequr spinën.

Gjendja e sipërfaqes së montimit

Duhet të mbahet parasysh që sipërfaqja e mbërthimit duhet të jetë e sheshtë. Nëse ka pika bashkimi të thella ose tulla të dala, atëherë duhet që këto disnivele të mbushen me silikon.

Fillimisht duhet që të instalohet kompleti bazë me numër porosie 40876180.

Futni kabllon e lidhjes së ndriçuesit/transformatorit



brenda tubit të shtrimit (EN 20) me ndihmën e një mjeti për futjen e kablove.

Për montimin lejohet që të përdoret vetëm material i standardizuar.

Të gjithë komponentët duhet të jenë të arritshëm.

Temperatura e mjedisit nuk duhet të jetë më e madhe se 40°C.

Standardet dhe direktivat

Ndriçuesi me transformatorin që lidhet me të përmbush standardet EN 60598-2-2 / EN 60335-2-105, si dhe Direktivën për pajisjet me tension të ulët dhe atë për pajtueshmërinë elektromagnetike, kur instalohet dhe përdoret në përputhje me rregullat dhe udhëzimet.

Të dhëna teknike

Ndriçuesi

Tensioni nominal:	12 V DC / 50 Hz SELV
Fuqia:	3 W
Lloji i mbrojtjes:	IP X5
Numri i serisë:	40871000 (shikoni etiketën e modelit)
Përmasat:	shih faqen 60
Pesha:	739 g

Trafo

Hyrja (IN):	100 – 240 V / 50 – 60 Hz / 70 – 170 mA
Dalja (OUT):	12 V DC / 500 mA
Lloji i mbrojtjes:	IP 20
Numri i serisë:	19769610 (shikoni etiketën e modelit)
Përmasat:	shih faqen 60
Pesha:	81 g

Transformatori nuk duhet të montohet në zonën mbrojtëse 0, 1 ose 2.

Transformatori duhet të montohet në një kuti shpërndarëse brenda në mur. Kjo kuti shpërndarëse brenda në mur lidhet me ndriçuesin përmes një tubi shtrimi EN 20.

Të dhënat teknike janë identike me të dhënat e paraqitur në etiketën e modelit për ndriçuesin dhe transformatorin.

Kabloja e lidhjes ndriçues/transformator

Gjatësia e kablos:	7 m
Seksioni i telit:	afro 0,25 mm ²
- Ngjyra e telit:	crna (GND)
+ Ngjyra e telit:	crvena (12 V DC)
Lloji i mbrojtjes i spinës në ndriçues:	IP 68
Lidhja në transformator:	Lidhje me klema
Tubi i shtrimit për kabllon:	EN 20
Nëse kabloja e lidhjes shkurtohet, atëherë duhet që kjo të pajiset me kapikorta me tub me seksion 0,25 mm ² dhe gjatësi kontakti prej 8 mm.	

Pastrimi / Riparimi

Për rekomandime mbi pastrimin shikoni broshurën bashkëngjitur.



Ndërrimi i llambës

Të gjitha punët duhet të bëhen vetëm në një gjendje pa ushqim me tension. Për këtë duhet që ushqimi me tension të shkëputet në mënyrë të sigurt përmes çelësit kryesor ose duke hequr spinën.

Ndërrimi i llambës mund të bëhet nga përdoruesi.

Ndriçuesi (3,6 W / 0,3 A / 3200 K)

Numri i porosisë: 95465000

Ndërrimi i llambës shih faqen 63

Të gjitha pjesët e këmbimit mund të blihen vetëm në dyqanin e specializuar.

Demtim

Ndriçuesi nuk ndriçon

Shkaku

- Nuk ka tension nga rrjeti

- Transformatori ka defekt

- Llamba është me defekt

Ndihme

- Kontrolloni tensionin në hyrje dhe në dalje të transformatorit

- Ndërroni transformatorin

- Ndërroni llambën



لا يجوز تركيب المحول الكهربائي في نطاقي الحماية 1 و 2.

يجب أن يتم تركيب المحول الكهربائي في مقبس داخل الحائط. هذا المقبس متصل بالمصباح عن طريق ماسورة مطابقة للمواصفة EN 20. تتطابق المواصفات الفنية مع البيانات التي تظهر على كل لوحتي الصنع لكل من المصباح والمحول الكهربائي.

وصلة الربط بين المصباح/المحول الكهربائي

طول الكابلات: 7 m
المقطع العرضي للسلك: تقريباً 0,25 mm²
-لون السلك: أسود (GND)
+لون السلك: أحمر (12 V DC)
نوع حماية القابس الموصل للمصباح: IP 68
وصلة إمداد المحول الكهربائي: وصلة قُمط
ماسورة مخصصة للكابلات: EN 20
في حالة تقصير وصلة الربط، يلزم تزويدها بحلقات توصيل طرفية 0,25 مم بطول يصل يبلغ 8 مم.

التنظيف / أعمال الإصلاح

للاطلاع على النصائح الخاصة بالتنظيف انظر الكتيب المرفق.

تغيير المصباح



يلزم القيام بجميع الأعمال فقط في حالة فقط في حالة عدم وجود اتصال كهربائي على الإطلاق. في تلك الأثناء يجب فصل الإمداد بالجهد بشكل آمن عن طريق المفاتيح الرئيسي أو قاييس الشبكة. يمكن إجراء عملية تغيير المصباح بمعرفة الجهة المشغلة

مادة إضاءة (3,6 W / 0,3 A / 3200 K)
رقم الطلب: 95465000

تغيير المصباح راجع صفحة 64
لا يمكن الحصول على جميع قطع الغيار سوى لدى متجر متخصص.

الأثناء يجب فصل الإمداد بالجهد بشكل آمن عن طريق المفاتيح الرئيسي أو قاييس الشبكة.

خصائص مساحة التركيب الداخلي

يجب مراعاة أن تكون أسطح التثبيت مستوية. ففي حالة وجود فجوات عميقة أو شقوق بالأرضية، فمن الضروري سدها بمادة السيليكون. يجب أن تكون المجموعة الأساسية برقم طلب 40876180 مركبة من البداية.

قم بإدخال وصلة الربط بين المصباح/المحول الكهربائي في ماسورة فارغة بالاستعانة بجهاز سحب الكابل. عند التركيب لايجوز استخدام سوى الخامات المطابقة للمواصفات.

يجب وضع جميع المكونات في مكان يسهل الوصول إليه. يجب ألا تزيد درجة الحرارة المحيطة على 40 م.

المعايير واللوائح

المصباح والمحول الكهربائي الخاص به يستوفيان شروط المواصفات 2-EN 60598 و -EN 60335 105-2 وكذلك مواصفة الجهد المنخفض ومواصفة الحماية من الأشعة الكهرومغناطيسية فيما يتعلق بالتركيب والاستعمال المطابقين للتعليمات.

المواصفات الفنية

المصباح

الجهد الاسمي: 12 V DC / 50 Hz SELV
القدرة: 3 W
نوع الحماية: IP X5
الرقم المسلسل: 40871000 (انظر لوحة الصنع)
الابعاد: راجع صفحة 60
الوزن: 739 g

محول

الدخل (IN): 100-240V/50-60Hz/70-170 mA
الخرج (OUT): 12 V DC / 500 mA
نوع الحماية: IP 20
الرقم المسلسل: (19769610 انظر لوحة الصنع)
الابعاد: راجع صفحة 60
الوزن: 81 g

العلاج والإصلاح

السبب

العطل

- افحص جهد الدخل/الخرج للمحول الكهربائي

- لا يوجد جهد كهربائي

المصباح لا يضيء

- قم بتغيير المحول الكهربائي

- المحول الكهربائي معطل

- قم بتغيير المصباح

- المصباح معطل



مواصفات المنتج

يعتبر المصباح Axor Starck ShowerCollection طراز 40871000 من الإضاءة التركيبية وهو عبارة عن لمبة دابود 12 فولت 3 واط حاصلة على درجة حماية ضد الماء النافوري أو النفاث (IP X5) وتصلح للإضاءة داخل الحمامات والدوش.

وصف الرمز

يرجى قراءة دليل التركيب



تحذير من الجهد الكهربائي الخطير



إرشاد هام



لا يسمح باستخدام سيليكون يحتوي على حمض الخليك.



أبعاد (راجع صفحة 60)

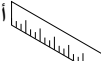

قطع الغيار (راجع صفحة 60)



التركيب (راجع صفحة 61)

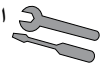

أعمال الإصلاح (راجع صفحة 64)



تنبيهات الأمان



إستخدام طبقاً للوائح

المصباح

يصلح المصباح طراز 40871000 فقط للاستخدام في الأماكن الداخلية والحمامات والدوش في النطاقات 1 و 2 وكذلك في الخارج طبقاً للمواصفة

DIN VDE 0100

الجزء 701 والمواصفة IEC 60364-7-701

ولا يجوز إمداده إلا بتيار مستمر يبلغ 12 فولت وفقاً لجهد الأمان الإضافي الأدنى

محول

لا يجوز إجراء عملية الإمداد بالجهد الكهربائي الذي يبلغ 12 فولت من التيار المستمر وفقاً لجهد الأمان الإضافي الأدنى (SELV) إلا من خلال المحول الكهربائي المورد طراز 19769610.

يجب أن يتم تركيب المحول الكهربائي خارج النطاقات 0 و 1 و 2

في مقبس داخل الحائط وأن يكون مؤمناً ضد اللمس.

يجب الإمداد بالجهد الكهربائي 100-240 فولت، تيار متردد، 50-60 هرتز عن طريق تجهيزة فصل (مفتاح) وكذلك عن طريق تجهيزة حماية من تيار التسرب

(RCD / FI) مزودة بنظام لحساب فرق التيار ≥ 30 ميللي أمبير.

لا يتم إمداد المصباح طراز 40871000 بالتيار الكهربائي إلا عن طريق المحول الكهربائي طراز

19769610

أي استخدام آخر أو أكثر من ذلك لا يعد مطابقاً للمواصفات. يتحمل المستخدم مسؤولية الأضرار .

ويدخل أيضاً مع الاستخدام المطابق للتعليمات مراعاة دليل الاستعمال / التركيب بالإضافة إلى الالتزام بالشرح

الوارد عن التنظيف والإصلاح.

ولا تتحمل الجهة الصانعة/الموزع لهذا المصباح أية مسؤولية تقع نتيجة حدوث إصابات أو أضرار من جراء التركيب / الاستخدام غير المطابق للتعليمات

التركيبات الكهربائية



مختص تركيب إلكترونيات

يتولى فني كهرباء متخصص ومحول إجراء الأعمال

التركيبية والتجريبية مع مراعاة المواصفة DIN

VDE 0100 الجزء 701 والمواصفة IEC 60364-

7-701.

توصيلة كهربائية

الإمداد بالتيار الكهربائي 100 – 240 V / N / PE

/ 50 – 60 Hz

مد طاقة خاطئ - تجهيزة حماية

يتم توفير التأمين بالمصاهر عن طريق تجهيزة حماية من تيار التسرب (RCD / FI) مزودة بنظام لحساب

فرق التيار ≥ 30 ميللي أمبير.

يلزم فحص نظام التأمين على فترات منتظمة من حيث سلامة أدائه الوظيفي.

تعليمات التركيب



يلزم القيام بجميع الأعمال فقط في حالة فقط في حالة عدم وجود اتصال كهربائي على الإطلاق. في تلك

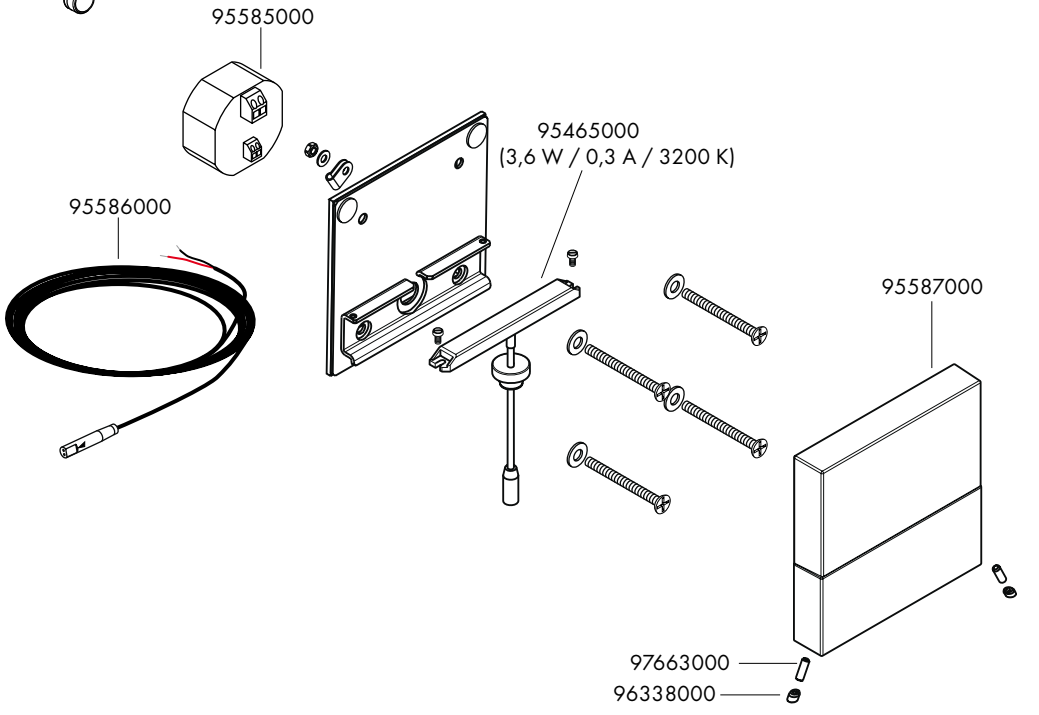
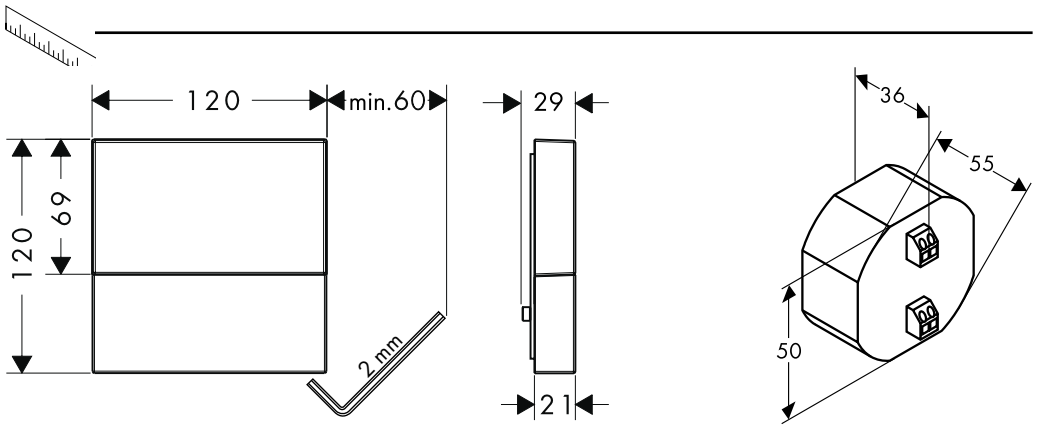

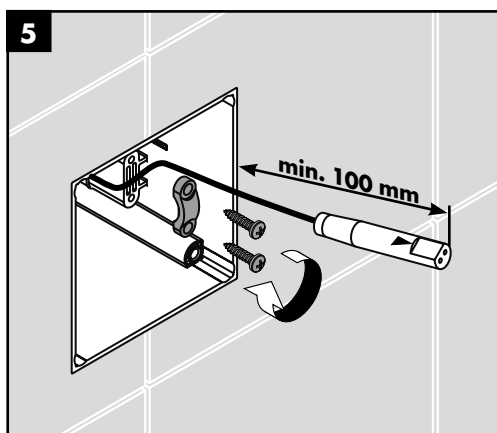
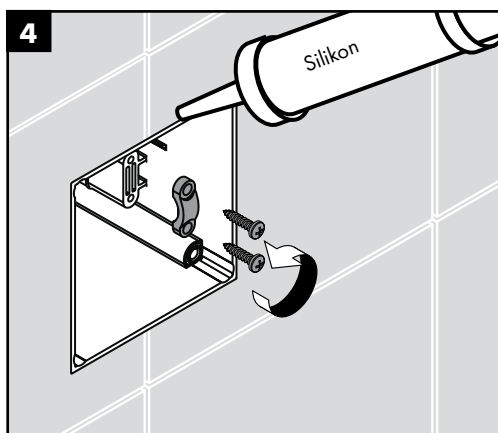
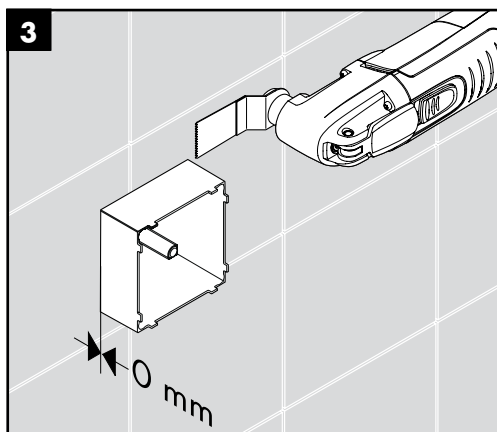
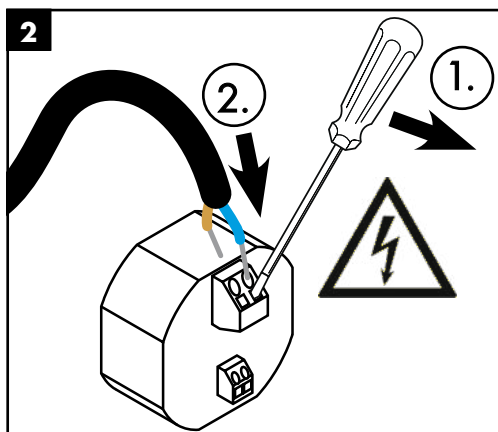
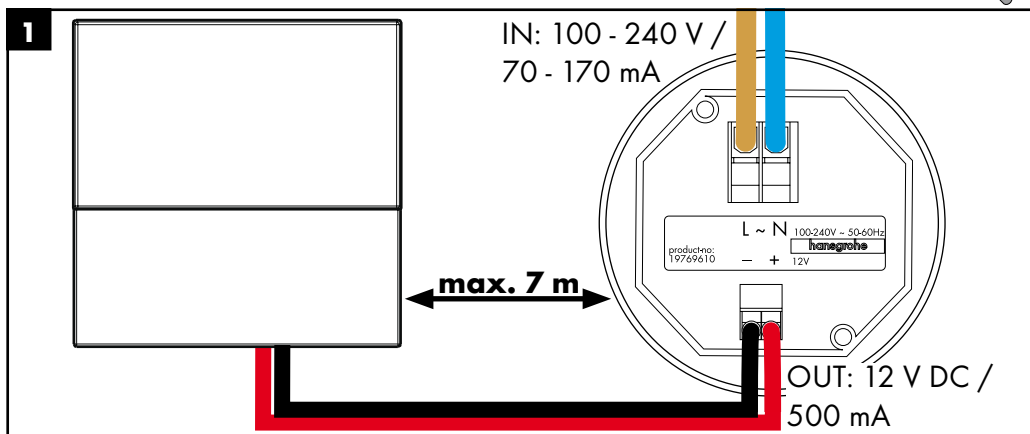

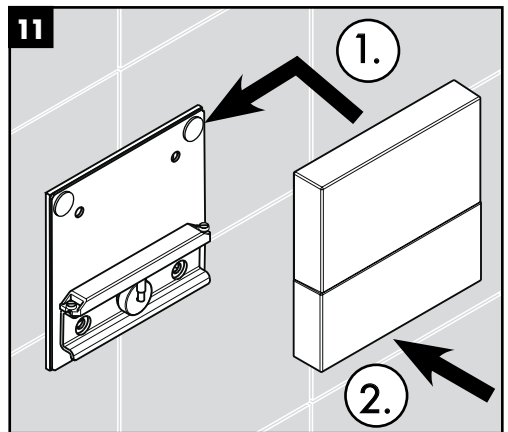
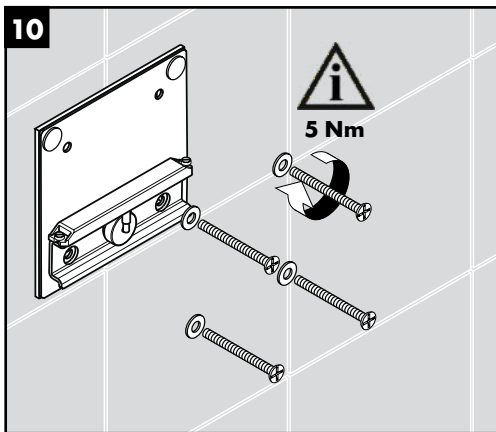
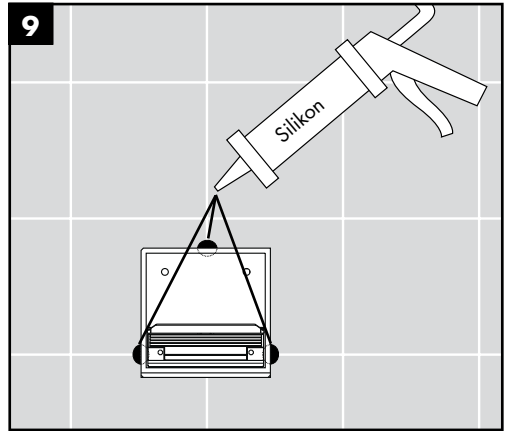
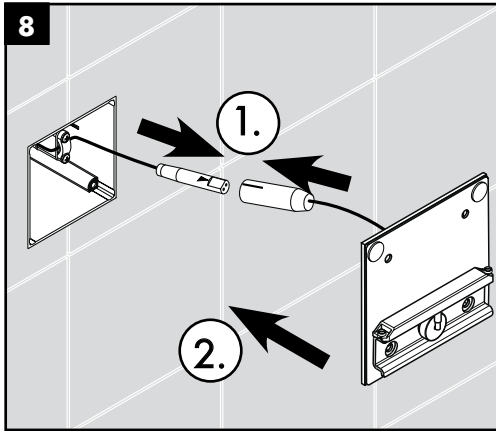
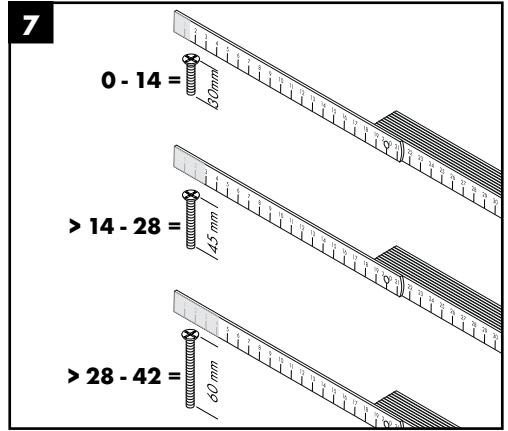
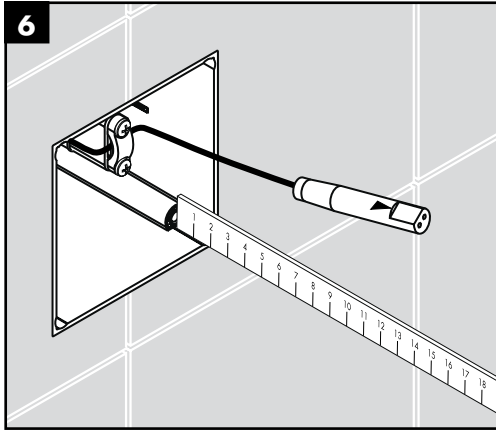

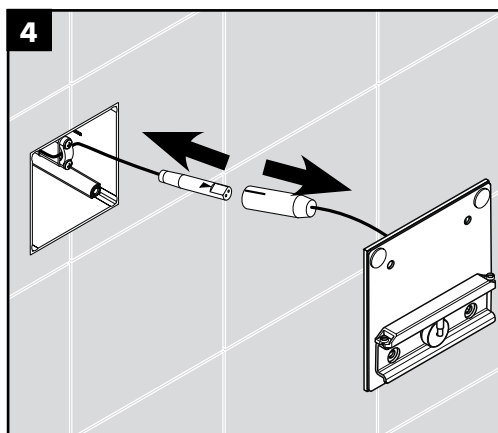
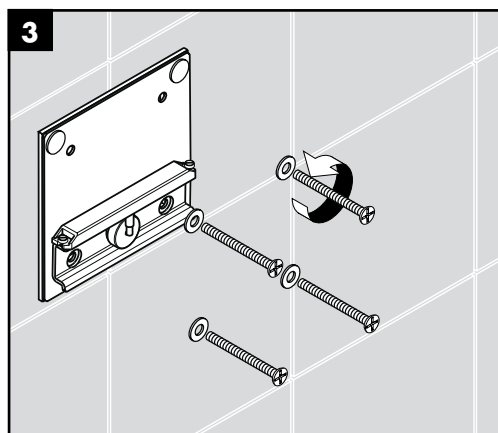
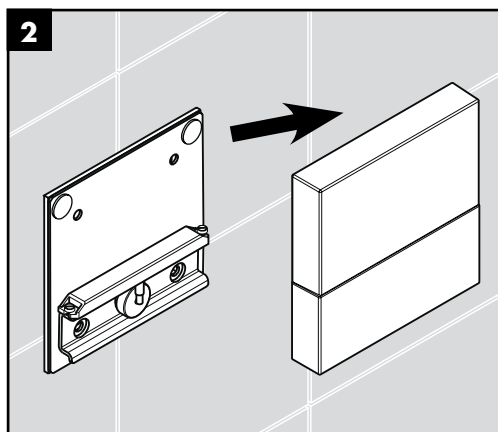
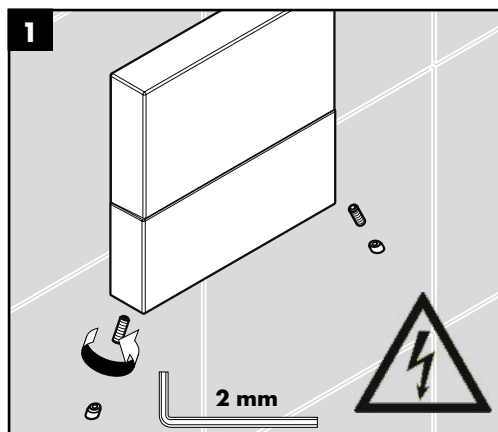
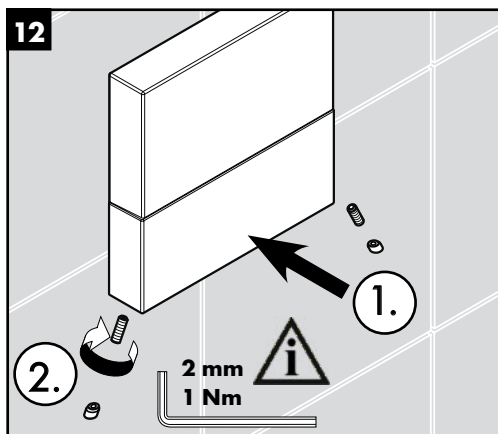

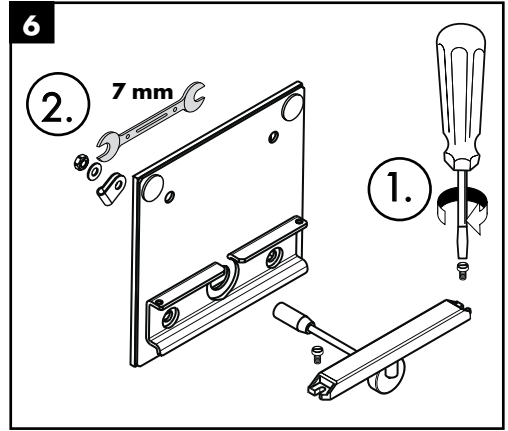
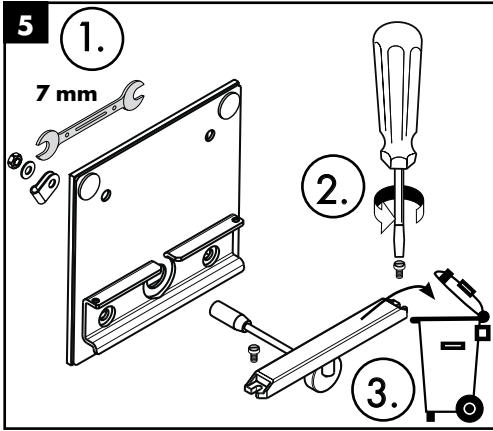

7 Montage in umgekehrter Reihenfolge, siehe Seite 62 Abb. 8 - 12

Montage dans le sens inverse, voir pages 62 Fig. 8 - 12

Installation in reverse order, see page 62 Fig. 8 - 12

Montaggio nella successione inversa, vedi pagg. 62 Fig. 8 - 12

Montaje en orden inverso, ver página 62 Fig. 8 - 12

Montage in omgekeerde volgorde, zie blz. 62 Afb. 8 - 12

Montering i omvendt rækkefølge, se s. 62 Fig. 8 - 12

Montagem na ordem inversa, ver página 62 Fig. 8 - 12

Montaż w odwrotnej kolejności, patrz strona 62 Rys. 8 - 12

Montáž v opačném pořadí, viz strana 62 Obr. 8 - 12

Montáž v opačnom poradí, vid' strana 62 Obr. 8 - 12

按相反的顺序进行安装, 参见第页 62 第 8 - 12

Монтаж выполняется в обратной

последовательности, см. стр. 62 рис. 8 - 12

Szerelés fordított sorrendben, lásd a oldalon 62 ábra 8 - 12

Asennus päinvastaisessa järjestyksessä, katso sivu 62 kuva 8 - 12

Montera i omvänd ordningsföljd, se sidan 62 Bild 8 - 12

Montavimas atbuline tvarka, žr. psl. 62 Pav. 8 - 12

Montaža se izvodi obrnutim redosljedom, pogledaj stranicu 62 Sl. 8 - 12

Montaj ters işlem sırasına göre, Bakınız sayfa 62 Şekil 8 - 12

Montaji în ordine inversă, vezi pag. 62 Fig. 8 - 12

Συναρμολόγηση με την αντίθετη σειρά, βλ. Σελίδα 62 εκ. 8 - 12

Montaža v obratnem vrstnem redu, glejte stran 62 Sl. 8 - 12

Paigaldage vastupidises järjekorras, vt lk 62 Joonis 8 - 12

Montāža apgriezītā secībā, skat. lpp. 62 Att. 8 - 12

Montaža se izvodi obrnutim redosljedom, vidi stranu 62 Sl. 8 - 12

Monteres i omvendt rekkefølge, se side 62 Bilde 8 - 12

Монтаж в обратна последовательност, вижте стр. 62 фиг. 8 - 12

Montimi në rend të kundërt, shih faqen 62 Fig. 8 - 12

التركيب بعكس الترتيب، راجع صفحة 62 انظر الصورة رقم 8 - 12

EG-Konformitätserklärung im Sinne der EG-Niederspannungsrichtlinie 2006/95/EG und der EMV-Richtlinie 2004/108/EG

Hansgrohe AG Postfach 1145 77757 Schiltach

Hansgrohe AG
Auestrasse 5-9
77761 Schiltach
Deutschland

erklärt hiermit, dass die nachfolgend bezeichnete Leuchte aufgrund ihrer Konzipierung und Bauart, sowie in der von uns in Verkehr gebrachten Ausführung den einschlägigen grundlegenden Sicherheits- und Gesundheitsanforderungen der EG-Richtlinien entspricht. Bei einer nicht mit uns abgestimmten Änderung des Produkts verliert diese Erklärung ihre Gültigkeit.

Bauprodukt: **Leuchte**

Modell: **Axor Starck ShowerCollection**

Kenndaten: Bemessungsspannung
Schaltnetzteil: Eingang 100 – 240 V AC 50 Hz,
Ausgang 12 V DC
LED-Leuchte: 12 V DC
Bemessungsstrom
Schaltnetzteil: Eingang 70 - 170 mA, Ausgang 500 mA
Bemessungsaufnahme
LED-Leuchte: 3 W
Schutzklasse
Schaltnetzteil: isolierter Aufbau für Unterputzmontage
LED-Leuchte III
Schutzart
Schaltnetzteil: IP20 nach Einbau (Unterputzmontage)
LED-Leuchte: IPX5
Klassifikation LED-Leuchte, freie Gruppe

Einschlägige
EG-Richtlinien:

- (1) **EG-Niederspannungsrichtlinie 2006/95/EG**
- (2) **EMV-Richtlinie 2004/108/EG**

Angewandte
europäische Normen:

EN 60598-2-1:1989
EN 60598-1/A1:2006
EN 62471:2008

Prüfstelle:

Baumusterprüfung durch TÜV Product Service GmbH
Mergenthalerallee 27
D-65760 Eschborn

Datum/Herstellerunterschrift:

01.02.2010

Angaben zum Unterzeichner:

Horst Flieger (Leiter R&D)

Hansgrohe AG
Auestraße 5-9
77761 Schiltach
Germany

Telefon +49 78 36 51 0
Telefax +49 78 36 51 1300
info@hansgrohe.com
www.hansgrohe.com

Handelsregister
Amtsgericht Stuttgart
HRB 481038
USt-IdNr.: DE 812782725

Vorstand:
Siegfried Gänßlen
(Vorstandsvorsitzender),
Richard Grohe
(Stellvertretender
Vorstandsvorsitzender),
Karl-Heinz Hammann,
Otto Schinle

Aufsichtsratsvorsitzender:
Klaus Grohe

EC Declaration of Conformity in accordance with the EC Low Voltage Directive 2006/95/EC and the EMC Directive 2004/108/EG

Hansgrohe AG
Auestrasse 5-9
77761 Schiltach
Deutschland

Hansgrohe AG Postfach 1145 77757 Schiltach

hereby declares that the internal light described in the following complies in terms of its design and construction type, as well as in the version placed into the stream of commerce by us, with the relevant basic health and safety requirements of the directive. This declaration loses its validity in the event of any changes to the product without our agreement.

Product: **Internal light**

Intended use: **Axor Starck ShowerCollection**

Parameters:

- Rated voltage
- Power supply: Input 100 – 240 V AC 50 Hz,
Output 12 V DC
- LED- luminaries: 12 V DC
- Rated current
- Power supply: Input 70 - 170 mA, Output 500 mA
- Rated acceptance
- LED-luminaries: 3 W
- Protection class
- Power supply: isolated configuration for concealed mounting
- LED-luminaries III
- Protection degree
- Power supply: IP20 after mounting (Concealed mounting)
- LED-luminaries: IPX5
- Classification LED-luminaries, exempt risk

Relevant

EC Directive: (1) **EC Low Voltage Directive 2006/95/EC**
(2) **EMC Directive 2004/108/EG**

Applicable

European Standard: EN 60598-2-1/1:1989
EN 60598-1/A1:2006
EN 62471:2008

Test centre: Voluntary type examination by:

TÜV Product Service GmbH
Mergenthalerallee 27
D-65760 Eschborn

Date/manufacturers signature:

01.02.2010

Details of signatory:

Horst Flieger (Director R&D)

Hansgrohe AG
Auestraße 5-9
77761 Schiltach
Germany

Telefon +49 78 36 51 0
Telefax +49 78 36 51 1300
info@hansgrohe.com
www.hansgrohe.com

Handelsregister
Amtsgericht Stuttgart
HRB 481038
USt-IdNr.: DE 812782725

Vorstand:
Siegfried Gänßlen
(Vorstandsvorsitzender),
Richard Grohe
(Stellvertreter)
Vorstandsvorsitzender),
Karl-Heinz Hammann,
Otto Schinle
Aufsichtsratsvorsitzender:
Klaus Grohe

hansgrohe

Hansgrohe - Postfach 1145 · D-77761 Schiltach · Telefon +49 (0) 78 36/51-1282 · Telefax +49 (0) 7836/511440
E-Mail: info@hansgrohe.com · Internet: www.hansgrohe.com

1/2010
9.01031.01