



Sada napínacích pásů



D GB F DK

CZ SK NL I

NOR S H HR

SLO RO BG BIH



Obr.: ilustrační



69100,# 69101,# 69102,# 69103

Güde GmbH & Co. KG
Birkichstraße 6
D-74549 Wolpertshausen

Güde Scandinavia A/S
Engelsholmvej 33
DK-8900 Randers

Güde Czech s.r.o.
Počernická 120
CZ-36005 Karlovy Vary

GÜDE Slovakia s.r.o
Podtúreň-Roveň 208
SK-033 01 Liptovský Hrádok

GÜDE Slovakia s.r.o
Podtúreň-Roveň 208
SK-033 01 Liptovský Hrádok

www.guede.com

www.guede.com

www.guede.com

www.guede.com

www.guede.com

1.1 Záruka

Záruční nároky dle přiloženého záručního listu.

2 Všeobecné bezpečnostní pokyny

Návod k obsluze je třeba před prvním použitím přístroje kompletně přečíst. Pokud nastanou o zapojení a obsluze přístroje pochybnosti, obraťte se na výrobce (servisní oddělení).

ABY BYL ZARUČEN VYSOKÝ STUPEŇ BEZPEČNOSTI, DODRŽUJTE POZORNĚ NÁSLEDUJÍCÍ POKYNY:

POZOR!

1. Dříve než začnete pracovat se sadou napínacích a připevňovacích pásů, je nezbytně nutné si přečíst návod k obsluze, neboť mohou vzniknout škody na osobách a vozidlech.
2. Nikdy nepřekračujte povolenou celkovou hmotnost, která je uvedena na etiketě.
3. Pozor při připevňování nákladu na vozidlo, dbejte na dostatečnou stabilitu částí vozidla!
4. Pásky nesmí být zauzlované!
5. Sadu napínacích pásů nepokládejte nikdy přes ostré hrany a hrubé povrchy, pokud nejsou hrany vhodně chráněny.
6. Se sadou napínacích pásů pracujte jen v běžném teplotním rozsahu -20°C až $+60^{\circ}\text{C}$.
7. Pás nevystavujte horkým povrchům či chemikáliím.
8. Při jistění nákladu dbejte na rovnoměrné rozdělení pásů!
9. **Pozor:**
Při jízdě v zatáčkách a při větru mohou vznikat dodatečné akcelerační a boční síly!
10. Není vhodné ke zvedání a nošení nákladů!

2.1 Pásky s připevňovacím hákem

K zajištění nákladu připevňovacím hákem musí být hák nejprve zaháknut do stabilního zařízení – např. střešní nosič!

Hák nepokládejte nikdy na hrany, neboť to při sklouznutí může vést k vážným úrazům. Při napínání je třeba dbát na to, aby se připevňovací hák neuvolnil z ukotvení!

2.2 Pásky s napínacími ráčny

K bezpečnému zajištění nákladu musíte udělat minimálně 1-2 vinutí pásu na ráčně!

Ráčnu nikdy neprodlužujte napínací pákou kvůli dosažení větších napínacích sil!

Při napínání pomocí napínacích ráčen je třeba dbát na to, abyste pás napnuli již rukou tak, abyste na páce ráčny museli udělat maximálně 3 vinutí pásu.

2.3 Požadavky na obsluhu

Obsluha si musí před použitím přístroje pozorně přečíst návod k obsluze.

2.3.1 Kvalifikace

Kromě podrobného poučení odborníkem není pro používání přístroje nutná žádná speciální kvalifikace.

2.3.2 Minimální věk

Na přístroji smí pracovat jen osoby, jež dosáhly 16 let.

Výjimku představuje využití mladistvých, pokud se toto děje během profesního vzdělávání za účelem dosažení dovednosti pod dohledem školitele.

2.3.3 Školení

Používání přístroje vyžaduje pouze odpovídající poučení odborníkem resp. návodem k obsluze. Speciální školení není nutné.

3 Obsluha

1. Položte pás kolem přepravovaného zboží. Nyní protáhněte jeden konec pásu šterbinou (1).
2. Nyní pohybujte ráčnovou rukojetí (3) sem a tam (viz A,B,C,D) tak, aby se pás napnul.
3. Pokud dáte nyní ráčnovou rukojeť (3) do polohy A, je přepravované zboží zajištěno!
4. K povolení pásu musíte vytáhnout pojistku ráčny (2) a ráčnovou rukojeť (3) zatlačit dopředu (D).
5. Nyní můžete pás vytáhnout ze šterbiny (1)!

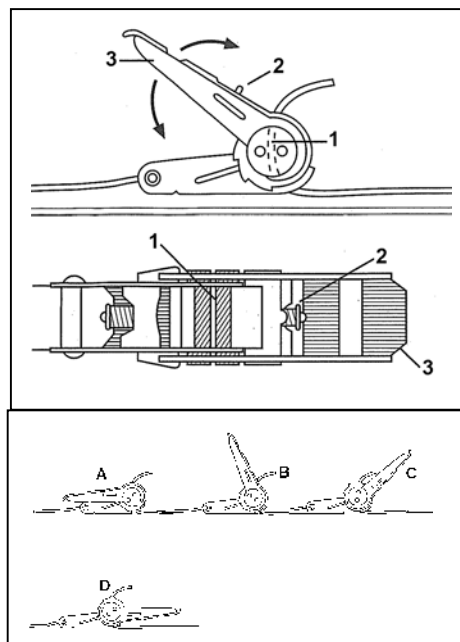

3.1 Bezpečnostní pokyny pro obsluhu



- Použijte přístroj až poté, co jste si pozorně přečetli návod k obsluze.
- Dodržujte všechny v návodu uvedené bezpečnostní pokyny.
- Chovejte se zodpovědně vůči ostatním osobám.
- Napínací pás nepokládejte nikdy přes ostré hrany, protože by se mohl rozříznout.

3.2 Návod krok za krokem

- Před každým použitím zkontrolujte napínací pásy z hlediska případného poškození a trhlin!
- Při poškození kovových součástí a trhlinách je třeba pás ihned vyměnit!
- Sadu napínacích pásů musí minimálně jednou ročně zkontrolovat odborný personál!

4 Prohlídky a údržba

Sadu napínacích pásů čistěte jen vlažným mýdlovým louhem a kartáčem. K čištění nikdy nepoužívejte chemikálie či rozpouštědla.

Po čištění nechte pás dostatečně vyschnout na vzduchu.

4.1 Skladování

Sadu napínacích pásů skladujte jen v suchých a málo vytápěných místnostech. Pásy nevystavujte přímému slunečnímu záření.



Za následné škody v důsledku neodborně připevněných pásů a nepředpisově zajištěný náklad ručí samotný uživatel:

5 Náhradní díly



Reklamace a objednávky náhradních dílů budou rychle a nebyrokratickou cestou vyřízeny pomocí příslušného servisního formuláře na

<http://www.guede.com/support>

Tento formulář si lze vyžádat i na

Tel.: +49 (0) 79 04 / 700-0/Fax: +49 (0) 79 04 / 700-250/E-Mail: info@guede.com

EG-Konformitätserklärung

EC Declaration of Conformity

Hiermit erklären wir,
We herewith declare,

Güde GmbH & Co. KG
Birkichstraße 6, 74549 Wolpertshausen, Germany

Dass die nachfolgend bezeichneten Geräte aufgrund ihrer Konzipierung und Bauart sowie in der von uns in Verkehr gebrachten Ausführungen den einschlägigen, grundlegenden Sicherheits- und Gesundheitsanforderungen der EG-Richtlinien entsprechen.

That the following Appliance complies with the appropriate basic safety and health requirements of the EC Directive based on its design and type, as brought into circulation by us.

Bei einer nicht mit uns abgestimmten Änderung der Geräte verliert diese Erklärung ihre Gültigkeit.

In a case of alternation of the machine, not agreed upon by us, this declaration will loose its validity.

Bezeichnung der Geräte: - **Spanngurtset**
Machine description:

Artikel-Nr.: - **69100, 69101, 69102, 69103**
Article-No.:

Einschlägige EG-Richtlinien:
Applicable EC Directives:

Angewandte harmonisierte Normen: **DIN EN 12195-2**
Applicable harmonized Standard:

Tüv Produkt GmbH Tüv Süd Gruppe Zertifizierungsstelle Riedlerstrasse 65 80339 München

Datum/Herstellerunterschrift: **20.06.07**
Date/Authorized Signature:

Angaben zum Unterzeichner: **Hr. Arnold, Geschäftsführer**
Title of Signatory: