

DEWALT®



509219 - 51 PL

Tłumaczenie oryginalnej instrukcji

DCLE34035

Rys. A

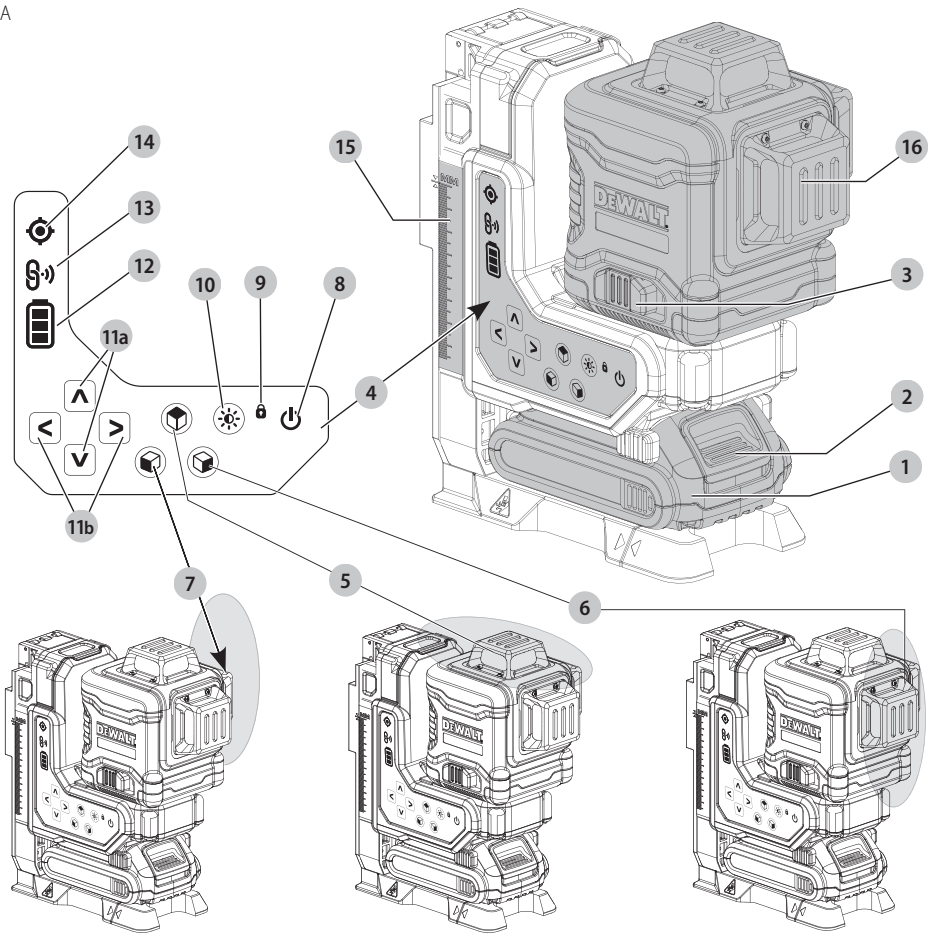

Rys. B

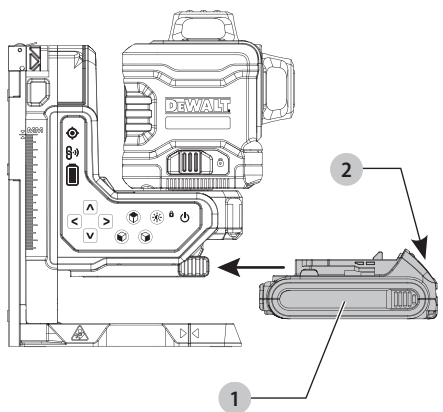

Rys. C

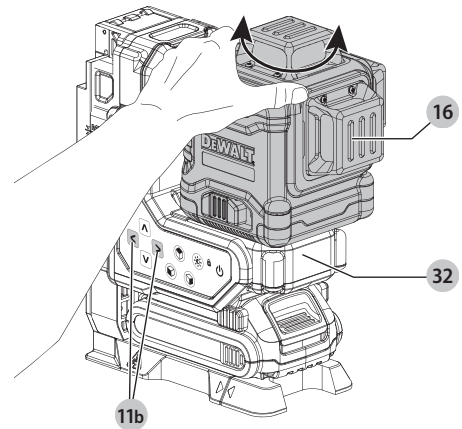

Rys. D

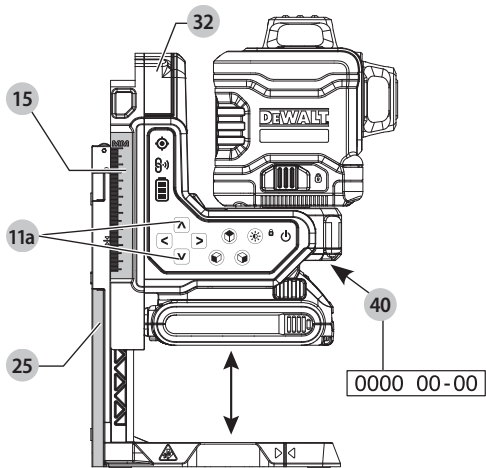

Rys. E

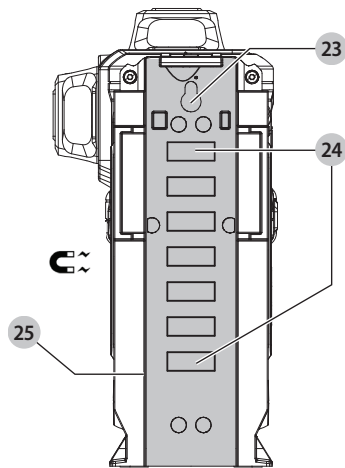

Rys. F

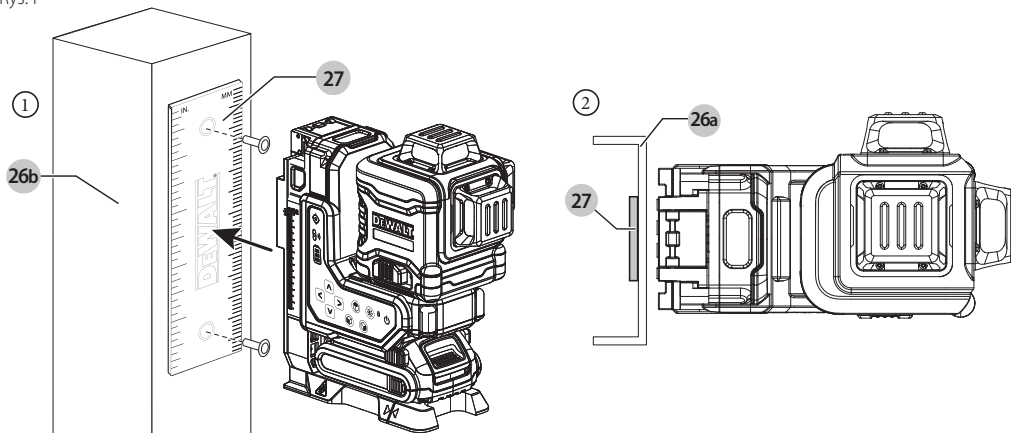

Rys. G

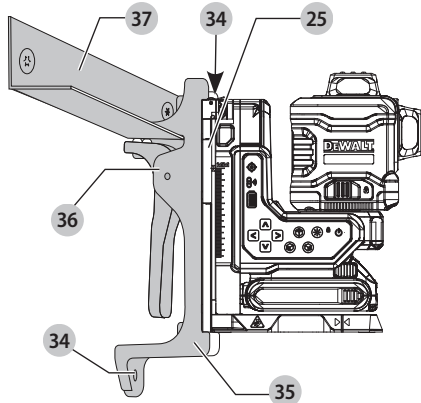

Rys. H

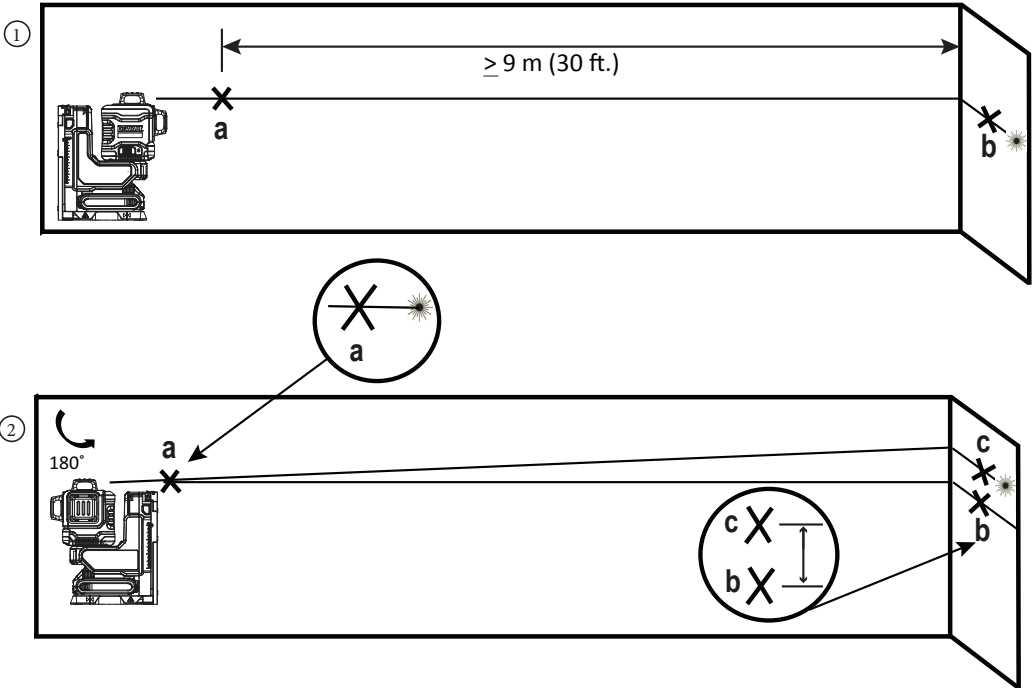

Rys. I

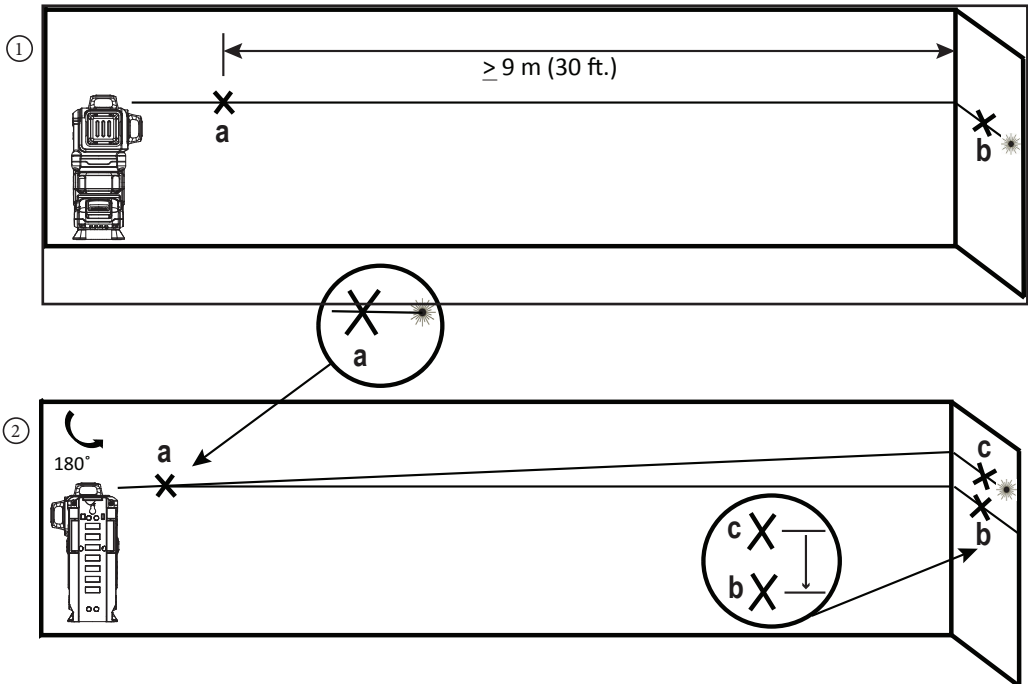

Rys. J

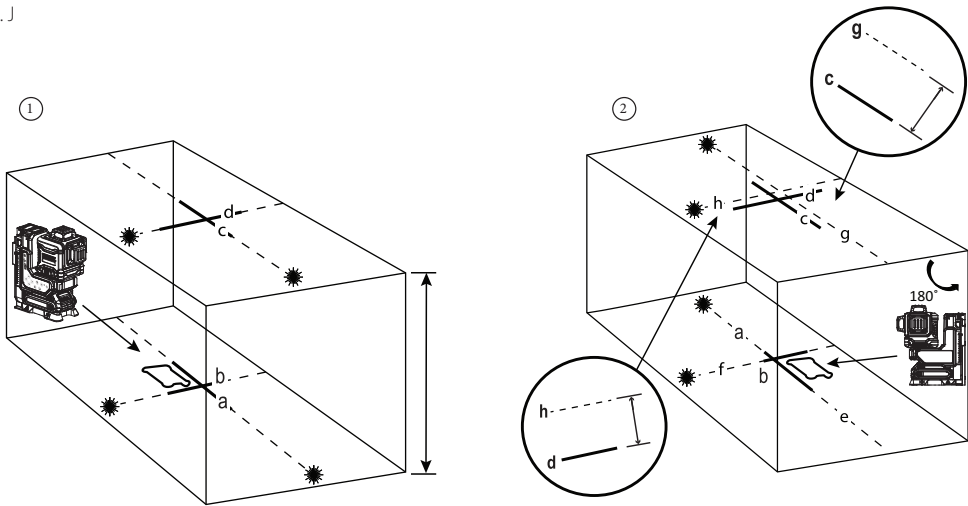

Rys. K

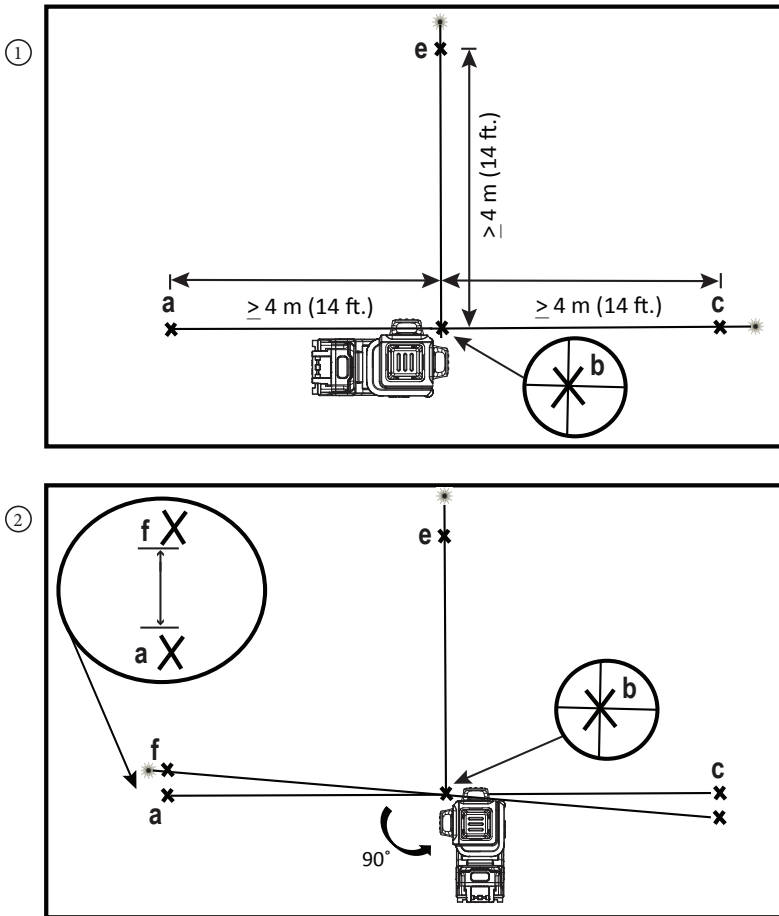

Rys. L

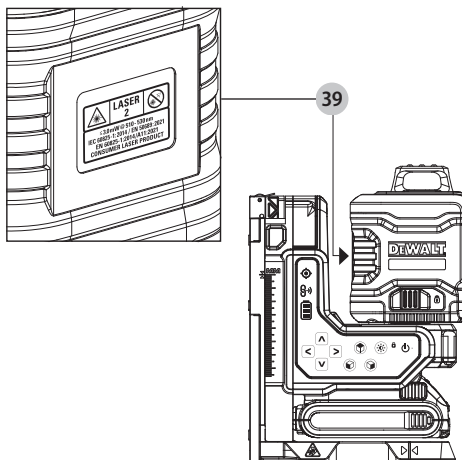

Rys. M

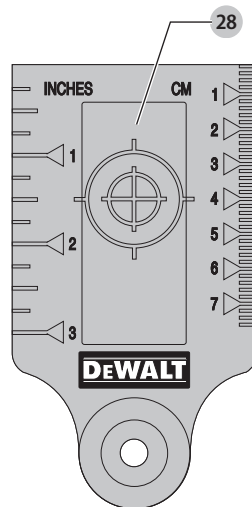

Rys. N

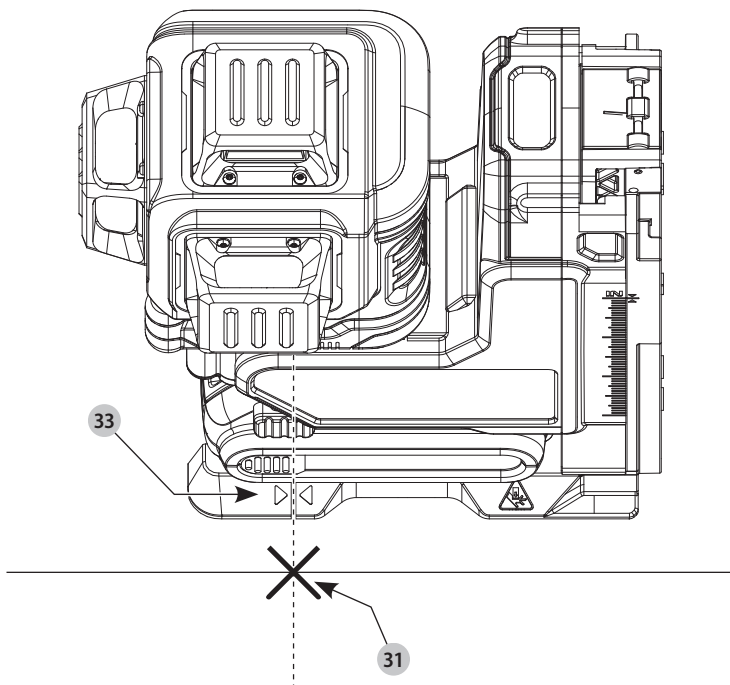

Rys. O

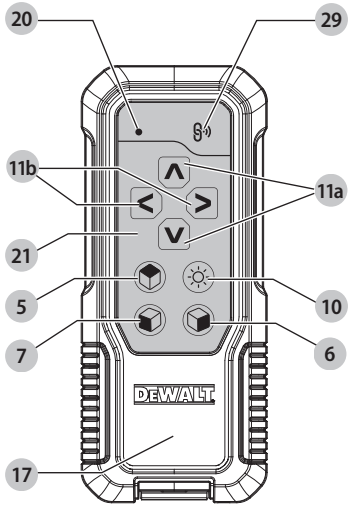

Rys. P

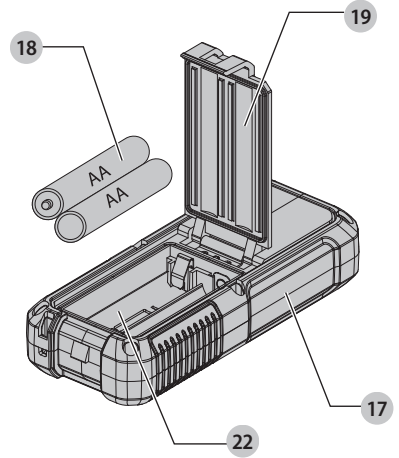

Rys. Q

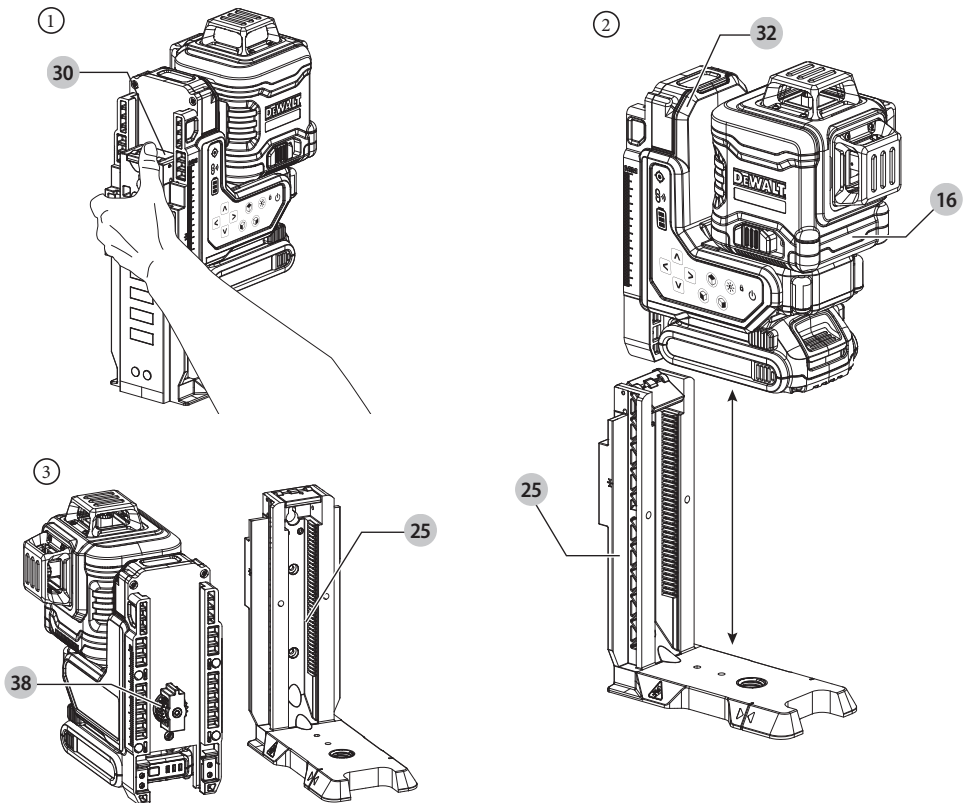

Rys. R

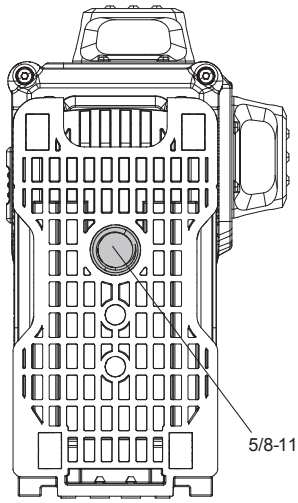

Rys. S

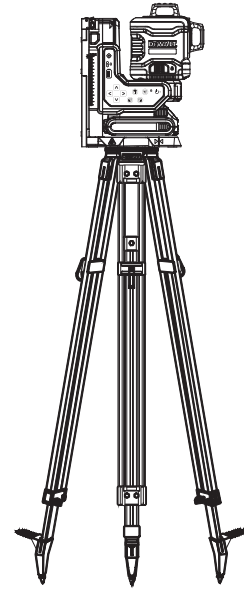

ZDALNIE STEROWANY LASER 18 V XR 3X360 DCLE34035

OSTRZEŻENIE: Przeczytaj wszystkie ostrzeżenia dotyczące bezpieczeństwa, instrukcje, ilustracje i dane techniczne podane w tej instrukcji obsługi, w tym rozdziały dotyczące akumulatora i ładowarki w oryginalnej instrukcji narzędzia lub oddzielnej instrukcji dotyczącej akumulatorów i ładowarek. Instrukcję można uzyskać, kontaktując się z obsługą klienta (patrz ostatnie strona tej instrukcji obsługi).

Dane techniczne

DCLE34035	
Napięcie	18 V prądu stałego
Typ	1
Źródło światła	Diody laserowe
Długość fali lasera	510 – 530 nm widoczna
Moc lasera	<=3 mW (każda linia lasera) PRODUKT LASEROWY KLASY 2
Zasięg	Do 80 m (260 stóp) widocznego zasięgu Do 100 m (330 stóp) maksymalnego zasięgu z użyciem detektora DE0892G-XJ (sprzedawanego oddzielnie) Do 100 m (330 stóp) zasięgu zdalnego sterowania z użyciem detektora DE0892G-XJ (sprzedawanego oddzielnie) Aby zapewnić najlepszą dokładność, utrzymywać urządzenie 1,5 m (5 stóp) nad poziomem podłoża
Dokładność (pion)	±3,0 mm na 10 m (±1/8" na 33')
Dokładność (poziom)	±3,0 mm na 10 m (±1/8" na 33')
Ciągłe miganie linii lasera	Zakres przechylenia przekroczony/laser nie jest wypoziomowany
Źródło zasilania	Patrz rozdział Typ akumulatora
Temperatura robocza	-20°C do 60°C (-5°F do 140°F)
Temperatura przechowywania	-20°C do 60°C (-5°F do 140°F)
Wilgotność	Maksymalna wilgotność względna 80% w temperaturze do 31°C (88°F), z liniowym spadkiem do wilgotności względnej 50% w temperaturze 40°C (104°F)
Środowisko	Odporność na wodę i pył zgodnie z IP54. Ma zastosowanie do produktu, ale nie do akumulatora lub ładowarki. ▲ OSTRZEŻENIE: Ten produkt (nie wliczając akumulatora lub ładowarki) ma klasę ochrony IP, co oznacza, że oferuje pewien poziom ochrony przed pyłem (ograniczone przenikanie) i cieciami (lekkim pryskaniem cieczą) podczas normalnego i przewidywanego, rozsądnego użytkowania. Akumulator i ładowarka nie posiadają własnej klasy ochrony IP. NIGDY nie zanurzać produktu, akumulatora ani ładowarki w cieczy.



OSTRZEŻENIE: Aby zmniejszyć ryzyko obrażeń ciała, przeczytaj instrukcję.

Definicje: Wytyczne dotyczące bezpieczeństwa

Podane poniżej definicje określają stopień zagrożenia oznaczony danym słowem. Proszę przeczytać instrukcję i zwracać uwagę na te symbole.

▲ NIEBEZPIECZEŃSTWO: Informuje o bezpośrednim niebezpieczeństwie. Nieprzestrzeganie tego zalecenia **spowoduje śmierć lub poważne obrażenia ciała**.

▲ OSTRZEŻENIE: Informuje o potencjalnym niebezpieczeństwie. Nieprzestrzeganie tego zalecenia **może spowodować śmierć lub poważne obrażenia ciała**.

▲ PRZESTROGA: Informuje o potencjalnym niebezpieczeństwie. Nieprzestrzeganie tego zalecenia **może prowadzić do obrażeń ciała od lekkiego do średniego stopnia**.

UWAGA: Informuje o czynnościach **nie powodujących obrażeń ciała, lecz mogących prowadzić do szkód materialnych**.

▲ Ostrzega przed możliwością porażenia prądem elektrycznym.

▲ Oznacza ryzyko pożaru.

Instrukcje bezpieczeństwa dotyczące laserów

▲ OSTRZEŻENIE! Uważnie przeczytać instrukcję w całości. Niestosowanie się do wszystkich poniższych instrukcji może stać się przyczyną porażenia prądem elektrycznym, pożaru i/lub poważnego zranienia.

ZACHOWAĆ INSTRUKCJĘ

- **Nie używać urządzenia w strefach zagrożonych wybuchem, na przykład w pobliżu palnych cieczy, gazów lub pyłów.** Elektronarzędzia mogą wytworzyć iskry powodujące zapłon pyłów lub oparów.
- **Używać lasera wyłącznie w połączeniu z wyznaczonymi akumulatorami.** Użycie innych akumulatorów może stwarzać ryzyko pożaru.
- **Nieużywany laser przechowywać w miejscu niedostępnym dla dzieci i innych nieprzeszkolonych osób.** Lasery są niebezpieczne w rękach niewprawnego użytkownika.
- **Używać wyłącznie akcesoriów zalecanych przez producenta do użytku z danym modelem urządzenia.** Akcesoria odpowiednie dla jednego lasera, mogą powodować ryzyko obrażeń ciała w połączeniu z innym laserem.
- **Serwisowanie narzędzia MUSI wykonywać wykwalifikowany personel serwisu.** Naprawy, czynności serwisowe lub konserwacyjne wykonane przez niewykwalifikowany personel mogą prowadzić do obrażeń ciała. Aby zlokalizować najbliższy autoryzowany serwis DEWALT, skorzystaj z listy autoryzowanych serwisów DEWALT na ostatniej stronie okładki tej instrukcji lub wejdź na witrynę internetową www.2helpU.com.
- **Nie używać przyrządów optycznych, jak teleskop lub teodolit z lunetą, do obserwacji wiązki lasera.** W przeciwnym razie może dojść do poważnego uszkodzenia wzroku.
- **Nie umieszczać lasera w pozycji, która może spowodować, że ktoś celowo lub przypadkowo spojrzy w promień lasera.**

W przeciwnym razie może dojść do poważnego uszkodzenia wzroku.

- **Nie umieszczaj lasera w pobliżu powierzchni odbijającej światło, która może odbić promień lasera w kierunku oczu jakiejś osoby.** W przeciwnym razie może dojść do poważnego uszkodzenia wzroku.
- **Wyłączaj laser, gdy nie jest używany.** Pozostawienie włączonego lasera zwiększa ryzyko spojrzenia w promień lasera.
- **Nie obsługuj lasera w pobliżu dzieci i nie pozwalaj dzieciom obsługiwać lasera.** W przeciwnym razie może dojść do poważnego uszkodzenia wzroku.
- **Nie usuwać etykiet ostrzegawczych ani nie ograniczać ich czytelności.** Usunięcie etykiet może spowodować przypadkowe narażenie użytkownika lub innych osób na promieniowanie.
- **Stawiać laser pewnie na poziomej powierzchni.** Przewrócenie się lasera może spowodować uszkodzenie lasera lub poważne obrażenia ciała.
- **Założyć odpowiedni strój. Nie nosić luźnych ubrań ani biżuterii. Spinać długie włosy. Trzymać włosy, ubranie i rękawice z dala od ruchomych elementów.** Luźne ubranie, biżuteria lub długie włosy mogą zostać pochwycone przez ruchome części. Unikać również zasłaniania szczelin wentylacyjnych ruchomymi elementami.

▲ OSTRZEŻENIE: Użycie elementów sterujących, przeprowadzenie regulacji albo wykonanie procedur innych od opisanych w tej instrukcji może prowadzić do narażenia na niebezpieczne promieniowanie.

▲ OSTRZEŻENIE! NIE DEMONTOWAĆ LASERA. Wewnątrz nie ma żadnych elementów, które wymagają konserwacji przez użytkownika. Demontaż lasera powoduje utratę gwarancji na produkt. Nie modyfikować produktu w żaden sposób.

Modyfikacja narzędzia może prowadzić do niebezpiecznego narażenia na promieniowanie laserowe.

▲ OSTRZEŻENIE: Ryzyko pożaru! Unikać zwierania styków wyjętego akumulatora.

Dodatkowe instrukcje bezpieczeństwa dla laserów

- Nie wymieniać diody lasera na diodę innego typu. W przypadku uszkodzenia lasera, naprawiać musi go autoryzowany serwis.
- Nie używać lasera w żadnym innym celu poza wytyczaniem linii.
- Ekspozycja oka na wiązkę lasera klasy 2 jest uznawana za bezpieczną przez maksymalnie 0,25 sekundy. Odruch mrugania powinien zazwyczaj zapewnić odpowiednią ochronę.
- Nigdy specjalnie nie patrzeć bezpośrednio w wiązkę lasera.
- Nie używać przyrządów optycznych do obserwacji wiązki lasera.
- Nie ustawiać narzędzia w takim położeniu, aby wiązka lasera mogła trafić osobę na wysokości głowy.
- Nie pozwalaj dzieciom dotykać lasera.

Pozostałe zagrożenia

Następujące zagrożenia są typowymi zagrożeniami podczas używania tego urządzenia:

- **obrażenia ciała spowodowane patrzeniem w wiązkę lasera.**

Naklejki na narzędziu (rys. L)

Na obudowie narzędzia umieszczono następujące piktogramy

39:

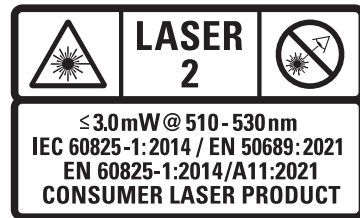

Przed użyciem należy przeczytać instrukcję obsługi.



Ostrzeżenie przed laserem.



Nie patrzeć w wiązkę lasera

Bezpieczeństwo osobiste

• W czasie korzystania z poziomiccy laserowej zachować czujność, patrzeć uważnie i kierować się zdrowym rozsądkiem. Nie używać poziomiccy laserowej, jeżeli jest się zmęczonym, pod wpływem narkotyków, alkoholu czy leków. Nawet chwila nieuwagi w czasie pracy poziomiccy laserowej może doprowadzić do poważnych obrażeń ciała.

• Używać środków ochrony osobistej. Zawsze zakładać okulary ochronne. W zależności od warunków pracy, sprzęt ochronny, taki jak maska przeciwpyłowa, buty robocze o dobrej przyczepności, kask i ochronniki słuchu zmniejszają szkodę dla zdrowia.

Użytkowanie i konserwacja narzędzia

Jeśli włącznik nie powoduje WYŁĄCZENIA linii lasera, w celu wyłączenia lasera można wyjąć z niego akumulator. Narzędzie, którego nie można kontrolować za pomocą włącznika nie może być używane i musi zostać naprawione. Patrz **SERWIS I NAPRAWY**.

Położenie kodu daty (rys. D)

Kod daty produkcji **40** składa się z 4 cyfr określających rok, po których następują 2 cyfry określające tydzień oraz 2 cyfry określające kod fabryki.

ZACHOWAĆ INSTRUKCJĘ

Typ akumulatora

Można stosować następujące akumulatory:

Akumulator	(kg)	Akumulator	(kg)
DCB181	0,35	DCB187	0,54
DCB182	0,61	DCB189	0,54
DCB183/B/G	0,40	DCBP034/G	0,32
DCB184/B/G	0,62		

Patrz instrukcja obsługi akumulatora/ładownicy, aby uzyskać więcej informacji

Przed pierwszym użyciem

- Sprawdzić, czy urządzenie, części lub akcesoria nie zostały uszkodzone podczas transportu.
- Przed przystąpieniem do pracy poświęcić odpowiedni czas na dokładne zapoznanie się z instrukcją.

Opis (rys. A)

▲ OSTRZEŻENIE: *Nigdy nie dokonywać przeróbek elektronarzędzia ani jego części. Może to spowodować zniszczenie lub zranienie.*

- 1 Akumulator
- 2 Przycisk zwalniania akumulatora
- 3 Przelącznik blokady wahadła
- 4 Panel z przyciskami
- 5 Pozioma linia lasera
- 6 Przednia pionowa linia lasera
- 7 Boczna pionowa linia lasera
- 8 Włącznik
- 9 Kontrolka LED blokady wahadła
- 10 Poziom jasności
- 11a Przyciski ruchu w pionie
- 11b Przyciski obracania w poziomie
- 12 Wskaźnik poziomu naładowania akumulatora
- 13 Kontrolka LED połączenia zdalnego sterowania
- 14 Wskaźnik upadku
- 15 Podziałka pomiarowa
- 16 Głowica lasera

Przeznaczenie

Laser DCL34035 3x360 to produkt laserowy klasy 2. Jest to samopoziomujące narzędzia laserowe, którego można używać do ustalania pozycji w poziomie i w pionie.

NIE NALEŻY używać narzędzia w mokrym otoczeniu lub w obecności łatwopalnych płynów lub gazów.

Ten laser to profesjonalne narzędzie. **NIE WOLNO** dopuszczać dzieci do narzędzia. Zapewnić nadzór nad mało doświadczonymi użytkownikami narzędzia.

- Produktu tego nie powinny użytkować osoby (w tym dzieci) o ograniczonych zdolnościach fizycznych, czuciowych lub umysłowych oraz osoby nie posiadające odpowiedniego doświadczenia, wiedzy lub umiejętności, chyba że są pod nadzorem osób odpowiedzialnych za ich bezpieczeństwo.

Dzieci nigdy nie powinny być pozostawiane z produktem bez nadzoru osób dorosłych.

MONTAŻ I REGULACJA

▲ OSTRZEŻENIE: *Aby zminimalizować ryzyko poważnych obrażeń ciała, należy wyłączyć narzędzie i odłączyć akumulator przed przystąpieniem do regulacji lub montażu/demontażu akcesoriów.* *Przypadkowe włączenie może spowodować obrażenia ciała.*

▲ OSTRZEŻENIE: *Używać wyłącznie akumulatorów i ładowarek DEWALT.*

Wkładanie akumulatora i wyjmowanie akumulatora (rys. B)

UWAGA: Aby uzyskać najlepsze rezultaty dopilnować, aby akumulator był całkowicie naładowany.

Aby zainstalować akumulator 1 w laserze, dopasować akumulator do prowadnic pod przednią częścią lasera i wsuwać go do środka, aż akumulator zostanie mocno osadzony w narzędziu. Sprawdzić, czy akumulator jest dobrze zamocowany.

Aby wyjąć akumulator z narzędzia, wcisnąć przycisk zwalniania akumulatora 2, po czym mocno wysunąć i wyjąć akumulator z narzędzia.

UWAGA: Używać wyłącznie akumulatorów podanych w rozdziale **Typ akumulatora**. Korzystanie z akumulatorów innych niż zalecane może prowadzić do uszkodzenia urządzenia.

OBŚŁUGA

Instrukcja obsługi

▲ OSTRZEŻENIE: *Zawsze przestrzegać instrukcji bezpieczeństwa i odpowiednich przepisów.*

▲ OSTRZEŻENIE: *Aby zminimalizować ryzyko poważnych obrażeń ciała, należy wyłączyć narzędzie i odłączyć akumulator przed przystąpieniem do regulacji lub montażu/demontażu akcesoriów.* *Przypadkowe włączenie może spowodować obrażenia ciała.*



WSKAZÓWKI DOTYCZĄCE OBSŁUGI (rys. M)

- Aby wydłużyć czas pracy na jedno ładowanie akumulatora, wyłączać laser, gdy nie jest używany.
- Aby zapewnić dokładność pracy, często sprawdzać kalibrację lasera. Patrz **Sprawdzenie dokładności lasera**.
- Przed rozpoczęciem użytkowania lasera sprawdzić, czy jest on ustawiony stabilnie na gładkiej, stabilnej i płaskiej powierzchni, poziomej w obu kierunkach.
- Aby zwiększyć widoczność linii lasera, użyć karty celu lasera (rys. M).
- ▲ PRZESTROGA:** *Aby ograniczyć ryzyko poważnych obrażeń ciała, nigdy nie patrzeć bezpośrednio w linie lasera w okularach ochronnych lub bez nich. Patrz Akcesoria, aby uzyskać ważne informacje.*
- Zawsze zaznaczać środek linii wyświetlanej przez laser.
- Znaczące zmiany temperatury mogą powodować ruch lub przesunięcie konstrukcji budynku, metalowych statywów, sprzętu itp., co może negatywnie wpływać na dokładność. Sprawdzać dokładność często podczas pracy.
- Jeśli laser zostanie upuszczony, sprawdzić, czy jest wciąż poprawnie skalibrowany. Patrz **Sprawdzenie dokładności lasera**

WŁĄCZANIE LASERA (rys. A)

Aby włączyć laser:

1. Włożyć całkowicie naładowany akumulator 1.
2. Wcisnąć włącznik 8 na panelu z przyciskami 4. Laser jest wyposażony w funkcję pamięci, dzięki czemu ustawienia linii zastosowane poprzednio będą zapamiętane po ponownym włączeniu urządzenia.
3. Poszczególne linie lasera włącza się, wciskając ich przyciski na panelu z przyciskami 4. Ponowne naciśnięcie odpowiedniego przycisku powoduje wyłączenie linii lasera. Wszystkich linii lasera można używać jednocześnie lub można używać ich oddzielnie.

Przycisk	Wyświetla
	Poziomą linię lasera 5
	Przednią pionową linię lasera 6
	Boczną pionową linię lasera 7

UWAGA: Kiedy laser nie jest w użytku, wcisnąć włącznik **8** w celu WYŁĄCZENIA lasera i przesunąć przełącznik blokady wahadła **3** w lewo do pozycji zablokowanej.

Jasność linii lasera (rys. A)

Jasność linii lasera można regulować, wciskając przycisk poziomu jasności **10** na panelu z przyciskami **4**, co powoduje przełączanie poziomu jasności w następujący sposób: wysoka, średnia, niska.

Wysświetlanie wskaźnika poziomu naładowania akumulatora (rys. A)

Kiedy laser jest włączony, wskaźnik poziomu naładowania akumulatora **12** na panelu z przyciskami pokazuje pozostały poziom naładowania.

- Dolna dioda LED świeci i miga, gdy poziom naładowania jest niski (<20%). Laser wyłączy się.
- Po naładowaniu akumulatora i ponownym włączeniu lasera, linia (linie) lasera odzyska(ją) pełną jasność i wskaźnik poziomu naładowania będzie wskazywać pełne naładowanie.
- Jeśli wszystkie diody LED na wskaźniku naładowania świecą, oznacza to, że laser nie został całkowicie wyłączony.

KONTROLKA LED POZIOMU NAŁADOWANIA AKUMULATORA	STAN NAŁADOWANIA
	Poziom naładowania akumulatora w zakresie 81–100%
	Poziom naładowania akumulatora w zakresie 61–80%
	Poziom naładowania akumulatora < 60%
	Poziom naładowania akumulatora < 20%/laser jest wyłączony

Korzystanie z pilota zdalnego sterowania DCLEARCRC1 (rys. A, O)

Pilot zdalnego sterowania **17** pozwala jednej osobie na konfigurację ustawień lasera i jego obsługę z odległości. Laser jest dostarczany wraz ze sparowanym pilotem zdalnego sterowania.

Aby sterować laserem, włączyć laser i nacisnąć dowolny przycisk na pilocie zdalnego sterowania w celu jego aktywacji z trybu gotowości. Pilot połączy się z laserem przed upływem 30 sekund. Informuje o tym stałe światło kontrolki LED połączenia zdalnego sterowania **13** i miganie kontrolki LED pilota **20** na niebiesko. Pilot zdalnego sterowania przełączy się w tryb gotowości po 60 sekundach braku aktywności. Aby aktywować pilota z trybu gotowości i wznowić połączenie, nacisnąć dowolny przycisk na pilocie.

Aby sparować nowego pilota lub ponownie sparować już posiadane pilota z laserem.

1. Pilota można sparować w czasie do 60 sekund od włączenia lasera. Kontrolka LED połączenia zdalnego sterowania **13** na

panelu z przyciskami lasera **4** miga, gdy laser pracuje w trybie parowania.

2. Umieścić pilota **17** blisko lasera i przytrzymać przycisk połączenia zdalnego **29** na pilocie na dłuższą chwilę. Kontrolka LED **20** na pilocie zacznie migać na niebiesko, a kontrolka LED połączenia zdalnego sterowania **13** na panelu z przyciskami lasera zacznie świecić światłem stałym po nawiązaniu połączenia.

3. Funkcje przycisków na klawiaturze pilota **21** są takie same, jak funkcje przycisków na laserze (przyciski ruchu w pionie **11a**, przyciski obracania w poziomie **11b**, pozioma linia lasera **5**, przednia pionowa linia lasera **6**, boczna pionowa linia lasera **7**, poziom jasności **10**).

KONTROLKA LED	DIAGNOZA	ROZWIĄZANIE
WYŁĄCZONA	Pilot nie jest włączony (nie jest aktywowany)/Baterie pilota są rozładowane.	Wcisnąć dowolny przycisk na pilocie/ Wymienić baterie AA.
MIGA NA CZERWONO TRZY RAZY	Występuje niska jakość połączenia pilota z laserem.	Podejść bliżej do lasera i wcisnąć przycisk połączenia zdalnego.
MIGA NA NIEBIESKO	Występuje dobra jakość połączenia pilota z laserem.	
MIGA NA CZERWONO DZIEWIĘĆ RAZY	Poziom naładowania baterii pilota jest niski.	Wymienić baterie AA.

UWAGA: Pilot przełączy się w tryb gotowości po 60 sekundach. Wciśnięcie dowolnego przycisku spowoduje wznowienie połączenia pilota z laserem.

Wkładanie baterii do pilota (rys. P)

Pilot **17** jest zasilany przez dwie baterie AA **18**. Aby włożyć baterie doładowane do zestawu:

1. Podnieść pokrywę komory baterii **19**.
2. Włożyć dwie nowe baterie AA do komory baterii **22**, ustawiając je zgodnie z oznaczeniami (+) i (-) w komorze.

UWAGA: Aby zapewnić długą żywotność baterii, zawsze wymieniać je na zestaw nowych baterii AA.

▲ OSTRZEŻENIE: Baterie mogą wybuchnąć lub ulec rozszczelnieniu, powodując obrażenia ciała lub pożar. Aby zmniejszyć to ryzyko:

- Dokładnie przestrzegać wszystkich instrukcji i ostrzeżeń podanych na baterii i jej opakowaniu.
 - Zawsze wkładać baterie z poprawnym ustawieniem biegunów (+ i -), zgodnie z oznaczeniami na baterii i sprężce.
 - Nie dopuszczać do zwarcia biegunów baterii.
 - Nie ładować jednorazowych baterii.
 - Nie używać jednocześnie zużytych i nowych baterii.
- Wymieniać zawsze wszystkie baterie w tym samym czasie na nowe tej samej marki i tego samego typu.
- Wyjmować rozładowane baterie niezwłocznie i usuwać je zgodnie z lokalnymi przepisami.
 - Nie wrzucać baterii do ognia.
 - Przechowywać baterie w miejscu niedostępnym dla dzieci.
 - Zawsze wyjmować baterie, jeśli urządzenie nie będzie używane przez kilka miesięcy.

SPRAWDZANIE DOKŁADNOŚCI LASERA (rys. A)

Narzędzia laserowe są fabrycznie skalibrowane i szczerline zamknięte. Zaleca się przeprowadzenie kontroli dokładności

przed pierwszym użyciem lasera (jeśli laser był narażony na działanie skrajnych temperatur), a następnie regularne sprawdzanie dokładności w celu zagwarantowania dokładności pracy. Patrz **KONTROLA POŁOWA KALIBRACJI**.

Podczas wykonywania kontroli dokładności opisanej w niniejszej instrukcji, przestrzegaj poniższych zaleceń:

- Używać jak największej powierzchni/odległości, jak najbardziej zbliżonej do zasięgu roboczego. Im większa powierzchnia/odległość, tym łatwiej zmierzyć dokładność lasera.
- Ustawić laser na gładkiej, płaskiej i stabilnej powierzchni, poziomej w obu kierunkach.
- Zaznaczyć środek linii lasera.
- Ustawić jasność lasera na niski poziom **10**. Patrz **Jasność linii lasera**.

KONTROLA POŁOWA KALIBRACJI

Pozioma linia lasera - kierunek pochylenia (rys. A, H1, H2)

Sprawdzenie kalibracji poziomego pochylenia lasera wymaga jednej ściany o długości co najmniej 9 m (30'), stykającej się z inną ścianą pod kątem prostym. Ważne jest, aby przeprowadzić kontrolę kalibracji z użyciem odległości nie mniejszej od odległości, z jakimi używane będzie urządzenie.

1. Ustawić laser nie dalej niż 0,30 m (1') od przedniej ściany, co najmniej 9,0 m (30') od bocznej ściany, na gładkiej, płaskiej i stabilnej powierzchni lub na statywie wypoziomowanym w obu kierunkach (rys. H1).
2. Włączyć laser i przesunąć przełącznik blokady wahadła **3** w prawo, aby pozwolić laserowi na wykonanie samopoziomowania. Patrz **KORZYSTANIE Z LASERA**.
3. Wcisnąć przycisk poziomej linii lasera **5**, aby włączyć poziomą linię lasera.
4. Zaznaczyć (a) na przedniej ścianie i (b) na bocznej ścianie, wzdłuż linii lasera, aby odległość między (a) i (b) wynosiła co najmniej 9 m (30') (rys. H1).
5. Obrócić laser o 180° (rys. H2).
6. Sprawdzić, czy środek linii lasera przechodzi przez (a) (rys. H2).
7. Bezpośrednio nad lub pod (b), zaznaczyć (c) wzdłuż linii lasera (rys. H2).
8. Zmierzyć odległość w pionie między (b) i (c).
9. Jeśli zmierzona odległość jest większa niż „Dopuszczalna odległość między (b) i (c)” dla odpowiedniej wartości dla „Odległość między (a) i (b)” w poniższej tabeli, laser należy oddać do regulacji w autoryzowanym serwisie.

Odległość między (a) i (b)	Dopuszczalna odległość między (b) i (c)
9,0 m (30')	6,2 mm (1/4")
12,0 m (40')	8,3 mm (5/16")
15,0 m (50')	10,4 mm (13/32")

Pozioma linia lasera - kierunek przechylenia (rys. A, I1, I2)

Sprawdzenie kalibracji poziomego przechylenia lasera wymaga jednej ściany o długości co najmniej 9 m (30') stykającej się z inną ścianą pod kątem prostym. Ważne jest, aby przeprowadzić kontrolę kalibracji z użyciem odległości nie mniejszej od odległości, z jakimi używane będzie urządzenie.

10. Ustawić laser nie dalej niż 0,30 m (1') od przedniej ściany, co najmniej 9 m (30') od bocznej ściany, na gładkiej, płaskiej i stabilnej powierzchni lub na statywie wypoziomowanym w obu kierunkach (rys. I1).

11. Włączyć laser i przesunąć przełącznik blokady wahadła **3** w prawo, aby pozwolić laserowi na wykonanie samopoziomowania. Patrz **KORZYSTANIE Z LASERA**.
12. Wcisnąć przycisk poziomej linii lasera **5**, aby włączyć poziomą linię lasera.
13. Zaznaczyć (a) na przedniej ścianie i (b) na bocznej ścianie, wzdłuż linii lasera, aby odległość między (a) i (b) wynosiła co najmniej 9 m (30') (rys. I1).
14. Obrócić laser o 180° (rys. I2).
15. Sprawdzić, czy środek linii lasera przechodzi przez (a) (rys. I2).
16. Bezpośrednio nad lub pod (b), zaznaczyć (c) wzdłuż linii lasera (rys. I2).
17. Zmierzyć odległość w pionie między (b) i (c).
18. Jeśli zmierzona odległość jest większa niż „Dopuszczalna odległość między (b) i (c)” dla odpowiedniej wartości dla „Odległość między (a) i (b)” w poniższej tabeli, laser należy oddać do regulacji w autoryzowanym serwisie.

Odległość między (a) i (b)	Dopuszczalna odległość między (b) i (c)
9,0 m (30')	6,2 mm (1/4")
12,0 m (40')	8,3 mm (5/16")
15,0 m (50')	10,4 mm (13/32")

Pionowa linia lasera (rys. A, J1, J2)

Kontrolę kalibracji pionu lasera można wykonać z największą dokładnością wtedy, gdy dostępna jest znaczna wysokość, najlepiej 6 m (20'), z jedną osobą ustawiającą laser na podłodze, a drugą osobą w pobliżu sufitu, która zaznaczy położenie linii lasera na suficie. Ważne jest, aby przeprowadzić kontrolę kalibracji z użyciem odległości nie mniejszej od odległości, z jakimi używane będzie urządzenie.

1. Ustawić laser na gładkiej, płaskiej i stabilnej powierzchni, poziomej w obu kierunkach (rys. J1).
2. Włączyć laser i przesunąć przełącznik blokady wahadła **3** w prawo, aby pozwolić laserowi na wykonanie samopoziomowania. Patrz **KORZYSTANIE Z LASERA**.
3. Nacisnąć przycisk przedniej pionowej linii lasera i przycisk bocznej pionowej linii lasera **6**, **7**, aby włączyć obie pionowe linie lasera.
4. Narysować dwie krótkie linie w miejscu skrzyżowania linii lasera (a), (b) oraz na suficie (c), (d). Zawsze zaznaczać środek linii lasera (rys. J2).
5. Podnieść laser i obrócić go o 180°, a następnie ustawić go tak, aby linie lasera były zgodne z liniami narysowanymi na poziomej powierzchni (e), (f), (rys. J2).
6. Narysować dwie krótkie linie w miejscu skrzyżowania linii lasera na suficie (g), (h).
7. Zmierzyć odległość pomiędzy poszczególnymi zestawami linii narysowanych na suficie (c, g i d, h). Jeśli wartość pomiaru jest większa od wartości podanych poniżej, laser wymaga serwisowania w autoryzowanym punkcie serwisowym.

Wysokość sufitu	Dopuszczalna odległość między oznaczeniami
2,5 m (8')	1,7 mm (1/16")
3,0 m (10')	2,1 mm (3/32")
4,0 m (14')	2,8 mm (1/8")
6,0 m (18')	4,1 mm (5/32")
9,0 m (20')	6,2 mm (1/164")

Dokładność wartości 90° między pionowymi liniami lasera (rys. A, K1, K2)

Kontrola dokładności 90° wymaga obszaru z wolną podłogą o powierzchni co najmniej 10 m × 5 m (33' × 18'). Patrz rys. K, aby uzyskać informacje o położeniu lasera w poszczególnych krokach i umiejscowieniu oznaczeń wykonywanych w każdym kroku. Zawsze zaznaczać środek linii wyświetlanych przez laser.

1. Ustawić laser na gładkiej, płaskiej i stabilnej powierzchni, poziomej w obu kierunkach (rys. K1).
2. Włączyć laser i przesunąć przełącznik blokady wahadła 3 w prawo, aby pozwolić laserowi na wykonanie samopoziomowania. Patrz **KORZYSTANIE Z LASERA**.
3. Nacisnąć przycisk przedniej pionowej linii lasera 6 i przycisk bocznej pionowej linii lasera 7, aby włączyć obie linie lasera.
4. Zaznaczyć środek linii lasera w czterech miejscach (a, b, c, e) na powierzchni (rys. K1).
5. Obrócić laser o 90°, aby boczna pionowa linia lasera przechodziła teraz przez (b) i (e). Przednia pionowa linia lasera powinna przechodzić przez (b) (rys. K2).
6. Bezpośrednio nad lub pod (a) zaznaczyć (f) na przedniej pionowej linii lasera.
7. Zmierzyć odległość między (a) i (f). Jeśli wartość pomiaru jest większa od wartości podanych poniżej, laser wymaga serwisowania w autoryzowanym punkcie serwisowym.

Odległość od a do b	Dopuszczalna odległość między (a) i (f)
4 m (14')	3,5 mm (5/32")
5 m (17')	4,4 mm (3/16")
6 m (20')	5,3 mm (7/32")
7 m (23')	6,2 mm (1/4")

KORZYSTANIE Z LASERA (rys. A)

Linii lasera emitowanych przez głowicę lasera 16 można używać w dwóch trybach: samopoziomowania i ręcznego pochylenia

Tryb samopoziomowania (rys. A)

Aby używać linii lasera w trybie samopoziomowania, przesunąć przełącznik blokady wahadła 3 w prawo. Spowoduje to odsłonięcie symbolu odblokowania 6.

Każdy laser jest fabrycznie skalibrowany tak, aby się samoczynnie poziomować, jeśli tylko ustawiony jest na płaskiej powierzchni o średnim odchyleniu od poziomu do ± 3°, ręczna regulacja nie jest konieczna.

Jeśli laser zostanie przechylony tak mocno, że nie może wykonać samopoziomowania (> 3°), linia lasera będzie migać co sekundę. Jeśli linie lasera migają tak, jak podano powyżej, LASER NIE JEST WYPOZIOMOWANY (LUB USTAWIONY W PIONIE) I NIE NALEŻY GO UŻYWAĆ DO OKREŚLANIA LUB OZNACZANIA POZIOMU LUB PIONU.

Spróbować przestawić laser na bardziej poziomą powierzchnię.

Tryb ręcznego pochylenia (rys. A)

Aby używać linii lasera w trybie ręcznego pochylenia, przesunąć przełącznik blokady wahadła 3 w lewo. Spowoduje to odsłonięcie symbolu blokady 6. Kontrolka LED blokady wahadła 9 świeci, gdy laser jest zablokowany.

Mechanizm samopoziomujący zostanie wyłączony, a laser można pochylić lub obracać w celu wyświetlania linii lasera pod dowolnym kątem ukośnym (który nie jest wielokrotnością kąta prostego). W trybie ręcznego pochylenia linie lasera migają co 10 sekund.

UWAGA: Zawsze przechowywać laser z przełącznikiem blokady wahadła 3 w trybie zablokowanym 6.

Położenie linii/główny punkt wyznaczenia (rys. N)

Ustawić laser tak, aby umieścić wycięcie pozycji linii 33 w pobliżu głównego punktu wyznaczenia 31 wzdłuż linii lasera. Zapewni to minimalne odsunięcie linii lasera od punktu wyznaczenia podczas obrotowej regulacji głowicy lasera. Zawsze sprawdzać, czy linia lasera przechodzi przez punkt wyznaczenia po regulacji obrotowej.

Obracanie głowicy lasera (rys. A, C, O)

Głowica lasera 16 jest przymocowana na stałe do podstawy lasera 32 zawierającej akumulator 1. Tę głowicę lasera można obracać ręcznie, chwytając po prostu głowicę i obracając ją ręką. Naciskanie przycisku obracania w poziomie w lewo lub w prawo 11b na panelu z przyciskami lasera 4 albo na pilocie lasera 17 powoduje obracanie głowicy lasera.

1. Krótkie naciskanie przycisków obracania w poziomie 11b powoduje krokowy ruch głowicy/linii lasera.
2. Długie naciskanie przycisków obracania w poziomie powoduje ciągłe obracanie głowicy/linii lasera z wysoką prędkością.

Regulacja wysokości (rys. A, D, O, Q2)

▲ OSTRZEŻENIE: Trzymać palce z dala od miejsca grożącego ściśnięciem między akumulatorem 1 a podstawą magnetycznego wspornika przesuwania w pionie 25. Istnieje ryzyko poważnych obrażeń ciała lub uszkodzenia lasera.

Magnetyczny wspornik przesuwania w pionie 25 zawiera mechanizm zębaty 38 pozwalający na regulację wysokości głowicy lasera 16. Naciskanie przycisków ruchu w pionie 11a na panelu z przyciskami lasera 4 lub na pilocie lasera 17 powoduje podnoszenie lub opuszczanie głowicy lasera. Podstawę lasera 32 można również pociągnąć do góry lub popchnąć w dół.

Aby wyregulować wysokość:

1. Krótkie naciskanie przycisków ruchu w pionie 11a powoduje krokowy ruch głowicy/linii lasera.
2. Długie naciskanie przycisków ruchu w pionie powoduje ciągłe podnoszenie/opuszczanie głowicy/linii lasera z wysoką prędkością.

Na każdym z boków magnetycznego wspornika przesuwania w pionie znajdują się różne podziałki pomiarowe 15 (mm, cale), których można używać jako pomocy wzrokowej podczas podnoszenia/opuszczania lasera.

UWAGA: Magnetyczny wspornik przesuwania w pionie jest wyposażony w funkcję blokady czasowej, która wyłącza wszelkie ruchy regulacyjne w pionie po 30 sekundach nieprzerwanego ruchu.

Corzystanie z magnetycznego wspornika przesuwania w pionie (rys. E)

Laser jest wyposażony w magnetyczny wspornik przesuwania w pionie **25** przymocowany na stałe do lasera.

▲ OSTRZEŻENIE: Umieszczać laser i/lub uchwyt ścienny na stabilnej powierzchni. Upadek lasera może spowodować poważne obrażenia ciała lub uszkodzenie lasera.

- Magnetyczny wspornik przesuwania w pionie jest wyposażony w otwór w kształcie klucza **23**, co pozwala na jego zawieszenie na gwoździu lub wkręcie na dowolnej powierzchni w celu przechowywania.
- Magnetyczny wspornik przesuwania w pionie jest wyposażony w magnesy **24**, które pozwalają na mocowanie lasera do większości pionowych powierzchni wykonanych ze stali lub żelaza. Często występujące odpowiednie powierzchnie to stalowe słupy konstrukcyjne, stalowe ościeżnice i nośne belki stalowe oraz drewniane słupy.

Patrz **Pltka do mocowania do różnych powierzchni** oraz **Mocowanie sufitowe**.

Wskaźnik upadku (rys. A)

Jeśli laser zostanie upuszczony z wysokości powyżej 1 m (3,24'), kontrolka LED wskaźnika upadku **14** będzie świecić, wskazując na konieczność przeprowadzenia kontroli kalibracji lasera. Patrz **KONTROLA POŁOWA KALIBRACJI**. Wyjąć i ponownie włożyć akumulator, aby wyłączyć kontrolkę LED wskaźnika upadku.

KONTROLKA LED	DIAGNOZA	ROZWIĄZANIE
WYŁĄCZONA	Nie wykryto swobodnego spadania.	
ŚWIECI JASNO STAŁYM ŚWIATŁEM	Laser wykrył swobodne spadanie na odległość co najmniej 1 m.	Przeprowadzić kontrolę kalibracji lasera. Patrz KONTROLA POŁOWA KALIBRACJI .

UWAGA: Wykrywanie upadku działa tylko wtedy, gdy akumulator jest włożony **1** i laser jest włączony.

KONSERWACJA

Ta poziomiczka laserowa odznacza się dużą trwałością użytkowką i prawie nie wymaga konserwacji. Aby długo cieszyć się właściwą pracą urządzenia, należy odpowiednio o nie dbać i regularnie je czyścić.

▲ OSTRZEŻENIE: Aby ograniczyć ryzyko poważnych obrażeń ciała, wyłączyć poziomice laserową przed rozpoczęciem regulacji lub odłączania/podłączania osprzętu lub akcesoriów. Przepadkowe włączenie może spowodować obrażenia ciała.

Ładowarki i akumulatora nie można naprawiać.

- Aby zachować dokładność pracy, często sprawdzać poprawność kalibracji lasera. Patrz **Kontrola połowa kalibracji**.
- Kontrolę kalibracji i inne czynności konserwacyjne lub naprawy można wykonać w serwisie DeWALT.
- Nieużywany laser należy przechowywać w dołączonym pudełku na zestaw. Nie przechowywać lasera w temperaturze poniżej -20°C (-5°F) lub powyżej 60°C (140°F).
- Nie przechowywać lasera w pudełku na zestaw, jeśli laser jest mokry. Przed rozpoczęciem przechowywania laser należy osuszyć miękką i suchą ściereczką.
- Zewnętrzne części z tworzyw sztucznych można czyścić wilgotną ściereczką. Mimo że te części są odporne na działanie

rozpuszczalników, NIGDY nie stosować rozpuszczalników. Użyć miękkiej i suchej ściereczki do usunięcia wilgoci z narzędzia przed rozpoczęciem jego przechowywania.

Czyszczenie mechanizmu przesuwania w pionie (rys. A, Q1–Q3)

▲ OSTRZEŻENIE: Nigdy nie używać myjki ciśnieniowej ani sprężonego powietrza do usuwania zacięć lasera lub zanieczyszczeń z lasera. Delikatnie usuwać wszelkie zanieczyszczenia miękką szczotką.

▲ OSTRZEŻENIE: Trzymać palce z dala od miejsca grożącego ściśnięciem między akumulatorem **1** a podstawą magnetycznego wspornika przesuwania w pionie **25**. Istnieje ryzyko poważnych obrażeń ciała lub uszkodzenia lasera.

▲ OSTRZEŻENIE: Trzymać palce z dala od miejsca grożącego ściśnięciem między drzwiczkami serwisowymi **30** a podstawą magnetycznego wspornika przesuwania w pionie **25**. Istnieje ryzyko poważnych obrażeń ciała lub uszkodzenia lasera. Otwór drzwiczek serwisowych **30** znajdujący się na górze lasera pozwala na oddzielenie magnetycznego wspornika przesuwania w pionie **25** od podstawy lasera **32** w celu usuwania zacięć mechanizmu.

Oddzielenie głowicy lasera od magnetycznego wspornika przesuwania w pionie

▲ OSTRZEŻENIE: Nie wkładać palców pomiędzy wspornik przesuwania w pionie **25** a podstawę lasera **32**. Istnieje ryzyko poważnych obrażeń ciała lub uszkodzenia lasera. Aby odłączyć magnetyczny wspornik przesuwania w pionie **25** od głowicy lasera **16**:

1. Postawić laser na płaskiej i poziomej powierzchni.
2. Otworzyć drzwiczki serwisowe **30** w dół (rys. Q1), wkładając kciuk w wycięcie za drzwiczkami serwisowymi i popychając je w dół.
3. Podnieść podstawę lasera **32** prosto do góry i oddzielić głowicę lasera **16** od magnetycznego wspornika przesuwania w pionie **25** (rys. Q2).
4. Użyć miękkiej szczotki do usunięcia pyłu i kurzu z mechanizmu zębatego **38** oraz wnętrza magnetycznego wspornika przesuwania w pionie **25** (rys. Q3).

Czyszczenie

▲ OSTRZEŻENIE: Nigdy nie wolno używać rozpuszczalników ani innych agresywnych środków chemicznych do czyszczenia części poziomiczki laserowej niewykonanych z metalu. Chemikalia mogą osłabić materiał, z którego wykonano wspomniane elementy. Używać tylko szmatki zwilżonej wodą i łagodnego mydła. Nie pozwolić, aby do środka poziomiczki laserowej dostała się ciecz i nigdy nie zanurzać żadnej części poziomiczki laserowej w cieczy.

Zewnętrzne części z tworzyw sztucznych można czyścić wilgotną ściereczką. Mimo że te części są odporne na działanie rozpuszczalników, NIGDY nie stosować rozpuszczalników. Użyć miękkiej i suchej ściereczki do usunięcia wilgoci z poziomiczki laserowej przed rozpoczęciem jej przechowywania.

ROZWIĄZYWANIE PROBLEMÓW (rys. A)

Ten laser to skomplikowany przyrząd elektroniczny i optyczny. Jeśli laser nie działa prawidłowo, wyjąć akumulator **1** i włożyć go z powrotem po 5 sekundach. Jeśli problem się utrzymuje, skontaktować się z serwisem. Patrz **SERWIS I NAPRAWY**.

Laser się nie włącza

- Całkowicie naładować akumulator i ponownie zamontować go w laserze.
- Jeśli laser będzie rozgrzany do skrajnie wysokiej temperatury, nie włączy się. Jeśli laser był przechowywany w skrajnie wysokiej temperaturze, pozwól mu ostygnąć. Laser nie ulegnie uszkodzeniu, jeśli użyje się przycisku włączania/wyłączania przed jego ostygnięciem do prawidłowej temperatury roboczej.

Sposoby migania linii lasera

Laser może migać na dwa sposoby.

- Miganie co 1 sekundę - Laser nie jest wypoziomowany (>3°) w trybie samopoziomowania.
- Miganie co 10 sekund - Laser pracuje w trybie ręcznego pochylania.

Patrz **KORZYSTANIE Z LASERA**.

AKCESORIA (rys. R)

Laser jest wyposażony w wewnętrzny gwint 5/8 - 11 na spodzie urządzenia (rys. R).

Gwint pozwala na mocowanie aktualnie dostępnych i przyszłych akcesoriów DeWALT. Używać wyłącznie akcesoriów DeWALT przeznaczonych do użytku z tym produktem. Postępować zgodnie z instrukcją dołączoną do akcesorium.

▲ OSTRZEŻENIE: Ponieważ akcesoria producentów innych niż DeWALT nie zostały przetestowane w połączeniu z tym produktem, ich użycie z tym narzędziem może być niebezpieczne. Aby ograniczyć ryzyko obrażeń ciała, w połączeniu z tym produktem używać wyłącznie akcesoriów zalecanych przez DeWALT. Aby uzyskać pomoc w odszukaniu akcesorium, proszę skontaktować się z najbliższym serwisem DeWALT lub wejść na stronę www.DeWALT.com.

Mocowanie sufitowe (rys. F1, G)

Laser jest dostarczany wraz z mocowaniem sufitowym do wieszania **35**. Mocowanie sufitowe do wieszania zapewnia więcej możliwości mocowania lasera. Mocowanie sufitowe do wieszania jest wyposażone w zacisk **36** na jednym końcu, który można zamocować do kątownika w celu instalacji sufitu podwieszanego **37**. Na obu końcach mocowania sufitowego znajduje się otwór gwintowany **34**, który pozwala na przymocowanie urządzenia na uchwycie ściennym do drewnianej belki **26b** przy użyciu gwoźdźcia lub śruby.

Po zamocowaniu mocowania sufitowego, jego stalowa płytka zapewnia powierzchnię, do której można przyklepić magnetyczny wspornik przesuwania w pionie **25**.

Płytkę do mocowania do różnych powierzchni (rys. E, F1, F2)

1. Aby przymocować laser do drewnianej belki **26b**, najpierw wkręcić płytkę do mocowania do różnych powierzchni **27**, po czym przymocować laser za pomocą jego magnesów **24** (rys. E, F1).

2. Aby przymocować laser do metalowej belki **26a**, umieścić metalową belkę między płytką do mocowania do różnych powierzchni **27** a magnesami lasera **24** (rys. E, F2). Umieszczenie płytki do mocowania do różnych powierzchni za metalową belką znacznie zwiększy siłę przyciągania magnesów i siłę mocowania lasera.

Karta celu (rys. M)

Niektóre zestawy laserowe zawierają kartę celu lasera **28** (rys. M), która ułatwia lokalizację i oznaczenie położenia linii lasera. Karta celu poprawia widoczność linii lasera przechodzącej przez kartę. Na karcie znajdują się podziałki w systemie imperialnym i metrycznym. Linia lasera przechodzi przez półprzezroczyste tworzywo sztuczne i odbija się od taśmy odbłaskowej po przeciwnej stronie karty. Magnes na górze karty pozwala na mocowanie karty celu do szyny na suficie lub stalowych belek, co pozwala na wyznaczanie pionu i poziomu. Aby uzyskać najlepsze wyniki korzystania z karty celu, logo DeWALT ustawić do siebie.

Akcesoria opcjonalne (rys. S)

Z laserem zgodne są następujące akcesoria.

Mocowanie na statywie: DE0736-KJ (rys. S)

Statyw budowlany DW0737 ma lekką i trwałą konstrukcję aluminiową i łatwo się go transportuje. Statyw ma płaską głowicę, a jego ostro zakończony stalowy nożyk zapewniają stabilność w każdym terenie.

Cyfrowy detektor lasera: DE0892G-KJ

Aby zapewnić dodatkowy zasięg, laser jest zgodny z cyfrowym detektorem lasera.

Cyfrowy detektor lasera DeWALT ułatwia lokalizację wiązki lasera emitowanej przez laser w jasnym oświetleniu lub na dużych odległościach. Detektora można używać wewnątrz i na zewnątrz pomieszczeń, gdy widoczność linii lasera jest ograniczona.

SERWIS I NAPRAWY

UWAGA: Demontaż lasera(ów) powoduje utratę gwarancji na produkt.

Aby zapewnić BEZPIECZEŃSTWO i NIEZAWODNOŚĆ produktu, naprawy, konserwację i regulację należy przeprowadzać w autoryzowanym serwisie. Czynności serwisowe lub konserwacyjne wykonane przez niewykwalifikowany personel mogą prowadzić do ryzyka obrażeń ciała. Aby odszukać najbliższy serwis DeWALT, wejdź na stronę www.DeWALT.eu.

GWARANCJA

Odwiedź stronę www.DeWALT.eu, aby uzyskać najnowsze informacje na temat gwarancji.

Ochrona środowiska



Selektywna zbiórka odpadów. Produktów i akumulatorów oznaczonych tym symbolem nie wolno usuwać ze zwykłymi odpadami z gospodarstw domowych.

Produkty i akumulatory zawierają materiały, które można odzyskać lub poddać recyklingowi, zmniejszając zapotrzebowanie na surowce. Oddawaj produkty elektryczne i akumulatory do recyklingu zgodnie z lokalnymi przepisami. Więcej danych na stronie www.2helpU.com.

Właściwe postępowanie ze zużytym sprzętem elektrycznym i elektronicznym przyczynia się do uniknięcia szkodliwych dla zdrowia ludzi i środowiska naturalnego skutków, o których mowa w art. 13 ust. 1 pkt 2 ustawy z dnia 11.09.2015 r. o zużytym sprzęcie elektrycznym i elektronicznym, wynikających z obecności w tym sprzęcie niebezpiecznych substancji, mieszanin oraz części składowych oraz niewłaściwego składowania i przetwarzania takiego sprzętu, takich jak skażenie środowiska na skutek przedostania się niebezpiecznych substancji do gleby lub wód gruntowych.

Akumulator

Ten pojemny akumulator należy naładować, gdy przestanie dostarczać wystarczającą moc podczas zadań, które wcześniej można było wykonywać z łatwością.

Po zakończeniu okresu eksploatacji należy go zutylizować w sposób bezpieczny dla środowiska naturalnego:

- Całkowicie rozładować akumulator i wyjąć go z narzędzia.
- Ogniwa litowo-jonowe nadają się do recyklingu. Proszę zanieść je do sprzedawcy lub miejscowego punktu recyklingu. Zebrane akumulatory zostaną odpowiednio poddane recyklingowi lub utylizacji.

Warunki i Zasady Europejskiej Gwarancji Elektronarzędzi (PT) DEWALT

Produkty marki DEWALT reprezentują bardzo wysoką jakość, dlatego oferujemy dla nich korzystne warunki gwarancyjne. Niniejsze warunki gwarancji nie pomniejszają praw klienta wynikających z polskich regulacji ustawowych lecz są ich uzupełnieniem. Gwarancja jest ważna na terytorium państw członkowskich Unii Europejskiej oraz Europejskiego Obszaru Wolnego Handlu.

1. JEDEN ROK Gwarancji Profesjonalnych Elektronarzędzi DEWALT

Jeżeli elektronarzędzie marki DEWALT w ciągu 12 miesięcy od daty zakupu ulegnie uszkodzeniu z powodu wad materiałowych lub wad produkcyjnych DEWALT wymieni bezpłatnie uszkodzone części lub całe elektronarzędzie według własnej oceny (z zastrzeżeniem warunków wymienionych w punktach 2 i 4):

2. Warunki ogólne

- 2.1 Europejska gwarancja DEWALT (PT) dotyczy użytkowników oryginalnych produktów DEWALT, którzy nabyli narzędzie od autoryzowanego dystrybutora marki DEWALT do stosowania w związku z ich działalnością gospodarczą lub zawodową. Europejska gwarancja DEWALT (PT) nie dotyczy osób nabywających produkty DEWALT w celu odsprzedaży lub wynajęcia.
- 2.2 Niniejsza gwarancja jest niezbywalna. Obowiązuje tylko użytkowników oryginalnych produktów DEWALT, nabytych według warunków określonych w punkcie 2.1.
- 2.3 Gwarancja ma zastosowanie do profesjonalnych elektronarzędzi marki DEWALT, z wyłączeniem elektronarzędzi wyraźnie określonych.
- 2.3 Naprawa lub wymiana produktu na podstawie niniejszej gwarancji nie powoduje przedłużenia lub odnowienia okresu gwarancji. Okres gwarancji rozpoczyna się od daty zakupu, a kończy się 12 miesięcy później.
- 2.4 DEWALT zastrzega sobie prawo do odmowy roszczeń wynikających z niniejszej gwarancji, które w opinii upoważnionego przedstawiciela serwisu nie są skutkiem wady materiałowej lub produkcyjnej oraz nie wynikają z warunków europejskiej gwarancji DEWALT (PT).
- 2.5 Koszty transportu pomiędzy użytkownikiem i autoryzowanym punktem serwisowym nie są objęte gwarancją.

3. Produkty nie objęte europejską gwarancją DEWALT PT Gwarancją DEWALT PT nie są objęte.

- 3.1 Produkty DEWALT, których specyfikacja nie jest przewidziana na rynek europejski, importowanych przez nieautoryzowanego dystrybutora spoza obszaru krajów UE i EFTA.
- 3.2 Akcesoria i osprzęt eksploatacyjny dołączony do urządzenia oraz elementy ulegające naturalnemu zużyciu, np wiertła, brzeszczoty, tarcze ścierne.

- 3.3 Produkty dostarczane do firm wynajmujących w ramach umów o świadczenie usług lub umów B2B są wyłączone i podlegają gwarancji określonej w szczegółowych warunkach umów dostaw.
- 3.4 Produkty oznaczone logo DEWALT dostarczane przez naszych partnerów, podlegające określonemu przez nich warunkom gwarancji. Informacje w dokumentacji dostarczonej z produktem.
- 3.5 Produkt dostarczany jako część zestawu, który należy dostarczyć jako komplet do naprawy gwarancyjnej, gdzie kod daty produkcji nie jest zgodny z innymi produktami tego zestawu i/lub datą zakupu.
- 3.6 Narzędzia ręczne, odzież robocza, oprzyrządowanie.
- 3.7 Produkty wykorzystywane w produkcji lub procesach produkcyjnych, jeśli nie zaakceptowane w indywidualnym planie DEWALT.

4. Odrzucenie roszczenia gwarancyjnego

Roszczenie z tytułu niniejszej gwarancji mogą zostać odrzucone, jeżeli:

- 4.1 Autoryzowany serwis DEWALT stwierdzi i racjonalnie uzasadni, że awaria produktu nie jest wynikiem wady materiałowej lub fabrycznej.
- 4.2 Awaria lub uszkodzenia są wynikiem zużycia/wyeksplotowania w trakcie normalnego użytkowania. Zobacz punkt
- 4.14. Wszystkie produkty podlegają zużyciu podczas użytkowania. Bardzo ważny jest więc odpowiedni dobór do wykonywanych prac.
- 4.3 Jeśli nie można zweryfikować kodu daty i numeru seryjnego.
- 4.4 Jeśli narzędzie przesłane do naprawy nie posiada oryginalnego dowodu zakupu.
- 4.5 Uszkodzenia spowodowane niewłaściwym użytkowaniem, zamoczeniem, uszkodzeniem mechanicznym lub innymi czynnościami niezgodnymi z instrukcją obsługi.
- 4.6 Uszkodzenia spowodowane przez stosowanie nieodpowiednich akcesoriów lub oprzyrządowania nieokreślonych w instrukcji obsługi.
- 4.7 Urządzenie zostało przerabiane lub zmodyfikowane względem oryginału.
- 4.8 Urządzenie było naprawiane przez osoby przypadkowe lub serwis nieautoryzowany oraz jeśli użyte do naprawy części zamienne nie są oryginalne.
- 4.9 Produkt został przecięziony lub dalej użytkowany po wykryciu częściowej awarii
- 4.10 Stosowano w warunkach odbiegających od normy, w tym wnikaniu do wnętrza nadmiernych pyłów i innych materiałów.
- 4.11 W wyniku braku konserwacji lub naprawy części podlegających naturalnemu zużyciu.
- 4.12 Produkt jest niekompletny lub wyposażony w nieoryginalne oprzyrządowanie

- 4.13 Defekt produktu spowodowany nieodpowiednim dopasowaniem, nieprawidłowej regulacji lub montażu wykonanego przez użytkownika, które są opisane w instrukcji. Wszystkie produkty są kontrolowane i sprawdzane w trakcie produkcji. Wszelkie uszkodzenia lub zidentyfikowane nieprawidłowości powinny być zgłoszone bezpośrednio do sprzedawcy.
- 4.14 Ze względu na zużycie lub uszkodzenie części ulegającej naturalnemu zużyciu podczas normalnego użytkowania. Poniżej element objęte, ale nie ograniczone tym warunkiem

Typowe podzespoły

- Szczotki węglowe
- Przewody
- Obudowy
- Uchwyty
- Kołnierze
- Uchwyty brzeszczotów
- Uszczelki
- O-Ringi
- Oleje, smary

Specjalistyczne podzespoły produktów

- Zestawy serwisowe

Narzędzia łączące

- O-Ringi
- Szyny napędowe
- Sprężyny
- Ograniczniki

Młotowiertarki

- Pobijaki
- Cylindry
- Uchwyty narzędziowe
- Zapadki

Impact Tools

- Zabieraki
- Uchwyty
- Kowadło

5. Roszczenie gwarancyjne

- 5.1 W celu złożenia reklamacji należy skontaktować się ze sprzedawcą, lub najbliższym autoryzowanym serwisem DEWALT, który można znaleźć na www.2helpU.com.
- 5.2 Kompletnie narzędzie DEWALT wraz z oryginalnym dowodem zakupu należy dostarczyć do sprzedawcy lub autoryzowanego serwisu.
- 5.3 Autoryzowany serwis DEWALT po oględzinach potwierdzi możliwość wykonania naprawy gwarancyjnej lub ją odrzuci.
- 5.4 W przypadku gdy w trakcie naprawy gwarancyjnej znajdzie konieczność wymiany podzespołów nie objętych gwarancją, serwis ma prawo dostarczyć kosztorys dotyczący naprawy lub wymienionych części zamiennych.
- 5.5 Błąd prawidłowego utrzymania i konserwacji produktu może skutkować odrzuceniem przyszłych roszczeń.
- 5.6 Po zakończeniu naprawy produkt zostanie zwrócony do miejsca, z którego został dostarczony w ramach niniejszej gwarancji

6. Nieprawidłowe roszczenia gwarancyjne

- 6.1 DEWALT zastrzega sobie prawo do odmowy jakichkolwiek roszczeń wynikających z niniejszej gwarancji, które w opinii autoryzowanego dystrybutora nie są zgodne z warunkami Europejskiej Gwarancji DEWALT.
- 6.2 Jeżeli roszczenie gwarancji jest odrzucone przez autoryzowany punkt serwisowy DEWALT, powody odmowy zostaną przekazane wraz z wyceną naprawy narzędzia. Jeżeli roszczytą odmówił opłaty za wykonanie naprawy, narzędzie może być zwrócone jako niesprawne/wadliwe.

7. Zmiany Warunków i Zasad

- 7.1 DEWALT zastrzega sobie prawo do zmian i korekt swojej polityki gwarancyjnej, terminów i kwalifikowania produktów bez uprzedzenia jeśli uzna konieczne zmiany za właściwe.
- 7.2 Aktualne zasady i warunki Europejskiej Gwarancji Elektronarzędzi DEWALT są dostępne na www.2helpU.com, u lokalnego sprzedawcy DEWALT lub w lokalnym biurze marki DEWALT.
- 7.3 Gwarancja nie wyłącza, nie ogranicza ani nie zawieszają uprawnień kupującego wynikających z przepisów o rękojmi za wady rzeczy sprzedanej.

Gwarant: Stanley Black & Decker Polska Sp. z o.o

ul. Prosta 68, 00-838 Warszawa.

**Wszystkie reklamacje gwarancyjne rozpatrywane są przez:
Centralny Serwis Gwarancyjny ERPATECH**

**ul. Bakaliowa 26, 05-080 Mościska
(22) 431-05-05; serwis@erpatech.pl**

CZ ZÁRUČNÍ LIST

PL KARTA GWARANCYJNA

H JÓTÁLLÁSI JEGY

SK ZÁRUČNÝ LIST

DEWALT[®]

CZ měsíců
H hónap

12

PL miesięcy
SK mesiacov

CZ Výrobní kód	Datum prodeje	Razítko prodejny Podpis
H Gyári szám	A vásárlás napja	Pecset helye Aláírás
PL Numer seryjny	Data sprzedaży	Stempel Podpis
SK Číslo série	Dátum predaja	Pečiatka predajne Podpis

(CZ)

Adresy servisu
Band Servis
Klásterského 2
CZ-140 00 Praha 4
Tel.: 00420 244 403 247
Fax: 00420 241 770 167

Band Servis
K Pasekám 4440
CZ-76001 Zlín
Tel.: 00420 577 008 550,1
Fax: 00420 577 008 559
<http://www.bandservis.cz>

(H)

FIXIT Hungary Kft.
3526 Miskolc
Zsolcai kapu 9-11. / 49
RMA system:
<http://rma.fixit-service.com>
E-mail: dewalt@hu.fixit-service.com
Tel: +36 46 500 385

(PL)

Centralny Serwis Gwarancyjny
ERPATECH
ul. Bakaliowa 26
05-080 Mościska
Tel.: (22) 431-05-05
serwis@erpatech.pl

(SK)

Adresa servisu
Band Servis
Paulínska ul. 22
SK-91701 Trnava
Tel.: 00421 335 511 063
Fax: 00421 335 512 624

(CZ) Dokumentace záruční opravy

(PL) Przebieg napraw gwarancyjnych

(H) A garanciális javítás dokumentálása

(SK) Záznamy o záručných opravách

CZ	Číslo	Datum příjmu	Datum zakázky	Číslo zakázky	Závada	Razítko Podpis
H	Sorszám	Bejelentés időpontja	Javítási időpont	Javítási munkalapszám	Hiba jelleg oka	Pecset Aláírás
	Jótállás új határideje					
PL	Nr	Data zgłoszenia	Data naprawy	Nr zlecenia	Przebieg naprawy	Stempel Podpis
SK	Číslo dodávky	Dátum nahlásenia	Dátum opravy	Číslo objednávky	Popis poruchy	Pečiatka Podpis