



DEWALT®
599333-95 SK

Preložené z pôvodného návodu

DWD010
DWD014
DWD014S



Obrázok 1

DWD010

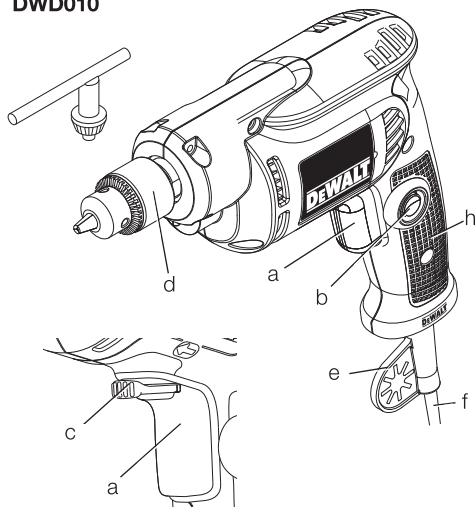

DWD014

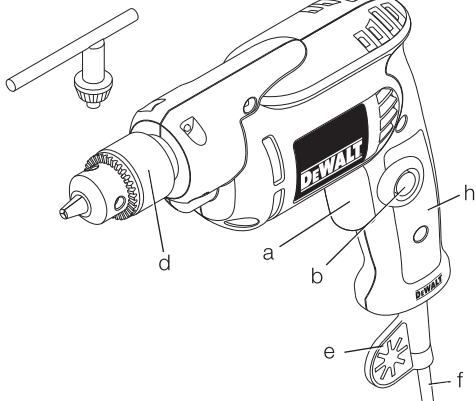

DWD014S

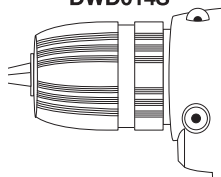

DWD014, DWD014S

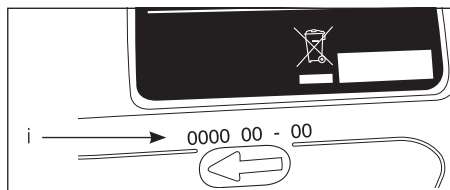
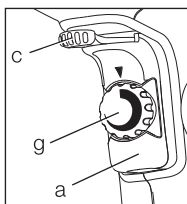

Obrázok 2

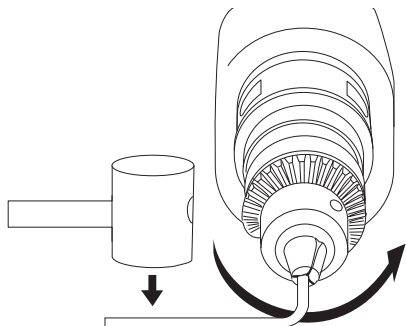

Obrázok 3

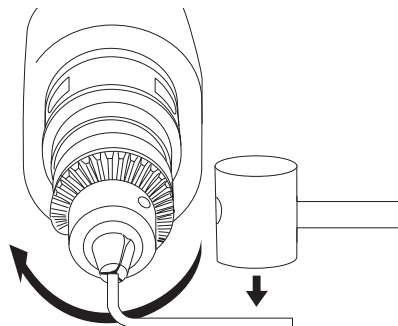

Obrázok 4

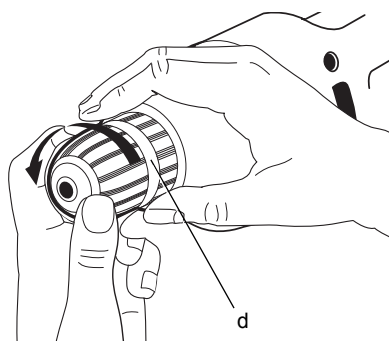

Obrázok 5

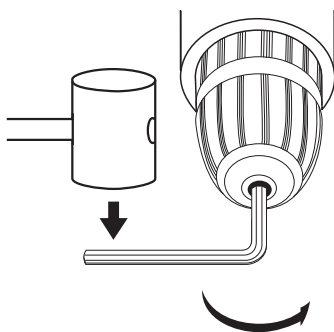

Obrázok 6

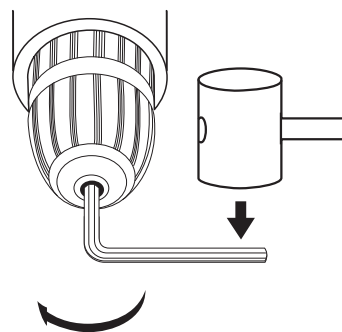

Obrázok 7

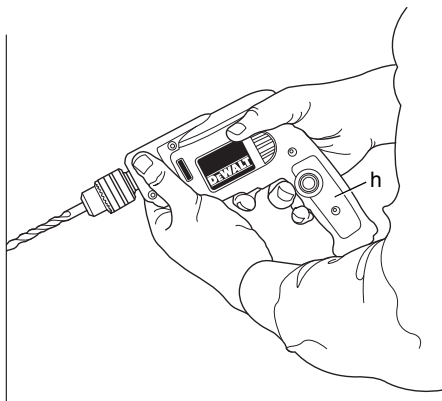

VŔTAČKA S REGULÁCIOU OTÁČOK A SPÄTNÝM CHODOM DWD010, DWD014, DWD014S

Blahoželáme Vám!

Zvolili ste si elektrické náradie značky DEWALT. Roky skúseností, dôkladný vývoj výrobkov a inovácie vytvorili zo spoločnosti DEWALT jedného z najspoľahlivejších partnerov pre používateľov profesionálneho elektrického náradia.

Technické údaje

		DWD010	DWD014	DWD014S
Napätie	V	220 – 240	230	230
Typ		1	1	1
Príkion	W	380	550	550
Otáčky naprázdno	/min	0 – 3 600	0 – 2 800	0 – 2 800
Maximálny priemer vrtáka ocel/drevo	mm	6,5/15	10/25	10/25
Moment	Nm	3,9	7,9	7,9
Veľkosť závit hriadeľa skľučovadla	UNF	3/8" x 24	1/2" x 20	1/2" x 20
Maximálna kapacita skľučovadla	mm	6,5	10	10
Hmotnosť	kg	1,16	1,3	1,3
<hr/>				
L _{PA} (akustický tlak)	dB(A)	81	82	82
K _{PA} (odchýlka akustického tlaku)	dB(A)	3	3	3
L _{WA} (akustický výkon)	dB(A)	92	92	92
K _{WA} (akustický výkon – odchýlka)	dB(A)	3	2,9	2,9

Celková úroveň vibrácií (priestorový vektorový súčet) určená podľa normy EN 60745:

Hodnota vibrácií a_h

a _h =	m/s ²	9,0	8,5	8,5
Odchýlka K =	m/s ²	1,5	1,5	1,5

Veľkosť vibrácií uvedená v tomto dokumente bola meraná podľa normalizovaných požiadaviek, ktoré sú uvedené v norme EN 60745 a môže sa použiť na porovnanie jedného náradia s ostatnými. Táto hodnota sa môže použiť na predbežný odhad vibrácií pôsobiacich na obsluhu.



VAROVANIE: Deklarované hodnoty vibrácií sa vzťahujú na štandardné použitie náradia. Ak sa však náradie používa na rôzne aplikácie s rozmanitým prísľušenstvom alebo ak sa nerobí dostatočná údržba, veľkosť vibrácií môže byť odlišná. Tak sa môže počas pracovného času značne

predĺžiť čas pôsobenia vibrácií na obsluhu.

Odhad miery pôsobenia vibrácií na obsluhu by mal tiež počítať s časom, keď je náradie vypnuté alebo keď je v chode naprázdno. Počas celkového pracovného času sa tak môže čas pôsobenia vibrácií na obsluhu značne skrátiť.

Zistite si ďalšie doplnkové bezpečnostné opatrenia, ktoré chránia obsluhu pred účinkom vibrácií: údržba náradia a jeho prísľušenstva,

udržiavanie rúk v teple, organizácia
spôsobu práce.

Poistky:

Európa Nástroje 230 V 10 A v napájacej sieti

Pojmy: Bezpečnostné pokyny

Nižšie uvedené formulácie popisujú stupeň závažnosti každého upozornenia. Prečítajte si pozorne návod na obsluhu a venujte pozornosť týmto symbolom.



NEBEZPEČENSTVO: Označuje bezprostredne hroziacu rizikovú situáciu, ktorá **vedie k spôsobeniu vážneho alebo smrteľného zranenia** v prípade, že sa tomu nezabráni.



VAROVANIE: Označuje potenciálne rizikovú situáciu, ktorá, ak sa jej nezabráni, **môže spôsobiť vážne alebo smrteľné zranenie.**



UPOZORNENIE: Označuje potenciálne rizikovú situáciu, ktorá, ak sa jej nezabráni, **môže viesť k ľahkému alebo stredne vážnemu zraneniu.**

POZNÁMKA: Označuje postup nesúvisiaci so spôsobením zranenia, ktorý, ak sa mu nezabráni, **môže viesť k poškodeniu zariadenia.**



Upozorňuje na riziko úrazu spôsobeného elektrickým prúdom.



Upozorňuje na riziko vzniku požiaru.

ES Vyhlásenie o zhode v rámci EÚ



DWD0010, DWD014, DWD014S

Spoločnosť DEWALT týmto vyhlasuje, že výrobky opisované v technických údajoch spĺňajú požiadavky nasledujúcich noriem: 98/37/EC (do 28. decembra 2009), 2006/42/EC (od 29. decembra 2009), EN 60745-1, EN 60745-2-1, EN 60745-2-2.

Ďalšie informácie Vám poskytne zástupca spoločnosti DEWALT na nasledujúcej adrese alebo na adresách, ktoré sú uvedené na zadnej strane tohto návodu.

Nižšie podpísaná osoba je zodpovedná za zostavenie technických údajov a vydáva toto vyhlásenie v zastúpení spoločnosti DEWALT.

Horst Grossmann
Viceprezident pre vývoj a konštrukciu produktov DEWALT, Richard-Klinger-Straße 11,
D-65510, Idstein, Germany
27.07.2009



VAROVANIE: Pre zníženie rizika úrazu si prečítajte návod na obsluhu.

Všeobecné bezpečnostné pokyny na prácu s elektrickým náradím



VAROVANIE! Prečítajte si všetky varovania a bezpečnostné pokyny. Nedodržanie uvedených varovaní a pokynov môže viesť k úrazu elektrickým prúdom, požiaru a vážnemu zraneniu.

VŠETKY BEZPEČNOSTNÉ VAROVANIA A POKYNY USCHOVAJTE NA PRÍPADNÉ ĎALŠIE POUŽITIE.

Označenie „elektrické náradie“ vo všetkých upozorneniach odkazuje na Vaše náradie napájané zo siete (s prírodným káblom) alebo náradie napájané z akumulátora (akumulátorové náradie).

1) BEZPEČNOSŤ NA PRACOVISKU

- Udržujte pracovný priestor v čistote a dobre osvetlený.** Neporiadok na pracovnom stole a nedostatok svetla v jeho okolí môže viesť k spôsobeniu nehody.
- S elektrickým náradím nepracujte vo výbušných priestoroch, ako sú napríklad priestory s výskytom horľavých kvapalín, plynov alebo práškových látok.** V elektrickom náradí dochádza k iskreniu, ktoré môže spôsobiť vznietenie horľavého prachu alebo výparov.
- Pri práci s náradím zaistite bezpečnú vzdialenosť detí a ostatných osôb.** Rozptyľovanie môže spôsobiť stratu kontroly nad náradím.

2) ELEKTRICKÁ BEZPEČNOSŤ

- a) **Zástrčka prívodného kábla náradia musí zodpovedať zásuvke. Zástrčku nikdy žiadnym spôsobom neupravujte. Pri náradí, ktoré je chránené uzemnením nepoužívajte akékoľvek redukcie zástrčiek.** Neupravované zástrčky a zodpovedajúce zásuvky znižujú riziko vzniku úrazu elektrickým prúdom.
- b) **Nedotýkajte sa uzemnených povrchov, ako sú napríklad potrubia, radiátory, elektrické sporáky a chladničky.** Pri uzemnení Vášho tela hrozí zvýšené nebezpečenstvo úrazu elektrickým prúdom.
- c) **Nevystavujte elektrické náradie dažďu alebo vlhkému prostrediu.** Ak do náradia vnikne voda, zvýši sa riziko úrazu elektrickým prúdom.
- d) **S prívodným káblom zaobchádzajte opatrne. Nepoužívajte prívodný kábel na prenášanie náradia, ťahanie alebo vytahovanie zástrčky zo zásuvky. Zabráňte kontaktu kábla s mastnými, horúcimi a ostrými predmetmi a pohyblivými časťami náradia.** Poškodený alebo zapletený prívodný kábel zvyšuje riziko úrazu elektrickým prúdom.
- e) **Pri práci s náradím vo vonkajšom prostredí používajte predlžovacie káble určené na vonkajšie použitie.** Použitie kábla určeného na vonkajšie použitie znižuje riziko úrazu elektrickým prúdom.
- f) **Pri práci s elektrickým náradím vo vlhkom prostredí je nevyhnutne nutné použiť v napájacom okruhu prúdový chránič (RCD).** Použitie prúdového chrániča RCD znižuje riziko úrazu elektrickým prúdom.

3) BEZPEČNOSŤ OBSLUHY

- a) **Buďte pozorní, stále sledujte, čo robíte a o práci s elektrickým náradím vždy premýšľajte. S elektrickým náradím nepracujte ak ste unavení alebo ak ste pod vplyvom omamných látok, alkoholu alebo liekov.** Chvilková nepozornosť pri práci s týmto náradím môže prívodiť vážne zranenie.
- b) **Používajte prvky osobnej ochrany. Vždy používajte prostriedky na ochranu zraku.** Ochranné prostriedky, ako sú respirátor, protišmyková pracovná obuv, ochranná prilba a chrániče sluchu znižujú riziko poranenia osôb.
- c) **Zabráňte náhodnému zapnutiu. Pred pripojením k zdroju napätia alebo pred vložením akumulátora, zdvíhaním alebo**

prenášaním náradia skontrolujte, či je hlavný vypínač vypnutý. Prenášanie náradia s prstom na hlavnom vypínači alebo pripojenie prívodného kábla k elektrickej sieti, ak je hlavný vypínač náradia v polohe zapnuté, môže spôsobiť úraz.

- d) **Pred zapnutím náradia sa vždy uistíte, či nie sú v jeho blízkosti kľúče alebo nastavovacie prípravky.** Ponechané kľúče môžu byť zachytené rotujúcimi časťami náradia a môžu spôsobiť úraz.
- e) **Nepreťažujte sa. Pri práci vždy udržiavajte vhodný a pevný postoj.** To umožní lepšiu ovládateľnosť náradia v neočakávaných situáciách.
- f) **Vhodne sa obliekajte. Nenoste voľný odev alebo šperky. Dbajte na to, aby sa Vaše vlasy, odev a rukavice nedostali do kontaktu s pohyblivými časťami.** Voľný odev, šperky alebo dlhé vlasy môžu byť pohyblivými dielmi zachytené.
- g) **Ak je náradie vybavené výstupom na pripojenie odsávania a zberným vakom, skontrolujte tieto funkcie a uistite sa, či sú správne používané.** Použitie takýchto zariadení môže znížiť riziká týkajúce sa prachu.

4) POUŽITIE ELEKTRICKÉHO NÁRADIA A JEHO ÚDRŽBA

- a) **Elektrické náradie nepreťažujte. Používajte na Vašu prácu správny typ elektrického náradia.** Pri použití správneho typu náradia bude práca vykonaná lepšie a bezpečnejšie.
- b) **Ak nejde hlavný vypínač náradia zapnúť a vypnúť, s náradím nepracujte.** Akékoľvek náradie s nefunkčným hlavným vypínačom je nebezpečné a musí byť opravené.
- c) **Pred výmenou akýchkoľvek častí, príslušenstva či iných pripojených súčastí, pred vykonávaním servisu alebo ak náradie nepoužívate, odpojte ho od elektrickej siete alebo vyberte akumulátor.** Tieto preventívne bezpečnostné opatrenia znižujú riziko náhodného zapnutia náradia.
- d) **Ak náradie nepoužívate, uložte ho mimo dosahu detí a zabráňte nepovolným osobám neoboznámeným s obsluhou náradia alebo s týmto návodom, aby s náradím pracovali.** Výkonné náradie je v rukách nekvalifikovanej obsluhy nebezpečné.
- e) **Údržba elektrického náradia. Skontrolujte vychýlenie či zaseknutie**

pohyblivých častí, poškodenie jednotlivých dielov a iné okolnosti, ktoré môžu mať vplyv na chod náradia.

Ak je náradie poškodené, nechajte ho opraviť. Veľa nehôd býva spôsobených nedostatočnou údržbou náradia.

- f) **Rezné nástroje udržiavajte ostré a čisté.** Riadne udržiavané rezné nástroje s ostrými reznými čepeľami sa menej zanášajú a lepšie sa ovládajú.
- g) **Elektrické náradie, príslušenstvo, držiaky nástrojov atď., používajte podľa týchto pokynov a berzte do úvahy podmienky pracovného prostredia a prácu, ktorú budete vykonávať.** Používanie elektrického náradia na iné než určené aplikácie môže viesť k spôsobeniu rizikových situácií.

5) OPRAVY

- a) **Opravy elektrického náradia zverte kvalifikovanému technikovi, ktorý bude používať iba vhodné náhradné diely.** Tým zaistíte bezpečnú prevádzku náradia.

Špecifické doplnkové bezpečnostné predpisy pre vrtáčky

- **Používajte ochranu sluchu.** Nadmerná hlučnosť môže spôsobiť stratu sluchu.
- **Pri prácach, pri ktorých môže dôjsť ku kontaktu pracovného nástroja so skrytým elektrickým vedením alebo s vlastným prívodným káblom, držte náradie za izolované povrchy.** Pri kontakte so „živým“ vodičom sa nechránené kovové časti náradia stanú tiež „živými“ a obsluha tak utrpí zásah elektrickým prúdom.
- **Obrobok si k pevnej podložke upnite pomocou svoriek či iným vhodným spôsobom.** Prichytenie obrobku rukou alebo opretie obrobku o telo je nestabilné a môže viesť k strate kontroly nad náradím.
- **Noste bezpečnostné okuliare alebo inú ochranu zraku.** Pri vrtaní dochádza k odlietavaniu úlomkov. Odlietavajúce úlomky môžu spôsobiť poranenie zraku s trvalými následkami.
- **Pri používaní dochádza k veľkému zahriatiu vrtákov i vrtáčiek.** Preto používajte pri práci rukavice.
- **Dbajte na to, aby boli rukoväti náradia suché, čisté a aby neboli znečistené olejom alebo mazivom.** Odporúčame Vám používať gumené rukavice. Tak

bude umožnená lepšia ovládateľnosť náradia.

Iné nebezpečenstvá

Pri práci s vrtáčkami vznikajú nasledujúce riziká:

- Zranenia spôsobené kontaktom s rotujúcimi alebo horúcimi časťami náradia.

Napriek tomu, že sa dodržiavajú príslušné bezpečnostné predpisy a používajú sa bezpečnostné zariadenia, nemôžu byť vylúčené isté zvyškové riziká. Medzi tieto riziká patrí:

- Poškodenie sluchu.
- Riziko privretia prstov pri výmene príslušenstva.
- Zdravotné riziká spôsobené vdychovaním prachu zvráteného pri práci s drevom.
- Riziko zranenia spôsobené odlietavajúcimi čiastočkami.
- Riziko zranenia spôsobené dlhodobým použitím náradia.

Štítky na náradí

Na náradí sa nachádzajú nasledujúce piktogramy:



Pred použitím si prečítajte návod na obsluhu.



Používajte ochranu sluchu.



Používajte ochranu zraku.

UMIESTNENIE KÓDU DÁTUMU VÝROBY (OBR. 1)

Dátumový kód (i), ktorý obsahuje aj rok výroby, je vytlačený na kryte náradia.

Príklad:

2009 XX XX

Rok výroby

Obsah balenia

Balenie obsahuje:

- 1 Vrtáčku
- 1 Kľúč skľučovadla (DWD010, DWD014)
- 1 Návod na použitie
- 1 Výkresovú dokumentáciu

- Skontrolujte, či počas prepravy nedošlo k poškodeniu náradia, jeho častí alebo príslušenstva.
- Pred začatím pracovných operácií venujte dostatok času dôkladnému prečítaniu a pochopeniu tohto návodu.

Popis (obr. 1)



VAROVANIE: Nikdy nerobte žiadne úpravy náradia ani jeho súčastí. Mohlo by dôjsť k úrazu alebo k poškodeniu náradia.

- Vypínač s reguláciou otáčok
- Zaist'ovacie tlačidlo
- Prepínač pravého / ľavého chodu
- Skľučovadlo
- Chránič prírodného kábla
- Prírodný kábel
- Otočný regulátor otáčok (DWD014, DWD014S)
- Hlavná rukoväť
- Umiestnenie dátumového kódu

POUŽITIE VÝROBKU

Tieto robustné vŕtačky V.S.R. (s premenlivou rýchlosťou a reverzným chodom) sú určené na profesionálne vŕtanie.

NEPOUŽÍVAJTE vo vlhkom prostredí alebo v prítomnosti horľavých kvapalín alebo plynov.

Tieto výkonné vŕtačky sú profesionálnym elektrickým náradím.

ZABRÁŇTE deťom, aby sa s týmto náradím dostali do kontaktu. Ak pracujú s týmto náradím neskúsené osoby, je nutné zaistenie dozoru.

Elektrická bezpečnosť

Elektrický motor je určený na prevádzku iba pod jedným napätím. Vždy skontrolujte, či napätie v sieti zodpovedá napätiu na výkonovom štítku náradia.



Vaše náradie DEWALT je chránené dvojitou izoláciou v súlade s normou EN 60745; z tohto dôvodu nie je nutná ochrana uzemnením.

Ak dôjde k poškodeniu prírodného kábla, musí byť nahradený špeciálne pripraveným káblom, ktorý kúpite u autorizovaného predajcu DEWALT.

Použitie predĺžovacieho kábla

Ak je použitie predĺžovacieho kábla nutné, použite iba schválený typ kábla, ktorý je vhodný pre príkon tohto náradia (pozrite technické údaje).

Minimálny prierez vodiča je 1,5 mm². V prípade použitia navinovacieho kábla, odviňte vždy celú dĺžku kábla.

V prípade použitia zvinovacieho kábla, odviňte vždy celú dĺžku kábla.

MONTÁŽ A NASTAVENIE



VAROVANIE: Z dôvodu zníženia rizika spôsobenia zranenia pred montážou alebo demontážou príslušenstva, pred nastavením vŕtačky alebo pred ich opravou, vypnite náradie a odpojte ho od zdroja napájacieho napätia. Uistite sa, či je vypínač v polohe VYPNUTÉ. Náhodné zapnutie môže spôsobiť úraz.

Prepínač pravého / ľavého chodu (obr. 1)

Prepínač chodu (c) sa používa na vytiahnutie vŕtáka z tesných otvorov a na odvŕtavanie skrutiek. Je umiestnený nad vypínačom.

Spätňý chod otáčok nastavíte tak, že NAJPRV uvoľníte vypínač a potom presuniete prepínaciu páčku vpravo (z pohľadu obsluhy s uchopenou vŕtačkou v prevádzkovej polohe).

Po ukončení prác so spätým chodom vráťte prepínač do polohy pre pravý chod.

Skľučovadlo s upínaním násady pomocou kľúča (obr. 1, 2, 3)

DWD010, DWD014

Modely DWD010 a DWD014 sú vybavené skľučovadlom s upínaním násady pomocou kľúča (d).

VLOŽENIE VRTÁKA ALEBO INÉHO PRACOVNÉHO PRÍSLUŠENSTVA

1. Otáčaním objímky rukou rozovrite čeľuste skľučovadla a zasuňte doň násadu vŕtáka s priemerom okolo 19 mm (3/4"). Rukou objímku skľučovadla dotiahnite.
2. Do každého z troch otvorov vložte kľúč a skľučovadlo v smere chodu hodinových ručičiek dotiahnite. Je dôležité skľučovadlo dotiahnuť kľúčom vo všetkých troch otvoroch.

Násadu vyberte tak, že kľúčom zasunutým iba v jednom z otvorov skľučovadlo otáčaním proti smeru chodu hodinových ručičiek povolíte a potom ho uvoľníte rukou.

ODOBRATIE SKĽUČOVADLA S UPÍNANÍM NÁSADY POMOCOU KLÚČA (OBR. 2)

Do skľučovadla upnite kratší koniec šesťhranného imbusového kľúča. Pomocou mäkkého kladiva silne udríte proti smeru chodu hodinových ručičiek z pohľadu na vřtačku z prednej strany. Tým dôjde k povoleniu skľučovadla a bude možné ho vyskrutkovať rukou.

MONTÁŽ SKĽUČOVADLA S UPÍNANÍM NÁSADY POMOCOU KLÚČA (OBR. 3)

Skľučovadlo naskrutkujte na hriadeľ rukou, čo najviac to pôjde. Do skľučovadla upnite kratší koniec šesťhranného imbusového kľúča a pomocou mäkkého kladiva naň silne udríte v smere chodu hodinových ručičiek.

Rýchloupevňovacie skľučovadlo (obr. 1, 4–6)

DWD014S

Model DWD014S sú pre vyššie pohodlie vybavené rýchloupevňovacím skľučovadlom (d).

VLOŽENIE VRTÁKA ALEBO INÉHO PRACOVNÉHO PRÍSLUŠENSTVA

1. Uchopte jednou rukou zadnú časť objímky skľučovadla a druhú ruku použite na otáčanie prednej polovice skľučovadla proti smeru chodu hodinových ručičiek, ako je zobrazené na obrázku 4. Otáčajte objímkou tak dlho, aby mohlo dôjsť k upnutiu požadovaného pracovného príslušenstva.
2. Do skľučovadla zasuňte násadu vřtáka s priemerom okolo 19 mm (3/4") a uchopením rukou za zadnú polovicu objímky skľučovadla s otáčaním prednej polovice v smere hodinových ručičiek skľučovadlo dotiahnite. Po tom, čo je skľučovadlo takmer dotiahnuté, začujete cvaknutie. Po 4 – 6 cvaknutiach je násada v skľučovadle pevne dotiahnutá.
3. Ak chcete pracovné príslušenstvo uvoľniť, opakujte vyššie uvedený krok 1.



VAROVANIE: *Nepokúšajte sa priťahovať vřtáky (alebo iné príslušenstvo) uchopením prednej časti skľučovadla a otáčaním náradia. Mohlo by dôjsť k poškodeniu skľučovadla alebo k zraneniu.*

DEMONTÁŽ RÝCHLOUPEVŇOVACIEHO SKĽUČOVADLA (OBR. 5)

Do skľučovadla upnite kratší koniec šesťhranného imbusového kľúča (nie je súčasťou dodávky). Pomocou mäkkého kladiva alebo kúska dreva silne udríte na dlhšiu časť kľúča proti smeru chodu hodinových ručičiek. Tým dôjde k povoleniu skľučovadla a bude možné ho vyskrutkovať rukou.

MONTÁŽ RÝCHLOUPEVŇOVACIEHO SKĽUČOVADLA (OBR. 6)

Skľučovadlo naskrutkujte na hriadeľ rukou, čo najviac to pôjde. Do skľučovadla upnite kratší koniec šesťhranného imbusového kľúča (nie je súčasťou dodávky) a pomocou mäkkého kladiva na dlhší koniec silne udríte v smere chodu hodinových ručičiek.

PREVÁDZKA

Pokyny na obsluhu



VAROVANIE: *Vždy dodržujte bezpečnostné predpisy a platné nariadenia.*

Vypínač (obr. 1)

Vřtačku uvediete do chodu stlačením vypínača; vřtačku zastavíte uvoľnením stlačenia vypínača.

POZNÁMKA: Pri začatí vřtania dier bez centrovacieho otvoru, pri vřtaní do kovu, plastu alebo keramiky a pri skrútkovaní skrútek používajte nižšie otáčky. Vyššie otáčky sú vhodné na vřtanie dreva a viacvrstvových dosiek a pri použití brúsnych a leštiacich násad.

NASTAVITELNÉ OTÁČKY

Vypínač s reguláciou otáčok (a) umožňuje ovládať rýchlosť otáčania – čím viac je vypínač stlačený, tým sú otáčky vyššie.

Ak chcete pracovať v režime nepretržitého chodu, stlačte a podržte vypínač s reguláciou otáčok, stlačte zaistovacie tlačidlo (b) a vypínač s reguláciou otáčok uvoľnite.

Ak chcete vypnúť náradie z režimu nepretržitého chodu, krátko stlačte vypínač a uvoľnite ho. Po ukončení práce a pred odpojením prírodného kábla náradie vždy vypnite.

Otočný regulátor otáčok (obr. 1)

DWD014, DWD014S

Otáčky znížite otočením regulátora otáčok (g) proti smeru chodu hodinových ručičiek. Otočením

regulátora v smere chodu hodinových ručičiek otáčky zvýšite.

Správna poloha rúk (obr. 7)



VAROVANIE: Z dôvodu zníženia rizika vážneho zranenia, **vždy** používajte správne uchytenie náradia, ako je uvedené na obrázku 7.



VAROVANIE: Z dôvodu zníženia rizika vážneho zranenia **držte náradie VŽDY bezpečne a očakávajte nezvyklé reakcie.**

Správna poloha rúk vyžaduje, aby ste mali jednu ruku pod krytom náradia a druhú ruku na hlavnej rukoväti (h).

Vrtanie



VAROVANIE: *Pred akýmkoľvek nastavením alebo pred nasadzovaním/odoberaním príslušenstva alebo prídavných zariadení, vypnite náradie a odpojte akumulátor, aby ste znížili riziko vážneho úrazu.*



VAROVANIE: *Ak chcete obmedziť riziko spôsobenia zranenia, VŽDY sa uistite, či je obrobok riadne pripevnený alebo upnutý. Ak vrtáte do tenkého materiálu, použite ako podložku drevený hranol, aby ste zabránili poškodeniu materiálu.*

1. Používajte iba nabrúsené vrtáky. Pri vrtaní do DREVA používajte nízke otáčky a špirálové vrtáky, ploché vrtáky, hadovité vrtáky alebo korunkové vrtáky. Pri vrtaní do KOVU používajte nízke otáčky a oceľové špirálové vrtáky alebo korunkové vrtáky.
2. Vždy vyvíjajte na náradie tlak v osi vrtáka. Vyvíjajte taký tlak, aby bolo stále umožnené vrtanie vrtáka a netlačte na náradie tak, aby dochádzalo k zastavovaniu motora alebo k vychýľovaniu vrtáka.
3. Držte náradie pevne oboma rukami, aby ste mohli regulovať pohyby vrtáka.



UPOZORNENIE: *Ak spôsobí preťaženie náhle stočenie, môže dôjsť k zastaveniu vrtáčky. Pri práci vždy očakávajte, že môže dôjsť k tejto situácii. Držte vrtáčku pevne, aby ste mohli reagovať na túto situáciu a aby ste zabránili spôsobeniu zranenia.*

4. **AK DÔJDE K ZASEKNUTIU VRTAČKY,** je to obvykle spôsobené pretiahnutím alebo

nesprávnym použitím. **IHNED UVOLNITE VYPÍNAČ,** vytriahnite vrták z obrobku a určte príčinu zastavenia. **NEZAPÍNAJTE A NEVYPÍNAJTE VYPÍNAČ, ABY STE SA POKÚSILI ZAPNÚŤ ZASTAVENÚ VRTAČKU – TAK BY MOHLO DÔJSŤ K POŠKODENIU VRTAČKY.**

5. Ak chcete minimalizovať zaseknutie vrtáčky alebo porušenie materiálu pri prevrtaní, znížte tlak na vrtáčku a nechajte vrták jednoducho preniknúť poslednou časťou vrtaného otvoru.
6. Pri vyťahovaní vrtáka z vyzvrtaného otvoru udržiajte motor v otáčkach. Tak zabránite zablokovaniu vrtáka.
7. Ak má vrtáčka k dispozícii reguláciu otáčok, použitie priebojníka na označenie bodu vrtania nie je nutné. Pri začatí vrtania použite nízke otáčky a keď bude diera dostatočne hlboká, aby sa zamedzilo vyskočeniu vrtáka z diery, zvyšovaním tlaku na vypínač tieto otáčky zvyšujte.

VRTANIE KOVU

Začnite vrtáť s nízkymi otáčkami, postupne tieto otáčky zvyšujte na maximálny výkon a súčasne vyvíjajte stály tlak na náradie. Plynulé vrtanie a rovnomerný odvod nečistôt z vrtanej diery signalizuje správnu rýchlosť vrtania. Pri vrtaní do kovu používajte mazivo. Výnimkou sú liatina a mosadz, ktoré musia byť vrtané na sucho.

POZNÁMKA: Veľké diery v oceli (8 až 13 mm) sa môžu vyvrtáť jednoduchšie, ak sú najskôr vyvrtané vodiace otvory (4 až 5 mm).

VRTANIE DREVA

Začnite vrtáť s nízkymi otáčkami, postupne tieto otáčky zvyšujte na maximálny výkon a súčasne vyvíjajte stály tlak na náradie. Otvory do dreva je možné vrtáť rovnakými špirálovými vrtákmi, aké sa používajú pri vrtaní do kovu. Tieto vrtacie násady sa môžu prehrievať, pokiaľ nebudú často vyťahované a nebudú zo žliabkov vrtákov odstránené úlomky. Obrobky, ktoré majú sklon k rozštípeniu, by sa mali podložiť dreveným hranolom.

ÚDRŽBA

Vaše náradie DEWALT bolo skonštruované tak, aby pracovalo čo najdlhšie s minimálnymi nárokmi na údržbu. Dlhodobé bezproblémové fungovanie náradia závisí od jeho správnej údržby a pravidelného čistenia.



VAROVANIE: Z dôvodu zníženia rizika spôsobenia zranenia pred montážou alebo demontážou príslušenstva,

pred nastavením píly alebo pred ich opravou, vypnite náradie a odpojte ho od zdroja napájacieho napätia. Uistite sa, či je vypínač v polohe VYPNUTÉ. Náhodné zapnutie môže spôsobiť zranenie.

Uhlíky motora

V náradí DEWALT je používaný zdokonalený systém na výmenu uhlíkov, ktorý automaticky zastaví náradie, ak sú uhlíky nadmerne opotrebované. Tento systém zabraňuje vážnemu poškodeniu motora. Nové súpravy uhlíkov získate v autorizovaných servisoch DEWALT. Vždy používajte originálne náhradné diely.



Mazanie

Vaše náradie nevyžaduje žiadne ďalšie mazanie.



Čistenie



VAROVANIE: *Vyfukujte piliny a nečistoty z krytu motora pomocou suchého stlačeného vzduchu, hneď ako sa Vám bude zdať, že sa nečistoty nahromadili okolo vetracích otvorov. Pri vykonávaní tohto úkonu údržby používajte schválenú ochranu zraku a masku proti prachu.*



VAROVANIE: *Na čistenie nekovových častí náradia nepoužívajte nikdy rozpúšťadlá alebo agresívne chemikálie. Tieto typy chemikálií môžu plastové materiály na náradí poškodiť. Používajte iba tkaninu navlhčenú vo vode a mydlovom roztoku. Zabráňte preniknutiu akejkoľvek kvapaliny do vnútorných častí náradia. Žiadne časti náradia neponárajte do kvapaliny.*

Doplňkové príslušenstvo



VAROVANIE: *Pretože iné príslušenstvo, než je príslušenstvo ponúkané spoločnosťou DEWALT, nebolo s týmto výrobkom testované, môže byť použitie takéhoto príslušenstva nebezpečné. Ak chcete znížiť riziko zranenia, používajte*

s týmto náradím iba príslušenstvo odporúčané spoločnosťou DEWALT.



UPOZORNENIE: *Na zníženie vzniku úrazubysamalopoužívaťiba príslušenstvovo veľkostiachnepresahujúcichmaximálnehodnoty uvedené v technických údajoch.*

Ďalšie informácie týkajúce sa príslušenstva získate u autorizovaného predajcu.

Ochrana životného prostredia



Triedený odpad. Tento výrobok nesmie byť vyhodnený do bežného domového odpadu.

Ak nebudete výrobok DEWALT ďalej používať alebo ak si prajete ho nahradiť novým, nelikvidujte ho spolu s bežným komunálnym odpadom. Zariadenie zlikvidujte podľa platných pokynov o triedení a recyklácii odpadov.



Triedený odpad umožňuje recykláciu a opätovné využitie použitých výrobkov a obalových materiálov. Opätovné použitie recyklovaných materiálov pomáha chrániť životné prostredie pred znečistením a znižuje spotrebu surovín.

Pri kúpe nových výrobkov Vám predajne, miestne zberne odpadov alebo recyklačné stanice poskytnú informácie o správnej likvidácii elektro odpadov z domácnosti.

Spoločnosť DEWALT poskytuje službu zberu a recyklácie výrobkov DEWALT po skončení ich prevádzkovej životnosti. Ak chcete získať výhody tejto služby, odovzdajte, prosím, Váš výrobok ktorémukoľvek autorizovanému zástupcovi servisu, ktorý náradie odoberie a zaistí jeho recykláciu.

Miesto najbližšieho autorizovaného servisu DEWALT nájdete na príslušnej adrese uvedenej na zadnej strane tohto návodu. Zoznam autorizovaných servisov DEWALT a podrobnosti o popredajnom servise nájdete tiež na internetovej adrese: www.2helpU.com.

ZÁRUKA

Spoločnosť DeWALT je presvedčená o kvalite svojich výrobkov a ponúka mimoriadnu záruku pre profesionálnych používateľov tohto náradia. Táto záruka sa ponúka v prospech zákazníka a nijako neovplyvní jeho zákonné záručné práva. Táto záruka platí vo všetkých členských štátoch EÚ a Európskej zóny voľného obchodu EFTA.

• 30 DNÍ ZÁRUKA VÝMENY •

Ak nie ste s výkonom Vášho náradia DeWALT celkom spokojní, môžete ho do 30 dní po kúpe vrátiť. Náradie musí byť v kompletnom stave ako pri kúpe a musí byť dodané na miesto, kde bolo kúpené, kde sa vymení alebo vráti peniaze. Náradie musí byť v uspokojivom stave a musí byť predložený doklad o jeho kúpe.

• JEDNOROČNÁ ZMLUVA NA BEZPLATNÝ SERVIS •

Ak sa musí počas 12 mesiacov po kúpe vykonať údržba alebo servis Vášho náradia DeWALT, máte nárok na jedno bezplatné vykonanie tohto úkonu. Tento úkon sa bezplatne vykoná v autorizovanom servise DeWALT. K náradiu musí byť predložený doklad o jeho kúpe. Táto oprava zahŕňa aj prácu. Tento bezplatný servis sa nevzťahuje na príslušenstvo a náhradné diely, ak nie sú tiež kryté zárukou.

• JEDNOROČNÁ PLNÁ ZÁRUKA •

Ak dôjde počas 12 mesiacov od kúpy výrobku DeWALT k poškodeniu tohto výrobku z dôvodu poruchy materiálu alebo zlého dielenského spracovania, spoločnosť DeWALT zaručuje bezplatnú výmenu všetkých poškodených častí – alebo podľa nášho uváženia – bezplatnú výmenu celého náradia, za predpokladu, že:

- Porucha nevznikla v dôsledku neodborného zaobchádzania.
- Výrobok bol vystavený bežnému použitiu a opotrebovaniu.
- Výrobok neopravovali neoprávnené osoby.
- Bol predložený doklad o kúpe;
- Bol výrobok vrátený kompletný s pôvodnými komponentmi.

Ak požadujete reklamáciu, kontaktujte predajcu, u ktorého ste výrobok kúpili alebo vyhľadajte autorizovanú servisnú organizáciu. Zoznam autorizovaných servisov DeWALT a podrobnosti o popredajnom servise nájdete aj na internetovej adrese: www.2helpU.com.

STANLEY BLACK & DECKER CZECH REPUBLIC S.R.O.

Türkova 5b
149 00 Praha 4
Česká Republika
Tel.: 00420 261 009 772
Fax: 00420 261 009 784
Servis: 00420 244 403 247
www.dewalt.cz
obchod@sbdinc.com

STANLEY BLACK & DECKER SLOVAKIA S.R.O.

Vysoká 2/b
811 06 Bratislava
Tel.: 00420 261 009 772
Fax: 00420 261 009 784
www.dewalt.sk
obchod@sbdinc.com

BAND SERVIS

K Pasekám 4440
760 01 Zlín
Tel.: 00420 577 008 550,1
Fax: 00420 577 008 559
www.bandservis.cz
bandservis@bandservis.cz

BAND SERVIS

Paulínska 22
917 01 Trnava
Tel.: 00421 335 511 063
Fax: 00421 335 512 624
www.bandservis.sk
p.talajka@bandservis.sk

Právo na prípadné zmeny vyhradené.

06/2014

DEWALT

DWD010 - DWD012 - DWD012S - DWD014 -
DWD014S - DWD015 - DWD016 - DWD016S

TYP.
1

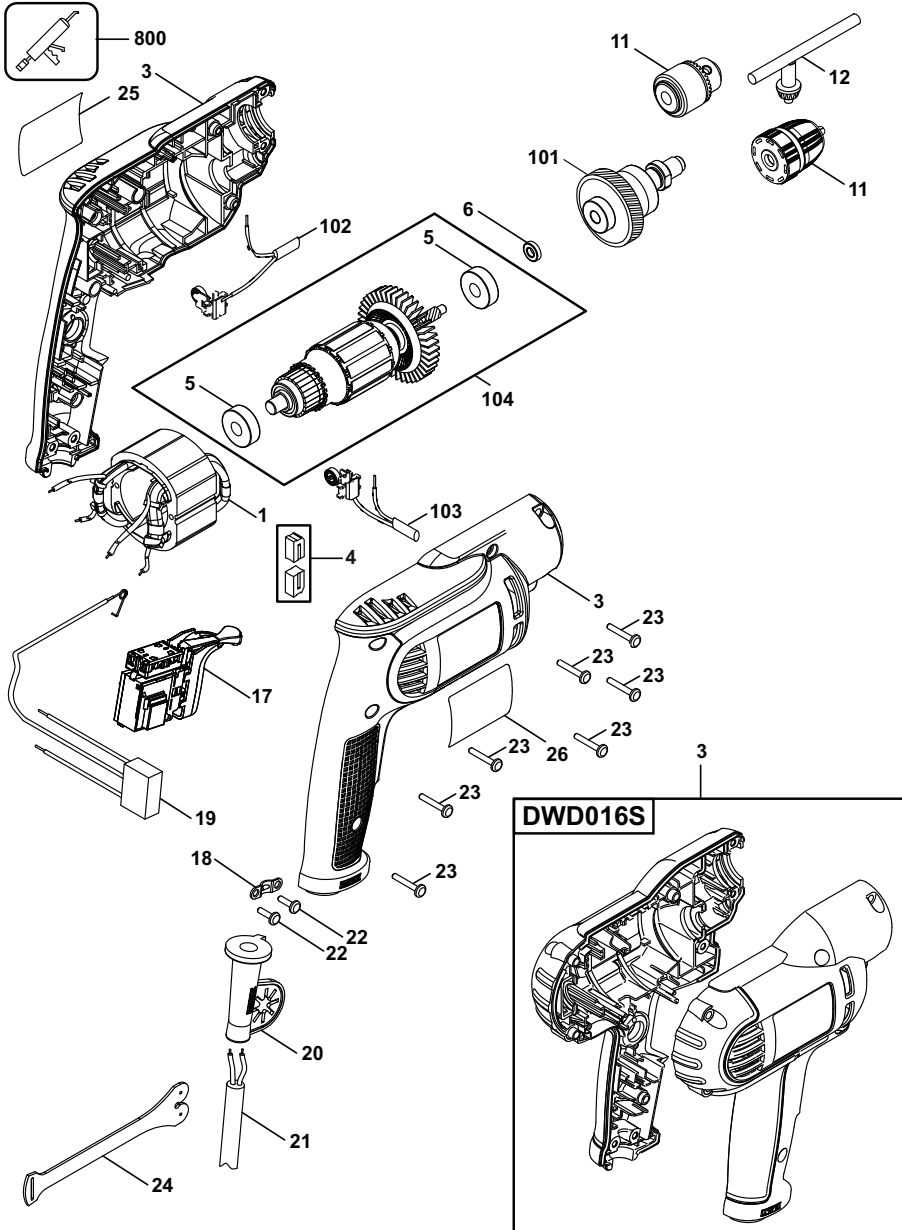

E15687 / NO31853

WWW.2helpU.com

21 - 05 - 09



CZ ZÁRUČNÍ LIST

SK ZÁRUČNÝ LIST



TYP VÝROBKU:

CZ	Výrobní kód	Datum prodeje	Razítko prodejny Podpis
SK	Výrobný kód	Dátum predaja	Pečiatka predajne Podpis

CZ	Dokumentace záruční opravy			SK	Dokumentácia záručnej opravy	
CZ	Číslo	Datum příjmu	Datum zakázky	Číslo zakázky	Závada	Razítko Podpis
SK	Číslo dodávky	Dátum príjmu	Dátum opravy	Číslo objednávky	Porucha	Pečiatka Podpis

CZ
Adresy servisu
Band servis
Klásterského 2
CZ-140 00 Praha 4
Tel.: 00420 244 403 247
Fax: 00420 241 770 167

CZ
Band servis
K Pasekám 4440
CZ-760 01 Zlín
Tel.: 00420 577 008 550,1
Fax: 00420 577 008 559
<http://www.bandservis.cz>

SK
Adresa servisu
Band servis
Paulínska ul. 22
SK-917 01 Trnava
Tel.: 00421 335 511 063
Fax: 00421 335 512 624