

Návod k obsluze
hydraulického zvedáku vozu

Einhell[®]



HRW 1901: Art.-Nr.: 20.117.75

I.-Nr.: 01023

HRW 199/2: Art.-Nr.: 20.117.25

I.-Nr.: 01010

PRH 2002: Art.-Nr.: 20.221.35

I.-Nr.: 01013

HRW **1901 / 1**

HRW **199 / 2**

PRH **2002**

Technické údaje:

Typ	HRW 1901/1	HRW 199/2	PRH 2002
Zdvihací síla (nosnost) kg	2000	2000	2250
Zdvihací výška min. mm	130	130	140
Zdvihací výška max. mm	336	380	495

Při objednávání náhradních dílů uveďte prosím bezpodmínečně typ, objednáací číslo a identifikační číslo.

Vážený zákazníku,

dříve než Váš nový pojízdný zvedák vozu poprvé použijete, zkontrolujte funkci přístroje.

Pokud se přístroj delší dobu nepoužívá, mohou se v olejových kanálech hydrauliky tvořit vzduchové polštáře, nebo je od počátku v hydraulice příliš málo oleje.

Při obou případech postupujte následovně:

Před použitím zvedáku dbejte bezpodmínečně bezpečnostních pokynů v návodu a na přístroji.

1. Bezpečnostní pokyny:

Před zvednutím nákladu zkontrolujte, je-li šroub pro vypouštění oleje pevně uzavřen. Při zvedání nákladu postavte zvedák vždy na pevný, rovný podklad.

Nikdy nepracujte pod zvednutým nákladem, který je podepřen jen zvedákem. Na a pod zvednutými vozidly se smí pracovat jen tehdy, jsou-li dostatečně zajištěna a chráněna proti překlopení a sklouznutí.

Zvedák je uvažován jen pro zvedání nákladů. Po zvednutí nákladu musí být tento ihned podepřen minimálně jednou podpěrkou. Vozidla, která mají být zvednuta, zajistěte před zvednutím dostatečně proti pojezdu. Ke zvedání nenasazujte zvedák nikdy šikmo nebo napříč. Zvedák nasadte na vozidlo jen na místech označených výrobcem vozidla.

Dbajte na to, aby se nikdo o zvednuté vozidlo či zvednutý náklad neopíral.

2. Doplnění oleje:

Sejměte krycí desku. Na hydraulickém válci vidíte gumovou zátku, která uzavírá otvor pro plnění oleje. Gumovou zátku vyjměte bočním vtlačení pomocí šroubováku. Zvedák postavte vodorovně na zem. Tímto otvorem se naplní hydraulický olej (typ HLP 32 Iso apod.).

Naplňte prosím tolik oleje, aby byl uvnitř ležící viditelný válec zakryt olejem.

Nyní gumovou zátku opět těsně vložte do otvoru.

3. Odvzdušňování:

Minimálně po každém doplnění oleje musíte odvzdušnit hydrauliku.

I v důsledku delšího nepoužívání zvedáku se mohou v olejových kanálech hydrauliky tvořit vzduchové polštáře.

Všimnete si toho, pokud při zvedání do poloviny nebo jen částečně zvednutý náklad trhavě klesá.

K odvzdušnění vypumpujte zvedací rameno bez zatížení cca do poloviny vysoko.

Nyní sešlápněte nohou zvedací rameno, aby na hydraulice vznikl malý protitlak.

Šroub pro vypouštění oleje musí být přirozeně zavřený.

Šroubovákem odtlačte gumovou zátku lehce stranou, aby se odfoukl vzduch. Nyní spusťte zvedák otevřením vypouštěcího šroubu a postup opakujte cca 2-3krát.

Stejně tak se odvzdušňuje přes vypouštěcí šroub. Přitom vyteklý olej (i kapky) nemá vliv na další funkci zvedáku. Zajistíte tak, aby byly z olejových kanálů vytlačeny případné vzduchové polštáře a přístroj bezvadně pracoval.

Vyjetý či vyteklý olej zachyťte ve speciální nádobě a odevzdejte do sběrný vyjetého oleje!

4. Zvedání vozidel:

Před zvedáním vozidla se ujistěte, zda vozidlo stojí na pevném podkladu, aby při zvednutém nákladu nebyl zvedák vtlačen do země. Při letních teplotách dojde snadno k tomu, že se na asfaltových plochách zvedák propadne a mohl by tak bočně vyklouznout.

Ve vozidle samozřejmě zatáhněte ruční brzdu a dle možnosti vozidlo zajistěte navíc špalky. Nyní postavte zvedák pod vozidlo tak, aby mohl být opěrný talíř přitlačen zvedákem na stabilním místě. U starších vozidel se zrezivělou podlahou může snadno dojít k proražení.

Vypouštěcí šroub musí být zavřený. Zdvihací tyčí vypumpujte nyní zvedací rameno tak vysoko, aby ještě přímo netlačilo na vozidlo. Nyní máte ještě jednu možnost přesného seřízení, aby bylo vozidlo možné zvednout řádně a bezpečně.

Zvednuté vozidlo musí být zásadně, kvůli bezpečnosti, zajištěno navíc minimálně jednou podpěrkou, pokud se zvedá jen jedno kolo.

Po provedené práci vyjměte nejprve podpěrku a zvedací rameno spusťte nyní pomocí zdvihací tyče lehkým vyšroubováním vypouštěcího šroubu opět dolů.

Rychlost spouštění můžete sami regulovat menším či větším vyšroubováním vypouštěcího šroubu. Zvedák je vybaven ventilem proti přetížení. Tento ventil je z výroby nastaven tak, aby šlo zvednout jen max. náklad.

Tento ventil svévolně nepřestavujte, protože jinak při poškození přístroje zaniká záruční nárok.

Pokud zvedací rameno dosáhne své nejvyšší polohy, hydraulika se ani při dalším pumpování již nenatlakuje, pojistným ventilem resp. přepouštěcím zařízením.

5. Údržba

Všechny pohyblivé klouby musí být v závislosti na používání mazány olejem každého čtvrt či půl roku a válečková ložiska vodících koleček mazána tukem. Každá hydraulika je vybavena těsnicími O-kroužky či těsnicími manžetami, které podle

používání vedou k opotřebení. U našeho zákaznického servisu můžete obdržet sady pro opravu.

Doplňujte jen hydraulický olej bez kyseliny, aby se nepoškodila těsnění.

Vyjetý či vyteklý olej zachyťte ve speciální nádobě a odevzdejte do sběrný vyjetého oleje!

Jakmile je hydraulický zvedák mimo provoz, musí být hydraulika (píst) vždy v klidovém stavu (zasunutý píst). To chrání přesně vyrobené povrchy pístu a pístnice před korozi.

Abyste dosáhli dobré funkce Vašeho přístroje, musíte používat jen vysoce kvalitní hydraulický olej. Za žádných okolností nemíchejte různé oleje mezi sebou! Nikdy nepoužívejte brzdovou kapalinu, alkohol, glycerin, znečištěný olej atd.

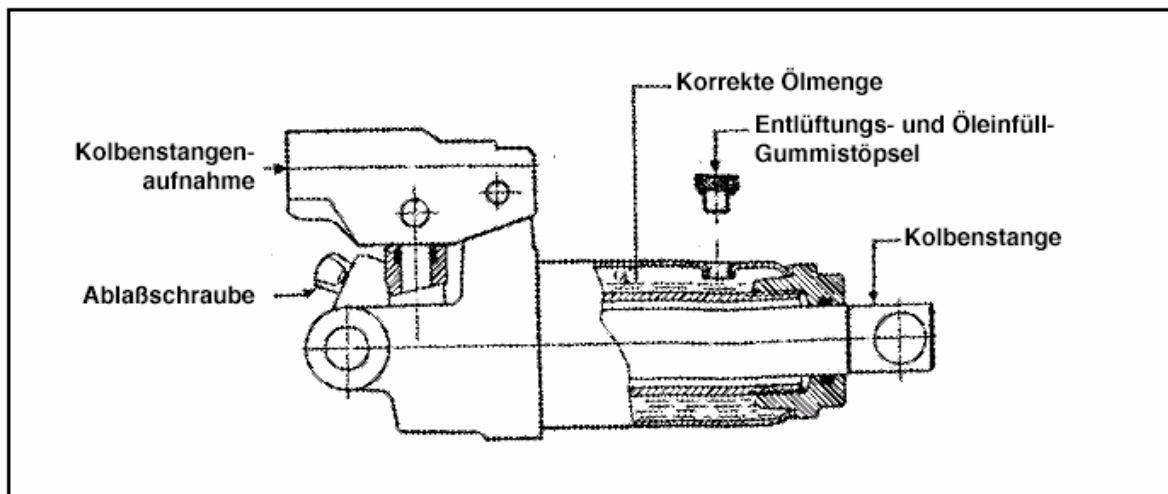

Kolbenstangeaufnahme = úchyt pístnice

Ablaßschraube = vypouštěcí šroub

Korrekte Ölmenge = přesné množství oleje

Entlüftungs- und Öleinfüll-Gummistöpsel = gumová zátka pro odvědušnění a plnění oleje

Kolbenstange = pístnice

ZDROJE ZÁVAD

Zdroje závad	Příčina a odstranění závady
Náklad nelze pomocí hydraulického zvedáku zvednout	<ol style="list-style-type: none"> 1. Vypouštěcí šroub nebyl pevně utažen. - Šroub ve směru hodinových ručiček pevně utáhněte. 2. Příliš malé množství oleje - Doplňte olej dle návodu
Hydraulický zvedák nemůže náklad udržet ve zvednuté poloze	<ol style="list-style-type: none"> 3. Porovnej bod 2 a 3 4. Hydraulický systém byl ucpán částicemi nečistot - Zavřete nejprve vypouštěcí ventil a poté otevřete odvědušňovací šroub. Dejte nohu na přední kolo a táhněte zvedací rameno rukou až do jeho nejvyšší polohy.

	Poté zvedací rameno spustíte a náklad zkuste opět zvednout.
Hydraulika se nedá zvednout až nahoru	5. Porovnej bod 2 a 3 6. V hydraulickém systému se nachází vzduch - Otevřete odvzdušňovací šroub a odstraňte z hydraulického systému vzduch několikanásobným pumpováním nahoru a dolů – viz popis v návodu
Hydraulika se nedá spustit až dolů	7. Porovnej bod 2 a 3 8. Vratné pružiny jsou vytlučené nebo vyvěšené - Všechny pohyblivé díly musíte čistit a mazat v pravidelných intervalech

Einhell ®

Prohlášení o shodě EU

HRW 1901/1; HRW 199/2; PRH 2002

Níže podepsaný jménem firmy prohlašuje, že výrobek odpovídá následujícím směrnícím a normám:

98/37/EG

DIN 76024; EN 292; prEN 1494

Landau/Isar dne 31.03.2003

Brunhölzl
Vedoucí PM

Landauer
PM

Archivace: HRW 1901/1:2011775-45-4155050-M
HRW 199/2:0757-30-4147145-M
PRH 2002:2022135-43-4155050-M

PODMÍNKY ZÁRUKY

Tento záruční list je nedílnou součástí prodávaného výrobku - jeho případná ztráta bude důvodem neuznání opravy zboží jako garanční (tj. bezplatné v záruční lhůtě)!

Společnost UNICORE nářadí s.r.o., výhradní dovozce značky EINHELL do ČR, poskytuje na sebou dodávané zboží záruku v délce trvání 24 měsíců od okamžiku koupě.

Výrobce v osobě dovozce poskytuje ve shodě s příslušnými zákony záruku pouze na přesně vymezený typ vad zboží, zejména vady materiálu, výrobní vady nebo závady vzniklé v důsledku těchto vad.

Záruční servis se nevztahuje na případy :

- opotřebením funkčních částí výrobků v důsledku jejich používání,
- prokazatelně neodborného používání zboží (v rozporu s návodem k obsluze),
- svévolně provedených úprav strojů (neautorizovaných zásahů do jejich konstrukce),
- mechanických poškození, vzniklých v důsledku neopatrné manipulace,
- provozování strojů v nevhodných klimatických podmínkách nebo prostředím,
- běžné údržby zboží (promazání, čištění, výměny uhlíků, seřízení apod.).

Servisní středisko EINHELL pro Čechy a Moravu:

EINHELL SERVIS CENTRUM

UNICORE nářadí s.r.o.

Holečkova 4

360 17 Karlovy Vary

Informace zákazníkům:

Petr Dvořáček	353 440 215	petr.dvoracek@unicore.cz
	353 440 216	servis@unicore.cz
	353 440 210	přímé faxové číslo

NON STOP info linka: 776 555 333

Servisní technici: Martin Čáslava, Jan Wollenheit, Tomáš Synek, Roman Wild, Vladimír Novotný

Externí partner: Petr Řeřicha 353 226 018 pr@stamp.cz

Reklamací zboží lze uplatnit v místě jeho koupě, případně přímým odesláním na adresu servisu (na vlastní náklady).

Zboží, odeslané k reklamaci, musí být vždy náležitě zaopatřeno tak, aby se zamezilo vzniku dalších, zejména mechanických poškození. Pokud již originální obal není k dispozici, zboží je nutno balit do vhodného náhradního obalu a v závislosti na jeho rozměrech volné prostory vyplnit materiálem s tlumícími účinky. Zákazník, který uplatňuje reklamací bez obalu nebo zboží zabalí nedostatečně, nese riziko možné škody sám. Nezáruční závady, zejména mechanická poškození typu ulomení, prasknutí apod. nebudou uznány za záruční a jsme je schopni odstranit pouze v rámci závazně vyžádané placené opravy.

Dovozce si vyhrazuje zákonem stanovených 30 dnů k posouzení reklamací. Záruční lhůta se v duchu příslušných předpisů automaticky prodlužuje o dobu od převzetí reklamací servisem po jeho zpětné vrácení.

Povinností prodávajícího je seznámit kupujícího s obsluhou výrobku, zboží předvést a řádně vyplnit tento záruční list.

V souladu s vyhláškou 352/2005 byl za výrobek uhrazen poplatek související s jeho likvidací. Naši společnost zastupuje společnost ELEKTROWIN a.s., s kterou máme uzavřenu smlouvu na likvidaci starých elektrozařízení. Použitý výrobek je proto možné bezplatně odevzdat na recyklační sběrná místa, označená logem ELEKTROWIN.
