

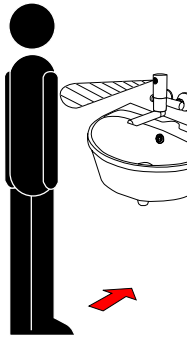

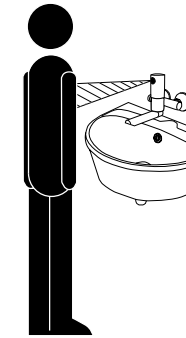
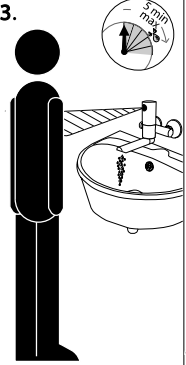

## Nástěnná umyvadlová baterie SLU 12BR, SLU 12BRK Nástenná umývadlová batéria SLU 12BR, SLU 12BRK

**Standartní funkce**

<p>1.</p> 	<p>2.</p> 	<p>3.</p> 	<p>4.</p> 	<p>Regulace teploty Regulácia teploty</p> 	
		<p>automatické vypnutí 5 min automatické vypnutie 5 min</p>	<p>nastavitelný interval vyp. vody nastaviteľný interval vyp. vody</p>		

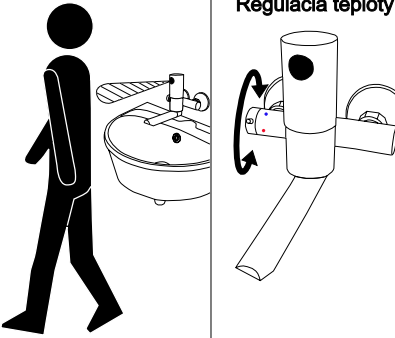
**Vlastnosti**

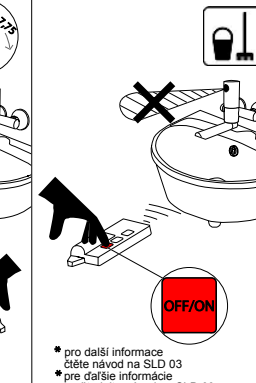
<p>0 0,7 m MIN MAX</p>  <p><b>cm</b> AUTOMATICKY</p>	<p>0,25 - 7,75 sec</p> 	 <p>OFF/ON</p>
<p>1. AUTOMATICKÉ NASTAVENÍ 2. NASTAVITELNÉ* 1. AUTOMATICKÉ NASTAVENIE 2. NASTAVITELNÉ*</p> <p>snímaná zóna 0 - 0,7 m</p>	<p>1. AUTOMATICKY 0,25 sec. 2. NASTAVITELNÉ* 2. NASTAVITELNÉ*</p> <p>prodléva vyp. vody 0,25 - 7,75 sec oneskorenie vyp. vody 0,25 - 7,75 sec</p>	<p>* pro další informace čtěte návod na SLD 03 * pre ďalšie informácie preštudujte návod na SLD 03</p> <p>zmačkni OFF/ON stlač OFF/ON</p>

**přepnutí STANDARD ↔ START/STOP  
prepnutie ŠTANDARD ↔ ŠTART/STOP**

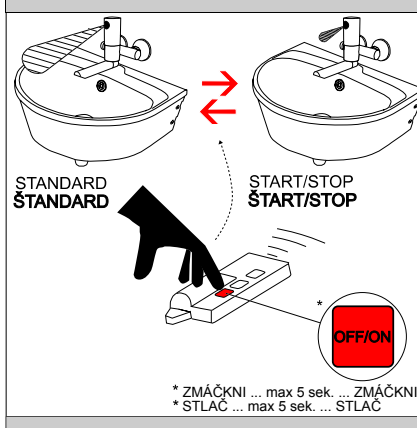



STANDARD  
ŠTANDARD

START/STOP  
ŠTART/STOP

OFF/ON

\* ZMAČKNI ... max 5 sek. ... ZMAČKNI  
\* STLAČ ... max 5 sek. ... STLAČ

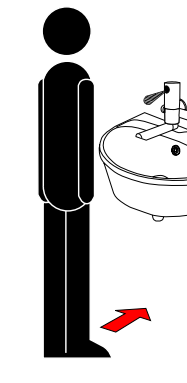
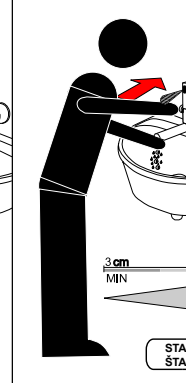
**START/STOP funkce, ŠTART/STOP funkcia**

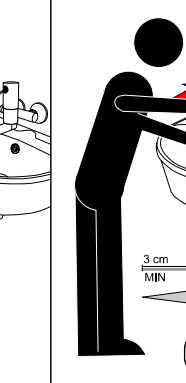
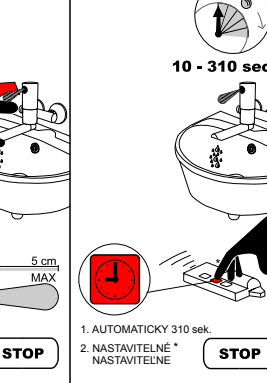
<p>1.</p> 	<p>2.</p>  <p>START ŠTART</p>	<p>3.</p> 	<p>4 a.</p>  <p>STOP</p>	<p>4 b.</p>  <p>10 - 310 sec</p> <p>1. AUTOMATICKY 310 sek. 2. NASTAVITELNÉ* 2. NASTAVITELNÉ*</p> <p>STOP</p>
---	--	---	---	---

**Doporučené příslušenství**

SLA 09	Lithiová baterie 9V/1300 mAh, typ U9VL, životnost cca 2 roky při 4000 sepnutích měsíčně
SLD 03	Univerzální dálkové ovládání

**Doporučené príslušenstvo**

SLA 09	Lithiová batéria 9V/1300 mAh, typ U9VL, životnosť cca 2 roky pri 4000 zopnutiach mesačne
SLD 03	Univerzálne diaľkové ovládanie

**Specifikace dodávky, Špecifikácia dodávky**

SLU 12BR  
Obj. č. 23126

SLU 12BRK  
Obj. č. 23127

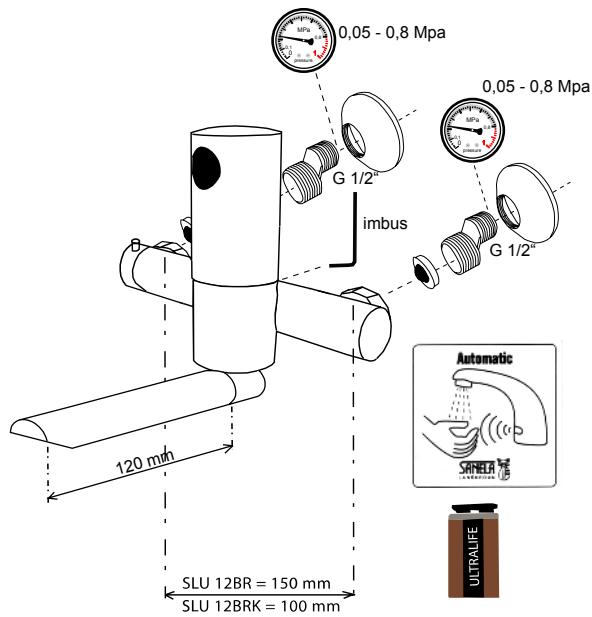

**Instalace, Inštalácia**

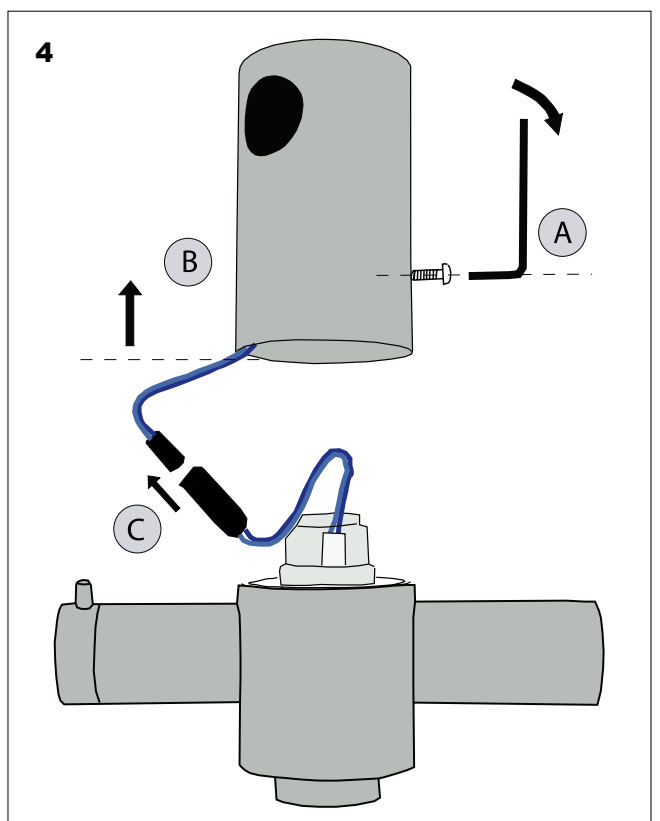
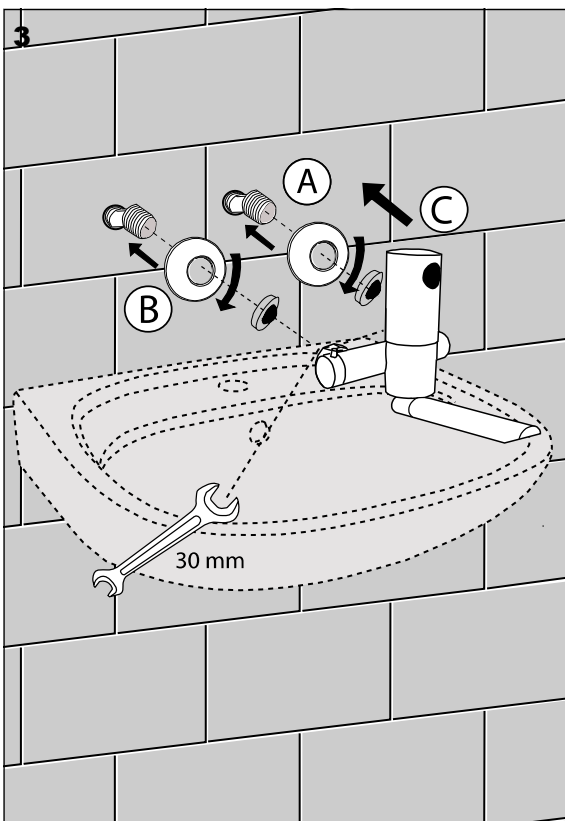
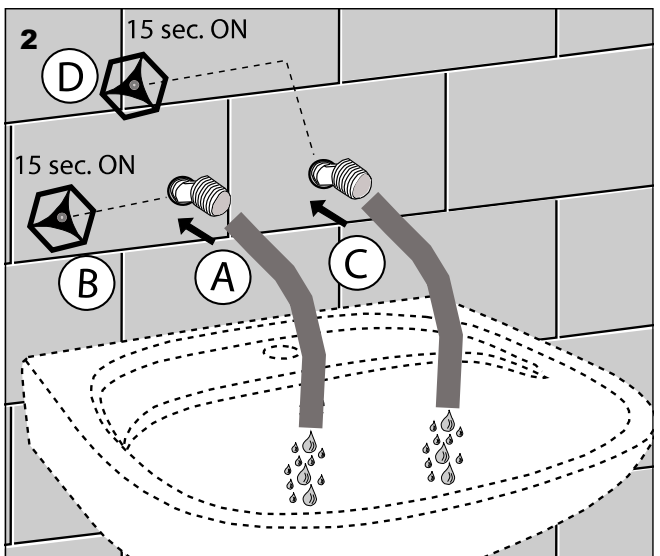
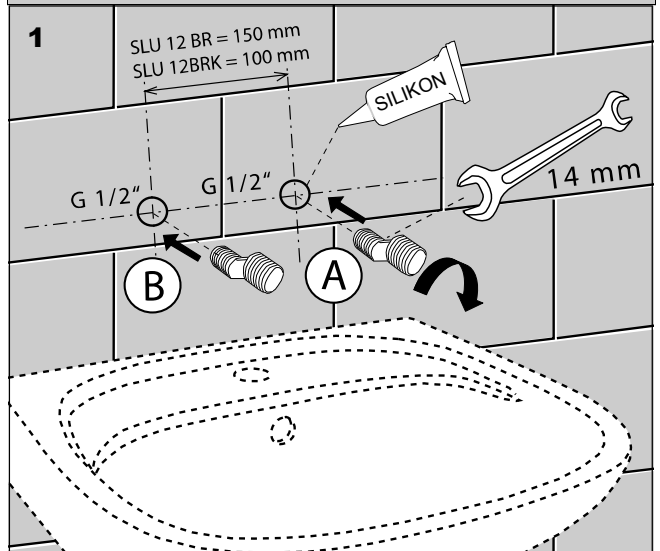

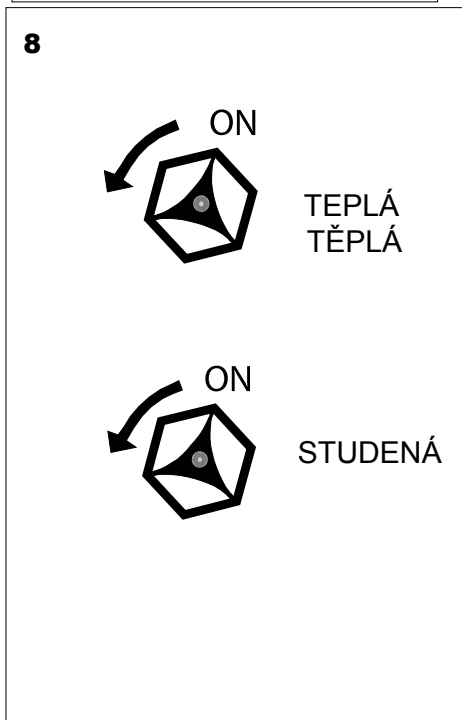
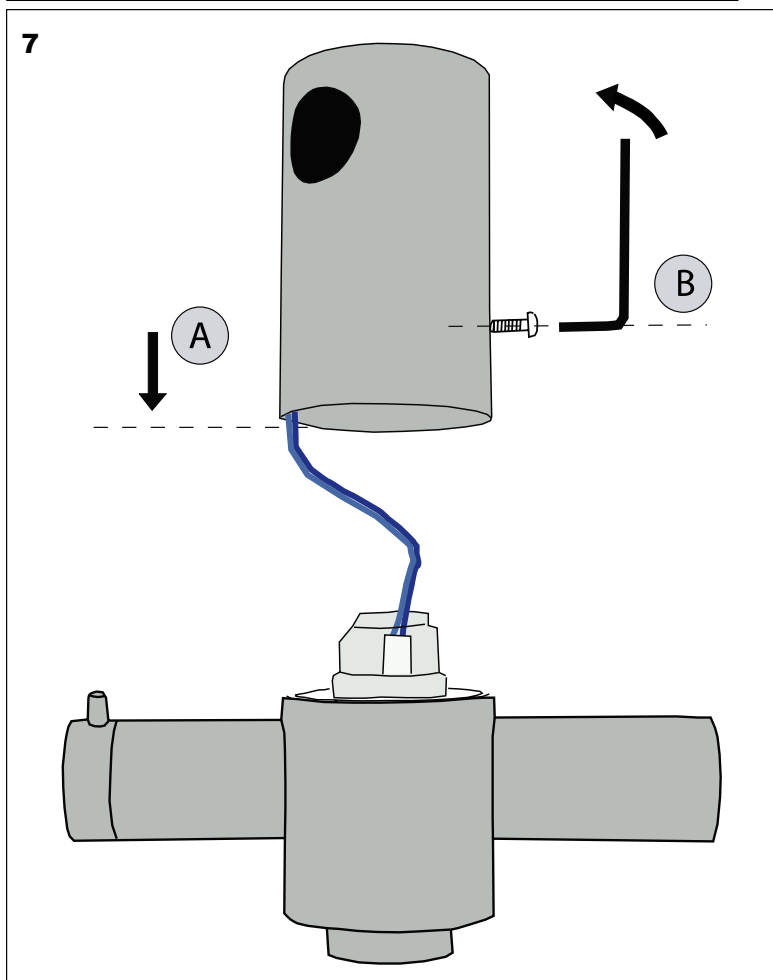
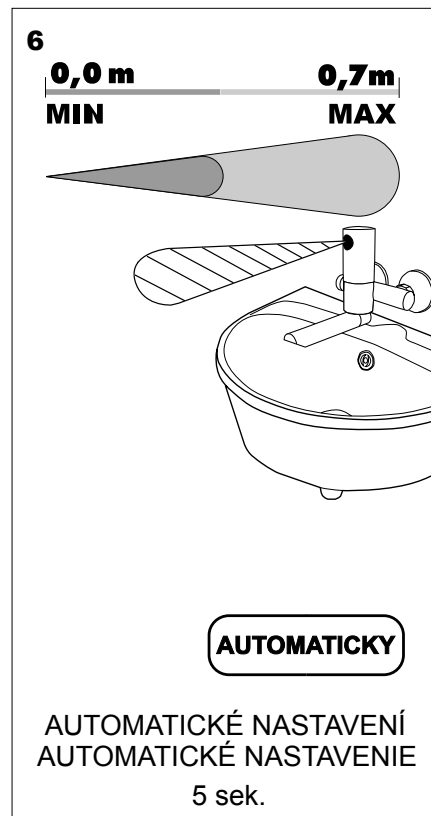
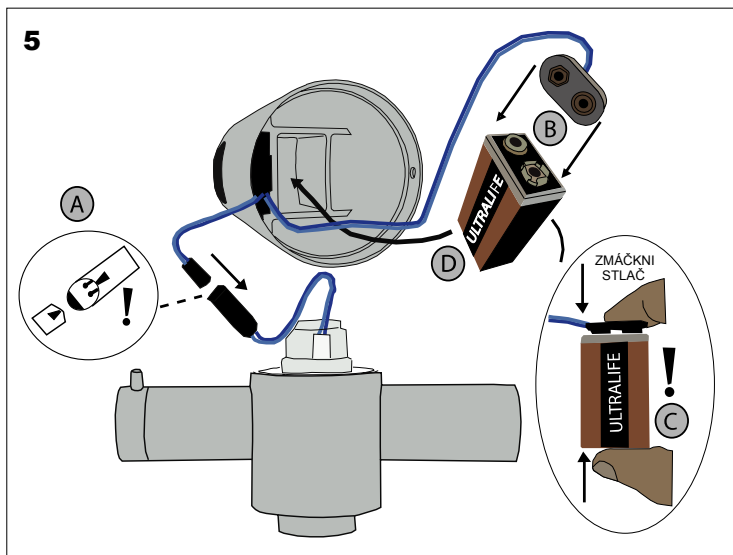

#### Servis

- vzhledem k možnosti zanesení ventilu nečistotami z vody je doporučeno provést 1x ročně kontrolu sítka elektromagnetického ventilu, dotažení šroubových spojů a dosadacích ploch konektorů
- veškeré nerezové díly je možné čistit pouze vodou, mýdlem a měkkým hadrem, v žádném případě není možné použít agresivní a abrazivní čisticí prostředky
- po vybalení výrobku je nutné s obalem postupovat podle zákona o obalech
- výrobce ujišťuje, že na výrobek je vydáno prohlášení o shodě v souladu se zákonem č. 22/1997 Sb.

#### Servis



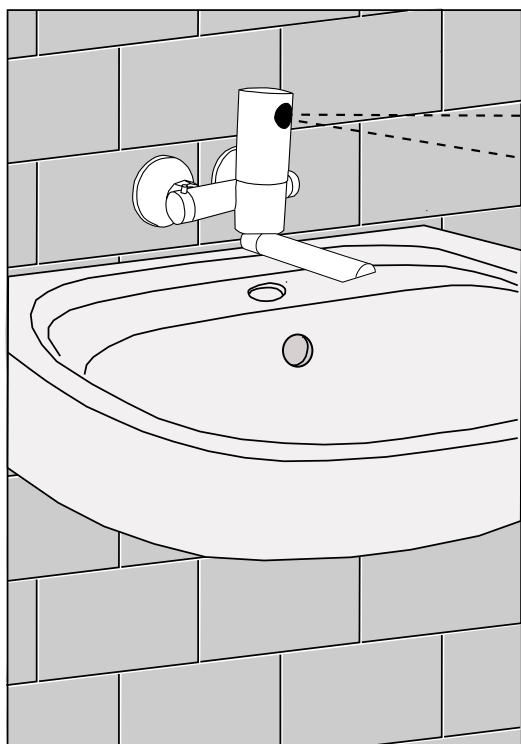

- vzhľadom k možnosti zanesenia ventilu nečistotami z vody sa doporučuje previesť 1x ročne kontrolu sítka elektromagnetického ventilu, dotiahnutia skrutkových spojov a dosadacích ploch konektorov
- všetky nerezové diely je možné čistiť iba vodou, mydlom a jemnou handričkou, v žiadnom prípade nie je možné použiť agresívne a abrazívne čistiace prostriedky
- po vybalení výrobku je potrebné s obalom postupovať podľa zákona o obaloch
- výrobca garantuje, že na výrobok je vydávané prehlásenie o shode v súlade so zákonom č. 22/1997 Sb.

## Kontrola stavu napájecí baterie, Kontrola stavu napájacej batérie

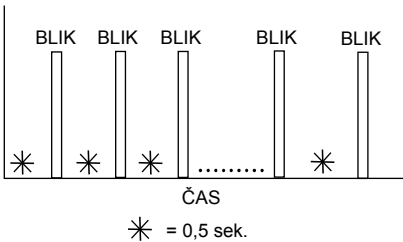
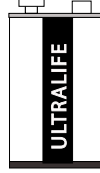
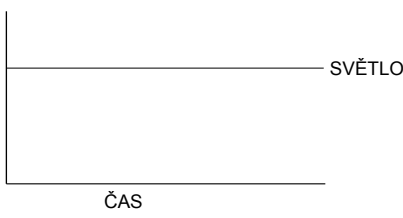

INDIKACE  
INDIKÁCIA

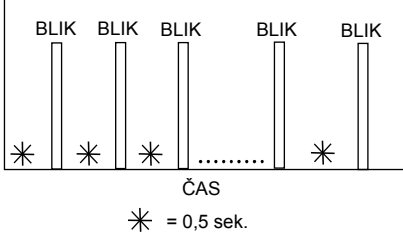
TYP BATERIE  
Lithiová baterie 9V/1300 mAh  
typ U9VL  
TYP BATÉRIE:  
Lithiová batéria 9V/1300 mAh  
typ U9VL

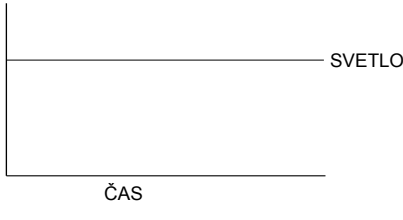
BATERIE	INDIKACE	ELEKTRONICKÝ SYSTÉM	VÝMĚNA BATERIE
 10 ...0 % KAPACITA	 * = 0,5 sek.	ZAPNUT	DOPORUČENÁ
 0 % KAPACITA		VYPNUT	NEZBYTNĚ NUTNÁ
BATÉRIA	INDIKÁCIA	ELEKTRONICKÝ SYSTÉM	VÝMENA BATÉRIE
 10 ...0 % KAPACITA	 * = 0,5 sek.	ZAPNUŤ	DOPORUČENÁ
 0 % KAPACITA		VYPNUŤ	POTREBNÁ