



Pozice	Počet	Popis
	1	<p>TP 65-60/2 B A-F-Z-BUBE</p>  <p>Pozn.: obr. výrobku se může lišit od skuteč. výrobku</p> <p>Výrobní T.: <a href="#">96402276</a></p> <p>Jednostupkový jednoduchý odstředivý Terpadlo v uspořádání in-line:</p> <ul style="list-style-type: none"> <li>- tasnicí kruhy a oběžné kolo z korozi-vzdorné oceli</li> <li>- elektroforézní povrchová úprava</li> <li>- misková spojka</li> <li>- vyjmátelný horní Terpadlo pro snadnou údržbu</li> <li>- optimalizovaný hydraulický Terpadlo</li> <li>- uspořádání in-line se sacím a výtlačným hrdlem v jedné přímce k usnadnění montáže do potrubí nebo na betonový základ</li> <li>- bezúdržbová mechanická úcpávka odolná proti korozi</li> </ul> <p>Motor je 3-fázový AC motor.</p> <p>Kapalina: Rozsah teploty kapaliny: 0 .. 140 °C</p> <p>Techn.:</p> <p>Objem Terpadla pro daný otáčky: 2800 ot/min      Jmen. průtok: 26.7 m<sup>3</sup>/h      Jmen. dopravní výška: 3.85 m      Úcpávka: BUBE      Toleranční přesnost křivky: ISO 9906:2012 3B</p> <p>Materiál:      Těleso Terpadla: Bronz      DIN W.-Nr. 2.1050      ASTM B505-C90700</p> <p>Oběžné kolo: Korozi-vzdorná ocel      DIN W.-Nr. 1.4301      AISI 304</p> <p>Instalace:      Max. teplota okolí: 40 °C      Max. provozní tlak: 10 bar      Standardní příruba: DIN      Potrubní přípojka: DN 65      PN pro potrubní přípojku: PN 6/10      Vzdálenost mezi sacím a výtlačným hrdlem: 340 mm      Velikost příruby motoru: FT85</p> <p>Elektrický řád:</p>

**GRUNDFOS®**

Název společnosti:

Vypracováno kum:

Telefon:

Datum:

Pozice	Počet	Popis
		Typ motoru: 71B Třída účinnosti IE: NA Počet pólů: 2 Jmenovitý výkon - P2: 0.55 kW Frekvence el. síta: 50 Hz Jmenovitý napětí: 3 x 220-240 D/380-415 Y V Jmenovitý proud: 2,50/1,44 A Rozbáňová. proud: 580-620 % Cos phi - účinná: 0,80-0,70 Jmenovitý otáčky: 2830-2850 ot/min Účinnost: 77,8% Účinnost motoru při plném zatížení: 77,8 % Účinnost motoru při 3/4 zatížení: 81,5 % Účinnost motoru při 1/2 zatížení: 79,5 % Krytí (IEC 34-5): 55 Dust/etting Třída izolace (IEC 85): F  Jiný: Min. index účinn., MEI h: 0.70 ErP status: Produkt vyhovující EuP Čistá hmotnost: 32.2 kg Hrubá hmotnost: 34.7 kg Přepřavný objem: 0.06 mE



96402276 TP 65-60/2 B 50 Hz

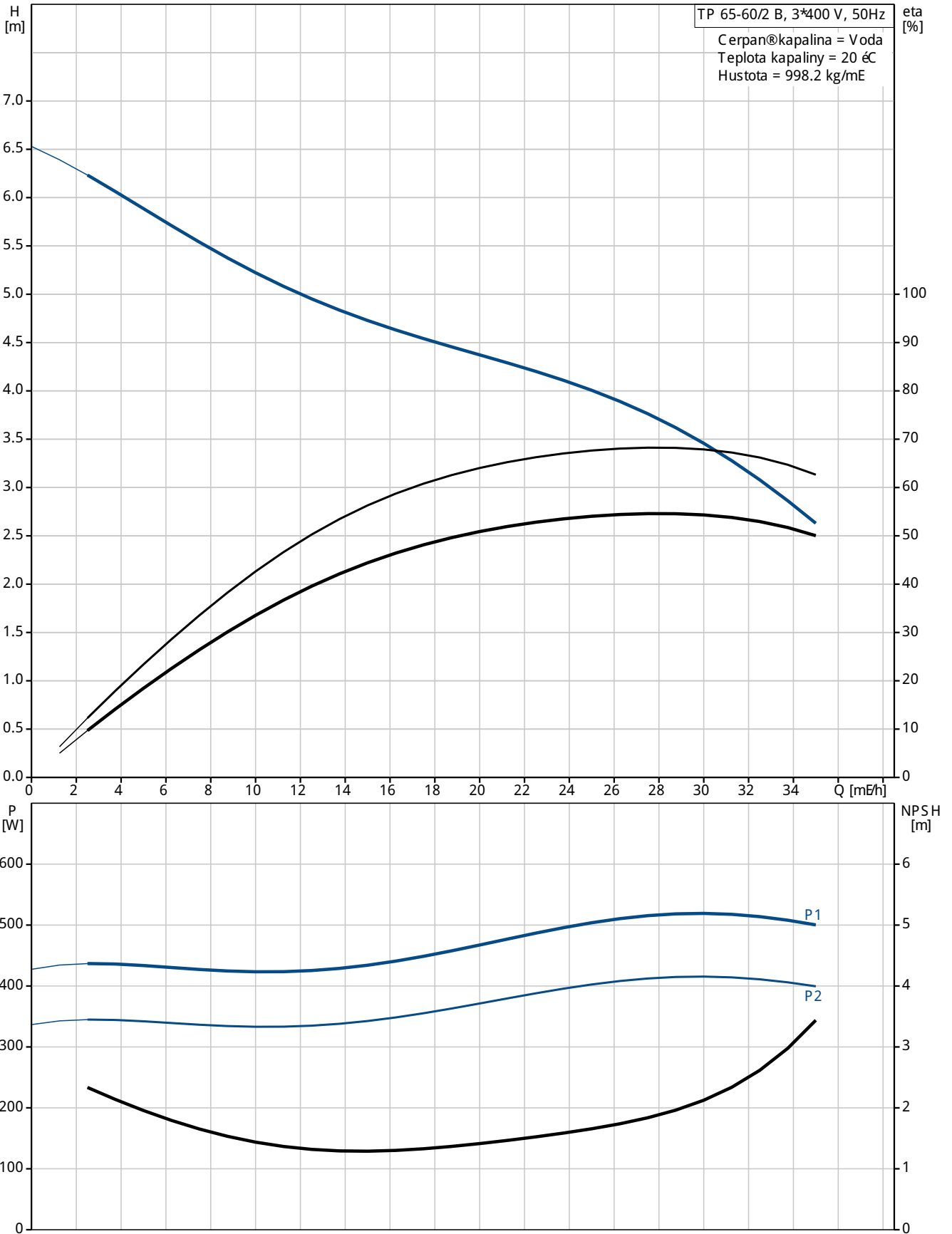

Popis	Hodnota
<b>Všeobecné informace:</b>	
Název výrobku:	TP 65-60/2 B A-F-Z-BUBE
Pozice	
Číslo výrobku:	96402276
EAN kód:	5700390664848
Cena:	Na vyžádání
<b>Techn.:</b>	
Řada Terpadla pro daný otáčky:	2800 ot/min
Jmen. průtok:	26.7 m <sup>3</sup> /h
Jmen. dopravní výška:	3.85 m
Max. dopravní výška:	60 dm
Ucpávka:	BUBE
Toleranční přesmo křivky:	ISO 9906:2012 3B
Verze Terpadla:	A
Model:	A
<b>Materiál:</b>	
Těleso Terpadla:	Bronz DIN W.-Nr. 2.1050 ASTM B505-C 90700
Oběžné kolo:	Korozivzdorné ocel DIN W.-Nr. 1.4301 AISI 304
Kód materi. provedení:	Z
<b>Instalace:</b>	
Max. teplota okolí:	40 °C
Max. provozní tlak:	10 bar
Standardní příruba:	DIN
Kód pro připojení:	F
Potravní přípojka:	DN 65
PN pro potravní přípojku:	PN 6/10
Vzdálenost mezi sacím a výtlačným hrdlem:	340 mm
Velikost příruby motoru:	FT85
<b>Kapalina:</b>	
Rozsah teploty kapaliny:	0 .. 140 °C
<b>Elektrické údaje:</b>	
Typ motoru:	71B
Třída účinnosti IE:	NA
Počet pólů	2
Jmenovitý výkon - P2:	0.55 kW
Frekvence el. síta:	50 Hz
Jmenovitý napětí:	3 x 220-240 D/380-415 Y V
Jmenovitý proud:	2,50/1,44 A
Rozbáňový proud:	580-620 %
Cos phi - účinnost:	0,80-0,70
Jmenovitá otáčky:	2830-2850 ot/min
Účinnost:	77,8%
Účinnost motoru při plném zatížení:	77,8 %
Účinnost motoru při 3/4 zatížení:	81,5 %
Účinnost motoru při 1/2 zatížení:	79,5 %
Krytí (IEC 34-5):	55 Dust/etting
Třída izolace (IEC 85):	F
Motorová ochrana:	σdnw
Vč. T. motoru:	85805103
<b>Jiní:</b>	
Min. index účinn., MEI h:	0.70
ErP status:	Produkt vyhovující E u P
Čistá hmotnost:	32.2 kg
Hrubá hmotnost:	34.7 kg
Přepavný objem:	0.06 m <sup>3</sup>

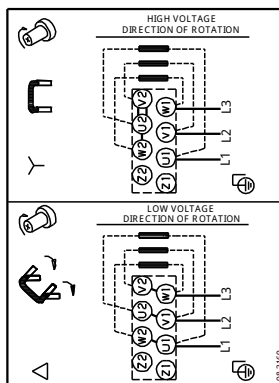
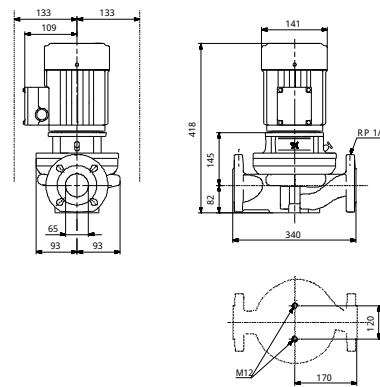
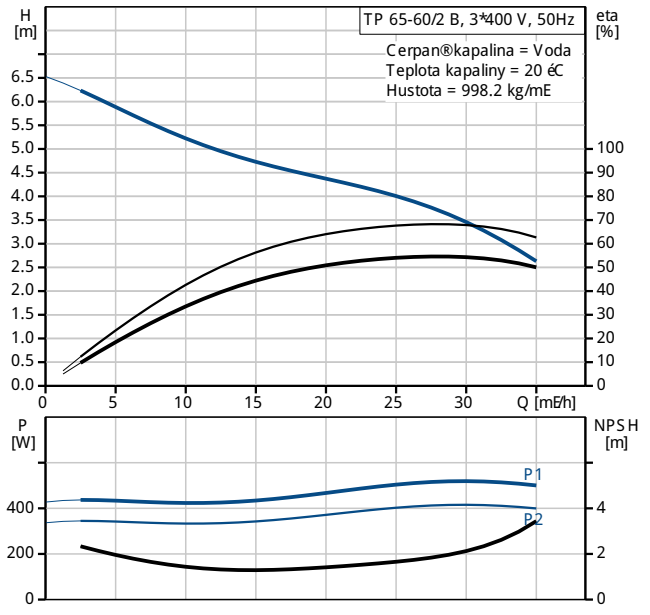



Název společnosti:

Vypracování kum:

Telefon:

Datum:

Popis

Hodnota



96402276 TP 65-60/2 B 50 Hz

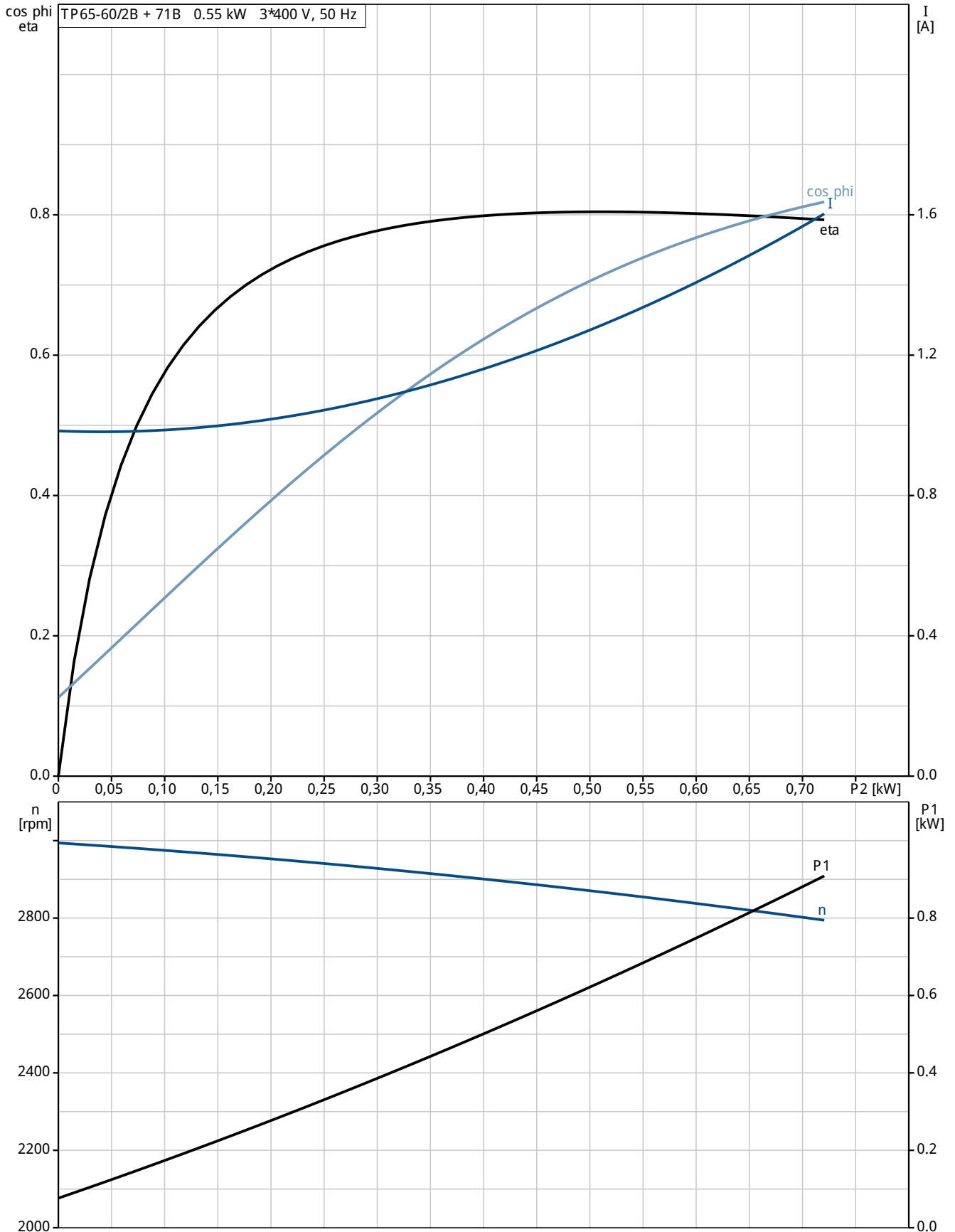



96402276 TP 65-60/2 B 50 Hz

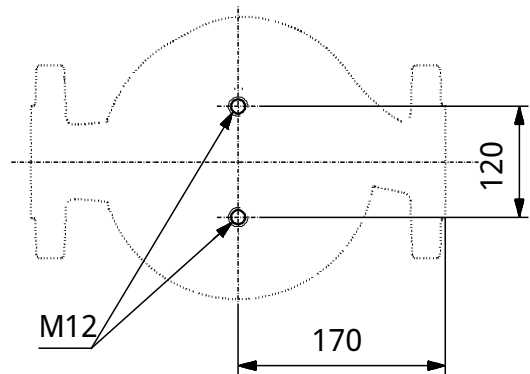
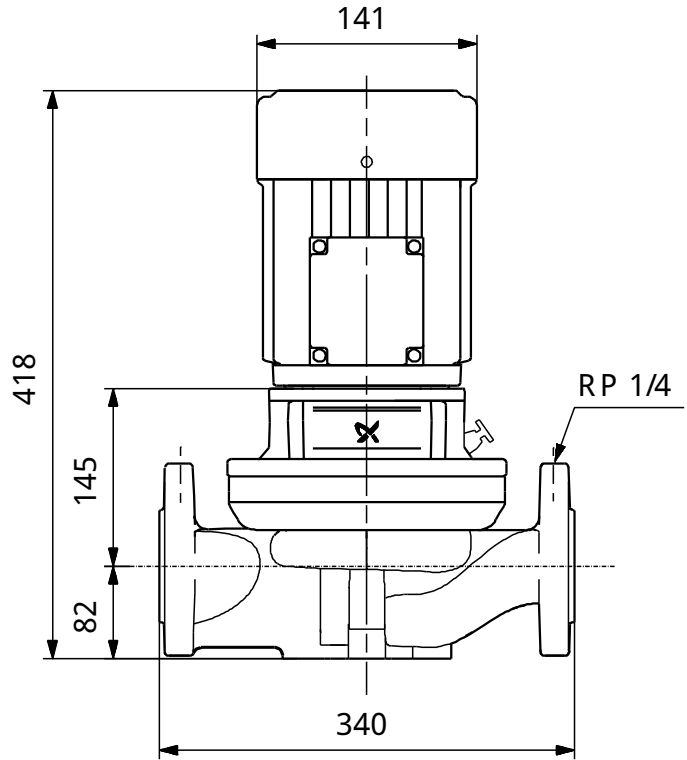
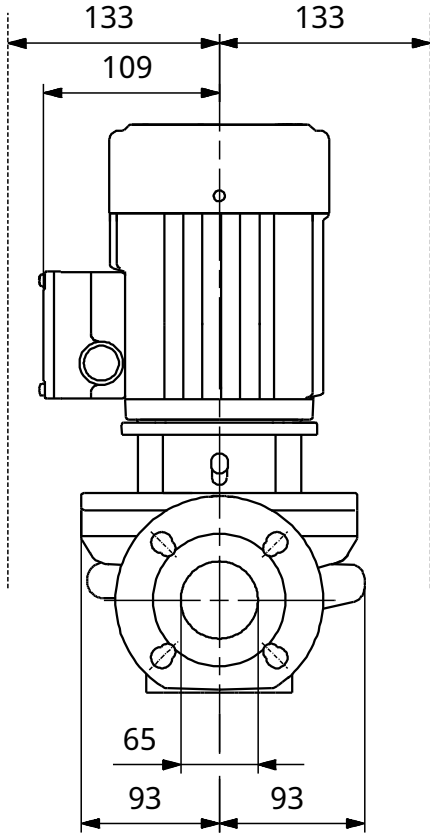

Poznámka! Všechny jednotky musí být v [mm] jestliže není uvedeno jinak.  
 Poznámka: tento zjednodušený rozměrový náčrt nezobrazuje všechny detaily.

96402276 TP 65-60/2 B 50 Hz

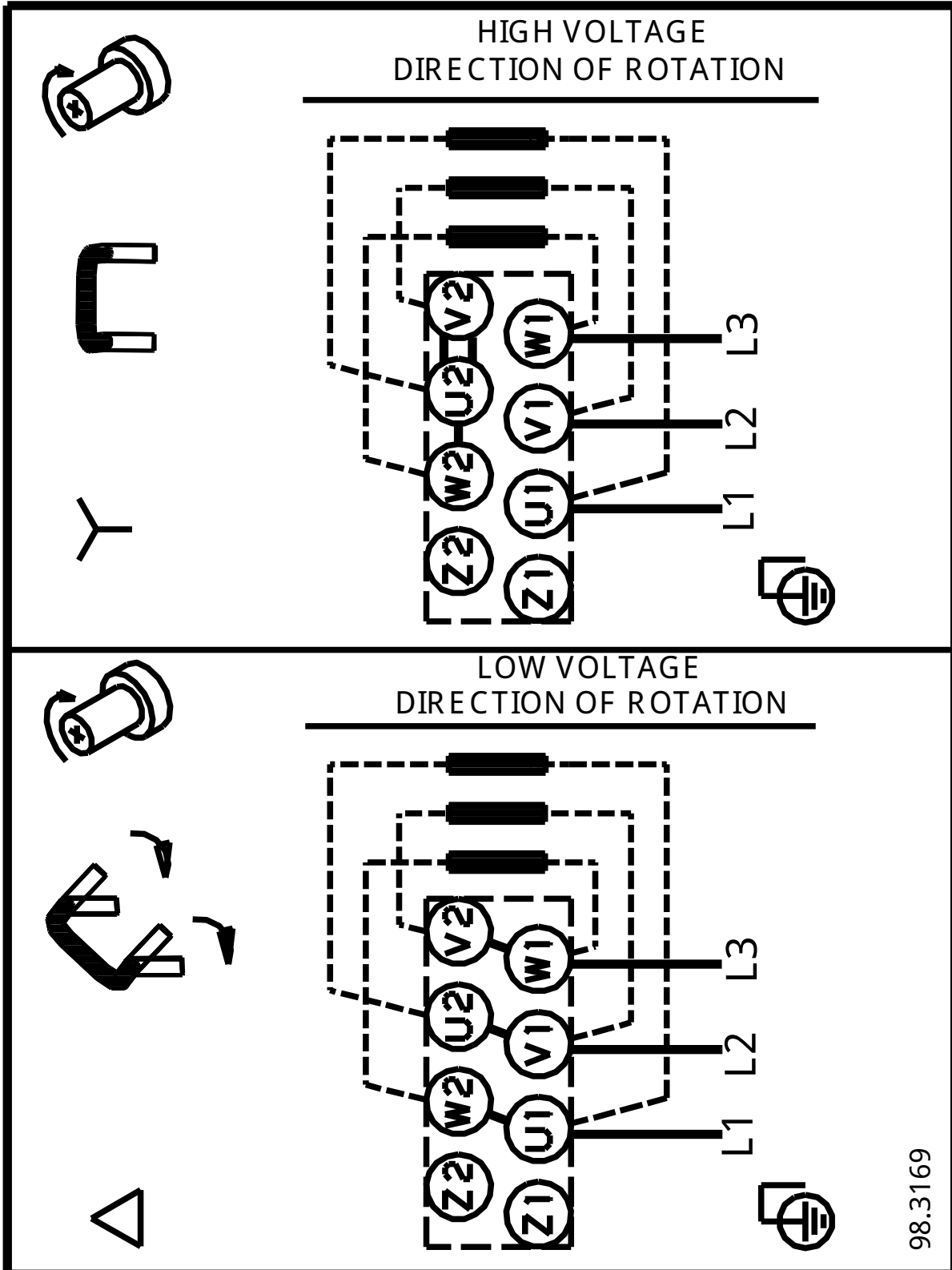

98.3169

Upozornění! V pechny jednotky jsou v [mm], pokud není uvedeno jinak!