



Pozice	Počet	Popis
	1	<p>TP 40-90/4 B A-F-Z-BUBE</p>  <p>Pozn.: obr. výrobku se může lišit od skuteč. výrobku</p> <p>Výrobní T.: <a href="#">96463914</a></p> <p>Jednostupkový jednoduchý odstředivý Terpadlo v uspořádání in-line:</p> <ul style="list-style-type: none"> <li>- tasnicí kruhy a oběžné kolo z korozi-vzdorné oceli</li> <li>- elektroforézní povrchová úprava</li> <li>- misková spojka</li> <li>- vyjmatelný horní Terpadlo pro snadnou údržbu</li> <li>- optimalizovaný hydraulický Terpadlo</li> <li>- uspořádání in-line se sacím a výtlačným hrdlem v jedné přímce k umožnění přímé montáže do potrubí nebo na betonový základ</li> <li>- bezúdržbová mechanická úcpávka odolná proti korozi</li> </ul> <p>Motor je 1-fázový AC motor.</p> <p>Kapalina: Rozsah teploty kapaliny: 0 .. 140 °C</p> <p>Techn.:          Odaje Terpadla pro daný otáčky: 1370 ot/min          Jmen. průtok: 6 m<sup>3</sup>/h          Jmen. dopravní výška: 5.1 m          Úcpávka: BUBE          Toleranční přesnost křivky: ISO 9906:2012 3B</p> <p>Materiál:          Těleso Terpadla: Bronz          DIN W.-Nr. 2.1050          ASTM B505-C90700          Oběžné kolo: Korozi-vzdorná ocel          DIN W.-Nr. 1.4301          AISI 304</p> <p>Instalace:          Max. teplota okolí: 40 °C          Max. provozní tlak: 16 bar          Standardní příruba: DIN          Potrubní přípojka: DN 40          PN pro potrubní přípojku: PN 16          Vzdálenost mezi sacím a výtlačným hrdlem: 320 mm          Velikost příruby motoru: FT85</p> <p>Elektrický řád:</p>

**GRUNDFOS®**

Název společnosti:

Vypracováno kum:

Telefon:

Datum:

Pozice	Počet	Popis
		Typ motoru: 71B Třída účinnosti IE: NA Počet pólů: 4 Jmenovitý výkon - P2: 0.25 kW Frekvence el. síť: 50 Hz Jmenovitý napětí: 1 x 220-230 V Jmenovitý proud: 2.14 A Rozbáňový proud: 220 % Cos phi - účinnost: 0,97 Jmenovitá otáčky: 1350-1370 ot/min Účinnost motoru při plném zatížení: 57,0-55,0 % Krytí (IEC 34-5): 55 Dust/etting Třída izolace (IEC 85): F  Jiný: Min. index účinn., MEI h: 0.70 ErP status: Produkt vyhovující EU Čistá hmotnost: 29.6 kg Hrubá hmotnost: 33.8 kg Převážný objem: 0.12 mE



96463914 TP 40-90/4 B 50 Hz

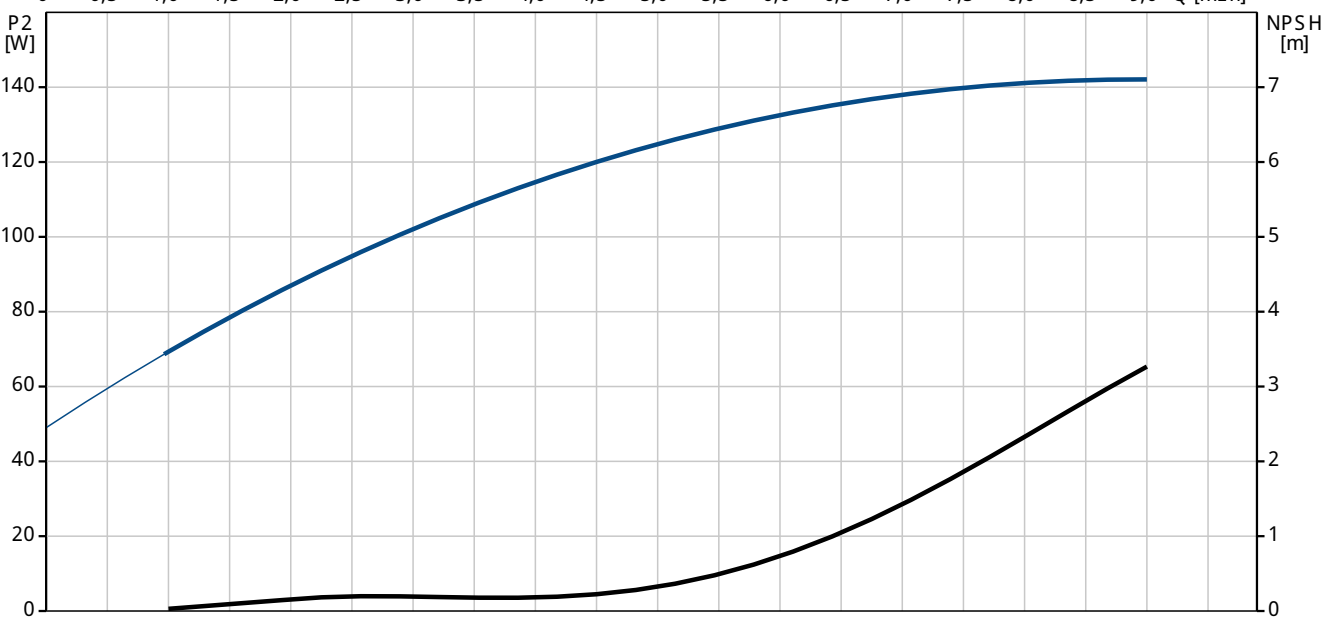
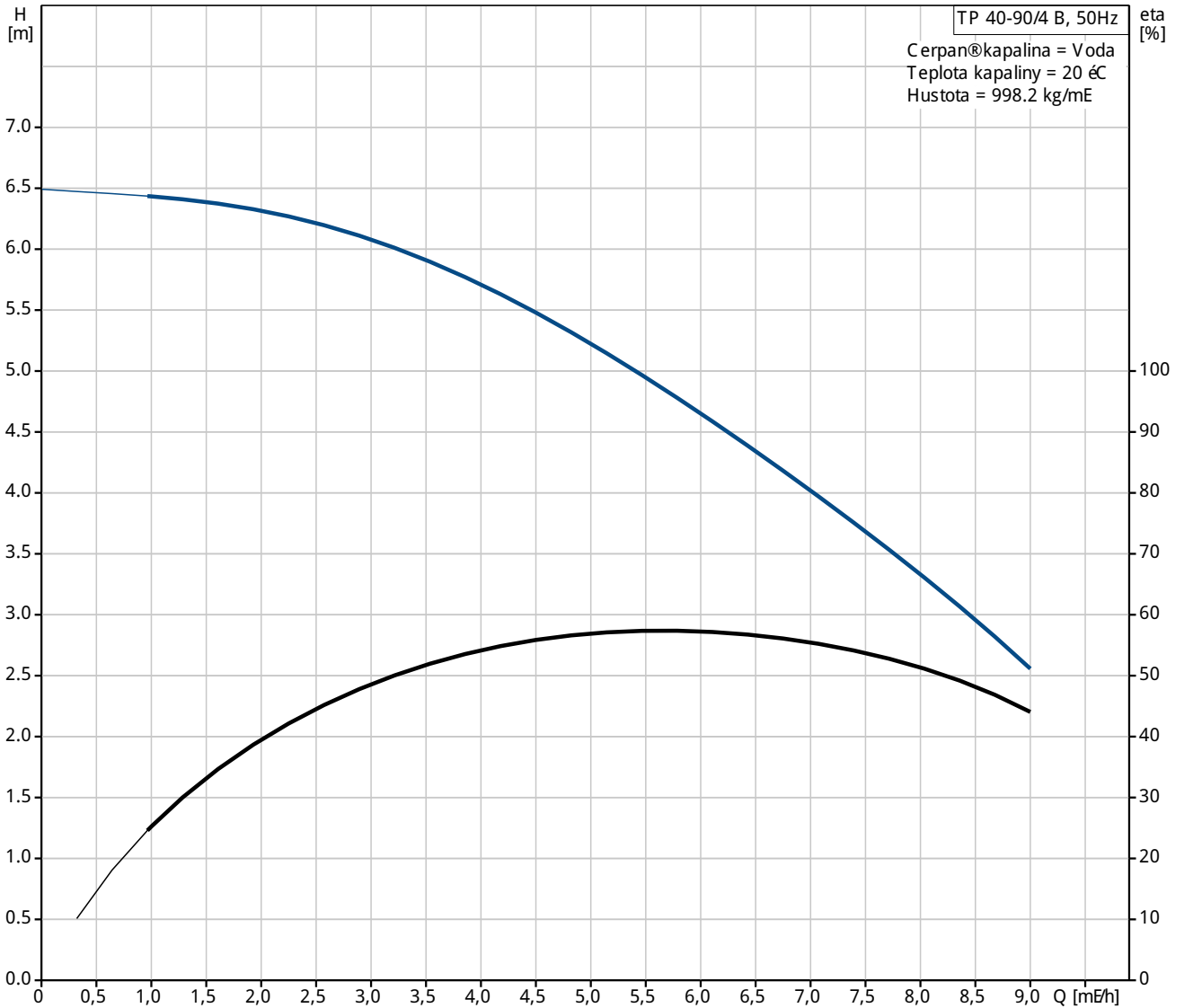

Popis	Hodnota
<b>Všeobecné informace:</b>	
Název výrobku:	TP 40-90/4 B A-F-Z-BUBE
Pozice	
Číslo výrobku:	96463914
EAN kód:	5700394785006
Cena:	Na vyžádání
<b>Techn.:</b>	
Odaje Terpadla pro daný otáčky:	1370 ot/min
Jmen. průtok:	6 m <sup>3</sup> /h
Jmen. dopravní výška:	5.1 m
Max. dopravní výška:	90 dm
Ucpávka:	BUBE
Toleranční přesnost křivky:	ISO 9906:2012 3B
Verze Terpadla:	A
Model:	A
<b>Materiál:</b>	
Těleso Terpadla:	Bronz DIN W.-Nr. 2.1050 ASTM B505-C90700
Oběžné kolo:	Korozivzdorná ocel DIN W.-Nr. 1.4301 AISI 304
Kód materiálu provedení:	Z
<b>Instalace:</b>	
Max. teplota okolí:	40 °C
Max. provozní tlak:	16 bar
Standardní příruba:	DIN
Kód pro připojení:	F
Potravní přípojka:	DN 40
PN pro potravní přípojku:	PN 16
Vzdálenost mezi sacím a výtlačným hrdlem:	320 mm
Velikost příruby motoru:	FT85
<b>Kapalina:</b>	
Rozsah teploty kapaliny:	0 .. 140 °C
<b>Elektrické údaje:</b>	
Typ motoru:	71B
Třída účinnosti IE:	NA
Počet pólů	4
Jmenovitý výkon - P2:	0.25 kW
Frekvence el. síla:	50 Hz
Jmenovitý napětí:	1 x 220-230 V
Jmenovitý proud:	2.14 A
Rozbáňovací proud:	220 %
Cos phi - účinnost:	0,97
Jmenovitá otáčky:	1350-1370 ot/min
Účinnost motoru při plném zatížení:	57,0-55,0 %
Krytí (IEC 34-5):	55 Dust/žetung
Třída izolace (IEC 85):	F
Motorová ochrana:	PTO
Vč. T. motoru:	86215101
<b>jiné:</b>	
Min. index účinn., MEI ě:	0.70
ErP status:	Produkt vyhovující EuP
Čistá hmotnost:	29.6 kg
Hrubá hmotnost:	33.8 kg
Přepavný objem:	0.12 mE

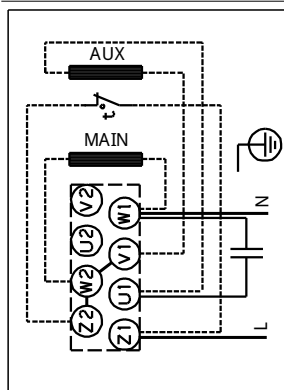
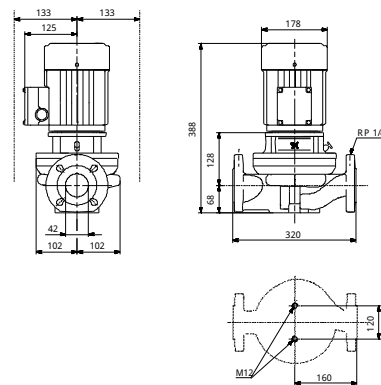
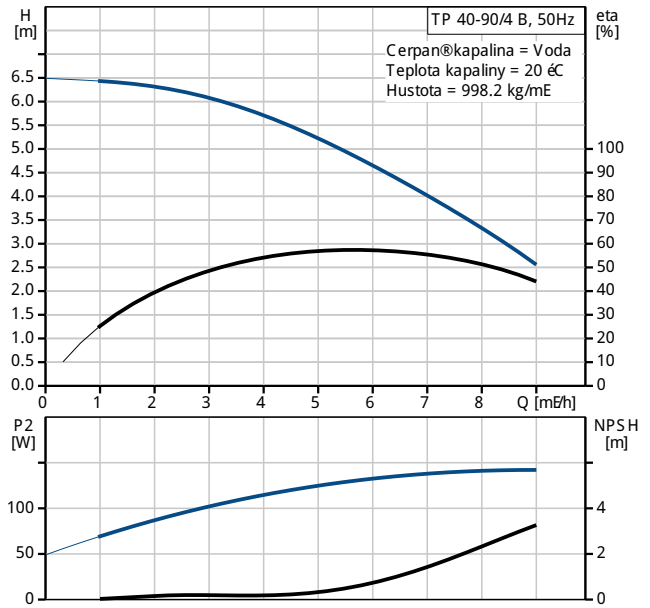

96463914 TP 40-90/4 B 50 Hz

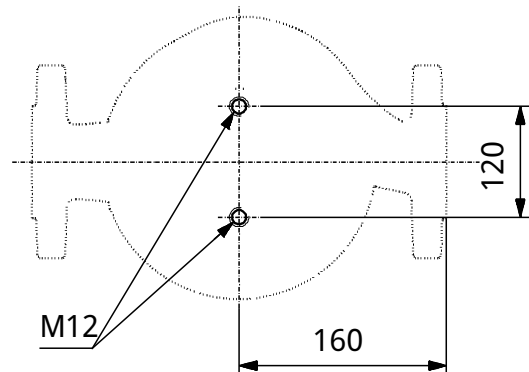
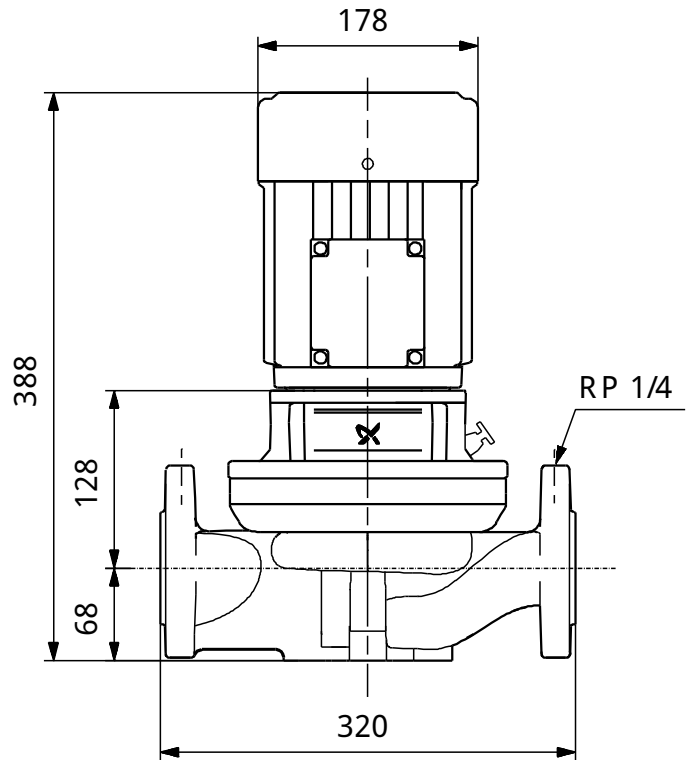
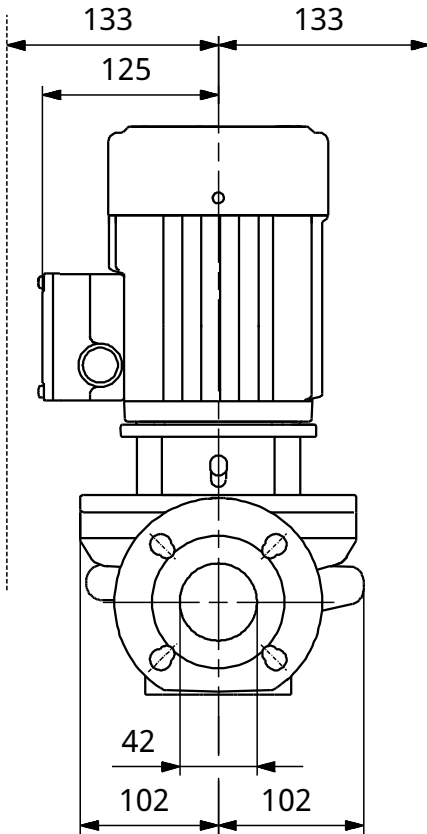

Poznámka! Všechny jednotky musí být v [mm] jestliže není uvedeno jinak.  
 Poznámka: tento zjednodušený rozměrový náčrt nezobrazuje všechny detaily.



96463914 TP 40-90/4 B 50 Hz

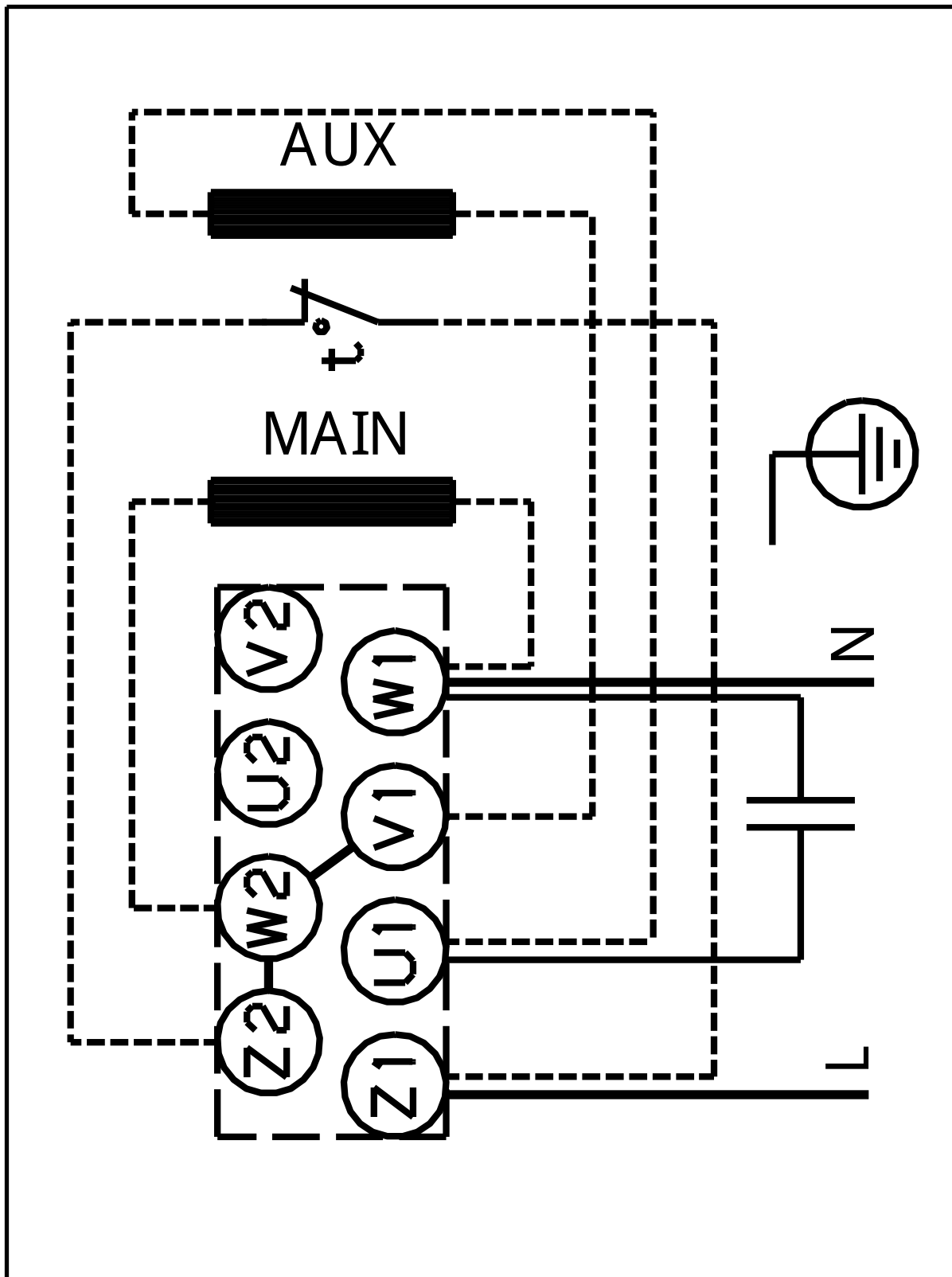

Upozornění! Všechny jednotky jsou v [mm], pokud není uvedeno jinak!