



Pozice	Počet	Popis
	1	PM 1



Pozn.: obr. výrobku se může lišit od skuteč. výrobku

Výrobní T.: [96848722](#)

Tlakový snímač jednotka Grundfos PM 1 je určena pro automatické zapnutí/vypnutí Terpadel Grundfos a dalších Terpadel pro dodávku vody.

Tlakový snímač jednotka PM 1 je vhodná pro aplikace, ve kterých se vytváří zapnutí/vypnutí Terpadla v závislosti na spotřebě vody. Jedná se o snímač jednotku, která zajišťuje zapnutí Terpadla při tlaku 2.2 bar. Jednotka PM 1 zapne Terpadlo, když je dosaženo zapínacího tlaku, a Terpadlo je v provozu až do dosažení malého průtoku.

Pro zvýšení bezpečnosti tlakový snímač jednotka PM 1 obsahuje ochranu proti bahu nasucho a anticyklovací funkci.

Kapalina:

Rozsah teploty kapaliny: 0 .. 40 °C

Techn.:

Certifikace/schválení a označení: CE C-TICK GOST ACS VDE

Instalace:

Max. teplota okolí: 50 °C

Max. provozní tlak: 10 bar

Vstup: G 1"

Výstup: G 1"

Závitový vstup: Externí

Závitový výstup: Externí

Odečet tlaku: NE

Elektrické údaje:

Max. spotřeba el. proudu: 6 A

Příkon pro otákovstavek 3: 1200 W

Frekvence el. síta: 50 Hz

Jmenovitý napětí: 1 x 220-240 V

Krytí (IEC 34-5): IP65

Typ kabelové koncovky: SCHUKO

Rozvodná kabel: 1.5 m

Nádrž:

Objem tlakové nádrže: 0.1 l

Jiní:

Cíhlná hmotnost: 1.26 kg

Hrubá hmotnost: 2 kg

Popis	Hodnota
-------	---------

Všeobecné informace:

Název výrobku:	PM 1
Pozice	
Číslo výrobku:	96848722
EAN kód:	5700311918531
Cena:	Na vyžádání

Techn.:

Certifikace/schválená označení:	CE C-TICK GOST ACS VDE
Ventil:	YES

Instalace:

Max. teplota okolí:	50 °C
Max. provozní tlak:	10 bar
Zapínací tlak:	2.2 bar
Vstup:	G1"
Výstup:	G1"
Zpětný vstup:	Externí
Zpětný výstup:	Externí
Odečet tlaku:	NE

Kapalina:

Rozsah teploty kapaliny:	0 .. 40 °C
--------------------------	------------

Elektrické údaje:

Max. spotřeba el. proudu:	6 A
Příkon pro otáčkovou stupeň 3:	1200 W
Frekvence el. síta:	50 Hz
Jmenovitý napětí:	1 x 220-240 V
Krytí (IEC 34-5):	IP65
Kabel motoru:	0.5 m
Typ kabelové koncovky:	SCHUKO
Rozvodný kabel:	1.5 m

Nádrž:

Objem tlakové nádrže:	0.1 l
-----------------------	-------

Jiní:

Čistá hmotnost:	1.26 kg
Hrubá hmotnost:	2 kg

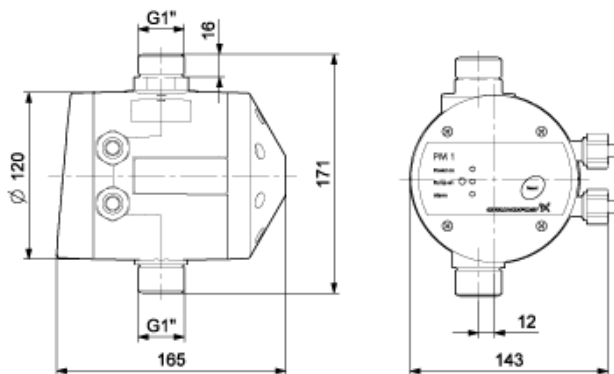



96848722 PM 1 50 Hz

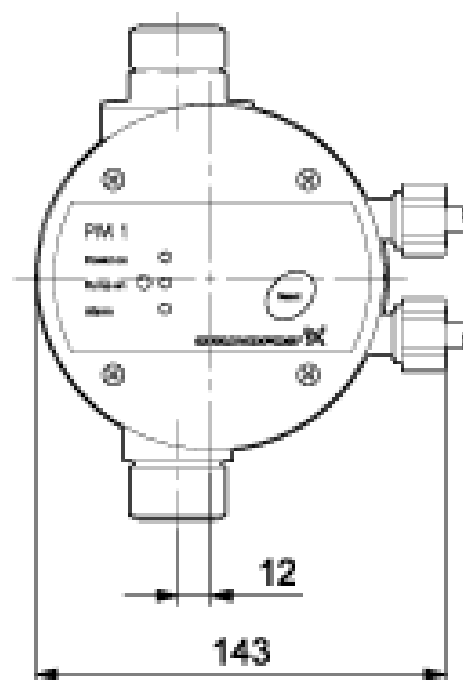
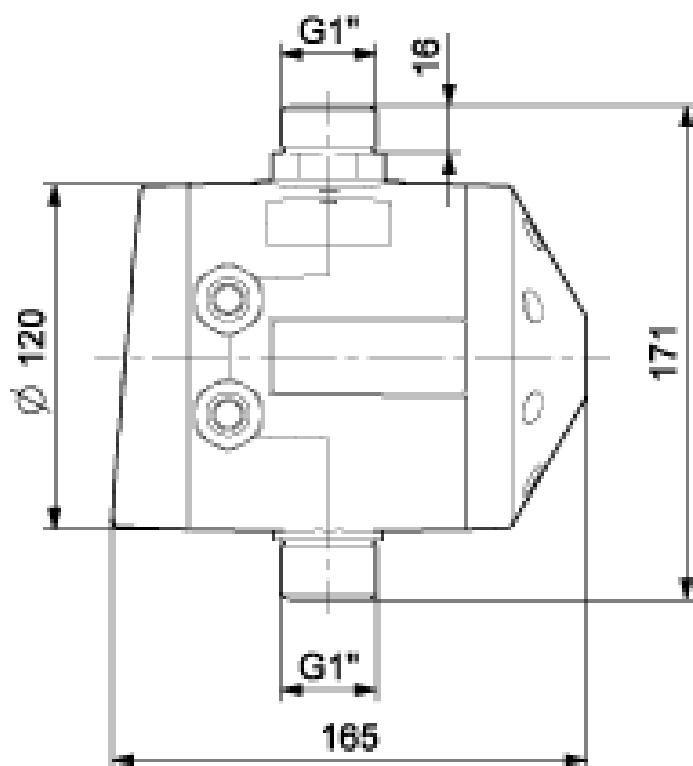

Poznámka! Všechny jednotky musí být v [mm] jestliže není uvedeno jinak.
Poznámka: tento zjednodušený rozměrový náčrt nezobrazuje všechny detaily.