

Montážní návod pro odborníky

E-Komfortní průtokový ohřívač vody DSX Touch



CZ > 2 - 17



Obsah

1. Obsah	3
2. Bezpečnostní pokyny	4
3. Technické údaje	5
4. Rozměry	6
5. Instalace	6
Montážní místo	6
Montážní příslušenství	7
Montáž nástěnného držáku	8
Montáž připojovacího příslušenství	8
Montáž přístroje	9
Montáž držáku pro dálkové ovládání	10
6. Přímé napojení	11
7. Elektrické připojení	12
Elektro schéma	12
Stavební připravenost	12
Relé pro odpojení	12
Elektrické připojení zdola	13
Elektrické připojení shora	14
8. Uvedení do provozu	15
Nastavení výkonu	15
Dálkové ovládání	15
Uzamčení funkcí	16
Poznámky v případě problémů s připojením dálkového ovládání	16
Reinstalace - opětovné zprovoznění	16
9. Údržba	17
Čištění a výměna filtračního sítka	17
Čištění a výměna filtračního sítka s přímým napojením	17
10. Životní prostředí a recyklace	18

1. Přehled

Při objednání náhradních dílů prosím uveďte typ přístroje a výrobní číslo!

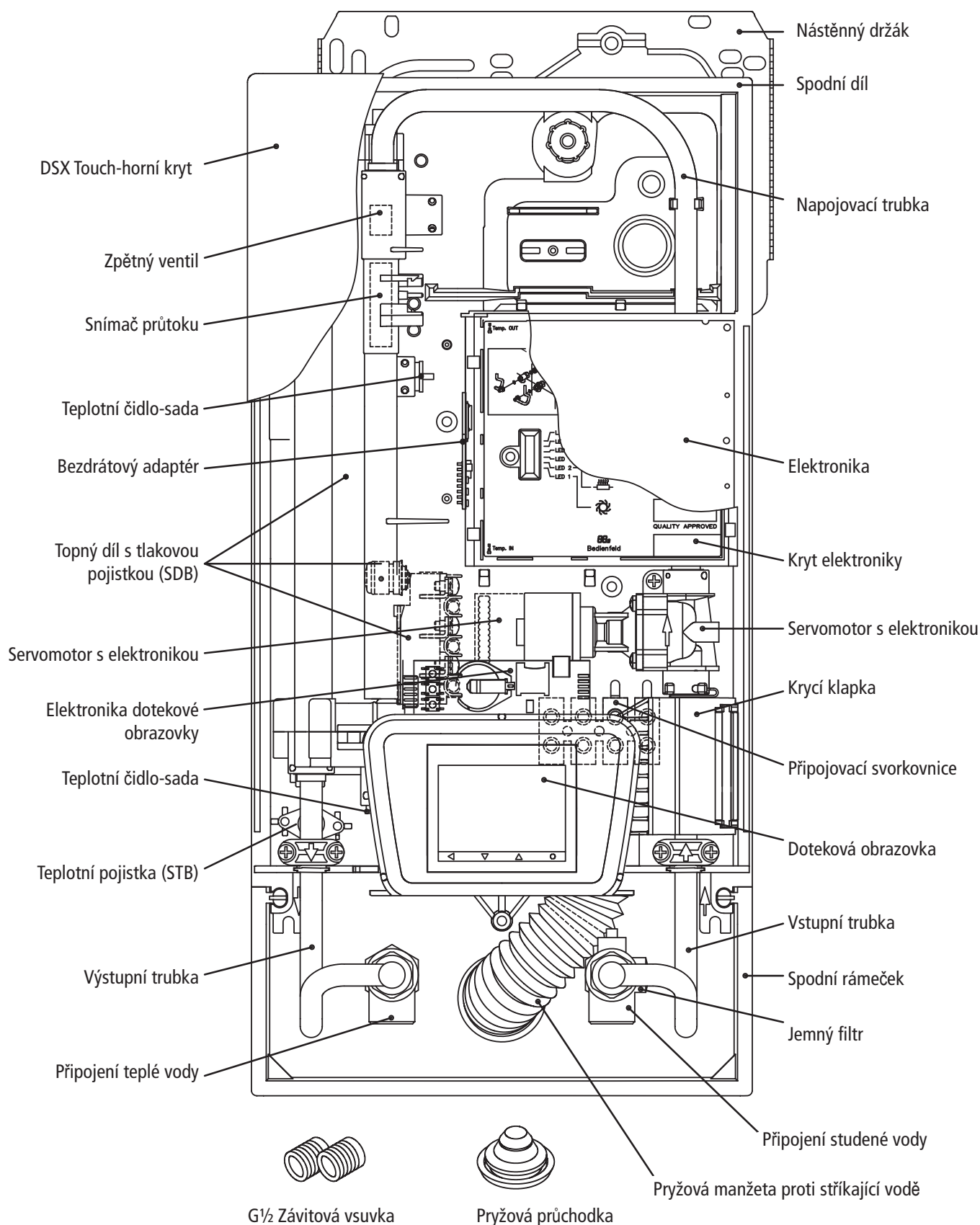



2. Bezpečnostní pokyny



Před instalací a používáním spotřebiče si pozorně přečtěte tento návod! Uchovejte si jej s přístrojem pro budoucí použití!

Návody jsou určeny pro specialistu, který je odpovědný za instalaci spotřebiče. Provozní příručky jsou pro koncového uživatele. Příložené příručky odpovídají technickým specifikacím spotřebiče.

Nejnovější verzi návodu je možno nalézt na internetové adrese www.clage.com.

- Používejte přístroj jen v případě, pokud byl správně instalován a pouze v bezchybném technickém stavu.
- Nikdy neodstraňujte vrchní kryt přístroje, pokud nebude přístroj trvale odpojen od elektrické sítě.
- Nikdy neprovádějte na přístroji nebo na elektrickém vedení a potrubí technické úpravy.
- Přístroj musí být bezpodmínečně uzemněn!
- Berte v úvahu skutečnost, že teplota vody vyšší než cca. 43 ° C je vnímána jako horká, a to zejména u dětí, a může způsobit pocit pálení. Upozorňujeme, že armatury a kohouty mohou být velmi horké, jestliže je spotřebič v provozu delší dobu.
- Přístroj je vhodný jedině pro domácí použití a podobné účely uvnitř uzavřených a mrazuvzdorných místností. Musí být použit pouze pro ohřev pitné vody.
- Přístroj nesmí být nikdy vystaven mrazu!
- Uvedené hodnoty na typovém štítku musí být dodrženy.
- V případě poruchy okamžitě vypněte jistič. V případě netěsnosti, ihned zavřete přívod studené vody. Opravy musí být provedeny výhradně školeným odborníkem.
- Tento spotřebič nesmí používat děti mladší 3 let a osoby s omezením fyzické, sensorické nebo duševní schopnosti či s nedostatkem zkušeností nebo znalostí, pokud nejsou pod dohledem osoby odpovědné za jejich bezpečnost. Děti by měly být pod dozorem, abyste se ujistili, že si nebudou hrát se spotřebičem.
- Udržujte dálkový ovladač a nástěnný držák v bezpečné vzdálenosti od kreditních karet nebo jiných karet s magnetickým proužkem. Zabudované magnety v držáku mohou poškodit magnetický proužek karty.

3. Technické údaje

Typ	DSX TOUCH			
Třída energetické úspornosti	A ¹⁾			
Jmenovitý výkon / proud	18 kW..27 kW (26 A..39 A)			
Zvolený výkon / proud	18 kW / 26 A	21 kW / 30 A	24 kW / 35 A	27 kW / 39 A
Elektropřipojení	3~ / PE 380..415 V AC			3~ / PE 400 V AC
Požadovaný průřez vodiče ²⁾	4,0 mm ²	4,0 mm ²	6,0 mm ² ³⁾	6,0 mm ²
Průtok teplé vody (l/min) max. při $\Delta t = 28$ K max. při $\Delta t = 38$ K	9,2 6,8	10,7 7,9	12,3 9,0	13,8 10,2
Objem	0,4 l			
Typ instalace	Uzavřená, 1,0 MPa (10 bar) Tlaková			
Topný systém	Neizolovaný topný drát IES®			
Požadovaný specifický odpor vody při 15 °C: Specifická el. konduktivita vody	$\geq 1100 \Omega\text{cm}$ $\leq 90 \text{ mS/m}$			
Vstupní teplota	$\leq 70^\circ\text{C}$			
Spínací průtok	2,5 l/min			
Tlakové ztráty	0,2 bar při 2,5 l/min 1,3 bar při 9,0 l/min			
Teplotní rozsah	20 – 60 °C			
Vodovodní připojení	G ½			
Hmotnost (s vodní náplní)	4,2 kg			
Třída ochrany dle VDE	I			
Osvědčení o zkoušce hlučnosti	PA-IX 6822/I			
Typ ochrany / bezpečnost	   IP24 CE			

1) Prohlášení je v souladu s nařízením EU č 812/2013.1).

2) Maximální použitelný průřez kabelu 10 mm²

3) Při výměně 21 kW / 380 V spotřebiče může být použit vodič o průřezu 4 mm².

Typ	FX Dálkové ovládání
Provozní napětí	3V
Typ baterie	2 × AAA Alkalické ¹⁾
Typ ochrany	IP20
Dosah	10 metrů včetně stěn
Vysílací výkon	max. 1 mW
Vysílací/ přijímací kmitočet	868,3 MHz
Vysílací záření	nesměrové
Schválení	Evropa EN 300 220 / CE

1) Nesmějí být použity dobíjecí baterie (akumulátory)

4. Rozměry

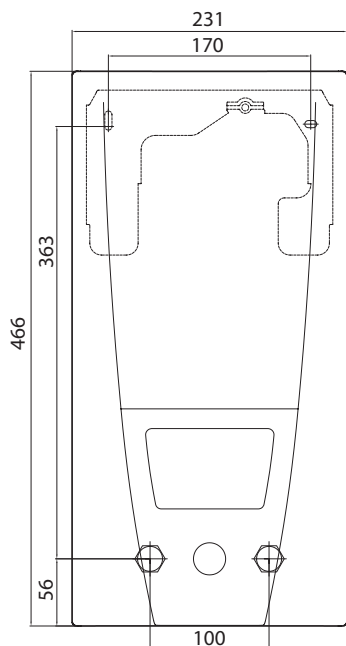

Rozměry v mm

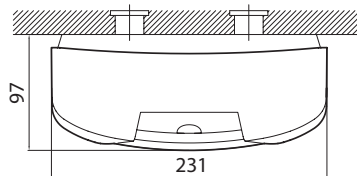

5. Instalace

Musí být dodrženy následující předpisy:

- VDE 0100
- EN 806
- Předpisy místních dodavatelů energie a vody
- Údaje uvedené na výkonovém štítku
- Používejte správné a nepoškozené nářadí

Montážní místo

- Přístroj musí být provozován pouze v nezámrazných prostorách. Nikdy nevystavujte přístroj mrazu.
- Přístroj musí být namontován na stěně s připojovacím šroubením na vodu směřujícím dolů.
- Přístroj odpovídá ochrannému typu IP25 a může být instalován v ochranné zóně
- podle VDE 0100 část 701.
- Aby nedošlo k tepelným ztrátám, měla by být vzdálenost mezi průtokovým ohřivačem vody a odběrovým místem co nejkratší.
- Pro servisní práce by měl být v přívodním potrubí nainstalován uzavírací ventil.
- Přístroj musí být přístupný pro servisní práce.
- Mohou být použity vodovodní trubky z mědi nebo nerez. Trubky plastové mohou být použity jen v případě, odpovídají-li DIN 16893. Trubka teplé vody musí mít tepelnou izolaci.
- Specifický odpor vody musí být při 15°C alespoň 1100 Ω cm. Na specifický odpor se můžete informovat u svého dodavatele vody.

Montážní příslušenství

V případě instalace v obtížných stavebních podmínkách, doporučujeme použít toto montážní příslušenství:

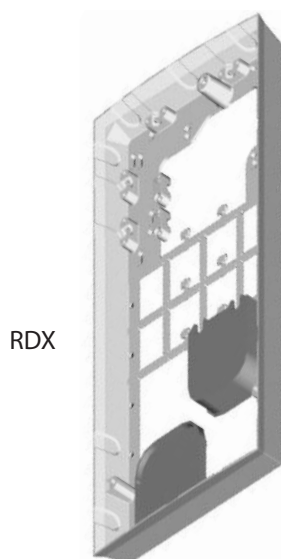

RDX

Montážní rám RDX

(Art.-Nr. 34100)

S pomocí tohoto montážního rámu můžete nainstalovat průtokový ohřívač v níže uvedených případech, kdy elektrické připojení je ze zdi vyvedeno na nevhodném místě pod ohřívačem, nebo je připojovací kabel veden v liště po omítce.

VDX

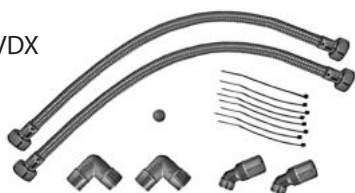

Připojovací souprava VDX

(Art.-Nr. 34120) – RDX je nezbytný! –

Pomocí této montážní sady pro ohřívače vody může být přístroj namontován i v případě, že připojení vody vychází ze zdi mimo přímé napojení na přístroj, nebo je závit hluboko pod omítkou. Elektrické připojení může přijít ze zdi na jakémkoli místě pod přístrojem, nebo může být napojeno viditelně v liště na stěně. Je však nutné použít rám RDX.

UDX



Připojovací souprava UDX

(Art.-Nr. 34110) – RDX je nezbytný! –

Pomocí této montážní sady pro ohřívače vody může být přístroj namontován i v případě, že připojení vody je vedeno shora po stěně (mimo základnu ohřívače). Elektrické připojení může přijít ze zdi na jakémkoli místě pod přístrojem, nebo může být napojeno viditelně v liště na stěně. Je však nutné použít rám RDX.

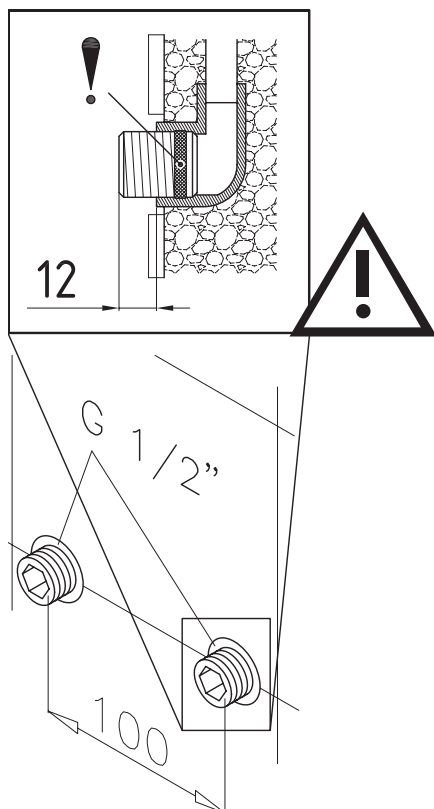

Montáž nástěnného držáku

Poznámka: Pokud nainstalujete tento elektronický průtokový ohřívač výměnou za konvenční ohřívač vody, pak není potřeba vrtat otvory pro držák, v tomto případě by nemělo být nutné provedení kroku 2.

Před instalací důkladně vypláchněte přírodní vodovodní trubky, aby jste odstranili nečistoty z potrubí.

1. Pomocí 12 mm šestihranného klíče našroubujte matice do vsuvky na připojení do zdi. Po utažení je třeba dodržet aby závit vyčníval 12 mm
2. Držte dodanou montážní šablonu na zdi a nastavte ji tak, aby se shodovaly otvory v šabloně s připojeními. Označte si vrty odpovídajícím způsobem na šablonu a vyvrtejte díry 6 mm vrtákem. Nasadte dodané hmoždinky a našroubujte nástěnný držák.
3. Odchylka mezi dlaždicemi nebo povrchové nerovnosti se dají vyrovnat dodanými distančními tělísky až o 30 mm. Distanční tělíska se montují mezi zeď a nástěnný držák.

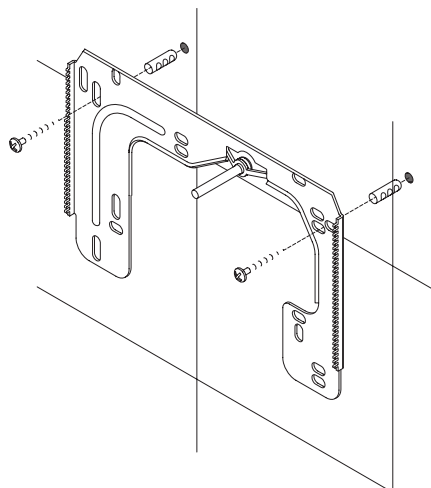

Instalace připojovacích dílů

Poznámka: matice utahujte s opatrností, aby nedošlo k poškození ventilů nebo potrubního systému.

- Podle obrázku sešroubujte připojovací díl pro studenou vodu se spojovací maticí a 1/2" těsněním na přívod studené vody.
- Sešroubujte připojovací díl pro horkou vodu se spojovací maticí a 1/2" těsněním na přívod horké vody.

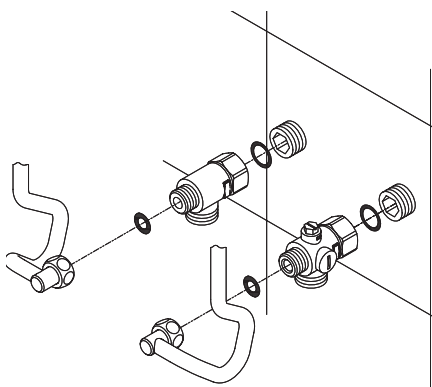

5. Instalace

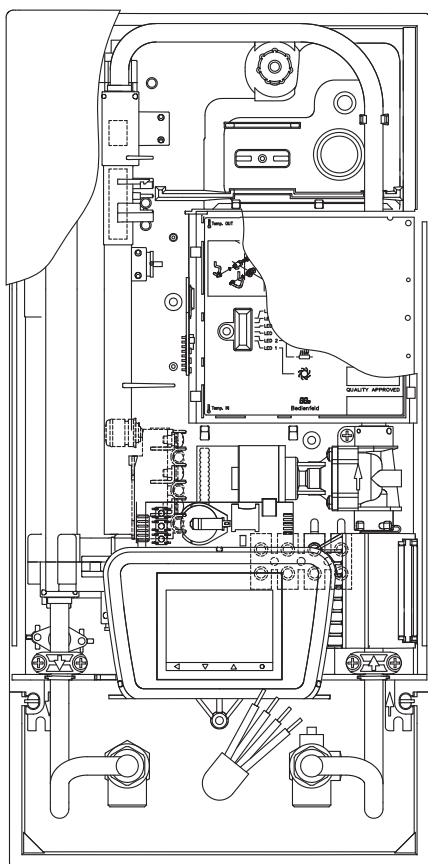

Montáž přístroje

1. K otevření přístroje odejměte krytku na čelním krytu ohřívače a odšroubujte hlavní zajišťovací šroub.
2. V případě výměny přístroje se může stát, že přívodní elektrický kabel se nachází ve vrchní části. Jen v tomto případě postupujte podle pokynů „Elektrické připojení shora“.
3. Nasadte přístroj na nástěnný držák, tak aby se závitová tyč nástěnného držáku vešla do určeného otvoru přístroje. V případě nutnosti se dají provádět lehké úpravy opatrným ohýbáním závitové tyče nástěnného držáku. Nicméně musí být možné našroubovat trubky pro přípoj vody přístroje bez použití síly.
4. Našroubujte obě $\frac{3}{8}$ " spojovací matice vodovodních připojovacích trubek přístroje s $\frac{3}{8}$ " - těsněním na připojovací díly.
5. Našroubujte umělohmotnou vroubkovanou matici na závitovou tyč nástěnného držáku.

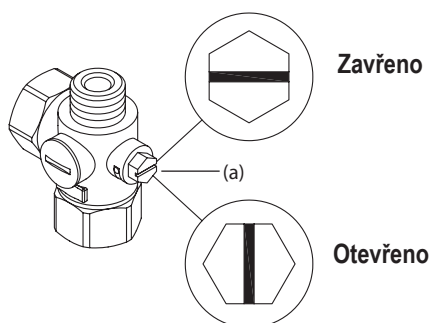
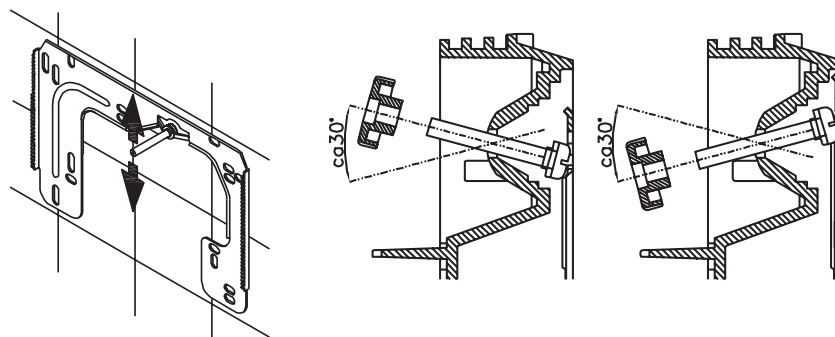

6. Otevřete přívod vody a otočte ventil v připojovacím dílu pro studenou vodu na pozici (otevřeno). Zkontrolujte všechny spoje na netěsnosti.
7. Dále zvolna otevírejte a zavírejte několikrát za sebou ventil pro teplou vodu (na baterii) do té doby, než dojde k úplnému odvodu vzduchu a průtokový ohřívač je zcela zbaven vzduchu.

5. Instalace

Obrázek A:
Montáž pomocí lepicí pásky

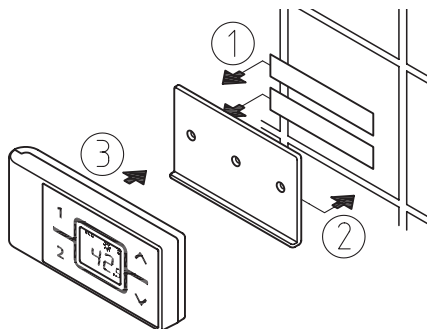

Obrázek B:
Volitelná montáž pomocí šroubků s hmoždinkami

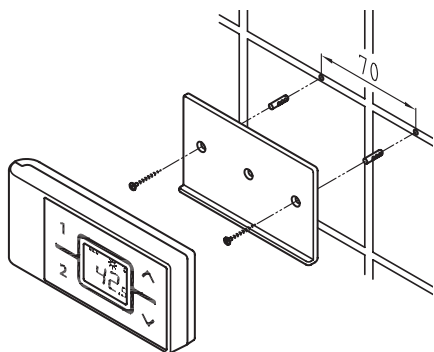

Montáž nástěnného držáku dálkového ovládání

- Před připevněním nástěnného držáku na stěnu, zjistěte, zda má dálkový ovladač rádiový kontakt s průtokovým ohřevačem vody z určeného místa.
- Nástěnný držák dálkového ovládání může být buď pevně připevněn pomocí přiložené lepicí pásky (po stažení ochranné folie, jak je znázorněno na obrázku A) na pevný podklad (např. obklady), nebo s vhodnými hmoždinkami (Ø 4 mm) a šroubky (jak je znázorněno na obrázku B).
- Při použití lepicí pásky, není možné dále upravit polohu vzhledem k silné přilnavosti lepidla. Proto dávejte pozor na horizontální vyrovnání při nasazování.
- Dálkové ovládání je magneticky uchyceno na nástěnném držáku.

Poznámka: nevystavujte dálkové ovládání vlhkosti.

6. Přímé napojení

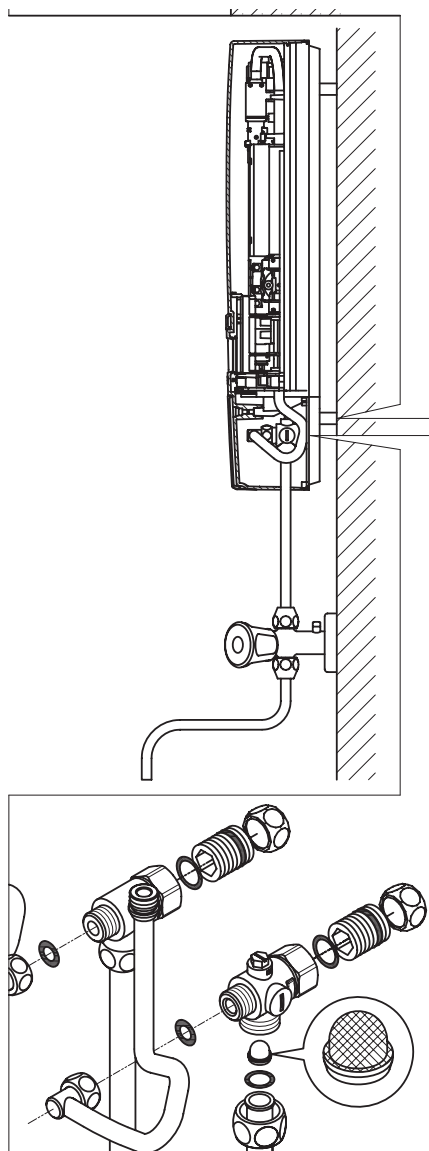

Poznámka: matice utahujte s opatrností, aby nedošlo k poškození ventilů nebo potrubního systému.

U přímého napojení musí být sešroubovány obě $\frac{1}{2}$ " šroubovací matice s $\frac{1}{2}$ " těsněním a našroubovány do $\frac{1}{2}$ " spojovacích matic přípojovacích dílů pro teplou vodu a studenou vodu. Dvě $\frac{1}{2}$ " čepičky bočních výstupů přípojovacích dílů pro teplou vodu a studenou vodu musí být odejmuté a našroubované do otevřeného konce šroubovacích matic. Přípojné díly pro studenou a teplou vodu musí být našroubovány do $\frac{3}{8}$ " spojovacích matic přístroje a výstupní trubky společně se $\frac{3}{8}$ " těsněním.

U přímého napojení je vhodné namontovat přístroj na vyznačenou vzdálenost podle vedle nakresleného obrázku s dodanými distančními tělísky.

Hrdelní konce trubek musí být sešroubovány s $\frac{1}{2}$ " spojovacími maticemi a $\frac{1}{2}$ " těsněními do bočních výstupů přípojovacích dílů pro teplou vodu a studenou vodu. Potřebné otvory pro výstup trubek v krytu musí být vylomeny za pomoci tupého předmětu.

V případě přímého napojení neopomeňte vložit filtrační sítko do vstupu studené vody!

7. Elektro připojení

Schéma zapojení

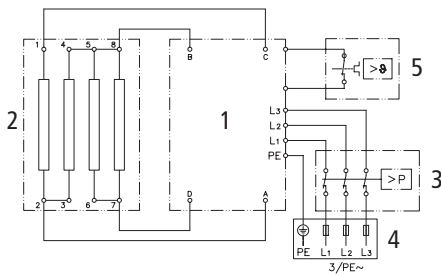

1. Elektronika
2. Topný díl
3. Bezpečnostní tlaková pojistka SDB
4. Svorkovnice
5. Bezpečnostní teplotní pojistka STB

Provedení pouze odborníkem!

Prosím dodržujte:

- VDE 0100
- Instalace musí vyhovovat platným předpisům IEC a místních předpisů upřesněných lokálními dodavateli elektrické energie
- Dodržujte údaje uvedené na typovém štítku přístroje a platné technické specifikace dle tabulky v návodu
- Přístroj musí být vždy uzemněn!

Stavební předpoklady

- Přístroj musí být trvale připojený na pevně instalované vedení. Přístroj musí být uzemněn!
- Elektrické vedení musí být v bezvadném stavu a po montáži nesmí být přímo dosažitelné.
- Na konci instalace (např. přes pojistky) by na všech pólech mělo být odpojovací zařízení s rozevřením kontaktů minimálně 3mm na pól.
- Pro ochranu přístroje je nutné, aby pojistný prvek měl hodnotu vypínacího proudu odpovídající jmenovitému proudu přístroje.

Odpojovací relé

Když jsou zapojeny v objektu další tří-fázové přístroje, může být použito relé pro odpojení (CLAGE Art.no.82250) připojené na fázový vodič L2.

Pro tento účel musí být na přístroji nastaven zvláštní provozní režim. Pro změnu provozního režimu, po provedení elektrického připojení, provedte nastavení v položce menu: »Load shedding«.

Můžete nastavit hodnotu 0, 1 nebo 2 s dotykovým tlačítkem < nebo >

volba	Popis
0	Provoz bez odpojovacího relé - výrobní nastavení
1	Provoz s normálním odpojovacím relé
2	Provoz s citlivým odpojovacím relé

Provozní režim »1« musí být zvolen jako první, tak zkontrolujete správnou funkci odpojovacího relé při nízkém výkonu spotřebiče (nastavení teploty na 35 °C a nízký průtok vody). Režim »2« musí být nastaven v případě, že relé kmitá nebo jiskří.

7. Elektro připojení

Elektrické napojení zdola

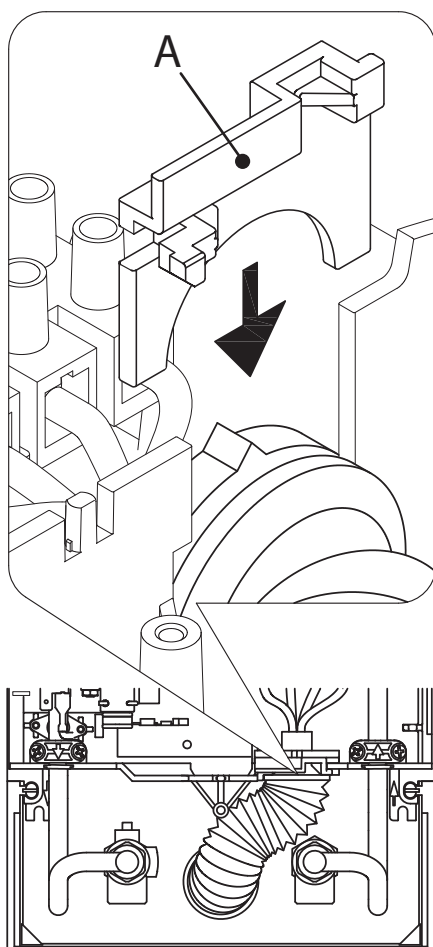
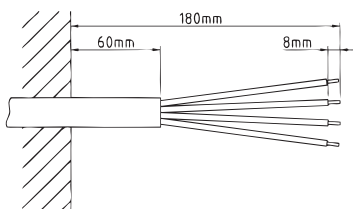

Poznámka: v případě potřeby může být připojovací svorkovnice přemístěna do horní části zařízení. Chcete-li tak učinit, postupujte podle pokynů v následující kapitole.

Zkontrolujte, zda je napájecí zdroj vypnutý (odpojte jistič před elektrickou přípojkou)!

1. Odizolujte připojovací kabel zhruba 6 cm nad výstupem ze zdi. Navlečte ochrannou manžetu proti postřiku vodou menším otvorem dopředu na připojovací kabel tak, že ochranná manžeta je ve stejné rovině se zdí. Tím se zabrání, aby se voda dostala do kontaktu s elektrickým vedením. Manžeta nesmí být poškozená! Při montáži musí být bezpodmínečně použita !
2. Směrem doprava otevřete ovládací (krycí) panel.
3. Odizolujte kabely a připojte je do svorek podle schématu zapojení. Spotřebič musí být uzemněn.
4. Vytáhněte ochrannou manžetu přes připojovací kabel, až pouzdro přesně zapadne do vybrání mezilehlého panelu. Nastavte objímku manžety na ochranu proti stříkající vodě, jak je znázorněno. Znovu vložte ovládací panel a zajistěte jej na topném tělese.
5. Nasadte zpátky kryt na přístroj a zajistěte šroubem. Poté upevněte krycí štítek.



Elektrické napojení shora

Zkontrolujte, zda je napájecí zdroj vypnutý (odpojte jistič před elektrickou přípojkou)!

1. Na připraveném místě pro horní kabelovou průchodku (S) zatlačte tupým nástrojem (např. šroubovákem) a udělejte otvor.
2. Provrtejte pryžovou průchodku, tak aby odpovídala průřezu kabelu. Otvor v průchodce by měl být o něco menší než průřez kabelu, aby se zajistila optimální ochrana proti vodě. Zasadte průchodku do proraženého otvoru. Ochranná průchodka musí být při montáži použita!
3. Odizolujte elektrický kabel zhruba 6 cm nad výstupem ze zdi. Uchopte připravený přístroj do ruky takovým způsobem, že druhou rukou pak dokážete vést kabel do průchodky.
4. Nasadte přístroj na nástěnný držák tak, aby závitová tyč nástěnného držáku přesně prošla daným otvorem v přístroji.
5. Směrem doprava otevřete ovládací (krycí) panel.
6. Odšroubujte upevňovací šroub připojovací svorkovnice. Přemístěte připojovací svorkovnici na horní pozici. Tam ji znovu přišroubujte.
7. Odizolujte kabely a připojte je do svorek podle schématu zapojení. Spotřebič musí být uzemněn.
8. Znovu zavřete ovládací (krycí) panel a zajistěte jej na topném tělese.
9. Nasadte zpátky kryt na přístroj a zajistěte šroubem. Poté upevněte krycí štítek.

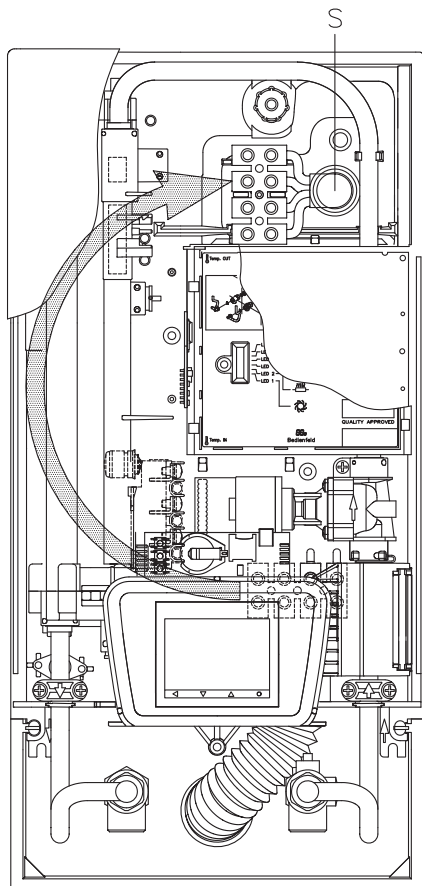

8. První uvedení do provozu



Před připojením do elektrické sítě naplňte přístroj a přívodní potrubí vodou, pozvolným otevíráním a zavíráním teplovodního kohoutku tak, aby došlo k úplnému vytěsnění vzduchu z přístroje. Pro zajištění maximálního průtoku vody, odstraňte všechny perlátory z baterie. Nechte volně protékat vodu z kohoutku pro teplou i studenou vodu, každý alespoň po dobu jedné minuty.

Po každém vypuštění vody z ohřívače (např. po pracích na potrubním systému, nebezpečí mrazu nebo po opravách přístroje), musí být přístroj před znovu uvedením do provozu vždy důkladně odvzdušněn!

V případě, že se ohřívač vody nepodařilo uvést do provozu, mohlo dojít k aktivaci teplotní nebo tlakové pojistky během přepravy. Pokud to bude potřeba proveďte reset /deaktivaci pojistek.



Multiple Power System:

Jmenovitý výkon (max. spotřeba energie) je 27 kW/ 400 V může být změněn na 24 kW, 21 kW nebo 18 kW

Nastavení jmenovitého výkonu ohřívače

Smí provádět pouze proškolený odborník, v opačném případě zaniká záruka!

Při prvním připojení spotřebiče k elektrickému napětí vyberte maximální jmenovitý výkon. Teprve poté, co nastavíte jmenovitý výkon, ohřívač poskytuje standardní provozní režim.

Maximální povolený jmenovitý výkon v místě instalace závisí na místních podmínkách dodavatele energie. Je nezbytně nutné dodržovat všechny údaje uvedené v tabulce »Technické specifikace«, zejména požadované průřezy kabelů a hodnoty jistění pro připojení k elektrické síti. Kromě toho musí být elektrická instalace v souladu s právním řádem příslušné země a místního dodavatele elektrické energie DIN VDE 0100.

1. Zapojte elektrické napájení spotřebiče. LCD displej na spotřebiči se musí rozsvítit.
2. Při prvním zapnutí přívodního napájení se na dotykovém displeji zobrazí MENU »Selection of power rating«. Pokud tomu tak není, postupujte podle poznámky níže »Nová instalace«.
3. Zvolte maximální přípustný výkon přístroje v závislosti na možnostech místa instalace (18, 21, 24 nebo 27 kW).
4. Stiskněte »OK« pro potvrzení volby.
5. Na typovém štítku přístroje zaznamenejte hodnotu nastaveného výkonu.
6. V dalším kroku je třeba nastavit datum a čas. Ty jsou potřebné pro statistiky. Poté je spotřebič připraven k provozu.
7. Poté co nastavíte maximální výkon přístroje, se zhruba po 30 vteřinách průtoku aktivuje ohřev vody.
8. Otevřete teplovodní kohoutek. Zkontrolujte funkce průtokového ohřívače.
9. Sejměte kryt pro baterie u dálkového ovládání a vložte dvě baterie (2 x AAA Alkaline). Pozor na polaritu baterií. Vložení by mělo probíhat, když je ohřívač vody zapnutý. Dálkový ovladač je zaregistrován v ohřívači vody z výroby. Na displeji se zobrazí všechny symboly asi na 4 sekundy po vložení baterií. Je vhodné změnit rádiový kanál pro nerušený provoz (viz kapitola »Registrace dálkového ovladače v průtokovém ohřívači vody v návodu k obsluze«).

Dálkové ovládání

Výstupní teplota vody z ohřívače musí být omezena na 55°C, je-li přístroj připojen ke sprše a je ovládán pomocí dálkového ovládání. Parametr v menu nastavení »Teplotní Limit „(„ tL „)“ musí být nastaven na hodnotu menší nebo rovnu 55°C, po konzultaci se zákazníkem a musí být aktivována úroveň blokování.

Když je zařízení provozováno s přehřátou vodou, musí být také zajištěno, že teplota je omezena na 55°C.

Úroveň zablokování

Rozsah ovládání přístroje může být omezen.

Aktivace úrovně zablokování

1. Zvolte si požadovanou úroveň zablokování v menu nastavení (viz. kapitola „Používání, menu nastavení“)
2. Odpojte přístroj z elektrické sítě (např. vypnutím pojistek)
3. Nasadte přemostění na výkonovou elektroniku (viz. obrázek)
4. Uvedte přístroj znovu do provozu

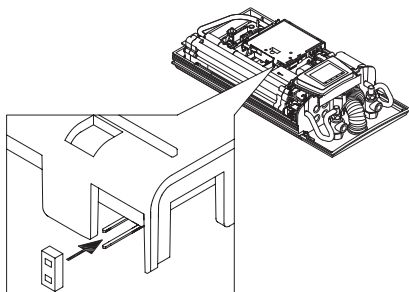

Deaktivace úrovně zablokování

5. Odpojte přístroj z elektrické sítě (např. vypnutím pojistek)
6. Odstraňte přemostění
7. Uvedte přístroj znovu do provozu

Poznámky pro případ problémů s připojením dálkového ovládání

V případě nefunkčního spojení mezi dálkovým ovladačem a ohřívačem vody se na displeji zobrazuje »NO« a cyklicky blikající symbol rádia. Stiskem klávesy restartujte registraci zařízení. Podle okolností zmenšete vzdálenost k ohřívači vody a zkontrolujte, zda je zapnuto napájení.

1. Vysvětlete uživateli, jak průtokový ohřívač vody pracuje a předejte mu návod k obsluze pro uživatele.
2. Vyplňte záruční registrační list, který můžete zaslat na centrální zákaznický servis, nebo můžete použít online registraci (v ČR není podmínkou pro uznání záruky).

Poznámka „Opětovné zprovoznění“

V případě, že přístroj bude znovu uveden do provozu v jiných instalačních podmínkách, než v průběhu svého prvního uvedení do provozu, může být nutné změnit maximální výkon přístroje. Díky krátkodobému přemostění obou kolíků (viz. obrázek) např. izolovaným šroubovákem (EN 60900), se nastaví všechny parametry přístroje na výrobní nastavení a ohřev se zablokuje. Na displeji bliká „21“, dokud není znovu nastaven požadovaný výkon přístroje. Tento stav zůstane i po zapnutí a vypnutí napájecího napětí.

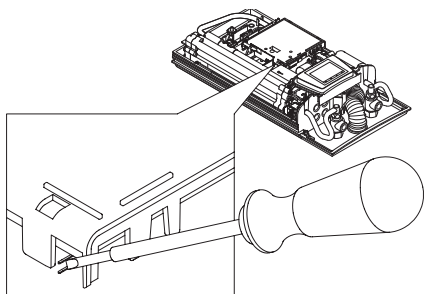

Údržbové práce musí být prováděny pouze vyškoleným odborníkem.

Čištění a výměna filtru

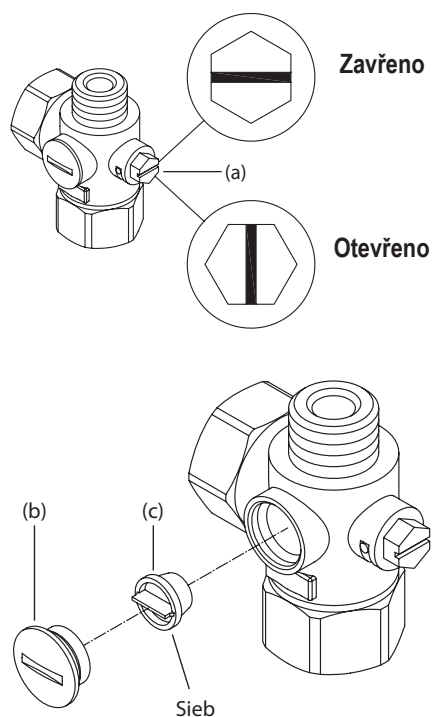

Připojení studené vody tohoto průtokového ohřívače je vybaveno integrovaným uzavíracím ventilem a jemným filtračním sítkem. Znečištění sítka může snížit průtok teplé vody. Vyčistěte nebo vyměňte sítko následovně:

1. Odpojte průtokový ohřívač od elektrického napětí (např. deaktivace pojistky) a zajistěte jeho nechtěné spuštění.
2. Pro odstranění horního krytu sejměte krycí štítek, pod ním je umístěn zajišťovací šroub po jehož odšroubování odejmete kryt.
3. Zavřete otočný ventil (a) v integrovaném ventilu studené vody (poloha „zavřeno“)
4. Demontujte šroubovou krytku (b) na integrovaném ventilu studené vody a vyjměte sítko (c).
5. Nyní může být jemné sítko vyčištěno nebo vyměněno.
6. Vložte sítko zpět do ventilu a důkladně utáhněte šroubovou krytku.
7. Zvolna otevřete přívodní ventil studené vody (do pozice „otevřeno“).
8. Odvzdušněte přístroj pozvolným otíráním a zavíráním ventilu teplé vody na baterii, dokud z něj nepřestane vycházet vzduch. Tuto operaci proveďte velmi pečlivě několik minut! Nasadte na přístroj kryt. Až potom zapněte elektrické pojistky.
9. Nasadte zpět horní kryt na přístroj a přišroubujte jej. Pak zapněte znovu elektrické napájení (např. aktivací pojistky).

Čištění a výměna filtru při přímém napojení

Připojení studené vody tohoto průtokového ohřívače je vybaveno vyjímatelným filtračním sítkem. Znečištění sítka může snížit průtok teplé vody. Vyčistěte nebo vyměňte sítko následovně:

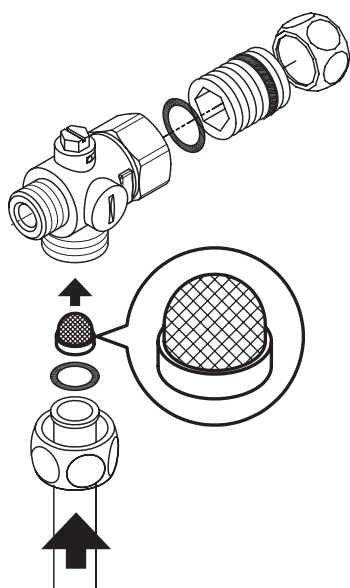

1. Odpojte průtokový ohřívač od elektrického napětí (např. deaktivace pojistky) a zajistěte jeho nechtěné spuštění.
2. Zavřete ventil přívodu studené vody do průtokového ohřívače.
3. Pro odstranění horního krytu sejměte krycí štítek, pod ním je umístěn zajišťovací šroub po jehož odšroubování odejmete kryt.
4. Odšroubujte přívodní trubku na vstupu do ohřívače a vyjměte filtrační sítko.
5. Nyní může být sítko vyčištěno nebo vyměněno.
6. Vložte filtrační sítko zpět do vstupního dílu a důkladně utáhněte převlečnou matici.
7. Zvolna otevřete přívodní ventil studené vody (do pozice „otevřeno“).
8. Odvzdušněte přístroj pozvolným otíráním a zavíráním ventilu teplé vody na baterii, dokud z něj nepřestane vycházet vzduch. Tuto operaci proveďte velmi pečlivě několik minut! Nasadte na přístroj kryt. Až potom zapněte elektrické pojistky.
9. Nasadte zpět horní kryt na přístroj a přišroubujte jej. Pak zapněte znovu elektrické napájení (např. aktivací pojistky).

10. Životní prostředí a recyklace

Váš výrobek byl vyroben z vysoce kvalitních, recyklovatelných materiálů a komponentů. Prosím, respektujte v případě vyřazení, že elektrická zařízení by měla být likvidována odděleně od komunálního odpadu na konci své životnosti. Proto odevzdejte toto zařízení do obecního sběrného dvora, který přijímá elektronický odpad. Správná likvidace bude podporovat ochranu životního prostředí a zabrání možným negativním účinkům na člověka a životní prostředí, které by mohly vzniknout při nesprávném zacházení s těmito zařízeními na konci jejich životnosti. obraťte se na místní úřady o další podrobnosti o nejbližším sběrném dvoře nebo recyklačním místě. Firemní zákazníci: Pokud chcete likvidovat zařízení, obraťte se na prodejce nebo dodavatele s žádostí o další informace.

Contents

1. Overview	20
2. Safety instructions	21
3. Technical specifications	22
4. Dimensions	23
5. Installation	23
Installation site.	23
Mounting accessories.	24
Installing the wall bracket	25
Installing connection pieces	25
Installing the appliance	26
Mounting the remote control's wall bracket.	27
6. Direct connection	28
7. Electrical connection	29
Wiring diagram	29
Structural prerequisites	29
Load shedding relay	29
Electrical connection from below	30
Electrical connection from above	31
8. Initial operation	32
Selection of power rating	32
Remote control.	32
Lock level	33
Notes in case of remote control connection problems	33
Reinstallation	33
9. Maintenance work	34
Cleaning and replacing the filter strainer	34
Cleaning and replacing the filter strainer if direct connected	34
10. Environment and recycling.	35

1. Overview

When ordering spare parts, please always specify the appliance model and serial number.

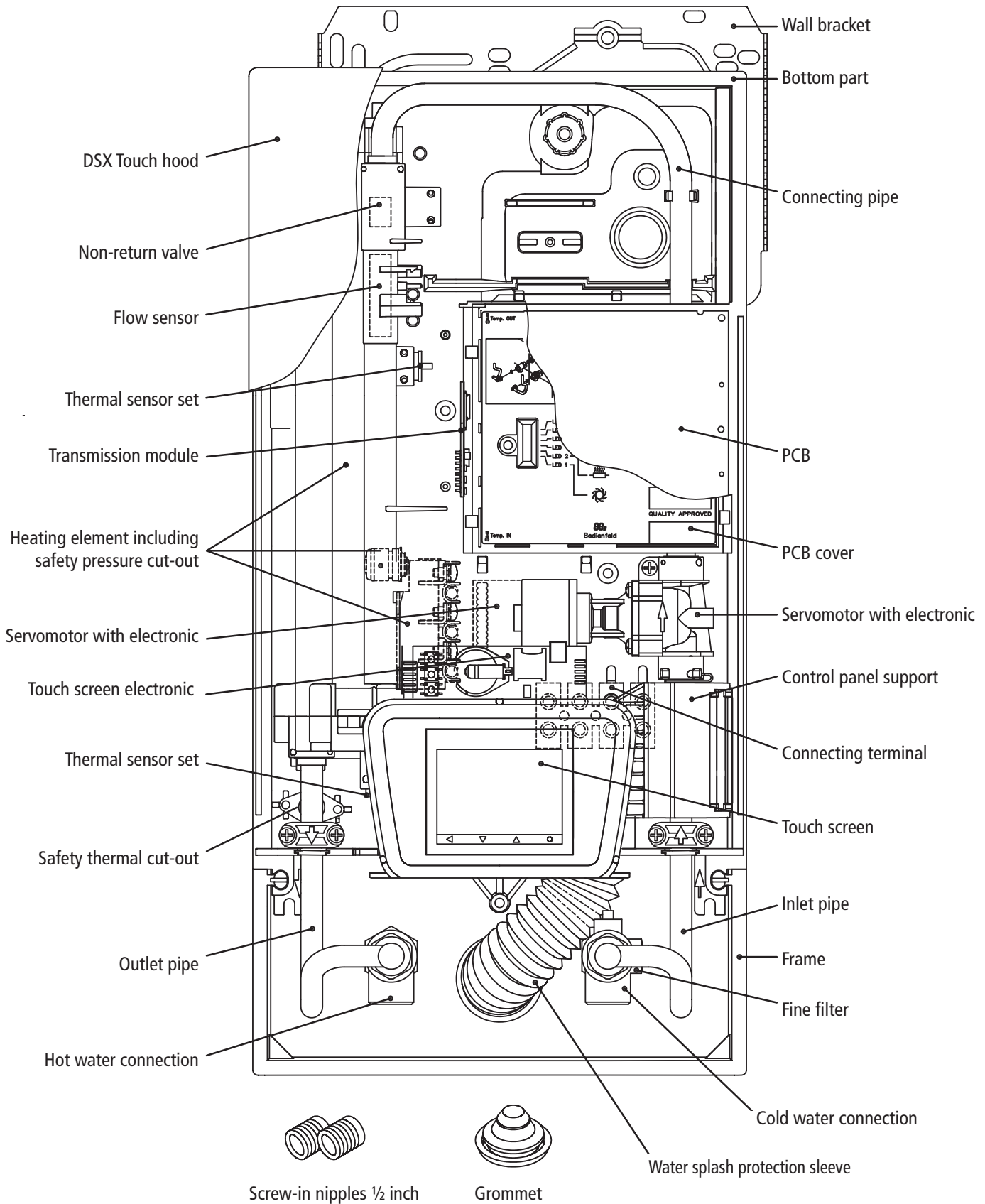



2. Safety instructions



Please read these instructions carefully before installing or using the appliance! Keep the instructions handy with the appliance for future use!

Instruction manuals are intended for the specialist who is responsible for the installation of the appliance. Operation manuals are for the end user. The provided manuals correspond to the technical specifications of the appliance.

The latest version of the instructions can be found online at www.clage.com.

- Do not use the appliance until it has been correctly installed and unless it is in perfect working order.
- Do not remove the front cover under any circumstances before switching off the mains electrical supply to the unit.
- Never make technical modifications, either to the appliance itself or the electrical leads and water pipes.
- The appliance must be earthed at all times.
- Pay attention to the fact that water temperatures in excess of approx. 43 °C are perceived as hot, especially by children, and may cause a feeling of burning. Please note that the fittings and taps may be very hot when the appliance has been in use for some time.
- The appliance is only suitable for domestic use and similar applications inside closed rooms, and must only be used to heat incoming water from the mains supply.
- The appliance must never be exposed to frost.
- The values stated on the rating plate must be observed.
- In case of malfunction, disconnect the fuses immediately. In case of leaks, cut off the mains water supply instantly. Repairs must only be carried out by the customer service department or an authorised professional.
- This appliance can be used by children aged 8 years and above and persons with reduced physical, sensory or mental capabilities or lack of experience and knowledge if they have been given supervision or instruction concerning use of the appliance in a safe way and understand the hazards involved. Children shall not play with the appliance. Cleaning and user maintenance shall not be performed by children without supervision.
- The remote control and the wall bracket should not get close to items with magnetic strips, like credit cards etc. The built in magnets can damage the card's magnetic strip.

3. Technical specifications

Model	DSX TOUCH			
Energy efficiency class	A ¹⁾			
Rated capacity / rated current	18 kW..27 kW (26 A..39 A)			
Chosen capacity / current	18 kW / 26 A	21 kW / 30 A	24 kW / 35 A	27 kW / 39 A
Electrical connection	3~ / PE 380..415 V AC			3~ / PE 400V AC
Min. required cable size ²⁾	4,0 mm ²	4,0 mm ²	6,0 mm ² ³⁾	6,0 mm ²
Hot water (l/min) max. at $\Delta t = 28\text{K}$ max. at $\Delta t = 38\text{K}$	9,2 6,8	10,7 7,9	12,3 9,0	13,8 10,2
Rated volume	0,4 l			
Type	Pressure type 1,0 MPa (10 bar)			
Heating system	Bare wire heating system IES*			
@ 15 °C: Required spec. water resistance Spec. electrical conductivity	$\geq 1100 \Omega\text{cm}$ $\leq 90 \text{ mS/m}$			
Inlet temperature	$\leq 70^\circ\text{C}$			
Required flow rate to switch on	2,5 l/min			
Pressure loss	0,2 bar at 2,5 l/min 1,3 bar at 9,0 l/min			
Temperature range	20 – 60 °C			
Water connection	G ½ inch			
Weight (when filled with water)	4,2 kg			
VDE class of protection	I			
Noise level test certificate	PA-IX 6822/I			
Type of protection / safety	   IP24 CE			

1) The declaration complies with the EU regulation No 812/2013.

2) Maximum applicable cable size is 10 mm²

3) When replacing a 21 kW / 380 V appliance the cable size of 4 mm² can be adopted.

Model	Remote control FX
Operating voltage	3V
Type of battery	2 × AAA Alkaline ¹⁾
Type of protection	IP 20
Transmission range	10 metres incl. barrier
Transmission power	max. 1 mW
Transmission and receiving frequency	868,3 MHz
Radiation	undirected
Approvals	Europa EN 300 220/CE

1) Do not use rechargeable batteries.

4. Dimensions

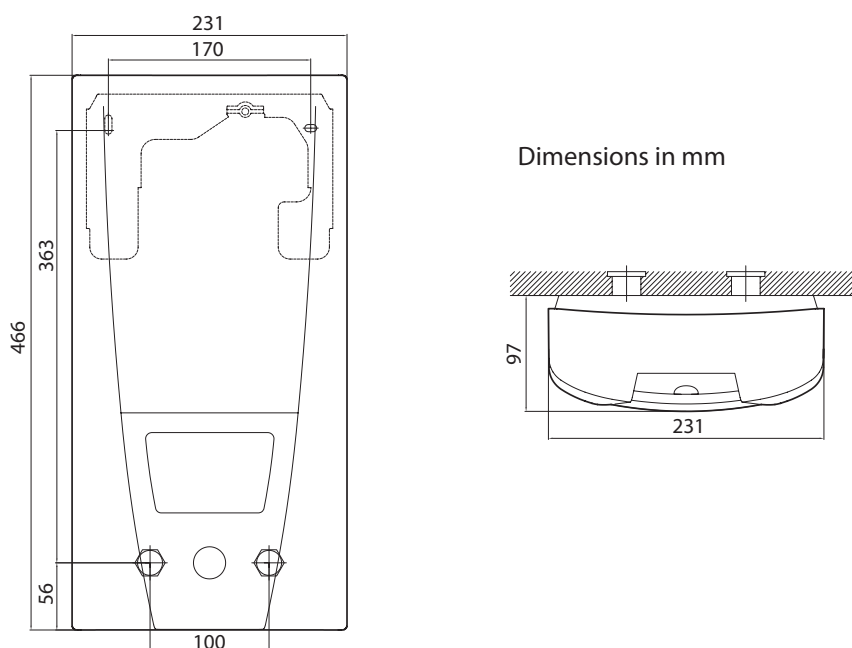

5. Installation

The following regulations must be observed:

VDE 0100

- EN 806
- Installation must comply with all statutory regulations, as well as those of the local electricity and water supply companies.
- The rating plate and technical specifications
- Only intact and appropriate tools must be used

Installation site

- Appliance must only be installed in frost-free rooms. Never expose appliance to frost.
- The Appliance must be wall mounted and has to be installed with water connectors downward.
- The appliance complies with protection type IP24 and may therefore be installed in protection zone 1 according to VDE 0100 part 701.
- In order to avoid thermal losses, the distance between the instantaneous water heater and the tap connection should be as small as possible.
- The appliance must be accessible for maintenance work.
- Plastic pipes may only be used if they conform to DIN 16893, Series 2. The hot water pipes must be thermally insulated.
- The specific resistance of the water must be at least 1100 Ωcm at 15 °C. The specific resistance can be asked for with your water distribution company.

5. Installation

Mounting accessories

For installations under difficult conditions, these mounting accessories are available:

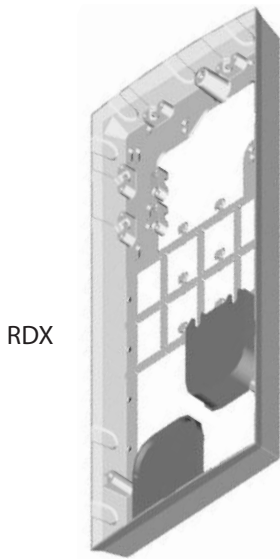

Mounting kit RDX

(Art. no. 34100)

The instant water heater can be installed by means of this mounting kit in the below situations. The power supply cable is coming out of the wall at any place from behind the unit, but the wall has unusual surface conditions, making it difficult for installing the water heater. The power supply cable is coming from elsewhere and has to be connected to the back of the unit.

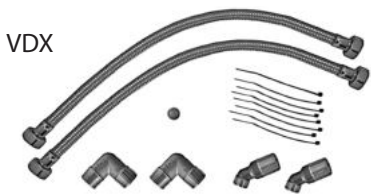

Extension kit VDX

(Art. no. 34120) – RDX is necessary! –

The instant water heater can be installed by means of this extension kit if the water pipes are coming displaced or exchanged out of the wall or if they are coming edge-wise on the wall to the unit. The power supply could come out of the wall at any place under the unit or the wiring could be installed surface-mounted.

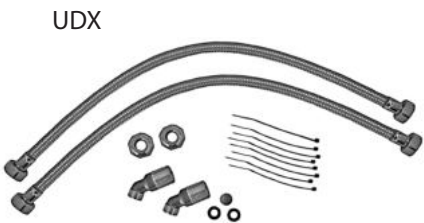

Extension kit UDX

(Art. no. 34110) – RDX is necessary! –

The instant water heater can be installed by means of this extension kit if the water-connections are expiring above the unit. The power supply could come out of the wall at any place under the unit or the wiring could be installed surface-mounted.

5. Installation

Installing the wall bracket

Note: If you install this instantaneous water heater in exchange for a conventional instantaneous water heater, there is generally no need to drill holes for the wall bracket, in this case step 2 would not be necessary.

Thoroughly rinse the water supply pipes before installation to remove soiling from the pipes.

1. Using a 12 mm hexagon socket screw key, screw the screw-in nipples into the wall connections. The seals must be fully screwed into the thread. After tightening, the double nipples must protrude by at least 12 mm.
2. Hold the included mounting template on the wall and align it so that the holes in the template fit over the connections. Mark the drill holes according to the template and drill them using a 6 mm drill. Insert the included dowels.
3. Screw in the wall bracket. Offset tiling or uneven surfaces can be compensated by up to 30 mm with the aid of the spacers supplied. The spacers are fitted between the wall and the wall bracket.

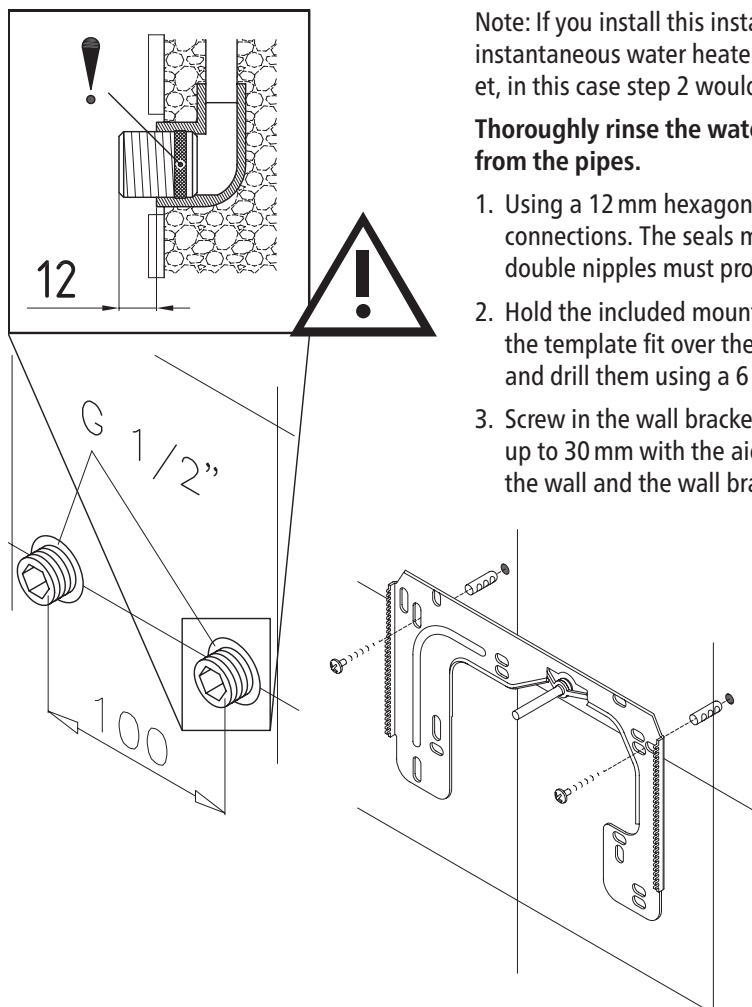

Installing connection pieces

Note: Fasten the screw nuts with caution, to avoid damage to the valves or the piping system.

1. As shown in the illustration, screw the cold water connection piece with the union nut and the 1/2 inch seal onto the cold water connection.
2. Screw the hot water connection piece with the union nut and the 1/2 inch seal onto the hot water connection.

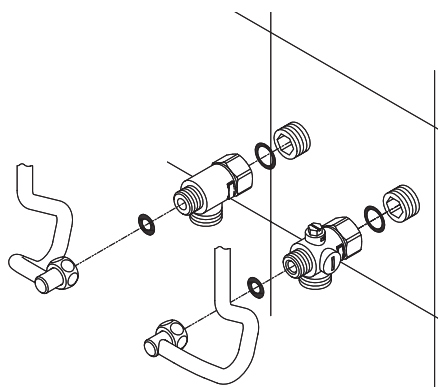

5. Installation

Installing the appliance

1. To open the appliance hood, take off the faceplate and unscrew the main hood screw.
- When replacing an appliance, the electrical power supply cable may be connected in the upper part. Only in such case, follow the instructions "Electrical connection from above".
2. Place the appliance on the heater bracket so that the threaded rod of the wall bracket fits in the provided hole of the appliance. If necessary, slight corrections are possible by carefully bending the threaded rod of the wall bracket. However, it must be possible to screw on the water connection pipes of the appliance without applying force.
3. Screw the two 3/8 inch union nuts of the appliance's water connection pipes, each with the 3/8 inch seal, onto the fittings.
4. Screw the plastic knurled nut onto the threaded rod of the wall bracket.

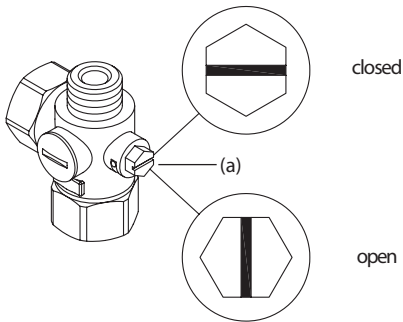
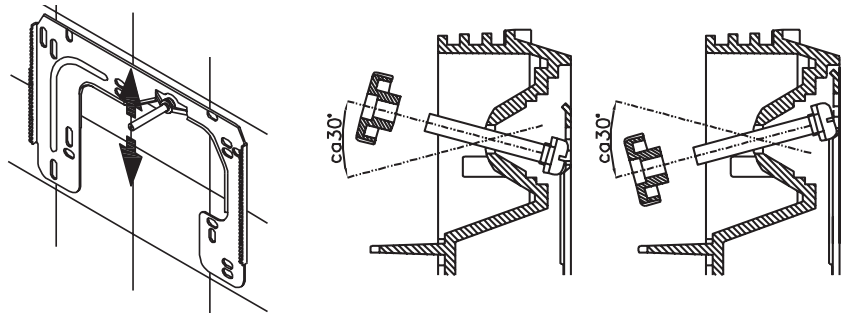
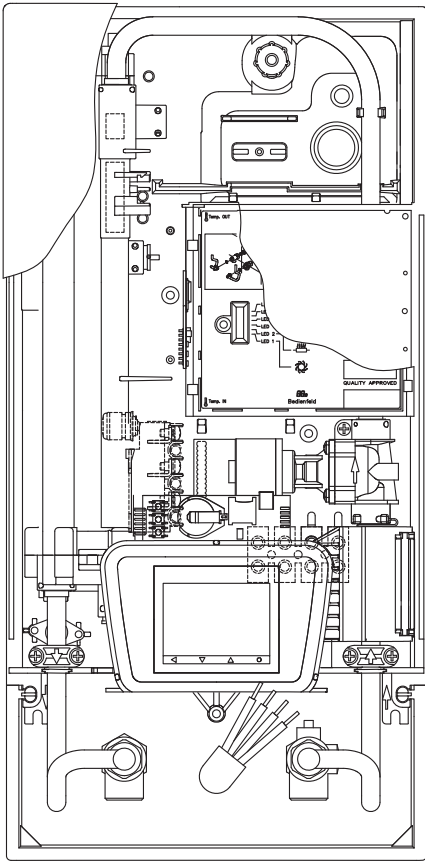

5. Open the water supply line to the unit and slowly open (position "open") the shut-off valve (a) in the cold water connection piece. Check all connections for leaks.
6. Next, open and close the hot water tapping valve several times until no more air emerges from the line and all air has been eliminated from the instantaneous water heater.

5. Installation

Figure A:
Installation with adhesive tape

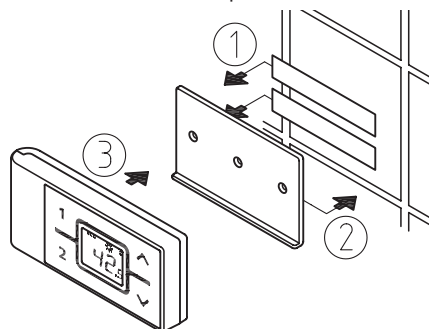
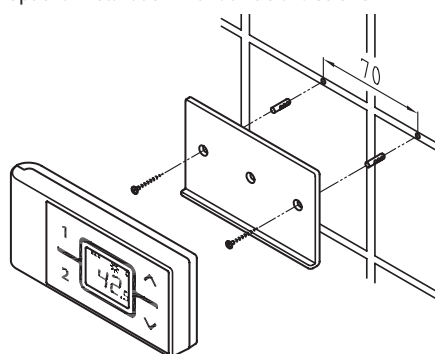

Figure B:
Optional installation with dowels and screws



Mounting the remote control's wall bracket

- Before attaching the wall bracket to the wall, ensure that the remote control has radio contact to the instantaneous water heater from its designated position.
- The wall bracket of the remote control can either be attached securely with the included adhesive tape, after stripping off the protection film (as shown in the figure A), on a rigid board (e.g. tile) or with suitable dowels (\varnothing 4 mm) and screws (as shown in the figure B).
- When using the adhesive tape it is not possible to further adjust the position because of the strong adherence of the glue. Therefore, pay attention to a horizontal alignment when attaching it.
- The remote control is magnetically retained at the wall bracket.

Note:

Do not expose the remote control to moisture.

6. Direct connection

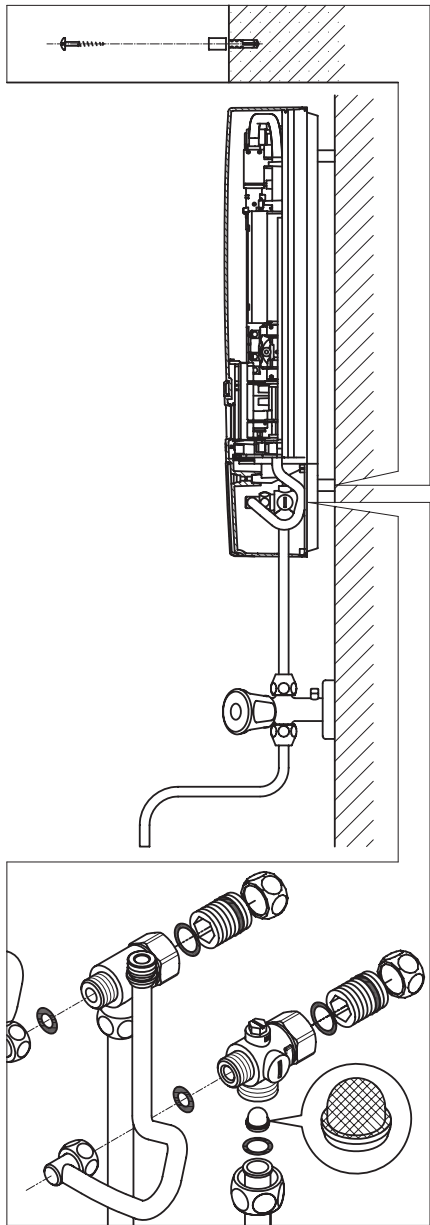

Note: Fasten the screw nuts with caution, to avoid damage to the valves or the piping system.

For direct connection, the two 1/2 inch screw-in nipples and the 1/2 inch seals must be screwed into the 1/2 inch union nuts of the hot-water and cold-water connectors. The two 1/2 inch caps of the side outlets of the hot-water and cold-water connectors must be removed and screwed onto the open end of the screw-in nipples. The hot-water and cold-water connectors must then be screwed into the 3/8 inch union nut of the appliance and delivery pipe, together with the 3/8 inch seals.

For direct connection, it is advisable to mount the appliance at a distance as illustrated alongside, using the spacer sleeves supplied. It should therefore be noted that the two fixing holes near the lower pipe connections are also used.

The flared end of the pipes must be screwed into the 1/2 inch side outlets of the hot-water and cold-water connectors with 1/2 inch union nuts and 1/2 inch seals. The holes required for the pipes must then be broken out of the housing with the aid of a blunt implement.

In case of direct connection please note: Put the strainer into the cold water connection!

7. Electrical connection

Wiring diagram

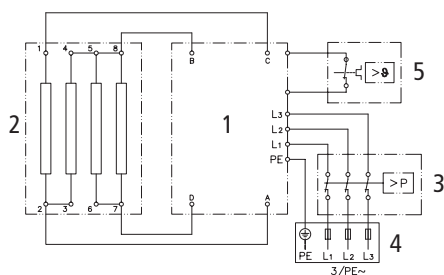

1. Electronic circuitry
2. Heating element
3. Safety pressure cut-out
4. Terminal strip
5. Safety thermal cut-out

Only by a specialist!

Please observe:

- VDE 0100
- The installation must comply with current IEC and national local regulations or any particular regulations, specified by the local electricity supply company
- The rating plate and technical specifications
- The unit must be earthed!

Structural prerequisites

- The appliance must be installed via a permanent connection. Heater must be earthed!
- The electric wiring should not be injured. After mounting, the wiring must not be direct accessible.
- An all-pole disconnecting device (e.g. via fuses) with a contact opening width of at least 3 mm per pole should be provided at the installation end.
- To protect the appliance, a fuse element must be fitted with a tripping current commensurate with the nominal current of the appliance

Load shedding relay

If further three-phase appliances are connected, a load shedding relay designed for electronic instantaneous water heaters (CLAGE no. 82250) can be connected to phase conductor L₂.

To change the operating mode, after making the electrical connection call up the settings menu. Then select the point "Load shedding".

You can set a value of 0, 1 or 2 with the touch keys < or >.

Value	Description
0	Operation without load shedding relay, factory setting
1	Operation with normal load shedding relay
2	Operation with sensitive load shedding relay

Operating mode 1 must be selected first, thus to check the correct operation of the load shedding relay at low appliance output (35 degree celsius setpoint and low water flow rate). Mode "2" must be selected if the load shedding relay flickers.

7. Electrical connection

Electrical connection from below



Note: If necessary, the connecting terminal can be displaced to the upper part of the appliance. If you want to do so, please follow the instructions in the next chapter.

Check that the power supply is switched off prior to electrical connection!

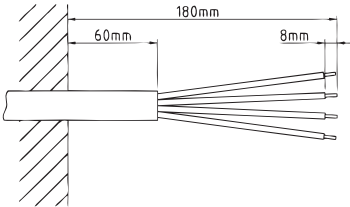

1. Dismantle approximately 6 cm off the connecting cable above the wall outlet. With the smaller opening ahead, slide the water splash protection sleeve over the connecting cable so that the sleeve is flush with the wall. This prevents any leaking water from coming into contact with the electrical leads. It must not become damaged! The protection sleeve must be used!
2. Open the control panel rightwards.
3. Strip the cables and plug them in the connecting terminals according to the wiring diagram. The appliance must be earthed.
4. Pull the protective sleeve over the connecting cables until the sleeve fits perfectly in the recess of the intermediate panel. Adjust the water splash protection sleeve as illustrated and fix it with the sleeve fixing (A). Reinsert the control panel and lock it on the heating element.
5. Place the hood on the appliance and screw in the fastening screw. After that you can reinsert the faceplate.

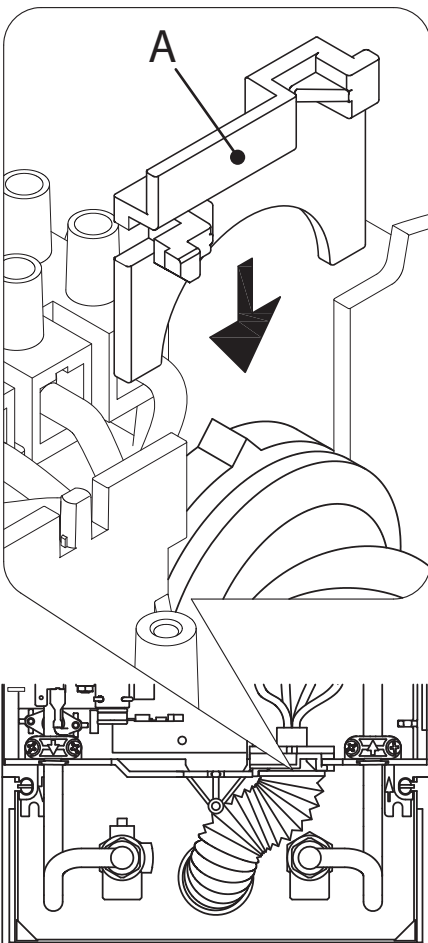

7. Electrical connection

Electrical connection from above



Check that the power supply is switched off prior to electrical connection!

1. Open the prepared breaking point (S) in the upper part of the appliance by pressing with a blunt implement (e.g. screwdriver).
2. Slit the grommet to match the cable size. The opening in the grommet should be slightly smaller than the cross-section of the cable in order to ensure optimum protection against water. Fit the grommet into the opening. The protection grommet must be used!
3. Dismantle the cable roughly 6 cm above the point where it emerges from the wall. Hold the prepared appliance so that you can route the cable into the grommet with the other hand.
4. Place the appliance on the heater bracket so that the threaded rod of the wall bracket fits in the provided hole of the appliance.
5. Open the control panel rightwards.
6. Unscrew the fastening screw of the connecting terminal. Displace the connecting terminal to the upper foot. Affix the connecting terminal again.
7. Strip the cables and plug them in the connecting terminals according to the wiring diagram. The appliance must be earthed.
8. Reinsert the control panel and lock it on the heating element.
9. Place the hood on the appliance and screw in the fastening screw. After that you can reinsert the faceplate.

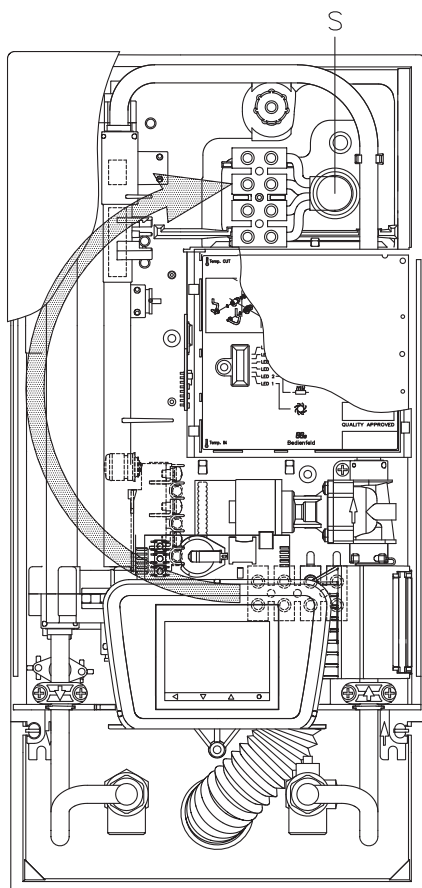

8. Initial operation



Multiple Power System MPS®:

The rated capacity (max. power consumption) is 27 kW/400V and can be changed internally to 24 kW, 21 kW or 18 kW.

Before making the electrical connection, fill the mains and the appliance with water by carefully opening and closing the hot water tap in order to vent completely. After every draining (e.g. after work on the plumbing system or following repairs to the appliance), the heater must be re-vented in this way before starting it up again.

If the water heater cannot be put into operation, the temperature cut-out or the pressure cut-out may have tripped during transport. If necessary, reset the cut-out.

Selection of power rating

Only by authorised specialist, otherwise lapse of guarantee!

Upon first connection of the appliance to the supply voltage, select the maximum power rating. Only after having set the power rating, the heater provides its standard operation mode.

The maximum allowable power rating at installation site depends on the local situation. It is imperative to observe all data shown in the table "Technical specifications", in particular the required cable size and fuse protection for the electrical connection. Moreover, the electrical installation must comply with the statutory regulations of the respective country and those of the local electricity supply company (Germany: DIN VDE 0100).

1. Switch on the power supply to the appliance. The display on the appliance must light up.
2. When switching on the supply voltage for the first time, the touch screen shows the menu to "Selection of power rating". If not, please follow the below note "Reinstallation".
3. Select the maximum allowable power rating depending on the local situation via touch (18, 21, 24 or 27 kW).
4. Press "OK" to confirm the setting.
5. Mark the set power rating on the rating plate.
6. In the next step you have to set the date and time. These are needed for the statistics. Afterwards the appliance starts operating.
7. After having set the maximum allowable power rating, the heating element will be activated after approx. 30 sec of continuous water flow.
8. Open the hot water tap. Check the function of the appliance.
9. Remove the battery case cover of the remote control and insert batteries (2 × AAA Alkaline). Mind the polarity of the batteries. Insertion should take place when the power supply of the water heater is turned on. The remote control is registered to the water heater by the factory. The display indicates all symbols for about 4 seconds after inserting the batteries. It is advisable to change the radio channel for a smooth operation (see chapter "Registration of remote control at the instant water heater" in the operating instructions).

Remote control

The water heater's temperature must be limited to 55 °C, if it is connected to a shower and controlled with a remote control system. The temperature limit must be set to a value less or equal 55 °C via touch in the setting menu, in consultation with the customer and the lock level must be activated.

When the device is operated with preheated water, it must be ensured that this temperature is limited to 55 °C as well.

8. Initial operation

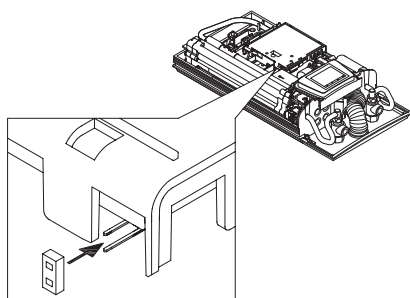

Lock level

The operating mode of the appliance can be restricted.

Activation of the lock level

1. Select required maximum temperature via the setting menu (see user manual chapter "Settings, Temperature limit")
2. Disconnect the appliance from the power supply (e.g. by switching off the fuses)
3. Insert the jumper on the power electronics (see picture)
4. Put the appliance into operation again

Deactivation of the lock level

1. Disconnect the appliance from the power supply (e.g. by switching off the fuses)
2. Remove jumper
3. Put the appliance into operation again

Notes in case of remote control connection problems

In case of a failing connection between the remote control and the water heater, the display indicates "E" and a cyclical flashing radio symbol. A keystroke restarts the registration.

Under those circumstances reduce the distance to the water heater and check whether the power supply is turned on.

1. Explain the user how the instantaneous water heater works and hand over the operating instructions for the user.
2. Fill in the guarantee registration card and send it to the CLAGE After-Sales Service or use the online registration on our website.

Reinstallation

In case the appliance will be commissioned again under different installation conditions than during its initial operation, it may be necessary to adapt the maximum power rating.

A temporary short-circuit of the two pins, e.g. with a screwdriver acc. to EN 60900 (see figure), will reset all heater parameters to works setting and lock the heating. The menu "Selection of power rating" will be shown in the display. This condition will maintain when activating and deactivating the supply voltage.

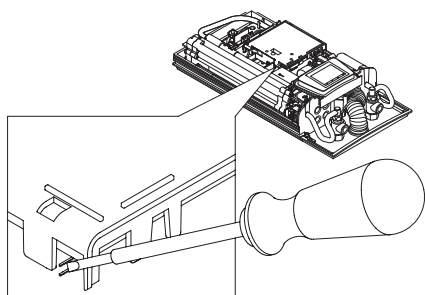

9. Maintenance work

Maintenance work must only be conducted by an authorised professional.

Cleaning and replacing the filter strainer

The cold water connection of this instantaneous water heater is equipped with an integrated shut-off valve and a strainer. Soiling of the strainer may reduce the warm water output. Clean or replace the strainer as follows:

1. De-energize the instantaneous water heater (e.g. via deactivating the fuses) and prevent inadvertent reactivation of them.
2. To open the hood, take off the small face plate, loose the screw behind this cover and detach the hood.
3. Close the shut-off valve (a) in the cold water connection piece (position "closed").
4. Unscrew the screw plug (b) from the cold water connection piece and take out the strainer (c).
5. The strainer can now be cleaned or replaced.
6. After fitting of the clean strainer tighten the screw plug.
7. Slowly reopen the shut-off valve in the cold water connection piece (position "open").
8. Vent the unit by carefully opening and closing the affiliated warm water tap valve several times until air no longer emerges from the pipe.
9. Fit the hood of the unit. Then switch on the power again (e.g. via activating the fuses).

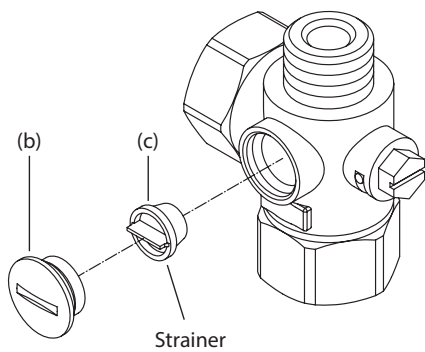
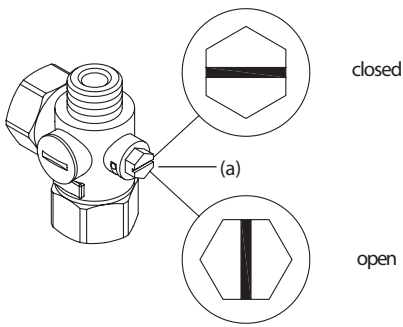

Cleaning and replacing the filter strainer if direct connected

The cold water connection of this instantaneous water heater is equipped with a strainer. Soiling of the strainer may reduce the warm water output. Clean or replace the strainer as follows:

1. De-energize the instantaneous water heater (e.g. via deactivating the fuses) and prevent inadvertent reactivation of them.
2. Close the shut-off valve in the mains water supply of the instantaneous water heater.
3. To open the hood, take off the small face plate, loose the screw behind this cover and detach the hood.
4. Unscrew mains water inlet from connection piece and take out the strainer.
5. The strainer can now be cleaned or replaced.
6. After refitting the clean strainer reconnect the mains water inlet to the connection piece.
7. Slowly reopen the shut-off valve in the mains water supply.
8. Vent the unit by carefully opening and closing the affiliated warm water tap valve several times until air no longer emerges from the pipe.
9. Fit the hood of the unit. Then switch on the power again (e.g. via activating the fuses).

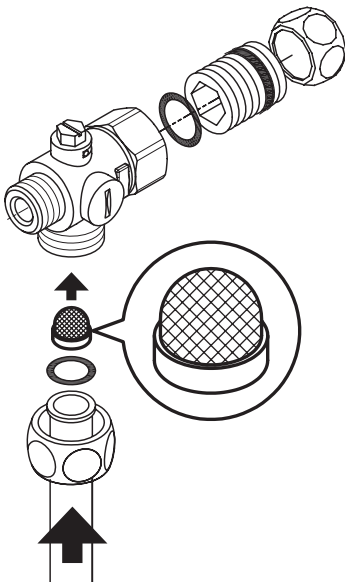

10. Environment and recycling

Your product was manufactured from high-quality, reusable materials and components. Please respect in case of discarding that electrical devices should be disposed of separately from household waste at the end of their service life. Therefore, please take this device to a municipal collection point that accepts electronic scrap. Disposing it correctly will support environmental protection and will prevent any potential negative effects on human beings and the environment that could arise from inappropriate handling of these devices at the end of their service life. Please contact your local authority for further details of your nearest designated collection point or recycling site.

Business customers: If you wish to discard equipment, please contact your dealer or supplier for further information.

CLAGE CZ s.r.o.
Trojanovice 644
744 01 Trojanovice



Telefon: 596 550 207

E-Mail: info@clagecz.cz

Internet: www.clagecz.cz



4 010436 345299

Technické změny, změny vzhledu a chyby textu jsou vyhrazeny. Subject to technical changes, design changes and errors.
Sauf modifications techniques, changements constructifs et erreur ou omission. Technische wijzigingen, wijzigingen van de uitvoering en
misverstanden voorbehouden. 9120-34529 12.15