

Elektrický odšťavovač citrusových plodů • NÁVOD K OBSLUZE **CZ** 3-6

Elektrický odšťavovač citrusových plodov • NÁVOD NA OBSLUHU **SK** 7-10

Electric juicer for citrus fruits • INSTRUCTIONS FOR USE **GB** 11-14

Citrusprés • HASZNÁLATI UTASÍTÁS **H** 15-18

Elektryczna wyciskarka do owoców cytrusowych • INSTRUKCJA OBSŁUGI **PL** 19-22

Электрическая соковыжималка • РУКОВОДСТВО ПО ЭКСПЛУАТАЦИИ
цитрусовых **RU** 23-26

Fruito

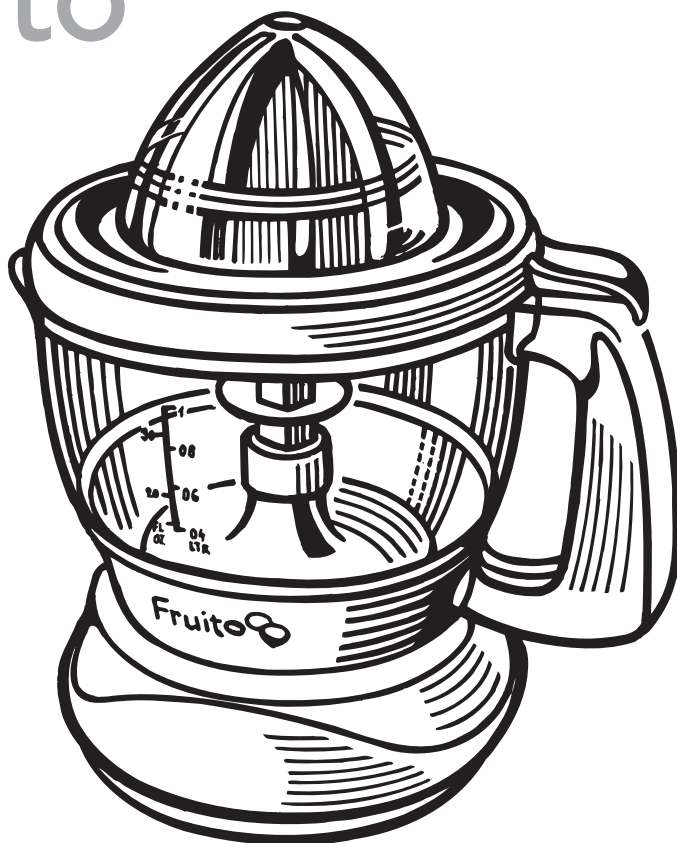

1

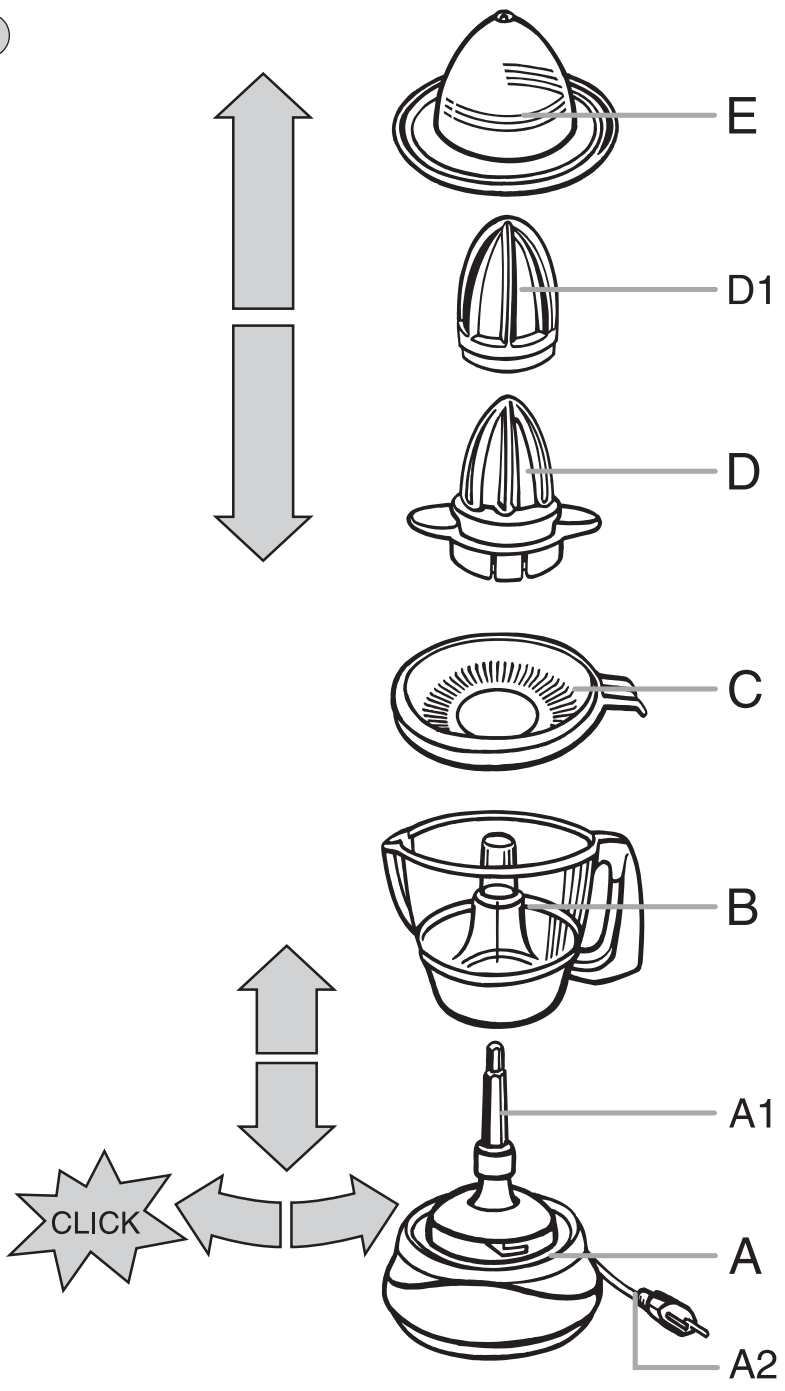

eta 0037 Fruito

NÁVOD K OBSLUZE

Vážený zákazníku, děkujeme Vám za zakoupení našeho produktu. Před uvedením tohoto přístroje do provozu si velmi pozorně přečtěte návod k obsluze a tento návod spolu se záručním listem, pokladním dokladem a podle možností i s obalem a vnitřním obsahem obalu dobře uschovejte.

I. BEZPEČNOSTNÍ UPOZORNĚNÍ

- Před uvedením do provozu si pečlivě přečtěte návod k obsluze, prohlédněte vyobrazení a návod uschovejte. Pro budoucí použití. Instrukce v návodu považujte za součást spotřebiče a postupte je jakémukoliv dalšímu uživateli spotřebiče.
- Zkontrolujte, zda údaj na typovém štítku odpovídá napětí ve Vaší elektrické zásuvce. Vidlici napájecího přívodu je nutné připojit pouze do zásuvky elektrické instalace, která odpovídá příslušným normám.
- Tento spotřebič mohou používat děti ve věku 8 let a starší a osoby se sníženými fyzickými či mentálními schopnostmi nebo nedostatkem zkušeností a znalostí, pokud jsou pod dozorem nebo byly poučeny o používání spotřebiče bezpečným způsobem a rozumí případným nebezpečím. Děti si se spotřebičem nesmějí hrát. Čištění a údržbu prováděnou uživatelem nesmějí provádět děti bez dozoru.
- Před výměnou příslušenství nebo přístupných částí, které se při používání pohybují, před montáží a demontáží, před čištěním nebo údržbou, spotřebič vypněte a odpojte od el. sítě vytažením vidlice napájecího přívodu z el. zásuvky!
- Jestliže je napájecí přívod tohoto spotřebiče poškozen, musí být přívod nahrazen výrobcem, jeho servisním technikem nebo podobně kvalifikovanou osobou, aby se tak zabránilo vzniku nebezpečné situace.
- Vždy odpojte spotřebič od napájení, pokud ho necháváte bez dozoru a před montáží, demontáží nebo čištěním.
- Nikdy spotřebič nepoužívejte, pokud má poškozený napájecí přívod nebo vidlici, pokud nepracuje správně, pokud upadl na zem a poškodil se. V takových případech zanechte spotřebič do odborné elektroopravny k prověření jeho bezpečnosti a správné funkce.
- Výrobek je určen pouze pro použití v domácnostech a podobné účely (v obchodech, kancelářích a podobných pracovištích, v hotelích, motelech a jiných obytných prostředích, v podnicích zajišťujících nocleh se snídaní)! Není určen pro komerční použití!
- Po skončení práce citrusovač vždy odpojte od elektrické sítě!
- Vidlici napájecího přívodu nezasunujte do el. zásuvky a nevytahujte z el. zásuvky mokřýma rukama a taháním za přívod!

- **Pohonnou jednotku nikdy neponořujte do vody ani nemyjte pod proudem vody!**
- Citrusovač nesmí pracovat v blízkosti tepelných zdrojů (např. **kamna, el./plynový sporák, vařič, horkovzdušné trouby, grily, infrazářiče**).
- Spotřebič používejte pouze v pracovní poloze na místech, kde nehrozí jeho převrnutí a v dostatečné vzdálenosti od tepelných zdrojů (např. **sporák, kamna, gril atd.**) a vlhkých povrchů (**dřez, umyvadlo atd.**).
- Příslušenství nezasouvejte do žádných tělesných otvorů.
- Vždy odpojte spotřebič od napájení, pokud ho necháváte bez dozoru.
- Nezpracovávejte zmražené ovoce, nebo ovoce příliš tvrdé (např. **ananas, mango, atd.**).
- Pokud se dužnina ze zpracovávaných citrusů začne nadměrně hromadit na sítu, spotřebič vypněte a síto vyčistěte (např. pod tekoucí vodou).
- Je-li spotřebič v činnosti, zabraňte v kontaktu s ním domácím zvířatům, rostlinám a hmyzu.
- Tento spotřebič není určen pro venkovní použití
- Není přípustné jakýmkoli způsobem upravovat povrch spotřebiče (např. pomocí **samolepicí tapety, fólie**, apod.)!
- Dbejte na to, aby se vlasy či volné oblečení nedostaly do nástavců, vyhnete se tak riziku jejich namotání.
- Než odejmete příslušenství nechte rotující části úplně zastavit.
- Pravidelně kontrolujte stav napájecího přívodu spotřebiče.
- Dejte pozor, aby se napájecí přívod nedostal do kontaktu s rotující částí spotřebiče.
- Napájecí přívod nesmí být poškozen ostrými nebo horkými předměty, otevřeným plamenem a nesmí se ponořit do vody.
- V případě potřeby použití prodlužovacího přívodu je nutné, aby nebyl poškozen a vyhovoval platným normám.
- Tento spotřebič používejte pouze pro účel, pro který je určen tak, jak je popsáno v tomto návodu. Spotřebič nikdy nepoužívejte pro žádný jiný účel.
- Výrobce neodpovídá za škody a zranění způsobené nesprávným používáním spotřebiče a příslušenství (např. **znehodnocení potravin, poranění**) a není odpovědný ze záruky za spotřebič v případě nedodržení výše uvedených bezpečnostních upozornění.

II. POPIS SPOTŘEBIČE (obr. 1)

- | | |
|-------------------------------|-----------------------------|
| A – pohonná jednotka | C – síto |
| – A1 – hřídel pohonu | D – lisovací trn |
| – A2 – napájecí přívod | – D1 – nástavec trnu |
| B – nádoba | E – víko |

III. PŘÍPRAVA K POUŽITÍ

Odstraňte veškerý obalový materiál a vyjměte citrusovač. Před prvním použitím umyjte části které přijdou do styku s potravinami v horké vodě s přídavkem saponátu, důkladně opláchněte čistou vodou a vytřete do sucha. Nyní je spotřebič připraven k použití. Množství zpracovávaných citrusů volte tak, aby nedošlo k překročení maximálního obsahu nádoby označené ryskou. Větší množství zpracovávaných citrusů je nutné rozdělit na několik dávek a průběžně kontrolovat obsah nádoby. Doporučujeme občas práci přerušit a odstranit dužninu, které se zachytila na sítu (viz. ods. **I. BEZPEČNOSTNÍ UPOZORNĚNÍ**). Časy přípravy závisí na množství, druhu i kvalitě použitých citrusových plodů a pohybují se v desítkách sekund.

Sestavení citrusovače

Nádoby **B** nasadte na hřídel pohonu **A1** tak, aby sklouzla až dolů a následně nádobu pootočením zajistíte (ozve se slyšitelné klapnutí). Síto **C** vložte na nádobu tak, aby výstupek zapadl do prostoru v držadle. Lisovací trn **D** nasuňte mírným tlakem na hřídel pohonu **A1**. Při vyjímání jednotlivých součástí postupujte opačným způsobem. Pokud budete odšťavňovat velké citrusové plody použijte k tomu nástavec trnu **D1**, který mírným tlakem nasuňte na trn **D**.

Použití citrusovače

Sestavený citrusovač **A** umístěte na pevnou, rovnou a suchou podložku. Vidlici napájecího přívodu **A2** připojte k el. síti. Vybrané citrusové plody (např. pomeranč, citrón, grapefruit) rozpuslte a přitlačte na lisovací trn **D**, tím se spotřebič automaticky zapne. Lisovací trn se otáčí doleva nebo doprava. Šťáva se lisuje a stéká po trnu přes sítko do nádoby. Výstupky na trnu zároveň vytlačují dužninu. Jakmile uvolníte tlak na trn, spotřebič se vypne. Šťávu buď ihned spotřebujte, případně ji přelijte do jiné vhodné nádoby a uložte v chladničce.

Upozornění:

- Maximální doba trvalého chodu je **5 min.**, poté dodržte pauzu cca 15 min. nutnou k ochlazení pohonné jednotky.
- Nevyvíjejte tlak na trn za použití nadměrné síly!
- Dbejte na to, aby dosedací plochy a těsnicí prvky byly čisté a funkční.

IV. ÚDRŽBA

Před každou údržbou spotřebič odpojte vytažením vidlice napájecího přívodu z el. zásuvky! **Čištění provádějte pravidelně po každém použití!** Nepoužívejte drsné a agresivní čisticí prostředky (např. ostré předměty, škrabky, chemická rozpouštědla, ředidla, žíravé prostředky)! Pohonnou jednotku **A** čistěte pouze otíráním měkkým vlhkým hadříkem s přísadkou saponátu. **Dbejte na to, aby se do vnitřních částí nedostala voda!** Všechny ostatní dílce (tj. **B, C, D, D1, E**) umyjte v horké vodě s čisticím prostředkem, následně opláchněte čistou vodou a nechte dokonale uschnout (můžete použít myčku nádobí). Výlisky z plastu nikdy nesusušte nad zdrojem tepla (např. kamna, el./plynový sporák). Pokud se znečistí napájecí přívod, otřete jej vlhkým hadříkem. Některé ovoce může určitým způsobem příslušenství zabarvit. To však nemá na funkci spotřebiče žádný vliv a není důvodem k reklamaci spotřebiče. Toto zabarvení obvykle za určitou dobu samo zmizí.

V. SKLADOVÁNÍ

Napájecí přívod **A2** můžete navinout do prostoru pláště pohonné jednotky. Sestavený citrusovač přikryjte víkem **E**.

VI. EKOLOGIE



Pokud to rozměry dovolují, jsou na všech kusech vytištěny znaky materiálů použitých na výrobu balení, komponentů a příslušenství, jakož i jejich recyklace. Uvedené symboly na výrobku nebo v průvodní dokumentaci znamenají, že použité elektrické nebo elektronické výrobky nesmí být likvidovány společně s komunálním odpadem. Za účelem jejich správné likvidace je odevzdejte na k tomu určených sběrných místech, kde budou přijaty zdarma. Správnou likvidací tohoto produktu pomůžete zachovat cenné přírodní zdroje a napomáháte prevenci potenciálních negativních dopadů na životní prostředí a lidské zdraví, což by mohly být důsledky nesprávné likvidace odpadů. Další podrobnosti si vyžádejte od místního úřadu nebo nejbližšího sběrného místa (viz www.elektrowin.cz).

Při nesprávné likvidaci tohoto druhu odpadu mohou být v souladu s národními předpisy uděleny pokuty. Pokud má být spotřebič definitivně vyřazen z provozu, doporučuje se po odpojení napájecího přívodu od el. sítě přívod odříznout, spotřebič tak bude nepoužitelný.

Údržbu rozsáhlejšího charakteru nebo údržbu, která vyžaduje zásah do vnitřních částí spotřebiče, musí provést odborný servis!

Nedodržením pokynů výrobce zaniká právo na záruční opravu!

Případně další informace o spotřebiči a servisní síti získáte na infolince +420 577 055 333 nebo na internetové adrese www.eta.cz.

VII. TECHNICKÁ DATA

Napětí (V)	uvedeno na typovém štítku.
Příkon (W)	uveden na typovém štítku.
Objem nádoby (l)	1
Hmotnost cca (kg)	0,5
Spotřebič třídy	II
Rozměry cca (mm)	200 x 190 x 220

Na výrobek bylo vydáno ES prohlášení o shodě podle zákona č. 22/1997 Sb. v platném znění. Výrobek splňuje požadavky níže uvedených nařízení vlády v platném znění:

- NV č. 17/2003 Sb., kterým se stanoví technické požadavky na elektrická zařízení nízkého napětí (odpovídá Směrnici Rady č. 2006/95/ES v platném znění).
- NV č. 616/2006 Sb., kterým se stanoví technické požadavky na výrobky z hlediska jejich elektromagnetické kompatibility (odpovídá Směrnici Rady č. 2004/108/ES v platném znění).
- NV č. 481/2012 Sb., Nařízení vlády o omezení používání některých nebezpečných látek v elektrických a elektronických zařízeních (odpovídá Směrnici Evropského parlamentu a Rady 2011/65/EU v platném znění).

Na výrobek bylo vydáno prohlášení o shodě podle zákona č. 258/2000 Sb. o ochraně veřejného zdraví v platném znění. Výrobek odpovídá svými vlastnostmi požadavkům stanoveným vyhláškou MZ č. 38/2001 Sb. o hygienických požadavcích na výrobky určené pro styk s potravinami a pokrmy. Výrobek je v souladu s Nařízením Evropského parlamentu a Rady č. 1935/2004/ES o materiálech a předmětech určených pro styk s potravinami.

Nepodstatné odchylky od standardního provedení, které nemají vliv na funkci výrobku, si výrobce vyhraduje.

HOUSEHOLD USE ONLY – Pouze pro použití v domácnosti. DO NOT IMMERSE IN WATER OR OTHER LIQUIDS – Neponořovat do vody nebo jiných tekutin. TO AVOID DANGER OF SUFFOCATION, KEEP THIS PLASTIC BAG AWAY FROM BABIES AND CHILDREN. DO NOT USE THIS BAG IN CRIBS, BEDS, CARRIAGES OR PLAYPENS. THIS BAG IS NOT A TOY. Nebezpečí udušení. Nepoužívejte tento sáček v kolébkách, postýlkách, kočárcích nebo dětských ohrádkách. PE sáček odkládejte mimo dosah dětí. Sáček není na hraní.

VÝROBCE: ETA a.s., Zelený pruh 95/97, 147 00 Praha 4-Bráník, Česká republika.



UPOZORNĚNÍ

eta 0037 Fruito

NÁVOD NA OBSLUHU

Vážení zákazník, ďakujeme Vám za zakúpenie nášho produktu. Pred uvedením tohto prístroja do prevádzky, si veľmi pozorne prečítajte návod na obsluhu a tento návod spolu so záručným listom, dokladom o predaji a podľa možnosti aj s obalom a vnútorným vybavením obalu dobre uschovajte.

I. BEZPEČNOSTNÉ UPOZORNENIA



- Pred prvým uvedením do prevádzky si pozorne prečítajte návod na obsluhu, prezrite si obrázky a návod si uschovajte. Inštrukcie v návode považujte za súčasť spotrebiča a postúpte ich akémukoľvek ďalšiemu užívateľovi spotrebiča.
- Skontrolujte, či údaj na typovom štítku zodpovedá napätiu vo vašej elektrickej zásuvke. Vidlicu napájacieho prívodu treba pripojiť do správne zapojenej zásuvky podľa STN!
- Tento spotrebič môžu používať deti vo veku 8 rokov a staršie a osoby so zníženými fyzickými alebo mentálnymi schopnosťami alebo nedostatkom skúseností a znalostí, pokiaľ sú pod dozorom alebo boli poučené o používaní tohto spotrebiča bezpečným spôsobom a porozumeli prípadným nebezpečenstvám. Deti si so spotrebičom nesmú hrať. Čistenie a údržbu vykonávanú užívateľom nesmú vykonávať deti bez dozoru.
- Pred výmenou príslušenstva alebo prístupných častí, ktoré sa pri používaní pohybujú, pred montážou a demontážou, pred čistením alebo údržbou, spotrebič vypnite a odpojte od el. siete vytiahnutím vidlice napájacieho prívodu z elektrickej zásuvky!
- Vždy odpojte spotrebič od napájania, ak ho nechávate bez dozoru a pred montážou, demontážou alebo čistením.
- Ak je napájací prívod spotrebiča poškodený, musí byť prívod nahradený výrobcom, jeho servisným technikom alebo podobne kvalifikovanou osobou, aby sa tak zabránilo vzniku nebezpečnej situácie.
- Spotrebič nikdy nepoužívajte, ak má poškodený napájací prívod alebo vidlicu, ak nepracuje správne, spadol na zem a poškodil sa, poškodil sa alebo nefunguje tesnenie. V takých prípadoch ho odnesť do špecializovaného servisu, aby preverili jeho bezpečnosť a správnu funkčnosť.
- Výrobok je určený len pre použitie v domácnostiach a pre podobné účely (v obchodoch, kanceláriách a podobných pracoviskách, v hoteloch, motelloch a iných obytných prostrediach, v podnikoch zaisťujúcich nocľah s raňajkami)! Nie je určený pre komerčné použitie!
- Po skončení práce citrusovač vždy odpojte od elektrickej siete!
- Vidlicu napájacieho prívodu nezasúvajte (ani nevytáhujte) do zásuvky mokrými rukami!
- Pohonnú jednotku neponárajte do vody, ani ju neumývajte prúdom vody!

- Citrusovač neukladajte vedľa tepelných zdrojov (napr. **kachlí, el./plynového sporáka, kozuba, radiátorov teplovzdušné rúry, grily, infražiariče, atd.**).
- Neodšťavujte zmrazené ovocie, alebo príliš tvrdé ovocie (napr. **ananas, mango, atd.**).
- Pokiaľ sa dužina zo spracovávaných citrusov začne nadmerne hromadiť na site, spotrebič vypnite a sito vyčistíte (napr. pod tečúcou vodou).
- Spotrebič používajte výhradne v pracovnej polohe na miestach, kde nehrozí jeho prevrhnutie a v dostatočnej vzdialenosti od tepelných zdrojov (napr. **kachlí, sporáka, variča**) alebo vlhkých povrchov (ako sú **výlevky, umývadlá**).
- Ak je spotrebič v činnosti, zabráňte v kontakte s ním domácim zvieratám, rastlinám a hmyzu.
- Tento spotrebič nie je určený na vonkajšie použitie.
- Nie je prípustné akýmkoľvek spôsobom upravovať povrch spotrebiča (napr. **pomocou samolepiacej tapety, fólie, a pod.**)!
- Dbajte na to, aby sa vlasy či voľné oblečenie nedostali do príslušenstva, vyhnete sa tak riziku ich namotania.
- Nikdy neodnímajte nadstavce za chodu pohonnej jednotky.
- Pravidelne kontrolujte stav napájacieho prívodu spotrebiča.
- Príslušenstvo nezasúvajte do žiadnych telesných otvorov.
- Vždy odpojte spotrebič od napájania, pokiaľ ho nechávate bez dozoru.
- Dajte pozor, aby sa napájací prívod nedostal do kontaktu s rotujúcou časťou spotrebiča.
- Napájací prívod nesmie byť poškodený ostrými alebo horúcimi predmetmi, otvoreným plameňom a nesmie byť ponáraný do vody.
- V prípade potreby použitia predlžovacieho prívodu je nutné, aby nebol poškodený a vyhovoval platným normám.
- Tento spotrebič používajte výhradne na účel, na ktorý je určený a ktorého opis je v tomto návode. Spotrebič nikdy nepoužívajte na žiadny iný účel!
- Výrobca nezodpovedá za škody spôsobené nesprávnym používaním spotrebiča a jeho príslušenstva (napr. **znehodnotenie potravín, poranenie**) a nie je povinný poskytnúť záruku na spotrebič v prípade nedodržania zhora uvedených bezpečnostných upozornení.

II. POPIS SPOTREBIČA (obr. 1)

- | | |
|-----------------------------|-------------------------|
| A - pohonná jednotka | C - sito |
| - A1 – hriadeľ pohonu | D - lisovací trň |
| - A2 - napájací prívod | - D1 - nadstavec trňa |
| B - nádoba | E - veko |

III. PRÍPRAVA NA POUŽITIE

Odstráňte všetok obalový materiál a vyberte citrusovač. Zo spotrebiča odstráňte všetky prípadné adhézne fólie, samolepky alebo papier. Pred prvým uvedením do činnosti umyte všetky časti, ktoré sa dostanú do styku s potravinami, roztokom teplej vody a saponátu, dôkladne ich opláknite čistou vodou a utrite dosucha. Teraz je spotrebič pripravený na použitie. Množstvo spracovávaných citrusov voľte tak, aby nedošlo k prekročeniu maximálneho obsahu nádoby označeného ryskou. Väčšie množstvo spracovávaných citrusov je potrebné rozdeliť na viac dávok a priebežne kontrolovať obsah nádoby. Doporučujeme občas prácu prerušiť a odstrániť dužinu, ktorá sa zachytila na site (viď. ods. I. **BEZPEČNOSTNÉ UPOZORNENIE**). Čas prípravy je závislý od množstva, druhu a kvalite použitých citrusových plodov a pohybuje sa v rozpätí desiatok sekúnd.

Zostavenie citrusovača

Nádobu **B** nasadte na hriadel' pohonu **A1** tak, aby skĺzla až dolu a následne ju pootočením zaistíte (ozve sa počuteľné zaklapnutie). Sito **C** vložte na nádobu tak, aby výstupok zapadol do priestoru v držadle. Lisovací trň **D** nasunte miernym tlakom na hriadel' pohonu **A1**. Pri vyňatí jednotlivých súčastí postupujte opačným spôsobom.

Pokiaľ budete odšťavovať veľké citrusové plody, použite na ne nadstavec trňa **D1**, ktorý miernym tlakom nasunte na trň **D**.

Použitie citrusovača

Zostavený citrusovač **A** umiestite na pevnú, rovnú a suchú podložku. Vidlicu napájacieho prívodu **A2** pripojte k el. sieti. Vybrané citrusové plody (napr. pomaranč, citrón, grapefruit) rozpolte a pritlačte na lisovací trň **D**, tým sa spotrebič automaticky zapne. Lisovací trň sa otáča doľava alebo doprava.

Šťava sa lisuje a steká po trni cez sitko do nádoby. Výstupky na trni zároveň vytlačajú dužinu. Akonáhle uvoľníte tlak na trni, spotrebič sa vypne. Šťavu môžete buď okamžite preliať do inej nádoby alebo ju môžete uschovať v chladničke.

Poznámka:

- Maximálna doba činnosti je **5 minút**. Potom dodržte pauzu 15 minút, ktorú citrusovač potrebuje na ochladenie pohonnej jednotky.
- Nevyvíjajte príliš veľký tlak na lisovací trň.
- Dbajte na to, aby dosadacie plochy boli čisté a funkčné.

IV. ÚDRŽBA

Pred každou údržbou spotrebič odpojte vytiahnutím vidlice napájacieho prívodu z el. zásuvky! **Čistenie vykonávajte pravidelne po každom použití!** Nepoužívajte drsné a agresívne čistiace prostriedky (napr. ostré predmety, škrabky, chemické rozpúšťadlá, riedidlá, žieravé prostriedky)! Pohonnú jednotku **A** čistite mäkkou vlhkou handričkou s prípravkom saponátu. **Dbajte na to, aby sa do vnútorných častí nedostala voda!** Všetky ostatné diely (tj. **B, C, D, D1, E**) umyte v horúcej vode s čistiacim prostriedkom, následne opláchnite čistou vodou a nechajte dokonale uschnúť (môžete použiť umývačku riadu). Výlisky z plastu nikdy nesušte nad zdrojom tepla (napr. kachle, el./plynový sporák). Pokiaľ sa znečistí napájací prívod, utrite ho vlhkou handričkou. Niektoré prísady môžu určitým spôsobom zafarbiť príslušenstvo, to však nemá na funkciu spotrebiča žiadny vplyv a nie je dôvodom na reklamáciu spotrebiča. Zafarbenie sa zvyčajne po určitom čase samo stratí.

V. SKLADOVANIE

Napájací prívod **A2** môžete navinúť do priestoru plášťa pohonnej jednotky. Zostavený citrusovač prikryte vekom **E**.

VI. EKOLÓGIA



Ak to rozmery umožňujú, na všetkých dieloch sú vytlačené znaky materiálov, ktoré sú použité na obalový materiál, komponenty a príslušenstvo, ako aj na ich recyklovanie. Uvedené symboly na výrobku alebo v sprievodnej dokumentácii znamenajú, že použité elektrické alebo elektronické výrobky nesmú byť likvidované spoločne s komunálnym odpadom. Za účelom správnej likvidácie výrobku ho odovzdajte na určených zberných miestach, kde budú prijaté zdarma. Správnou likvidáciou tohto produktu pomôžete zachovať cenné prírodné zdroje a napomáhate prevencii potenciálnych negatívnych dopadov na životné prostredie a ľudské zdravie, čo by mohli byť dôsledky nesprávnej likvidácie odpadov.

Ďalšie podrobnosti si vyžiadajte od miestneho úradu alebo najbližšieho zberného miesta (viď www.envidom.sk). Pri nesprávnej likvidácii tohto druhu odpadu môžu byť v súlade s národnými predpismi udelené pokuty. Ak má byť spotrebič definitívne vyradený z činnosti, odporúča sa po jeho odpojení od elektrickej siete odrezat' napájací prívod. Spotrebič tak bude nepoužiteľný.

Údržbu rozsiahlejšieho charakteru alebo údržbu, ktorá vyžaduje zásah do vnútorných častí spotrebiča, musí vykonať iba špecializovaný servis!

Nedodržaním pokynov výrobcu zaniká právo na záručnú opravu!

Prípadné ďalšie informácie o spotrebiči a servisnej sieti získate na infolinke +420 577 055 333 alebo na internetovej adrese www.eta.sk.

VII. TECHNICKÉ ÚDAJE

Napätie (V)	uvedené na typovom štítku
Príkion (W)	uvedený na typovom štítku
Objem nádoby (l)	1
Hmotnosť (kg)	0,5
Spotrebič ochrannej triedy	II
Rozmery (dxhxv), (mm):	200 x 190 x 220

Deklarovaná hodnota emisie hluku tohto spotrebiča je 53 dB, čo predstavuje hladinu „A“ akustického výkonu vzhľadom na referenčný akustický výkon 1 pW.

Na výrobok bolo vydané ES vyhlásenie o zhode podľa zákona č. 264/1999 Z.z. v platnom znení. Výrobok spĺňa požiadavky nižšie uvedených nariadení vlády v platnom znení:

- NV č. 308/2004 Z.z., ktorým sa ustanovujú podrobnosti o technických požiadavkách a postupoch posudzovania zhody pre elektrické zariadenia, ktoré sa používajú v určitom rozsahu napätia (zodpovedá Smernici Rady č. 2006/95/ES v platnom znení).
- NV č. 194/2005 Z.z. o podrobnostiach o technických požiadavkách na výrobky z hľadiska elektromagnetickej kompatibility (zodpovedá Smernici Rady č. 2004/108/ES v platnom znení).

Na výrobok bolo vydané vyhlásenie o zhode podľa zákona č. 272/1994 Z.z. o ochrane zdravia ľudí v platnom znení. Výrobok je v súlade s Nariadením Európskeho parlamentu a Rady č. 1935/2004/ES o materiáloch a predmetoch určených pre styk s potravinami. Výrobca si vyhradzuje nepodstatné zmeny štandardného vyhotovenia, ktoré nemajú vplyv na funkciu výrobku.

HOUSEHOLD USE ONLY — Len na použitie v domácnosti. DO NOT IMMERSE IN WATER OR OTHER LIQUIDS — Neponárať do vody alebo iných tekutín. TO AVOID DANGER OF SUFFOCATION, KEEP THIS PLASTIC BAG AWAY FROM BABIES AND CHILDREN. DO NOT USE THIS BAG IN CRIBS, BEDS, CARRIAGES OR PLAYPENS. THIS BAG IS NOT A TOY. Nebezpečenstvo udusenía. Nepoužívajte toto vrecúško v kolískach, postieľkach, kočíkoch alebo detských ohrádkach. PE vrecko odkladajte mimo dosahu detí. Vrecko nie je na hranie.

VÝROBCA: ETA a.s., Zelený pruh 95/97, 147 00 Praha 4-Bráník, Česká republika.

VÝHRADNÝ DOVOZCA PRE SR: ETA - Slovakia, spol. s r.o., Stará Vajnorská 8, 831 04 Bratislava 3.



UPOZORNENIE

Electric juicer for citrus fruits

eta 0037 Fruito

USER MANUAL

Dear customer, thank you for purchasing our product. Please read the operating instructions carefully before putting the appliance into operation and keep these instructions including the warranty, the receipt and, if possible, the box with the internal packing.

I. SECURITY ADVICE

- Before first putting into operation read carefully the whole instructions, see the illustration and put the instructions to a safe place. Consider these instructions to be a part of the appliance and provide them to other users of the appliance.
- Check whether the data on type label correspond to the voltage of your electric socket.
- This appliance can be used by children aged from 8 years and above and persons with reduced physical, sensory or mental capabilities or lack of experience and knowledge if they have been given supervision or instruction concerning use of the appliance in a safe way and understand the hazards involved. Children shall not play with the appliance. Cleaning and user maintenance shall not be made by children without supervision.
- Before replacing accessories or accessible parts, which move during operation, before assembly and disassembly, before cleaning or maintenance, turn off the appliance and disconnect it from the mains by pulling the power cord from the power socket!
- Do not leave the appliance plugged in power supply without supervision!
- If the power cord of the appliance is corrupted, it has to be replaced by the manufacturer, its service technician or a similarly qualified person so as to prevent dangerous situations.
- Never use the appliance if its power cord or plug is damaged, if it does not work properly, if it fell down and was damaged and it is leaking. In this case take the appliance to a special service to check its safety and proper function.
- **Never put the plug to the power supply and pull it out with wet hands and do not pull the feed cable!**
- **The product is intended for home use and similar (in shops, offices and similar workplaces, in hotels, motels and other residential environments, in facilities providing accommodation with breakfast). It is not intended for commercial use!**
- **Unplug the juicer from the el. mains after finishing work!**
- **Never immerse the driving unit in water nor wash it under water flush!**
- Use the appliance only in working position in places where there is no fear of tipping over and within sufficient distance from thermal sources (e.g. **kitchen-range, stove, gridiron, etc.**) and wet surfaces (**kitchen sink, wash-basin, etc.**).
- Use the appliance only with the accessories designed for this type. Using other accessories can be dangerous for the operator.

- Do not put the appliance into bodily holes.
- Do not process frozen fruit or fruit too hard (e.g. pineapple, mango, etc.)
- If the pulp of the processed fruit begins to collect on the sieve excessively, turn off the appliance and clean the sieve (e.g. under running water).
- When the appliance is in operation, prevent pets, plants or insects to get in contact with it.
- This appliance is not intended for outdoor use.
- Do not place any objects on the appliance.
- It is not permissible to adjust the surface of the appliance in any way (e.g. by **means of self-adhesive wall-paper, foil**, etc.)!
- Make sure that hair or loose clothes do not get into the accessories to avoid risk of them tangling into the mixing blade.
- If the propulsion unit is operating, do not remove the accessories.
- Check the condition of the supply cord regularly.
- When leaving the appliance without supervision, always detach it from the power supply.
- Make sure the supply cord does not get in contact with the rotating parts of the appliance.
- Supply cord must not be damaged by sharp or hot subjects, by open flame and it must not be immersed in water.
- If you need to use extension cable it must not be damaged and it must comply with the valid standards.
- Never use the appliance for other scope than for which it was intended and described in the present instructions!
- The manufacturer does not answer for damages caused by wrong use of the appliance and its accessories (e.g. **devaluation of foodstuffs, fire**) and he does not guarantee for the appliance if the above stated security advices have not been observed.

II. FEATURES OF THE DEVICE (pic. 1)

A – propulsion unit

- A1 – propulsion shaft
- A2 – supply cord

B – dish

C – sieve

D – press spike

- D1 – spike attachment

E – lid

III. PREPARATION FOR USE

Remove all packaging material, remove the juicer. Remove any possible adhesion foils, stick-on labels or paper from the appliance. Wash all parts that will come in touch with food in hot water with soap, rinse them thoroughly with clean water and wipe dry or let dry before first use. The appliance is now ready for use. Select the amount of processed ingredients so that the maximum content of the container does not exceed the **mark**. It is necessary to divide bigger amounts of processed ingredients into several portions and check the contents of the container continuously. We recommend suspending work once in a while and removing the pulp which has collected on the sieve (see par. I. **SAFETY PRECAUTIONS**). The preparation times depend on amount, kind and quality of the citrus fruit used and range in tens of seconds.

Assembling the juicer

Put the dish **B** on the propulsion shaft **A1** so that it slides all the way down and lock the dish by turning (an audible click will sound). Put the sieve **C** on the dish so that the protrusion fits into the space in the handle. Slide the press spike **D** on the propulsion shaft **A1** by pressing lightly. Proceed reversely when removing the individual parts.

If you are going to juice big citrus fruit, slide the spike attachment **D1** lightly on the spike **D**.

Use of the juicer

Place the assembled juicer **A** on a firm, flat and dry surface. Connect the fork of the supply cord **A2** to the mains. Half the selected citrus fruit (e.g. orange, lemon, grapefruit) and press them onto the press spike **D** which will automatically turn on the appliance. The press spike turns left or right. The juice is pressed and runs through the sieve into the dish. The protrusions on the spike push out the pulp. As soon the press on the spike is released, the appliance turns off. You can either pour the juice into another dish or keep it in a fridge.

Caution:

- Maximum time of operation is **5 minutes**, then leave the appliance rest and cool down for approx. 15 min.
- Do not apply much pressure on the press spike.
- Make sure that the bearing surfaces are clean and functional.

IV. MAINTENANCE

Unplug the appliance from el. outlet before any handling with the appliance! Clean the appliance regularly after every use! Do not use any rough and abrasive cleaning agents! Clean the propulsion unit **A** with a damp cloth and soap. Clean all accessories (**B, C, D, D1, E**) immediately after use in hot water with soap (you can use a dish washer). Some fruits may discolour the accessory. This change, however, does not have any influence on the surface characteristics in any way and it cannot be subject to a complaint under warranty! This discoloration will usually disappear with time. Never dry the plastic die-cast over a heat source (e.g. stove, el./gas cooker).

V. STORAGE

You may coil the supply cord **A2** into the space in the housing of the propulsion unit. Cover the assembled juicer with a lid **E**.

VI. ENVIRONMENT



Printed signs of materials used for manufacture, packing, components and accessories, as well as their recycling, are on all the pieces if their dimensions enable it. The symbols on the product or in the accompanying documentation mean that the used electric or electronic products must not be disposed together with municipal wastes. Please, hand them over to the collection points designed for their correct disposal, where they will be accepted free of charge. By correct disposal of this product you can help to preserve valuable natural resources and help to prevent possible negative impacts to the environment and to human health, which could be the results of incorrect waste disposal. For further details ask the municipal authorities or the nearest collecting point. Penalties can be charged for incorrect disposal of such wastes, according to national regulations. If the appliance is to be put out of operation definitely, we recommend cutting off the feeder cable, to disable its use.

Expert service must do the large maintenance or to intervene into inside parts of the appliance! Non-observance of the instructions of the manufacturer cancels the right for guarantee repair!

VII. TECHNICKÁ DATA

Voltage (V)	given on type label
Absorbed power (W)	given on type label
Capacity of the vessel (l)	1
Weight (kg) approximately	0,5
Protection class of the appliance	II
Size of the product (mm)	200 x 190 x 220

EC declaration on conformity was issued for the product.

Regarding EMC, the product conforms to the Council Directive No. 2004/108/EC as amended and regarding the electric safety, the product conforms to the Council Directive No. 2006/95/EC as amended.

The product is in compliance with the Regulation of the European Parliament and Council No. 1935/2004/EC on materials and articles intended to come into contact with food.

The manufacturer reserves its right for unimportant deviations from the standard design without influence of the product function.

HOUSEHOLD USE ONLY. DO NOT IMMERSE IN WATER OR OTHER LIQUIDS . TO AVOID DANGER OF SUFFOCATION, KEEP THIS PLASTIC BAG AWAY FROM BABIES AND CHILDREN. DO NOT USE THIS BAG IN CRIBS, BEDS, CARRIAGES OR PLAYPENS.

THIS BAG IS NOT A TOY.



NOTICE

eta 0037 Fruito

HASZNÁLATI UTASÍTÁS

Köszönjük, hogy termékünket választotta. A készülék használata előtt nagyon figyelmesen olvassa el ezt a használati útmutatót, és lehetőség szerint a garancialevéllel, pénztári bizonylattal, csomagolással és a csomagolás belső részeivel együtt gondosan őrizze meg.

I. BIZTONSÁGI ELŐÍRÁSOK

- A készülék üzembehelyezése előtt figyelmesen olvassa el a használati utasítást, tanulmányozza át az ábrákat, majd az útmutatót gondosan őrizze meg. A használati utasítás a készülék tartozéka, úgyhogy bármilyen esetleges következő felhasználónak adja oda azt a készülékkel együtt.
- Ellenőrizze, hogy a típuscímkén feltüntetett adatok megfelelnek-e a hálózati feszültségnek.
- A készüléket 8 éven felüli gyermekek, illetve csökkent fizikai, érzékelési vagy szellemi képességekkel rendelkező, vagy a készülék működtetésében járatlan személyek is használhatják, amennyiben ezt felügyelet mellett teszik, illetve ismerik a készülék biztonságos működtetésének módját és az azzal járó veszélyeket. A gyermek ne játszon a készülékkel! Felügyelet nélkül a gyermek nem végezheti el a készülék tisztítását, karbantartását!
- A tartozékok vagy hozzáférhető részek kicserélése előtt, amelyek működés közben mozognak, beszerelés és szétszerelés előtt, tisztítás vagy karbantartás előtt, a készüléket kapcsolja ki és húzza ki a tápkábel dugójának kihúzásával az aljzatból!
- A terméket soha ne hagyja bekapcsolt állapotban felügyelet nélkül.
- Ha a készülék csatlakozóvezetéke megsérül, akkor azt a gyártó cég, annak szervíz szakembere vagy hasonló minősítéssel rendelkező más személy cserélje ki, hogy elkerüljük ezzel veszélyes helyzet kialakulását.
- Ne használja a készüléket, ha annak csatlakozóvezetéke vagy villásdugója sérült, ha nem működik rendesen vagy ha leesett, megsérült és nem tömör. Ilyen esetekben a készüléket adja át szakszervizi vizsgálatokra, annak biztonságtechnikája és helyes működése ellenőrzése céljából.
- A termék otthoni és hasonló (üzletekben, irodákban és más hasonló munkahelyeken, szállodákban, motelekben és más hasonló helyiségekben, „bed and breakfast” típusú szállodákban) használatra szánt! Nem kereskedelmi használatra!
- **Az aprító csak szilárd élelmiszerek darabolására használható!**
- **A munka befejezése után a citrusprést mindig áramtalanítsa!**
- **A csatlakozókábel villásdugóját nedves kézzel ne helyezze a dugaszoló aljzatba vagy ne húzza ki a dugaszoló aljzatból! A villásdugót ne a csatlakozókábel segítségével húzza ki!**

- **A meghajtó egységet ne merítse vízbe és ne mossa vízszugár alatt!**
- A készülék működése közben kerülje a készülék és az otthoni állatok, virágok, vagy rovarok közötti kontaktust!
- A készüléket tilos a szabadban használni!
- Ne tegyen a készülékre semmilyen tárgyat!
- Nem szabad semmilyen módon módosítani a felületet (pl. **fóliával, tapétával befedni, stb.**)!
- Figyeljen oda, ha bő ruhát visel, illetve hosszú a haja, hogy azok ne lógjanak bele a mixerbe, így elkerülhető rátekeredésük a keverőlapátra!
- Amíg a hajtóegység működésben van, ne távolítson el tartozékokat
- Rendszeresen ellenőrizze a tápkábel állapotát!
- A készüléket olyan helyen használják, ahol nem borulhat fel és éghető anyagoktól (pl. **függönytől, drapériától, fatárgyaktól, stb.**), valamint hőforrásoktól (pl. **kályhától, el./gáztűzhelytől**) és nedves felületektől (**mosogató, mosdótól**) elegendő távolságban van.
- A készüléket csak típusának megfelelő tartozékokkal használja. Más típusú tartozékok használata a kezelőre veszélyes lehet.
- Ne dugja a tartozékokat különböző testnyílásokba.
- A készülék nem alkalmas fagyasztott, vagy túl kemény gyümölcs (pl. **ananász, mangó stb.**) feldolgozására.
- Amennyiben a feldolgozott citrusfélék rostjai nagy mennyiségben kezdenek felhalmozódni a szűrőn, kapcsolja ki a készüléket és tisztítsa ki a szűrőt (pl. folyó víz alatt).
- Ügyeljen arra, hogy a csatlakozókábel ne érintkezzen a készülék forgó részeivel.
- A készülék csatlakozó vezetékét mindig áramtalanítsa, ha azt felügyelet nélkül hagyja.
- Ügyeljen arra, nehogy a csatlakozókábel éles vagy forró tárgyak, nyílt láng által megsérüljön. A csatlakozókábelt vízbe meríteni tilos.
- Amennyiben az aprítót hosszabbító vezetékhez csatlakoztatja, akkor ügyeljen arra, hogy ez a hosszabbító sérülésmentes, és az érintésvédelmi előírásoknak megfelelő legyen.
- A készüléket kizárólag arra a célra használja, amely a rendeltetésének megfelel, és úgy, ahogyan ez ebben a használati utasításban fel van tüntetve. A készüléket sohasem használja semmilyen más célra!
- A gyártó nem felel a készülék és a tartozékok nem rendeltetészerű használatából eredő károkért és sebesülésekért (pl. **az élelmiszer tönkretétele, sebesülések**) és nem felelős a garanciáért, ha nem tartja be a fenti biztonsági óvintézkedéseket!

II. A KÉSZÜLÉK LEÍRÁSA (1. ábra)

A – meghajtóegység

A1 – meghajtóegység tengelye

A2 – csatlakozókábel

B – tartály

C – szűrő

D – présmag

D1 – présmagfelltét

E – fedél

III. ELŐKÉSZÍTÉS A HASZNÁLATRA

Távolítsa el a csomagolóanyagot és vegye ki a citrusprést. Távolítson el minden fóliát, matricát, vagy papírt! Első használat előtt mosogatószeres forró vízben mossa meg a készülék azon részeit, melyek érintkeznek az élelmiszerral, majd alaposan öblítse le tiszta vízzel és törölje szárazra. A készülék készen áll a használatra. A feldolgozandó citrusfélék mennyiségét úgy válassza meg, hogy ne lépje túl a tartály szintjelzővel megjelölt maximális űrtartalmát. Nagyobb mennyiségű citrusok esetében a feldolgozást több adagban kell végezni és folyamatosan ellenőrizni kell az edény tartalmát. Javasoljuk a munka időnkénti megszakítását, a készülék kikapcsolását és a szűrőn felhalmozódott rostok eltávolítását (lásd az I. **BIZTONSÁGI ELŐÍRÁSOK** c. fejezetet).

Az elkészítés ideje a feldolgozandó citrusfélék mennyiségétől, fajtájától és minőségétől függ és néhány tíz másodperc tartományban mozog.

A citrusprés összeállítása

Helyezze a **B** tartályt az **A1** meghajtóegység tengelyére úgy, hogy teljesen lecsússzon és ezután elfordítva rögzítse (amíg be nem kattán). A **C** szűrőt helyezze a tartályra úgy, hogy a kiugrás a fogantyún levő bemélyedésbe kerüljön. A **D** présmagot enyhe nyomással helyezze az **A1** meghajtóegység tengelyére. Az egyes alkatrészek kivételét végezze fordított sorrendben. Nagyobb citrusfélék feldolgozásakor használja a **D1** feltétet, melyet helyezzen enyhe nyomással a **D** présmagra.

A citrusprés használata

Az összeállított citrusprést helyezze stabil, egyenes és száraz felületre. Az **A2** csatlakozókábel villásdugóját csatlakoztassa az elektromos hálózathoz. A kiválasztott citrusféléket (pl. narancs, citrom, grépfrút) vágja félbe és nyomja a **D** présmaghoz, ezzel a készülék automatikusan bekapcsolódik. A présmag balfelé vagy jobbfelé forog. A gyümölcsle kiperéselődik és présmag mentén a szűrőn keresztül lefolyik a tartályba. A présmagon levő kiugrások egyben kinyomják a rostokat. Ha megszüntetjük a présmagra kifejtett nyomást, a készülék kikapcsol. A gyümölcslevet azonnal átöntheti egy másik edénybe vagy hűtőszekrényben tárolhatja.

Figyelmeztetés:

- A folyamatos üzemeltetés ideje maximum **5 perc**, ezután cca 15 perces szünetet kell tartani, hogy a meghajtóegység lehűljön.
- Ne nyomja túlságosan meg az présmag fogantyúját.
- Figyeljen arra, hogy minden felület tiszta és működőképes legyen.

IV. KARBANTARTÁS

A készülék bármilyen kezelése előtt csatlakozókábel villásdugóját ki kell húzni az elektromos aljzatból! Ne használjon durva szemcsésű és agresszív tisztítószereket! Az **A** meghajtóegység tisztítását mosogatószeres nedves ronggyal végezze. Az összes tartozékot (**B, C, D, D1, E**) közvetlenül a használat után mossa el mosogatószeres forró vízben (vagy mosogatógépben). Egyes gyümölcsök feldolgozásakor a tartozékok bizonyos mértékig elszíneződhetnek. Ennek viszont semmilyen befolyása nincs a készülék működésére és ez az elszíneződés általában egy bizonyos idő eltelté után önmagától eltűnik. Ez a változás nem jelenti a készülék meghibásodását és nem jelent okot a készülék reklamációjára! A műanyagból sajtolt tartozékokat sohase szárítsa hőforrás felett (pl. **kályha, elektromos vagy gáztűzhely felett**).

V. TÁROLÁS

Az **A2** csatlakozókábelt a meghajtóegység palástja alatti térbe tekerheti fel. Az összeállított citrusprést az **E** fedéllel takarja le.

VI. KÖRNYEZETVÉDELEM



Amennyiben a méretek lehetővé teszik, valamennyi alkatrészen fel van tüntetve a csomagolóanyagok, komponensek és tartozékok gyártására szolgáló anyagok jelei, továbbá azok újrahasznosítására vonatkozó jelzések. A terméken vagy annak kísérő dokumentációjában feltüntetett jelzések azt jelzik, hogy az elektromos és elektronikus termékeket nem szabad a kommunális hulladékokkal együtt ártalmatlanítani.

A helyes ártalmatlanítás céljából adja le azokat az arra kijelölt hulladékgyűjtő helyeken, ahol azokat ingyenesen veszik át. A termékek helyes ártalmatlanításával értékes természeti forrásokat segít megőrizni és megelőzi azok a potenciálisan a nem megfelelő ártalmatlanításból következő negatív hatásait a környezetre és az emberi egészségre. További részleteket kérjen a helyi önkormányzattól vagy a legközelebbi hulladékgyűjtő helyen. Ezen hulladék anyagok helytelen ártalmatlanítása némelyik ország előírásai szerint pénzbüntetéssel is járhat. Amennyiben a készüléket véglegesen kiselejezi, javasoljuk annak csatlakozóvezetéke elektromos hálózatról történő lekapcsolásakor a csatlakozóvezetéket levágni, ezzel a készülék használhatatlanná válik.

Azoknak az alkatrészeknek a cseréjét, amelyeknél szükséges a készülék elektromos részeibe történő beavatkozás, csak szakszerviz végezheti! A gyártó utasításainak a be nem tartása esetén megszűnik a garanciális javítási kötelezettség!

VII. MŰSZAKI ADATOK

Feszültség (V)	a típuscímkén van feltüntetve
Teljesítményfelvétel (W)	a típuscímkén van feltüntetve
A tartály úrtartalma (l)	1
Tömeg cca (kg)	0,5
Zajkibocsátási érték dB (A)	53
A készülék érintésvédelmi osztálya	II
Termék méretei (mm)	200 x 190 x 220

Az elektromágneses kompatibilitás szempontjából a termék a Tanács 89/336/EEC sz. Irányelvének felel meg, az elektromos biztonság szempontjából a 73/23/EEC sz. Irányelvnek. A gyártó fenntartja a termék működését nem befolyásoló, a standard kivitelől eltérő, jelentéktelen változások jogát.

HOUSEHOLD USE ONLY – Kizárólag háztartási használatra alkalmas.

DO NOT IMMERSE IN WATER OR OTHER LIQUIDS – Ne merítse vízbe vagy más folyadékba. TO AVOID DANGER OF SUFFOCATION, KEEP THIS PLASTIC BAG AWAY FROM BABIES AND CHILDREN. DO NOT USE THIS BAG IN CRIBS, BEDS, CARRIAGES OR PLAYPENS. THIS BAG IS NOT A TOY.

Fulladásveszély. Tartsa a PE zacskót gyermekektől elzárt helyen. A zacskó nem játékszer. Ne használja ezt a zacskót bölcsőekben, kiságyakban, babakocsikban, vagy gyerek járókákban.

GYÁRTJA: ETA a.s., Zelený pruh 95/97, 147 00 Praha 4-Bráník, Cseh Köztársaság.



FIGYELMEZTETÉS

eta 0037 Fruito

INSTRUKCJA OBSŁUGI

Szanowni Państwo, dziękujemy za zakup naszego produktu. Przed rozpoczęciem użytkowania, należy uważnie przeczytać wszystkie instrukcje i zachować je na przyszłość. Dotyczy to także gwarancji, dowodu zakupu oraz – jeśli to możliwe – wszystkich części oryginalnego opakowania.

I. OSTRZEŻENIA DOTYCZĄCE BEZPIECZEŃSTWA



- Przed pierwszym uruchomieniem należy przeczytać instrukcję obsługi, przeglądnąć i zachować instrukcję do późniejszego wglądu. Wskazówki w instrukcji obsługi należy uważać za część urządzenia i przekazać innemu użytkownikowi urządzenia.
- Sprawdź, czy dane dotyczące napięcia podane na tabliczce odpowiadają napięciu w Twoim gniazdku elektrycznym. Wtyczkę przewodu zasilającego należy podłączyć do gniazdka instalacji elektrycznej, które jest zgodne z odpowiednimi normami.
- Z urządzenia mogą korzystać dzieci powyżej 8 roku życia, oraz osoby z ograniczonymi zdolnościami fizycznymi, sensorycznymi lub umysłowymi, a także nieposiadające wiedzy lub doświadczenia w użytkowaniu tego typu urządzeń pod warunkiem, że będą one nadzorowane lub zostaną poinstruowane na temat bezpiecznego korzystania z tego urządzenia oraz zagrożeń wiążących się z jego używaniem. Bawienie się urządzeniem jest zabronione dzieciom. Czyszczenie i konserwacja bez nadzoru dorosłych jest dzieciom zabroniona.
- Przed wymianą wyposażenia lub dostępnych części, które ruszają się podczas pracy, przed montażem i demontażem, przed czyszczeniem lub konserwacją należy wyłączyć urządzenie i odłączyć je od sieci elektrycznej poprzez wyciągnięcie wtyczki przewodu zasilającego z gniazdka elektrycznego!
- Nie należy pozostawiać bez nadzoru żelazka podłączonego do sieci elektrycznej!
- Jeżeli kabel zasilający urządzenia jest uszkodzony, musi być wymieniony przez producenta, przez technika serwisowego lub osobę kwalifikowaną, aby nie dopuścić tak do powstania niebezpiecznej sytuacji.
- Nigdy nie używaj urządzenia, jeśli jest uszkodzony przewód, wtyczka lub urządzenie nie działa prawidłowo, upadło na ziemię i posiada widoczne oznaki uszkodzenia, posiada widoczne oznaki uszkodzenia lub jest nieszczelne. W takich przypadkach, zanieś urządzenie do autoryzowanego serwisu celem sprawdzenia funkcji bezpieczeństwa i prawidłowego działania.
- Wtyczki kabla zasilającego nie wkładaj do gniazdka elektrycznego i nie wyciągaj mokrymi rękami i ciągnąc za kabel zasilania!

- **Produkt przeznaczony jest do stosowania w gospodarstwach domowych i podobnych miejscach (sklepy, biura i podobne miejsca pracy, hotele, motele i inne środowiska mieszkalne, w firmach świadczących usługi noclegowe ze śniadaniem)! Nie jest przeznaczone do użytku komercyjnego!**
- Akcesoriów nie należy wkładać do żadnych otworów ciała.
- Przed wymianą akcesoriów i części dostępnych, które podczas pracy są w ruchu, przed montażem i demontażem przed przystąpieniem do czyszczenia lub konserwacji, należy urządzenie odłączyć od sieci wyciągając wtyczkę z gniazda!
- Podczas pracy urządzenia należy zapobiegać, aby zwierzęta i owady nie miały dostępu do urządzenia.
- Urządzenie nie jest przeznaczone do użytku na zewnątrz.
- Na urządzenie nie należy umieszczać żadnych przedmiotów.
- W żaden sposób nie wolno modyfikować powierzchni urządzenia (np. **za pomocą tapety, folii itp.**!)
- Zadbaj, aby luźne ubranie lub włosy, nie dostały się do końcówki, unikniesz tak ryzyka owinięcia.
- Nie należy zdejmować akcesoriów, gdy działa silnik
- Regularnie kontroluj stan przewodu zasilającego urządzenia.
- Zawsze należy odłączyć urządzenie od zasilania, jeśli jest pozostawione bez dozoru.
- **Po zakończeniu pracy zawsze należy odłączyć wyciskarkę od prądu elektrycznego!**
- **Jednostki napędowej nie wolno zanurzać do wody i myć pod bieżącą wodą!**
- Urządzenie należy używać tylko w pozycji roboczej w miejscach, gdzie nie zagraża niebezpieczeństwo przewrócenia, z dala od źródeł ciepła (np. **piec, piekarnik, kuchenka, grill**, itp.) i mokrych powierzchni (np. **zlewozmywaków, umywalk**, itp.).
- Nie przetwarzaj mrożonych owoców lub owoców zbyt twardych (np. ananas, mango, itd.).
- Jeśli miąższ z owoców cytrusowych będzie nadmiernie gromadził na sicie, urządzenie wyłącz i oczyść (np. pod bieżącą wodą)
- Zwróć uwagę, na przewód zasilający, aby nie dostał się do kontaktu z wirującymi częściami urządzenia.
- Przewodu zasilającego nie owijaj wokół urządzenia, przedłużysz jego żywotność.
- Należy unikać, aby przewód zasilający swobodnie wisiał na krawędzi blatu, gdzie mogłoby sięgnąć dziecko.
- Kabel zasilający nie może być uszkodzony przez ostre lub gorące przedmioty, otwarty ogień, nie można go zanurzać w wodzie lub zginać przez krawędzie.
- Jeśli konieczne jest wykorzystanie kabla przedłużającego, jest konieczne, żeby nie był uszkodzony i spełniał obowiązujące normy.
- Nigdy nie należy używać urządzenia do innych celów niż, dla których jest przeznaczone, oraz opisane w niniejszej instrukcji!
- Producent nie ponosi odpowiedzialności za szkody spowodowane przez niewłaściwe traktowanie urządzenia (np. **pogorszenie jakości żywności**) i nie ponosi odpowiedzialności za gwarancje dotyczące urządzenia w przypadku nieprzestrzegania wyżej przedstawionych zasad bezpieczeństwa.

II. OPIS URZĄDZENIA (rys. 1)

A – napęd

A1 - wał napędowy

A2 – przewód zasilający

B – pojemnik

C – sito

D – trzpień wyciskający

D1 – nasadka trzpienia

E – pokrywka

III. PRZYGOTOWANIE DO UŻYCIA

Usuń opakowanie i wyjmij wyciskarkę do owoców cytrusowych. Przed pierwszym użyciem umyj części mające kontakt z żywnością w gorącej wodzie z detergentem, spłucz czystą wodą i wytrzyj do sucha. Z urządzenia usuń wszystkie folie, naklejki lub papier. Ilość przetwarzanych owoców cytrusowych nie powinna przekroczyć maksymalnej zawartości oznaczonej na pojemniku znakiem poziomym. Większa ilość przetwarzanych owoców cytrusowych powinna być podzielona na kilka partii. Ciągłe sprawdzaj zawartość pojemnika. Zalecamy, aby od czasu do czasu przerwać pracę i usunąć miąższ, który znajduje się na sicie (patrz rys. I. **OSTRZEŻENIA DOTYCZĄCE BEZPIECZEŃSTWA**). Czas przygotowania zależy od ilości, rodzaju i jakości owoców cytrusowych, jest w dziesiątkach sekund.

Złożenie wyciskarki

Pojemnik **B** nałóż na wał napędowy **A1** tak, aby ześlizgnął się w dół, następnie zabezpiecz pojemnik obracając (słychać dźwięk). Sito **C** włóż na pojemnik tak, aby występek zapadł do miejsca w uchwycie. Trzpień wyciskający **D** lekko naciskając nasuń na wał napędowy **A1**. Przy wyjmowaniu poszczególnych części postępuj w odwrotny sposób. Przy wyciskaniu dużych owoców cytrusowych użyj nasadki trzpienia **D1**, który lekko naciskając nasuń na trzpień **D**.

Użycie wyciskarki

Złożoną wyciskarkę **A** połóż na twardej, płaskiej, suchej powierzchni. Wtyczkę przewodu zasilania **A2** podłącz do gniazdka elektrycznego. Wybrane owoce cytrusowe (np. pomarańcze, cytryny, grejfruty) rozdziel na połówki i wciśnij na trzpień **D**, urządzenie włączy się automatycznie. Trzpień obraca się w lewo lub w prawo. Sok jest wciśnięty i spływa w dół po trzpieniu przez sito do pojemnika. Wypustki na trzpieniu jednocześnie wyciskają miąższ. Po zwolnieniu nacisku na trzpień, urządzenie jest wyłączone. Sok można od razu przelać do innego pojemnika lub przechowywać w lodówce.

Ostrzeżenie:

- Maksymalny ciągły czas pracy to **5 min.**, następnie przerwa około 15 minut niezbędna do chłodzenia silnika. Nie należy mocno naciskać na trzpień wyciskający.
- Upewnij się, że powierzchnie przylegające są czyste i funkcjonalne.

IV. KONSERWACJA

Przed jakimkolwiek manipulacją z urządzeniem odłącz wtyczkę z gniazdka! Należy regularnie czyścić po każdym użyciu! Nie wolno używać szorstkich i agresywnych środków czyszczących! Jednostkę napędową **A** czyść wilgotną ściereczką z detergentem. Uważać, aby do wewnętrznych części nie dostała się woda! Wszystkie akcesoria (**B**, **C**, **D**, **D1**, **E**) natychmiast po użyciu należy umyć w ciepłej wodzie z detergentem (można również użyć zmywarki). Niektóre owoce mogą spowodować zabarwienie akcesoriów. Ta zmiana, ale nie zmienia właściwości powierzchni i nie jest powodem do reklamacji urządzenia! Jednak to nie wpływa na działanie urządzenia i zabarwienie zazwyczaj znika samo po pewnym czasie. Części plastikowych nigdy nie susz nad źródłem ciepła (np. kuchenki elektryczne / gazowe). Jeśli przewód zasilający zostanie zanieczyszczony, potrzeba przetrzeć go wilgotną szmatką.

V. SKŁADOWANIE

Przewód zasilający **A2** można nawinąć do obudowy napędu. Złożoną wyciskarkę przykryj pokrywą **E**.

VI. EKOLOGIA



Jeżeli tylko pozwoliły na to rozmiary, na wszystkich elementach wydrukowano znaki materiałów zastosowanych do produkcji opakowań, komponentów i wyposażenia, jak również ich przetwarzania wtórnego. Symbole umieszczone na produktach lub załączonej dokumentacji oznaczają, że zastosowanych elementów elektrycznych lub elektronicznych nie można poddawać utylizacji wraz z odpadem komunalnym. Produkt należy odnieść do specjalnych punktów zbiorczych, w których będą przyjęte bez opłaty. Dzięki poprawnej utylizacji pomogą Państwo zachować cenne źródła i pomogą w profilaktyce ewentualnych negatywnych wpływów na środowisko naturalne i zdrowie ludzkie. W celu uzyskania innych szczegółowych informacji dotyczących utylizacji należy zwrócić się do najbliższego urzędu lub punktu zbiorczego (www.elektroeko.pl). Niewłaściwy sposób utylizacji urządzenia może podlegać karze – zgodnie z przepisami krajowymi i międzynarodowymi. W celu całkowitego wycofania urządzenia z użytkowania zaleca się odłączyć przewód zasilania od sieci elektrycznej, przez ucięcie przewodu. Dzięki czemu użytkowanie urządzenia nie będzie możliwe.

**Wymiana elementów szerszego charakteru lub które wymagają ingerencji do części elektrycznej urządzenia może wykonać wyłącznie specjalistyczny serwis!
Nieprzestrzeganie wskazówek producenta powoduje utratę prawa do napraw gwarancyjnych!**

VII. DANE TECHNICZNE

Napięcie (V)	podano na tabliczce znamionowej
Pobór mocy (W)	podano na tabliczce znamionowej
Objętość (l)	1
Masa (kg) około	0,5
Klasa izolacyjna I	I
Wymiary produktu (mm)	200 x 190 x 220

Produkt spełnia wymogi Dyrektywy 2004/108/ES włącznie z dodatkami w zakresie kompatybilności elektromagnetycznej oraz wymogi Dyrektywy 2006/95/ES włącznie z dodatkami w zakresie bezpieczeństwa elektrycznego.

Jest zgodny z rozporządzeniem 1935/2004/ES Parlamentu Europejskiego i Rady w sprawie materiałów i wyrobów przeznaczonych do żywności.

Producent zastrzega sobie prawo do wykonania drobnych zmian od wykonania standardowego, które nie ma wpływu na działanie produktu.

HOUSEHOLD USE ONLY – Tylko do zastosowania w gospodarstwie domowym.

DO NOT IMMERSE IN WATER OR OTHER LIQUIDS – Nie zanurzać do wody lub innych cieczy. TO AVOID DANGER OF SUFFOCATION, KEEP THIS PLASTIC BAG AWAY FROM BABIES AND CHILDREN. DO NOT USE THIS BAG IN CRIBS, BEDS, CARRIAGES OR PLAYPENS. THIS BAG IS NOT A TOY. Niebezpieczeństwo uduszenia. Tego worka nie należy używać w kołyskach, łóżeczkach, wózkach lub kojcach dziecięcych. Torebkę z PE położyć w miejscu będącym poza zasięgiem dzieci. Torebka nie służy do zabawy!

PRODUCENT: ETA a.s., Zelený pruh 95/97, 147 00 Praha 4-Bráník, Republika Czeska.

Importer: DIGISON Polska sp. z o.o., ul. Krzemieniecka 46, Wrocław 54 613 Poland.



OSTRZEŻENIE

eta 0037 Fruito

ИНСТРУКЦИЯ ПО ЭКСПЛУАТАЦИИ

Уважаемый клиент, благодарим вас за покупку нашего изделия. Перед вводом этого устройства в эксплуатацию очень внимательно прочтите руководство к эксплуатации и надежно сохраните данное руководство вместе с гарантийным паспортом, накладным листом, а по возможности – и вместе с упаковкой и внутренним содержимым упаковки.

I. ПРАВИЛА БЕЗОПАСНОСТИ



- Перед первым применением соковыжималки следует внимательно ознакомиться с содержанием настоящей инструкции включая рисунки и инструкцию сохранить. Инструкции в руководстве следует считать частью прибора и необходимо их передать любому другому пользователю прибором.
- Убедитесь в том, что данные на типовом щитке прибора соответствуют напряжению Вашей электрической сети.
- Никогда не пользуйтесь прибором у которого поврежден питательный провод или вилка питательного провода, а также в случае его неправильной работы (упал на пол и повредился). В таком случае отнесите изделие в специализированную электромастерскую на проверку его безопасности и правильной работы.
- **Вилку питательного провода не суйте в электрическую розетку и не вытаскивайте из электрической розетки мокрыми руками и выдергиванием за питательный провод!**
- Электроприбор предназначен исключительно для бытовых нужд и тому подобных целей (приготовление пищи)! Он не предназначен для коммерческого использования и для использования в местах, таких как кухни для сотрудников магазинов, офисов или фермерских хозяйств, или в других рабочих местах. Прибор также не предназначен для использования клиентами в гостиницах, отелях, объектах обеспечивающих ночлег с завтраком и других жилищных учреждениях.
- Данным прибором могут пользоваться дети старше 8 лет, а также люди с ограниченными возможностями сенсорной системы, ограниченными физическими или интеллектуальными возможностями, лица с недостаточным опытом и знаниями при условии ознакомления с правилами безопасности и опасностью, связанной с эксплуатацией данного прибора, или под наблюдением лиц, ответственных за обеспечение безопасности во время его применения. Не позволяйте детям играть с прибором. Очистку и техническое обслуживание, которые могут выполнять пользователи, дети старше 8 лет могут проводить только под присмотром. Дети младше 8 лет не должны находиться в пределах досягаемости прибора и его питательного провода.
- **После окончания работы и перед каждой манипуляцией с прибором, прибор обязательно отсоедините извлечением вилки питательного провода из розетки эл. сети!**
- **Никогда не погружайте двигатель в воду (даже частично) и не мойте его под проточной водой!**
- Соковыжималкой в рабочем положении пользуйтесь только в местах, где она не может опрокинуться и на достаточном расстоянии от источников тепла (напр., печки, электрической или газовой плиты, и т.д.) и влажных поверхностей (напр., раковины, умывальника и т.д.).

- Не допускается каким либо образом изменять поверхность прибора (напр. с помощью наклеек, плёнок и т.п.).
- Не суйте принадлежности в какие либо отверстия тела.
- Не используйте соковыжималку с поврежденным ситом, когда на нём есть видимые трещины, разрывы или если сито порвано.
- Всегда выключите и отсоедините устройство привода от эл. питания когда дополнительное приспособление остается без надзора.
- Длинные волосы, свободная одежда или украшения и драгоценности могут быть захвачены частями дополнительного приспособления. Будьте осторожны и предотвратите, чтобы Ваши волосы, одежда и украшения находились в опасной близости к вращающимся деталям!
- Когда дополнительное приспособление работает, предотвратите доступ к нему домашним животным, растениям и насекомым.
- Соковыжималка предназначена только для переработки цитрусовых, не перерабатывайте другие виды фруктов или фрукты замороженные.
- Если при переработке мякоть цитрусовых будет чрезмерно собираться на сетке, прибор выключите и сетку вычистите (напр., под проточной водой).
- Следите за тем, чтобы питательный провод не попал в контакт с вращающейся частью прибора.
- Питательный провод не должен быть поврежден острыми или горячими предметами, открытым пламенем и не должен погружаться в воду.
- В случае необходимости использования удлинительного кабеля необходимо, чтобы кабель был неповрежден и соответствовал действующим нормативам.
- В случае повреждения питательного провода соковыжималки, его необходимо заменить у производителя или у его сервисного техника, или у другого квалифицированного специалиста. Так предотвратите возникновение опасной ситуации.
- Запрещено пользоваться изделием для других целей, кроме тех, для которых он предназначен и которые указаны в этой инструкции!
- В случае не соблюдения выше указанных правил по безопасности производитель не несет ответственность за ущерб, вызванный неправильной эксплуатацией прибора (напр., **порча продуктов, получение травмы, пожар**). и не обязан осуществлять гарантийное обслуживание в случае несоблюдения указанных правил безопасности.

II. ОПИСАНИЕ ИЗДЕЛИЯ (рис.1)

A – двигатель

A1 – ось двигателя

A2 – питательный провод

B – емкость

C – ситечко

D – прессовальная насадка

D1 – дополнительная насадка для крупных фруктов

E – крышка от пыли

III. ИНСТРУКЦИЯ ПО ЭКСПЛУАТАЦИИ

Удалите весь упаковочный материал и вытащите соковыжималку. С поверхности прибора снимите все случайные адгезионные пленки, наклейки или бумагу. Перед первым применением помойте все детали, входящие в контакт в процессе переработки с продуктами, в горячей воде с добавкой моющего средства, тщательно сполосните и вытерите. Рекомендуем время от времени переработку остановить и удалить собравшуюся на сетке мякоть (см. I. ПРАВИЛА ПО БЕЗОПАСНОСТИ).

Время переработки зависит от количества, вида, крупности и качества используемых цитрусовых и отличается в пределах десятков секунд.

Сборка соковыжималки (рис. 1)

Ёмкость **В** вставьте на ось двигателя **А1** так, чтобы сливной носик сел до самого упора впадины двигателя **А**. Сетку **С** положите на ёмкость так, чтобы ручка сетки находилась над сливным носиком. Прессовальную насадку **Д** насадите на ось двигателя **А1**. Для переработки более крупных плодов используйте дополнительную насадку **Д1**, которую наденьте на прессовальную насадку **Д**. Разборка отдельных деталей происходит в обратной последовательности.

Применение соковыжималки

Собранную соковыжималку поставьте на ровную и сухую. Вилку шнура питания **А2** подсоедините к розетке электрической сети. Сливной носик передвиньте в направлении вниз и под нее поставьте подходящий стакан для выжатого сока. Цитрусовые (апельсин, лимон, грейпфрут) разрежьте на половинки и прижмите к прессовальной насадке **Д**, изделие автоматически включится. Прессовальная насадка поворачивается влево или вправо. Сок выжимается и стекает по насадке через сетку фильтра **С** в емкость **В** и через сливной носик вытекает в приготовленный стакан. **В** момент ослабления прессовальной насадки, изделие выключается. После соковыжимания рекомендуем во избежание вытечки остаточного сока из емкости передвинуть сливной носик вверх до щелчка, этим закроются выпускные отверстия емкости.

Примечание

- Максимальное время **безпрерывной** работы прибора **1 минута**, после этого следует сделать 30 секунднй перерыв, необходимый для охлаждения двигателя.
- При переработке большого количества плодов, выжимайте 15 секунд и 15 секунд соблюдайте паузу, общее время не должно превысить 10 минут (приблизительное время выжимания одинаковых половинок цитрусов 15 секунд).
- Не прилагайте слишком большое давление на прессовальную насадку.

IV. УХОД ЗА ПРИБОРОМ

Перед началом любого проведения ухода за прибором следует отсоединить вилку шнура питания от розетки электрической сети! Для очистки не применяйте абразивные или агрессивные моющие средства! Двигатель **А** очищайте влажной тряпкой с моющим средством. Все принадлежности сразу после использования помойте в горячей воде с моющим средством (принадлежности **В, С, Д, Д1, Е** можно мыть в посудомоечной машине). Некоторые фрукты могут принадлежности окрасить. Это не является дефектом изделия, окраска через некоторое время исчезнет. Детали из пластмассы никогда не сушите над источником тепла (напр. **печкой, эл.газовой плитой**).

V. ХРАНЕНИЕ

Питательный провод **А2** можете смотать в отсек для смотки провода в нижней части корпуса двигателя. Собранную соковыжималку накройте крышкой **Е** и поставьте ее в сухое место вне досягаемости детей.

VI. ОХРАНА ОКРУЖАЮЩЕЙ СРЕДЫ



На всех частях поставляемого электроуюга, размеры которых это допускают, указано обозначение материала, использованного для изготовления упаковки, компонентов и принадлежностей с указанием способа их переработки. После полного окончания службы изделия следует его компоненты ликвидировать посредством предназначенной для этой цели сети сбора утиль–сырья. В случае окончательного выхода прибора из строя, рекомендуется после отключения шнура питания из эл. сети его отрезать, прибор становится непригодным. Техническое обслуживание прибора капитального характера или требующее вмешательства в его внутренние части, может проводить только специализированная ремонтная мастерская! Несоблюдение инструкций производителя лишает потребителя права гарантийного ремонта!

Техническое обслуживание прибора капитального характера или требующее вмешательства в его электрические части, может проводить только специализированная ремонтная мастерская! Несоблюдение инструкций производителя лишает потребителя права гарантийного ремонта.

VII. ТЕХНИЧЕСКИЕ ДАННЫЕ

Напряжение (В)	Указано на типовом щитке изделия
Потребляемая мощность (Вт)	Указана на типовом щитке изделия
Масса без воды (кг)	1,0
Объем стакана (л)	0,5
Категория безопасности электроприбора	II
Габариты Ш x В x Г (мм)	200 x 190 x 220

С точки зрения электромагнитной совместимости изделие удовлетворяет требованиям Директивы № 2004/108/ЕС. Изделие соответствует техническим требованиям на электрическое оборудование низкого напряжения согласно Директиве Совета

№ 2006/95/ЕС. Изделие соответствует Указу Европейского парламента и Совета № 1935/2004/ЕС об материалах и предметах предназначенных для контакта с продуктами. Завод–изготовитель оставляет за собой право вносить в конструкцию изделия соответствующие изменения, не влияющие на его работу.

HOUSEHOLD USE ONLY – Только для домашнего пользования.

DO NOT IMMERSE IN WATER OR OTHER LIQUIDS – Не погружать в воду или другие жидкости. TO AVOID DANGER OF SUFFOCATION, KEEP THIS PLASTIC BAG AWAY FROM BABIES AND CHILDREN. DO NOT USE THIS BAG IN CRIBS, BEDS, CARRIAGES OR PLAYPENS. THIS BAG IS NOT A TOY. Чтобы избежать опасности удушения, храните полиэтиленовые пакеты в местах недоступных для младенцев и детей. НЕ ИСПОЛЬЗУЙТЕ этот пакет в кроватках и манежи. Полиэтиленовые пакеты не игрушка для детей!

ПРОИЗВОДИТЕЛЬ: ETA a.s., Zelený pruh 95/97, 147 00 Praha 4-Bráník, Česká republika.



ВНИМАНИЕ

Postup při reklamaci

Kupující je povinen při reklamaci předložit s reklamovaným výrobkem doklad o jeho koupi, příp. záruční list, uvést důvod reklamace a vadu popsat. Při reklamaci v záruční době se obraťte na servisy podle adres na www.eta.cz. K odeslanému výrobku připojte průvodní dopis s udáním důvodu reklamace a **SVOJI PŘESNOU ADRESU**. Při reklamaci v záruční době se lze obrátit na prodejnu, kde byl výrobek zakoupen. Výrobek vyčistěte a zabalte tak, aby nedošlo k jeho poškození při přepravě. Z hygienických důvodů nepřijímáme znečištěné výrobky do opravy.

Postup pri reklamácii

Kupujúci je povinný pri reklamácii predložiť s reklamovaným výrobkom doklad o jeho kúpe, prípadne záručný list, uviesť dôvod reklamácie a závalu popísať. Pri reklamácii v záručnej lehote sa obracajte na opravovne podľa adries uvedených na www.eta.sk. K odoslanému výrobku priložte sprievodný list s udaním dôvodu reklamácie a **SVOJU PRESNÚ ADRESU**. Pri reklamácii v záručnej lehote sa môžete obrátiť na predajňu, v ktorej ste výrobok zakúpili. Výrobok očistite a zabaľte tak, aby sa pri preprave nepoškodil. Z hygienických dôvodov neprijímame do opravy znečistené výrobky.

Záznamy o záručních opravách • Záznamy o záručných opravách

Výrobek byl v záruční opravě
Výrobok bol v záručnej opravě

od
do

Zakázka číslo Zakázka číslo

Razítko a podpis opravny
Pečiatka a podpis pracovníka

Výrobek byl v záruční opravě
Výrobok bol v záručnej opravě

od
do

Zakázka číslo Zakázka číslo

Razítko a podpis opravny
Pečiatka a podpis pracovníka

Výrobek byl v záruční opravě
Výrobok bol v záručnej opravě

od
do

Zakázka číslo Zakázka číslo

Razítko a podpis opravny
Pečiatka a podpis pracovníka

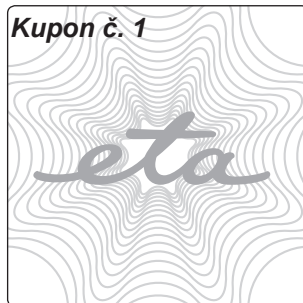
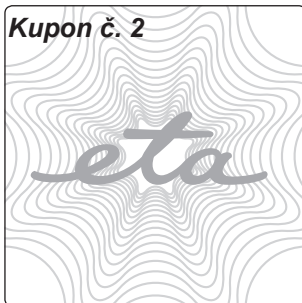
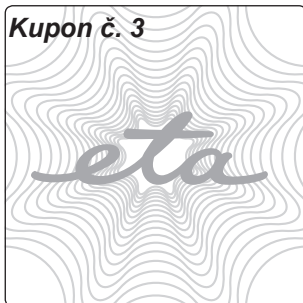

ZÁRUČNÍ LIST • ZÁRUČNÝ LIST

Záruční doba
Záručná lehota

24

měsíců ode dne prodeje spotřebiteli
mesiacov odo dňa predaja spotrebiteľovi

Typ
Typ

0037

Série (výrobní číslo)
Séria (výrobné číslo)

Napětí • Napätie

~230 V

Datum a TK závodu
Dátum a TK závodu

Deklarovaná hodnota
akustického výkonu
Lc = 53 dB (A)/1pW.

Datum prodeje
Dátum predaja

Razítko prodejce a podpis
Pečiatka predajcu a podpis

Guarantee certificate is valid only for Czech Republic and Slovak Republic.

*Kupující byl seznámem s funkcí a se zacházením s výrobkem.
Kupující bol oboznámený s funkčnosťou a s obsluhou výrobku.*

Výrobek byl před odesláním ze závodu přezkoušen. Výrobce ručí za to, že výrobek bude mít po celou dobu záruky vlastnosti stanovené příslušnými technickými normami za toho předpokladu, že ho bude spotřebitel užívat způsobem, který je popsán v návodu. Na vady způsobené nesprávným používáním výrobku se záruka nevztahuje. Adresy záručních oprav jsou uvedeny na internetu www.eta.cz. Poskytovaná záruka se prodlužuje o dobu, po kterou byl výrobek v záruční opravě. Pro případ výměny výrobku nebo zrušení kupní smlouvy platí ustanovení občanského zákoníku. Tento záruční list je zároveň „Osvědčením o kompletnosti a jakosti výrobku“.

Výrobok bol pred odoslaním zo závodu preskúšaný. Výrobca ručí za to, že výrobok bude mať po celú záručnú lehotu vlastnosti stanovené príslušnými technickými normami za predpokladu, že ho bude spotrebiteľ používať spôsobom, ktorý je opísaný v návode na obsluhu. Na chyby spôsobené nesprávnym používaním výrobku sa záruka nevzťahuje. Adresy záručných opravovní sú uvedené na internete www.eta.sk. Poskytovaná záruka sa predlžuje o čas, počas ktorého bol výrobok v záručnej opravě. V prípade výmeny výrobku alebo zrušenia kúpnej zmluvy platia ustanovenia občianskeho zákonníka. Tento záručný list je zároveň „Osvvedčením o kompletnosti a akosti výrobku“.

Kupon č. 1

Typ **ETA 0037**

Série

Zakázka číslo

Datum

Razítko a podpis

Kupon č. 2

Typ **ETA 0037**

Série

Zakázka číslo

Datum

Razítko a podpis

Kupon č. 3

Typ **ETA 0037**

Série

Zakázka číslo

Datum

Razítko a podpis