

|  |    |
|--|----|
| English ( <b>original instructions</b> )                             | 4  |
| Deutsch ( <i>übersetzt von den originalanweisungen</i> )             | 10 |
| Français ( <i>traduction de la notice d'instructions originale</i> ) | 17 |
| Italiano ( <i>tradotto dalle istruzioni originali</i> )              | 24 |
| Nederlands ( <i>vertaald vanuit de originele instructies</i> )       | 31 |
| Español ( <i>traducido de las instrucciones originales</i> )         | 38 |
| Português ( <i>traduzido das instruções originais</i> )              | 44 |
| Svenska ( <i>översatt från de ursprungliga instruktionerna</i> )     | 51 |
| Norsk ( <i>oversatt fra de originale instruksjonene</i> )            | 57 |
| Dansk ( <i>oversat fra original brugsvejledning</i> )                | 63 |
| Suomi ( <i>käännetty alkuperäisestä käyttöohjeesta</i> )             | 69 |
| Ελληνικά ( <i>μετάφραση από τις πρωτότυπες οδηγίες</i> )             | 74 |

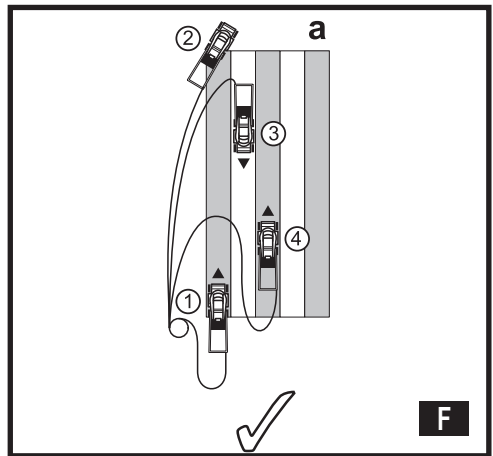

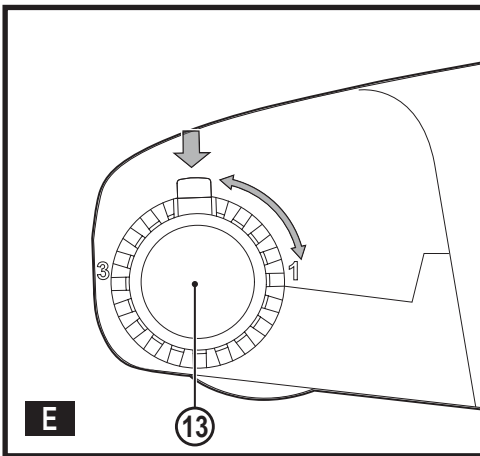
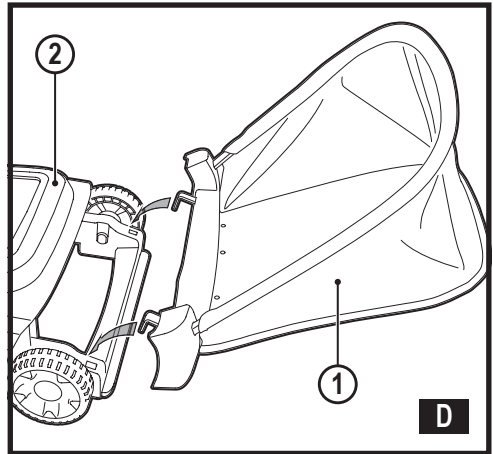
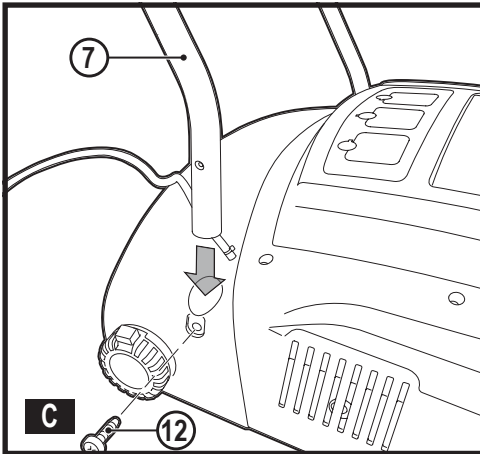
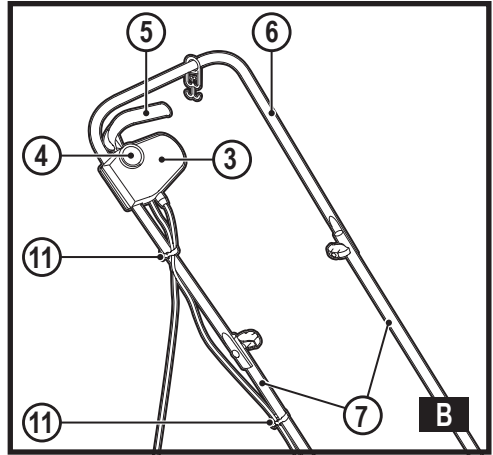
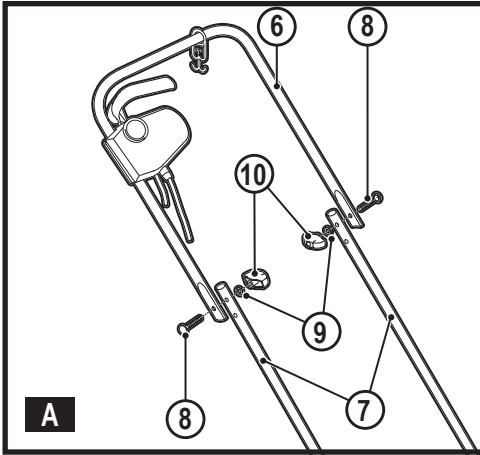
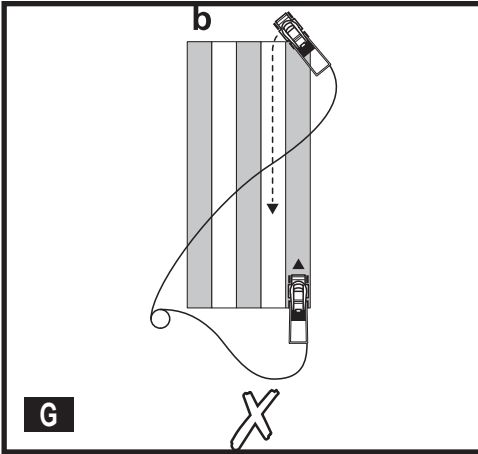

Local regulations may restrict the age of the operator.

- ◆ Never use the appliance while people, especially children, or pets are nearby.
- ◆ Remember that the operator will be held responsible for accidents or hazards occurring to other people or their property.

### Preparation

- ◆ Wear stout shoes or boots to protect your feet. Do not operate the appliance wearing open-toed sandals or when barefoot. Wear long trousers to protect your legs.
- ◆ Wear safety glasses or goggles when operating this tool. Use a face or dust mask whenever the operations take place in dusty surroundings. Hearing protection should be worn whenever the sound level seems uncomfortable.
- ◆ Guard against electric shock. Prevent body contact with earthed or grounded surfaces (e.g. metal railings, lampposts, etc.).
- ◆ Before starting the operation, check that your raking path is free from sticks, stones, wire and any other objects.

### Operation

- ◆ Never operate the appliance with defective guards or shields, or without safety devices, for example deflectors and/or grass catchers, in place.
- ◆ Only use the appliance in daylight or good artificial light.
- ◆ Do not expose the appliance to rain. Do not use the appliance in damp or wet conditions. Preferably do not use the appliance in wet grass.

### Intended use

Your BLACK+DECKER™, GD300, GD300X lawnraker has been designed for raking lawns to remove debris, thatch, moss and weeds which can disfigure a lawn. This tool is intended for consumer use only.

### Safety instructions



**WARNING!** When using mains-powered appliances, basic safety precautions, including the following, should always be followed to reduce the risk of fire, electric shock and personal injury.

- ◆ Read all of this manual carefully before operating the appliance.
- ◆ Before operating the appliance, make sure that you know how to switch it off in an emergency.
- ◆ Retain this manual for future reference.

### Training

- ◆ Read the instructions carefully. Be familiar with the controls and the proper use of the appliance.
- ◆ Do not allow children or any person unfamiliar with these instructions to operate the appliance.

- ◆ Be sure of your footing, particularly on slopes. Beware that freshly cut grass is damp and slippery. Do not work on steep slopes.
  - ◆ Work across the face of slopes, never up and down. Take extreme caution when changing direction on slopes.
  - ◆ Walk, never run when using the appliance. Do not pull the appliance towards you or walk backwards when using the appliance.
  - ◆ Switch on the appliance according to instructions and with your feet well away from the tines.
  - ◆ Do not tilt appliance when switching it on, except if the appliance has to be tilted for starting. In that case, do not tilt the appliance more than absolutely necessary and lift only the part that is away from the operator. Always ensure that both hands are in the operating position before returning the appliance to the ground.
  - ◆ Switch off the appliance and wait for the tines assembly to stop running if the appliance has to be tilted for transportation when crossing surfaces other than grass, and when transporting the appliance to and from the area to be raked.
  - ◆ Do not lift or carry the appliance until the tines have come to a complete standstill.
  - ◆ Keep your hands and feet well away from the tines. Do not put your hands or feet near or under rotating parts.
  - ◆ Keep away from discharge openings at all times.
  - ◆ Switch off, remove the plug from the socket and ensure that moving parts have stopped rotating before leaving the appliance unattended and before changing, cleaning or inspecting any parts of the appliance or clearing a blockage.
  - ◆ If the appliance starts to vibrate abnormally or if you hit a foreign object, switch the appliance off and remove the plug from the socket. Check for any damage to the appliance.
  - ◆ Take care to keep the mains cable away from the tines. Always be aware of the position of the cable.
  - ◆ The motor will continue to run for a few seconds after switching the appliance off. Never attempt to force the tines to come to a standstill.
- Maintenance and storage**
- ◆ Before use, check the appliance for damaged or defective parts. Check for misalignment and seizure of moving parts, breakage of parts, damage to guards and switches and any other conditions that may affect its operation. Ensure that the appliance will operate properly and perform its intended function. Never use the appliance when any guard or enclosure is damaged or not in place. Do not use the appliance if any part is damaged or defective. Do not use the appliance if the switch does not turn it on and off. Have any damaged or defective parts repaired or replaced by an authorised repair agent.
  - ◆ Check the cable frequently for damage.

If the cable is damaged, it must be replaced by an authorised repair agent in order to prevent a hazard. Inspect extension cables periodically. Replace a damaged extension cable immediately.

- ◆ Keep all nuts, bolts and screws on the appliance tight to ensure a safe working condition.
- ◆ Check the grass box for wear or damage and replace it if necessary. Never use the appliance without the grass box.
- ◆ When not in use, the appliance should be stored in a dry place. Children should not have access to stored appliances.
- ◆ Ensure that only replacement cutting means of the right type are used.
- ◆ Use only BLACK+DECKER recommended spare parts and accessories.

### Safety of others

- ◆ This appliance can be used by children aged from 8 years and above and persons with reduced physical, sensory or mental capabilities or lack of experience and knowledge if they have been given supervision or instruction concerning use of the appliance in a safe way and understand the hazards involved.
- ◆ Children shall not play with the appliance. Cleaning and user maintenance shall not be made by children without supervision.

### Electrical safety



This appliance is double insulated; therefore no earth wire is required. Always check that the power supply corresponds to the voltage on the rating plate.

- ◆ If the supply cord is damaged, it must be replaced by the manufacturer or an authorised BLACK+DECKER Service Centre in order to avoid a hazard.
- ◆ Electric safety can be further improved by using a high sensitivity 30 mA Residual Current Device (RCD).

### Using an extension cable

Always use an approved extension cable suitable for the power input of this tool (see technical data). The extension cable must be suitable for outdoor use and marked accordingly. Up to 30 m of 1.5 mm<sup>2</sup> HO5V V-F extension cable can be used without loss of product performance. Before use, inspect the extension cable for signs of damage, wear and ageing. Replace the extension cable if damaged or defective. When using a cable reel, always unwind the cable completely.

### Residual risks.

Additional residual risks may arise when using the tool which may not be included in the enclosed safety warnings. These risks can arise from misuse, prolonged use etc.

Even with the application of the relevant safety regulations and the implementation of safety devices, certain residual risks can not be avoided. These include:

- ◆ Injuries caused by touching any rotating/moving parts.
- ◆ Injuries caused when changing any parts, blades or accessories.
- ◆ Injuries caused by prolonged use of a tool. When using any tool for prolonged periods ensure you take regular breaks.
- ◆ Impairment of hearing.
- ◆ Health hazards caused by breathing dust developed when using your tool (example:- working with wood, especially oak, beech and MDF.)

## Labels on Appliance

The following pictograms are shown on the tool along with the date code:



**WARNING!** Read the manual prior to operation.



Do not expose the appliance to rain or high humidity.



Beware of the sharp tines. Tines continue to rotate after the motor is switched off - remove plug from mains before maintenance or if the cord is damaged



Keep bystanders away.



Keep the cable away from the cutting tines.



The tines will continue to rotate after the machine is switched off.

## Features

1. Grass box
2. Motor cover
3. Switch box
4. Lock-off button
5. Switch lever

## Assembly



**WARNING!** Before assembly, make sure that the appliance is switched off and unplugged.

### Assembling the upper handle (fig. A)

- ◆ Make sure that the cable restraint loop is fitted to the upper handle prior to assembly.
- ◆ Fit the lower handle part (7) to the upper handle (6) using the knobs (10), washers (9) and screws (8) as shown.

### Fitting the lower handle (fig. C)

- ◆ Insert the ends of the lower handle (7) into the corresponding holes in the raker.
- ◆ Press the handle down as far as it will go.
- ◆ Secure the handle using the screws (12).

### Fixing the cable (fig. B)

The motor cable has to be fixed using the cable restraints.

- ◆ Clip the one restraint (11) onto the cable leading from the switchbox (3) to the motor. Secure the restraint to the lower handle (7).
- ◆ Clip the other restraint (11) onto the cable leading from the switchbox (3) to the motor plug. Secure the restraint to the upper handle (7).

**WARNING!** Make sure the cable is secured using the cable restraints prior to connecting the plug to the mains outlet.

### Fitting the grass box (fig. D)

- ◆ With your lawnmower in its working position, place the grass box (1) over the lugs at the front of the lawnmower.

### Height of rake adjustment (fig. E)

There are three raking height positions on your raker; low, medium and high. These are selected by altering the position of the three-position height adjuster located on the rear roller (13).

- ◆ Press the lock button on the three-position height adjuster and rotate the adjuster to any of the three available positions as shown in Fig. E. On reaching the required position, release the lock button and allow it to engage in your raker body (2).
- ◆ The three positions are identified by markings on the side of your raker body as shown in Fig. E.

**The three raking height positions are as follows:**

- ◆ Lowest setting (1). This setting should be used when you wish to give the lawn a particularly vigorous raking.

On this setting, your raker will remove all the debris and thatch that has collected at the base of your grass. It will also remove moss and weeds on this setting.

- ◆ Medium setting (2). This setting should be used when you wish to give your lawn a moderate raking. This setting will be suitable for the majority of lawns.
- ◆ Highest setting (3). This setting will lightly rake and sweep your lawn. Your raker can also be used on this setting to 'lift' flattened grass and stolons (the creeping stems of grasses and weeds like clover) so that you can mow them. The sweep/light rake setting is ideal for fallen leaves and for collecting grass cuttings which have been left on the lawn after mowing.

## Use

### Switching on and off

#### Switching on

- ◆ Hold the handle with both hands and tilt it slightly downwards to raise the front of the appliance.
- ◆ Press the lock-off button (4) and pull the switch lever (5) towards you.
- ◆ Release the lock-off button (4).
- ◆ Let the appliance return to its working position.

#### Switching off

- ◆ To switch the appliance off, release the switch lever (5). Never attempt to lock a switch in the on position.

**WARNING!** Let the appliance work at its own pace. Do not overload.

To look after a lawn properly, you need to do more than just mow it once a week throughout the Summer. The lawn will benefit from a vigorous raking of the grass to remove the dead matter, moss and weed which disfigures a lawn. The build up of dead grass provides a mat of absorbent fibres which prevents water getting through to the ground and if this mat is kept waterlogged, it can encourage grass diseases and prevent healthy grasses taking root.

- ◆ Place the bulk of the extension cable on the lawn close to the starting point (Fig. F, position 1).
- ◆ Hold the handle with both hands and hold the upper portion of the extension cable in the hand not operating the switch lever.

**WARNING!** Do not attempt to operate your raker with one hand - you must guide it with both hands.

- ◆ Switch on as described above.
- ◆ Proceed down the raking area from position 1 towards position 2 and, on reaching position 2, turn to the right and proceed towards position 3. Continue to the end of the raking area, turn to the left, and proceed towards position 4.
- ◆ Continue in the same manner as shown in the left hand diagram, always working away from the cable.

Do not adopt the method shown in the right hand diagram, working towards the cable, as this is dangerous practice.

When you have finished using your raker we recommend that you clean all debris from it before putting it away. Refer to the "Maintenance" section in this manual.

**Note:** To obtain the best results rake your lawn or grassed area regularly and do not rake when the grass is wet.

- ◆ When raking over the edge of your lawn, press downwards on the handle to stop the wheels dropping over the edge.
- ◆ To prolong the effective raking life of your tine assembly, clear the lawn area of any loose debris or stones.

**WARNING!** Do not connect a damaged cord to the supply or touch a damaged cord before it is disconnected from the supply. A damaged cord can lead to contact with live parts.

**WARNING!** Do not touch the tines before the machine is disconnected from the supply and the tines have come to a complete stop.

**WARNING!** Children should be supervised to ensure that they do not play with the appliance.

This appliance is not intended for use by persons (including children) with reduced physical, sensory or mental capabilities, or lack of experience and knowledge, unless they have been given supervision or instruction concerning the use of the appliance by a person responsible for their safety.

### Hints for optimum use

Do not force your raker through grass that is too long. It is recommended that your raker should not be used in grass that is longer than 75mm (3 inches) in length.

- ◆ Do not use in wet or damp conditions.
- ◆ To obtain the best result from your raker use it regularly. It is recommended that your raker is used at the beginning and end of each grass cutting season to give your lawn a thorough scarifying. Your raker should also be used after each mowing session to remove any grass cuttings that may have been left behind by your raker.
- ◆ Rake first in one direction and then at the next occasion at right angles. Initially, this may make the grass look bare and straggly but it will rapidly recover.

### Maintenance

Your BLACK+DECKER appliance has been designed to operate over a long period of time with a minimum of maintenance. Continuous satisfactory operation depends upon proper appliance care and regular cleaning.

- ◆ Keep the appliance clean and dry.
- ◆ Regularly clean the ventilation slots with a clean, dry paint brush.
- ◆ Regularly use a blunt scraper to remove grass and dirt from the appliance.
- ◆ To clean the appliance, use only mild soap and a damp cloth. Never let any liquid get inside the tool and never immerse any part of the tool into liquid.

Do not use any abrasive or solvent-based cleaner.

## Troubleshooting

If your appliance seems not to operate properly, follow the instructions below. If this does not solve the problem, please contact your local BLACK+DECKER repair agent.

**WARNING!** Before proceeding, remove the plug from the socket.

Motor buzzes but the tine assembly does not move

- ◆ Carefully remove any obstructions from the tines.

No noise and tine assembly does not move

- ◆ Check that the power cables are properly connected.
- ◆ Check the mains fuses.

## Mains plug replacement (U.K. & Ireland only)

If a new mains plug needs to be fitted:

- ◆ Safely dispose of the old plug.
- ◆ Connect the brown lead to the live terminal in the new plug.
- ◆ Connect the blue lead to the neutral terminal.

**WARNING!** No connection is to be made to the earth terminal.

Follow the fitting instructions supplied with good quality plugs.

Recommended fuse: 13 A.

## Protecting the environment



Products/batteries are recyclable, but if marked with the crossed-out bin, they must not be disposed of with normal household waste.

Run the batteries down completely and separate them, and separate any light sources from the product if possible. It is the user's responsibility to delete personal data from the product. Then take the waste to an official waste collection center or a participating retailer who will often accept it free of charge. Packaging should be discarded based on the marked material code. Operating and safety instructions should only be discarded once the applicable product is no longer in use. Please check with your local community/municipality for waste management guidance. For further information, visit [www.2helpU.com](http://www.2helpU.com) and scan the above QR code

## Technical data

|                   |                   | GD300 (Type 1) | GD300X (Type 1) |
|-------------------|-------------------|----------------|-----------------|
| Input voltage     | V <sub>AC</sub>   | 230            | 230             |
| Power input       | W                 | 600            | 500             |
| No-load speed     | min <sup>-1</sup> | 3000           | 3000            |
| Height adjustment | cm                | -2/3/8         | -2/3/8          |
| Weight            | Kg                | 7.9            | 7.9             |

|  |
|--|
| Level of sound pressure:   |
| Sound pressure (L <sub>pa</sub> ) 76 dB(A), uncertainty (K) 3 dB(A)                                      |
| Sound power (L <sub>WA</sub> ) 95 dB(A), uncertainty (K) 3 dB(A)   |
| Vibration total values (tri-ax vector sum) according to EN 13684:  |
| Vibration emission value (a <sub>h1</sub> ) <2.5 m/s <sup>2</sup> , uncertainty (K) 1.5 m/s <sup>2</sup> |

## EC declaration of conformity

MACHINERY DIRECTIVE  
OUTDOOR NOISE DIRECTIVE



GD300, GD300X - lawn rake

Black & Decker declares that these products described under "technical data" are in compliance with:

2006/42/EC, EN 60335-1:2012 + A11:2014 + A13:2017 +  
A1:2019 + A14:2019 + A2:2019 + A15:2021,  
EN50636-2-92:2014

2000/14/EC, Scarifier, Annex V,

Level of sound power according to 2000/14/EC

(Article 13, Annex III):

L<sub>WA</sub> (measured sound power) 95 dB(A) Uncertainty = 3 dB(A)  
L<sub>WA</sub> (guaranteed sound power) 98 dB(A) Uncertainty = 3 dB(A)  
These products also comply with Directive 2004/108/EC (until  
19/04/2016) 2014/30/EU (from 20/04/2016) and 2011/65/EU.

For more information, please contact Black & Decker at the following address or refer to the back of the manual.

The undersigned is responsible for compilation of the technical file and makes this declaration on behalf of Black & Decker.

*Patrick Diepenbach*

Patrick Diepenbach  
General Manager, Benelux  
BLACK + DECKER,  
Richard-Klinger-Strasse 11,  
65510 Idstein,  
Germany  
24/09/2024

## Garantie

Black & Decker is confident of the quality of its products and offers consumers a 24 month guarantee from the date of purchase. This guarantee is in addition to and in no way prejudices your statutory rights. The guarantee is valid within the territories of the Member States of the European Union and the European Free Trade Area and the United Kingdom. To claim on the guarantee, the claim must be in accordance with Black & Decker Terms and Conditions and you will need to submit proof of purchase to the seller or an authorised repair agent.

Terms and conditions of the Black & Decker 2 year guarantee and the location of your nearest authorised repair agent can be obtained on the Internet at [www.2helpU.com](http://www.2helpU.com), or by contacting your local Black & Decker office at the address indicated in this manual.

Please visit our website [www.blackanddecker.eu](http://www.blackanddecker.eu) to register your new Black & Decker product and receive updates on new products and special offers.

## DEUTSCH

(Übersetzung der ursprünglichen  
Anweisungen)

## Verwendungszweck

Der BLACK+DECKER™ Rasenlüfter GD300, GD300X wurde zum Belüften von Rasen und Beseitigen von Unrat, Stroh, Moos und Unkraut entwickelt. Dieses Werkzeug ist nicht für den gewerblichen Einsatz vorgesehen.

## Sicherheitshinweise



**WARNUNG!** Beachten Sie beim Umgang mit netzstrombetriebenen Geräten stets die grundlegenden Sicherheitshinweise, die im Folgenden beschrieben werden. Dadurch verhindern Sie Brände, Stromschläge und Personenschäden.

- ◆ Lesen Sie diese Anleitung vollständig und aufmerksam durch, bevor Sie das Gerät verwenden.
- ◆ Informieren Sie sich vor der Verwendung des Geräts, wie Sie es im Notfall ausschalten können.
- ◆ Bewahren Sie diese Anleitung auf.

## Schulung

- ◆ Lesen Sie die Bedienungsanleitung sorgfältig durch. Machen Sie sich mit den Bedienelementen und dem ordnungsgemäßen Gebrauch des Geräts vertraut.
- ◆ Das Gerät darf nicht von Personen genutzt werden, die die vorliegende Anleitung nicht gelesen haben. Das Gerät darf nicht von Kindern genutzt werden. Beachten Sie lokale Richtlinien, in denen unter Umständen ein Mindestalter für den Bediener festgelegt ist.
- ◆ Es sollte stets ein Sicherheitsabstand zu anderen Personen, insbesondere Kindern, und Haustieren eingehalten werden.
- ◆ Der Bediener ist für eventuelle Personen- oder Sachschäden verantwortlich.

## Vorbereitung

- ◆ Tragen Sie stabile Schuhe oder Stiefel, um Ihre Füße zu schützen. Betreiben Sie dieses Gerät nie mit offenen Sandalen oder bloßen Füßen. Tragen Sie lange Hosen, um Ihre Beine zu schützen.
- ◆ Tragen Sie eine Schutzbrille, wenn Sie mit dem Gerät arbeiten. Verwenden Sie eine Atemschutz- oder Staubmaske, wenn Sie in einer staubigen Umgebung arbeiten. Wenn der Schallpegel eine unangenehme Stärke erreicht, sollten Sie einen Gehörschutz tragen.
- ◆ Schützen Sie sich vor einem Stromschlag.

Vermeiden Sie Körperkontakt mit geerdeten Gegenständen (z. B. Metallgeländern, Laternenpfählen usw.).

- ◆ Überprüfen Sie vor Beginn der Arbeit, ob die vor Ihnen liegende Strecke frei von Hölzern, Steinen, Kabeln oder anderen Objekten ist.

## Betrieb

- ◆ Betreiben Sie die Maschine nie mit defekten oder fehlenden Schutzvorrichtungen, wie z. B. Deflektoren und/oder Grasfangkorb.
  - ◆ Betreiben Sie das Gerät nur bei Tageslicht oder bei ausreichender Beleuchtung.
  - ◆ Schützen Sie das Gerät vor Regen. Betreiben Sie das Gerät nie in feuchter oder nasser Umgebung. Vermeiden Sie es, das Gerät auf feuchtem Rasen zu betreiben.
  - ◆ Achten Sie auf Standfestigkeit, insbesondere bei Arbeiten an Hängen. Achten Sie darauf, dass frisch gemähtes Gras feucht und rutschig sein kann. Arbeiten Sie nie an steilen Hängen.
  - ◆ Schieben Sie das Gerät immer parallel zum Hang, nie den Hang hinauf oder hinunter. Arbeiten Sie mit äußerster Vorsicht, wenn Sie an Hängen die Richtung wechseln.
  - ◆ Betreiben Sie das Gerät nur im Gehen, nie im Rennen. Ziehen Sie das Gerät nicht zu sich heran. Gehen Sie mit dem Gerät nie rückwärts.
  - ◆ Schalten Sie das Gerät den Anweisungen entsprechend ein.
- Halten Sie unbedingt einen Sicherheitsabstand zu den Messern ein.
  - ◆ Kippen Sie das Gerät beim Anschalten nicht, es sei denn, das Gerät muss zum Starten gekippt werden. Kippen Sie das Gerät in diesem Fall nicht mehr als nötig. Heben Sie stets den von Ihnen entfernten Teil des Geräts an. Bringen Sie beide Hände in die Betriebsposition, bevor Sie das Gerät wieder auf den Boden setzen.
  - ◆ Wenn das Gerät zum Transport gekippt werden muss, wenn Sie andere Flächen als Gras überqueren oder wenn Sie das Gerät zu und von der zu bearbeitenden Fläche transportieren, schalten Sie das Gerät aus und warten Sie, bis die Zinkeneinheit zum Stillstand gekommen ist.
  - ◆ Warten Sie ab, bis die Messerreihen zum vollständigen Stillstand gekommen sind, bevor Sie das Gerät anheben oder tragen.
  - ◆ Halten Sie mit Händen und Füßen ausreichend Sicherheitsabstand zu den Messerreihen. Bringen Sie nie Hände und Füße in die Nähe von rotierenden Geräteteilen oder unter rotierende Geräteteile.
  - ◆ Halten Sie jederzeit einen Sicherheitsabstand zu den Auswurföffnungen ein.

- ◆ Schalten Sie das Gerät ab, trennen Sie es von der Stromversorgung, und stellen Sie sicher, dass alle beweglichen Teile zum Stillstand gekommen sind, bevor Sie das Gerät unbeaufsichtigt stehen lassen, reinigen, inspizieren, Geräteteile auswechseln oder eine Blockade entfernen.
- ◆ Wenn das Gerät ungewöhnlich vibriert oder mit einem Fremdkörper in Berührung gekommen ist, schalten Sie das Gerät aus, und trennen Sie es von der Stromversorgung. Überprüfen Sie das Gerät auf Beschädigungen.
- ◆ Achten Sie darauf, dass das Stromkabel nicht in die Messer gerät. Achten Sie immer auf die Lage des Stromkabels.
- ◆ Der Motor läuft nach dem Abschalten einige Sekunden lang weiter. Versuchen Sie nie, die Messer mit Gewalt zum Stillstand zu bringen.

### Handhabung und Lagerung

- ◆ Prüfen Sie das Gerät vor der Verwendung auf beschädigte oder defekte Teile. Überprüfen Sie, ob bewegliche Teile falsch ausgerichtet oder falsch angebracht und ob Teile, Schutzvorrichtungen oder Schalter beschädigt sind. Achten Sie auch auf andere Beschädigungen, die den Betrieb des Geräts beeinträchtigen können. Stellen Sie sicher, dass das Gerät ordnungsgemäß funktioniert. Betreiben Sie das Gerät nie, wenn Schutzvorrichtungen oder Abdeckungen beschädigt oder nicht vorhanden sind.

Betreiben Sie das Gerät nicht, wenn Teile beschädigt oder defekt sind. Betreiben Sie das Gerät nicht, wenn der Schalter zum Ein- und Ausschalten nicht funktioniert. Lassen Sie beschädigte oder defekte Teile in einer Vertragswerkstatt reparieren oder austauschen.

- ◆ Überprüfen Sie das Kabel regelmäßig auf Beschädigungen. Wenn das Kabel beschädigt ist, muss es in einer Vertragswerkstatt repariert oder ausgetauscht werden. Es können sonst Unfälle verursacht werden. Überprüfen Sie Verlängerungskabel regelmäßig auf Beschädigungen. Ersetzen Sie ein beschädigtes Verlängerungskabel umgehend.
- ◆ Ziehen Sie alle Muttern, Bolzen und Schrauben am Gerät fest, damit das Gerät sicher arbeitet.
- ◆ Überprüfen Sie den Grasfangkorb regelmäßig auf Abnutzung oder Beschädigungen. Ersetzen Sie den Fangkorb, wenn nötig. Betreiben Sie das Gerät nie ohne den Grasfangkorb.
- ◆ Bewahren Sie das Gerät bei Nichtgebrauch an einem trockenen Ort auf. Kinder sollten keinen Zugang zu aufbewahrten Geräten haben.
- ◆ Stellen Sie sicher, dass Ersatzmesser dem benötigten Typ entsprechen.
- ◆ Verwenden Sie nur von BLACK+DECKER empfohlene Ersatz- und Zubehörteile.

## Sicherheit anderer Personen

- ◆ Dieses Gerät darf von Kindern ab 8 Jahren und Personen mit eingeschränkten körperlichen, sensorischen oder geistigen Fähigkeiten sowie mangelnder Erfahrung und Wissen in Bezug auf dessen Gebrauch bedient werden, wenn sie bei der Verwendung des Geräts beaufsichtigt oder angeleitet werden und die möglichen Gefahren verstehen.
- ◆ Kinder dürfen nicht mit dem Gerät spielen. Reinigung und Wartungsarbeiten dürfen von Kindern nur unter Aufsicht durchgeführt werden.

## Elektrische Sicherheit



Dieses Gerät ist schutzisoliert, daher ist keine Masseleitung erforderlich. Überprüfen Sie immer, dass die Stromversorgung der Spannung auf dem Typenschild entspricht.

- ◆ Bei einer Beschädigung des Netzkabels muss dieses durch den Hersteller oder eine BLACK+DECKER Vertragswerkstatt ausgetauscht werden, um mögliche Gefahren zu vermeiden.
- ◆ Die Verwendung eines Fehlerstromschutzschalters (30 mA) erhöht die elektrische Sicherheit.

## Verwenden eines Verlängerungskabels

Verwenden Sie ausschließlich geprüfte Verlängerungskabel, die für die Leistungsaufnahme dieses Geräts ausgelegt sind (siehe "Technische Daten").

Das Verlängerungskabel muss für die Verwendung im Außenbereich geeignet und entsprechend markiert sein. Es kann ein 1.5 mm<sup>2</sup>-HO5V V-F-Verlängerungskabel von einer Länge von bis zu 30 m verwendet werden, ohne dass die Leistung des Geräts beeinträchtigt wird. Prüfen Sie vor der Inbetriebnahme das Netzkabel auf Verschleiß und Beschädigungen. Wechseln Sie beschädigte oder fehlerhafte Verlängerungskabel aus. Wenn Sie eine Kabeltrommel verwenden, wickeln Sie das Kabel vollständig ab.

## Restrisiken.

Beim Gebrauch dieses Geräts verbleiben zusätzliche Restrisiken, die möglicherweise nicht in den Sicherheitswarnungen genannt werden. Diese Risiken bestehen beispielsweise bei Missbrauch oder längerem Gebrauch. Auch bei der Einhaltung der entsprechenden Sicherheitsvorschriften und der Verwendung aller Sicherheitsgeräte bestehen weiterhin bestimmte Restrisiken. Diese sind:

- ◆ Verletzungen, die durch das Berühren von sich drehenden/bewegenden Teilen verursacht werden.
- ◆ Verletzungen, die durch das Austauschen von Teilen, Sägeblättern oder Zubehör verursacht werden.
- ◆ Verletzungen, die durch längeren Gebrauch des Werkzeugs verursacht werden. Legen Sie bei längerem Gebrauch regelmäßige Pausen ein.
- ◆ Gehörschäden.

- ◆ Gesundheitsrisiken durch das Einatmen von Staub beim Gebrauch des Geräts (z. B. bei Holzarbeiten, insbesondere Eiche, Buche und Pressspan.)

## Warnsymbole am Gerät

Am Gerät sind die folgenden Piktogramme inkl. Datumscode angebracht:



**WARNUNG!** Lesen Sie vor Inbetriebnahme die Bedienungsanleitung.



Schützen Sie das Gerät vor Feuchtigkeit und Regen.



Achten Sie auf die scharfen Zinken. Die Zinken drehen sich nach dem Ausschalten des Motors noch weiter – ziehen Sie den Stecker aus der Steckdose, bevor Wartungsarbeiten durchgeführt werden oder wenn das Kabel beschädigt ist.



Halten Sie andere Personen fern.



Achten Sie darauf, dass das Stromkabel nicht in die Messer gerät.



Die Zinken rotieren nach Ausschalten des Geräts einige Sekunden lang weiter.

## Merkmale

1. Grasfangkorb
2. Motorabdeckung
3. Schaltkasten
4. Arretierungstaste
5. Hebelschalter

## Montage



**WARNUNG!** Vergewissern Sie sich vor der Montage, dass das Gerät ausgeschaltet und von der Stromversorgung getrennt ist.

### Oberen Teil des Handgriffs montieren (Abb. A)

- ◆ Achten Sie vor der Montage darauf, dass die Kabelführung am oberen Teil des Handgriffs angebracht ist.
- ◆ Setzen Sie den unteren (7) und den oberen Teil (6) des Handgriffs zusammen, indem Sie die Verriegelungsknöpfe (10), die Unterlegscheiben (9) und die Schrauben (8) wie abgebildet verwenden.

### Anbringen des Griffunterteils (Abb. C)

- ◆ Setzen Sie die Enden des unteren Handgriffs (7) in die entsprechenden Aussparungen am Rasenlüfter ein.
- ◆ Drücken Sie den Handgriff so weit wie möglich nach unten.
- ◆ Befestigen Sie den Handgriff mit den Schrauben (12).

### Fixieren des Kabels (Abb.B)

Das Motorkabel muss mithilfe der Kabelhalter fixiert werden.

- ◆ Bringen Sie einen der Kabelhalter (11) am Kabel an, das von der Switchbox (3) zum Motor führt. Fixieren Sie den Halter am unteren Teil des Handgriffs (7).
- ◆ Bringen Sie den anderen Kabelhalter (11) am Kabel an, das vom Schaltkasten (3) zum Motorstecker führt. Fixieren Sie diesen Kabelhalter jedoch am oberen Teil des Handgriffs (7).

**WARNUNG!** Stellen Sie durch Anbringen der Kabelhalter sicher, dass das Kabel sicher befestigt ist, bevor Sie den Netzstecker in die Steckdose stecken.

### Anbringen des Grasfangkorbs (Abb.D)

- ◆ Bringen Sie den Rasenlüfter in die Arbeitsposition und stecken Sie den Grasfangkorb (1) in die Haltevorrichtung an der Vorderseite des Rasenlüfters.

### Höheneinstellung des Rasenlüfters (Abb. E)

Der Rasenlüfter verfügt über drei Höhenpositionen: niedrig, mittel und hoch. Die Höhe lässt sich durch Drehen des dreistufigen Höhenfeststellers, der sich an der hinteren Rolle (13) befindet, auswählen.

- ◆ Drücken Sie am Höhenfeststeller auf den Verriegelungsknopf, und drehen Sie den Höhenfeststeller in eine der drei verfügbaren Positionen, siehe Abb. E. Wenn Sie die gewünschte Position erreicht haben, lassen Sie den Verriegelungsknopf wieder los, so dass er am Gehäuse des Rasenlüfters (2) einrastet.
- ◆ Die drei Positionen sind seitlich am Gehäuse des Rasenlüfters durch eine Markierung gekennzeichnet, siehe Abb. E.

**Folgende Höheneinstellungen sind möglich:**

- ◆ Tiefste Einstellung (1). Diese Einstellungen sollten Sie nutzen, wenn Sie den Rasen kräftig lüften wollen. In dieser Einstellung entfernt der Rasenlüfter Schmutz und Stroh vom Rasengrund. Auch Moos und Unkraut werden in dieser Einstellung entfernt.
- ◆ Mittlere Einstellung (2). Diese Einstellung sollten Sie wählen, wenn Sie Ihren Rasen mittelstark lüften wollen. Diese Einstellung ist für die meisten Rasentypen geeignet.
- ◆ Höchste Einstellung (3). Wenn Sie diese Einstellung wählen, wird Ihr Rasen leicht gelüftet und gekehrt. In dieser Einstellung können Sie den Rasenlüfter auch zum Anheben von niedergedrücktem Rasen und von kriechenden Ausläufern sowie Unkrautarten wie Klee verwenden. Diese Einstellung (leichter Belüftungs-/Kehrmodus) ist ideal geeignet für das Einsammeln von Laub und liegengeliebenem Schnittgras.

**Verwendung****Ein- und Ausschalten****Einschalten**

- ◆ Halten Sie den Handgriff mit beiden Händen fest, und drücken Sie ihn leicht nach unten, um die Vorderseite des Geräts leicht anzuheben.
- ◆ Drücken Sie den Verriegelungsknopf (4), und ziehen Sie den Hebelschalter in Ihre Richtung (5).
- ◆ Lassen Sie den Verriegelungsknopf (4) los.
- ◆ Bringen Sie das Gerät wieder in die Arbeitsposition.

**Ausschalten**

- ◆ Lassen Sie zum Ausschalten des Geräts den Hebelschalter (5) los. Versuchen Sie niemals, einen Schalter in seiner Einschaltstellung zu arretieren.

**WARNUNG!** Beschleunigen Sie den Arbeitsvorgang nicht mit Gewalt. Vermeiden Sie eine Überlastung.

Zur richtigen Pflege des Rasens genügt es nicht, den Rasen im Sommer einmal pro Woche zu mähen. Kräftiges Belüften des Rasens entfernt abgestorbene Pflanzen, Moos und Unkraut, die den Rasen sonst unschön erscheinen lassen. Sammelt sich abgestorbenes Gras an, bildet sich eine Filzschicht, die das Eindringen von Wasser in den Boden verhindert. Wenn diese Filzschicht lange wassergetränkt bleibt, entwickeln sich leicht Grasskrankheiten, und gesundes Wurzelschlagen wird verhindert.

- ◆ Platzieren Sie die Steckdose des Verlängerungskabels auf dem Rasen nahe der Startposition (Abb. F, Position 1).
- ◆ Halten Sie den Handgriff mit beiden Händen. Halten Sie das Verlängerungskabel am oberen Abschnitt in derjenigen Hand, die den Hebelschalter nicht betätigt.

**WARNUNG!** Versuchen Sie nicht den Rasenlüfter mit einer Hand zu bedienen. Sie müssen ihn mit beiden Händen lenken.

- ◆ Schalten Sie das Gerät, wie oben beschrieben, ein.

- ◆ Beginnen Sie den Arbeitsvorgang bei Position 1, und bewegen Sie sich auf Position 2 zu. Wenn Sie Position 2 erreicht haben, biegen Sie rechts ein, und gehen Sie auf Position 3 zu. Gehen Sie weiter bis zum Ende der zu bearbeitenden Rasenfläche, biegen Sie dann links ein, und bewegen Sie sich auf Position 4 zu.
- ◆ Setzen Sie den Vorgang fort, wie in der linken Darstellung veranschaulicht. Achten Sie darauf, dass Sie stets vom Kabel weg arbeiten. Gehen Sie nicht so vor, wie in der linken Darstellung veranschaulicht. Das Arbeiten zum Kabel hin ist gefährlich.

Nach Gebrauch des Rasenlüfters sollten Sie allen Schmutz am Gerät entfernen, bevor Sie ihn wegräumen.

Siehe hierzu den Abschnitt „Wartung“.

**Hinweis:** Um ein optimales Ergebnis zu erreichen, sollten Sie Ihren Rasen regelmäßig belüften, jedoch nicht, wenn das Gras feucht ist.

- ◆ Wenn Sie mit dem Rasenlüfter über den Rasenrand geraten, drücken Sie den Handgriff herunter, damit die Räder nicht über die Rasenrand hinaus fahren.
- ◆ Um die effektive Lebenszeit der Messerreihen zu verlängern, entfernen Sie losen Unrat oder Steine von der zu bearbeitenden Rasenfläche.

**WARNUNG!** Stecken Sie kein Kabel in die Steckdose, wenn es beschädigt wurde, und berühren Sie ein bei der Arbeit beschädigtes Kabel erst, wenn der Stecker gezogen werden. Durch ein beschädigtes Kabel kann Kontakt mit stromführenden Teilen entstehen.

**WARNUNG!** Berühren Sie die Zinken erst, wenn das Gerät zuvor von der Stromversorgung getrennt wurde und die Zinken vollständig zum Stillstand gekommen sind.

**WARNUNG!** Kinder müssen beaufsichtigt werden, um sicherzustellen, dass sie nicht mit dem Gerät spielen. Dieses Gerät darf nicht von Personen (einschließlich Kindern) mit eingeschränkten physischen, sensorischen oder mentalen Fähigkeiten oder ohne ausreichende Erfahrung oder Kenntnisse verwendet werden, außer wenn diese Personen von einer Person, die für ihre Sicherheit verantwortlich ist, bei der Verwendung des Geräts beaufsichtigt oder mit ihm vertraut gemacht werden.

**Hinweise für einen optimalen Gebrauch**

Bearbeiten Sie mit dem Rasenlüfter keine Flächen, auf denen das Gras zu lang gewachsen ist. Sie sollten den Rasenlüfter nicht auf Rasenflächen nutzen, auf denen das Gras über 75 mm lang ist.

- ◆ Verwenden Sie das Gerät nicht in nassen oder feuchten Umgebungen.
- ◆ Um ein optimales Ergebnis zu erreichen, sollten Sie den Rasenlüfter regelmäßig einsetzen. Wir empfehlen Ihnen den Rasenlüfter zu Beginn und am Ende jeder Rasenmähsaison einzusetzen, damit Ihr Rasen gut aufgelockert wird.

Der Rasenlüfter sollte auch nach jedem Rasenschnitt verwendet werden, um liegengeliebenes Schnittgras zu entfernen.

- ◆ Arbeiten Sie mit dem Rasenlüfter zunächst in eine Richtung. Arbeiten Sie danach im rechten Winkel dazu. Die Grasfläche wird dadurch eventuell karg erscheinen, wird sich aber schnell wieder erholen.

### Wartung

Ihr BLACK+DECKER-Gerät wurde für langfristigen Betrieb mit minimalem Wartungsaufwand konstruiert. Ein kontinuierlicher, zufriedenstellender Betrieb hängt von der richtigen Pflege des Gerätes und seiner regelmäßigen Reinigung ab.

- ◆ Bewahren Sie das Gerät sauber und trocken auf.
- ◆ Reinigen Sie die Lüftungsschlitze regelmäßig mit einem sauberen, trockenen Pinsel.
- ◆ Entfernen Sie mit einem stumpfen Schaber regelmäßige Grass und Schmutz vom Gerät.
- ◆ Reinigen Sie das Gerät abschließend mit milder Seifenlösung und einem angefeuchteten Tuch. Achten Sie darauf, dass keine Flüssigkeit in das Gerät gelangt. Tauchen Sie kein Teil des Geräts in Flüssigkeit ein. Verwenden Sie keine scheuernden Reinigungsmittel oder Reinigungsmittel auf Lösungsmittelbasis.

### Fehlerbehebung

Wenn das Gerät nicht richtig zu funktionieren scheint, befolgen Sie die nachfolgenden Hinweise. Sollte sich das Problem nicht beheben lassen, wenden Sie sich an eine BLACK+DECKER Vertragswerkstatt in Ihrer Nähe.

**WARNUNG!** Entfernen Sie zuallererst den Netzstecker aus der Steckdose.

Der Motor macht Geräusche, aber die Messerreihe bewegt sich nicht.

- ◆ Entfernen Sie vorsichtig alle Fremdkörper von den Messern.

Das Gerät macht kein Geräusch, und die Messerreihen bewegen sich nicht.

- ◆ Überprüfen Sie, ob alle Stromverbindungen ordnungsgemäß ausgeführt sind.
- ◆ Prüfen Sie die Netzsicherungen.

### Austauschen des Netzsteckers (nur Großbritannien und Irland)

Wenn ein neuer Netzstecker angebracht werden muss:

- ◆ Entsorgen Sie den alten Stecker auf sachgerechte Weise.
- ◆ Verbinden Sie die braune Leitung mit dem spannungsführenden Anschluss des Steckers.
- ◆ Verbinden Sie die blaue Leitung mit dem neutralen Anschluss.

**WARNUNG!** Stellen Sie keine Verbindung mit dem Erdungsanschluss her. Befolgen Sie die Montageanweisungen, die mit hochwertigen Steckern geliefert werden. Empfohlene Sicherung: 13 A.

### Umweltschutz



Die Produkte/Akkus können recycelt werden. Wenn sie jedoch mit einem durchgestrichenen Mülleimer gekennzeichnet sind, dürfen sie nicht als normaler Hausmüll entsorgt werden.

Entladen Sie die Batterien vollständig und trennen Sie sie. Trennen Sie zudem nach Möglichkeit alle Lichtquellen vom Produkt. Es liegt in der Verantwortung des Benutzers, personenbezogene Daten vom Produkt zu entfernen. Bringen Sie den Abfall dann zu einer offiziellen Abfallsammelstelle oder zu einer Entsorgungsstelle, wo die Entsorgung häufig kostenfrei ist. Die Entsorgung der Verpackung muss entsprechend dem Materialcode erfolgen. Betriebs- und Sicherheitshinweise sollten erst entsorgt werden, wenn das entsprechende Produkt endgültig nicht mehr verwendet wird. Bitte informieren Sie sich bei Ihrer Gemeinde/Stadt über die Verfahren zur richtigen Abfallentsorgung. Besuchen Sie für weitere Informationen [www.2helpU.com](http://www.2helpU.com) und scannen Sie den obigen QR-Code

### Technische Daten

|                   |                   | GD300 (Typ 1) | GD300X (Typ 1) |
|-------------------|-------------------|---------------|----------------|
| Eingangsspannung  | V <sub>AC</sub>   | 230           | 230            |
| Leistungsaufnahme | W                 | 600           | 500            |
| Leerlaufdrehzahl  | min <sup>-1</sup> | 3000          | 3000           |
| Höheneinstellung  | cm                | -2/3/8        | -2/3/8         |
| Gewicht           | kg                | 7,9           | 7,9            |

|  |
|--|
| Schalldruckpegel:  |
| Schalldruck (L <sub>pa</sub> ) 76 dB(A), Unsicherheitsfaktor (K) 3 dB(A)                                       |
| Schalleistung (L <sub>wa</sub> ) 95 dB(A), Unsicherheitsfaktor (K) 3 dB(A)                                     |
| Gesamtschwingungspegel (triaxiale Vektorsumme) gemäß EN 13684:   |
| Vibrationsemissionswert (a <sub>h</sub> ) <2,5 m/s <sup>2</sup> , Unsicherheitsfaktor (K) 1,5 m/s <sup>2</sup> |

### EU-Konformitätserklärung

MASCHINENRICHTLINIE  
RICHTLINIE ÜBER UMWELTBELASTENDE  
GERÄUSCHEMISSIONEN



GD300, GD300X - Rasenlüfter

Black+Decker erklärt, dass die unter „Technische Daten“ beschriebenen Geräte übereinstimmen mit:

2006/42/EG, EN 60335-1:2012 + A11:2014 + A13:2017 + A1:2019 + A14:2019 + A2:2019 + A15:2021, EN50636-2-92:2014

2000/14/EG, Vertikutierer, Anhang V, Schalleistungspegel gemäß 2000/14/EG (Artikel 13, Anhang III):

$L_{WA}$  (gemessene Schalleistung) 95 dB(A), Unsicherheitsfaktor = 3 dB(A)

$L_{WA}$  (garantierte Schalleistung) 98 dB(A), Unsicherheitsfaktor = 3 dB(A)

Diese Produkte entsprechen außerdem Richtlinie 2004/108/EC (bis 19.04.2016) und 2014/30/EU (ab 20.04.2016) und 2011/65/EU. Weitere Informationen erhalten Sie von Black+Decker unter der folgenden Adresse. Diese befindet sich auch auf der Rückseite dieser Anleitung.

Der Unterzeichnete ist verantwortlich für die Zusammenstellung der technischen Daten und gibt diese Erklärung im Namen von Black+Decker ab.

*Patrick Diepenbach*

Patrick Diepenbach  
General Manager, Benelux  
BLACK+DECKER,  
Richard-Klinger-Straße 11,  
65510 Idstein,  
Deutschland  
24/09/2024

## Garantie

Black+Decker vertraut auf die Qualität der eigenen Geräte und bietet dem Käufer eine außergewöhnliche Garantie von 24 Monaten ab Kaufdatum. Diese Garantie versteht sich unbeschadet der gesetzlichen Gewährleistungsansprüche und schränkt diese keinesfalls ein. Diese Garantie gilt innerhalb der Staatsgebiete der Mitgliedstaaten der Europäischen Union und der Europäischen Freihandelszone und des Vereinigten Königreichs.

Zur Inanspruchnahme dieser Garantie muss sie den allgemeinen Geschäftsbedingungen von Black+Decker entsprechen und dem Verkäufer bzw. der Vertragswerkstatt ist ein Kaufnachweis vorzulegen.

Die Bedingungen für die 2-jährige Garantie von Black+Decker und den Standort Ihrer nächstgelegenen Vertragswerkstatt finden Sie im Internet unter [www.2helpU.com](http://www.2helpU.com) oder indem Sie sich an die lokale Black+Decker-Niederlassung wenden, deren Adresse Sie in dieser Anleitung finden.

Ihr neues Black+Decker-Produkt können Sie auf unserer Website unter [www.blackanddecker.eu](http://www.blackanddecker.eu) registrieren. Dort erhalten Sie auch Informationen über neue Produkte und Sonderangebote.

## Utilisation prévue

Votre scarificateur/démousseur de gazon BLACK+DECKER™, GD300, GD300X a été développé pour ratisser les pelouses afin d'en supprimer les débris, la chaume, la mousse et les mauvaises herbes qui les défigurent. Cet outil est destiné à un usage grand public uniquement.

## Consignes de sécurité



**AVERTISSEMENT !** Pour utiliser des appareils alimentés par le réseau électrique, certaines mesures de précaution de base, dont celles qui suivent, doivent toujours être respectées afin de réduire le risque d'incendies, de chocs électriques et de blessures.

- ◆ Veuillez à attentivement lire l'intégralité de cette notice avant d'utiliser l'appareil.
- ◆ Avant d'utiliser l'appareil, apprenez à l'éteindre en cas d'urgence.
- ◆ Conservez cette notice pour pouvoir vous y référer dans le futur.

## Formation

- ◆ Lisez attentivement ces instructions. Familiarisez-vous avec les commandes et la manière appropriée d'utiliser l'appareil.
- ◆ Ne laissez pas les enfants ou toute autre personne ne connaissant pas ces instructions, utiliser l'appareil. Certaines réglementations locales peuvent restreindre l'âge de l'utilisateur.
- ◆ N'utilisez jamais l'appareil à proximité de quiconque, notamment les enfants ou les animaux.
- ◆ N'oubliez pas que l'utilisateur est seul responsable des accidents ou des situations dangereuses subis par les autres ou sur leurs biens.

## Préparation

- ◆ Portez des chaussures ou des boots solides pour protéger vos pieds. N'utilisez pas l'appareil en sandales ou pieds nus. Portez un pantalon pour protéger vos jambes.
- ◆ Portez des lunettes de protection pour utiliser cet outil. Utilisez un masque anti-poussière si l'environnement est poussiéreux. Portez des protections auditives si le niveau sonore vous dérange.
- ◆ Protection contre les chocs électriques. Évitez tout contact de votre corps avec des surfaces reliées à la terre (grillages métalliques, lampadaires, etc.).
- ◆ Avant de commencer, retirez les bâtons, les pierres les fils métalliques et les corps étrangers de la zone de ratissage.

## Utilisation

- ◆ N'utilisez jamais l'appareil avec si les carters, les écrans et les dispositifs de protection, déflecteurs et/ou bac de récupération, sont défectueux ou démontés.
- ◆ N'utilisez cet appareil que de jour ou avec un éclairage artificiel approprié.
- ◆ N'exposez pas l'appareil à la pluie. N'utilisez pas l'appareil dans un environnement humide. N'utilisez de préférence pas l'appareil dans l'herbe mouillée.
- ◆ Faites attention à votre posture, surtout en pente. Prenez en compte que l'herbe fraîchement coupée est humide et glissante. Ne travaillez pas sur des pentes trop raides.

- ◆ Veillez à traverser la pente, ne travaillez jamais de haut en bas. Prenez toutes les précautions nécessaires quand vous changez de direction en pente.
- ◆ Marchez, ne courez jamais quand vous utilisez l'appareil. Ne tirez pas l'appareil vers vous et n'allez pas en marche arrière quand vous utilisez l'appareil.
- ◆ Mettez l'outil en marche en suivant les instructions et en éloignant vos pieds des pointes.
- ◆ Ne penchez pas l'outil en le mettant en marche, sauf s'il doit être penché pour le démarrage. Dans ce cas, ne penchez pas l'appareil plus que ce qui est absolument nécessaire et ne soulevez que la partie la plus éloignée de l'utilisateur. Veillez à la bonne position de vos mains sur la poignée avant de reposer l'appareil au sol.
- ◆ Éteignez l'outil et attendez que les pointes s'arrêtent si l'outil doit être penché pour traverser une surface non engazonnée et pour le transporter vers et depuis la zone à ratisser.
- ◆ Ne soulevez et ne portez pas l'outil avant l'arrêt complet des pointes.
- ◆ Éloignez vos mains et vos pieds des pointes. Ne placez jamais vos mains ou vos pieds à côté ou sous les pièces rotatives.
- ◆ Restez en permanence à distance des ouvertures d'évacuation.

- ◆ Vous devez éteindre l'appareil, débrancher la prise et vérifier que les pièces mobiles sont à l'arrêt avant de laisser l'appareil sans surveillance et avant de remplacer, nettoyer ou inspecter une quelconque pièce de l'appareil ou avant de supprimer un bourrage.
- ◆ Si l'appareil se met à vibrer anormalement ou si vous heurtez un corps étranger, éteignez l'appareil et débranchez la prise. Vérifiez si l'appareil est endommagé.
- ◆ Prenez les précautions nécessaires pour que le câble électrique reste loin des pointes. Vérifiez toujours la position du câble.
- ◆ Le moteur continue à tourner pendant quelques secondes après avoir éteint l'outil. N'arrêtez jamais les pointes de force.

### Maintenance et stockage

- ◆ Avant d'utiliser l'appareil, contrôlez l'absence de dommage sur l'appareil ou ses pièces. Vérifiez que les pièces mobiles sont correctement alignées et qu'elles ne sont ni grippées, ni cassées. Contrôlez l'absence de dommages sur les dispositifs de protection et les interrupteurs ou de toute autre condition qui pourrait nuire au bon fonctionnement de l'appareil. Vérifiez le bon fonctionnement de l'appareil et qu'il remplit correctement son rôle. N'utilisez jamais l'équipement si l'une de ses protections est endommagée ou absente. N'utilisez pas l'appareil si l'une de ses pièces est endommagée ou défectueuse.

N'utilisez pas l'appareil si l'interrupteur ne permet plus de le mettre en marche et de l'éteindre. Faites réparer ou remplacer les pièces défectueuses ou endommagées par un réparateur agréé.

- ◆ Vérifiez régulièrement l'état du câble. Si le câble est endommagé, il doit être remplacé par un réparateur agréé afin d'éviter tout risque. Vérifiez régulièrement les rallonges. Remplacez immédiatement la rallonge si elle est endommagée.
- ◆ Veillez à ce que tous les écrous, boulons et vis soient correctement serrés pour travailler en toute sécurité.
- ◆ Vérifiez l'état du bac de récupération et remplacez-le si nécessaire. N'utilisez jamais l'équipement sans son bac de récupération.
- ◆ Quand il n'est pas utilisé, l'appareil doit être rangé dans un endroit sec. Les enfants ne doivent jamais avoir accès aux appareils une fois qu'ils sont rangés.
- ◆ Veillez à n'utiliser que des organes de coupe de rechange du bon type.
- ◆ N'utilisez que des pièces détachées et des accessoires recommandés par BLACK+DECKER.

### Sécurité des personnes

- ◆ Cet appareil peut être utilisé par des enfants de 8 ans ou plus et par des personnes aux capacités physiques, sensorielles ou intellectuelles réduites ou qui manquent d'expérience et de connaissances s'ils sont supervisés ou ont été formés à l'utilisation sûre de l'appareil et qu'ils sont conscients des risques encourus.

- ◆ Les enfants ne doivent pas jouer avec l'appareil. Le nettoyage et les opérations de maintenance à réaliser par l'utilisateur ne doivent pas être exécutés par des enfants sans surveillance.

## Sécurité électrique



Cet appareil est doublement isolé. Aucune liaison à la terre n'est donc nécessaire. Veillez toujours à ce que l'alimentation électrique corresponde à la tension mentionnée sur la plaque signalétique.

- ◆ Si le câble d'alimentation est endommagé, il doit être remplacé par le fabricant ou par un centre d'assistance BLACK+DECKER agréé afin d'éviter tout risque.
- ◆ Utilisez un dispositif différentiel à courant résiduel (DDR) de grande sensibilité, 30 mA, pour améliorer la sécurité électrique.

## Utiliser une rallonge

Veillez à n'utiliser qu'une rallonge homologuée et adaptée à la puissance de cet outil (consultez les caractéristiques techniques). La rallonge doit être homologuée pour une utilisation en extérieur et marquée en conséquence. Une rallonge HO5V V-F de 1.5 mm<sup>2</sup> allant jusqu'à 30 m peut être utilisée sans perte de performance pour le produit. Avant l'utilisation, vérifiez la rallonge et assurez-vous qu'elle ne présente aucun signe de dommage, d'usure ou de vieillissement. Remplacez la rallonge si elle est endommagée ou défectueuse.

Si vous utilisez un enrouleur de câble, déroulez toujours le câble complètement.

## Risques résiduels.

Certains risques résiduels autres que ceux mentionnés dans les avertissements sur la sécurité peuvent survenir en utilisant l'outil. Ces risques peuvent être dus à une utilisation incorrecte, une utilisation prolongée, etc. Malgré le respect de toutes les réglementations pertinentes sur la sécurité et la mise en œuvre de dispositifs de sécurité, certains risques résiduels ne peuvent pas être évités. Ils comprennent :

- ◆ Les blessures dues au contact avec des pièces mobiles/en rotation.
- ◆ Les blessures dues au changement de pièces, de lames ou d'accessoires.
- ◆ Les blessures dues à l'utilisation prolongée d'un outil. Lorsque vous utilisez un outil quel qu'il soit pendant de longues périodes, veillez à faire des pauses régulières.
- ◆ Les troubles de l'ouïe.
- ◆ Les risques pour la santé dus à l'inhalation des poussières émises pendant l'utilisation de l'outil (exemple : travail avec du bois, surtout le chêne, le hêtre et les panneaux en MDF).

## Étiquettes apposées sur l'appareil

Les pictogrammes qui suivent figurent sur l'outil avec le code date :



**AVERTISSEMENT !** Lisez la notice avant utilisation.





N'exposez l'appareil ni à la pluie, ni à l'humidité.



Faites attention aux pointes. Les pointes continuent à tourner une fois le moteur coupé. Retirez la prise du secteur avant toute opération de maintenance ou si le câble est endommagé.



Gardez à distance les éventuelles personnes à proximité.



Éloignez le câble des pointes.



N'oubliez pas que les pointes continuent à tourner après l'extinction de la machine.

## Caractéristiques

1. Bac de récupération
2. Capot du moteur
3. Boîtier de commutation
4. Bouton de verrouillage
5. Levier de commande

## Assemblage



**AVERTISSEMENT !** Avant l'assemblage, assurez-vous que l'appareil est éteint et débranché.

### Assemblage de la partie supérieure de la poignée (Fig. A)

- ◆ Veillez à ce que la boucle de la retenue de câble soit bien installée sur la partie supérieure de la poignée avant l'assemblage.
- ◆ Fixez la partie inférieure de la poignée (7) à la partie supérieure (6) en utilisant les boutons (10), les rondelles (9) et les vis (8) comme indiqué.

### Installer la partie inférieure de la poignée (Fig. C)

- ◆ Insérez les extrémités de la partie inférieure de la poignée (7) dans les trous correspondants dans le scarificateur/démousseur.
- ◆ Enfoncez la poignée aussi loin que possible.

- ◆ Fixez la poignée avec les vis (12).

### Fixer le câble (Fig. B)

Le câble du moteur doit être fixé à l'aide des retenues de câble.

- ◆ Accrochez une retenue de câble (11) sur le câble entre le boîtier de commutation (3) et le moteur. Fixez la retenue sur la partie inférieure de la poignée (7).
- ◆ Accrochez l'autre retenue de câble (11) sur le câble entre le boîtier de commutation (3) et la prise du moteur. Fixez la retenue de câble sur la partie supérieure de la poignée (7).

**AVERTISSEMENT !** Vérifiez que le câble est bien fixé à l'aide des retenues de câble avant de brancher la prise au secteur.

### Installer le bac de récupération (Fig. D)

- ◆ Une fois le scarificateur/démousseur en position de travail, installez le bac de récupération (1) sur les ergots à l'avant de la machine.

### Régler la hauteur de ratissage (Fig. E)

Il existe trois positions de ratissage sur votre scarificateur/démousseur, basse, moyenne et haute. Pour en choisir une, changez la position du bouton de réglage de la hauteur sur le rouleau arrière (13).

- ◆ Enfoncez le bouton de verrouillage sur le bouton de réglage de la hauteur à trois positions et tournez le bouton de réglage sur l'une des trois positions proposées, comme illustré par la Fig. E. Une fois la bonne position trouvée, relâchez le bouton de verrouillage et laissez-le s'engager dans le corps du scarificateur/démousseur (2).
- ◆ Les trois positions sont identifiées par des repères sur le côté du corps de votre scarificateur/démousseur, comme illustré par la Fig. E.

### Les trois positions en hauteur sont les suivantes :

- ◆ Réglage le plus bas (1). Ce réglage convient si vous souhaitez ratisser votre pelouse de façon vigoureuse. Sur cette position votre scarificateur/démousseur supprime tous les débris et la chaume accumulée à la base de votre pelouse. Ce réglage permet également de supprimer la mousse et les mauvaises herbes.
- ◆ Réglage à hauteur moyenne (2). Ce réglage convient si vous souhaitez ratisser votre pelouse sert à ratisser votre pelouse de façon mesurée. Ce réglage est adapté pour la plupart des pelouses.
- ◆ Réglage le plus haut (3). Ce réglage permet un ratissage et un balayage légers de votre pelouse. Sur cette position de réglage, votre scarificateur/démousseur peut aussi servir à "redresser" l'herbe et les stolons (tiges rampantes et mauvaises herbes comme le trèfle) pour pouvoir ensuite les tondre. Ce réglage pour le balayage/ratissage léger est idéal pour ramasser les feuilles mortes et l'herbe coupée après la tonte.

## Utilisation

### Mettre en marche et éteindre l'appareil

#### Mise en marche

- ◆ Maintenez la poignée avec les deux mains et inclinez-la légèrement vers le bas pour soulever l'avant de l'appareil.
- ◆ Appuyez sur le bouton de verrouillage (4) et tirez le levier de commande (5) vers vous.
- ◆ Relâchez le bouton de verrouillage (4).
- ◆ Reposez la machine en position de travail.

#### Extinction

- ◆ Pour arrêter l'appareil, relâchez le levier de commande (5). N'essayez jamais de bloquer l'interrupteur en position de marche.

**AVERTISSEMENT !** Laissez l'équipement fonctionner à son propre rythme. Ne poussez pas l'outil au-delà de sa capacité. Pour entretenir correctement une pelouse, il ne suffit pas de la tondre une fois par semaine en été. Un ratisage vigoureux permet de supprimer les herbes mortes, la mousse et les mauvaises herbes qui la défigurent. Les herbes mortes forment un tapis en s'accumulant qui empêche l'eau de s'infiltrer dans le sol. Si cette couche est saturée d'eau, votre pelouse risque d'être malade et le gazon aura du mal à prendre racine.

- ◆ Placez la majeure partie de la rallonge sur la pelouse, près de votre point de démarrage (Fig. F, position 1).
- ◆ Maintenez la poignée avec les deux mains et tenez en plus la partie supérieure de la rallonge dans la main qui n'active pas le levier.

**AVERTISSEMENT !** Ne tentez pas d'utiliser votre scarificateur/démousseur avec une seule main, les deux mains sont indispensables pour le guider.

- ◆ Mettez la machine en marche, comme décrit ci-dessus.
- ◆ Effectuez le ratisage de la position 1 à la position 2. Une fois la position 2 atteinte, tournez vers la droite et continuez vers la position 3. Poursuivez jusqu'à la fin de la zone à ratiser, tournez à gauche et continuez vers la position 4.
- ◆ Continuez de la même manière, comme indiqué dans l'illustration de gauche, en veillant à toujours à bien éloigner le câble. N'adoptez pas la méthode illustrée à droite car travailler en avançant vers le câble est très dangereux.

Une fois le ratisage terminé, nous vous recommandons d'en supprimer tous les débris avant de ranger le scarificateur. Consultez la section "Maintenance" de cette notice.

**Remarque :** Afin d'obtenir le meilleur résultat possible, ratissez régulièrement votre pelouse ou vos parcelles engazonnées, mais ne ratissez pas quand l'herbe est mouillée.

- ◆ Si vous ratissez au bord de votre pelouse, appuyez sur la poignée pour empêcher les roues de dépasser la bordure.

- ◆ Pour prolonger la durée de vie des pointes du scarificateur/démousseur, nettoyez d'abord la zone engazonnée en retirant tous les débris ou toutes les pierres.

**AVERTISSEMENT !** Ne branchez jamais un câble endommagé et ne touchez pas un câble endommagé avant de le débrancher. Un câble endommagé peut occasionner un contact avec des pièces sous tension.

**AVERTISSEMENT !** Ne touchez pas les pointes avant d'avoir débranché la machine et avant que les pointes ne soient complètement arrêtées.

**AVERTISSEMENT !** Les enfants doivent être surveillés afin de garantir qu'ils ne jouent pas avec l'appareil.

Cet appareil n'est pas conçu pour être utilisé par des personnes (y compris des enfants) aux capacités physiques, sensorielles ou intellectuelles réduites ou qui manquent d'expérience et de connaissances, à moins qu'elles ne soient supervisées ou qu'elles n'aient été formées sur la façon d'utiliser l'appareil, par une personne responsable de leur sécurité.

### Conseils pour une utilisation optimale

Ne forcez pas sur le scarificateur/démousseur pour qu'il traverse de l'herbe trop haute. Il est recommandé de ne pas utiliser le scarificateur/démousseur si la hauteur de l'herbe dépasse 75 mm.

- ◆ Ne l'utilisez en aucun cas sous la pluie ou par temps humide.
- ◆ Pour obtenir les meilleurs résultats possible, utilisez votre scarificateur/démousseur régulièrement. Il est recommandé d'utiliser votre scarificateur/démousseur au début et à la fin de chaque saison de coupe pour scarifier votre pelouse correctement. Votre scarificateur/démousseur doit également être utilisé chaque fois que la pelouse est tondue pour retirer les résidus d'herbe laissés au sol.
- ◆ Ratissez d'abord dans un sens, puis à la perpendiculaire la fois d'après. Au début, la pelouse peut sembler dépeignée et éparse mais elle reprend rapidement.

### Maintenance

Votre appareil BLACK+DECKER a été conçu pour fonctionner longtemps avec un minimum de maintenance. Le fonctionnement continu et satisfaisant de cet appareil dépend de son bon entretien et de son nettoyage régulier.

- ◆ Maintenez l'appareil propre et sec.
- ◆ Nettoyez régulièrement les aérations à l'aide d'un pinceau propre et sec.
- ◆ Utilisez régulièrement un racloir souple pour retirer l'herbe et les saletés de l'appareil.
- ◆ N'utilisez que du savon doux et un chiffon humide pour nettoyer l'appareil. Ne laissez jamais aucun liquide pénétrer à l'intérieur de l'outil et ne plongez aucune de ses pièces dans aucun liquide.

N'utilisez pas de détergents abrasifs ou à base de solvants.

## Dépannage

Si votre appareil semble ne pas fonctionner correctement, suivez les instructions ci-dessous. Si le problème persiste, contactez votre réparateur BLACK+DECKER local.

**AVERTISSEMENT !** Avant de dépanner, débranchez la prise.

Le moteur tourne mais les pointes ne bougent pas

- ◆ Retirez avec précautions les éléments qui peuvent bloquer les pointes.

Aucun bruit et les pointes ne bougent pas

- ◆ Vérifiez que les câbles électriques sont branchés correctement.
- ◆ Vérifiez les fusibles.

## Remplacer la prise de courant (RU et Irlande uniquement)

Si une nouvelle prise électrique doit être installée :

- ◆ Jetez l'ancienne prise de façon appropriée.
- ◆ Raccordez le fil marron à la phase de la nouvelle prise.
- ◆ Raccordez le fil bleu au neutre.

**AVERTISSEMENT !** Aucun branchement ne doit être fait à la borne de terre. Respectez les instructions pour l'installation fournies avec les prises de bonne qualité. Fusible recommandé : 13 A.

## Protection de l'environnement

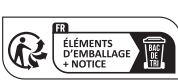

Points de collecte sur [www.qualiteinstrumentsblack.decks.fr](http://www.qualiteinstrumentsblack.decks.fr)  
Privilégiez la réparation ou le don de votre appareil !



Les produits et les piles/batteries sont recyclables mais s'ils sont marqués du symbole d'une poubelle barrée d'une croix, ils ne doivent pas être jetés avec les déchets ménagers.

Videz complètement les batteries et retirez-les et retirez, si possible, toute source d'éclairage du produit. Il est de la responsabilité de l'utilisateur de supprimer ses données personnelles du produit. Apportez ensuite le produit à jeter dans un centre de récupération des déchets ou chez un revendeur qui, le plus souvent, l'accepte gratuitement. Les emballages doivent être jetés en fonction du code matière qui figure dessus. Les notices et les consignes de sécurité ne doivent être jetées que lorsque le produit qu'elles concernent n'est plus en service.

Veillez à vérifier auprès de votre collectivité/municipalité locale, les directives en matière de gestion des déchets. Pour plus d'informations, visitez le site [www.2helpU.com](http://www.2helpU.com) et scannez le code QR ci-dessous.

## Caractéristiques techniques

|                              |                   | GD300 (Type 1) | GD300X (Type 1) |
|------------------------------|-------------------|----------------|-----------------|
| Tension d'entrée             | $V_{CA}$          | 230            | 230             |
| Puissance absorbée           | W                 | 600            | 500             |
| Vitesse à vide               | $\text{min}^{-1}$ | 3000           | 3000            |
| Levier de réglage de hauteur | cm                | -2/3/8         | -2/3/8          |
| Poids                        | Kg                | 7,9            | 7,9             |

Niveau de pression sonore :

Pression sonore ( $L_{pA}$ ) 76 dB(A), incertitude (K) 3 dB(A)

Puissance sonore ( $L_{WA}$ ) 95 dB(A), incertitude (K) 3 dB(A)

Valeurs totales des vibrations (somme vectorielle triaxiale) selon la norme EN 13684 :

Valeur des vibrations émises ( $a_{h1}$ ) < 2,5  $\text{m/s}^2$ , incertitude (K) 1,5  $\text{m/s}^2$

## Déclaration de conformité CE

DIRECTIVES MACHINES

DIRECTIVE RELATIVE AUX NUISANCES SONORES  
EXTÉRIEURES



Scarificateur/démousseur GD300, GD300X

Black & Decker certifie que les produits décrits dans les "Caractéristiques techniques" sont en conformité avec : 2006/42/CE, EN 60335-1:2012 + A11:2014 + A13:2017 + A1:2019 + A14:2019 + A2:2019 + A15:2021, EN50636-2-92:2014

2000/14/CE, Scarificateur, Annexe V,

Niveau de puissance sonore selon la norme 2000/14/CE (Article 13, Annexe III) :

$L_{WA}$  (puissance sonore mesurée) 95 dB(A) Incertitude = 3 dB(A)

$L_{WA}$  (puissance sonore garantie) 98 dB(A) Incertitude= 3 dB(A)

Ces produits sont également conformes aux Directives 2004/108/CE (jusqu'au 19/04/2016), 2014/30/UE (à partir du 20/04/2016) et 2011/65/UE. Pour plus de précisions, veuillez contacter Black & Decker à l'adresse qui suit ou consulter le dos de la notice.

Le soussigné est responsable de la compilation du dossier technique il fait cette déclaration au nom de Black & Decker.

*Patrick Diepenbach*

Patrick Diepenbach  
Directeur général, Benelux  
BLACK + DECKER,  
Richard-Klinger-Strasse 11,  
65510 Idstein,  
Allemagne  
24/09/2024

## Garantie

Black & Decker est sûr de la qualité de ses produits et offre une garantie de 24 mois à ses clients, à partir de la date d'achat. Cette garantie s'ajoute à vos droits légaux auxquels elle ne porte aucunement préjudice. Cette garantie est valable au sein des territoires des états membres de l'Union européenne, de la zone européenne de libre-échange et du Royaume-Uni.

Pour prétendre à la garantie, la réclamation doit être en conformité avec les conditions générales de Black & Decker et vous devez fournir une preuve d'achat au vendeur ou au réparateur agréé.

Les conditions générales de la garantie de 2 ans Black & Decker ainsi que l'adresse du réparateur agréé le plus proche sont disponibles sur le site Internet [www.2helpU.com](http://www.2helpU.com) ou en contactant votre agence Black & Decker locale à l'adresse indiquée dans cette notice.

Visitez notre site Internet [www.blackanddecker.eu](http://www.blackanddecker.eu) pour enregistrer votre nouveau produit Black & Decker et recevoir des informations sur nos nouveaux produits et nos offres spéciales.

## Uso previsto

Il rastrellatore elettrico, GD300, GD300X BLACK+DECKER™ è stato concepito per rastrellare prati ed eliminare detriti, paglia, muschio ed erbacce che possono sfigurare un prato. Questo elettrodomestico è destinato esclusivamente all'uso privato.

## Istruzioni di sicurezza



**AVVERTENZA!** Quando si usano elettrodomestici alimentati elettricamente, osservare sempre le normali precauzioni di sicurezza per ridurre il rischio di incendio, scosse elettriche e lesioni personali.

- ◆ Leggere attentamente tutto il contenuto di questo manuale prima di usare l'elettrodomestico.
- ◆ Prima di usare l'elettrodomestico, accertarsi di sapere come spegnerlo in caso d'emergenza.

- ◆ Conservare questo manuale per riferimenti futuri.

## Formazione

- ◆ Leggere attentamente le istruzioni. Imparare bene i comandi e come usare in modo appropriato l'elettrodomestico.
- ◆ Impedire l'uso dell'elettrodomestico a bambini e ad adulti che non sono al corrente di queste istruzioni. Le normative vigenti a livello locale possono imporre un limite di età per l'operatore.
- ◆ Non usare mai l'elettrodomestico se sono presenti altre persone, in modo particolare bambini, o animali domestici, nelle vicinanze.
- ◆ Ricordare che l'operatore è responsabile di eventuali rischi o incidenti che coinvolgono terzi o le loro cose.

## Preparazione

- ◆ Indossare scarpe o stivali robusti per proteggere i piedi. Non usare l'elettrodomestico indossando sandali o a piedi nudi. Indossare calzoni lunghi per proteggere le gambe.
- ◆ Indossare occhiali di sicurezza quando si usa l'elettrodomestico. Usare una maschera antipolvere quando si lavora in ambienti polverosi. Indossare sempre delle otoprotezioni quando il livello di emissioni acustiche diventa troppo alto.
- ◆ Fare attenzione alle scosse elettriche. Evitare il contatto con le superfici messe a terra (ad esempio guide metalliche, lampioni, ecc.).

- ◆ Prima di iniziare a lavorare, controllare che lungo il percorso da coprire non vi siano bastoncini, pietre e altri oggetti.

## Uso

- ◆ Non far mai funzionare l'elettrotensile con protezioni o scudi difettosi o senza di essi, ad esempio senza che i deflettori e/o il cesto raccogliherba siano montati.
- ◆ Usare l'elettrotensile solo di giorno o con una buona illuminazione artificiale.
- ◆ Non esporre l'elettrotensile alla pioggia. Non usare l'elettrotensile in ambienti umidi o bagnati. È preferibile non usare l'elettrotensile quando l'erba è bagnata.
- ◆ Mantenere un buon equilibrio, in modo particolare sui pendii. Si tenga in considerazione che l'erba appena tagliata è umida e scivolosa. Non lavorare su pendii ripidi.
- ◆ Quando si deve lavorare su un pendio, procedere trasversalmente e mai in verticale, su e giù. Prestare la massima attenzione quando si cambia direzione su di un pendio.
- ◆ Camminare e non correre mai mentre si utilizza l'elettrotensile. Non tirare l'elettrotensile verso sé stessi e non camminare all'indietro mentre lo si usa.
- ◆ Accendere l'elettrotensile seguendo le istruzioni e tenendo i piedi sempre ben lontani.
- ◆ Non inclinare l'elettrotensile quando lo si accende, ad eccezione di quando deve essere inclinato per l'avviamento.

In tali casi, non inclinare l'elettrotensile più di quanto sia assolutamente necessario e sollevare solo la parte lontana dall'operatore. Accertarsi sempre che entrambe le mani siano nella posizione operativa prima di riportare a terra l'elettrotensile.

- ◆ Spegnerne l'elettrotensile e lasciare che i denti del rastrello si fermino se è necessario inclinarlo per trasportarlo quando si attraversano superfici non erbose e quando lo si trasporta da una zona da rastrellare all'altra.
- ◆ Non sollevare né trasportare l'elettrotensile fino a quando i denti non si sono completamente fermati.
- ◆ Tenere sempre piedi e mani ben lontani dai denti del rastrello. Non infilare mani o piedi vicino o sotto alle parti in movimento.
- ◆ Tenersi sempre lontani dalle aperture di scarico.
- ◆ Spegnerne l'elettrotensile, scollegare la spina dalla presa di corrente e accertarsi che le parti in movimento siano ferme prima di lasciarlo incustodito e prima di cambiare, pulire o ispezionare qualsiasi parte o di eliminare un'ostruzione.
- ◆ Se l'elettrotensile comincia a vibrare in modo anomalo o se si colpisce un oggetto estraneo, spegnerlo e scollegare la spina dalla presa di corrente. Controllare se l'elettrotensile ha subito danni.
- ◆ Prestare attenzione a tenere sempre lontano il cavo di alimentazione dai denti. Essere sempre consapevoli di dove si trova il cavo.

- ◆ Il motore continua a funzionare per alcuni secondi dopo lo spegnimento dell'elettrotensile. Non tentare mai di fermare a forza i denti.

### Manutenzione e stoccaggio

- ◆ Prima dell'uso, controllare che l'elettrotensile non sia danneggiato e non presenti parti difettose. Controllare che le parti in movimento non siano allineate male, inceppate o rotte, che protezioni e interruttori non siano danneggiati e che non sussistano altre condizioni che potrebbero compromettere il funzionamento. Accertarsi che l'elettrotensile funzioni correttamente ed esegua il proprio lavoro. Non usare mai l'elettrotensile se le protezioni o la scocca sono danneggiate o non sono montate. Non usare l'elettrotensile se alcune parti sono danneggiate o difettose. Non usare l'elettrotensile se l'interruttore di accensione non funziona correttamente. Far riparare o sostituire le parti danneggiate o difettose da un tecnico autorizzato.
- ◆ Controllare di frequente che il cavo non sia danneggiato. Se il cavo è danneggiato, farlo sostituire da un tecnico autorizzato per evitare pericoli. Ispezionare periodicamente le prolunghe. Sostituire immediatamente le prolunghe danneggiate.
- ◆ Verificare che dadi, bulloni e viti dell'elettrotensile siano sempre ben saldi per garantire delle condizioni di lavoro sicure.
- ◆ Controllare che il cesto raccoglierba non sia usurato o danneggiato e sostituirlo se necessario.

Non usare mai l'elettrotensile senza il cesto raccoglierba montato.

- ◆ Quando non viene usato, l'elettrotensile deve essere conservato in un luogo asciutto. L'elettrotensile non deve essere riposto in un luogo accessibile a bambini.
- ◆ Usare solo lame di ricambio di tipo corretto.
- ◆ Usare solo ricambi e accessori raccomandati da BLACK+ DECKER.

### Sicurezza altrui

- ◆ Questo elettrotensile può essere usato da bambini dagli 8 anni in su e da persone con capacità fisiche, psichiche o sensoriali o che non abbiano la dovuta esperienza o conoscenza, sempre che siano seguite o opportunamente istruite sull'uso sicuro e comprendano i pericoli inerenti.
- ◆ Non lasciare che i bambini giochino con l'elettrotensile. Gli interventi di pulizia e manutenzione previsti da parte dell'operatore non devono essere eseguiti da bambini senza supervisione.

### Sicurezza elettrica



Il doppio isolamento di cui è provvisto l'elettrodomestico rende superfluo il filo di terra. Assicurarsi che la tensione della rete di alimentazione corrisponda al valore indicato sulla targhetta dei valori nominali.

- ◆ Per prevenire pericoli, i cavi di alimentazione danneggiati devono essere sostituiti dal produttore o da un centro di assistenza BLACK+DECKER autorizzato.
- ◆ La sicurezza elettrica può essere ulteriormente aumentata utilizzando un dispositivo a corrente residua (RCD) ad alta sensibilità (30 mA).

### Utilizzo di un cavo di prolunga

Usare sempre un cavo di prolunga di tipo omologato, idoneo all'assorbimento di corrente di questo elettroutensile (vedere i dati tecnici). Il cavo di prolunga deve essere idoneo per impiego all'esterno e deve essere opportunamente contrassegnato. È possibile usare un cavo di prolunga lungo fino a 30 m con diametro di 1.5 mm<sup>2</sup> HO5V V-F senza perdita alcuna delle prestazioni del prodotto. Prima dell'impiego, ispezionare il cavo di prolunga per accertarsi che non presenti segni di danni, usura o invecchiamento. Sostituire il cavo di prolunga se è danneggiato o difettoso. Se si utilizza un avvolgitore, estrarre il cavo per l'intera lunghezza.

### Rischi residui.

L'utilizzo dell'elettroutensile può comportare rischi residui non necessariamente riportati in queste avvertenze di sicurezza. Tali rischi possono sorgere a seguito di un uso prolungato o improprio, ecc. Malgrado il rispetto delle norme di sicurezza pertinenti e l'implementazione di dispositivi di sicurezza, alcuni rischi residui non possono essere evitati. Sono inclusi:

- ◆ lesioni personali causate dal contatto con parti rotanti/in movimento;
- ◆ lesioni personali causate durante la sostituzione di parti, lame o accessori;
- ◆ lesioni causate dall'impiego prolungato di un elettroutensile (quando si utilizza qualsiasi apparecchio per lunghi periodi, accertarsi di fare regolarmente delle pause);
- ◆ menomazioni uditive;
- ◆ rischi per la salute causati dall'inalazione di polveri generate dall'utilizzo dell'elettroutensile (ad esempio, quando si lavora con il legno, in modo particolare quello di quercia o faggio o l'MDF).

### Etichette sull'elettroutensile

Sull'elettroutensile compaiono i seguenti pittogrammi insieme al codice data:



**AVVERTENZA!** Prima dell'uso leggere il manuale.



Non esporre l'elettroutensile alla pioggia o a un'umidità intensa.



Fare attenzione ai denti aguzzi. I denti continuano a ruotare dopo lo spegnimento della macchina. Staccare la spina dalla presa di corrente prima di eseguire interventi di manutenzione sulla macchina oppure se il cavo di alimentazione è danneggiato.



Mantenere le persone presenti a debita distanza.



Tenere sempre il cavo lontano dai denti.



I denti continuano a ruotare dopo lo spegnimento della macchina.

## Caratteristiche

1. Cesto raccoglierba
2. Coperchio motore
3. Scatola dell'interruttore
4. Pulsante di blocco accensione di sicurezza
5. Leva di comando

## Assemblaggio



**AVVERTENZA!** Prima di assemblare l'elettrotensile assicurarsi che sia spento e scollegato dalla rete elettrica.

### Assemblaggio del manico superiore (fig. A)

- ◆ Accertarsi che il gancio di fissaggio del cavo sia montato sulla parte superiore del manico prima dell'assemblaggio.
- ◆ Montare la parte inferiore del manico (7) su quella superiore (6) usando pomelli (10), rondelle (9) e viti (8), come illustrato.

### Montaggio della parte inferiore del manico (fig. C)

- ◆ Infilare le estremità della parte inferiore del manico (7) nei fori corrispondenti nel corpo del rastrello.
- ◆ Spingerle giù fino in fondo.
- ◆ Fissare il manico con le viti (12).

### Fissaggio del cavo (fig.B)

Il cavo del motore deve essere fissato per mezzo delle apposite fascette.

- ◆ Fissare una fascetta (11) sul cavo proveniente dalla scatola dell'interruttore (3) e diretto al motore. Fissare la fascetta sulla parte inferiore del manico (7).
- ◆ Fissare l'altra fascetta (11) sul cavo proveniente dalla scatola dell'interruttore (3) e diretto alla spina del motore. Fissare la fascetta sulla parte superiore del manico (7).

**AVVERTENZA!** Accertarsi che il cavo sia fissato con le fascette prima di collegare la spina alla presa di rete.

### Montaggio del cesto raccoglierba (fig.D)

- ◆ Con il rastrello elettrico nella posizione di lavoro, appoggiare il cesto raccoglierba (1) sulle linguette sul davanti del rastrello.

### Regolazione dell'altezza dei denti del rastrello (fig.E)

I denti del rastrello possono essere regolati in tre posizioni diverse: bassa, media e alta.

Esse sono selezionate modificando la posizione del regolatore dell'altezza a tre posizioni, situato sul rullo posteriore (13).

- ◆ Premere il pulsante di bloccaggio sul regolatore a tre posizioni e ruotare il regolatore su una delle posizioni disponibili, come illustrato nella fig. E. Una volta raggiunta la posizione desiderata, rilasciare il pulsante di bloccaggio e lasciare che si innesti nel corpo del rastrello (2).
- ◆ Le tre posizioni possono essere individuate dai contrassegni sul lato della scocca del rastrello, come illustrato nella fig.E.

### Le tre altezze dei denti del rastrello sono le seguenti:

- ◆ **Regolazione più bassa (1).** Deve essere usata quando si desidera rastrellare vigorosamente il prato. In questa posizione il rastrello rimuove detriti e paglia accumulatisi alla base dell'erba. Regolato in questa posizione, rimuove anche muschio ed erbacce.
- ◆ **Regolazione intermedia (2).** Deve essere usata quando si desidera rastrellare mediamente il prato. Questa regolazione va bene per la maggioranza di prati.
- ◆ **Regolazione più alta (3).** In questa regolazione si rastrella e si spazza il prato. Il rastrello può anche essere usato in questa regolazione per "sollevare" l'erba appiattita e gli stoloni (gli steli striscianti di erba ed erbacce tipo il trifoglio) per poi poterli tagliare con il tagliaerba. Questa regolazione di rastrellatura leggera/spazzatura è ideale per le foglie cadute e per raccogliere lo sfalcio lasciato sul prato dopo il taglio dell'erba.

## Uso

### Accensione e spegnimento

#### Accensione

- ◆ Tenere il manico con entrambe le mani e abbassarlo leggermente per sollevare la parte anteriore dell'elettrotensile.
- ◆ Premere il pulsante di sbloccaggio (4) e tirare la leva (5) verso sé stessi.
- ◆ Rilasciare il pulsante di sicurezza (4).
- ◆ Lasciare che l'elettrotensile ritorni nella posizione di lavoro.

#### Spegnimento

- ◆ Per spegnere l'elettrotensile rilasciare la leva (5). Non tentare mai di bloccare un interruttore su acceso.

**AVVERTENZA!** Lasciare che l'elettrotensile funzioni al suo ritmo. Non sovraccaricarlo.

Per curare adeguatamente un prato, è necessario fare molto di più che tosarlo una volta alla settimana per tutta l'estate. Il prato trarrà vantaggio da una rastrellatura vigorosa dell'erba per eliminare la materia inanime, muschio ed erbacce che lo sfigurano.

L'accumularsi di sfalcio morto forma un tappeto di fibre assorbenti che intralciano il passaggio dell'acqua nel terreno e che, se rimane zuppo, può indebolire l'erba impedendogli di crescere in modo sano e vigoroso.

- ◆ Appoggiare il grosso del cavo di prolunga sul prato vicino al punto di partenza (fig.F., posizione 1).
- ◆ Tenere il manico con entrambe le mani e afferrare la porzione superiore del cavo di prolunga con la mano che non aziona la leva di comando.

**AVVERTENZA!** Non tentare di azionare il rastrello con una mano: è necessario guidarlo con entrambe le mani.

- ◆ Accenderlo come descritto in precedenza.
- ◆ Procedere lungo la zona da rastrellare dalla posizione 1 verso la 2 e, una volta raggiuntala, girare verso destra e procedere verso la posizione 3. Continuare fino alla fine della zona da rastrellare, girare a sinistra e procedere verso la posizione 4.
- ◆ Proseguire nello stesso modo illustrato nello schema di sinistra, lavorando sempre lontano dal cavo. Non seguire il metodo illustrato nello schema di destra, lavorando verso il cavo, dato che è pericoloso.

Dopo aver finito di usare il rastrello, consigliamo di pulirlo per bene prima di metterlo via.

Consultare la sezione "Manutenzione" di questo manuale.

**Nota:** per ottenere i migliori risultati, rastrellare regolarmente la zona erbosa, ma evitare di farlo quando l'erba è bagnata.

- ◆ Quando si rastrella sopra al bordo del prato, premere sul manico per impedire alle ruote di cadere oltre il bordo.
- ◆ Per prolungare la durata utile del rullo con denti, eliminare dalla zona erbosa detriti o pietre.

**AVVERTENZA!** Non collegare alla rete elettrica un cavo danneggiato e non toccare un cavo danneggiato prima che sia scollegato dalla rete elettrica. Un cavo danneggiato può provocare il contatto con parti sotto tensione.

**AVVERTENZA!** Non toccare i denti del rastrello finché l'elettrotensile non sia stato scollegato dalla rete elettrica ed essi non si siano arrestati completamente.

**AVVERTENZA!** I bambini devono essere sorvegliati per assicurarsi che non giochino con l'elettrotensile.

Questo elettrotensile non è destinato all'impiego da parte di persone di qualsiasi età con capacità fisiche, sensoriali o mentali ridotte o che non siano in possesso della dovuta esperienza o conoscenza, a meno che siano sorvegliate da parte di una persona responsabile della loro sicurezza.

### Consigli per un utilizzo ottimale

Non forzare il rastrello nell'erba troppo alta. Si raccomanda di non usare il rastrello se l'erba è lunga più di 75 mm (3").

- ◆ Non usarlo in ambienti bagnati o umidi.
- ◆ Per ottenere i migliori risultati dal rastrello, usarlo regolarmente. Si consiglia di usarlo all'inizio e alla fine della stagione di taglio dell'erba per scarificare a fondo il prato.

Il rastrello deve anche essere usato dopo aver tagliato l'erba, per eliminare l'eventuale sfalcio lasciato dal tagliaerba.

- ◆ Rastrellare prima in una direzione e poi, la volta successiva, ad angolo retto. Inizialmente l'erba potrebbe sembrare spoglia e incolta, ma si riprenderà rapidamente.

### Manutenzione

L'elettrotensile BLACK + Decker è stato concepito per funzionare per un lungo periodo con un minimo di manutenzione. Per prestazioni sempre soddisfacenti sono necessarie una cura appropriata e una pulizia regolare dell'elettrotensile.

- ◆ Mantenere pulito e asciutto l'elettrotensile.
- ◆ Pulire regolarmente le feritoie di ventilazione con un pennello pulito e asciutto.
- ◆ Usare regolarmente un raschietto non affilato per eliminare erba e sporcizia dall'elettrotensile.
- ◆ Per pulire l'elettrotensile, usare solo sapone neutro e un panno umido. Evitare la penetrazione di liquidi all'interno dell'elettrotensile e non immergere mai nessuna parte dello stesso in un liquido. Non usare detergenti abrasivi o a base di solventi.

### Guida per la risoluzione dei problemi

Se l'elettrotensile non dovesse funzionare correttamente, seguire le istruzioni riportate di seguito. Se non è comunque possibile risolvere il problema, rivolgersi al tecnico BLACK+DECKER di zona.

**AVVERTENZA!** Prima di continuare, scollegare la spina dalla presa di corrente.

Il motore gira, ma il rullo con i denti non ruota.

- ◆ Eliminare con attenzione eventuali ostruzioni dai denti.
- Nessun rumore e il rullo con i denti non si muove.

- ◆ Controllare che i cavi di alimentazione siano collegati correttamente.
- ◆ Controllare i fusibili di rete.

### Sostituzione della spina (solo per Regno Unito e Irlanda)

Se dovesse essere necessario installare una nuova spina:

- ◆ Smaltire la vecchia spina in modo sicuro.
- ◆ collegare il filo marrone al morsetto sotto tensione della nuova spina;
- ◆ Collegare il cavo blu al terminale neutro.

**AVVERTENZA!** Non deve essere effettuato alcun collegamento al terminale di messa a terra. Seguire le istruzioni di montaggio fornite con le spine di buona qualità. Fusibile consigliato: 13 A.

### Protezione dell'ambiente



I prodotti/Le batterie sono riciclabili, ma, se sono contrassegnati con il simbolo del cassetto barrato, non devono essere smaltiti con i normali rifiuti domestici.

Lasciare scaricare completamente le batterie e separarle e, se possibile, se possibile, separare le fonti luminose dal prodotto. È responsabilità dell'utilizzatore provvedere all'eliminazione di tutti i dati personali dal prodotto da smaltire. A quel punto sarà possibile conferirlo presso un centro di raccolta dei rifiuti ufficiale o presso un rivenditore aderente all'iniziativa, che nella maggior parte dei casi, lo ritirerà a titolo gratuito. L'imballaggio deve essere smaltito in base al codice del materiale contrassegnato su di esso. Le istruzioni per l'uso e la sicurezza devono essere smaltite solo quando il prodotto al quale si riferiscono non è più in uso. Per informazioni sulla gestione dei rifiuti, rivolgersi alla propria comunità locale/al proprio comune di residenza. Per ulteriori informazioni, visitare il sito web [www.2helpU.com](http://www.2helpU.com) e scansionare il codice QR sopra riportato

## Dati tecnici

|                      |                   | GD300 (Tipo 1) | GD300X (Tipo 1) |
|----------------------|-------------------|----------------|-----------------|
| Tensione d'ingresso  | $V_{AC}$          | 230            | 230             |
| Corrente in ingresso | W                 | 600            | 500             |
| Velocità a vuoto     | $\text{min}^{-1}$ | 3000           | 3000            |
| Regolazione altezza  | cm                | -2/3/8         | -2/3/8          |
| Peso                 | kg                | 7,9            | 7,9             |

|   |  |
|---|--|
| Livello di pressione acustica:  |  |
| Pressione acustica ( $L_{pA}$ )   | 76 dB(A), incertezza (K) 3 dB(A)                         |
| Potenza acustica ( $L_{WA}$ )   | 95 dB (A), incertezza (K) 3 dB (A)                       |
| Valori totali di vibrazione (somma vettoriale delle tre componenti sugli assi cartesiani), calcolati in conformità alla norma EN 13684: |  |
| Valore di emissione di vibrazioni ( $a_{wv}$ )  | < 2.5 $\text{m/s}^2$ , incertezza (K) 1.5 $\text{m/s}^2$ |

## Dichiarazione CE di conformità

DIRETTIVA MACCHINE

DIRETTIVA SULL'EMISSIONE ACUSTICA AMBIENTALE  
DELLE MACCHINE E ATTREZZATURE DESTINATE A  
FUNZIONARE ALL'APERTO



GD300, GD300X - Rastrello elettrico per prati

Black & Decker dichiara che i prodotti descritti nella sezione "Dati tecnici" sono conformi alle seguenti normative:

2006/42/EC, EN 60335-1:2012 + A11:2014 + A13:2017 + A1:2019 + A14:2019 + A2:2019 + A15:2021, EN50636-2-92:2014

2000/14/CE, Allegato V (Scarificatore),

Livello di potenza acustica in base alla Direttiva 2000/14/CE (Articolo 13, Allegato III):

$L_{WA}$  (potenza acustica misurata) 95 dB(A) Incertezza = 3 dB(A)

$L_{WA}$  (potenza acustica garantita) 98 dB(A) Incertezza = 3 dB(A)

Questi prodotti sono conformi anche alla Direttiva 2004/108 / CE (fino al 19/04/2016) 2014/30 / UE (dal 20/04/2016) e 2011/65 / UE. Per ulteriori informazioni, contattare Black & Decker all'indirizzo seguente o vedere sul retro del manuale.

Il firmatario è responsabile della compilazione del documento tecnico e rende questa dichiarazione per conto di Black & Decker.

*Patrick Diepenbach*

Patrick Diepenbach  
Direttore generale, Benelux  
BLACK + DECKER,  
Richard-Klinger-Strasse 11,  
65510 Idstein,  
Germania  
24/09/2024

## Garanzia

Certa della qualità dei propri prodotti, Black & Decker offre ai consumatori una garanzia di 24 mesi dalla data di acquisto. Questo certificato di garanzia è complementare ai diritti legali del consumatore e non li pregiudica in alcun modo. La garanzia è valida nei territori degli Stati membri dell'Unione Europea, dell'EFTA (Associazione europea di libero scambio) e del Regno Unito.

Per attivare la garanzia, la richiesta di intervento e riparazione in garanzia deve essere effettuata in accordo con i Termini e condizioni Black & Decker e sarà necessario presentare la prova di acquisto al venditore o al tecnico riparatore di un centro di assistenza autorizzato.

I Termini e condizioni della garanzia Black&Decker di 2 anni e la sede del tecnico riparatore autorizzato più vicino sono consultabili su Internet all'indirizzo [www.2helpU.com](http://www.2helpU.com) oppure è possibile contattare l'ufficio Black & Decker di zona all'indirizzo indicato in questo manuale.

Visitare il nostro sito [www.blackanddecker.eu](http://www.blackanddecker.eu) per registrare il prodotto Black&Decker appena acquistato e ricevere gli aggiornamenti su nuovi prodotti e offerte speciali.

## Bedoeld gebruik

Uw BLACK+DECKER™, GD300, GD300X verticuteermachine is ontworpen voor het verticuteren van gazons en het verwijderen van vuil, grasresten, mos en onkruid, die het gazon kunnen ontsieren. Dit gereedschap is uitsluitend bedoeld voor gebruik door consumenten.

## Veiligheidsinstructies



**WAARSCHUWING!** Bij apparaten voor gebruik op de netspanning moeten bepaalde elementaire voorzorgsmaatregelen, waaronder de navolgende, in acht worden genomen om het gevaar voor brand, elektrische schokken en persoonlijk letsel tot een minimum te beperken.

- ◆ Lees deze volledige handleiding aandachtig voordat u het apparaat gebruikt.
- ◆ Zorg ervoor dat u weet hoe u de machine in geval van nood moet uitschakelen voordat u de machine in gebruik neemt.
- ◆ Bewaar deze handleiding voor toekomstige raadpleging.

## Training

- ◆ Lees de instructies aandachtig door. Zorg ervoor dat u vertrouwd bent met de knoppen en met het juiste gebruik van de machine.
- ◆ Laat de machine niet gebruiken door kinderen of door personen die onbekend zijn met deze instructies. Plaatselijke voorschriften kunnen eisen aan de leeftijd van de gebruiker stellen.
- ◆ Gebruik de machine nooit als er mensen, met name kinderen, of huisdieren in de buurt zijn.

- ◆ Vergeet niet dat de gebruiker verantwoordelijk wordt gesteld voor ongelukken die gebeuren of voor gevaren waaraan andere mensen of hun eigendommen worden blootgesteld.

## Vorbereiding

- ◆ Draag stevige schoenen of laarzen om uw voeten te beschermen. Gebruik de machine niet terwijl u sandalen met open tenen draagt of wanneer u blote voeten hebt. Draag een lange broek om uw benen te beschermen.
- ◆ Draag een veiligheidsbril of een stofbril als u deze machine gebruikt. Gebruik een gezichts- of stofmasker als u in een stoffige omgeving werkt. Draag gehoorbeschermers als het geluidsniveau onaangenaam is.
- ◆ Bescherming tegen elektrische schok. Vermijd aanraking met gearde oppervlakken (bijv. metalen relingen, lantaarnpalen, enz.).
- ◆ Voordat u de machine gaat gebruiken, controleert u of het terrein dat u gaat harken vrij van stokken, stenen, draad en andere objecten is.

## Werking

- ◆ Gebruik de machine nooit met defecte beschermingsplaten of -kappen of zonder dat veiligheidsvoorzieningen, zoals deflectors en/of grasvangers zijn aangebracht.
- ◆ Gebruik het apparaat alleen bij daglicht of goed kunstlicht.
- ◆ Stel de machine niet bloot aan regen. Gebruik de machine niet in vochtige of natte omstandigheden. Gebruik de machine bij voorkeur niet op nat gras.

- ◆ Zorg dat u stevig staat, met name op hellingen. Vergeet niet dat vers gemaaid gras vochtig en glad is. Werk niet op steile hellingen.
- ◆ Werk dwars over het vlak van een helling, nooit omhoog en omlaag. Ga zeer voorzichtig te werk als u op een helling van richting verandert.
- ◆ Loop tijdens het gebruik van de machine, ren nooit. Trek de machine niet naar u toe en loop niet achteruit als u de machine gebruikt.
- ◆ Zet de machine aan volgens de instructies en met uw voeten een stuk van de scherpe punten vandaan.
- ◆ Kantel de machine niet terwijl u deze aanzet, behalve wanneer de machine moet worden gekanteld om deze te starten. Kantel de machine in dat geval niet meer dan absoluut noodzakelijk is en til alleen het deel van de gebruiker weg gericht op. Zorg er altijd voor dat beide handen in de bedieningspositie zijn voordat u de machine weer op de grond laat zakken.
- ◆ Schakel de machine uit en wacht tot de rol met scherpe punten niet meer draait als de machine voor transport moet worden gekanteld wanneer u andere oppervlakken dan gras oversteekt en als u de machine van en naar het te harken gebied transporteert.
- ◆ Til of draag de machine niet voordat de scherpe punten helemaal tot stilstand zijn gekomen.
- ◆ Houd uw handen en voeten op voldoende afstand van de scherpe punten.

Kom niet met uw handen of voeten in de buurt van of onder draaiende onderdelen.

- ◆ Blijf te allen tijde uit de buurt van uitwerpopeningen.
- ◆ Schakel de machine uit, verwijder de stekker uit het stopcontact en controleer of bewegende delen niet meer draaien voordat u de machine buiten uw toezicht achterlaat en voordat u wijzigingen, reinigingswerkzaamheden of inspecties aan het de machine uitvoert of een blokkade opheft.
- ◆ Als de machine abnormaal begint te trillen of als u een vreemd voorwerp hebt geraakt, schakelt u de machine uit en verwijdert u de stekker uit het stopcontact. Controleer of de machine beschadigd is.
- ◆ Zorg ervoor dat het netsnoer uit de buurt van de scherpe tanden blijft. Zorg ervoor dat u altijd weet waar het snoer zich bevindt.
- ◆ De motor blijft nog een paar seconden draaien nadat u de machine hebt uitgeschakeld. Probeer nooit zelf de scherpe punten tot stilstand te brengen.

### **Onderhoud en opslag**

- ◆ Controleer de machine vóór gebruik op beschadigingen en defecte onderdelen. Controleer of bewegende delen correct functioneren en niet vastklemmen, of onderdelen gebroken zijn, of beschermplaten en schakelaars zijn beschadigd en controleer of er andere omstandigheden zijn waardoor de werking van de machine nadelig wordt beïnvloed.

Zorg ervoor dat de machine goed werkt en doet waarvoor deze is ontworpen. Gebruik het apparaat nooit als een beschermkap is beschadigd of ontbreekt. Gebruik het apparaat niet als er een onderdeel beschadigd of defect is. Gebruik het apparaat niet als de schakelaar defect is. Laat beschadigde of defecte onderdelen door een erkende reparateur repareren of vervangen.

- ◆ Controleer het snoer regelmatig op beschadiging. Als het snoer is beschadigd, moet dit worden vervangen door een van onze servicecentra om gevaren te voorkomen. Controleer verlengsnoeren regelmatig. Vervang een beschadigd verlengsnoer onmiddellijk.
- ◆ Zorg ervoor dat alle moeren, bouten en schroeven van de machine goed zijn aangedraaid zodat u veilig kunt werken.
- ◆ Controleer de grasopvangbak op slijtage of beschadiging en vervang deze indien nodig. Gebruik het apparaat nooit zonder de grasopvangbak.
- ◆ Bewaar het apparaat na gebruik op een droge plaats. Kinderen mogen geen toegang hebben tot de opslaglocatie.
- ◆ Zorg ervoor dat bij vervanging alleen snijmiddelen van het juiste type worden gebruikt.
- ◆ Gebruik uitsluitend door BLACK+DECKER aanbevolen reserveonderdelen en accessoires.

## Veiligheid van anderen

- ◆ Dit apparaat mag worden gebruikt door kinderen van 8 jaar en ouder en personen die lichamelijk of geestelijk minder valide zijn of die geen ervaring met of kennis van dit apparaat hebben, mits deze onder toezicht staan of instructies krijgen voor veilig manier gebruik van het apparaat en inzicht hebben in de mogelijke gevaren.
- ◆ Kinderen mogen niet met het apparaat spelen. Reiniging en onderhoud van het apparaat mag niet worden uitgevoerd door kinderen zonder toezicht.

## Elektrische veiligheid



Dit apparaat is dubbel geïsoleerd; een aardingsaansluiting is daarom niet noodzakelijk. Controleer altijd dat de voeding overeenkomt met de spanning op het typeplaatje.

- ◆ Als het netsnoer is beschadigd, moet dit worden vervangen door de fabrikant of een BLACK+DECKER-servicecentrum, zodat gevaarlijke situaties worden voorkomen.
- ◆ Met een zeer gevoelige verliestroomschakelaar (RCD) van 30 mA wordt het risico op een elektrische schok kleiner.

## Een verlengsnoer gebruiken

Gebruik altijd een goedgekeurd verlengsnoer dat geschikt is voor het ingangsvermogen van deze machine (zie de technische gegevens).

De verlengkabel moet geschikt zijn voor gebruik buitenshuis en dient als zodanig te zijn gemarkeerd. Er kan een HO5V V-F verlengsnoer van 1.5 mm<sup>2</sup> van maximaal 30 m lang worden gebruikt zonder dat de prestaties van het apparaat afnemen. Controleer het verlengsnoer vóór gebruik op tekenen van beschadiging, slijtage of veroudering. Vervang het verlengsnoer als het beschadigd of defect is. Rol het snoer altijd volledig af, als u een haspel gebruikt.

**Overige risico's.**

Er kunnen zich nog meer risicovolle situaties voordoen wanneer u het gereedschap gebruikt, die mogelijk niet in de bijgesloten veiligheidswaarschuwingen worden vermeld. Deze risico's kunnen voortvloeien uit verkeerd gebruik, langdurig gebruik, enz.

Zelfs bij het toepassen van de relevante veiligheidsvoorschriften en het gebruik van veiligheidsvoorzieningen zullen bepaalde risico's misschien niet kunnen worden vermeden. Dit zijn onder meer:

- ◆ Letsels veroorzaakt door het aanraken van draaiende/bewegende onderdelen.
- ◆ Letsels veroorzaakt tijdens het vervangen van onderdelen, messen of accessoires.
- ◆ Letsels veroorzaakt door langdurig gebruik van gereedschap. Als u gereedschap gedurende langere periodes gebruikt, zorg er dan voor dat u regelmatig pauzes neemt.
- ◆ Beschadiging van het gehoor.

- ◆ Gezondheidsrisico's die worden veroorzaakt door het inademen van stof dat ontstaat bij het gebruik van het gereedschap (bijvoorbeeld: werken met hout, vooral eikenhout, beukenhout en MDF.)

**Labels op het apparaat**

Naast de datumcode, staan de volgende symbolen op het gereedschap:



**WAARSCHUWING!** Lees de handleiding voordat u de machine in gebruik neemt.



Stel het apparaat niet bloot aan regen of een hoge luchtvochtigheid.



Pas op voor de scherpe punten. De scherpe punten blijven draaien na het uitschakelen van de motor - trek de stekker uit het stopcontact voordat u onderhoud uitvoert of als het snoer beschadigd is



Houd omstaanders op afstand.



Houd het snoer uit de buurt van de scherpe punten.



De scherpe punten blijven draaien na het uitschakelen van de machine.

**Kenmerken**

1. Grasopvangbak
2. Motorkap
3. Schakeldoos
4. Vergrendelknop
5. Schakelaarhendel

## Montage



**WAARSCHUWING!** Zorg vóór aanvang van de montage dat de machine is uitgeschakeld en de stekker van het apparaat niet in een stopcontact of stekkerdoos zit.

### De bovenste handgreep monteren (afb. A)

- ◆ Zorg er voor montage voor dat de lus van de kabelklem aan de bovenste handgreep is bevestigd.
- ◆ Bevestig het onderste deel van de handgreep (7) aan de bovenste handgreep (6) met de knoppen (10), ringen (9) en schroeven (8), zoals afgebeeld.

### De onderste handgreep bevestigen (afb. C)

- ◆ Duw de uiteinden van de onderste handgreep (7) in de bijbehorende gaten in de verticuteermachine.
- ◆ Duw de handgreep zo ver mogelijk naar beneden.
- ◆ Bevestig de handgreep met de schroeven (12).

### De kabel bevestigen (afb. B)

De motorkabel moet met de kabelklemmen worden bevestigd.

- ◆ Duw de ene klem (11) op de kabel die van de schakelkast (3) naar de motor loopt. Bevestig de klem op de onderste handgreep (7).
- ◆ Duw de andere klem (11) op de kabel die van de schakelkast (3) naar de motorstekker loopt. Bevestig de klem op de bovenste handgreep (7).

**WAARSCHUWING!** Controleer of de kabel met de kabelklemmen is bevestigd voordat u de stekker in het stopcontact steekt.

### De grasopvangbak bevestigen (afb. D)

- ◆ Hang de grasopvangbak (1) in de openingen aan de voorkant van de verticuteermachine terwijl deze zich in de werkpositie bevindt.

### Harkhoogte afstellen (afb. E)

De verticuteermachine heeft drie standen voor de harkhoogte: laag, medium en hoog. Deze selecteert u door de stand van de hoogteaafsteller met drie standen te wijzigen die zich op de achterterrol (13) bevindt.

- ◆ Druk de vergrendelknop op de hoogteaafsteller met drie standen in en draai de afsteller in een van de drie beschikbare standen, zoals weergegeven op Afb. E. Laat zodra de gewenste positie bereikt is, de vergrendelknop los zodat deze aangrijpt in de behuizing van uw verticuteermachine (2).
- ◆ De drie standen worden aangeduid door markeringen op de zijkant van de behuizing van de verticuteermachine, zoals weergegeven op Afb. E.

### De drie standen voor de harkhoogte zijn:

- ◆ Laagste stand (1). Gebruik deze stand als u het gazon bijzonder krachtig wilt harken.

In deze stand wordt alle vuil en stro dat zich onder aan de grasopvangbak heeft verzameld, verwijderd door de verticuteermachine. In deze stand worden ook mos en onkruid verwijderd.

- ◆ Middelste stand (2). Gebruik deze stand als u het gazon matig wilt harken. Deze stand is geschikt voor de meeste gazons.
- ◆ Hoogste stand (3). In deze stand wordt het gazon lichtjes geharkt en veegegd. U kunt de verticuteermachine ook in deze stand gebruiken om platgetrapt gras en uitlopers (de kruipende stelen van grassen en onkruid, zoals klaver) 'op te tillen' zodat u deze kunt maaien. De stand voor vegen/lichtjes harken is ideaal voor gevallen bladeren en voor het verzamelen van grasmaaisel dat na het maaien is achtergebleven op het gazon.

## Gebruik

### In- en uitschakelen

#### Inschakelen

- ◆ Houd de handgreep met beide handen vast en kantel deze een beetje naar beneden zodat de voorkant van de machine wordt opgetild.
- ◆ Druk de ontgrendelknop (4) in en trek de schakelaarhendel (5) naar u toe.
- ◆ Laat de ontgrendelingsknop (4) los.
- ◆ Laat de machine terugkeren in de werkpositie.

#### Uitschakelen

- ◆ Laat de schakelaarhendel (5) los om de machine uit te schakelen. Probeer nooit om een schakelaar in de ingeschakelde stand te vergrendelen.

**WAARSCHUWING!** Laat de machine in zijn eigen tempo werken. Niet overbelasten.

Om uw gazon goed te onderhouden, moet u deze tijdens de zomer meer dan eens per week maaien. Grondig harken van het gras om dood materiaal, mos en onkruid, die een gazon ontsieren, zal bevorderlijk zijn voor het gazon. Door ophoping van dood gras ontstaat een mat van absorberende vezels die voorkomt dat water tot de grond doordringt en als deze mat vol met water blijft, kunnen grasziektes in de hand worden gewerkt en kunnen gezonde grassen niet wortel schieten.

- ◆ Leg het grootste deel van de verlengkabel dicht bij het beginpunt op het gazon (Afb. F, positie 1).
- ◆ Houd de handgreep met beide handen vast en houd het bovenste deel van het verlengsnoer in de hand die u niet voor de schakelaarhendel gebruikt.

**WAARSCHUWING!** Probeer de verticuteermachine niet met één hand te gebruiken, u moet de machine met beide handen besturen.

- ◆ Schakel de machine in op de hiervoor beschreven wijze.

- ◆ Loop over het te harken gebied van positie 1 naar positie 2. Als u positie 2 bereikt, draait u rechtsom en gaat u naar positie 3. Ga door tot het einde van het te harken gebied, draai linksom en ga door naar positie 4.
- ◆ Ga door zoals weergegeven in de linkerafbeelding en werk altijd van de kabel vandaan. Ga niet te werk zoals in de rechterafbeelding wordt weergegeven, waarbij u naar het snoer toe werkt, omdat dit een gevaarlijke werkwijze is.

We raden aan om, nadat u het gazon hebt geharkt, alle vuil van de verticuteermachine te verwijderen voordat u deze opbergt.

Raadpleeg het gedeelte 'Onderhoud' in deze handleiding.

**Opmerking:** U verkrijgt het beste resultaat als u uw gazon of met gras bedekte gebied regelmatig harkt en als u niet harkt wanneer het gras nat is.

- ◆ Als u over de rand van het gazon harkt, drukt u de handgreep naar beneden zodat de wielen niet over de rand heen zakken.
- ◆ U kunt de levensduur van de rol met scherpe punten verlengen door het gazon van los vuil of stenen te ontdoen.

**WAARSCHUWING!** Sluit een beschadigd snoer niet aan op de voeding of raak een beschadigd snoer niet aan voordat het van de voeding is losgekoppeld. Een beschadigd snoer kan leiden tot het raken van onderdelen onder spanning.

**WAARSCHUWING!** Raak de scherpe punten niet aan voordat de machine van de voeding is losgekoppeld en de scherpe punten volledig tot stilstand zijn gekomen.

**WAARSCHUWING!** Kinderen moeten onder toezicht staan om te verzekeren dat ze niet met het apparaat spelen. Dit apparaat is niet bedoeld om gebruikt te worden door personen (waaronder kinderen) met verminderde fysieke, zintuiglijke of psychische vermogens, of met een gebrek aan ervaring en kennis, tenzij onder toezicht van of met aanwijzingen over het gebruik van het apparaat door een persoon die verantwoordelijk is voor hun veiligheid.

### Tips voor optimaal gebruik

Forceer uw verticuteermachine niet door te lang gras.

Aanbevolen wordt om de verticuteermachine niet te gebruiken in gras dat langer is dan 75 mm (3 inch).

- ◆ Niet in natte of vochtige omstandigheden gebruiken.
- ◆ U verkrijgt het beste resultaat als u de verticuteermachine regelmatig gebruikt. Aanbevolen wordt de verticuteermachine aan het begin en einde van elk grasmaaisizoen te gebruiken om het gazon goed los te werken. Gebruik de verticuteermachine ook na elke maaisessie om eventuele grasresten te verwijderen die zijn achtergelaten door uw grasmaaier.
- ◆ Hark eerst in één richting en de volgende keer in rechte hoeken. Aanvankelijk ziet het gras hierdoor misschien kaal en verward uit, maar het zal weer snel herstellen.

### Onderhoud

Dit BLACK+DECKER-apparaat is ontworpen voor gebruik gedurende een lange periode en met een minimum aan onderhoud. Voortdurend gebruik naar tevredenheid is afhankelijk van de juiste verzorging en regelmatige reiniging van het apparaat.

- ◆ Houd de machine schoon en droog.
- ◆ Reinig de ventilatieopeningen regelmatig met een schone, droge kwast.
- ◆ Gebruik regelmatig een botte krabber om gras en vuil van de machine te verwijderen.
- ◆ Reinig het apparaat uitsluitend met een milde reinigungsoplossing en een vochtige doek. Voorkom dat vloeistof het gereedschap binnendringt en dompel nooit enig onderdeel van het gereedschap in vloeistof onder. Gebruik geen schuurmiddel of schoonmaakmiddel op basis van een oplosmiddel.

### Problemen oplossen

Als de machine niet goed lijkt te werken, volgt u de onderstaande instructies op. Neem contact op met het dichtstbijzijnde BLACK+DECKER-servicecentrum als u het probleem niet kunt verhelpen.

**WAARSCHUWING!** Voordat u doorgaat, trekt u de stekker uit het stopcontact.

Motor zoemt maar de rol met scherpe punten beweegt niet

- ◆ Verwijder voorzichtig eventuele obstakels van de scherpe punten.

Geen geluid en de rol met scherpe punten beweegt niet

- ◆ Controleer of de netsnoeren goed zijn aangesloten.
- ◆ Controleer de hoofdzekeringen.

### Vervanging van de netstekker (alleen VK en Ierland)

Als er een nieuwe netstekker moet worden gemonteerd:

- ◆ Verwerk de oude stekker veilig bij het afval.
- ◆ Verbind de bruine draad met de spannings-/fasepool in de nieuwe stekker.
- ◆ Sluit de blauwe draad aan op de nul-aansluiting.

**WAARSCHUWING!** Er moet geen aansluiting worden gemaakt op de aarde-aansluiting. Volg de instructies voor de aansluitingen die bij stekkers van goede kwaliteit worden geleverd. Aanbevolen zekering: 13 A.

### Het milieu beschermen



Producten/batterijen zijn recyclebaar, maar als ze gemarkeerd zijn met de doorgekruiste afvalcontainer, mogen ze niet samen met normaal huishoudafval weggegooid worden.

Laat de batterijen volledig ontladen en scheid ze, indien mogelijk, van lichtbronnen van het product

Het is de verantwoordelijkheid van de gebruiker om persoonsgegevens van dit product te verwijderen. Breng het afval daarna naar een officieel afvalinzamelcentrum of een deelnemende handelaar, die ze vaak gratis zal aanvaarden. De verpakking moet weggegooid worden op basis van de aangebrachte materiaalcode. De bedienings- of veiligheidsinstructies mogen alleen weggegooid worden als het betreffende product niet langer gebruikt wordt. Vraag de richtlijnen inzake afvalbeheer bij uw plaatselijke community/gemeente. Ga voor meer informatie naar [www.2helpU.com](http://www.2helpU.com) en scan de bovenstaande QR-code

## Technische gegevens

|                    |                   | GD300 (Type 1) | GD300X (Type 1) |
|--------------------|-------------------|----------------|-----------------|
| Ingangsspanning    | $V_{AC}$          | 230            | 230             |
| Opgenomen vermogen | W                 | 600            | 500             |
| Snelheid onbelast  | $\text{min}^{-1}$ | 3000           | 3000            |
| Hoogte instellen   | cm                | -2/3/8         | -2/3/8          |
| Gewicht            | Kg                | 7,9            | 7,9             |

|   |
|---|
| Geluidsdrukkniveau:   |
| Geluidsdruk ( $L_{pA}$ ) 76 dB(A), meetonzekerheid (K) 3 dB(A)                                |
| Geluidsvermogen ( $L_{WA}$ ) 95 dB(A), onzekerheid (K) 3 dB(A)                                |
| Totale trillingswaarden (triax vectorosom) overeenkomstig EN 13684:                           |
| Waarde trillingsmissie ( $a_{h1}$ ) < 2,5 $\text{m/s}^2$ , onzekerheid (K) 1,5 $\text{m/s}^2$ |

## EG-conformiteitsverklaring

MACHINERICHTLIJN

RICHTLIJN VOOR LAWAAI BUITENSHUIS



GD300, GD300X - verticuteermachine

Black & Decker verklaart dat deze producten die worden beschreven onder "technische gegevens" conform zijn aan: 2006/42/EC, EN 60335-1:2012 + A11:2014 + A13:2017 + A1:2019 + A14:2019 + A2:2019 + A15:2021, EN50636-2-92:2014

2000/14/EC, Verticuteermachine, Bijlage V, Geluidsvermogensniveau overeenkomstig 2000/14/EC (Artikel 13, Bijlage III):

$L_{WA}$  (gemeten geluidsvermogen) 95 dB(A) Onzekerheid = 3 dB(A)

$L_{WA}$  (gegarandeerd geluidsvermogen) 98 dB(A) Onzekerheid = 3 dB(A)

Deze producten voldoen ook aan de Richtlijn 2004/108/EG (tot 19-04-2016), 2014/30/EU (vanaf 20-04-2016) en 2011/65/EU. Neem voor meer informatie contact op met Black & Decker op het volgende adres of kijk op de achterzijde van de handleiding.

De ondergetekende is verantwoordelijk voor de samenstelling van het technische bestand en legt deze verklaring af namens Black & Decker.

*Patrick Diepenbach*

Patrick Diepenbach  
General Manager, Benelux  
BLACK + DECKER,  
Richard-Klinger-Strasse 11,  
65510 Idstein,  
Duitsland  
24/09/2024

## Garantie

Black & Decker vertrouwt op de kwaliteit van zijn producten en biedt consumenten een garantie van 24 maanden vanaf de aankoopdatum. Deze garantie is een aanvulling op uw wettelijke rechten en heeft op geen enkele manier voorrang daarop. De garantie is geldig op het grondgebied van de Lidstaten van de Europese Unie en de Europese Vrijhandelszone en het Verenigd Koninkrijk.

Voor een garantie-aanspraak moet uw aanspraak in overeenstemming zijn met de Voorwaarden en Condities van Black & Decker en moet u een bewijs van aankoop overleggen aan de verkoper of aan een geautoriseerde reparatiemonteur.

De algemene voorwaarden van de Black & Decker-garantie van 2 jaar en de locatie van de dichtstbijzijnde erkende reparatiemonteur kunt u vinden op internet via [www.2helpU.com](http://www.2helpU.com) of door contact op te nemen met uw plaatselijk Black & Decker-kantoor, op het adres dat in deze handleiding wordt vermeld.

Bezoek onze website [www.blackanddecker.eu](http://www.blackanddecker.eu), waar u uw nieuwe Black & Decker-product kunt registreren en het laatste nieuws vindt over nieuwe producten en speciale aanbiedingen.

## Uso previsto

Su escarificador BLACK+DECKER™ GD300, GD300X ha sido diseñado para escarificar el césped y remover restos, paja, musgos y hierbajos que pudiesen estropear el césped. Esta herramienta ha sido diseñada únicamente para uso del consumidor.

## Instrucciones de seguridad



### ¡ADVERTENCIA! Al

utilizar aparatos eléctricos, es necesario seguir las precauciones de seguridad básicas, incluidas las que se indican a continuación, para reducir el riesgo de incendios, electrocución y lesiones.

- ◆ Lea todo el manual detenidamente antes de utilizar el aparato.
- ◆ Antes de utilizar el aparato, asegúrese de que sabe cómo apagarlo en caso de emergencia.
- ◆ Conserve este manual para futuras consultas.

## Formación previa

- ◆ Lea detenidamente estas instrucciones. Familiarícese con los controles y el uso correcto del aparato.
- ◆ Evite que los niños o cualquier persona no familiarizada con estas instrucciones utilicen el aparato. Las normativas locales pueden restringir la edad del usuario.
- ◆ No utilice el aparato mientras haya personas, especialmente niños, o animales cerca.
- ◆ Recuerde que el usuario será responsable de los accidentes y las situaciones peligrosas que puedan sufrir las personas de su alrededor o sus propiedades.

## Preparación

- ◆ Utilice calzado resistente para proteger los pies. No utilice el aparato si va descalzo o con sandalias. Vista pantalones largos para proteger las piernas.
- ◆ Cuando utilice la herramienta, lleve siempre gafas protectoras. Utilice una mascarilla protectora cuando trabaje en lugares de mucho polvo. Se debería proteger el oído siempre que el nivel de ruido resulte molesto.
- ◆ Protéjase contra la electrocución. Evite el contacto del cuerpo con superficies conectadas a masa o tierra (por ejemplo verjas metálicas, farolas, etc.).
- ◆ Antes de empezar a utilizar el aparato, compruebe que la zona que vaya a escarificar no tenga ramas, piedras, alambres o ningún otro objeto.

## Funcionamiento

- ◆ No utilice el aparato con protecciones defectuosas o sin dispositivos de seguridad como, por ejemplo, deflectores o recogedores de césped.
- ◆ Utilice el aparato únicamente a la luz del día o con iluminación artificial adecuada.
- ◆ No exponga el aparato a la lluvia. No utilice el aparato en condiciones de humedad y evite que penetren líquidos en su interior. Se recomienda no utilizar el aparato sobre césped mojado.
- ◆ Manténgase en todo momento firmemente apoyado al suelo, especialmente cuando esté en pendiente. Tenga en cuenta que el césped recién cortado es húmedo y resbaladizo.

- No trabaje en pendientes pronunciadas.
- ◆ Trabaje en sentido transversal a la pendiente, nunca hacia arriba o abajo. Tenga sumo cuidado al cambiar de sentido en las pendientes.
  - ◆ Camine, nunca corra mientras usa el aparato. No dirija el aparato hacia usted ni camine hacia atrás cuando utilice el aparato.
  - ◆ Siga las instrucciones para encender el aparato y mantenga los pies alejados de las púas.
  - ◆ No levante el aparato cuando lo encienda, excepto si es necesario levantar el aparato para arrancarlo. En ese caso, no levante el aparato más de lo imprescindible necesario, y levante solo la parte que esté lejos del operador. Asegúrese de mantener ambas manos en posición de trabajo antes de volver a dejar el aparato en el suelo.
  - ◆ Si debe levantar el aparato y transportarlo para atravesar superficies que no sean de césped o para dirigirse al área de trabajo, apague el aparato y espere a que el montaje de púas se detenga por completo.
  - ◆ No levante ni transporte el aparato hasta que las púas se detengan por completo.
  - ◆ Mantenga las manos y los pies apartados de las púas. No coloque las manos ni los pies cerca o debajo de piezas giratorias.
  - ◆ Manténgase alejado en todo momento de las aberturas de expulsión de residuos.
  - ◆ Antes de dejar el aparato sin vigilancia o de eliminar una obstrucción, o cuando se disponga a cambiar, limpiar o revisar alguna de sus piezas, apáguelo, desenchufe el cable de la toma de corriente y asegúrese de que las piezas móviles se han detenido por completo.
  - ◆ Si el aparato empieza a vibrar de forma inusual o si choca con un objeto extraño, apague el aparato y desenchufe el cable de la toma de corriente. Compruebe que el aparato no ha sufrido ningún daño.
  - ◆ Tenga sumo cuidado en mantener el cable de alimentación lejos de las púas. Tenga cuidado con la posición del cable en todo momento.
  - ◆ Después de apagar el aparato, el motor continuará en marcha durante unos segundos. No intente forzar las púas para que se paren.
- Mantenimiento y almacenamiento**
- ◆ Antes de utilizar el aparato, compruebe que no tenga piezas dañadas o defectuosas. Compruebe que las piezas móviles se encuentran correctamente alineadas y en buenas condiciones, que no hay piezas rotas, y que los dispositivos de protección e interruptores están en buenas condiciones, así como cualquier otro elemento que pudiera afectar al funcionamiento de la herramienta. Asegúrese de que el aparato funciona correctamente y realiza las funciones para las que ha sido diseñado. No utilice el aparato sin los protectores o si tiene los cierres dañados o mal colocados.

No utilice el aparato si presenta alguna pieza dañada o defectuosa. No utilice el aparato con un conmutador defectuoso. Solicite al servicio técnico autorizado la reparación o sustitución de las piezas dañadas o defectuosas.

- ◆ Compruebe con regularidad que el cable no ha sufrido daños. Si se llegase a dañar el cable, deberá ser sustituido por un agente autorizado para evitar cualquier situación de riesgo. Inspeccione los cables de prolongación periódicamente. Si el cable de prolongación está dañado o defectuoso, sustitúyalo inmediatamente.
- ◆ Mantenga todas las tuercas, pernos y tornillos del aparato apretados para asegurar unas condiciones de trabajo seguras.
- ◆ Compruebe que la caja de recolección no esté dañada ni desgastada y, si es necesario, sustitúyala. Nunca utilice el aparato sin la caja de recolección.
- ◆ Cuando no esté utilizando el aparato, guárdelo en un lugar seco. Los niños no deberían poder acceder a los aparatos guardados.
- ◆ Asegúrese de que sólo se utilizan los repuestos de corte del tipo correcto.
- ◆ Utilice únicamente las piezas de repuesto y los accesorios recomendados por BLACK+DECKER.

### Seguridad de otras personas

- ◆ Este aparato puede ser usado por niños a partir de 8 años de edad y personas con capacidades físicas, sensoriales o mentales disminuidas o que carezca de experiencia y conocimientos si están supervisadas o

han recibido instrucciones sobre el uso seguro del aparato y comprenden los peligros que entraña el uso.

- ◆ Los niños no deben jugar con el aparato. Ningún niño deberá realizar las tareas de limpieza y mantenimiento, salvo que lo hagan bajo supervisión.

### Seguridad eléctrica



El aparato lleva un doble aislamiento; por lo tanto no requiere una toma a tierra. Compruebe siempre que el voltaje suministrado corresponda al indicado en la placa de características.

- ◆ Si se dañara el cable de alimentación, deberá ser sustituido por el fabricante o por un centro de asistencia técnica autorizado de BLACK+DECKER para evitar cualquier situación de riesgo.
- ◆ Se puede incrementar la seguridad eléctrica mediante un dispositivo diferencial residual (DDR) de 30 mA de alta sensibilidad.

### Utilización de un cable de prolongación

Utilice siempre un cable de prolongación adecuado para la entrada de corriente de esta herramienta (consulte la ficha técnica). El cable de prolongación debe ser adecuado para su uso en exteriores y presentar las indicaciones oportunas. Se puede utilizar un cable de prolongación HO5V V-F de 1,5 mm<sup>2</sup> y de hasta 30 m sin pérdida de rendimiento del producto. Antes de utilizar el cable de prolongación, compruebe que no esté dañado, gastado o deteriorado.

Si está dañado o defectuoso, sustitúyalo. Si utiliza un carrete de cable, desenrolle siempre el cable completamente.

### Riesgos residuales.

Al utilizar la herramienta, podrían surgir riesgos residuales adicionales que no se incluyan en las advertencias de seguridad incluidas. Estos riesgos pueden surgir por un mal uso, un uso prolongado, etc.

El cumplimiento de las normas de seguridad correspondientes y el uso de dispositivos de seguridad no evitan ciertos riesgos residuales. Dichos riesgos incluyen:

- ◆ Lesiones provocadas por el contacto con cualquier pieza giratoria/móvil.
- ◆ Lesiones producidas al cambiar piezas, hojas o accesorios.
- ◆ Lesiones provocadas por el uso prolongado de una herramienta. Si utiliza una herramienta durante períodos de tiempo demasiado prolongados, realice pausas con frecuencia.

- ◆ Deterioro auditivo.
- ◆ Daños a la salud provocados por la respiración del polvo generado al utilizar la herramienta (por ejemplo, al trabajar con madera, especialmente haya, roble y MDF).

### Etiquetas del aparato

Junto con el código de la fecha, en la herramienta aparecen los siguientes pictogramas:



**¡ADVERTENCIA!** Lea el manual antes del uso.



No exponga el aparato a la lluvia ni a una humedad elevada.



Tenga cuidado con las púas afiladas. Las púas siguen girando después de apagar el motor; desconecte el enchufe de la red antes de realizar el mantenimiento o si el cable está dañado.



Mantenga alejadas a las demás personas.



Mantenga el cable alejado de las púas de corte.



Después de apagar la máquina, las púas siguen girando.

### Características

1. Caja de recolección
2. Cubierta del motor
3. Caja de cambios
4. Botón de bloqueo
5. Palanca del interruptor

### Montaje



**¡ADVERTENCIA!** Antes de proceder al montaje, compruebe que el aparato está apagado y desenchufado.

### Colocación del manillar superior (Fig. A)

- ◆ Antes del montaje, asegúrese de que la anilla del sujetacable esté colocada en el manillar superior.
- ◆ Coloque la pieza del manillar inferior (7) en el manillar superior (6) utilizando las manillas (10), las arandelas (9) y los tornillos (8), como se muestra en la ilustración.

### Montaje del manillar inferior (Fig. C)

- ◆ Inserte los extremos del manillar inferior (7) en los orificios correspondientes del escarificador.
- ◆ Presione el manillar hacia abajo hasta que encaje.
- ◆ Fije el manillar con los tornillos (12).

### Fijación del cable (Fig. B)

El cable del motor debe sujetarse usando los sujetacables.

- ◆ Sujete el sujetacable (11) del cable que va de caja del interruptor (3) al motor. Fije el sujetacable al manillar inferior (7).
- ◆ Sujete el otro sujetacables (11) del cable que va de la caja del interruptor (3) al enchufe del motor. Fije el sujetacable al manillar superior (7).

¡**ADVERTENCIA!** Asegúrese de que el cable está sujeto por medio de las fijaciones antes de conectar el enchufe a la toma de corriente.

### Colocación de la caja de recolección (Fig. D)

- ◆ Con el escarificador en posición de trabajo, coloque la caja de recolección (1) sobre los salientes de la parte delantera del escarificador.

### Ajuste de altura del escarificador (Fig. E)

El aparato dispone de tres alturas para escarificar: baja, media y alta. Las alturas se seleccionan ajustando la posición del selector de altura situado en el rodillo trasero (13).

- ◆ Presione el botón de bloqueo del selector de tres alturas y gírelo hacia cualquiera de las tres alturas disponibles como se muestra en la Fig. E. Al alcanzar la posición deseada, suelte el botón de bloqueo y deje que encaje en el cuerpo del escarificador (2).
- ◆ Las tres posiciones vienen indicadas mediante marcas al costado del cuerpo del escarificador, como se muestra en la Fig. E.

### Las tres alturas de escarificación son las siguientes:

- ◆ **Posición inferior (1).** Debe utilizar este ajuste cuando desee escarificar el césped con especial intensidad. Con este ajuste, el escarificador elimina todos los restos y la paja acumulados en la base del césped. También elimina el musgo y las malas hierbas.
- ◆ **Ajuste medio (2).** Esta posición está indicada para conseguir una escarificación moderada. Esta posición es adecuada para la mayoría de los céspedes.
- ◆ **Ajuste superior (3).** Esta posición escarificará ligeramente su césped. Esta posición puede utilizarse también para "levantar" césped pisado y estolones (brotes incipientes de hierba y malas hierbas como los tréboles) para que pueda cortarlos. El escarificado ligero o de barrido es ideal para la hojarasca y para recoger los restos de hierba que han quedado sobre el césped después de cortarlo.

## Uso

### Encendido y apagado

#### Encendido

- ◆ Sujete el manillar con ambas manos e incline ligeramente el aparato hacia abajo para levantar la parte delantera.
- ◆ Pulse el botón de bloqueo (4) y tire de la palanca de encendido (5) hacia usted.
- ◆ Pulse el botón de liberación (4).
- ◆ Vuelva a dejar el aparato en posición de trabajo.

#### Apagado

- ◆ Para apagar el aparato, suelte la palanca de encendido (5). No intente nunca trabar un interruptor en la posición de encendido.

¡**ADVERTENCIA!** Deje que el aparato funcione a su ritmo. No lo sobrecargue.

Para cuidar el césped como es debido, se necesita más que cortarlo una vez a la semana en verano. La condición del césped mejorará tras un escarificado intenso que elimine la materia muerta, el musgo y las malas hierbas que lo desfiguran. El cúmulo de hierba muerta forma una capa de fibras absorbentes que impiden que el agua se filtre por la tierra y, si dicha capa se llena de agua, puede provocar enfermedades al césped y evitar que el césped saludable eche raíces.

- ◆ Coloque la mayor parte del cable de prolongación en el césped, cerca del lugar donde vaya a empezar a trabajar (Fig. F, posición 1).
- ◆ Sujete el manillar con ambas manos y mantenga la parte superior del cable de prolongación en la mano que no acciona la palanca.

¡**ADVERTENCIA!** No intente utilizar el escarificador con una mano, debe guiarlo con las dos manos.

- ◆ Encienda el aparato según las instrucciones anteriores.
- ◆ Siga avanzando por el área que desee escarificar, desde la posición 1 hacia la posición 2 y, al alcanzar la posición 2, gire a la derecha y siga hacia la posición 3. Continúe hasta el final del área que desee escarificar, gire a la izquierda y siga hacia la posición 4.
- ◆ Continúe como se muestra en el diagrama de la izquierda y trabaje siempre lejos del cable. No siga el método que se muestra en el diagrama de la derecha, en el que se trabaja hacia el cable, ya que podría ser peligroso.

Cuando acabe de utilizar el escarificador, se recomienda que limpie todos los restos que hayan quedado enganchados antes de recogerlo.

Consulte el apartado "Mantenimiento" de este manual.

**Nota:** Para obtener resultados óptimos, escarifique el césped regularmente, pero nunca cuando esté húmedo.

- ◆ Para escarificar los bordes del césped, presione el manillar hacia abajo para evitar que las ruedas caigan por el borde.
- ◆ Para prolongar la vida del montaje de púas, retire todos los restos o piedras que pudiese haber en el césped.

¡**ADVERTENCIA!** No conecte un cable dañado al suministro ni toque un cable dañado antes de desconectarlo del suministro. Un cable dañado puede entrar en contacto con piezas bajo tensión.

¡**ADVERTENCIA!** No toque las púas antes de desconectar la máquina de la alimentación y antes de que se hayan detenido por completo las púas.

¡**ADVERTENCIA!** Los niños deberán estar siempre vigilados para asegurarse de que no jueguen con el aparato.

Este aparato no está destinado al uso por parte de personas (incluyendo los niños) con capacidades físicas, sensoriales o mentales reducidas, o que carezcan de experiencia o del conocimiento necesario, a menos que estén supervisadas o que reciban las instrucciones relativas al uso del aparato por una persona encargada de su seguridad.

### Consejos para un uso óptimo

No fuerce el escarificador al trabajar sobre césped demasiado largo. Se recomienda que el escarificador no se utilice en céspedes que excedan los 75 mm de longitud.

- ◆ No utilice la herramienta en superficies mojadas o húmedas.
- ◆ Para obtener resultados óptimos, utilice el escarificador regularmente. Se recomienda utilizar el escarificador al principio y al final de cada temporada de corte para conseguir escarificarlo a fondo. Asimismo, debería usar el escarificador después de cada corte de césped para recoger todos los restos de hierba cortada que hayan podido quedar.
- ◆ Escarifique primero en una dirección y, a continuación, en dirección contraria. Puede que al principio el césped adquiera un aspecto pobre y desaliñado, pero recuperará su aspecto en poco tiempo.

### Mantenimiento

Su aparato BLACK+DECKER ha sido diseñado para funcionar mucho tiempo con un mínimo de mantenimiento. El funcionamiento satisfactorio continuo depende del buen cuidado del aparato y de una limpieza frecuente.

- ◆ Mantenga el aparato limpio y seco.
- ◆ Limpie periódicamente las ranuras de ventilación con un cepillo limpio y seco.
- ◆ Utilice periódicamente un raspador sin filo para eliminar los restos de hierba y la suciedad acumulada en el aparato.
- ◆ Para limpiar el aparato, utilice únicamente un jabón suave y un paño húmedo. Evite que penetre líquido en el interior de la herramienta y nunca sumerja ninguna parte de esta en líquido. No utilice limpiadores abrasivos o a base de disolventes.

### Resolución de problemas

Si le parece que el aparato no funciona de forma adecuada, siga las instrucciones que se indican a continuación. Si no se resuelve el problema, póngase en contacto con un técnico autorizado de BLACK+DECKER.

**¡ADVERTENCIA!** Antes de empezar, retire siempre el enchufe de la toma de corriente.

El motor suena pero el montaje de púas no se mueve

- ◆ Retire cuidadosamente cualquier obstrucción que pudiera haber en las púas.

El motor no suena y el montaje de púas no se mueve.

- ◆ Compruebe que el cable de la alimentación está conectado correctamente.
- ◆ Compruebe los fusibles de la toma de corriente.

### Sustitución del enchufe de alimentación principal (solo Irlanda y Reino Unido)

Si debe colocar un nuevo enchufe de red:

- ◆ Deseche en modo seguro el antiguo enchufe.
- ◆ Conecte el cable marrón al terminal conductor del nuevo enchufe.
- ◆ Conecte el terminal azul al terminal neutro.

**¡ADVERTENCIA!** No deberá realizar ninguna conexión al terminal de tierra. Siga las instrucciones de colocación proporcionadas con las tomas de buena calidad. Fusible recomendado: 13 A.

### Protección del medioambiente



Los productos y las baterías son reciclables, pero si están marcadas con el símbolo del cubo de basura tachado, no deben tirarse junto con los residuos domésticos normales.

Haga agotar totalmente las baterías y sáquelas, y separe toda fuente de luz del producto si es posible. Es responsabilidad del usuario eliminar los datos personales del producto.

Después, lleve el residuo a un centro oficial de recogida de residuos o a un minorista que participe en el programa de recogida, que, por lo general, lo aceptará gratis. El embalaje debe desecharse según el código de material indicado. Las instrucciones de uso y seguridad deberían eliminarse solo después de dejar de usar el producto al que se refieren. Consulte a su comunidad/municipio local para obtener información sobre la gestión de residuos. Para más información, visite el sitio web [www.2helpU.com](http://www.2helpU.com) y escanee el código QR.

### Datos técnicos

|                     |                   | GD300 (Tipo 1) | GD300X (Tipo 1) |
|---------------------|-------------------|----------------|-----------------|
| Tensión de entrada  | V <sub>CA</sub>   | 230            | 230             |
| Potencia de entrada | W                 | 600            | 500             |
| Velocidad en vacío  | min <sup>-1</sup> | 3000           | 3000            |
| Ajuste de la altura | cm                | -2/3/8         | -2/3/8          |
| Peso                | kg                | 7,9            | 7,9             |

Nivel de presión acústica:

Presión acústica (L<sub>PA</sub>) de 76 dB (A), incertidumbre (K) de 3 dB (A)

Potencia acústica (L<sub>WA</sub>) 95 dB (A), incertidumbre (K) 3 dB (A)

Valores totales de las vibraciones (suma de vectores teniendo en cuenta los tres ejes) de acuerdo con la norma EN 13684:

Valor de emisión de vibraciones (a<sub>v</sub>) < 2,5 m/s<sup>2</sup>, incertidumbre (K) 1,5 m/s<sup>2</sup>

**Declaración de conformidad CE**

DIRECTIVA DE MÁQUINAS

DIRECTIVA SOBRE EMISIONES SONORAS EN EL ENTORNO



GD300, GD300X - escarificador

Black & Decker declara que los productos descritos bajo "Datos técnicos" son conformes a las siguientes normas: 2006/42/CE, EN 60335-1:2012 + A11:2014 + A13:2017 + A1:2019 + A14:2019 + A2:2019 + A15:2021, EN50636-2-92:2014

2000/14/CE, escarificador, Anexo V,

Nivel de potencia acústica conforme a la Directiva 2000/14/CE (Artículo 13, Anexo III):

$L_{WA}$  (potencia acústica medida) 95 dB(A) Incertidumbre = 3 dB(A)

$L_{WA}$  (potencia acústica garantizada) 98 dB(A) Incertidumbre = 3 dB(A)

Estos productos cumplen también con la Directiva 2004/108/CE (hasta el 19/04/2016), 2014/30/EU (desde el 20/04/2016) y 2011/65/UE. Si desea más información, póngase en contacto con Black & Decker en la dirección indicada a continuación o bien consulte la parte posterior de este manual.

El abajo firmante es el responsable de la compilación del archivo técnico y realiza esta declaración en representación de Black & Decker.

*Patrick Diepenbach*

Patrick Diepenbach  
 Director General, Benelux  
 BLACK + DECKER,  
 Richard-Klinger-Strasse 11,  
 65510 Idstein,  
 Alemania  
 24/09/2024

**Garantía**

Black & Decker confía en la calidad de sus productos y ofrece a los consumidores una garantía de 24 meses a partir de la fecha de compra. Esta garantía es adicional a sus derechos legales y no los menoscaba en modo alguno. La garantía es válida en los territorios de los Estados Miembros de la Unión Europea, el Área Europea de Libre Comercio y el Reino Unido.

Para reclamar la garantía, deberá formular la reclamación de conformidad con las condiciones generales de Black & Decker, presentando el comprobante de compra al vendedor o al agente técnico autorizado.

Puede consultar las condiciones de la garantía de 2 años de Black & Decker y la ubicación más cercana de su centro oficial de reparación en [www.2helpU.com](http://www.2helpU.com) o contactando con su oficina local de Black & Decker en la dirección indicada en este manual.

Visite nuestro sitio web [www.blackanddecker.eu](http://www.blackanddecker.eu) para registrar su nuevo producto Black & Decker y recibir noticias sobre nuevos productos y ofertas especiales.

(Tradução das instruções originais)

**Utilização pretendida**

O seu escarificador de relva GD300, GD300X da BLACK+DECKER™ foi concebido para escarificar relvados de forma a remover lixo, colmo, musgo e ervas daninhas que possam desfigurar um relvado. Esta ferramenta destina-se apenas a utilização doméstica.

**Instruções de segurança**



**ATENÇÃO!** Quando utilizar equipamentos eléctricos, deve sempre cumprir medidas de segurança básicas, incluindo as seguintes, de modo a reduzir os riscos de incêndio, choque eléctrico e ferimentos pessoais.

- ◆ Leia com atenção todo o manual antes de utilizar o equipamento.
- ◆ Antes de trabalhar com a máquina, certifique-se de que sabe como desligá-la em caso de emergência.
- ◆ Conserve este manual para referência futura.

**Formação**

- ◆ Leia as instruções com atenção. Familiarize-se com os controlos e a utilização adequada da máquina.
- ◆ Não deixe crianças ou terceiros que não estejam familiarizados com estas instruções utilizar a máquina. As normas locais podem restringir a idade do operador.

- ◆ Nunca utilize a máquina enquanto estiverem pessoas (em especial, crianças) ou animais nas proximidades.
- ◆ Tenha em atenção de que o operador será responsabilizado por acidentes ou perigos que possam ocorrer a outras pessoas ou bens.

### Preparação

- ◆ Use botas ou sapatos reforçados para proteger os pés. Não trabalhe com a máquina, usando sandálias ou descalço. Use calças compridas para proteger as pernas.
- ◆ Utilize óculos ou viseiras de protecção quando utilizar esta ferramenta. Use uma máscara de protecção de poeiras sempre que trabalhar em locais com muito pó. A protecção auricular deve ser usada sempre que o nível de som for desconfortável.
- ◆ Tenha cuidado com os choques eléctricos. Evite o contacto com superfícies com ligação à terra, tais como trilhos de metal, postes de iluminação, etc.
- ◆ Antes de trabalhar com a máquina, verifique se o percurso que pretende limpar não tem paus, pedras, cabos e outros objectos.

### Funcionamento

- ◆ Nunca trabalhe com a máquina com protecções deficientes, ou sem os dispositivos de segurança montados (deflectores e/ou caixa de aparas).
- ◆ Utilize apenas o equipamento à luz do dia ou com uma boa luz artificial.
- ◆ Não exponha a máquina à água. Não utilize a máquina na lama em condições húmidas.

De preferência, não utilize a máquina em relva molhada.

- ◆ Tenha cuidado ao deslocar-se, especialmente em terrenos inclinados. A relva acabada de cortar está molhada e escorregadia. Não trabalhe em escarpas.
- ◆ Trabalhe ao longo dos socalcos e nunca em sentido ascendente e descendente. Tenha muito cuidado quando mudar de direcção em declives.
- ◆ Não corra quando utilizar a máquina. Não puxe a máquina na sua direcção nem ande para trás quando utilizar a máquina.
- ◆ Ligue a máquina de acordo com as instruções e com os seus pés bem afastados dos dentes da máquina.
- ◆ Não incline a máquina quando a liga, excepto se tiver de ser inclinada para colocá-la em funcionamento. Nesse caso, não incline a máquina mais do que o absolutamente necessário e apenas quando a peça estiver distante do operador. Ambas as mãos devem estar devidamente posicionadas para manejar a máquina antes de a colocar no chão.
- ◆ Desligue a máquina e aguarde que os dentes parem de funcionar se o equipamento tiver de ser inclinado para transporte em terrenos que não sejam relvados, e quando transporta a máquina para e a partir da área a ser escarificada.
- ◆ Não eleve ou transporte a máquina até que os dentes parem por completo.
- ◆ Mantenha as mãos e os pés afastados dos dentes da máquina.

Não coloque as mãos ou pés perto ou sob as peças rotativas.

- ◆ Mantenha-se sempre afastado das aberturas de descarga.
- ◆ Desligue, retire a ficha da tomada e certifique-se de que as peças móveis pararam de rodar antes de deixar o equipamento sem vigilância e antes de mudar, limpar ou inspeccionar quaisquer peças do equipamento ou de retirar um obstáculo.
- ◆ Se a máquina começar a vibrar anormalmente ou se bater num objecto estranho, desligue-a e remova a ficha da tomada. Verifique se a máquina apresenta danos.
- ◆ Certifique-se sempre de que o cabo de alimentação está afastado dos dentes da máquina. Tenha sempre presente a posição do cabo.
- ◆ O motor irá continuar a funcionar por alguns segundos depois de desligar a máquina. Nunca force a imobilização dos dentes.

### **Manutenção e armazenamento**

- ◆ Antes da utilização, verifique a existência de peças danificadas ou avariadas no equipamento. Verifique se as partes móveis estão desalinhadas ou bloqueadas, se existem peças partidas, se as protecções e os botões estão danificados ou qualquer outra situação que possa afectar o funcionamento das ferramentas eléctricas. Certifique-se de que a máquina irá funcionar correctamente e executar a respectiva função prevista.

Nunca utilize o equipamento se as protecções ou caixas estiverem danificadas ou não estiverem na devida posição. Não utilize o equipamento se alguma das peças se encontrar danificada ou avariada. Não utilize o equipamento se o interruptor não puder ser ligado nem desligado. Mandar reparar ou substituir quaisquer peças danificadas ou avariadas por um técnico de reparação autorizado.

- ◆ Verifique regularmente se o cabo apresenta danos. Se o cabo for danificado, terá de ser substituído por um agente de reparação autorizado para evitar acidentes. Verifique periodicamente os cabos de extensão. Substitua, de imediato, um cabo de extensão caso esteja danificado.
- ◆ Mantenha todas as porcas, parafusos e pernos da máquina apertados para assegurar um bom funcionamento.
- ◆ Verifique se o saco de relva apresenta danos ou desgaste e substitua-o se necessário. Nunca utilize a máquina sem a caixa de aparas.
- ◆ Quando não estiver a ser utilizado, o equipamento deve ser armazenado num local seco. As crianças não devem ter acesso a equipamentos armazenados.
- ◆ Certifique-se de que são utilizados os instrumentos de corte de substituição adequados.
- ◆ Certifique-se de que utiliza apenas peças de substituição e acessórios recomendados pela BLACK+DECKER.

## Segurança de terceiros

- ◆ Este equipamento pode ser utilizado por crianças com idade de 8 anos e superior e por pessoas que apresentem capacidades físicas, sensoriais ou mentais reduzidas ou que não possuam os conhecimentos e a experiência necessários se tiverem sido vigiadas e instruídas acerca da utilização do equipamento de maneira segura e compreendam os perigos envolvidos.
- ◆ As crianças não devem mexer no equipamento. A limpeza e a manutenção não devem ser efectuadas por crianças sem supervisão.

## Segurança eléctrica



Este equipamento tem um isolamento duplo e, por isso, não é necessário um fio de terra. Verifique sempre se a fonte de alimentação corresponde à tensão indicada na placa sinalética.

- ◆ Se o cabo de alimentação estiver danificado, tem de ser substituído pelo fabricante ou por um centro de assistência autorizado da BLACK+DECKER para evitar acidentes.
- ◆ A segurança eléctrica pode ser melhorada mediante a utilização de um Dispositivo de Corrente Residual (RCD) de alta sensibilidade (30 mA).

## Utilizar uma extensão

Utilize sempre um cabo de extensão aprovado e adequado para a potência desta ferramenta (ver dados técnicos).

A extensão deve ser adequada para utilização ao ar livre e marcado em conformidade. Pode utilizar um cabo de extensão HO5V V-F de 1.5 mm<sup>2</sup> até 30 m sem perda do desempenho do equipamento. Antes de utilizar, verifique se a extensão apresenta sinais de envelhecimento, danos ou desgaste. Substitua a extensão se estiver danificada ou avariada. Ao utilizar uma bobina de cabo, desenrole sempre o cabo na íntegra.

## Riscos residuais.

Podem surgir riscos residuais adicionais durante a utilização da ferramenta, que podem não constar nos avisos de segurança incluídos. Estes riscos podem resultar de utilização indevida, utilização prolongada, etc.

Mesmo que os regulamentos de segurança relevantes sejam cumpridos e os dispositivos de segurança implementados, alguns riscos residuais não podem ser evitados. Estes incluem:

- ◆ Ferimentos causados quando toca nas peças rotativas/móveis.
- ◆ Ferimentos causados durante a troca de peças, lâminas ou acessórios.
- ◆ Ferimentos causados pela utilização prolongada de uma ferramenta. Se utilizar uma ferramenta durante períodos prolongados, certifique-se de que faz pausas com frequência.
- ◆ Danos auditivos.
- ◆ Os problemas de saúde causados pela inalação de poeiras resultantes da utilização da ferramenta (exemplo: trabalhos em madeira, especialmente carvalho, faia e MDF).

## Etiquetas no equipamento

A ferramenta apresenta os seguintes pictogramas de aviso em conjunto com o código de data:



**ATENÇÃO!** Antes de utilizar o equipamento, leia o manual.



Não exponha o equipamento a chuva ou humidade elevada.



Esteja atento aos dentes afiados. Os dentes continuam a rodar depois do motor ser desligado, desligue a ficha da rede eléctrica antes da manutenção ou se o cabo estiver danificado



Mantenha os transeuntes afastados.



Mantenha o cabo afastado dos dentes de corte.



Os dentes continuam a rodar depois da máquina ser desligada.



## Acessórios

1. Saco de relva
2. Cobertura do motor
3. Caixa de comutação
4. Botão de desbloqueio
5. Alavanca de manuseamento

## Montagem



**ATENÇÃO!** Antes da montagem, certifique-se de que o equipamento está desligado e que não está ligado à corrente eléctrica.

### Montar o manípulo superior (Fig. A)

- ◆ Certifique-se de que a argola de fixação do cabo está instalada no manípulo superior antes da montagem.

- ◆ Encaixe o manípulo inferior (7) no manípulo superior (6) utilizando os punhos (10), as anilhas (9) e os parafusos (8) conforme indicado.

### Encaixar o manípulo inferior (Fig. C)

- ◆ Insira as extremidades do manípulo inferior (7) nos furos correspondentes no escarificador.
- ◆ Prima o manípulo para baixo, tanto quanto possível.
- ◆ Fixe o manípulo utilizando os parafusos (12).

### Fixar o cabo (Fig. B)

O cabo do motor deve ficar preso através de grampos de fixação.

- ◆ Aperte o grampo de fixação (11) ao cabo que parte da caixa de controlo (3) até ao motor. Fixe o grampo no manípulo inferior (7).
- ◆ Aperte o outro grampo de fixação (11) ao cabo que parte da caixa de comando (3) até à ficha do motor. Fixe o grampo no manípulo superior (7).

**ATENÇÃO!** Certifique-se de que o cabo está fixo utilizando os grampos do cabo, antes de ligar a ficha à corrente.

### Montar o saco de relva (Fig. D)

- ◆ Com o escarificador na posição de funcionamento, coloque o saco de relva (1) sobre os apoios na parte da frente do escarificador.

### Altura de ajuste do escarificador (Fig. E)

O seu escarificador possui três alturas de escarificação: baixa, média e alta. Podem ser seleccionadas, mudando a posição do regulador de altura de três posições localizado no rolo traseiro (13).

- ◆ Prima o botão de bloqueio no regulador de três posições de altura e seleccione uma das três posições disponíveis, de acordo com a Fig. E. Na posição pretendida, liberte o botão de bloqueio e deixe engatar no corpo do escarificador (2).
- ◆ As três posições estão identificadas pelas marcas na parte lateral do corpo do escarificador, de acordo com a Fig. E.

**As três posições de altura de escarificação são as seguintes:**

- ◆ Regulação mais baixa (1). Esta regulação deve ser utilizada quando pretende fazer uma escarificação particularmente intensiva ao relvado. Neste ponto de regulação, o escarificador remove todos os resíduos e colmos que foram recolhidos na base da relva. Irá também remover musgo e raízes.
- ◆ Regulação média (2). Esta regulação deve ser utilizada quando pretende fazer uma escarificação moderada no relvado. Esta regulação é adequada para a maioria dos relvados.
- ◆ Regulação mais alta (3). Esta regulação irá escarificar e varrer superficialmente o relvado.

O seu escarificador pode ainda ser utilizado neste ponto de regulação para "fazer subir" a relva achatada e os estolhos (as hastes rastejantes da relva e ervas daninhas, como os trevos) para que possa arrancá-los. A regulação varrer/limpeza ligeira é ideal para folhas caídas e para a recolha de aparas de relva que foram deixadas no relvado depois do corte.

## Utilização

### Ligar e desligar

#### Ligar

- ◆ Segure o manípulo com ambas as mãos e incline-o ligeiramente para baixo de forma a levantar a parte dianteira da máquina.
- ◆ Prima o botão de desbloqueio (4) e puxe a alavanca de manuseamento (5) em direcção a si.
- ◆ Liberte o botão de desbloqueio (4).
- ◆ Deixe que a máquina volte à posição de funcionamento.

#### Desligar

- ◆ Para desligar a máquina, solte a alavanca de manuseamento (5). Nunca tente bloquear um interruptor de ligação na posição de ligado.

**ATENÇÃO!** Deixe o equipamento funcionar ao seu próprio ritmo. Não sobrecarregue.

Para cuidar bem de um relvado, é necessário fazer mais do que cortá-lo uma vez por semana durante o Verão. O relvado vai beneficiar de uma limpeza vigorosa da relva para remover a matéria morta, o musgo e as ervas daninhas que desfiguram o relvado. A acumulação de erva morta provoca um tapete de fibras absorventes que evita que a água passe através do solo, e se este tapete ficar encharcado poderá dar origem a doenças de relva e impedir o nascimento de raízes.

- ◆ Coloque a maior parte do cabo de extensão no relvado, perto do ponto de partida (Fig. F, posição 1).
- ◆ Segure o manípulo com ambas as mãos e segure a parte superior do cabo de extensão na mão, não trabalhando com a alavanca.

**ATENÇÃO!** Não tente trabalhar com o escarificador com uma mão - deverá conduzi-lo com ambas as mãos.

- ◆ Ligue a máquina, tal como descrito anteriormente.
- ◆ Continue com a área de limpeza da posição 1 para a posição 2 e, quando atingir a posição 2, vire para a direita e continue para a posição 3. Continue até à extremidade da área de limpeza, vire para a esquerda e continue até à posição 4.
- ◆ Continuar da mesma forma como indicado no diagrama da esquerda, trabalhando sempre longe do cabo. Não adopte o método indicado no diagrama direito, trabalhando em direcção ao cabo, uma vez que esta prática é perigosa.

Quando terminar de utilizar o ancinho, recomendamos que limpe todos os resíduos antes de guardá-lo.

Consulte a secção "Manutenção" neste manual.

**Nota:** Para obter os melhores resultados, escafrifique regularmente o seu relvado; não o escafrifique quando a relva estiver molhada.

- ◆ Quando escafrificar os cantos do relvado, prima o manípulo para baixo para que as rodas não saiam para fora dos cantos.
- ◆ Para garantir uma durabilidade eficiente do conjunto de dentes, remova quaisquer detritos ou pedras do relvado.

**ATENÇÃO!** Não ligue um cabo danificado na fonte de alimentação nem toque num cabo danificado antes deste ser desligado da fonte de alimentação. Um cabo danificado pode levar ao contacto com peças sob tensão.

**ATENÇÃO!** Não toque nos dentes antes da máquina ser desligada da alimentação e dos dentes pararem por completo.

**ATENÇÃO!** As crianças devem ser vigiadas para garantir que não brincam com o equipamento.

Este equipamento não deve ser utilizado por pessoas (incluindo crianças) com capacidades físicas, sensoriais ou mentais reduzidas ou com falta de experiência e conhecimentos, a menos que sejam acompanhadas ou tenham recebido formação sobre a utilização deste equipamento por uma pessoa responsável pela sua segurança.

### Sugestões para uma utilização adequada

Não force o seu escarificador sobre relva muito crescida. Não é recomendável que o escarificador seja utilizado em relva com um comprimento superior a 75 mm.

- ◆ Não o utilize se a relva estiver húmida ou molhada.
- ◆ Para obter os melhores resultados do ancinho, utilize-o com regularidade. É recomendável que o ancinho seja utilizado no início e no fim de cada época de corte de relva para escafrificar bem o relvado. O seu escarificador deve ainda ser utilizado após cada sessão de corte para remover as aparas de relva que possa deixar.
- ◆ Escafrifique primeiro numa direcção e, em seguida, na próxima ocasião, em ângulos correctos. De início, isto poderá fazer com que a relva pareça pelada e irregular, mas irá recuperar rapidamente.

### Manutenção

O equipamento BLACK+DECKER foi concebida para funcionar durante um período de tempo prolongado e com um mínimo de manutenção. Uma utilização continuamente satisfatória depende de uma manutenção apropriada e de uma limpeza regular da ferramenta.

- ◆ Mantenha a máquina limpa e seca.
- ◆ Limpe regularmente os encaixes de ventilação com uma escova limpa e seca.
- ◆ Utilize regularmente uma raspadeira para remover relva e sujidade da máquina.

- ◆ Para limpar o equipamento, utilize apenas sabão neutro e um pano húmido. Nunca deixe nenhum líquido entrar na ferramenta e nunca mergulhe nenhuma parte da ferramenta em líquido. Não utilize produtos de limpeza abrasivos ou à base de solventes.

### Resolução de problemas

Se achar que o equipamento não está a funcionar correctamente, respeite as instruções apresentadas em seguida. Se não conseguir resolver o problema, contacte o agente local de reparação BLACK+DECKER.

**ATENÇÃO!** Antes de continuar, remova a ficha da tomada.

O motor emite ruído, mas o conjunto de dentes não se move

- ◆ Remova, com cuidado, quaisquer objectos que obstruam os dentes da máquina.

A máquina não emite ruído e o conjunto de dentes não se move

- ◆ Verifique se os cabos de alimentação estão ligados correctamente.
- ◆ Verifique os fusíveis eléctricos.

### Substituir a ficha de alimentação (apenas no Reino Unido e na Irlanda)

Se for necessário instalar uma nova ficha de alimentação:

- ◆ Elimine a ficha antiga de maneira segura.
- ◆ Ligue o cabo castanho ao terminal sob tensão eléctrica na nova ficha.
- ◆ Ligue o cabo azul ao terminal neutro.

**ATENÇÃO!** Não deve ser efectuada qualquer ligação ao terminal de terra. Siga as instruções de instalação fornecidas com fichas de boa qualidade. Fusível recomendado: 13 A.

### Proteger o ambiente



Os produtos/baterias são recicláveis, mas se estiverem marcados com o caixote do lixo riscado, não devem ser eliminados em conjunto com o lixo doméstico normal.

Descarregue as pilhas por completo, separe-as e, se possível, retire as fontes de luz do produto. É da responsabilidade do utilizador eliminar os dados pessoais do produto. Em seguida, leve os resíduos para um centro de recolha de resíduos oficial ou para um retalhista aderente que costuma aceitá-los gratuitamente. As embalagens devem ser eliminadas com base no código do material marcado. As instruções de funcionamento e de segurança só devem ser eliminadas quando o produto em causa já não estiver a ser utilizado. Contacte a sua comunidade/município para obter orientações sobre a gestão de resíduos. Para obter mais informações, visite [www.2helpU.com](http://www.2helpU.com) e leia o código QR indicado acima

### Dados técnicos

|                      |                    | GD300 (tipo 1) | GD300X (tipo 1) |
|----------------------|--------------------|----------------|-----------------|
| Tensão de entrada    | V <sub>CA</sub>    | 230            | 230             |
| Potência de entrada  | W                  | 600            | 500             |
| Velocidade sem carga | min. <sup>-1</sup> | 3000           | 3000            |
| Ajuste de altura     | cm                 | -2/3/8         | -2/3/8          |
| Peso                 | Kg                 | 7,9            | 7,9             |

Nível de pressão sonora:

Pressão sonora (L<sub>pA</sub>): 76 dB(A), variabilidade (K): 3 dB(A)

Potência sonora (L<sub>WA</sub>): 95 dB(A), variabilidade (K): 3 dB(A)

Valores totais de vibração (valores totais de vibração) de acordo com EN 13684:

Valor de emissão de vibrações (a<sub>HT</sub>): <2,5 m/s<sup>2</sup>, variabilidade (K): 1,5 m/s<sup>2</sup>

### Declaração de conformidade CE

DIRECTIVA "MÁQUINAS"

DIRECTIVA SOBRE RUÍDO EXTERIOR



GD300, GD300X - ancinho para relva

A Black & Decker declara que os produtos descritos em "dados técnicos" se encontram em conformidade com as seguintes normas e directivas:

2006/42/CE, EN 60335-1:2012 + A11:2014 + A13:2017 + A1:2019 + A14:2019 + A2:2019 + A15:2021, EN50636-2-92:2014

2000/14/CE, escarificador, Anexo V,

Nível de potência sonora de acordo com a directiva 2000/14/CE (Artigo 13, Anexo III):

L<sub>WA</sub> (potência sonora medida): 95 dB(A), variabilidade = 3 dB(A)

L<sub>WA</sub> (potência sonora garantida): 98 dB(A) variabilidade = 3 dB(A)

Estes produtos também estão em conformidade com a Directiva 2004/108/CE (até 19/04/2016) 2014/30/UE (a partir de 20/04/2016) e 2011/65/UE. Para obter mais informações, contacte a Black & Decker através da morada indicada em seguida ou consulte o verso do manual.

O abaixo-assinado é responsável pela compilação do ficheiro técnico e faz esta declaração em nome da Black & Decker.

*Patrick Diepenbach*

Patrick Diepenbach  
 Director-Geral, Benelux  
 BLACK + DECKER,  
 Richard-Klinger-Strasse 11,  
 65510 Idstein,  
 Alemanha  
 24/09/2024

## Garantia

A Black & Decker confia na qualidade dos seus produtos e oferece aos consumidores uma garantia de 24 meses a partir da data de compra. Esta garantia é um complemento dos seus direitos estabelecidos por lei, não os prejudicando de forma alguma. A garantia é válida nos territórios dos Estados-membros da União Europeia, da Zona Europeia de Comércio Livre e no Reino Unido.

Para reclamar a garantia, esta deve estar em conformidade com os termos e condições da Black & Decker e terá de apresentar o comprovativo de compra ao revendedor ou a um técnico de reparação autorizado.

Os termos e condições da garantia de 2 anos da Black & Decker e a localização do técnico de reparação autorizado mais próximo pode ser obtido na Internet em [www.2helpU.com](http://www.2helpU.com). Pode também contactar o seu escritório da Black & Decker local através da morada indicada neste manual.

Visite o nosso Website [www.blackanddecker.eu](http://www.blackanddecker.eu) para registar o novo produto Black & Decker e receber actualizações sobre novos produtos e ofertas especiais.

## Avsedd användning

Denna BLACK+DECKER™, mossrivare GD300, GD300X är till för räfsning av gräsmattor så att skräp, torrt gräs, mossa och ogräs som kan förstöra gräsmattan avlägsnas. Detta verktyg är endast avsett för konsumentbruk.

## Säkerhetsinstruktioner



**WARNING!** Grundläggande säkerhetsföreskrifter, inklusive nedanstående, ska alltid följas vid användning av nätdrivna redskap så att brand, elektriska stötar och personskador förhindras.

- ♦ Läs hela den här bruksanvisningen noggrant innan du börjar använda apparaten.
- ♦ Innan du använder redskapet ska du ta reda på hur det stängs av om en nödsituation skulle uppstå.
- ♦ Spara den här bruksanvisningen för framtida bruk.

## Utbildning

- ♦ Läs de här anvisningarna noggrant. Bekanta dig med reglagen och ta reda på hur redskapet ska användas.
- ♦ Låt inte barn eller personer som inte har läst dessa instruktioner använda redskapet. Det kan finnas lokala bestämmelser om åldersgräns för användaren.
- ♦ Använd inte redskapet i närheten av andra människor (främst barn) eller husdjur.
- ♦ Användaren ansvarar för olyckor och risker som andra människor eller deras egendom utsätts för.

## Förberedelse

- ♦ Bär kraftiga skor eller stövlar för att skydda dina fötter. Var inte barfota och bär inte sandaler med öppen tå när du använder redskapet. Bär långbyxor för att skydda dina ben.
- ♦ Bär alltid skyddsglasögon när du använder redskapet. Använd ansikts- eller munskydd när du arbetar i dammiga miljöer. Om ljudnivån upplevs som störande ska hörselskydd användas.
- ♦ Förebygg risk för elektriska stötar. Undvik kroppskontakt med jordade ytor (t.ex. metallräcken, lyktstolpar m.m.).
- ♦ Innan du börjar arbeta ska du se till att det område som ska räfsas är fritt från grenar, stenar, ledningar och andra föremål.

## Drift

- ◆ Använd inte redskapet om skyddsplåtar eller sköldar är trasiga eller om säkerhetsanordningarna, t.ex. avvisare och/eller gräsuppsamlare, inte är monterade.
- ◆ Använd endast apparaten i dagsljus eller i tillräcklig artificiell belysning.
- ◆ Utsätt inte redskapet för regn. Använd inte redskapet när det är fuktigt eller vått. Redskapet ska inte användas i vått gräs.
- ◆ Se till att alltid ha bra fotfäste och var särskilt försiktig när marken sluttar. Tänk på att nyklippt gräs är fuktigt och halt. Använd inte redskapet på branta sluttningar.
- ◆ Arbeta tvärs över sluttningar, inte upp och ner. Var mycket försiktig när du byter riktning vid arbete på sluttningar.
- ◆ Spring inte när du använder redskapet. Dra inte redskapet mot dig och gå inte baklänges med det.
- ◆ Följ anvisningarna när du startar apparaten och se till att inte ha fötterna i närheten av räfständerna.
- ◆ Tippa inte redskapet när du ska starta det om det inte är ett redskap som måste tippas för att kunna startas. Om så är fallet ska du inte tippa redskapet mer än nödvändigt och bara lyfta den del som pekar bort från användaren. Se till så att båda händerna är i rätt läge för användning innan du sätter tillbaka redskapet på marken.
- ◆ Om du måste tippa apparaten för att kunna lyfta den över ytor som inte består av gräs eller transportera den till eller från området som ska räfsas ska du först stänga av apparaten och vänta tills tänderna har slutat rotera.
- ◆ Lyft eller bär inte apparaten förrän tänderna helt har slutat rotera.
- ◆ Håll händer och fötter borta från räfständerna. Håll inte händer eller fötter i närheten av eller under roterande delar.
- ◆ Stå aldrig framför utmatningsöppningarna.
- ◆ Stäng av redskapet, dra ur nätsladden och försäkra dig om att inga delar roterar om du ska lämna redskapet oövervakat samt när du byter, rengör eller inspekterar det eller tar bort föremål som ligger i vägen.
- ◆ Stäng av redskapet och dra ut nätsladden om redskapet börjar vibrera ovanligt mycket eller om du stöter på ett främmande föremål. Kontrollera om redskapet är skadat.
- ◆ Var noga med att hålla sladden borta från räfständerna. Håll hela tiden reda på var sladden befinner sig.
- ◆ Motorn fortsätter att gå några sekunder efter att redskapet har stängts av. Försök aldrig tvinga tänderna att stanna.

## Underhåll och förvaring

- ◆ Innan användning bör du kontrollera att apparaten är hel och att inga delar är skadade. Kontrollera att rörliga komponenter fungerar felfritt och inte kärvar, att inga komponenter är trasiga, att skydd och reglage inte har skadats och att inget annat föreligger som kan påverka redskapets funktioner. Försäkra dig om att redskapet fungerar som det ska och kan användas som avsett.

Använd inte redskapet om något skydd eller någon del av höljet är skadat eller inte sitter på plats. Använd inte redskapet om någon del har skadats eller gått sönder. Använd inte apparaten om den inte kan startas och stängas av med strömbrytaren. Låt en auktoriserad verkstad reparera eller byta ut skadade eller trasiga delar.

- ◆ Kontrollera ofta om sladden har några skador. Om sladden är skadad måste den bytas ut av en auktoriserad verkstad så att ingen fara uppstår. Kontrollera förlängningssladdarna med jämna mellanrum. Byt ut skadade förlängningssladdar omedelbart.
- ◆ För säker användning av redskapet ska du se till att alla muttrar, bultar och skruvar är ordentligt åtdragna.
- ◆ Se efter om gräsbehållaren är sliten eller skadad och byt ut den vid behov. Använd aldrig redskapet utan gräsbehållaren.
- ◆ När den inte används bör apparaten förvaras torrt. Barn skall inte ha åtkomst till förvarade apparater.
- ◆ När du byter ut knivarna ska du vara noga med att rätt sort används.
- ◆ Använd endast reservdelar och tillbehör som rekommenderas av BLACK+ DECKER.

### Säkerhet för andra

- ◆ Verktuget kan användas av barn från åtta år och personer med nedsatt fysisk eller psykisk förmåga eller bristande erfarenhet eller kunskap, om de får vägledning på ett säkert sätt och förstår farorna med det.
- ◆ Barn ska inte leka med apparaten.

Rengöring och användarunderhåll ska inte göras av barn utan övervakning.

### Elsäkerhet



Eftersom apparaten är dubbelisolerad behövs ingen jordledare. Kontrollera alltid att spänningen på nätet motsvarar den spänning som finns angiven på märkplåten.

- ◆ Om nätsladden är skadad måste den bytas ut av tillverkaren eller en auktoriserad BLACK+DECKER-verkstad för att undvika farliga situationer.
- ◆ Elsäkerheten kan förbättras ytterligare genom att man använder en jordfelsbrytare med hög känslighet (30 mA).

### Använda förlängningssladd

Använd alltid en godkänd förlängningssladd som klarar verktygets ineffekt (se Tekniska data). Förlängningssladden måste vara lämplig för utomhusbruk och märkt därefter. Det går att använda en 1.5 mm<sup>2</sup> HO5V V-F-förlängningssladd som är upp till 30 m lång utan spänningsförlust. Innan du använder sladden, kontrollera att den inte är skadad, sliten eller nött. Byt ut förlängningssladden om den är skadad eller defekt. Om du använder en sladdvinda, linda alltid av sladden fullständigt.

### Övriga risker.

Ytterligare risker som inte finns med i de bifogade säkerhetsanvisningarna kan uppstå när verktyget används. Dessa risker kan uppstå på grund av felaktig användning, långvarig användning etc.

Trots att de relevanta säkerhetsbestämmelserna tillämpas och säkerhetsanordningarna används kan vissa återstående risker inte undvikas.

Dessa inkluderar:

- ◆ Skador orsakade av att roterande/rörliga delar vidrörs.
- ◆ Skador som uppstår vid byte av delar, blad eller tillbehör.
- ◆ Skador som orsakas av långvarig användning av ett verktyg. Se till att regelbundet ta vilopauser när du använder ett verktyg under en längre period.
- ◆ Hörselnedsättning.
- ◆ Hälsorisker orsakade av inandning av damm när redskapet används (exempel: arbete med trä, särskilt ek, bok och MDF)

## Etiketter på apparaten

Följande symboler finns på verktyget tillsammans med datumkoden:



**WARNING!** Läs bruksanvisningen innan användning.



Utsätt inte apparaten för regn eller hög luftfuktighet.



Tänk på att tändarna är vassa. Pinnarna fortsätter att rotera efter att motorn stängts av. Dra ut kontakten från vägguttaget före underhåll eller om sladden är skadad.



Håll åskådare på avstånd.



Håll sladden borta från pinnarna.



Pinnarna fortsätter att rotera en kort stund efter att du har stängt av maskinen.

## Funktioner

1. Gräsbehållare
2. Motorkåpa
3. Kopplingsdosa
4. Startspärr
5. Strömbrytarhandtag

## Montering



**WARNING!** Se till att apparaten är avstängd samt att den inte är ansluten innan du påbörjar monteringen.

## Sätta ihop den övre delen av handtaget (bild A)

- ◆ Kom ihåg att sätta sladdhållaren på den övre delen av handtaget innan du monterar handtaget.
- ◆ Sätt ihop den nedre delen av handtaget (7) med den övre delen av handtaget (6) med hjälp av muttrarna (10), brickorna (9) och skruvarna (8) enligt anvisningen.

## Montera det nedre handtaget (bild C)

- ◆ Sätt i ändarna på det nedre handtaget (7) i motsvarande öppningar i apparaten.
- ◆ Tryck ner handtaget så långt det går.
- ◆ Fäst handtaget med skruvarna (12).

## Fästa sladden (bild B)

Nätsladden till motorn måste fästas med sladdklämmorna.

- ◆ Fäst den ena klämman (11) på sladden som går från kontaktlådan (3) till motorn. Fäst klämman på den nedre delen av handtaget (7).
- ◆ Fäst den andra klämman (11) på sladden som går från kontaktlådan (3) till motorkontakten. Fäst klämman på den övre delen av handtaget (7).

**WARNING!** Kontrollera att sladden sitter fast ordentligt innan du ansluter kontakten till eluttaget.

## Montera gräsbehållaren (bild D)

- ◆ Placera mossrivaren i användningsläge och sätt gräsbehållaren (1) över fästena på framsidan av apparaten.

## Justering av räfshöjd (bild E)

Apparaten har tre höjdlägen: lågt, medel och högt. Du väljer läge genom att välja något av de tre lägena på höjdreglaget på den bakre rullen (13).

- ◆ Tryck på låsknappen som sitter på trestegs-höjdreglaget och vrid reglaget till något av de tre lägena enligt bild E. När du har valt ett läge släpper du låsknappen och låter den haka i apparaten (2).
- ◆ De tre lägena är utmärkta på sidan av apparaten, se bild E.

#### Apparatens tre höjdlägen:

- ◆ Den lägsta nivån (1). Använd den här inställningen när du vill ha maximal genomräfsning av gräsmattan. Med den här inställningen tar apparaten bort allt skräp och torrt gräs som har samlats längst ner i gräsmattan. Även mossa och ogräs avlägsnas.
- ◆ Medelnivån (2). Använd den här inställningen när du vill ha måttlig genomräfsning av gräsmattan. Den här inställningen lämpar sig för de flesta gräsmattor.
- ◆ Den högsta nivån (3). Med den här inställningen räfsas gräsmattan lätt. Med den här inställningen kan apparaten även användas för att "lyfta upp" tillplattat gräs och stolonier (krypande grässtrån och ogräs, t.ex. klöver) så att du kan klippa dem. Denna inställning för lätt räfsning är perfekt för att samla upp löv eller kvarlämnat klippt gräs.

## Användning

### Slå på och stänga av

#### Påslagning

- ◆ Håll handtaget med båda händerna och tippa det en aning nedåt så att framsidan av apparaten höjs.
- ◆ Tryck på låsknappen (4) och dra strömbrytarhandtaget (5) mot dig.
- ◆ Släpp låsknappen (4).
- ◆ Låt apparaten återgå till arbetsläget.

#### Avstängning

- ◆ Stäng av apparaten genom att släppa strömbrytarhandtaget (5). Försök aldrig låsa eller fixera strömbrytaren i påslaget läge.

**WARNING!** Låt apparaten arbeta i sin egen takt. Överbelasta inte verktyget.

För att sköta en gräsmatta ordentligt räcker det inte med att klippa den en gång i veckan under sommarmånaderna. En gräsmatta mår bra av att räfsas ordentligt, så att den befrias från visset gräs, mossa och ogräs som kan förstöra den. Om dött gräs tillåts ligga kvar och ansamlas bildas ett absorberande fibertäcke som hindrar vatten från att tränga igenom till marken. Om vattnet stannar kvar i täcket kan grässjukdomar uppstå och friskt gräs kan hindras från att slå rot.

- ◆ Lägg den hoprullade delen av förlängningssladden på gräsmattan nära utgångsläget (bild F, läge 1).
- ◆ Håll i handtaget med båda händerna och håll den övre delen av förlängningssladden i den hand som inte ligger på strömbrytarhandtaget.

**WARNING!** Försök inte hantera apparaten med en hand – du måste använda båda händerna.

- ◆ Starta apparaten enligt beskrivningen ovan.
- ◆ Gå genom arbetsområdet från läge 1 mot läge 2. När du når läge 2 svänger du åt höger och fortsätter mot läge 3. Fortsätt tills du når slutet av arbetsområdet, sväng till vänster och fortsätt mot läge 4.
- ◆ Fortsätt på samma sätt som visas i bilden till vänster och se till att alltid förflytta dig i riktning bort från sladden. Gör inte som i den högra bilden, dvs. arbeta inte i riktning mot sladden, eftersom detta kan leda till olyckor.

När du är klar med arbetet rekommenderar vi att du tömmer apparaten på skräp innan du ställer undan den.

Se avsnittet "Underhåll" i den här bruksanvisningen.

**Obs!** För bästa resultat bör du räfsa gräsmattan eller det gräsbevuxna området regelbundet och inte använda apparaten när gräset är vått.

- ◆ När du kommer till slutet av gräsmattan trycker du handtaget nedåt, så att hjulen inte tippar ner över kanten.
- ◆ För att tänderna ska hålla längre bör du ta bort löst skräp och stenar från gräsmattan innan du använder apparaten.

**WARNING!** Anslut inte en skadad sladd till elnätet eller vidrör en skadad sladd innan den kopplats ifrån eluttaget. En skadad sladd kan leda till kontakt med strömförande delar.

**WARNING!** Rör inte vid räfsinnarna innan maskinen är fränkopplad från strömförsörjningen och pinnarna har stannat helt.

**WARNING!** Barn ska hållas under uppsikt så att de inte leker med apparaten.

Denna apparat är inte avsedd att användas av personer (inklusive barn) med minskad fysisk, sensorisk eller mental förmåga eller med begränsad erfarenhet eller kunskap såvida de inte är under uppsikt eller fått instruktioner om användning av apparaten av en person som är ansvarig för deras säkerhet.

### Tips för optimal användning

Tvinga inte apparaten genom gräs som är för långt. Vi rekommenderar inte att apparaten används på gräs som är längre än 75 mm.

- ◆ Använd inte apparaten när det är blött eller fuktigt.
- ◆ Använd apparaten regelbundet för bästa resultat. Vi rekommenderar att du använder apparaten för att ge gräsmattan en ordentlig genomräfsning i början och i slutet av varje gräsklippningssäsong. Du bör även använda apparaten varje gång du har klippt gräset för att ta bort avklippt gräs som ligger kvar.
- ◆ Räfsa först i en riktning och sedan, vid nästa tillfälle, i rät vinkel mot förra gången. Om du gör detta kan gräset till en början se gles och spretigt ut, men det återhämtar sig snabbt.

## Underhåll

Din BLACK+DECKER apparat har konstruerats för att arbeta över en lång tidsperiod med minimalt underhåll. Kontinuerlig tillfredsställande drift beror på ordentlig apparatvård och regelbunden rengöring.

- ◆ Håll apparaten ren och torr.
- ◆ Rengör regelbundet ventilationsöppningarna med en ren och torr målarborste.
- ◆ Ta med jämna mellanrum bort gräs och smuts från apparaten med en slö skrapa.
- ◆ Använd bara mild tvål och en fuktig trasa för att rengöra apparaten. Låt aldrig någon vätska komma in i sågen och doppa den aldrig i någon vätska. Använd aldrig något slipande eller lösningsmedelsbaserat rengöringsmedel.

## Felsökning

Om produkten inte fungerar som den ska följer du instruktionerna nedan. Om problemet kvarstår kontaktar du närmaste BLACK+DECKER-verkstad.

**WARNING!** Dra ut kontakten ur uttaget innan du sätter igång.

Motorn låter, men tänderna rör sig inte

- ◆ Ta försiktigt bort föremål som ligger i vägen för tänderna.

Motorn låter inte och tänderna rör sig inte

- ◆ Kontrollera att strömladdarna är korrekt anslutna.
- ◆ Kontrollera säkringarna.

## Byte av elkontakt (endast Storbritannien och Irland)

Om en ny elkontakt måste installeras:

- ◆ Kasta den gamla kontakten på ett säkert sätt.
- ◆ Anslut den bruna ledaren till strömförande terminalen i den nya kontakten.
- ◆ Anslut den blå ledaren till nolluttaget.

**WARNING!** Ingen anslutning skall göras till jordterminalen. Följ monteringsinstruktionerna som medföljer med god kvalitet.

Rekommenderad säkring: 13 A.

## Miljöskydd



Produkter/batterier är återvinningsbara, men om de är märkta med den överkorsade soptunnan får de inte slängas tillsammans med vanligt hushållsavfall.

Ladda ur batterierna helt och ta bort dem från verktyget. Separera sedan eventuella ljuskällor från produkten om möjligt. Det är användarens ansvar att radera personuppgifter från produkten. Ta sedan med avfallet till en officiell insamlingscentral eller till din återförsäljare som ofta tar emot produkten gratis. Förpackningar ska kasseras baserat på den markerade materialkoden. Drift- och säkerhetsinstruktioner ska endast kasseras när produkten som dessa refererar till inte längre ska användas. Kontrollera med din kommun för vägledning om avfallshantering

För mer information, öppna [www.2helpU.com](http://www.2helpU.com) och skanna QR-koden ovan.

## Tekniska data

|                        |                   | GD300 (typ 1) | GD300X (typ 1) |
|------------------------|-------------------|---------------|----------------|
| Ingångsspänning        | $V_{AC}$          | 230           | 230            |
| Ineffekt               | W                 | 600           | 500            |
| Obelastat varvtal      | min <sup>-1</sup> | 3000          | 3000           |
| Justering av klipphöjd | cm                | -2/3/8        | -2/3/8         |
| Vikt                   | Kg                | 7,9           | 7,9            |

|  |
|--|
| Ljudtrycksnivå:  |
| Ljudtryck ( $L_{pA}$ ) 76 dB(A), osäkerhet (K) 3 dB(A)                                   |
| Ljudeffekt ( $L_{WA}$ ) 95 dB(A), osäkerhet (K) 3 dB(A)                                  |
| Vibration totalvärde (trixvektor-summa) enligt EN 13684:                                 |
| Vibrationsvärde ( $a_{hv}$ ) < 2,5 m/s <sup>2</sup> , osäkerhet (K) 1,5 m/s <sup>2</sup> |

## EG-försäkran om överensstämmelse

MASKINDIREKTIVET

BULLERDIREKTIVET, UTMOMHUS



GD300, GD300X - kratta

Black & Decker försäkrar att dessa produkter, beskrivna under "tekniska data" uppfyller:

2006/42/EG, EN 60335-1:2012+A11:2014+A13:2017 +A1:2019+A14:2019+A2:2019+A15:2021, EN50636-2-92:2014  
2000/14/EG, Vertikalkärrare, Bilaga VI,

Ljudeffektnivå enligt 2000/14/EG (Artikel 13, Bilaga III):

$L_{WA}$  (uppmätt ljudeffekt) 95 dB(A), osäkerhet = 3 dB(A)

$L_{WA}$  (garanterad ljudeffekt) 98 dB(A) osäkerhet = 3 dB(A)

Dessa produkter uppfyller också direktiv 2004/108/EG (till 19 april 2016), 2014/30/EU (fr.o.m. 20 april 2016) och 2011/65/EU. För mer information, var god kontakta Black & Decker på följande adress, eller se handbokens baksida.

Undertecknad är ansvarig för sammanställning av den tekniska filen och gör denna förklaring på Black & Deckers vägnar.

*Patrick Diepenbach*

Patrick Diepenbach  
General Manager, Benelux  
BLACK + DECKER,  
Richard-Klinger-Strasse 11,  
65510 Idstein,  
Tyskland  
24/09/2024

## Garanti

Black & Decker är säker på kvaliteten hos denna produkt och erbjuder kunder 24 månaders garanti från inköpsdatumet.

Denna garanti är ett tillägg och påverkar inte i något hänseende dina lagstadgade rättigheter. Garantin är giltig i områden som tillhör medlemsstaterna i Europeiska unionen och det europeiska frihandelsområdet och i Storbritannien. För yrkande under garantin måste yrkandet vara in enlighet med Black & Deckers villkor och du kommer att behöva skicka in bevis på köpet till försäljaren eller en auktoriserad reparatör. Villkoren i Black & Deckers tvååriga garanti och var din närmaste auktoriserade reparatör finns kan erhållas på internet på [www.2helpU.com](http://www.2helpU.com), eller genom att kontakta ditt lokala Black & Decker kontor på adressen som anges i denna manual.

Besök vår webbplats [www.blackanddecker.eu](http://www.blackanddecker.eu) för att registrera din nya Black & Decker-produkt samt för att få information om nya produkter och specialerbjudanden.

## Tiltentk bruk

Din BLACK+DECKER™, GD300, GD300X plenrake er designet for å rake plener for å fjerne rusk, filttag, mose og ugress som kan ødelegge en plen. Dette verktøyet er kun ment for privat bruk.

## Sikkerhetsanvisninger



**ADVARSEL!** Når du bruker produkter som drives med strøm fra nettet, må du alltid ta grunnleggende sikkerhetsforholdsregler, blant annet punktene som er beskrevet nedenfor, så du reduserer risikoen for brann, elektrisk støt og personskade.

- ◆ Les hele denne håndboken nøye før du bruker apparatet.
- ◆ Før du bruker produktet, må du sørge for at du vet hvordan du slår det av i en nødssituasjon.
- ◆ Ta vare på denne håndboken for fremtidig bruk.

## Opplæring

- ◆ Les disse instruksjonene grundig.

Gjør deg kjent med betjeningen og riktig bruk av produktet.

- ◆ Ikke la barn eller andre som ikke kjenner til disse instruksjonene, bruke produktet. Lokale bestemmelser kan legge begrensninger på brukerens alder.
- ◆ Ikke bruk produktet hvis det er personer, spesielt barn, eller dyr i nærheten.
- ◆ Husk at brukeren vil bli gjort ansvarlig for ulykker eller farer andre personer eller deres eiendom blir utsatt for.

## Forberedelse

- ◆ Bruk solide sko eller støvler for å beskytte føttene. Ikke bruk produktet når du har på sandaler uten tær eller er barbert. Bruk lange bukser for å beskytte bena.
- ◆ Benytt vernebriller når du bruker dette produktet. Bruk ansiktsmaske eller støvmaske når det er støv i området der du arbeider. Bruk hørselvern når lydnivået er ubehagelig.
- ◆ Vern mot elektrisk støt. Unngå å komme i kontakt med jordede overflater (for eksempel metallrekkverk, lyktestolper osv.).
- ◆ Før du begynner arbeidet, kontrollerer du at det ikke er pinner, steiner, tråd eller andre gjenstander i rakebanene.

## Bruk

- ◆ Ikke bruk produktet med defekte vern eller skjold eller uten at sikkerhetsutstyr, for eksempel deflektorer og/eller gressamlere, er på plass.
- ◆ Bruk apparatet bare i dagslys eller god kunstig belysning.
- ◆ Ikke utsett produktet for regn.

Ikke bruk produktet hvis det er fuktig eller vått. Produktet skal helst ikke brukes i vått gress.

- ◆ Pass på at du har godt fotfeste, særlig i skråninger. Husk at nylig kuttet gress er fuktig og glatt. Ikke arbeid i bratte skråninger.
- ◆ Arbeid på langs av skråninger, aldri opp og ned. Vær svært forsiktig når du endrer retning i skråninger.
- ◆ Gå, og løp aldri, når du bruker produktet. Ikke trekk produktet mot deg, og gå ikke baklengs når du bruker det.
- ◆ Skru på maskinen i samsvar med instruksjonene, og ha føttene godt unna tidene.
- ◆ Ikke vipp produktet når du slår det på, hvis det ikke må vippes for starting. Hvis dette er tilfellet, vipper du ikke produktet mer enn absolutt nødvendig og løfter bare den delen som er lengst fra brukeren. Pass alltid på at begge hender er i betjeningsposisjon før du setter produktet ned på bakken igjen.
- ◆ Skru av maskinen, og vent til tideenheten stanser hvis maskinen må vippes for flytting når du krysser andre overflater enn gress, og når du flytter maskinen til og fra området som skal rakes.
- ◆ Ikke løft eller bær maskinen før tindene har stanset helt.
- ◆ Hold hendene og føttene godt unna tindene. Ikke ha hendene eller føttene i nærheten av eller under roterende deler.
- ◆ Hold deg alltid unna utmatingsåpninger.

- ◆ Slå av produktet, trekk støpselet ut av stikkkontakten, og forsikre deg om at bevegelige deler har sluttet å rotere før du lar produktet stå uten tilsyn, og før du skifter, rengjør eller kontrollerer noen deler av produktet eller fjerner en blokkering.
- ◆ Hvis produktet begynner å vibrere unormalt, eller hvis du treffer en fremmed gjenstand, slår du av produktet og trekker støpselet ut av stikkkontakten. Kontroller om produktet har fått noen skade.
- ◆ Pass på å holde strømkabelen unna tidene. Vær alltid klar over hvor kabelen er.
- ◆ Motoren fortsetter å gå noen sekunder etter at du har slått av produktet. Prøv aldri å stanse tidene med makt.

### Håndtering og oppbevaring

- ◆ Kontroller at apparatet ikke er skadet eller har defekte deler før du bruker det. Kontroller at bevegelige deler ikke er ute av posisjon og ikke klemmes fast, at deler, inkludert vern eller brytere, ikke er skadet, og at det ikke er andre forhold som kan virke inn på funksjonen. Forsikre deg om at produktet fungerer riktig og utfører funksjonen det er beregnet for. Bruk aldri produktet hvis vern eller deksler er skadet eller ute av posisjon. Ikke bruk apparatet hvis en del er skadet eller defekt. Ikke bruk apparatet hvis det ikke kan slås på og av med bryteren. Overlat reparasjon eller utskifting av skadde eller defekte deler til et autorisert serviceverksted.
- ◆ Kontroller ofte at kabelen ikke er skadet.

Hvis kablet er skadet, må den skiftes hos et autorisert Black & Decker-serviceverksted så man unngår fare. Undersøk skjøteledninger regelmessig. Skift ut skjøteledningen straks hvis den er skadet.

- ◆ Pass på at alle muttere og skruer på produktet er godt tilskrudd, så du sikrer trygge arbeidsforhold.
- ◆ Kontroller om gressamleren er slitt eller skadet, og bytt den hvis det trengs. Bruk aldri maskinen uten gressamleren.
- ◆ Når apparatet ikke er i bruk, skal det oppbevares på et tørt sted. Barn skal ikke ha tilgang til lagrede maskiner.
- ◆ Pass på at det bare brukes reserveskjærerredskaper av riktig type.
- ◆ Bruk bare reservedeler og tilbehør som anbefales av BLACK+DECKER.

### Andre personers sikkerhet

- ◆ Dette apparatet kan brukes av barn på 8 år eller mer og personer som har reduserte fysiske, sansemessige eller mentale evner, eller som mangler erfaring og kunnskap, hvis de har tilsyn eller har fått veiledning i bruk av apparatet på en trygg måte og forstår farene som foreligger.
- ◆ Barn skal ikke leke med apparatet. Rengjøring og bruksvedlikehold skal ikke foretas av barn uten tilsyn.

### Elektrisk sikkerhet



Dette apparatet er dobbeltisolert. Jording er derfor ikke nødvendig. Kontroller alltid at strømforsyningen samsvarer med spenningen på merkeskiltet.

- ◆ Hvis strømledningen blir skadet, må den byttes av produsenten eller et autorisert BLACK+DECKER-servicesenter for å unngå fare.
- ◆ Strømsikkerheten kan forbedres ytterligere ved bruk av jordfeilbryter på 30 mA med høy følsomhet (RCD).

### Bruke skjøteledning

Bruk alltid en godkjent skjøteledning som passer til inngangseffekten for dette verktøyet (se tekniske data). Skjøteledningen må passe for utendørs bruk og skal være merket i samsvar med dette. Opptil 30 m 1.5 mm<sup>2</sup> HO5V V-F-skjøteledning kan brukes uten tap av ytelse for produktet. Før bruk må du undersøke skjøteledningen for tegn på skade, slitasje og aldring. Bytt skjøteledningen hvis den er skadet eller defekt. Vikle alltid ut kablet fullstendig når du bruker en kabeltrommel.

### Restrisikoer.

Når verktøyet brukes, kan det oppstå ytterligere risikoer som kanskje ikke er beskrevet i de medfølgende sikkerhetsadvarslene. Disse risikoene kan bli forårsaket av feil bruk, langvarig bruk osv.

Selv om de relevante sikkerhetsbestemmelsene blir fulgt, og sikkerhetstiltakene blir gjennomført, kan visse gjenværende risikoer ikke unngås.

Disse inkluderer:

- ◆ Personskader forårsaket av roterende/bevegelige deler.
- ◆ Personskader som oppstår under skifte av deler, blader eller tilbehør.
- ◆ Personskader forårsaket av lang tids bruk av verktøyet.

Når du bruker et verktøy i lange perioder, må du sørge for å ta regelmessige pauser.

- ◆ Hørselskader.
- ◆ Helsefarer som skyldes innånding av støv som dannes når du bruker verktøyet (for eksempel under arbeid med tre, spesielt eik, bøk og MDF.)

## Merking på produktet

Følgende symboler vises på verktøyet sammen med datokoden:



**ADVARSEL!** Les håndboken før bruk.



Ikke utsett maskinen for regn eller høy fuktighet.



Se opp for skarpe tinner. Tindene fortsetter å rotere etter at motoren er slått av – trekk ut støpselet fra strømmettet før vedlikehold eller hvis ledningen er skadet



Hold tilskuere på avstand.



Hold kabelen borte fra skjæretindene.



Bladene vil fortsette å rotere etter at maskinen er slått av.

## Egenskaper

1. Gressamler
2. Motordeksel
3. Koblingsboks
4. Låseknapp
5. Bryterhåndtak

## Montering



**ADVARSEL!** Før monteringen må du passe på at maskinen er slått av, og at kontakten er trukket ut.

### Montere øvre del av håndtaket (figur A)

- ◆ Pass på at kabelfestet er satt på den øvre delen av håndtaket før monteringen.
- ◆ Fest den nedre delen (7) av håndtaket til den øvre delen (6) ved å bruke knottene (10), skivene (9) og skruene (8) som vist.

### Montere den nedre delen av håndtaket (Fig. C)

- ◆ Sett endene av den nedre delen (7) av håndtaket i de tilsvarende hullene i raken.
- ◆ Trykk håndtaket så langt ned som det går.
- ◆ Fest håndtaket med skruene (12).

### Feste kabelen (Fig. B)

Motorkabelen må festes med kabelfestene.

- ◆ Sett det ene festet (11) på kabelen som går fra bryterhuset (3) til motoren. Sett festet på den nedre delen (7) av håndtaket.
- ◆ Sett det andre festet (11) på kabelen som går fra bryterhuset (3) til motorkontakten. Sett festet på den øvre delen (7) av håndtaket.

**ADVARSEL!** Pass på at kabelen er godt festet med kabelfestene før du setter støpselet i stikkkontakten.

### Montere gressamleren (Fig. D)

- ◆ Med plenraken i arbeidsposisjon plasserer du gressamleren (1) over tappene foran på plenraken.

### Justering av rakehøyde (Fig. E)

Det er tre innstillinger for rakehøyde på maskinen: lav, middels og høy. Du velger disse ved å endre stillingen til høydejusteringen med tre posisjoner, som befinner seg på den bakre rullen (13).

- ◆ Trykk på låseknappen på høydejusteringen med tre stillinger, og dreii justeringen til en av de mulige posisjonene som vist i Fig. E. Når den er i den ønskede stillingen, slipper du låseknappen så den festes i godset på raken (2).
- ◆ De tre stillingene er identifisert med merker på siden av godset på raken som vist i Fig. E.

### Dette er de tre innstillinger for rakehøyde på maskinen:

- ◆ Laveste innstilling (1). Denne innstillingen bruker du hvis du vil rake plenen spesielt kraftig. I denne innstillingen vil raken fjerne alt rusk og alle strå som har samlet seg ved bunnen av gresset. Ved denne innstillingen vil den også fjerne mose og ugress.
- ◆ Middels innstilling (2). Denne innstillingen bruker du hvis du vil rake plenen moderat. Denne innstillingen vil passe for de fleste plener.

- ◆ Høyeste innstilling (3). Ved denne innstillingen rakes og feies plenen forsiktig. Maskinen kan også brukes med denne innstillingen til å "løfte" liggende gress og utløpere (krypende stilker av planter og ugress som kløver) slik at du kan slå dem. Innstillingen for feiing / forsiktig raking er ideell for løv som har falt, og for å samle opp kuttet gress som ligger igjen på plenen etter klipping.

## Bruk

### Slå på og av

#### Slå på

- ◆ Hold håndtaket med begge hender, og vipp det litt ned for å løfte fronten av maskinen.
- ◆ Trykk på utløserknappen (4), og trekk bryterhåndtaket (5) mot deg.
- ◆ Slipp utløserknappen (4).
- ◆ Slipp maskinen ned til arbeidsstilling.

#### Slå av

- ◆ Når du skal slå maskinen av, slipper du bryterhåndtaket (5). Ikke prøv å låse en bryter i stillingen "på".

**ADVARSEL!** La maskinen arbeide i sitt eget tempo. Må ikke overbelastes.

Hvis du skal stille en plen godt, må du gjøre mer enn bare å slå den en gang i uken om sommeren. Plenen vil ha godt av kraftig raking av gresset så du fjerner dødt materiale, mose og ugress som skjemmer plenen. Oppsamlingen av dødt gress gir en matte av absorberende fibere som hindrer vannet i å komme ned i bakken, og hvis denne matten stadig er full av vann, kan det fremme gressykdommer og hindre friskt gress i å slå rot.

- ◆ Legg det meste av skjøteledningen på plenen i nærheten av startpunktet (Fig. F, posisjon 1).
- ◆ Hold håndtaket med begge hender, og hold den øvre delen av skjøteledningen i hånden som ikke betjener bryterhåndtaket.

**ADVARSEL!** Ikke prøv å betjene maskinen med en hånd. Du må styre den med begge hender.

- ◆ Sku på som beskrevet ovenfor.
- ◆ Gå bortover rakeområdet fra posisjon 1 til posisjon 2, og når du kommer til posisjon 2, snur du til høyre og fortsetter mot posisjon 3. Fortsett til slutten av rakeområdet, snu til venstre og fortsett mot posisjon 4.
- ◆ Fortsett på samme måte som vist i den venstre figuren, idet du hele tiden arbeider deg bort fra kabelen. Ikke bruk metoden som er vist i figuren til høyre, der du arbeider deg mot kabelen, da dette er farlig.

Vi anbefaler at du fjerner alt rusk fra maskinen når du er ferdig med å bruke den.

Se i delen "Vedlikehold" i denne håndboken.

**Merk:** Du får best resultat når du raker plenen eller gressområdet regelmessig og ikke raker når gresset er vått.

- ◆ Når du raker over kanten av plenen, trykker du håndtaket ned så ikke hjulene går over kanten.
- ◆ Du forlenger levetiden for tideenheten ved å fjerne løst rusk og steiner fra plenområdet.

**ADVARSEL!** Ikke koble en skadet ledning til strømforsyningen eller berør en skadet ledning før den er frakoblet strømforsyningen. En skadet ledning kan føre til kontakt med strømførende deler.

**ADVARSEL!** Ikke berør tindene før maskinen er frakoblet strømforsyningen, og tindene har stanset helt.

**ADVARSEL!** Barn skal holdes oppsyn med for å forsikre at de ikke leker med verktøyet.

Apparatet er ikke ment for bruk av personer (inkludert barn) med redusert fysiske, sensoriske eller mentale evner, eller mangel på erfaring og kunnskap, med mindre de får tilsyn eller har blitt opplært i bruk av apparatet av en person ansvarlig for deres sikkerhet.

### Tips for optimal bruk

Ikke tving maskinen gjennom gress som er for langt. Vi anbefaler at maskinen ikke brukes i gress som er lengre enn 75 mm.

- ◆ Skal ikke brukes under våte eller fuktige forhold.
- ◆ Du får best resultat hvis du bruker maskinen regelmessig. Vi anbefaler at du bruker maskinen i ved begynnelsen og slutten av hver plenklippingssesong for å rake plenen grundig. Maskinen bør også brukes etter hver plenklippingssesong for å fjerne kuttet gress som kan ha blitt liggende igjen etter maskinen.
- ◆ Rak først i en retning og i rett vinkel på denne ved neste anledning. Gresset vil først se bart og uryddig ut, men det kommer seg fort.

### Vedlikehold

Ditt BLACK+DECKER apparat er konstruert for å virke over en lang tidsperiode med et minimum av vedlikehold. Kontinuerlig tilfredsstillende bruk avhenger av ordentlig stell av apparatet og regelmessig renhold.

- ◆ Hold maskinen ren og tørr.
- ◆ Rengjør ventilasjonssporene regelmessig med en ren, tørr malerkest.
- ◆ Bruk et burt skraperedskap regelmessig for å fjerne gress og jord fra maskinen.
- ◆ Maskinen rengjøres bare med mild såpe og en fuktig klut. La det aldri komme væske inn i verktøyet og senk aldri noen deler av verktøyet ned i væske. Ikke bruk slipende eller løsemiddelbaserte rengjøringsmidler.

### Feilsøking

Hvis det ikke virker som maskinen fungerer riktig, følger du instruksjonene nedenfor. Hvis problemet ikke løses, kontakter du ditt lokale BLACK+DECKER-serviceverksted.

**ADVARSEL!** Ta støpselet ut av kontakten før du fortsetter.

Motoren summer, men tindenheten beveger seg ikke

- ◆ Fjern alle hindringer omhyggelig fra tidene.

Det er ingen lyd, og tindenheten beveger seg ikke

- ◆ Kontroller at strømledningene er koblet til riktig.
- ◆ Kontroller sikringene på strømmettet.

## Støpselskifte (kun for U.K. & Irland)

Hvis et nytt støpsel må monteres:

- ◆ Avhend deg med det gamle støpselet på en sikker måte.
- ◆ Koble den brune ledningen til den strømførende terminalen i den nye pluggen.
- ◆ Koble den blå ledningen til den nøytrale terminalen.

**ADVARSEL!** Jordingslederen skal ikke kobles til. Følg monteringsanvisningen som medfølger støpsler av god kvalitet. Anbefalt sikring: 13 A.

## Miljøvern



Produkter/batterier er resirkulerbare, men hvis de er merket med en overkrysset søppelkasse, må de ikke kastes sammen med vanlig husholdningsavfall.

Kjør batteriene helt ned og skill dem fra produktet, og skill eventuelle lyskilder fra produktet hvis mulig. Det er brukers ansvar å slette personopplysninger fra produktet. Ta deretter avfallet til et offentlig avfallsinnsamlingscenter eller en deltakende forhandler som ofte vil akseptere det gratis. Emballasje bør kastes i henhold til den merkede materialkoden. Bruks- og sikkerhetsanvisninger skal først kastes når produktene de omhandler ikke lenger er i bruk. Vennligst sjekk med din lokale kommune for veiledning om avfallshåndtering. For mer informasjon, besøk [www.2helpU.com](http://www.2helpU.com) og skann QR-koden ovenfor.

## Teknisk data

|                     |                   | GD300 (Type 1) | GD300X (Type 1) |
|---------------------|-------------------|----------------|-----------------|
| Inngangsspennning   | $V_{AC}$          | 230            | 230             |
| Inngangseffekt      | W                 | 600            | 500             |
| Ubelastet hastighet | $\text{min}^{-1}$ | 3000           | 3000            |
| Høydejustering      | cm                | -2/3/8         | -2/3/8          |
| Vekt                | Kg                | 7,9            | 7,9             |

|  |   |
|--|---|
| Lydtryknivå:   |   |
| Lydtrykk ( $L_{pA}$ )  | 76 dB(A), usikkerhet (K) 3 dB(A)                        |
| Lydeffekt ( $L_{WA}$ )   | 95 dB(A), usikkerhet (K) 3 dB(A)                        |
| Totalverdier vibrasjon (triax vector sum) bestemt iht. EN 13684: |   |
| Vibrasjonsemissionsverdi ( $a_{Hv}$ )                            | <2,5 $\text{m/s}^2$ , usikkerhet (K) 1,5 $\text{m/s}^2$ |

## EU-samsvarserklæring

MASKINDIREKTIV  
DIREKTIV FOR UTENDØRSSTØY



GD300, GD300X - plenrake

Black & Decker erklærer at disse produktene beskrevet under "teknisk data" er i samsvar med:

2006/42/EC, EN 60335-1:2012 + A11:2014 + A13:2017 + A1:2019 + A14:2019 + A2:2019 + A15:2021, EN50636-2-92:2014

2000/14/EC, Plenluffer, Vedlegg V, Lydstyrkenivå i henhold til 2000/14/EF (Artikkel 13, Vedlegg III):

$L_{WA}$  (målt lydeffekt) 95 dB(A) Usikkerhet = 3 dB(A)

$L_{WA}$  (garantert lydeffekt) 98 dB(A) Usikkerhet = 3 dB(A)

Disse produktene samsvarer også med direktiv 2004/108/EU (frem til 19.04.2016), 2014/30/EU (fra 20.04.2016) og 2011/65/EU. For mer informasjon, vennligst kontakt Black & Decker på følgende adresser eller se baksiden av håndboken.

Undertegnede er ansvarlig for sammenstillingen av den tekniske filen og avgir denne erklæringen på vegne av Black & Decker.

*Patrick Diepenbach*

Patrick Diepenbach  
General Manager, Benelux  
BLACK + DECKER,  
Richard-Klinger-Strasse 11,  
65510 Idstein,  
Tyskland  
24/09/2024

## Garanti

Black & Decker er sikker på kvaliteten på sine produkter og tilbyr sine kunder en 24 måneders garanti fra kjøpsdato. Denne garantierklæringen kommer i tillegg til dine lovbestemte rettigheter og er ikke i konflikt med disse. Garantien er gyldig innen områdene tilhørende medlemslandene i den Europeiske Union (EU), det Europeiske Frihandelsområdet (EFTA) og i Storbritannia.

For å ta garantien i bruk må kravet være i samsvar med kjøpsbetingelsene fra Black&Decker og du må vise kjøpskvittering til forhandleren eller til et autorisert serviceverksted.

Betingelser for Black & Decker 2 års garanti og hvor du finner din nærmeste autoriserte reparasjonstekniker kan du finne på [www.2helpU.com](http://www.2helpU.com), eller ved å kontakte ditt lokale Black & Decker kontor på adressen i denne bruksanvisningen. Besøk våre nettsider på [www.blackanddecker.no](http://www.blackanddecker.no) for å registrere ditt nye Black & Decker-produkt og for å få informasjon om nye produkter og spesialtilbud.

## Tilsigtet brug

Din BLACK+DECKER™, GD300, GD300X plænelufter er konstrueret til at luften græsplæner og fjerne efterladenskaber, plantedele, mos og ukrudt, som kan skæmme græsplænen. Værktøjet er kun beregnet til privat brug.

## Sikkerhedsinstruktioner



**ADVARSEL!** Ved anvendelse af apparater, der får strøm fra forsyningsnettet, skal grundlæggende sikkerhedsforholdsregler inkl. nedenstående altid følges, så risikoen for brand, elektrisk stød og personskade undgås.

- ◆ Læs hele vejledningen omhyggeligt, før du bruger apparatet.
- ◆ Sæt dig ind i, hvordan apparatet slukkes i tilfælde af en nødsituation, inden du bruger det.
- ◆ Opbevar denne vejledning til senere brug.

## Opklæring

- ◆ Læs vejledningen omhyggeligt. Sæt dig ind i betjeningsknapperne og korrekt brug af apparatet.
- ◆ Lad ikke børn eller personer, der ikke har læst denne vejledning, betjene apparatet. Lokale regler kan begrænse brugerens alder.
- ◆ Brug aldrig apparatet, mens der er andre i nærheden, især børn eller kæledyr.
- ◆ Husk, at brugeren er ansvarlig for ulykker eller risici, som andre eller andres ejendom udsættes for.

## Forberedelse

- ◆ Bær solide sko eller støvler for at beskytte dine fødder. Brug ikke plæneklipperen med bare fødder eller iført sandaler.

Bær lange bukser for at beskytte dine ben.

- ◆ Bær beskyttelses- eller sikkerhedsbriller, når du bruger dette værktøj. Brug en ansigts- eller støvmaske ved arbejde i støvede omgivelser. Brug altid høreværn, når støjniveauet er ubehageligt.
- ◆ Beskyttelse mod elektrisk stød. Undgå kropskontakt med jordede overflader (f.eks. metalgælændere, lygtepæle etc.).
- ◆ Kontroller, at dit arbejdsområde er ryddet for grene, sten, tråd og andre genstande.

## Betjening

- ◆ Brug aldrig apparatet med defekte beskyttelsesanordninger eller afskærmninger, eller uden at sikkerhedsanordninger som f.eks. deflektor og/eller græsopfanger er monteret.
- ◆ Brug kun apparatet i dagslys eller ved god kunstig belysning.
- ◆ Udsæt ikke apparatet for regn. Brug ikke apparatet under fugtige eller våde forhold. Brug ikke apparatet i vådt græs.
- ◆ Sørg for godt fodfæste, især på skråninger. Husk, at nyslået græs er fugtigt og glat. Undgå at arbejde på stejle skråninger.
- ◆ Arbejd på tværs af skråninger, aldrig op og ned. Vær især forsigtig, når du ændrer retning på skråninger.
- ◆ Gå, løb aldrig, når du bruger apparatet. Træk ikke apparatet mod dig selv, og gå ikke baglæns, når du bruger apparatet.

- ◆ Følg vejledningen, når du tænder apparatet, og sørg for god afstand mellem dine fødder og tænderne.
- ◆ Vip ikke apparatet, når du starter det, medmindre apparatet skal vippes for at kunne starte. I så fald må apparatet ikke vippes mere end absolut højest nødvendigt, og hæv kun den del, der vender væk fra brugeren. Hold begge hænder i betjeningspositionen, før apparatet sættes ned på jorden.
- ◆ Sluk apparatet, og vent, indtil tænderne holder op med at køre, hvis apparatet skal vippes med henblik på transport ved overgange med ikke-græsbelagte overflader, og ved transport af apparatet til og fra området, der skal luftes.
- ◆ Løft eller bær ikke apparatet, før tænderne er holdt helt op med at bevæge sig.
- ◆ Hold hænder og fødder på afstand af tænderne. Sæt ikke hænder eller fødder i nærheden af eller under roterende dele.
- ◆ Hold altid afstand til udkaståbningen.
- ◆ Stop apparatet, tag stikket ud af stikkontakten, og kontroller, at alle bevægelige dele er holdt op med at rotere, inden apparatet efterlades uden opsyn, og før du udskifter, rengør eller kontrollerer apparatets dele eller fjerner en eventuel blokering.
- ◆ Stop apparatet, og tag stikket ud af stikkontakten, hvis apparatet begynder at vibrere unormalt, eller hvis du rammer en genstand. Kontroller apparatet for beskadigelse.
- ◆ Sørg for, at ledningen ikke kommer i nærheden af tænderne.

Vær altid opmærksom på ledningens position.

- ◆ Motoren kører videre et par sekunder, efter at apparatet stoppes. Forsøg aldrig at tvinge tænderne til at stoppe.

### Vedligeholdelse og opbevaring

- ◆ Før brug skal apparatet kontrolleres for beskadigede eller defekte dele. Kontroller, at de bevægelige dele ikke har sat sig fast, kontroller for skævheder, brud, skader på beskyttelsesanordninger og kontakter samt andet, som kan påvirke apparatets funktion. Kontroller, at apparatet fungerer korrekt og udfører den tilsigtede funktion. Brug aldrig apparatet, hvis en beskyttelsesanordning eller afskærmning er beskadiget eller ikke er monteret. Brug ikke apparatet med beskadigede eller defekte dele. Brug ikke apparatet, hvis afbryderen er defekt. Få beskadigede eller defekte dele repareret eller udskiftet på et autoriseret værksted.
- ◆ Kontroller hyppigt netledningen for beskadigelse. Hvis netledningen er beskadiget, skal den udskiftes af et autoriseret reparationsværksted, så farlige situationer undgås. Undersøg forlængerledninger regelmæssigt. Udskrift straks en forlængerledning, hvis den er beskadiget.
- ◆ Sørg for, at alle apparatets møtrikker, bolte og skruer er spændt, så arbejdsforholdene er sikre.
- ◆ Kontroller græsboksen for slitage og beskadigelse, og udskift den om nødvendigt. Brug aldrig apparatet uden græsboks.

- ◆ Når apparatet ikke er i brug, skal det opbevares på et tørt sted. Opbevar apparater utilgængeligt for børn.
- ◆ Nye knive til udskiftning skal være af den rigtige type.
- ◆ Brug kun reservedele og tilbehør, der anbefales af BLACK+DECKER.

### Andres sikkerhed

- ◆ Dette apparat kan bruges af børn i en alder fra 8 år og derover og personer med nedsatte fysiske, sensoriske eller mentale evner eller manglende erfaring og viden, hvis det sker under overvågning, eller de vejledes i brugen af apparatet på en sikker måde, og de forstår de farer, som er forbundet dermed.
- ◆ Børn må ikke lege med apparatet. Børn må ikke rengøre og vedligeholde apparatet uden opsyn.

### Elektricitet og sikkerhed



Dette værktøj er dobbelt isoleret. Derfor er en jordledning ikke nødvendig. Kontrollér altid, at strømforsyningen svarer til spændingen på mærkepladen.

- ◆ Hvis netledningen beskadiges, skal den udskiftes af producenten eller et autoriseret BLACK+DECKER-værksted, så farlige situationer undgås.
- ◆ Den elektriske sikkerhed kan forbedres yderligere ved brug af en højfølsom 30 mA fejlstrømsafbryder (RCD).

### Brug af en forlængerledning

Brug altid en godkendt forlængerledning, der er egnet til dette værktøjs strømstik (se de tekniske data).

Forlængerledningen skal være egnet til udendørs brug og mærket i overensstemmelse hermed. Der kan bruges en HO5V V-F-forlængerledning på op til 30 m med et tværsnit på 1.5 mm<sup>2</sup>, uden at produktets ydeevne forringes. Før brug skal forlængerledningen inspiceres for tegn på beskadigelse, slid og ældning. Udskift forlængerledningen, hvis den er beskadiget eller defekt. Ved brug af en ledningstrømle skal ledningen altid rulles helt ud.

### Resterende risici.

Yderligere residualrisici kan opstå, når værktøjet bruges, hvilket muligvis ikke er inkluderet i de medfølgende sikkerhedsadvarsler. Disse risici kan opstå i forbindelse med misbrug, længerevarende brug osv. Selv med anvendelsen af de relevante sikkerhedsbestemmelser og implementeringen af sikkerhedsanordninger kan visse residualrisici ikke undgås. Disse omfatter:

- ◆ Tilskadekomst forårsaget af berøring af roterende/bevægelige dele.
- ◆ Personskader forårsaget ved udskiftning af dele, klinger eller tilbehør.
- ◆ Tilskadekomst forårsaget af langvarig brug af et apparat. Husk at holde pause jævnligt ved brug af et apparat i længere tid.
- ◆ Nedsat hørelse.
- ◆ Sundhedsfarer forårsaget af indånding af støv, der udvikles under brug af dit værktøj (f.eks.: - arbejde med træ, især eg, bøg og MDF.)

## Mærkatet på apparatet

Værktøjet er forsynet med følgende piktogrammer sammen med en datokode:



**ADVARSEL!** Læs vejledningen inden brug.



Udsæt ikke apparatet for regn eller høj fugtighed.



Pas på, tænderne er skarpe. Tænderne fortsætter med at rotere, efter at motoren er slukket - tag stikket ud stikkontakten før vedligeholdelse, eller hvis ledningen er beskadiget



Hold tilskuere på afstand.



Hold netledningen på afstand af tænderne.



Tænderne fortsætter med at rotere, efter at maskinen er slukket.

## Funktioner

1. Græsbox
2. Motordæksel
3. Omskifterbox
4. Låseknop
5. Afbryder

## Samling



**ADVARSEL!** Kontroller før samling, at apparatet er slukket, og at ledningen er taget ud af stikkontakten.

## Montering af øverste håndgreb (fig. A)

- ◆ Kontroller, at løkken, der holder ledningen på plads, er monteret på det øverste håndgreb inden samlingen.

- ◆ Sæt den nederste håndgrebsdel (7) på det øverste håndtag (6) vha. grebene (10), spændskiverne (9) og skrueerne (8) som vist.

## Montering af nederste håndtag (fig. C)

- ◆ Sæt enden af det nederste håndgreb (7) ind i de tilsvarende huller i plænelufteren.
- ◆ Tryk håndgrebet ned, så langt det kan komme.
- ◆ Fastgør håndgrebet med skrueerne (12).

## Fastgøring af ledningen (fig. B)

Motorledningen skal sættes på vha. ledningsholderne.

- ◆ Sæt det ene fæste (11) på kablet, der fører fra afbryderdåsen (3) til motoren. Sæt fæstet fast på det nederste håndgreb (7).
- ◆ Sæt det andet fæste (11) på kablet, der fører fra afbryderdåsen (3) til motorstikket. Sæt fæstet fast på det øverste håndgreb (7).

**ADVARSEL!** Kontroller, at ledningen er fastgjort vha. ledningsfæsterne, inden stikket sættes i stikkontakten.

## Påsatning af græsboxen (fig. D)

- ◆ Anbring plænelufteren i arbejdsposition, og anbring græsboxen (1) over monteringsstederne på forsiden af plænelufteren.

## Justering af plænelufterens højde (fig. E)

Plænelufteren kan indstilles i tre højder: lav, mellem og høj. Højden vælges ved at placere anordningen til justering af højden i en af de tre mulige positioner, som findes på den bageste valse (13).

- ◆ Tryk på låseknappen på anordningen til justering af højden, og drej justeringsanordningen til en af de tre mulige positioner som vist i fig. E. Slip låseknappen, når den ønskede position er nået, så anordningen tilkobles plænelufterens chassis (2).
- ◆ De tre positioner er markeret på siden af plænelufterens chassis som vist i fig. E.

## Plænelufterens tre højdepositioner er:

- ◆ Laveste indstilling (1). Brug denne indstilling, hvis du ønsker kraftig luftning af plænen. Med denne indstilling fjernes alle efterladenskaber og plantede dele, som har samlet sig i bunden af plænen. Desuden fjernes mos og ukrudt.
- ◆ Mellemindstilling (2). Brug denne indstilling, hvis du ønsker moderat luftning af plænen. Denne indstilling passer til de fleste plæner.
- ◆ Højeste indstilling (3). Med denne indstilling luftes og fejles plænen let. Med denne indstilling kan plænelufteren også bruges til at "løfte" fladt græs og udløbere (krybende græsstængler og ukrudt som f.eks. kløver), som du så kan slå. Indstillingen til fejning/let luftning er ideel til nedfaldne blade og til opsamling af afklippet græs, som ligger tilbage, når plænen er slået.

## Anvendelse

### Sådan tændes og slukkes værktøjet

#### Sådan tænder du

- ◆ Hold i håndtaget med begge hænder, og vip det en smule nedad for at hæve apparatets forside.
- ◆ Tryk på låseknappen (4), og træk afbryderen (5) mod dig selv.
- ◆ Slip låseknappen (4).
- ◆ Lad apparatet vende tilbage til arbejdspositionen.

#### Sådan slukker du

- ◆ Sluk for apparatet ved at slippe afbryderen (5). Forsøg aldrig at fastlåse en kontakt i tændt position.

**ADVARSEL!** Lad apparatet arbejde i dets eget tempo. Det må ikke overbelastes.

Hvis plænen skal passes rigtigt, er det ikke nok blot at slå den én gang om ugen i sommerens løb. Plænen har godt af en grundig udluftning, så alt dødt materiale, mos og ukrudt, som skæmmer plænen, fjernes. Dødt græs, som hober sig op, danner en måtte af absorberende fibre, som forhindrer vandet i at trænge ned i jorden, og hvis denne måtte forbliver mættet med vand, fremmes sygdom i græsset, og sundt græs kan ikke slå rod.

- ◆ Anbring den oprullede forlængerledning på plænen tæt ved startpunktet (fig. F, position 1).
- ◆ Hold i håndtaget med begge hænder, og hold den øverste del af forlængerledningen i hånden, som ikke betjener afbryderen.

**ADVARSEL!** Forsøg ikke at bruge plænelufteren med én hånd – den skal styres med begge hænder.

- ◆ Tænd som beskrevet ovenfor.
- ◆ Fortsæt ned ad luftningsområdet fra position 1 mod position 2, drej til højre og fortsæt mod position 3, når du har nået position 2. Fortsæt til afslutningen af luftningsområdet, drej til venstre, og fortsæt mod position 4.
- ◆ Fortsæt på samme måde som vist i diagrammet til venstre, idet du altid bevæger dig væk fra ledningen. Benyt ikke metoden, der vises i diagrammet til højre, hvor du bevæger dig mod ledningen, da det kan være farligt.

Det anbefales, at du fjerner planteresterne fra plænelufteren, inden du sætter den væk efter brug.

Se afsnittet "Vedligeholdelse" i denne vejledning.

**Bemærk:** Det bedste resultat opnår du ved at lufte plænen eller græsarealet jævnlige, men ikke når græsset er vådt.

- ◆ Tryk håndtaget ned, så hjulene ikke kommer ud over kanten, når du lufter kanten af plænen.
- ◆ Fjern løst materiale eller sten, så holder plænelufterens tænder længere.

**ADVARSEL!** Slut ikke en beskadiget ledning til strømforsyningen, og rør ikke ved en beskadiget ledning, før den er afbrudt fra strømforsyningen.

En beskadiget ledning kan føre til kontakt med strømførende dele.

**ADVARSEL!** Rør ikke ved tænderne, før maskinen er koblet fra strømforsyningen, og tænderne er standset helt.

**ADVARSEL!** Børn bør holdes under opsyn for at sikre, at de ikke leger med apparatet.

Dette apparat må ikke bruges af personer (herunder børn) med nedsatte fysiske, sensoriske eller mentale evner eller manglende erfaring og viden, medmindre de er under opsyn eller er blevet instrueret i brugen af værktøjet af en person, der er ansvarlig for deres sikkerhed.

### Tips til optimal brug

Tving ikke plænelufteren gennem for langt græs. Det frarådes at bruge plænelufteren i græs, der er over 75 mm højt.

- ◆ Må ikke bruges i våde eller fugtige omgivelser.
- ◆ Du opnår det bedste resultat, hvis du bruger plænelufteren regelmæssigt. Det anbefales, at du bruger plænelufteren i begyndelsen og slutningen af hver græsslåningssæson, så plænen oprådres grundigt. Du bør også bruge plænelufteren efter hver græsslåningssæson til at fjerne afskåret, efterladt græs.
- ◆ Luft først plænen i én retning og næste gang retvinklet herpå. I første omgang kommer plænen til at se tynd og pjusket ud, men den kommer sig hurtigt.

### Vedligeholdelse

Dit BLACK+DECKER apparat er designet til at fungere i lang tid med minimal vedligeholdelse. Vedvarende tilfredstillende funktion er afhængig af, om værktøjet plejes korrekt og rengøres regelmæssigt.

- ◆ Hold apparatet rent og tørt.
- ◆ Rengør regelmæssigt ventilationsåbningerne med en ren, tør pensel.
- ◆ Brug jævnligt en uskarp skraber til at fjerne græs og snavs fra apparatet.
- ◆ Brug kun et mildt rengøringsmiddel og en fugtig klud til rengøring af apparatet. Lad aldrig væske trænge ind i værktøjet, og nedsænk aldrig nogen del af værktøjet i væske. Der må ikke bruges skuremidler eller opløsningsmidler.

### Problemløsning

Følg vejledningen nedenfor, hvis apparatet ikke synes at fungere korrekt. Hvis dette ikke løser problemet, bedes du kontakte det lokale BLACK+DECKER-værksted.

**ADVARSEL!** Tag stikket ud af stikkontakten, inden du fortsætter.

Motoren summer, men anordningen med tænderne bevæger sig ikke

- ◆ Fjern forsigtigt det, der blokerer tænderne.

Ingen støj, og anordningen med tænderne bevæger sig ikke

- ◆ Kontroller, at netledningerne er korrekt tilsluttet.
- ◆ Kontroller sikringerne.

## Udsifting af netstik (Kun UK og Irland)

Hvis der skal påmonteres et nyt netstik:

- ◆ Bortskaf det gamle stik på sikker vis.
- ◆ Slut den brune leder til den strømførende klemme i det nye stik.
- ◆ Slut den blå leder til den neutrale klemme.

**ADVARSEL!** Der skal ikke tilsluttes til jordklemmen. Følg de monteringsinstruktioner, der følger med stik af god kvalitet. Anbefalet sikring: 13 A.

## Beskyttelse af miljøet



Produkter/batterier kan genbruges, men hvis de er markeret med den overstregede skraldespand, må de ikke bortskaffes sammen med almindeligt husholdningsaffald.

Lad batterierne aflade helt og adskil dem, og adskil eventuelle lyskilder fra produktet, hvis det er muligt. Det er brugerens ansvar at slette personlige oplysninger fra produktet. Aflever derefter affaldet på et officielt affaldsindsamlingsanlæg eller hos en deltagende forhandler, som ofte tager imod det gratis. Emballagen skal bortskaffes baseret på den markerede materialekode. Brugs- og sikkerhedsinstruktioner bør kun bortskaffes, når det relevante produkt ikke længere er i brug. Kontakt din kommune for at få vejledning i affaldshåndtering. Få yderligere oplysninger på [www.2helpU.com](http://www.2helpU.com) og ved at scanne ovenstående QR-kode

## Tekniske data

|                     |                   | GD300 (Type 1) | GD300X (Type 1) |
|---------------------|-------------------|----------------|-----------------|
| Indgangsspænding    | $V_{AC}$          | 230            | 230             |
| Effektindgang       | W                 | 600            | 500             |
| Ubelastet hastighed | $\text{min}^{-1}$ | 3000           | 3000            |
| Højdejustering      | cm                | -2/3/8         | -2/3/8          |
| Vægt                | kg                | 7,9            | 7,9             |

|  |  |
|--|--|
| Lydtrykniveau:   |  |
| Lydtryk ( $L_{pA}$ ) 76 dB(A), usikkerhed (K) 3 dB(A)  |  |
| Lydeffekt ( $L_{WA}$ ) 95 dB(A), usikkerhed (K) 3 dB(A)  |  |
| Samlede værdier for vibration (triaksial vektorsum) i henhold til EN 13684:                            |  |
| Værdi for udsendelse af vibration ( $a_{hV}$ ) <2,5 $\text{m/s}^2$ , usikkerhed (K) 1,5 $\text{m/s}^2$ |  |

## EF-overensstemmelseserklæring

MASKINDIREKTIV  
UDENDØRS STØJ-DIREKTIV



GD300, GD300X - plænlufter

Black & Decker erklærer, at disse produkter beskrevet under "tekniske data" er i overensstemmelse med:

2006/42/EF, EN 60335-1:2012 + A11:2014 + A13:2017 + A1:2019 + A14:2019 + A2:2019 + A15:2021, EN50636-2-92:2014

2000/14/EF, plænlufter, bilag V, Lydeffektniveau i overensstemmelse med 2000/14/EF (artikel 13, bilag III):

$L_{WA}$  (målt lydeffekt) 95 dB(A) Usikkerhed = 3 dB(A)

$L_{WA}$  (garanteret lydeffekt) 98 dB(A) Usikkerhed = 3 dB(A)

Disse produkter overholder også direktivet 2004/108/EC (indtil 19.04.2016), 2014/30/EU (fra 20.04.2016) og 2011/65/EU.

Kontakt Black & Decker på nedenstående adresse eller se vejledningens bagside for at få yderligere oplysninger.

Undertegnede er ansvarlig for udarbejdelsen af de tekniske data og fremsætter denne erklæring på vegne af Black & Decker.

*Patrick Diepenbach*

Patrick Diepenbach  
Generaldirektør, Benelux  
BLACK + DECKER,  
Richard-Klinger-Strasse 11,  
65510 Idstein,  
Tyskland  
24/09/2024

## Garanti

Black & Decker er sikker på kvaliteten af sine produkter og giver forbrugerne en garanti på 24 måneder fra købsdatoen. Denne garanti er en tilføjelse til dine lovfalede rettigheder. Garantien er gyldig inden for medlemsstaterne af Den Europæiske Union, Det Europæiske Frihandelsområde og Det Forenede Kongerige.

Når du gør krav på garantien, skal kravet være i overensstemmelse med Black & Decker vilkår og betingelser, og du skal indsende dokumentation for købet til sælgeren eller til en autoriseret reparatør.

Vilkår og betingelser for Black & Decker-garantien på 2 år og beliggenheden af din nærmeste autoriserede reparationsrepræsentant kan fås på internettet på adressen [www.2helpU.com](http://www.2helpU.com) eller ved at kontakte dit lokale Black&Decker-kontor på adressen, der er angivet i denne vejledning.

Besøg venligst vores websted [www.blackanddecker.eu](http://www.blackanddecker.eu) for at registrere dit nye Black & Decker produkt og modtage opdateringer om nye produkter og specielle tilbud.

## Käyttötarkoitus

BLACK+DECKER™, GD300, GD300X -sammalenpoistaja on suunniteltu nurmikoiden huoltamiseen. Se poistaa nurmikon yleisilmettä heikentävät roskat, maatuneen maakerroksen, sammalen ja rikkaruohot. Tämä työkalu on tarkoitettu vain yksityiskäyttöön.

## Turvallisuusohjeet



**VAROITUS!** Sähkölaitteita käytettäessä on aina noudatettava asianmukaisia turvaohjeita, jotta tulipalojen, sähköiskujen ja henkilövahinkojen riski olisi mahdollisimman pieni.

- Lue nämä ohjeet huolellisesti ennen laitteen käyttöä.
- Ennen laitteen käyttöä on varmistettava, että käyttäjä osaa sammuttaa sen hätätilanteessa.
- Säilytä tämä käyttöohje tulevaa tarvetta varten.

## Koulutus

- Lue ohjeet huolellisesti. Tutustu hallintalaitteisiin ja opettele laitteen oikea käyttö.
- Älä anna lasten tai tätä käyttöohjetta lukemattomien henkilöiden käyttää laitetta. Paikalliset säädökset saattavat määrittää käyttäjiä koskevia ikärajoituksia.
- Älä käytä laitetta muiden henkilöiden (erityisesti lapsien) tai eläinten läheisyydessä.
- Muista, että laitteen käyttäjä on vastuussa muille henkilöille tai omaisuudelle aiheutuneista onnettomuuksista tai vaaratilanteista.

## Valmistelut

- Suojaa jalat laitteen käytön aikana käyttämällä tukevia jalkineita.

Älä käytä laitetta avojaloin tai avonaisien sandaalien kanssa. Suojaa sääret käyttämällä pitkiä housuja.

- Käytä suojalaseja, kun käytät laitetta. Käytä hengityssuojainta, mikäli laitetta käytetään pölyisissä olosuhteissa. Suojaa kuulosi, mikäli laitteen ääni on epämiellyttävän kova.
- Suojaudu sähköiskuilta. Vältä itse koskettamasta maadoitettuihin pintoihin (kuten metallikaiteisiin tai lyhtypylväisiin).
- Varmista ennen käytön aloittamista, ettei työskentelyalueella ole oksia, kiviä, lankaa tai muita esteitä.

## Käyttö

- Älä koskaan käytä laitetta ilman asianmukaisia suoja- tai turvalaitteita.
- Käytä laitetta vain päivänvalossa tai hyvin valaistulla alueella.
- Älä jätä laitetta sateeseen. Älä käytä laitetta sateessa tai kosteissa tai märissä olosuhteissa. Laitteen käyttämistä märällä nurmikolla ei suositella.
- Varmista tukeva jalansija etenkin rinteissä. Muista, että juuri leikattu ruoho on kosteaa ja liukasta. Älä työskentele jyrkissä rinteissä.
- Työskentele rinteiden korkeussuuntaan nähden poikittain, älä koskaan ylhäältä alas tai päinvastoin. Toimi erityisen huolellisesti, kun laitteen suuntaa muutetaan rinteessä.
- Käytä laitetta aina kävellen. Älä juokse. Älä vedä laitetta itseäsi kohti tai kävele takaperin laitetta käyttäessäsi.
- Käynnistä laite ohjeiden mukaan.

Varmista, että jalkasi ovat riittävän kaukana laitteesta.

- ◆ Älä kallista laitetta käynnistyksen yhteydessä, mikäli se ei ole tarpeen. Jos laitetta on kallistettava käynnistettäessä, kallista sitä mahdollisimman vähän. Nosta vain laitteen kauimpana käyttäjistä olevaa puolta. Varmista, että molemmat kätesi ovat käyttöasennossa ennen laitteen laskemista alas.
- ◆ Sammuta laite ja odota, kunnes terien pyöriminen lakkaa, mikäli laitetta on kallistettava, kun sitä siirretään muilla alustoilla kuin nurmikolla.
- ◆ Älä nosta tai kannata laitetta, ennen kuin terät ovat pysähtyneet kokonaan.
- ◆ Pidä kädet loitolla leikkausalueesta ja teristä. Älä aseta käsiä tai jalkoja lähelle pyöriviä osia tai niiden alle.
- ◆ Pysy loitolla laitteen poistoaukoista.
- ◆ Sammuta laite, vedä pistoke irti pistorasiasta ja varmista, että laitteen liikkuvat osat ovat pysähtyneet, ennen kuin jätät laitteen ilman valvontaa, ja ennen sen osien vaihtamista, puhdistamista tai tarkistamista tai tukoksen poistamista.
- ◆ Jos laite tärisee epätavallisen voimakkaasti tai jos osut sillä esteeseen, sammuta laite ja vedä pistoke irti pistorasiasta. Tarkista, onko laite vaurioitunut.
- ◆ Pidä verkkovirtajohto aina mahdollisimman kaukana teristä. Ota huomioon virtajohdon asento aina laitetta käytettäessä.
- ◆ Moottori pyörii vielä muutaman sekunnin virran katkaisemisen jälkeen. Älä jarruta terien pysähtymisliikettä.

## Huolto ja säilytys

- ◆ Tarkista ennen laitteen käyttöä, ettei laitteessa ole vahingoittuneita tai viallisia osia. Tarkista, että liikkuvat osat toimivat moitteettomasti eivätkä ole väärässä asennossa ja että työkalussa ei ole murtuneita tai vahingoittuneita suoja- tai kytkimiä tai muita osia, jotka saattaisivat vaikuttaa haitallisesti laitteen toimintaan. Varmista, että laite toimii oikein. Laitetta ei tule käyttää, jos sen suoja- tai kotelo on vaurioitunut tai poistettu. Älä käytä laitetta, jos jokin sen osa on vahingoittunut tai viallinen. Älä käytä laitetta, jota ei voida käynnistää ja pysäyttää virtakytkimestä. Korjauta tai vaihdata vaurioituneet tai vialliset osat valtuutetussa huoltoliikkeessä.
- ◆ Tarkista virtajohdon kunto säännöllisesti. Jos virtajohto vahingoittuu, sen vaihtaminen tulee turvallisuussyistä jättää valtuutetun huoltoliikkeen tehtäväksi. Tarkista jatkojohtojen kunto säännöllisesti. Vaihda vaurioitunut sähköjohto heti.
- ◆ Turvallisuussyistä tulee varmistaa, että kaikki laitteen mutterit, pultit ja ruuvit on kiristetty.
- ◆ Tarkista ruohonkeräimen kuluminen ja mahdolliset vauriot ja vaihda keräin tarvittaessa. Älä koskaan käytä laitetta ilman ruohonkeräintä.
- ◆ Kun laitetta ei käytetä, se on säilytettävä kuivassa paikassa. Varmista, että lapset eivät pääse käsiksi laitteisiin.
- ◆ Varmista, että laitteessa käytetään vain oikeanlaisia teriä.

- ◆ Käytä ainoastaan BLACK+DECKERin suosittelemia varaosia ja lisävarusteita.

### Muiden henkilöiden turvallisuus

- ◆ Tämä laite soveltuu yli 8-vuotiaiden lasten ja sellaisten henkilöiden käyttöön, joilla on fyysisiä tai älyllisiä rajoitteita tai aistirajoitteita, kuten myös laitteen toimintaan perehtymättömien henkilöiden käyttöön, jos heitä valvotaan tai jos he ovat saaneet laitteen turvalliseen käyttöön liittyvää opastusta ja ymmärtävät laitteen käyttöön liittyvät vaarat.
- ◆ Älä anna lasten leikkiä laitteella. Lapset eivät saa suorittaa puhdistus- ja käyttäjän huoltotoimia ilman valvontaa.

### Sähköturvallisuus



Tämä laite on kaksoiseristetty, joten erillistä maadoitusta ei tarvita. Tarkista aina, että verkkovirran jännite vastaa tyyppikilpeen merkittyä jännitettä.

- ◆ Jos virtajohto vahingoittuu, sen vaihtaminen on turvallisuussyistä jätettävä valmistajan tai valtuutetun BLACK+DECKER-huollon tehtäväksi.
- ◆ Sähköturvallisuutta voi parantaa käyttämällä erittäin herkkää (30 mA) vikavirtasuojaa.

### Jatkojohdon käyttäminen

Käytä aina oikeanlaista jatkojohtoa, joka sopii tämän laitteen virransyöttöliitäntään (katso kohta Tekniset tiedot). Jatkojohdon on oltava ulkokäyttöön soveltuva ja siinä on oltava vastaava merkintä.

Laitteen kanssa voidaan käyttää enintään 30 m pitkää 1,5 mm<sup>2</sup>:n HO5V V-F -jatkojohtoa ilman tehon heikkenemistä. Tarkista jatkojohdon kunto ennen sen käyttämistä. Vahingoittunut tai viallinen kaapeli on vaihdettava. Jos käytät johtokelaa, kelaa johto aina kokonaan auki.

### Jäännösriskit.

Myös muut kuin turvavaroituksissa mainitut riskit ovat mahdollisia laitetta käytettäessä. Nämä riskit voivat liittyä muun muassa virheelliseen tai liian pitkäaikaiseen käyttöön. Tiettyjä jäännösriskejä ei voi välttää, vaikka noudatat kaikkia turvamääräyksiä ja käytät turvalaitteita. Niihin kuuluvat seuraavat:

- ◆ Pyörivien tai liikkuvien osien koskettamisen aiheuttamat vahingot.
- ◆ Osia, teriä tai lisävarusteita vaihdettaessa aiheutuneet vahingot.
- ◆ Henkilövahingot, jotka johtuvat työkalun liian pitkäaikaisesta käytöstä. Varmista, että pidät säännöllisesti taukoja laitteen pitkäaikaisen käytön aikana.
- ◆ Kuulon heikentyminen.
- ◆ Työkalua käytettäessä (esimerkiksi puuta, erityisesti tammea, pyökkiä ja MDF-levyjä käsiteltäessä) syntyneen pölyn sisäänhengityksen aiheuttamat terveysriskit.

### Laitteessa olevat merkinnät

Työkaluun on merkitty päivämääräkoodi sekä seuraavat varoitusmerkinnät:



**VAROITUS!** Lue ohjekirja ennen käyttöä.



Älä käytä laitetta sateessa tai erittäin kosteissa olosuhteissa.



Varo teräviä teriä. Terät jatkavat pyörimistä moottorin sammuttamisen jälkeen - irrota pistoke pistorasiasta ennen huoltoa tai jos johto on vaurioitunut



Pidä sivulliset poissa työalueelta.



Pidä verkkovirtajohto kaukana leikkuuteristä.



Terien liike jatkuu vielä hetken moottorin sammuttamisen jälkeen.

## Ominaisuudet

1. Ruohonkeräin
2. Moottorisuoja
3. Kytinkotelo
4. Lukituspainike
5. Kytinkahva

## Asennus



**VAROITUS!** Ennen kokoamista varmista, että laitteen virtakytkin on pois päältä ja ettei laitetta ole liitetty virtalähteeseen.

## Yläkahvan kokoaminen (kuva A)

- ◆ Varmista ennen kokoamista, että kaapelin pitosilmukka on kiinnitetty yläkahaan.
- ◆ Kiinnitä kahvan alaosa (7) yläosaan (6) lukitusnupeilla (10), aluslevyillä (9) ja ruuveilla (8) kuvan mukaisesti.

## Alakahvan kiinnittäminen (kuva C)

- ◆ Aseta kahvan alaosa (7) päät laitteen aukkoihin.
- ◆ Paina kahva kokonaan alas.
- ◆ Kiinnitä kahva ruuveilla (12).

## Verkkovirtajohdon kiinnittäminen (kuva B)

Moottorin johto kiinnitetään kaapelikiinnikkeillä.

- ◆ Napsauta kiinnike (11) kytinkotelon (3) ja moottorin väliseen johtoon. Kiinnitä kiinnike kahvan alaosaan (7).

- ◆ Napsauta toinen kiinnike (11) kytinkotelon (3) ja moottorin pistokkeen väliseen johtoon. Kiinnitä kiinnike kahvan yläosaan (7).

**VAROITUS!** Varmista, että kaapeli on kiinnitetty kiinnikkeillä ennen verkkovirtajohdon kytkemistä verkkopistokkeeseen.

## Ruohonkeräimen kiinnitys (kuva D)

- ◆ Aseta sammalenpoistaja työskentelyasentoon. Aseta ruohonkeräin (1) sammalenpoistajan etuosan kiinnikkeisiin.

## Työstökorkeuden määrittäminen (kuva E)

Laitteessa on kolme työstökorkeusasetusta. Korkeus valitaan takarullan kolmiasentoisella korkeussäätimellä (13).

- ◆ Paina korkeussäätimen lukituspainiketta ja käännä säädin haluttuun asentoon kuvan E mukaisesti. Kun haluttu asetus on saavutettu, vapauta lukituspainike ja varmista, että se lukittuu laitteen runkoon (2).
- ◆ Korkeussäätimen asennot on merkitty laitteen runkoon kuvan E mukaisesti.

## Työstökorkeusasetukset:

- ◆ Ala-asento (1). Tätä asetusta tulee käyttää, kun nurmikko halutaan käsitellä erityisen suurella voimakkuudella. Tällä asetuksella sammalenpoistaja poistaa kaikki ruohon juureen kerääntyneet roskat ja kasvuston. Se poistaa myös sammalen ja rikkaruohot tällä asetuksella.
- ◆ Keskiasento (2). Tätä asetusta tulee käyttää, kun nurmikko halutaan käsitellä normaalivoimakkuudella. Tämä asetus sopii useimmille nurmikoille.
- ◆ Yläasento (3). Kun tämä asetus on käytössä, nurmikko käsitellään kevyesti. Tätä asetusta voidaan käyttää myös, jos halutaan "nostaa" maanpintaan painunutta ruohoa ja juurivesoja leikkaamista varten. Yläasento soveltuu hyvin pudonneiden lehtien ja leikatun ruohon keräämiseen.

## Käyttö

### Käynnistäminen ja sammuttaminen

#### Kytkeminen päälle

- ◆ Pidä kahvaa molemmin käsin ja käännä sitä hieman eteenpäin. Laitteen etuosa nousee.
- ◆ Paina lukituspainiketta (4) ja vedä kytinkahvaa (5) itseäsi kohti.
- ◆ Vapauta lukituspainike (4).
- ◆ Anna laitteen palata työskentelyasentoon.

#### Kytkeminen pois päältä

- ◆ Sammuta laite vapauttamalla kytinkahva (5). Älä koskaan yritä lukita kytimiä käyttöasentoon.

**VAROITUS!** Anna laitteen käydä omaan tahtiinsa. Älä ylikuormita sitä.

Nurmikon ylläpito edellyttää myös muita hoitotoimenpiteitä viikoittaisen leikkaamisen lisäksi. Nurmikossa oleva kuollut materiaali, sammal ja rikkaruohot on poistettava.

Kuolleen ruohon kerääntyminen nurmikon pintaan muodostaa imukykyisen kerroksen, joka estää veden pääsyn maaperään. Tämä vetynyt kerros voi edistää kasvitautien leviämistä ja estää uuden ruohon kasvamisen.

- ◆ Aseta suurin osa jatkojohdosta maahan lähelle aloituskohtaa (kuva F, kohta 1).
- ◆ Pidä kahvasta molemmin käsin ja pidä jatkojohdon yläosaa siinä kädessä, jolla ei käytetä kytkinkahvaa.

**VAROITUS!** Älä yritä käyttää laitetta yhdellä kädellä; sitä on ohjattava molemmilla käsillä.

- ◆ Käynnistä laite edellä kuvatulla tavalla.
- ◆ Etene työskentelyalueella kohdasta 1 kohti kohtaa 2. Kun olet saavuttanut kohdan 2, käänny oikealle ja etene kohti kohtaa 3. Siirry työskentelyalueen päähän, käänny vasemmalle ja etene kohti kohtaa 4.
- ◆ Jatka vasemmanpuoleisen kuvan osoittamalla tavalla. Työskentele aina virtajohdosta pois päin. Älä käytä oikeanpuoleisen kuvan tapaa. Verkkojohtoa kohti eteneminen voi aiheuttaa vaaratilanteen.

Kun laitetta ei enää käytetä, se tulee puhdistaa ennen varastointia.

Katso lisätietoja tämän käyttöohjeen kohdasta Huolto.

**Huomaa:** Parhaiden tuloksien saavuttamiseksi nurmikko on käsiteltävä säännöllisesti silloin, kun nurmikko on kuiva.

- ◆ Jos laitetta käytetään pengerrytyissä kohdissa, paina kahvaa alas penkereen päällä, jolloin renkaat eivät pääse putoamaan reunan yli.
- ◆ Terien käyttöä voidaan lisätä poistamalla irtoroskat ja kivet työskentelyalueelta ennen työskentelyn aloittamista.

**VAROITUS!** Älä kytk vaurioitunutta johtoa virtalähteeseen tai kosketa vahingoitunutta johtoa ennen kuin se on irrotettu virtalähteestä. Vaurioitunut johto voi joutua kosketuksiin jännitteisten osien kanssa.

**VAROITUS!** Älä kosketa teriä ennen kuin laite on irrotettu virtalähteestä ja terät ovat pysähtyneet kokonaan.

**VAROITUS!** Lapsia on valvottava, jotta he eivät leikkisi laitteella.

Tämä laite ei ole tarkoitettu henkilöiden (mukaan lukien lapset) käytettäväksi, joiden fyysiset, sensoriset tai henkiset kyvyt tai kokemus ja tietämys ovat rajalliset, ellei heidän turvallisuudestaan vastuussa oleva henkilö valvo tai ohjaa heitä laitteen käytössä.

### Vinkkejä optimaaliseen käyttöön

Älä pakota laitteen teriä nurmikon läpi, mikäli nurmikko on liian pitkä. Laitteen käyttämistä yli 75 mm:n pituisessa nurmikossa ei suositella.

- ◆ Älä käytä laitetta märissä tai kosteissa olosuhteissa.
- ◆ Käytä laitetta säännöllisesti. Näin saadaan paras lopputulos. Laitetta suositellaan käytettäväksi aina kesän alussa ja lopussa maaperän perusteelliseen puhdistukseen. Laitetta tulee käyttää myös aina nurmikoneleikkuun jälkeen.

Näin voidaan poistaa kaikki leikattu ruoho, jota ruohonleikkuri ei ole pystynyt keräämään.

- ◆ Käytä laitetta vuorokerron ristikkäisiin suuntiin. Aluksi tämä saa nurmikon näyttämään epäsiistiltä, mutta tilanne paranee nopeasti.

### Huolto

BLACK+DECKER-laitteesi on suunniteltu käytettäväksi pitkään ja edellyttämään vain vähän kunnossapitoa. Oikea käsittely ja säännöllinen puhdistus varmistavat laitteen ongelmattoman toiminnan.

- ◆ Pidä laite puhtaana ja kuivana.
- ◆ Puhdista ilma-aukot puhtaalla, kuivalla maalisivelmellä.
- ◆ Poista ruoho ja lika laitteesta säännöllisesti tylpällä kaapimella.
- ◆ Käytä laitteen puhdistukseen vain mietoa saippuuliuosta ja kosteaa liinaa. Älä koskaan päästä nestettä valumaan työkalun sisään äläkä upota mitään työkalun osaa nesteeseen. Älä käytä hankaavia tai liuotinohjaisia puhdistusaineita.

### Vianetsintä

Jos laite ei näytä toimivan oikein, noudata seuraavia ohjeita. Jos tämä ei auta, ota yhteys paikalliseen BLACK+DECKER-huoltoliikkeeseen.

**VAROITUS!** Irrota pistoke verkkopistorasiasta ennen jatkamista.

Moottorin käyntiäänä kuuluu, mutta terät eivät pyöri.

- ◆ Irrota terien pyörimisen estävät esineet varovasti.

Moottorin käyntiäänä ei kuulu eivätkä terät pyöri.

- ◆ Tarkista, että virtajohdot on kytketty oikein.
- ◆ Tarkista sulakkeet.

### Verkkovirtapistokkeen vaihtaminen (vain Iso-Britannia ja Irlanti)

Jos uusi verkkopistoke täytyy asentaa:

- ◆ Hävitä vanha pistoke turvallisesti.
- ◆ Liitä ruskea johto uuden pistokkeen jänniteenalaisten liitäntään.
- ◆ Liitä sininen johdin nolliittimeen.

**VAROITUS!** Maadoitusliitäntään ei tule tehdä liitäntöjä.

Noudata korkealaatuisten pistokkeiden mukana toimitettuja asennusohjeita. Suositeltu sulake: 13 A.

### Ympäristönsuojelu



Tuotteet/akut ovat kierrätettäviä, mutta jos niissä on rästitetun roskakorin merkki, niitä ei saa hävittää tavallisen kotitalousjätteen mukana.

Anna paristojen tyhjäntä kokonaan ja lajittele ne. Irrota mahdolliset valonlähteet tuotteesta, jos mahdollista

Käyttäjän vastuulla on poistaa henkilötiedot tuotteesta. Vie jätteet sitten viralliseen keräyspisteeseen tai vastaavalle jälleenmyyjälle, joka ottaa ne usein vastaan ilmaiseksi. Pakkaukset tulee hävittää merkityn materiaalikoodin perusteella. Käyttö- ja turvallisuusohjeet tulee hävittää vasta sitten, kun kyseessä oleva tuote on poistettu käytöstä. Pyydä paikalliselta viranomaiselta lisätietoa jätehuollosta. Lisätietoa on saatavilla osoitteessa [www.2helpU.com](http://www.2helpU.com) ja skannaamalla yllä oleva QR-koodi.

## Tekniset tiedot

|                      |                   | GD300 (Tyyppi 1) | GD300X (Tyyppi 1) |
|----------------------|-------------------|------------------|-------------------|
| Tulojännite          | V <sub>ac</sub>   | 230              | 230               |
| Ototeho              | W                 | 600              | 500               |
| Kuorittamaton nopeus | min <sup>-1</sup> | 3000             | 3000              |
| Korkeussäätö         | cm                | -2/3/8           | -2/3/8            |
| Paino                | Kg                | 7,9              | 7,9               |

|  |   |
|--|---|
| Äänenpainetaso:  |   |
| Äänenpaine (L <sub>WA</sub> )  | 76 dB(A), epätarkkuus (K) 3 dB(A)                             |
| Äänitehotaso (L <sub>WA</sub> )                                      | 95 dB(A), epätarkkuus (K) 3 dB(A)                             |
| Tärinän kokonaisarvot (vektorisumma) standardin EN 13684 mukaisesti: |   |
| Tärinäpäästöarvo (a <sub>w</sub> )                                   | < 2,5 ms <sup>-2</sup> , epätarkkuus (K) 1,5 ms <sup>-2</sup> |

## EU-vaatimustenmukaisuusvakuutus

KONEDIREKTIIVI  
ULKOILMAMELUDIREKTIIVI



GD300, GD300X - Sammalenpoistaja

Black & Decker vakuuttaa, että nämä kohdassa "tekniset tiedot" kuvatut tuotteet täyttävät seuraavat vaatimukset: 2006/42/EY, EN 60335-1:2012 + A11:2014 + A13:2017 + A1:2019 + A14:2019 + A2:2019 + A15:2021, EN50636-2-92:2014

2000/14/EY, Nurmikonelvytin, liite V,

Äänitehon taso 2000/14/EY:n mukaan (artikkeli 13, liite III):

L<sub>WA</sub> (mitattu ääniteho) 95 dB(A) epätarkkuus = 3 dB(A)

L<sub>WA</sub> (taattu ääniteho) 98 dB(A) epätarkkuus = 3 dB(A)

Kyseiset tuotteet täyttävät myös direktiivin 2004/108/EY (19.4.2016 saakka), 2014/30/EY (20.4.2016 lähtien) ja 2011/65/EY vaatimukset. Pyydä lisätietoa ottamalla yhteyttä Black & Deckeriin seuraavaan osoitteeseen tai katso ohjekirjan takaosa.

Allekirjoittanut vastaa teknisten tietojen kokoamisesta ja antaa tämän ilmoituksen Black & Deckerin puolesta.

*Patrick Diepenbach*

Patrick Diepenbach  
Pääjohtaja, Benelux  
BLACK + DECKER,

Richard-Klinger-Strasse 11, 65510 Idstein, Saksa  
24/09/2024

## Takuu

Black & Decker luottaa tuotteidensa laatuun ja tarjoaa kuluttajatuotteille 24 kuukauden takuun, joka astuu voimaan ostopäivänä. Takuu on lisäys kuluttajan laillisiin oikeuksiin eikä vaikuta niihin. Tämä takuu on voimassa kaikissa EU- ja ETA-maissa sekä Isovsa-Britanniassa.

Edellytyksenä takuun saamiselle on, että vaade täyttää Black & Deckerin ehdot ja että ostaja toimittaa ostotositteen jälleenmyyjälle tai valtuutetulle huoltoilikeelle.

Black & Decker -yhtiön kahden vuoden takuun ehdot ja lähimmän valtuutetun huoltopalvelun tiedot ovat saatavilla verkko-osoitteessa [www.2helpU.com](http://www.2helpU.com) tai ottamalla yhteyttä paikalliseen Black & Decker -toimistoon tässä ohjekirjassa annettuja yhteystietoja käyttäen.

Käy verkkosivuillemme osoitteessa [www.blackanddecker.eu](http://www.blackanddecker.eu) ja rekisteröi uusi Black & Decker -tuotteesi saadaksesi tietoa uusista tuotteista ja erikoistarjouksista.

(Μετάφραση των πρωτότυπων οδηγιών)

ΕΛΛΗΝΙΚΑ

## Προβλεπόμενη χρήση

H μηχανή καθαρισμού γκαζόν BLACK+DECKER™, GD300, GD300X είναι σχεδιασμένη για να καθαρίζει ("τσουγκρανίζει") το γκαζόν απομακρύνοντας άχρηστα υλικά, ξερά χορτάρια, βρύα και αγριόχορτα, τα οποία μπορούν να χαλάσουν την εμφάνιση του γκαζόν. Αυτό το εργαλείο προορίζεται μόνο για ερασιτεχνική χρήση.

## Οδηγίες ασφαλείας



**ΠΡΟΕΙΔΟΠΟΙΗΣΗ!** Κατά τη χρήση συσκευών που τροφοδοτούνται με ηλεκτρικό ρεύμα, θα πρέπει να λαμβάνονται οι βασικές προφυλάξεις ασφαλείας, συμπεριλαμβανομένων των παρακάτω, για τον περιορισμό του κινδύνου πυρκαγιάς, ηλεκτροπληξίας και σωματικών βλαβών.

- Διαβάστε προσεκτικά όλο το περιεχόμενο αυτού του εγχειριδίου πριν χρησιμοποιήσετε τη συσκευή.
- Πριν χρησιμοποιήσετε τη συσκευή σας, βεβαιωθείτε ότι ξέρετε πώς να την απενεργοποιήσετε σε περίπτωση έκτακτης ανάγκης.

- ♦ Φυλάξτε αυτό το εγχειρίδιο για μελλοντική αναφορά.

### Εκπαίδευση

- ♦ Διαβάστε τις οδηγίες προσεκτικά. Εξοικειωθείτε με τα χειριστήρια και τη σωστή χρήση της συσκευής.
- ♦ Μην επιτρέπετε σε μικρά παιδιά ή σε άτομα που δεν γνωρίζουν αυτές τις οδηγίες να χρησιμοποιούν τη συσκευή. Οι κανονισμοί που ισχύουν στην περιοχή σας μπορεί να επιβάλλουν περιορισμούς στην ηλικία του χειριστή.
- ♦ Μη χρησιμοποιείτε ποτέ τη συσκευή όταν υπάρχουν κοντά άνθρωποι και ιδιαίτερα παιδιά ή κατοικίδια ζώα.
- ♦ Να θυμάστε ότι ο χειριστής είναι πάντα υπεύθυνος για ατυχήματα ή κινδύνους που προκαλούνται σε ανθρώπους ή υλικές ζημιές.

### Προετοιμασία

- ♦ Φοράτε γερά παπούτσια ή μπότες για να προστατεύετε τα πόδια σας. Μη χρησιμοποιείτε τη συσκευή φορώντας ανοιχτά σανδάλια ή ξυπόλητοι. Φοράτε μακρύ παντελόνι για να προστατεύετε τα πόδια σας.
- ♦ Φοράτε προστατευτικά γυαλιά όταν χρησιμοποιείτε αυτό το εργαλείο. Χρησιμοποιείτε προσωπίδα ή μάσκα προστασίας από τη σκόνη όταν εργάζεστε σε περιβάλλον με πολλή σκόνη. Φοράτε προστασία ακοής οποτεδήποτε η στάθμη θορύβου γίνεται ενοχλητική.
- ♦ Λάβετε τις κατάλληλες προφυλάξεις κατά της ηλεκτροπληξίας.

Εμποδίστε τη σωματική επαφή με γειωμένες ή συνδεδεμένες με το έδαφος επιφάνειες (π.χ. μεταλλικά κιγκλιδώματα, φανοστάτες, κλπ.).

- ♦ Πριν ξεκινήσετε να εργάζεστε, βεβαιωθείτε ότι στην προς καθαρισμό επιφάνεια γκαζόν δεν υπάρχουν κλαριά, πέτρες, σύρματα ή άλλα αντικείμενα.

### Λειτουργία

- ♦ Μη χρησιμοποιείτε ποτέ τη συσκευή με ελαττωματικούς προφυλακτήρες ή προστατευτικά ή χωρίς τις διατάξεις ασφαλείας, για παράδειγμα εκτροπείς και/ή συλλέκτες γρασιδιού, τοποθετημένα στη θέση τους.
- ♦ Χρησιμοποιείτε τη συσκευή μόνο με φως ημέρας ή με επαρκή τεχνητό φωτισμό.
- ♦ Μην εκθέτετε τη συσκευή στη βροχή. Μη χρησιμοποιείτε τη συσκευή σε οποιοσδήποτε συνθήκες υγρασίας. Αποφεύγετε να χρησιμοποιείτε τη συσκευή σε βρεγμένο γρασίδι.
- ♦ Να είστε βέβαιοι για το που πατάτε, ιδιαίτερα σε εδάφη με κλίση. Έχετε υπόψη σας ότι το φρεσκοκομμένο γρασίδι είναι υγρό και ολισθηρό. Μη εργάζεστε σε εδάφη με μεγάλη κλίση.
- ♦ Σε εδάφη με κλίση, να εργάζεστε κατά το πλάτος της κλίσης και ποτέ προς τα πάνω και κάτω. Να επιδεικνύετε εξαιρετική προσοχή όταν αλλάζετε κατεύθυνση σε εδάφη με κλίση.
- ♦ Όταν χρησιμοποιείτε τη συσκευή να περπατάτε, ποτέ μην τρέχετε. Μη τραβάτε τη συσκευή προς το μέρος σας και μη βαδίζετε προς τα πίσω όταν χρησιμοποιείτε τη συσκευή.

- ♦ Ενεργοποιείτε τη συσκευή σύμφωνα με τις οδηγίες και με τα πόδια σας σε αρκετή απόσταση από τα νύχια της συσκευής.
- ♦ Μη γέρνετε τη συσκευή όταν την ενεργοποιείτε εκτός εάν είναι απαραίτητο η συσκευή να πάρει κλίση για να εκκινηθεί. Στην περίπτωση αυτή, μη γέρνετε τη συσκευή περισσότερο από όσο είναι απολύτως αναγκαίο και ανασηκώνετε μόνο το τμήμα της συσκευής που βρίσκεται μακριά από τον χειριστή. Πάντα διασφαλίζετε ότι και τα δύο σας χέρια είναι στη θέση χειρισμού πριν επαναφέρετε τη συσκευή στο έδαφος.
- ♦ Απενεργοποιείτε τη συσκευή και περιμένετε μέχρι το συγκρότημα νυχιών να σταματήσει να λειτουργεί στην περίπτωση που πρέπει να γείρετε τη συσκευή για να τη μεταφέρετε όταν διασχίζετε άλλες επιφάνειες εκτός από γρασίδι, καθώς και όταν μεταφέρετε τη συσκευή προς και από την προς καθαρισμό επιφάνεια γρασιδιού.
- ♦ Μη γέρνετε και μη μεταφέρετε τη συσκευή προτού τα νύχια της ακινητοποιηθούν εντελώς.
- ♦ Διατηρείτε τα χέρια και τα πόδια σας σε αρκετή απόσταση από τα νύχια. Μην πλησιάζετε τα χέρια ή τα πόδια σας κοντά ή κάτω από περιστρεφόμενα μέρη.
- ♦ Παραμένετε πάντοτε μακριά από τα ανοίγματα εκκένωσης.
- ♦ Απενεργοποιήστε, αποσυνδέστε το φως από την πρίζα και βεβαιωθείτε ότι τα κινούμενα μέρη έχουν σταματήσει να περιστρέφονται πριν αφήσετε τη συσκευή χωρίς επιτήρηση καθώς και πριν αλλάξετε, καθαρίσετε ή επιθεωρήσετε οποιοδήποτε τμήμα της συσκευής ή πριν απελευθερώσετε κάποια εμπλοκή.
- ♦ Εάν η συσκευή αρχίζει να δονείται αφύσικα ή εάν χτυπήσετε ένα ξένο σώμα, απενεργοποιήστε τη συσκευή και αποσυνδέστε το φως από την πρίζα. Ελέγξτε τη συσκευή για τυχόν ζημιά.
- ♦ Προσέξτε ώστε το καλώδιο ρεύματος να παραμένει μακριά από τα νύχια. Γνωρίζετε ανά πάσα στιγμή που βρίσκεται το καλώδιο.
- ♦ Ο κινητήρας συνεχίζει να λειτουργεί για μερικά δευτερόλεπτα αφού απενεργοποιηθεί η συσκευή. Μην επιχειρήσετε ποτέ να ακινητοποιήσετε τα νύχια εξαναγκαστικά.

### **Συντήρηση και αποθήκευση**

- ♦ Πριν από τη χρήση, ελέγξτε τη συσκευή σας για τυχόν εξαρτήματα που παρουσιάζουν ζημιά ή ελάττωμα. Ελέγξτε για σωστή ευθυγράμμιση και τυχόν κόλλημα στα κινούμενα μέρη, για τυχόν σπασμένα εξαρτήματα, ζημιές στους προφυλακτήρες και διακόπτες, καθώς και οποιαδήποτε άλλη κατάσταση μπορεί να επηρεάσει τη λειτουργία. Εξασφαλίστε ότι η συσκευή θα λειτουργήσει σωστά και ότι θα επιτελέσει την προβλεπόμενη λειτουργία της.

Μη χρησιμοποιείτε ποτέ τη συσκευή όταν κάποιος από τους προφυλακτήρες ή τα περιβλήματά της έχουν υποστεί ζημιά ή δεν είναι στη θέση τους. Μη χρησιμοποιήσετε τη συσκευή αν οποιοδήποτε εξάρτημά της έχει υποστεί ζημιά ή βλάβη. Μη χρησιμοποιείτε τη συσκευή εάν ο διακόπτης λειτουργίας είναι χαλασμένος. Δώστε τα τυχόν χαλασμένα ή ελαττωματικά εξαρτήματα για αντικατάσταση ή επιδιόρθωση σε ένα εξουσιοδοτημένο κέντρο επισκευών.

- ♦ Ελέγχετε συχνά το καλώδιο για ζημιές. Εάν το καλώδιο έχει υποστεί ζημιά, πρέπει να αντικατασταθεί από ένα εξουσιοδοτημένο κέντρο επισκευών ώστε να μην αποτελέσει κίνδυνο. Επιθεωρείτε τακτικά τα καλώδια πρόεκτασης. Να αντικαθιστάτε αμέσως ένα κατεστραμμένο καλώδιο πρόεκτασης.
- ♦ Διατηρείτε καλά σφιγμένα όλα τα παξιμάδια, τα μπουλόνια και τις βίδες στη συσκευή, προκειμένου να εξασφαλίζεται η ασφαλής κατάσταση λειτουργίας.
- ♦ Ελέγχετε το συλλέκτη γρασιδιού για φθορές ή ζημιές και αντικαταστήστε τον εάν είναι απαραίτητο. Μη χρησιμοποιείτε ποτέ τη συσκευή χωρίς τον συλλέκτη γρασιδιού.
- ♦ Όταν δεν χρησιμοποιείται, η συσκευή πρέπει να φυλάσσεται σε στεγνό μέρος. Τα παιδιά δεν πρέπει να έχουν πρόσβαση σε αποθηκευμένες συσκευές.

- ♦ Βεβαιωθείτε ότι χρησιμοποιείτε μόνο ανταλλακτικά εξαρτήματα κοπής του σωστού τύπου.
- ♦ Χρησιμοποιείτε μόνο ανταλλακτικά και αξεσουάρ που συνιστά η BLACK+DECKER.

### Ασφάλεια των άλλων

- ♦ Αυτή η συσκευή μπορεί να χρησιμοποιηθεί από παιδιά ηλικίας 8 ετών και άνω καθώς και από άτομα με μειωμένες σωματικές, αισθητηριακές ή διανοητικές ικανότητες ή άτομα χωρίς εμπειρία και γνώσεις, μόνο εφόσον επιτηρούνται ή τους έχουν δοθεί οδηγίες σχετικά με την ασφαλή χρήση της συσκευής και έχουν κατανοήσει τους κινδύνους που ενέχονται.
- ♦ Τα παιδιά δεν πρέπει να παίζουν με τη συσκευή. Ο καθαρισμός και η συντήρηση από τον χρήστη δεν πρέπει να γίνονται από παιδιά χωρίς επίβλεψη.

### Ασφάλεια χρήσης ηλεκτρικού ρεύματος



Αυτή η συσκευή φέρει διπλή μόνωση, επομένως δεν απαιτείται σύρμα γείωσης. Πάντα ελέγχετε ότι η παροχή ρεύματος αντιστοιχεί στην τάση που αναφέρεται στην πινακίδα στοιχείων.

- ♦ Αν το καλώδιο ρεύματος έχει υποστεί ζημιά, πρέπει να αντικατασταθεί από τον κατασκευαστή ή από ένα εξουσιοδοτημένο Κέντρο Σέρβις BLACK+DECKER, για την αποφυγή κινδύνου.

- ♦ Η ηλεκτρική ασφάλεια μπορεί να βελτιωθεί ακόμα περισσότερο με τη χρήση μιας Διάταξης Προστασίας Ρεύματος Διαρροής (RCD) 30 mA υψηλής ευαισθησίας.

### Χρήση καλωδίου προέκτασης

Χρησιμοποιείτε πάντα εγκεκριμένο καλώδιο προέκτασης, κατάλληλο για την ισχύ εισόδου αυτού του εργαλείου (δείτε τεχνικά χαρακτηριστικά). Το καλώδιο προέκτασης πρέπει να είναι κατάλληλο για χρήση σε εξωτερικούς χώρους και να φέρει την αντίστοιχη σήμανση. Μπορείτε να χρησιμοποιήσετε ένα καλώδιο προέκτασης 1.5 mm<sup>2</sup> HO5V V-F μήκους έως 30 m, χωρίς απώλειες απόδοσης του προϊόντος. Πριν από τη χρήση, ελέγξτε προσεκτικά το καλώδιο προέκτασης για σημάδια ζημιάς, φθοράς και γήρανσης. Αντικαταστήστε το καλώδιο προέκτασης αν παρουσιάσει ζημιά ή ελάττωμα. Όταν χρησιμοποιείτε καλώδιο σε καρούλι, πάντα ξετυλίγετε τελείως το καλώδιο.

### Υπολειπόμενοι κίνδυνοι.

Κατά τη χρήση του εργαλείου μπορεί να δημιουργηθούν πρόσθετοι υπολειπόμενοι κίνδυνοι, οι οποίοι ενδέχεται να μη συμπεριλαμβάνονται στις προειδοποιήσεις ασφαλείας που εσωκλείονται. Αυτοί οι κίνδυνοι μπορεί να προκύψουν από κακή χρήση, παρατεταμένη χρήση κλπ. Ακόμη και με την εφαρμογή των σχετικών κανονισμών ασφαλείας και την εφαρμογή διατάξεων ασφαλείας, ορισμένοι υπολειπόμενοι κίνδυνοι δεν μπορούν να αποφευχθούν. Σ' αυτούς περιλαμβάνονται:

- ♦ Τραυματισμοί που προκαλούνται από το άγγιγμα οποιωνδήποτε περιστρεφόμενων/ κινούμενων μερών.
- ♦ Τραυματισμοί που προκαλούνται κατά την αλλαγή εξαρτημάτων, λεπίδων ή αξεσουάρ.
- ♦ Τραυματισμοί που προκαλούνται από παρατεταμένη χρήση ενός εργαλείου. Όταν χρησιμοποιείτε οποιοδήποτε εργαλείο για παρατεταμένα χρονικά διαστήματα, μην παραλείπετε με κανένα τρόπο να κάνετε τακτικά διαλείμματα.
- ♦ Βλάβη της ακοής.
- ♦ Κίνδυνοι για την υγεία λόγω εισπνοής σκόνης που αναπτύσσεται κατά τη χρήση του εργαλείου (παραδείγματα: εργασία με ξύλο, ειδικά με ξύλο βελανιδιάς, οξιάς και MDF).

### Ετικέτες στη συσκευή

Το εργαλείο φέρει τα παρακάτω εικονογράμματα μαζί με τον κωδικό ημερομηνίας:



**ΠΡΟΕΙΔΟΠΟΙΗΣΗ!** Διαβάστε το εγχειρίδιο οδηγιών πριν από τη λειτουργία.



Μην εκθέτετε τη μηχανή στη βροχή ή σε υψηλή υγρασία.



Προσέχετε τα αιχμηρά νύχια. Τα νύχια συνεχίζουν να περιστρέφονται μετά την απενεργοποίηση του κινητήρα - αφαιρέστε το φως από την πρίζα πριν από τη συντήρηση ή αν έχει υποστεί ζημιά το καλώδιο



Μην επιτρέψετε να πλησιάσουν άλλα άτομα.



Διατηρείτε το καλώδιο ρεύματος σε αρκετή απόσταση από τα νύχια κοπής.



Τα νύχια θα συνεχίσουν να περιστρέφονται και μετά την απενεργοποίηση του μηχανήματος.

### Χαρακτηριστικά

1. Συλλέκτης γρασιδιού
2. Κάλυμμα κινητήρα
3. Κουτί διακόπτη
4. Κουμπί ασφάλισης
5. Μοχλός λειτουργίας

### Συναρμολόγηση



**ΠΡΟΕΙΔΟΠΟΙΗΣΗ!** Πριν από τη συναρμολόγηση, βεβαιωθείτε ότι η συσκευή είναι απενεργοποιημένη και αποσυνδεδεμένη από την πρίζα.

### Συναρμολόγηση της επάνω λαβής (εικ. Α)

- ◆ Πριν τη συναρμολόγηση, ελέγξτε ότι ο γάντζος συγκρατητήρων καλωδίου είναι τοποθετημένος στην επάνω λαβή.
- ◆ Προσαρμόστε το κάτω μέρος της λαβής (7) στο πάνω μέρος της λαβής (6) χρησιμοποιώντας τα μπουτόν (10), τις ροδέλες (9) και τις βίδες (8) όπως δείχνει η εικόνα.

### Τοποθέτηση της κάτω λαβής (εικ. C)

- ◆ Περάστε τα άκρα της κάτω λαβής (7) μέσα στις αντίστοιχες οπές της μηχανής καθαρισμού γρασίδι.
- ◆ Πιέστε προς τα κάτω τη λαβή μέχρι όσο πηγαίνει.
- ◆ Ασφαλίστε τη λαβή χρησιμοποιώντας τις βίδες (12).

### Στερέωση του καλωδίου (εικ. Β)

Το καλώδιο κινητήρα πρέπει να στερεωθεί με τους συγκρατητήρες καλωδίου.

- ◆ "Κουμπώστε" τον ένα συγκρατητήρα (11) στο καλώδιο που οδηγεί από το κουτί συνδεσμολογίας (3) στον κινητήρα. Ασφαλίστε το συγκρατητήρα στην κάτω λαβή (7).
- ◆ Κουμπώστε τον άλλο συγκρατητήρα (11) στο καλώδιο που οδηγεί από το κουτί συνδεσμολογίας (3) στο φως του κινητήρα.

Ασφαλίστε το συγκρατητήρα στην πάνω λαβή (7).

**ΠΡΟΕΙΔΟΠΟΙΗΣΗ!** Βεβαιωθείτε ότι το καλώδιο είναι ασφαλισμένο με τους συγκρατητήρες καλωδίου πριν συνδέσετε το φως στην πρίζα ρεύματος δικτύου.

### Τοποθέτηση του συλλέκτη γρασιδιού (εικ. D)

- ◆ Με τη μηχανή καθαρισμού γρασίδι στη θέση λειτουργίας, περάστε τον συλλέκτη γρασιδιού (1) μέσα στις προεξοχές στο μπροστινό μέρος της μηχανής καθαρισμού γρασίδι.

### Ρύθμιση του ύψους καθαρισμού (εικ. E)

Η μηχανή σας διαθέτει τρεις θέσεις ύψους καθαρισμού: χαμηλή, μεσαία και υψηλή. Αυτές επιλέγονται αλλάζοντας τη θέση του ρυθμιστικού ύψους τριών θέσεων, το οποίο βρίσκεται στον πίσω τροχό (13).

- ◆ Πατήστε το κουμπί ασφάλισης του ρυθμιστικού ύψους τριών θέσεων και περιστρέψτε το ρυθμιστικό σε οποιαδήποτε από τις τρεις διαθέσιμες θέσεις, όπως δείχνει η Εικ. Ε. Όταν το ρυθμιστικό τοποθετηθεί στην επιθυμητή θέση, απελευθερώστε το κουμπί ασφάλισης και αφήστε το ρυθμιστικό να συμπλεχτεί στο κυρίως σώμα της μηχανής (2).
- ◆ Οι τρεις θέσεις επισημαίνονται με αντίστοιχες ενδείξεις στο πλάι του σώματος της μηχανής, όπως δείχνει η Εικ. Ε.

### Οι τρεις θέσεις ύψους καθαρισμού είναι οι εξής:

- ◆ Κατώτατη ρύθμιση (1). Αυτή η ρύθμιση πρέπει να χρησιμοποιείται όταν θέλετε να κάνετε εντατικό καθαρισμό του γρασίδι σας. Σ' αυτή τη θέση ρύθμισης, η μηχανή καθαρισμού απομακρύνει όλες τα άχρηστα υλικά και τα ξερά χορτάρια που έχουν συγκεντρωθεί στη βάση του γρασιδιού σας. Επίσης, με αυτή τη ρύθμιση, καθαρίζει όλα τα βρύα και τα αγριόχορτα.
- ◆ Μεσαία ρύθμιση (2). Αυτή η ρύθμιση πρέπει να χρησιμοποιείται όταν θέλετε να κάνετε ένα μέτριο καθαρισμό του γρασίδι σας. Αυτή η ρύθμιση είναι κατάλληλη για την πλειοψηφία των γρασίδι.
- ◆ Ανώτατη ρύθμιση (3). Αυτή η ρύθμιση καθαρίζει και σαρώνει ελαφρά το γρασίδι σας. Μπορείτε επίσης να χρησιμοποιήσετε τη μηχανή σας σ' αυτή τη θέση ρύθμισης για να "ανασηκώσετε" το ισοπεδωμένο γρασίδι και τα ριζώματα (δηλ. τα έρποντα στο έδαφος κοτσάνια γρασιδιού και άλλων χόρτων όπως είναι το τριφύλλι) έτσι ώστε να μπορείτε να τα κόψετε. Η ρύθμιση σαρώματος/ελαφρού καθαρισμού είναι ιδανική για τα πεσμένα φύλλα και για την περισυλλογή των υπολειμμάτων κομμένου γρασιδιού που έχουν απομείνει στο γρασίδι μετά την κοπή του.

## Χρήση

### Ενεργοποίηση και απενεργοποίηση

#### Ενεργοποίηση

- ◆ Κρατήστε τη λαβή και με τα δύο χέρια και γείρετέ την ελαφρά προς τα κάτω για να ανασηκωθεί το μπροστινό μέρος της συσκευής.
- ◆ Πατήστε το κουμπί απασφάλισης (4) και τραβήξτε το μοχλό λειτουργίας (5) προς το μέρος σας.
- ◆ Απελευθερώστε το κουμπί απασφάλισης (4).
- ◆ Αφήστε τη συσκευή να επανέλθει στη θέση λειτουργίας της.

#### Απενεργοποίηση

- ◆ Για να απενεργοποιήσετε τη συσκευή, απελευθερώστε το μοχλό λειτουργίας (5). Μην επιχειρήσετε ποτέ να ασφαλίσετε ένα διακόπτη στη θέση ενεργοποίησης (ON).

**ΠΡΟΕΙΔΟΠΟΙΗΣΗ!** Αφήστε τη μηχανή να λειτουργήσει με το δικό της ρυθμό. Μην υπερφορτώνετε.

Για τη σωστή φροντίδα του γκαζόν σας, δε χρειάζεται τίποτε περισσότερο από το να το κουρεύετε μια φορά την εβδομάδα κατά τη διάρκεια του καλοκαιριού. Το γκαζόν ωφελείται από έναν εντατικό καθαρισμό του γρασιδιού για την απομάκρυνση της νεκράς ύλης, των βρύων και των αγριόχορτων, τα οποία χαλάνε την εμφάνιση του γκαζόν. Η συγκέντρωση νεκρού γρασιδιού δημιουργεί ένα στρώμα απορροφητικών ινών το οποίο εμποδίζει το νερό να φτάσει στο έδαφος και, εάν αυτό το στρώμα κατακρατήσει, παρατεταμένα υπερβολική υγρασία, μπορεί να ευνοήσει τις ασθένειες του γρασιδιού και να εμποδίσει τη βλάστηση υγιούς γρασιδιού.

- ◆ Τοποθετήστε το μεγαλύτερο μέρος του καλωδίου προέκτασης στο γκαζόν κοντά στο σημείο έναρξης της εργασίας σας (Εικ. F, θέση 1).
- ◆ Κρατήστε τη λαβή και με τα δύο σας χέρια και κρατήστε το πάνω τμήμα του καλωδίου προέκτασης με το χέρι που δεν χειρίζεται το μοχλό λειτουργίας.

**ΠΡΟΕΙΔΟΠΟΙΗΣΗ!** Μην επιχειρήσετε να χειριστείτε τη μηχανή μόνο με το ένα χέρι – πρέπει να την καθοδηγείτε και με τα δυο χέρια.

- ◆ Ενεργοποιήστε τη μηχανή όπως περιγράφηκε παραπάνω.
- ◆ Εργαστείτε στην προς καθαρισμό περιοχή προχωρώντας από τη θέση 1 προς τη θέση 2. Όταν φτάσετε στη θέση 2, στρίψτε δεξιά και προχωρήστε προς τη θέση 3. Συνεχίστε μέχρι το τέλος της προς καθαρισμό περιοχής, στρίψτε αριστερά και προχωρήστε προς τη θέση 4.
- ◆ Συνεχίστε με τον ίδιο τρόπο, όπως εικονίζεται στο αριστερό σχεδιάγραμμα, δουλεύοντας πάντα σε απόσταση από το καλώδιο. Μην εφαρμόζετε τη μέθοδο που εικονίζεται στο δεξί σχεδιάγραμμα, δουλεύοντας προς το καλώδιο, καθώς αυτή η πρακτική είναι επικίνδυνη.

Όταν τελειώσετε την εργασία με τη μηχανή, σας συνιστούμε να καθαρίσετε όλα τα υπολείμματα από αυτήν πριν την αποθηκεύσετε.

Ανατρέξτε στην ενότητα "Συντήρηση" αυτού του εγχειριδίου.

**Σημείωση:** Για να επιτύχετε τα καλύτερα δυνατά αποτελέσματα, να καθαρίζετε τακτικά με τη μηχανή το γκαζόν ή την έκταση γρασιδιού σας και να μην πραγματοποιείτε καθαρισμό όταν το γρασίδι είναι βρεγμένο.

- ◆ Όταν εκτελείτε καθαρισμό στις παραφές του γκαζόν σας, πείστε προς τα κάτω τη λαβή για να εμποδίσετε τους τροχούς να βγουν εκτός των ορίων του γκαζόν.
- ◆ Για να παρατείνετε την ωφέλιμη διάρκεια ζωής του συγκροτήματος νυχίων, να καθαρίζετε την επιφάνεια του γκαζόν σας από τυχόν άχρηστα υλικά ή πέτρες.

**ΠΡΟΕΙΔΟΠΟΙΗΣΗ!** Μη συνδέσετε στην παροχή ένα καλώδιο που έχει υποστεί ζημιά και μην αγγίζετε ένα καλώδιο που έχει υποστεί ζημιά πριν αυτό αποσυνδεθεί από την παροχή ρεύματος. Ένα καλώδιο που έχει υποστεί ζημιά μπορεί να προκαλέσει επαφή με ηλεκτροφόρα εξαρτήματα.

**ΠΡΟΕΙΔΟΠΟΙΗΣΗ!** Μην αγγίζετε τα νύχια του μηχανήματος πριν αυτό αποσυνδεθεί από την παροχή και τα νύχια έχουν ακινητοποιηθεί πλήρως.

**ΠΡΟΕΙΔΟΠΟΙΗΣΗ!** Τα παιδιά πρέπει να επιτηρούνται για να διασφαλιστεί ότι δεν παίζουν με το εργαλείο.

Η συσκευή αυτή δεν προορίζεται για χρήση από άτομα (περιλαμβανομένων παιδιών) με μειωμένες σωματικές, αισθητηριακές ή διανοητικές ικανότητες, ή με έλλειψη πείρας και γνώσης, εκτός αν σε αυτά έχει παρασχεθεί από άτομο υπεύθυνο για την ασφάλειά τους επίβλεψη ή εκπαίδευση σχετικά με τη χρήση της συσκευής.

### Συμβουλές για βέλτιστη χρήση

Μην περνάτε εξαναγκαστικά τη μηχανή σας από εκτάσεις με γρασίδι πολύ μεγάλου μήκους. Σας συνιστούμε να μη χρησιμοποιείτε τη μηχανή σε γρασίδι που έχει μήκος μεγαλύτερο από 75 mm (3 ίντσες).

- ◆ Μη χρησιμοποιείτε τη μηχανή σε βροχή ή σε συνθήκες υψηλής υγρασίας.
- ◆ Για να έχετε τα καλύτερα αποτελέσματα από τη μηχανή σας, να τη χρησιμοποιείτε τακτικά. Σας συνιστούμε να χρησιμοποιείτε τη μηχανή στην αρχή και το τέλος κάθε εργασία κοπής γρασιδιού για ένα πλήρες επιφανειακό σκάλισμα του γκαζόν σας. Η μηχανή σας θα πρέπει επίσης να χρησιμοποιείται μετά από κάθε εργασία κουρέματος γκαζόν για την αφαίρεση των καταλοίπων κομμένου γρασιδιού που ενδεχομένως έχει αφήσει πίσω η μηχανή σας.
- ◆ Εκτελέστε καθαρισμό πρώτα προς τη μια κατεύθυνση και, στη συνέχεια, την επόμενη φορά, σε ορθές γωνίες. Αρχικά, αυτό μπορεί να κάνει να φαίνεται γυμνό και ακανόνιστο, ωστόσο το γρασίδι θα ανακάμψει πολύ γρήγορα.

## Συντήρηση

Η συσκευή σας BLACK+DECKER έχει σχεδιαστεί, έτσι ώστε να λειτουργεί για μεγάλο χρονικό διάστημα με την ελάχιστη δυνατή συντήρηση. Η συνεχής ικανοποιητική λειτουργία της συσκευής εξαρτάται από τη σωστή φροντίδα και τον τακτικό καθαρισμό της.

- ◆ Διατηρείτε τη μηχανή καθαρή και στεγνή.
- ◆ Καθαρίζετε σε τακτική βάση τα ανοίγματα αερισμού με ένα καθαρό, στεγνό πινέλο βαφής.
- ◆ Χρησιμοποιείτε τακτικά μια μη αιχμηρή ζύστρα για να αφαιρέσετε το γρασίδι και το χώμα από τη συσκευή.
- ◆ Για τον καθαρισμό της συσκευής, χρησιμοποιείτε αποκλειστικά ήπιο σαπούνι και υγρό πανί. Μην επιτρέψετε ποτέ να εισέλθει υγρό στο εσωτερικό του εργαλείου και μη βυθίσετε ποτέ οποιοδήποτε εξάρτημα του εργαλείου σε υγρό. Μη χρησιμοποιείτε καθαριστικά που χαράζουν ή περιέχουν διαλύτες.

## Αντιμετώπιση προβλημάτων

Σε περίπτωση που η συσκευή σας δε φαίνεται να λειτουργεί σωστά, ακολουθήστε τις παρακάτω οδηγίες. Αν αυτό δεν σας βοηθήσει να επιλύσετε το πρόβλημα, επικοινωνήστε με το πλησιέστερο κέντρο επισκευών της BLACK+DECKER.

**ΠΡΟΕΙΔΟΠΟΙΗΣΗ!** Πριν προχωρήσετε, αποσυνδέστε το φως από την πρίζα.

Ο κινητήρας παράγει θόρυβο αλλά το συγκρότημα νυχιών δεν κινείται

- ◆ Αφαιρέστε προσεκτικά τυχόν υλικά που φράσσουν τα νύχια.

Δεν ακούγεται κανένας θόρυβος και το συγκρότημα νυχιών δεν κινείται

- ◆ Ελέγξτε ότι τα καλώδια ρεύματος είναι συνδεδεμένα σωστά.
- ◆ Ελέγξτε τις ασφάλειες του δικτύου ηλεκτρικής τροφοδοσίας.

## Αντικατάσταση του φως ρεύματος δικτύου (Hv. Βασιλεία & Ιρλανδία μόνο)

Αν χρειάζεται να τοποθετηθεί νέο φως ρεύματος δικτύου:

- ◆ Απορρίψτε το παλιό φως με ασφαλή τρόπο.
- ◆ Συνδέστε τον καφέ αγωγό στον ακροδέκτη φάσης του καινούργιου φως.
- ◆ Συνδέστε το μπλε αγωγό στον ουδέτερο ακροδέκτη.

**ΠΡΟΕΙΔΟΠΟΙΗΣΗ!** Δεν πρέπει να γίνει σύνδεση στον ακροδέκτη γείωσης. Ακολουθήστε τις οδηγίες σύνδεσης που συνοδεύουν τα φως καλής ποιότητας. Συνιστώμενη ασφάλεια: 13 A.

## Προστασία του περιβάλλοντος



Τα προϊόντα/οι μπαταρίες μπορούν να ανακυκλωθούν, αλλά αν φέρουν τη σήμανση διαγραμμένου κάδο απορριμμάτων, δεν πρέπει να απορριφθούν στα κανονικά οικιακά απορρίμματα.

Χρησιμοποιήστε τις μπαταρίες μέχρι να εξαντληθούν πλήρως και διαχωρίστε τις από το προϊόν. Επίσης διαχωρίστε τυχόν φωτεινές πηγές από το προϊόν, αν αυτό είναι εφικτό. Αποτελεί ευθύνη σας ως χρήστη να διαγράψετε τυχόν προσωπικά δεδομένα από το προϊόν. Κατόπιν παραδώστε τα απόβλητα σε επίσημο κέντρο συλλογής αποβλήτων ή σε συμμετέχοντα έμπορο, που συχνά θα τα δεχθεί χωρίς χρέωση. Η συσκευασία θα πρέπει να απορριφθεί με βάση τη σήμανση κωδικού υλικού που φέρει. Οι οδηγίες χρήσης και ασφάλειας θα πρέπει να απορριφθούν μόνον όταν δεν χρησιμοποιείται πλέον το αντίστοιχο προϊόν το οποίο αφορούν. Ζητήστε την καθοδήγηση της τοπικής σας κοινοτικής/δημοτικής αρχής στο θέμα της διαχείρισης αποβλήτων. Για περισσότερες πληροφορίες, επισκεφθείτε το [www.2helpU.com](http://www.2helpU.com) και σαρώστε τον παραπάνω κωδικό QR

## Τεχνικά χαρακτηριστικά

|                      |                   | GD300 (Τύπος 1) | GD300X (Τύπος 1) |
|----------------------|-------------------|-----------------|------------------|
| Τάση εισόδου         | V <sub>AC</sub>   | 230             | 230              |
| Κατανάλωση ισχύος    | W                 | 600             | 500              |
| Στροφές χωρίς φορτίο | min <sup>-1</sup> | 3000            | 3000             |
| Ρύθμιση του ύψους    | cm                | -2/3/8          | -2/3/8           |
| Βάρος                | kg                | 7,9             | 7,9              |

Στάθμη ηχητικής πίεσης:

Ηχητική πίεση (L<sub>pa</sub>) 76 dB(A), αβεβαιότητα (K) 3 dB(A)

Ηχητική ισχύς (L<sub>wa</sub>) 95 dB(A), αβεβαιότητα (K) 3 dB(A)

Συνολικές τιμές κραδασμών (δυναμιακό άθροισμα τριών αξόνων) κατά EN 13684:

Τιμή εκπομπής κραδασμών (a<sub>h</sub>) <2,5 m/s<sup>2</sup>, αβεβαιότητα (K) 1,5 m/s<sup>2</sup>

## Δήλωση συμμόρφωσης ΕΚ

ΟΔΗΓΙΑ ΣΧΕΤΙΚΑ ΜΕ ΤΑ ΜΗΧΑΝΗΜΑΤΑ

ΟΔΗΓΙΑ ΓΙΑ ΘΟΡΥΒΟΥΣ ΣΕ ΞΕΩΤΕΡΙΚΟΥΣ ΧΩΡΟΥΣ



GD300, GD300X - μηχανή καθαρισμού γκαζόν  
Η Black & Decker δηλώνει ότι τα προϊόντα αυτά που περιγράφονται στα "τεχνικά χαρακτηριστικά" συμμορφώνονται με τα ακόλουθα:

2006/42/EK, EN 60335-1:2012 + A11:2014 + A13:2017 + A1:2019 + A14:2019 + A2:2019 + A15:2021, EN50636-2-92:2014

2000/14/EK, Εκχερωτής, Παράρτημα V,  
Στάθμη ηχητικής ισχύος σύμφωνα με 2000/14/EK (Άρθρο 13, Παράρτημα III):

$L_{WA}$  (μετρημένη ηχητική ισχύς) 95 dB(A) Αβεβαιότητα = 3 dB(A)

$L_{WA}$  (εγγυημένη ηχητική ισχύς) 98 dB(A) Αβεβαιότητα = 3 dB(A)

Αυτά τα προϊόντα συμμορφώνονται επίσης με την οδηγία 2004/108/EK (μέχρι 19/04/2016) 2014/30/EE (από 20/04/2016) και 2011/65/EE. Για περισσότερες πληροφορίες, παρακαλείσθε να επικοινωνήσετε με την Black & Decker στην παρακάτω διεύθυνση ή να ανατρέξετε στο πίσω μέρος του εγχειριδίου.

Ο κάτωθι υπογεγραμμένος είναι υπεύθυνος για την κατάρτιση του τεχνικού φακέλου και προβαίνει στην παρούσα δήλωση εκ μέρους της Black & Decker.

*Patrick Diepenbach*

Patrick Diepenbach  
Γενικός διευθυντής, Μπενελούξ  
BLACK + DECKER,  
Richard-Klinger-Strasse 11,  
65510 Idstein,  
Germany (Γερμανία)  
24/09/2024

## Εγγύηση

Η Black & Decker είναι σίγουρη για την ποιότητα των προϊόντων της και προσφέρει στους καταναλωτές εγγύηση 24 μηνών από την ημερομηνία αγοράς. Αυτή η εγγύηση αποτελεί πρόσθετη παροχή και με κανένα τρόπο δεν παραβλάπτει τα νόμιμα δικαιώματά σας. Η εγγύηση ισχύει εντός της επικράτειας των χωρών μελών της Ευρωπαϊκής Ένωσης και της Ευρωπαϊκής Ζώνης Ελεύθερων Συναλλαγών καθώς και του Ηνωμένου Βασιλείου.

Για να υποβάλετε αξίωση βάσει της εγγύησης, η αξίωση θα πρέπει να είναι σύμφωνη με τους Όρους και προϋποθέσεις της Black & Decker και θα χρειαστεί να υποβάλετε απόδειξη αγοράς στον πωλητή ή σε εξουσιοδοτημένο αντιπρόσωπο επισκευών.

Μπορείτε να αποκτήσετε τους Όρους και προϋποθέσεις της εγγύησης 2 ετών της Black & Decker και να μάθετε την τοποθεσία του πλησιέστερου εξουσιοδοτημένου αντιπροσώπου επισκευών στο Internet στο [www.2helpU.com](http://www.2helpU.com), ή επικοινωνώντας με το τοπικό σας γραφείο Black & Decker στη διεύθυνση που υποδεικνύεται στο παρόν εγχειρίδιο. Παρακαλούμε επισκεφθείτε την ιστοσελίδα μας [www.blackanddecker.eu](http://www.blackanddecker.eu) για να καταχωρίσετε το νέο σας προϊόν Black & Decker και για να ενημερώνεστε για τα νέα προϊόντα και τις ειδικές προσφορές.



|   |  |  |
|---|--|--|
| <b>België/Belgique/Luxembourg</b><br>www.blackanddecker.be<br>enduser.be@sbdinc.com                   | Stanley Black & Decker Belgium BVBA<br>Egide Walschaertsstraat 16<br>2800 Mechelen   | Tel. NL +32 15 47 37 65<br>Tel. FR +32 15 47 37 66<br>Fax. +32 15 47 37 99 |
| <b>Danmark</b>  | Black & Decker<br>Roskildevej 22<br>2620 Albertslund   | kundeservice.dk@sbdinc.com<br>www.blackanddecker.dk                        |
| <b>Deutschland</b><br>www.blackanddecker.de<br>infobfge@sdbinc.com                                    | Stanley Black & Decker Deutschland GmbH<br>Black & Decker Str. 40, D - 65510 Idstein   | Tel. 06126 21-0<br>Fax 06126 21-2980                                       |
| <b>Ελλάδα</b><br>www.blackanddecker.gr<br>greece.service@sbdinc.com                                   | Stanley Black & Decker (Ε/ΛΛΣ) Ε.Π.Ε<br>ΓΡΑΦΕΙΑ: Στράβωνος 7 & Βουλιαγμένης<br>166 74 Γλυφάδα - Αθήνα  | Τηλ. 210-8981616<br>Φαξ 210-8983570  |
| <b>SERVICE:</b>   | Ημερος Τόπος 2 -Χάνι Αδάμ<br>193 00 Ασπρόπυργος - Αθήνα  | Τηλ. Service 210-8985208<br>Φαξ 210-5597598                                |
| <b>España</b><br>www.blackanddecker.es<br>respuesta.posventa@sbdinc.com                               | Stanley Black & Decker Ibérica, S.C.A.<br>Parc de Negocis "Mas Blau"<br>Edificio Muntadas, c/Bergadà, 1, Of. A6<br>08820 El Prat de Llobregat (Barcelona)  | Tel. 934 797 400<br>Fax 934 797 419  |
| <b>France</b><br>www.blackanddecker.fr  | Stanley Black & Decker.<br>62 chemin de la Bruyère<br>69570 Dardilly, France   | Tel. 04 72 20 39 20<br>Fax 04 72 20 39 00                                  |
| <b>Helvetia</b><br>www.blackanddecker.ch<br>service@rofoag.ch   | ROFO AG<br>Gewerbezone Seeblick<br>3213 Kleinbösingen  | Tel. 026-6749393<br>Fax 026-6749394  |
| <b>Italia</b><br>www.blackanddecker.it<br>service.italia@sbdinc.com                                   | Stanley Black & Decker Italia<br>Via Energypark 6<br>20871 Vimercate (MB)  | Tel. 039-9590200<br>Fax 039-9590313<br>Numero verde 800-213935             |
| <b>Nederland</b><br>www.blackanddecker.nl<br>enduser.nl@sbdinc.com                                    | Stanley Black & Decker Netherlands BV<br>Holtum Noordweg 35, 6121 RE BORN<br>Postbus 83, 6120 AB BORN  | Tel. +31 164 283 065<br>Fax +31 164 283 200                                |
| <b>Norge</b>  | Black & Decker<br>Postboks 4613, Nydalen<br>0405 Oslo  | kundeservice.no@sbdinc.com<br>www.blackanddecker.no                        |
| <b>Österreich</b><br>www.blackanddecker.at<br>service.austria@sbdinc.com                              | Stanley Black & Decker Austria GmbH<br>Oberlaaerstraße 248, A-1230 Wien  | Tel. 01 66116-0<br>Fax 01 66116-614  |
| <b>Portugal</b><br>www.blackanddecker.pt<br>resposta.posvenda@sbdinc.com                              | Black & Decker Limited SARL<br>Quinta da Fonte - Edifício Q55 D. Diniz<br>Rua dos Malhães, 2 e 2A - Piso 2 Esquerdo<br>2770 - 071 Paço de Arcos            | Tel. 214667500<br>Fax 214667580  |
| <b>Suomi</b>  | Black & Decker<br>PL47<br>00521, Helsinki  | asiakaspalvelu.fi@sbdinc.com<br>www.blackanddecker.fi                      |
| <b>Sverige</b>  | Black & Decker AB<br>Box 94, 431 22 Mölndal  | kundservice.se@sbdinc.com<br>www.blackanddecker.se                         |
| <b>Türkiye</b><br>https://tr.blackanddecker.global<br>info-tr@sbdinc.com                              | Stanley Black & Decker Turkey Alet Üretim Tic. Ltd.Şti.<br>İçerenköy Mahallesi Umut Sokak<br>No: 10--12 / 82--83--84 Kat: 19<br>Ataşehir-İstanbul, Türkiye | Tel. +90 216 665 2900<br>Fax. +90 216 665 2901                             |
| <b>United Kingdom &amp; Republic Of Ireland</b><br>www.blackanddecker.co.uk<br>emeaservice@sbdinc.com | Black & Decker<br>Meadowfield Avenue, Spennymoor,<br>DL16 6YJ, England   | Tel. 01753 511234<br>Fax 01753 512365                                      |
| <b>Middle East &amp; Africa</b><br>www.blackanddecker.ae<br>service.mea@sbdinc.com                    | Black & Decker<br>P.O.Box - 17164<br>Jebel Ali Free Zone (South), Dubai,<br>UAE  | Tel. +971 4 8863030<br>Fax +971 4 8863333                                  |
| <b>Australia &amp; New Zealand</b>  | Stanley Black & Decker<br>810 Whitehorse Road Box Hill VIC 3128,<br>Australia  | Tel. 1800 338 002 (Aus)<br>Tel. 0800 339 258 (NZ)                          |