

# DOMO

*A party at home!*



## DO10162



<b>NL</b>	Handleiding	<b>Mobiele airconditioner "CoolMAX" 7000 BTU</b>
<b>FR</b>	Mode d'emploi	<b>Climatiseur mobile « CoolMAX » 7000 BTU</b>
<b>DE</b>	Gebrauchsanleitung	<b>Mobiles Klimagerät „CoolMAX“ 7000 BTU</b>
<b>EN</b>	Instruction booklet	<b>Mobile air conditioner 'CoolMAX' 7000 BTU</b>
<b>ES</b>	Manual de instrucciones	<b>Aire acondicionado móvil «CoolMAX» 7000 BTU</b>
<b>IT</b>	Istruzioni per l'uso	<b>Condizionatore d'aria portatile "CoolMAX" 7000 BTU</b>
<b>CZ</b>	Návod k použití	<b>Mobilní klimatizace „CoolMAX“ 7000 BTU</b>
<b>SK</b>	Návod na použitie	<b>Mobilná klimatizácia „CoolMAX“ 7000 BTU</b>

[www.domo-elektro.be](http://www.domo-elektro.be)



FR



+



PAPIER

PLASTIQUE



PRODUCT OF **LINEA** 2000

## DOMO DO10162

Description	Symbol	Value	Unit
Rated capacity for cooling	$P_{\text{rated}}$	2	kW
Rated power input for cooling	$P_{\text{EER}}$	0.8	kW
Rated energy efficiency ratio	$\text{EER}_d$	2.6	
Power consumption in standby mode	$P_{\text{SB}}$	$\leq 0.5$	W
Electricity consumption of single/double duct appliances (indicate for cooling and heating separately)	SD: $Q_{\text{SD}}$	0.8	kWh/h
Sound power level	$L_{\text{WA}}$	63	dB(A)
Global warming potential	GWP	0.02 (IPCC6)	kgCO <sub>2</sub> eq.
Contact details for obtaining more information	Linea 2000 BV Dompel 9 - 2200 Herentals - Belgium info@linea2000.be		



Lees aandachtig alle instructies.  
Bewaar deze handleiding voor latere raadpleging.

Lisez attentivement les instructions.  
Gardez le mode d'emploi pour utilisation ultérieure.

Lesen Sie genau die Anweisungen.  
Bewahren Sie die Gebrauchsanleitung für spätere Referenz auf.

Read all instructions carefully.  
Save this instruction manual for future reference.

Lea detenidamente todas las instrucciones.  
Conserve este manual para futura referencia.

Leggere con attenzione le istruzioni.  
Conservarle per future consultazioni.

Před použitím si důkladně přečtěte tento manuál.  
Manuál si uschovejte i pro případ budoucího nahlédnutí.

Pred použitím si dôkladne prečítajte tento manuál.  
Manuál si uschovajte aj pre prípad budúceho nahliadnutie.

<b>NL</b>	Nederlands	4
<b>FR</b>	Français	24
<b>DE</b>	Deutsch	44
<b>EN</b>	English	64
<b>ES</b>	Español	82
<b>IT</b>	Italiano	102
<b>CZ</b>	Čeština	122
<b>SK</b>	Slovenčina	141

## GARANTIE

Beste klant,

Hartelijk dank voor je vertrouwen in DOMO. Wij wensen je veel plezier toe met je nieuwe aankoop.

Al onze producten ondergaan een strenge kwaliteitscontrole voor ze bij jou terecht komen. Mocht je desondanks toch problemen ondervinden met je toestel, dan betreuren we dat oprecht. We bundelden op onze webshop de meest gestelde vragen over onze toestellen. Scan de QR-code en neem zeker een kijkje!



Kan je daar geen oplossing vinden voor je probleem, aarzel dan niet om contact op te nemen met onze klantendienst via [info@linea2000.be](mailto:info@linea2000.be). Onze medewerkers zullen alles in het werk stellen om je verder te helpen!

Dit toestel heeft een garantietermijn van 2 jaar, gerekend vanaf de datum van aankoop. Gedurende deze garantietermijn zal de distributeur de verantwoording op zich nemen voor gebreken die aanwijsbaar berusten op materiaal-, constructie- of fabricagefouten. Dergelijke gebreken zullen dan verholpen worden door herstelling of vervanging van het toestel.

De garantietermijn van 2 jaar zal tijdens de periode van herstelling opgeschort worden en nadien weer verderlopen voor de resterende duur van de garantietermijn. De garantie wordt verleend op basis van het aankoopbewijs waarop de aankoopdatum duidelijk vermeld staat. Indien je toestel defect is binnen de garantietermijn van 2 jaar, dan mag je dit samen met het aankoopbewijs binnenbrengen in de winkel van aankoop of de procedure volgen van de desbetreffende webshop indien het om een online aankoop gaat.

De garantie dekt geen schade aan het toestel, accessoires of onderdelen veroorzaakt door:

- normale slijtage door gebruik;
- het niet naleven van de gebruiksinstructies, onderhouds- en reinigingsaanwijzingen in de handleiding;
- verkeerde aansluiting, bv. te hoge elektrische spanning;
- verkeerd, hardhandig of abnormaal gebruik;
- reparaties of manipulaties uitgevoerd door de consument of niet gemachtigde derden;
- gebruik van onderdelen of accessoires die niet worden aanbevolen of geleverd door de distributeur.

## VEILIGHEIDSVOORSCHRIFTEN

Wanneer je elektrische toestellen gebruikt, moeten volgende veiligheidsinstructies in acht genomen worden. Ongevallen of schade veroorzaakt door het niet volgen van deze regels zijn op eigen risico. Noch de fabrikant, de importeur, noch de leverancier kan daar dan verantwoordelijk voor geacht worden.

- Lees deze instructies zorgvuldig door.
- Verwijder voor het eerste gebruik alle verpakkingsmaterialen en eventuele promotionele stickers. Zorg ervoor dat kinderen niet met de verpakkingsmaterialen spelen.
- Dit toestel is enkel geschikt om te gebruiken in een huishoudelijke omgeving en in gelijkaardige omgevingen zoals:
  - keukenhoek voor personeel van winkels, kantoren en andere gelijkaardige professionele omgevingen;
  - boerderijen;
  - hotel- en motelkamers en andere omgevingen met een residentieel karakter;
  - gastenkamers, of gelijkaardige.
- Dit toestel mag gebruikt worden door kinderen vanaf 16 jaar en personen met een fysieke of sensorische beperking of mensen met een beperkte mentale capaciteit of gebrek aan ervaring of kennis, op voorwaarde dat deze personen toezicht krijgen of instructies hebben gekregen over het gebruik van het toestel op een veilige manier en dat ze ook de gevaren kennen bij het gebruik van het toestel.
- Kinderen mogen niet met het toestel spelen.
- Het onderhoud en de reiniging van het toestel mogen niet door kinderen gebeuren tenzij ze ouder zijn dan 16 jaar of onder toezicht staan.
- Houd het toestel en de voedingskabel buiten het bereik van kinderen jonger dan 16 jaar.
- Alle herstellingen, buiten het gewone onderhoud van het toestel, moeten uitgevoerd worden door de fabrikant of zijn dienst na verkoop.

## ⚠ ELEKTRISCHE WAARSCHUWINGEN

- Om ongevallen te vermijden, mag dit toestel niet bediend worden door een externe bediening, zoals een externe timer of een aparte afstandsbediening, of op een net aangesloten worden dat regelmatig op- en afgezet wordt.
- Trek de stekker uit het stopcontact wanneer het toestel niet in gebruik is, vooraleer onderdelen te monteren of demonteren en vooraleer het toestel te reinigen. Indien aanwezig, zet eerst alle knoppen in de 'uit'-stand en trek vervolgens de stekker bij de stekker zelf uit het stopcontact. Trek nooit aan de voedingskabel om de stekker uit het stopcontact te trekken.
- Kijk voor gebruik na of de spanning vermeld op het toestel overeenkomt met de spanning van het elektriciteitsnet thuis.
- Het toestel moet steeds aangesloten worden op een stopcontact dat geïnstalleerd en geaard is volgens de lokale installatievoorschriften.
- Laat het snoer niet op een heet oppervlak of over de rand van een tafel of aanrecht hangen.
- Houd het snoer uit de buurt van scherpe randen en hete onderdelen of andere warmtebronnen. Dek het toestel niet af.
- Rol de voedingskabel volledig af om oververhitting van de kabel te voorkomen. Laat de voedingskabel niet onder of rond het toestel hangen.
- Om gevaar te vermijden, gebruik het toestel nooit wanneer de voedingskabel of stekker beschadigd is, na een slechte werking van het toestel of wanneer het toestel beschadigd is. Breng het toestel dan naar de dienst na verkoop van DOMO Elektro of het dichtstbijzijnde gekwalificeerde service center voor nazicht, reparatie of elektrische/mechanische aanpassingen. Probeer het toestel nooit eigenhandig te repareren.
- Lekkage van de batterij kan voorkomen onder extreme omstandigheden.
  - Wanneer de vloeistof uit de batterij in contact komt met de huid, verwijder dan alle vervuilde kledij en spoel de huid onmiddellijk overvloedig met water en zeep of neem een douche. Contacteer onmiddellijk een geneesheer indien een brandend gevoel aanwezig blijft.

- Wanneer de vloeistof in contact komt met de ogen, spoel ze dan overvloedig met water gedurende minstens 15 minuten totdat de irritatie vermindert en contacteer onmiddellijk een geneesheer.
- Bij inademing van vrijkomende dampen, begeef je je direct naar frisse lucht en adem even diep in en uit. Contacteer onmiddellijk een geneesheer indien je kortademigheid, duizeligheid of hoofdpijn ervaart.
- Bij het inslikken van een batterij of de vloeistof uit een batterij, moet onmiddellijk medische hulp gezocht worden. Probeer geen braken op te wekken en neem niets te eten of te drinken.

### **⚠ INSTALLATIE**

- Plaats het toestel nooit in de buurt van ontvlambare materialen, gassen of explosieven.
- Gebruik of bewaar het toestel niet buiten.
- Plaats het toestel altijd op een vlakke, stabiele en droge ondergrond.
- Zet dit toestel nooit op of in de buurt van een gasvuur of elektrisch vuur of op een plaats waar het in contact zou kunnen komen met een warm toestel.

### **⚠ GEBRUIK**

- Gebruik het toestel enkel voor het doel waarvoor het bestemd is.
- Gebruik dit toestel niet met natte handen.
- Het gebruik van accessoires die niet aanbevolen of verkocht worden door de fabrikant, kan brand, elektrische schokken of verwondingen veroorzaken. Gebruik enkel de originele accessoires die bij het toestel meegeleverd worden.

### **⚠ REINIGING EN ONDERHOUD**

- Dompel het toestel, de voedingskabel of de stekker nooit onder in water of een andere vloeistof. Dit om elektrische schokken of brand te voorkomen.
- Als het toestel niet goed onderhouden wordt, kan dit de levensduur van het toestel drastisch verminderen en een gevaarlijke situatie veroorzaken.

## ⚠️ PRODUCTSPECIFIEKE WAARSCHUWINGEN

- Dek de luchtinlaat en -uitlaat nooit af, om oververhitting te voorkomen.
- Besprenkel het toestel nooit met water of plaats het toestel nooit in de buurt van water, om elektrocutie te voorkomen.
- Deel de stroomtoevoer naar de airco nooit met een ander toestel.
- Steek nooit vreemde voorwerpen in de openingen van het toestel.
- Wanneer je het toestel uitzet en kort daarna terug aanzet, zal de compressor minstens 3 minuten nodig hebben om terug op te starten.
- Plaats het toestel minstens op 1 meter afstand van tv of radio, om storingen te voorkomen.
- Plaats het toestel niet in rechtstreeks zonlicht, om verkleuring van het toestel te voorkomen.
- Laat het toestel nooit meer dan 35° hellen wanneer je het verplaatst. Verplaats de airco altijd rechtopstaand. Verplaats het toestel nooit ondersteboven.
- Verwijder steeds het water uit het toestel voor je het opbergt, zo verleng je de levensduur van het toestel.
- Gebruik geen chemische middelen om het toestel te reinigen, dit zal het toestel beschadigen.
- Zorg er steeds voor dat je de stroom uitschakelt voor je het luchtinlaatrooster weghaalt of plaatst.
- Zorg ervoor dat de airco steeds beschermd is tegen vocht, zoals condensatie, spatwater, etc. Zorg ervoor dat de airco zo staat dat hij niet in water of een andere vloeistof kan vallen. Wanneer hij toch in water of een vloeistof moest vallen, verwijder dan onmiddellijk de stekker uit het stopcontact.
- Gebruik de airco niet in een vochtige ruimte zoals een badkamer of wasplaats.
- Zorg ervoor dat de vrije ruimte rondom het toestel minstens 30 cm bedraagt.
- Bedien de toetsen van het toestel alleen met je vingers en met geen enkel ander voorwerp.

- Verwijder geen vaste delen van de airco. Gebruik het toestel niet wanneer het niet naar behoren functioneert, wanneer het toestel gevallen of beschadigd is.
- Gebruik nooit de stekker om het toestel aan of uit te zetten. Gebruik steeds de knoppen op het bedieningspaneel of van de afstandsbediening.
- Gebruik het toestel niet in de buurt van licht ontvlambare stoffen, zoals alcohol, insecticide, petroleum, ...
- Herstellingen, detectie van lekken en werkzaamheden aan de installatie dienen te gebeuren door bevoegde personen voorzien van de relevante certificaten.
- De installatie moet worden uitgevoerd volgens de installatie-instructies. Een onjuiste installatie kan waterlekage, elektrische schokken of brand veroorzaken.
- Raak het apparaat niet aan met natte of vochtige handen of op blote voeten.
- Als de airconditioner tijdens gebruik wordt omgestoten, schakel het apparaat dan uit en trek de stekker onmiddellijk uit het stopcontact. Inspecteer het toestel om er zeker van te zijn dat er geen schade is. Als je vermoedt dat het apparaat beschadigd is, neem dan contact op met een technicus of klantenservice.
- Schakel het toestel uit bij onweer en trek de stekker uit het stopcontact om schade aan het toestel door blikseminslag te voorkomen.
- Als de drainagefunctie niet in gebruik is, bevestig beide rubberen pluggen in de drainageopeningen. Bewaar de rubberen pluggen zorgvuldig wanneer je deze niet gebruikt om te voorkomen dat kinderen erin stikken.
- Laat het snoer niet onder vloerbedekking lopen. Bedek het snoer niet met vloerkleden, lopers of soortgelijke bedekkingen. Leg het snoer niet onder meubels of apparaten. Leg het snoer uit de buurt van een doorgang en waar niemand erover kan struikelen.
- Schakel het toestel uit en trek de stekker uit het stopcontact als er vreemde geluiden, geuren of rook uit het toestel komen.

## ⚠ SPECIFIEKE INFORMATIE OVER APPARATEN MET R290 KOELGAS

- Lees grondig alle waarschuwingen.
- Gebruik bij het ontdooien en reinigen van het apparaat geen andere gereedschappen dan de gereedschappen aanbevolen door het productiebedrijf.
- Het apparaat moet worden geplaatst in een ruimte zonder permanente ontstekingsbronnen (bijvoorbeeld: open vlammen, gasapparaten of elektrische apparaten in werking).
- Het mag niet worden doorprikt of verbrand.
- Koelgassen kunnen geurloos zijn.
- Het apparaat moet worden geïnstalleerd, gebruikt en bewaard in een ruimte die groter is dan 7 m<sup>2</sup>.
- Dit apparaat bevat een aantal grammen R290 koelgas (zie het typeplaatje achteraan op het systeem).
- R290 is een koelgas dat voldoet aan de Europese milieुरichtlijnen. Geen enkel onderdeel van het koelcircuit mag worden doorprikt.
- Als het apparaat geïnstalleerd, gebruikt of bewaard wordt in een niet-geventileerde ruimte, moet deze ruimte ontworpen zijn om de opbouw van koelmiddellekken te voorkomen, omdat deze lekken leiden tot een risico op brand of explosies door de ontsteking van het koelmiddel, die wordt veroorzaakt door elektrische verwarming, elektrische kachels of andere ontstekingsbronnen.
- Het apparaat moet zodanig worden bewaard dat mechanische defecten worden voorkomen.
- Personen die het koelcircuit gebruiken of er werkzaamheden aan uitvoeren, moeten beschikken over de juiste certificaten, verstrekt door een geaccrediteerde organisatie, die een garantie biedt van bevoegdheid in de behandeling van koelmiddelen, in overeenstemming met een specifieke beoordeling erkend door verenigingen in de sector.
- Reparaties moeten worden uitgevoerd op basis van de aanbevelingen van het productiebedrijf. Onderhoud en reparaties waarvoor de assistentie van ander gekwalificeerd personeel nodig is, moeten worden uitgevoerd onder toezicht

van een persoon die is aangeduid voor het gebruik van ontvlambare koelmiddelen.



**VOORZICHTIG:** gevaar voor brand / ontvlambare materialen!

Dit apparaat gebruikt een ontvlambaar koelmiddel. Als het koelmiddel lekt en is blootgesteld aan een externe ontstekingsbron, is er gevaar voor brand.

## BEWAAR DEZE INSTRUCTIES OM LATER TE RAADPLEGEN

*Alle beelden en omschrijvingen in deze handleiding zijn louter indicatief en kunnen enigszins afwijken van het werkelijke toestel.*

## ONDERDELEN

1. Controlepaneel
2. Luchtuitlaat
3. Wieltjes
4. Handvat
5. Permanente drainage
6. Drainage onderaan
7. Luchtuitlaat
8. Luchtinlaat + luchtfilters

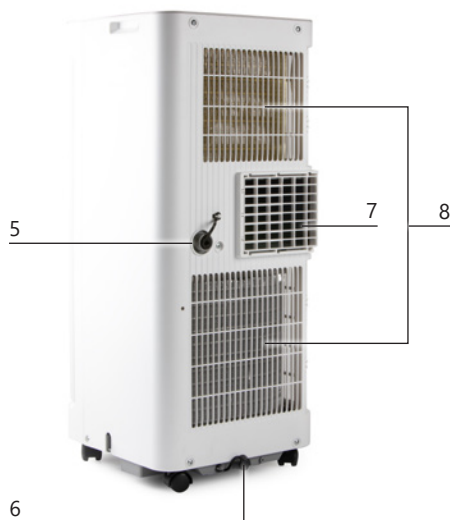

9. Drainageslang
10. Luchtuitlaatslang
11. Raambevestiging
  - a. Raamadapter
  - b. Koppelstuk slang/raamadapter
  - c. Raamdichtingen
  - d. Adapterstop
  - e. L-ijzer met schroeven
12. Muurbevestiging
  - f. Koppelstuk slang/muuradapter
  - g. Muuradapter
  - h. Schroeven en pluggen
13. Afstandsbediening incl. batterijen, ophanging en schroeven
14. Koppelstuk slang/toestel



## INSTALLATIE

- Verwijder alle verpakkingsmaterialen en eventuele promotionele stickers.

### INSTALLATIE

- Plaats de airco op een solide en stabiele ondergrond, om de geluidshinder en vibratie tot een minimum te beperken. Zorg er ook voor dat de ondergrond sterk genoeg is om het gewicht van het toestel te dragen.
- Om het toestel makkelijk te kunnen verplaatsen, is het voorzien van wieltjes. Zorg ervoor dat je het toestel alleen rolt over een gladde en vlakke ondergrond. Wees voorzichtig wanneer je het toestel al rollend verplaatst over een tapijt. Rol het toestel nooit over een object.

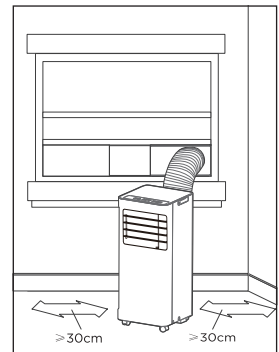

- De voedingskabel moet steeds aangesloten worden op een stopcontact dat geïnstalleerd en geaard is volgens de lokale standaarden en normen.
- Plaats geen voorwerpen binnen een straal van 30 cm rondom het toestel.
- Zorg er ook voor dat zich rondom de luchtuitlaat naar buiten, in een straal van 50 cm, geen obstakels bevinden.
- Zorg ervoor dat de luchtuitlaat met de slang naar buiten wordt gebracht. Houd de opening naar buiten zo klein mogelijk zodat er geen warme lucht van buiten terug binnen kan.
- Zorg ervoor dat de luchtuitlaatslang niet te fel gebogen is bij het gebruik.

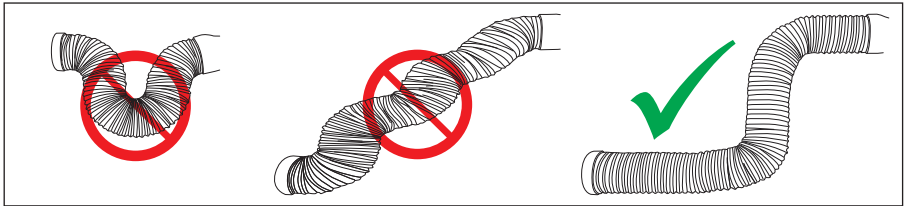
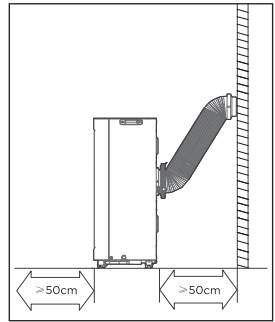

### INSTALLATIE VAN DE RAAMUITLAAT

De luchtuitlaatslang moet gebruikt worden tijdens de instelling COOL of AUTO. Tijdens de instelling FAN en DRY heb je de luchtuitlaatslang niet nodig.

1. Plaats het koppelstuk slang/toestel aan de ene kant van de luchtuitlaatslang en het koppelstuk slang/raamadapter op de andere kant van de slang. De koppelstukken klikken vast zodra je deze op de slang duwt.



2. Bevestig de slang aan het toestel. De kant van de slang met koppelstuk slang/toestel moet gemonteerd worden op de luchtuitlaat aan de achterkant van het toestel. Schuif het koppelstuk in de houders van de luchtuitlaat. Zorg ervoor dat het haakje op het koppelstuk overeenkomt met de inkeping boven de luchtuitlaat.

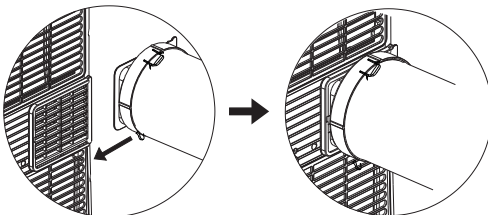

3. Plaats de raamadapter in het venster. Dit kan zowel horizontaal als verticaal. Maak gebruik van de raamdichtingen om eventuele openingen in het venster af te sluiten. Blokkeer de raamadapter op de gewenste lengte met behulp van de meegeleverde raamadapter stop. Indien gewenst kan je het raam vastzetten met het L-ijzer en 2 schroeven.

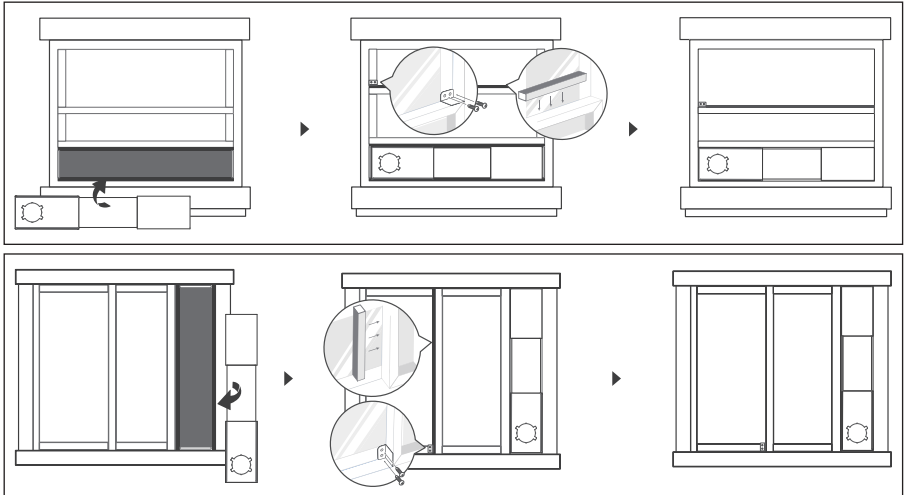

4. Bevestig het koppelstuk op de raamadapter.

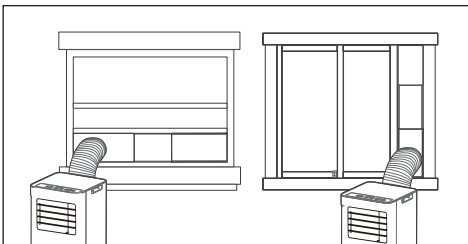

## INSTALLATIE MUURUITLAAT

De luchtuitlaatslang moet geplaatst worden tijdens de instelling COOL of AUTO. Tijdens de instelling FAN en DRY heb je de luchtuitlaatslang niet nodig.

1. Maak een opening in de muur ter grootte van de muuradapter (Ø 125 mm) op min. 30 cm en max. 120 cm van de grond. Plaats de muuradapter in de opening en bevestig deze in de muur met de 4 meegeleverde pluggen en schroeven.

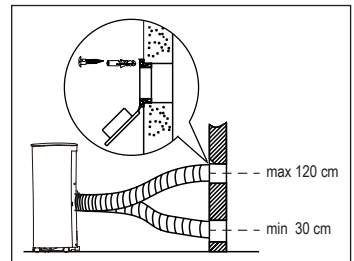

- Plaats het koppelstuk slang/toestel aan de ene kant van de luchtuitlaatslang en het koppelstuk slang/muuradapter op de andere kant van de slang. De koppelstukken klikken vast zodra je deze op de slang duwt.



- Bevestig de slang aan het toestel. De kant van de slang met koppelstuk slang/toestel moet gemonteerd worden op de luchtuitlaat aan de achterkant van het toestel. Schuif het koppelstuk in de houders van de luchtuitlaat. Zorg ervoor dat het haakje op het koppelstuk overeenkomt met de inkeping boven de luchtuitlaat.

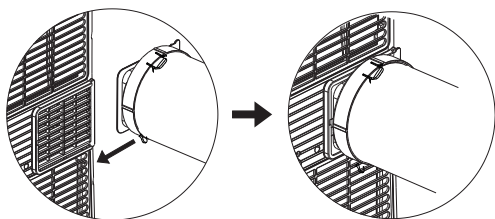

- Bevestig de luchtuitlaatslang op de muuradapter. Vermijd onnodige bochten in de slang.

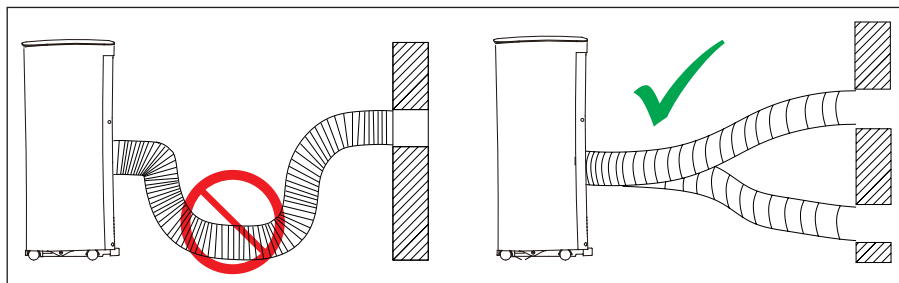

- Wanneer je de airconditioner niet gebruikt, kan je de muuradapter afsluiten met het deksel.



# GEBRUIK

## CONTROLEPANEEL

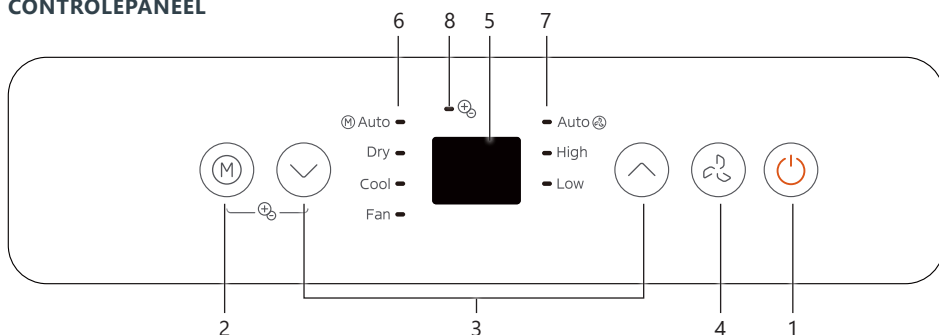

1. Aan/uit-toets
2. Modus-toets
3. Verlagen/verhogen-toetsen
4. Fan-toets
5. Led-display
6. Modus-indicatielampjes
7. Ventilatie-indicatielampjes
8. Ionisatie-indicatielampje

### 1. AAN/UIT-TOETS

Om het toestel aan en uit te schakelen.

### 2. MODUS-TOETS

Met deze toets kan je de gewenste gebruiksinstelling selecteren. Telkens je op de toets drukt, zal de gebruiksinstelling wijzigen: AUTO, COOL, DRY, FAN. Het desbetreffende indicatielampje op het controlepaneel zal oplichten.

#### AUTO

In auto-modus zal de airco automatisch kiezen tussen de modi COOL of FAN en zelf de ventilatiesnelheid aanpassen, afhankelijk van de kamertemperatuur en de ingestelde temperatuur. De airco zal automatisch de kamertemperatuur stabiliseren op de ingestelde temperatuur. Wanneer je gebruik maakt van de auto-modus, kan je de ventilatiesnelheid niet zelf instellen.

#### COOL

In cool-modus zal het toestel koelen. Gebruik de pijltjestoetsen om de gewenste kamertemperatuur in te stellen. Gebruik de fan-toets om de gewenste ventilatiesnelheid in te stellen.

#### DRY

De dry-modus gebruik je om de lucht te ontvochtigen. Bij deze instelling kan je de temperatuur of de ventilatiesnelheid niet instellen. Houd ramen en deuren gesloten, om zo de ontvochtiging optimaal te laten verlopen. Het is niet nodig de luchtuitletlang te plaatsen bij deze functie.

## FAN

In fan-modus gebruik je het toestel als ventilator en kan er geen temperatuur ingesteld worden. Het toestel koelt niet, maar ventileert enkel. Het is niet nodig de luchtuitleatslang te plaatsen bij deze functie.

### 3. VERLAGEN/VERHOGEN-TOETSSEN

De pijltjestoetsen gebruik je om de temperatuurinstelling aan te passen of om de instellingen van de timer aan te passen. Als je beide pijltjes tegelijkertijd ingedrukt houdt gedurende 3 seconden, kan je wisselen tussen Celsius "°C" en Fahrenheit "°F".

### 4. FAN-TOETS

Met deze toets kan je de ventilatiesnelheid instellen. Het desbetreffende indicatielampje zal oplichten op het controlepaneel. Er zijn drie instellingen: Auto (ventilatiesnelheid past zich automatisch aan), High en Low.

## IONISATIE

Dit toestel beschikt over een ionisatie-functie die helpt om de lucht in de ruimte te zuiveren. De ionisator helpt om pollen, stofdeeltjes en andere onzuiverheden uit de lucht te verwijderen, waardoor de lucht frisser en schoner wordt.

### De ionisatie-functie activeren

1. Druk tegelijk op de MODUS-toets (M) en verlagen-toets (⏮) en houd deze 3 seconden ingedrukt.
2. Het LED-display toont "ON" gedurende 3 seconden en het ionisatie-indicatielampje zal oplichten. De ionisator is nu actief en helpt de lucht te zuiveren.
3. Om de functie uit te schakelen, druk opnieuw 3 seconden op dezelfde toetsen.
4. Het LED-display toont "OF" gedurende 3 seconden en het ionisatie-indicatielampje zal uitdoven.

## AFSTANDSBEDIENING

- Gebruik de afstandsbediening op maximum 8 meter van het toestel. Richt de afstandsbediening in de richting van de airco. De ontvangst wordt bevestigd met een biepsignaal.
- De airco zal niet reageren op de afstandsbediening als het signaal geblokkeerd wordt door gordijnen, deuren of andere materialen.
- Zorg ervoor dat de afstandsbediening niet nat wordt. Stel de afstandsbediening niet bloot aan direct zonlicht of warmte.
- Wanneer de infraroodontvanger op het toestel in het zonlicht staat, is het mogelijk dat de airco niet reageert op de afstandsbediening. Zorg er dus voor dat er geen direct zonlicht op de infraroodontvanger staat.
- Wanneer andere elektrische toestellen reageren op de afstandsbediening, verwijder deze toestellen dan uit de buurt van de airco of contacteer de verdeler.
- De afstandsbediening werkt met 2 AAA (R03/LR3) batterijen.
  - Verwijder het afdekplaatje aan de achterkant van de afstandsbediening.
  - Plaats de batterijen, volg hierbij de aanduidingen van + en - aangegeven in de afstandsbediening.
  - Sluit het batterijcompartiment met het afdekplaatje.

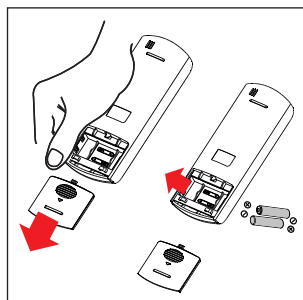

- ⚠ Wanneer je de batterijen verwisselt, worden alle instellingen verwijderd. Bij het plaatsen van nieuwe batterijen moet je de afstandsbediening opnieuw programmeren.
- ⚠ Gebruik geen mengeling van oude en nieuwe batterijen in de afstandsbediening. Gebruik ook geen twee verschillende types van batterijen.
- ⚠ Verwijder de batterijen uit de afstandsbediening wanneer je de afstandsbediening gedurende een langere periode (meer dan 2 maanden) niet gebruikt.
- ⚠ Gebruikte batterijen moet je op de juiste manier recyclen.

## Functietoetsen

### **ON/OFF-toets**

Om het toestel aan en uit te zetten. Op het display verschijnt het symbool .

### ▲ ▼ **Pijltoetsen**

Deze toetsen moet je gebruiken om de ingestelde temperatuur te verhogen of verlagen. Als je de knop ingedrukt houdt gedurende 3 seconden, kan je wisselen tussen Celsius "°C" en Fahrenheit "°F".

### **MODE-toets**

Telkens je op deze toets drukt, verandert de modus-instelling: AUTO, COOL, DRY, FAN. De modus wordt weergegeven op het display van de afstandsbediening en het betreffende indicatielampje op het toestel licht op.

⚠ Met de afstandsbediening krijg je ook de modus HEAT te zien. Het toestel is niet uitgerust met een heat-functie. Als je deze functie selecteert, zal het toestel niet werken.

### **FAN-toets**

Je gebruikt deze toets om de ventilatiesnelheid in te stellen: auto, low of high.

### **SHORTCUT-toets**

Met deze toets kan je een voorkeursinstelling vastleggen en inschakelen.

Als je een bepaalde instelling vaker gebruikt, kan je deze vastleggen door de SHORTCUT-toets gedurende 3 seconden ingedrukt te houden. Het toestel onthoudt dan de instellingen die op het moment van indrukken ingeschakeld zijn. Deze instellingen kunnen zijn: de gebruiksmodus, ingestelde temperatuur, ventilatiesnelheid en eventueel ook de SLEEP-instelling. Op het moment dat je op de SHORTCUT-toets drukt, zal het toestel werken op de eerder vastgelegde instellingen.

Als je de eerste keer, nadat je het toestel hebt aangesloten, op de SHORTCUT-toets drukt, zal het toestel in auto-modus functioneren. Dit is op 26° en de fan-snelheid is auto.

### **TIMER ON-toets**

Druk op deze toets als je het toestel op een bepaald tijdstip wil laten inschakelen. Elke druk op deze knop zal de inschakeltijd met 30 minuten verhogen. Max. in te stellen tijdvertraging is 24 uur. Om automatische inschakeling te annuleren, blijf je op deze toets drukken tot er terug 0.0 op de display staat.

- Druk op de TIMER ON-toets. Op de display verschijnt de laatste instelling van de TIMER ON-instelling.
- Stel de gewenste inschakeltijd in door nogmaals op de TIMER ON-toets te drukken. Telkens je op de TIMER ON-toets drukt, zal de tijd aangepast worden, tot max. 24 uur.
- Na het beëindigen van de instelling, duurt het ongeveer 2 seconden voor de ingestelde temperatuur terug verschijnt op het display.

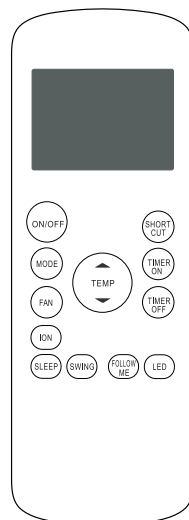

 Als je op de ON/OFF-toets van de afstandsbediening drukt, worden alle timers geannuleerd.

### **TIMER OFF-toets**

Druk op deze toets als je het toestel op een bepaald tijdstip wil uitschakelen. Elke druk op deze toets zal de uitschakeltijd met 30 min verhogen. Max. in te stellen tijdvertraging is 24 uur. Om automatische uitschakeling te annuleren, blijf je op deze toets drukken tot er terug 0.0 op de display staat.

- Druk op de TIMER OFF-toets. Op de display verschijnt de laatste TIMER OFF-instelling.
- Stel de gewenste uitschakeltijd in door nogmaals op de TIMER OFF-toets te drukken. Telkens je op de TIMER OFF-toets drukt, zal de tijd aangepast worden, tot max. 24 uur.
- Na het beëindigen van de instelling, duurt het ongeveer 2 seconden voor de ingestelde temperatuur terug verschijnt op de display.

 Als je op de ON/OFF-toets van de afstandsbediening drukt, worden alle timers geannuleerd.

### **TIMER ON + TIMER OFF**

Je kan beide functies ook gelijktijdig inschakelen. Hierdoor bepaal je wanneer het toestel inschakelt, maar ook wanneer het toestel uitschakelt.

 Deze tijd is telkens vanaf het uur dat je de instelling programmeert. Bijvoorbeeld: het is nu 13:00. Je wil het toestel laten werken van 16:30 tot 18:00. Stel de functie TIMER ON in op 3,5 u en de TIMER OFF op 5,0 u.

### **ION-toets**

Druk op deze knop om de ionisator te activeren. De ionisator helpt om pollen, stofdeeltjes en andere onzuiverheden uit de lucht te verwijderen, waardoor de lucht frisser en schoner wordt.

### **SLEEP-toets**

Deze instelling kan je selecteren wanneer je gaat slapen. Het behoudt de comfortabele temperatuur en bespaart energie. Deze functie kan je instellen bij de modi COOL en AUTO. Op de display verschijnt het symbool . Je kan deze instelling annuleren door op de ON/OFF, FAN, SLEEP of MODE-toets te drukken.

Wanneer je deze instelling selecteert, zal de ingestelde temperatuur binnen 30 min. met 1°C stijgen. Na nog 30 min. zal de temperatuur opnieuw met 1°C stijgen. Deze temperatuur zal aangehouden blijven voor de komende 7 uur. Na deze tijd gaat de temperatuur terug naar de origineel ingestelde temperatuur en wordt de SLEEP-instelling beëindigd.

 Deze instelling kan niet geselecteerd worden bij de FAN en DRY-instellingen.

### **SWING-toets**

Deze functie is niet beschikbaar op dit toestel.

### **FOLLOW ME-toets**

Met de FOLLOW ME-functie wordt de omgevingstemperatuur gemeten door de afstandsbediening in plaats van door het toestel.

- Leg de afstandsbediening op de plaats waar je de ingestelde temperatuur wilt bekomen. Bij de AUTO en COOL - instelling zorgt deze functie voor de optimale temperatuur.
- Druk op de FOLLOW ME-toets om de functie te activeren. De afstandsbediening zal om de 3 minuten een signaal sturen naar de airconditioner. Op de display verschijnt het symbool .
- Druk opnieuw op de knop om de functie te annuleren.

**LED-toets**

Druk op deze knop om alle indicatielampjes van de display uit te schakelen, bvb. als je het toestel 's nachts gebruikt. Druk nog een keer op de knop om de display terug in te schakelen.

## REINIGING EN ONDERHOUD

### DRAINAGE

#### Permanente drainage

Tijdens de modi AUTO, COOL en DRY kan je een permanente drainage gebruiken.

1. Verwijder de drainage-afsluiting (rubber dopje in het midden, achteraan het toestel).
2. Bevestig de drainageslang aan de drainage-opening.
3. Zorg ervoor dat het water op een veilige en permanente manier kan wegvloeien.



#### Drainage bij P1 code

Wanneer je geen gebruik maakt van de permanente drainage, zal het water opgevangen worden in de drainagebak, onderaan het toestel. Wanneer deze vol is, zal je enkele biepsignalen horen en op de display verschijnt de code "P1". De ontvochtiging of airconditioning zal stoppen. De ventilator blijft wel werken, dit is normaal.

1. Verplaats het toestel voorzichtig naar een plaats waar je het water makkelijk kan laten wegvloen.
2. Verwijder de afsluiting van de drainage opening onderaan het toestel. Het water zal nu wegvloen.
3. Nadat het water volledig verwijderd is, plaats je de afsluiting terug op de drainage opening. Je kan nu het toestel terug opstarten. Let er op dat de code "P1" op de display verdwijnt. Indien de code niet onmiddellijk verdwijnt, kan je enkele malen proberen om het toestel uit en terug in te schakelen. Wanneer de code zich blijft herhalen, moet je contact opnemen met de servicedienst.

⚠ Installeer altijd eerst de drainage afsluiting, voordat je het toestel terug aanzet.

### REINIGING

- ⚠ Verwijder steeds de stekker uit het stopcontact alvorens het toestel te reinigen.
- ⚠ Gebruik geen chemische of schurende producten om het toestel te reinigen.
- ⚠ Was het toestel nooit met water of een andere vloeistof, dit kan elektrocutie tot gevolg hebben.
- ⚠ Wanneer het elektrisch snoer beschadigd is, moet het vervangen of hersteld worden door de dienst na verkoop van de fabrikant of een gekwalificeerd persoon.

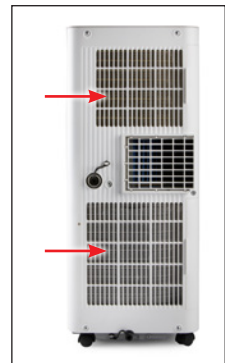

## Luchtfilters

Het toestel bevat 2 luchtfilters. Om te voorkomen dat de ventilator slecht gaat werken door stof in de filter, reinig je best de luchtfilters om de 2 weken door ze langs de buitenkant te stofzuigen.

Geef de filters 1 à 2 keer per jaar een grondige reiniging door ze te verwijderen en te wassen:

1. Verwijder beide filters.



2. Reinig de filters in lauw water met een mild detergent.
3. Spoel de filters grondig en laat deze aan de lucht drogen.
4. Als de filters volledig droog zijn, kan je deze terug in het toestel plaatsen.

## Behuizing

Gebruik een vochtige, zachte doek en een beetje mild detergent om de buitenkant van het toestel te reinigen. Maak het toestel achteraf grondig droog met een zachte, droge doek.

## OPBERGEN

Voor je het toestel opbergt voor een langere tijd, kan je best eerst het volgende doen, om schade aan het toestel te voorkomen:

1. Verwijder al het water uit het toestel met behulp van de drainage.
2. Zet het toestel daarna aan op de FAN-instelling. Laat het toestel gedurende een halve dag in een verwarmde ruimte werken. Zo kan het toestel volledig drogen aan de binnenkant en voorkom je schimmelvorming.
3. Zet het toestel uit, verwijder de stekker uit het stopcontact en verwijder de batterijen uit de afstandsbediening.
4. Maak de filter schoon en plaats deze terug in het toestel.
5. Berg het toestel op in een droge, donkere ruimte.

## PROBLEMEN EN OPLOSSINGEN

PROBLEMEN	OPLOSSINGEN
Het toestel werkt niet wanneer je op de aan/uit-toets drukt.	<ul style="list-style-type: none"> <li>• Op de display staat P1: verwijder het water uit het toestel.</li> <li>• De kamertemperatuur is lager dan de ingestelde temperatuur op het toestel. Pas de temperatuur op het toestel aan.</li> </ul>
De ruimte koelt niet voldoende af.	<ul style="list-style-type: none"> <li>• De ramen en deuren zijn niet gesloten. Zorg ervoor dat alle ramen en deuren gesloten zijn.</li> <li>• Er zijn warmte producerende toestellen in de ruimte. Verwijder indien mogelijk de warmtebronnen.</li> <li>• De luchtuitlaatslang is niet aangesloten of geblokkeerd. Sluit de slang aan en zorg ervoor dat ze naar behoren kan functioneren.</li> <li>• De ingestelde temperatuur is te hoog. Pas de ingestelde temperatuur aan.</li> </ul>
Het toestel maakt te veel lawaai of zorgt voor trillingen.	<ul style="list-style-type: none"> <li>• De vloer is niet recht of vlak genoeg. Plaats het toestel op een rechte, vlakke ondergrond, indien mogelijk.</li> <li>• De luchtfilters zijn vuil. Reinig de luchtfilters.</li> </ul>
Het toestel maakt een gorgelend geluid.	<ul style="list-style-type: none"> <li>• Het geluid komt van de koelvloeistof in het toestel. Dit is normaal.</li> </ul>
Op de display staat de foutmelding P1.	<ul style="list-style-type: none"> <li>• De drainagebak is vol. Maak hem leeg volgens de instructies onder "Drainage bij P1 code".</li> </ul>
Op de display staat een E-foutmelding.	<ul style="list-style-type: none"> <li>• Neem contact op met de klantendienst van de winkel van aankoop of van DOMO.</li> </ul>

## RICHTLIJNEN



Dit symbool op het product of op de verpakking wijst erop dat dit product niet als huishoudafval mag worden behandeld. Het moet naar een plaats worden gebracht waar elektrische en elektronische apparatuur wordt gerecycleerd. Als je ervoor zorgt dat dit product op de correcte manier wordt verwijderd, voorkom je mogelijk voor mens en milieu negatieve gevolgen die zich zouden kunnen voordoen in geval van verkeerde afvalbehandeling. Voor meer details in verband met het recycleren van dit product, neem je best contact op met de gemeentelijke instanties, het bedrijf of de dienst belast met de verwijdering van huishoudafval of de winkel waar je het product hebt gekocht.



Het verpakkingsmateriaal is recycleerbaar. Behandel de verpakking milieubewust.



### VERWIJDERBARE BATTERIJ

Het toestel werkt met een batterij, die ook na gebruik niet met het huisvuil mag worden afgevoerd. Je kan het toestel naar een inzamelpunt van afgedankte elektrische toestellen (Recupel) in de buurt brengen (containerpark, vakhandel, ...). Batterijen bevatten stoffen die gevaarlijk zijn voor de menselijke gezondheid en voor het milieu.

Verwijder de batterij uit het toestel voordat je het weggooit zoals beschreven in deze handleiding. Recycleer de batterij in overeenstemming met de plaatselijke wettelijke voorschriften en bepalingen. Doorboor de batterij nooit of stel ze niet bloot aan hoge temperaturen; de batterij kan exploderen.



Dit toestel is conform alle Europese vereisten inzake veiligheid, gezondheid en bescherming van het leefmilieu.

De EU-declaratie van dit toestel kan steeds opgevraagd worden bij [info@linea2000.be](mailto:info@linea2000.be)

Chère cliente, cher client,

Merci beaucoup pour votre confiance en DOMO. Nous vous souhaitons beaucoup de plaisir avec votre nouvel achat.

Tous nos produits subissent un contrôle de qualité rigoureux avant d'arriver chez vous. Si malgré cela vous rencontrez un problème avec votre appareil, nous en sommes sincèrement désolés. Sur notre boutique en ligne, vous trouverez une rubrique avec les questions les plus fréquemment posées à propos de nos appareils. Scannez le code QR et jetez-y un coup d'œil !



Si vous n'y trouvez pas de solution à votre problème, n'hésitez pas à contacter notre service clientèle via [info@linea2000.be](mailto:info@linea2000.be). Nos collaborateurs feront tout leur possible pour vous aider !

Cet appareil bénéficie d'une garantie de 2 ans à compter de la date d'achat. Pendant la durée de la garantie, le distributeur est responsable des dommages manifestement dus à un défaut de construction, de fabrication ou de matériau. De tels défauts donneront lieu à la réparation ou au remplacement de l'appareil. Le délai de garantie de 2 ans sera suspendu pendant la durée de la réparation puis recommencera à courir pour la période restante de la garantie. La garantie est accordée sur base de la preuve d'achat, sur laquelle la date d'achat doit être clairement stipulée. Si votre appareil tombe en panne pendant la période de garantie de 2 ans, vous pouvez le ramener au magasin qui vous l'a vendu, accompagné de la preuve d'achat ou, s'agissant d'un achat en ligne, suivre la procédure prévue par la boutique en ligne.

La garantie ne couvre pas les dommages causés à l'appareil, aux accessoires ou aux pièces détachées par :

- l'usure normale due à l'utilisation ;
- le non-respect des instructions d'utilisation, d'entretien et de nettoyage telles que figurant dans le manuel d'utilisation ;
- un raccordement incorrect, par exemple en cas de surtension électrique ;
- une utilisation impropre, brutale ou abusive ;
- des réparations ou des manipulations effectuées par le consommateur ou par des tiers non autorisés ;
- l'utilisation de pièces ou d'accessoires qui ne sont pas recommandés ou fournis par le distributeur.

## CONSIGNES DE SÉCURITÉ

Les consignes de sécurité suivantes doivent être respectées lors de l'utilisation de tout appareil électrique. Les accidents ou dommages causés par le non-respect de ces consignes sont à vos propres risques. Ni le fabricant, ni l'importateur, ni le fournisseur ne peuvent, dans ce cas, en être tenus pour responsables.

- Lisez ces consignes très attentivement.
- Avant la première utilisation, enlevez tous les éléments d'emballage et les éventuels autocollants promotionnels. Veillez à ce que les enfants ne jouent pas avec les matériaux d'emballage.
- Cet appareil ne peut être utilisé que dans un environnement domestique et dans des environnements similaires, tels que :
  - coin-cuisine du personnel dans les commerces, les bureaux et autres environnements professionnels comparables ;
  - fermes ;
  - chambres d'hôtel ou de motel et autres environnements à caractère résidentiel ;
  - chambres d'hôtes ou comparables.
- Cet appareil peut être utilisé par des enfants âgés de 16 ans ou plus et par des personnes présentant un handicap physique ou sensoriel, une capacité mentale limitée ou un manque d'expérience ou de connaissances, à condition que ces personnes soient sous surveillance ou qu'elles aient reçu des instructions sur la manière d'utiliser l'appareil en toute sécurité et qu'elles connaissent les dangers liés à son utilisation.
- Les enfants ne doivent pas jouer avec cet appareil.
- L'entretien et le nettoyage de l'appareil ne peuvent pas être effectués par des enfants, sauf s'ils sont âgés de plus de 16 ans ou sous la surveillance d'un adulte.
- Gardez l'appareil et le cordon électrique hors de portée des enfants.
- Toutes les réparations, en dehors de l'entretien ordinaire de l'appareil, doivent être réalisées par le fabricant ou son service après-vente.

## ⚠ AVERTISSEMENTS ÉLECTRIQUES

- Pour éviter tout accident, cet appareil ne peut pas être actionné via une commande externe comme un minuteur extérieur ou une commande à distance séparée, ni être raccordé à un réseau régulièrement mis sous tension ou hors tension.
- Débranchez l'appareil lorsqu'il n'est pas utilisé ainsi qu'avant d'installer ou d'enlever des pièces et avant de nettoyer l'appareil. Si c'est le cas, mettez d'abord tous les boutons en position « off », puis débranchez la fiche de la prise en la saisissant directement. Ne tirez jamais sur le cordon pour retirer la fiche de la prise.
- Vérifiez avant usage si la tension indiquée sur l'appareil correspond à la tension du réseau électrique de votre domicile.
- L'appareil doit toujours être branché dans une prise de courant placée et mise à la terre conformément aux règles d'installation locales.
- Ne laissez pas le cordon d'alimentation pendre sur une surface chaude, ni sur le rebord d'une table ou d'un plan de travail.
- Tenez le cordon électrique à distance de parties chaudes et ne couvrez pas l'appareil.
- Déroulez complètement le cordon d'alimentation. Ne laissez pas le cordon d'alimentation se coincer sous l'appareil ou pendre autour de celui-ci.
- Pour éviter tout danger, n'utilisez jamais l'appareil si le câble d'alimentation ou la fiche sont endommagés, en cas de dysfonctionnement de l'appareil ou s'il est endommagé. Portez dans ce cas l'appareil au service après-vente de DOMO ou au centre de services qualifié le plus proche, pour contrôle, réparation ou modifications électriques/mécaniques. Ne tentez jamais de réparer cet appareil vous-même.
- Des conditions extrêmes peuvent provoquer des fuites à la batterie.
  - Si le liquide qui s'échappe de la batterie entre en contact avec la peau, retirez tous les vêtements contaminés et rincez immédiatement et abondamment la peau à l'eau et au savon ou prenez une douche. Contactez immédiatement un médecin si la sensation de brûlure persiste.

- Si le liquide entre en contact avec les yeux, rincez-les abondamment à l'eau pendant au moins 15 minutes jusqu'à ce que l'irritation diminue et contactez immédiatement un médecin.
- En cas d'inhalation de vapeurs qui se libèrent, sortez immédiatement à l'air libre et inspirez et expirez profondément. Contactez immédiatement un médecin si vous êtes essoufflé ou ressentez des vertiges ou des maux de tête.
- En cas d'ingestion d'une batterie ou de liquide qui s'échappe d'une batterie, consultez immédiatement un médecin. Ne provoquez pas des vomissements, ne mangez et ne buvez rien.

### **⚠ INSTALLATION**

- Gardez l'appareil éloigné des matériaux inflammables, gaz ou explosifs.
- N'utilisez pas l'appareil à l'extérieur.
- Utilisez toujours l'appareil sur une surface solide, sèche et plane.
- Ne placez jamais cet appareil sur ou à proximité d'un feu au gaz ou d'un feu électrique où il pourrait entrer en contact avec un appareil chaud.

### **⚠ UTILISATION**

- N'utilisez l'appareil que pour l'usage auquel il est destiné.
- N'utilisez pas l'appareil si vous avez les mains mouillées.
- L'utilisation d'accessoires non préconisés par le fabricant peut provoquer un incendie, une électrocution ou des blessures. N'utilisez que les accessoires livrés avec l'appareil.

### **⚠ NETTOYAGE ET ENTRETIEN**

- N'immergez jamais l'appareil, le cordon d'alimentation ou la fiche dans l'eau ou tout autre liquide. Ceci afin d'éviter des chocs électriques ou un incendie.
- Si l'appareil n'est pas correctement entretenu, sa durée de vie peut en être fortement diminuée et une situation de danger en résulter.

## ⚠ AVERTISSEMENTS SPÉCIFIQUES AU PRODUIT

- Ne recouvrez jamais l'entrée ni la sortie d'air afin d'éviter toute surchauffe.
- N'aspergez jamais l'appareil avec de l'eau et ne le placez jamais à proximité d'un point d'eau pour éviter tout risque d'électrocution.
- Ne partagez jamais l'alimentation électrique du climatiseur avec un autre appareil.
- N'insérez jamais d'objets étrangers dans les ouvertures de l'appareil.
- Si vous éteignez l'appareil et que vous le rallumez juste après, le compresseur aura besoin d'au moins 3 minutes pour redémarrer.
- Placez l'appareil à au moins 1 mètre de distance d'un téléviseur ou d'une radio pour éviter des interférences.
- Pour éviter toute décoloration, n'exposez pas l'appareil à la lumière directe du soleil.
- N'inclinez jamais l'appareil à plus de 35° lorsque vous le déplacez. Déplacez toujours le climatiseur à la verticale. Ne le déplacez jamais à l'envers.
- Videz toujours l'eau de l'appareil avant de le ranger afin de prolonger sa durée de vie.
- N'utilisez jamais de produits chimiques pour nettoyer l'appareil, cela risquerait de l'endommager.
- Assurez-vous toujours de couper l'alimentation avant de retirer ou de replacer la grille d'entrée d'air.
- Protégez l'appareil contre l'humidité (condensation, projections d'eau, etc.). Installez-le de manière à ce qu'il ne puisse pas tomber dans l'eau ou un autre liquide. Si cela se produit, débranchez immédiatement la fiche électrique.
- N'utilisez pas le climatiseur dans une pièce humide comme une salle de bain ou une buanderie.
- Laissez un espace libre d'au moins 30 cm tout autour de l'appareil.
- N'actionnez les touches de l'appareil qu'avec les doigts, jamais avec un autre objet.

- Ne retirez aucune partie fixe du climatiseur. N'utilisez pas l'appareil s'il ne fonctionne pas correctement, s'il est tombé ou s'il est endommagé.
- N'utilisez jamais la fiche pour allumer ou éteindre l'appareil. Utilisez toujours les boutons du panneau de commande ou de la télécommande.
- N'utilisez pas l'appareil à proximité de substances facilement inflammables telles que alcool, insecticide, essence, etc.
- Les réparations, la détection de fuites et toutes les autres interventions à l'installation doivent être faites par des personnes qualifiées, munies des certificats requis.
- L'installation doit être effectuée conformément aux instructions. Une installation incorrecte peut provoquer une fuite d'eau, un choc électrique ou un incendie.
- Ne touchez pas l'appareil avec les mains mouillées ou lorsque vous êtes pieds nus.
- Si le climatiseur est renversé alors qu'il fonctionne, coupez l'alimentation électrique et débranchez-le immédiatement. Inspectez l'appareil pour vous assurer qu'il n'est pas endommagé. Si vous pensez que c'est le cas, contactez un technicien ou le service clientèle.
- Débranchez l'appareil en cas d'orage pour éviter tout dommage dû à la foudre.
- Si la fonction de drainage n'est pas utilisée, fixez les deux bouchons en caoutchouc dans les trous de drainage. Rangez soigneusement le tuyau de vidange lorsqu'il n'est pas utilisé pour éviter que les enfants ne s'étranglent.
- Ne faites pas passer le cordon sous un tapis ou un revêtement de sol. Ne le couvrez pas avec des tapis ou des objets similaires. Ne le faites pas passer sous des meubles ou des appareils. Éloignez le cordon des zones de passage pour éviter tout risque de trébuchement.
- Débranchez l'appareil immédiatement s'il émet des bruits, odeurs ou fumées inhabituelles.

## ⚠ INFORMATIONS SPÉCIFIQUES CONCERNANT LES APPAREILS CONTENANT DU FLUIDE FRIGORIGÈNE R290

- Lisez attentivement tous les avertissements.
- Lors du dégivrage et du nettoyage de l'appareil, n'utilisez pas d'outils autres que ceux conseillés par le fabricant.
- L'appareil doit être installé dans un espace sans sources continues d'inflammation, par exemple des flammes nues, des appareils électriques ou fonctionnant au gaz en continu.
- Ne pas percer, ne pas brûler.
- Les frigorigènes peuvent être sans odeur.
- L'appareil doit être installé, utilisé et stocké dans une pièce dont la superficie est supérieure à 7 m<sup>2</sup>.
- Cet appareil contient une certaine quantité de frigorigène R290 (reportez-vous à l'étiquette signalétique à l'arrière de l'appareil).
- R290 est un frigorigène conforme aux directives européennes en matière d'environnement. Ne percez jamais le circuit de réfrigération.
- Si l'appareil est installé, utilisé ou stocké dans une zone non-ventilée, la pièce doit être conçue de sorte à éviter toute accumulation de frigorigène, suite à des fuites, pouvant entraîner un incendie ou une explosion à cause de l'inflammation du frigorigène causé par des chauffages, fours électriques ou autres sources d'inflammation.
- L'appareil doit être stocké de sorte à éviter toute défaillance mécanique.
- Toute personne travaillant ou intervenant sur un circuit de fluide frigorigène doit être titulaire d'un certificat valide délivré par un organisme accrédité qui autorise sa compétence à la manipulation des frigorigènes conformément à une évaluation spécifique reconnue par des associations de l'industrie.
- Les réparations doivent être effectuées sur la base des recommandations du fabricant. Les travaux d'entretien et de réparation nécessitant l'assistance d'autres personnes qualifiées doivent être effectués sous la supervision de la personne qualifiée pour l'utilisation de fluides frigorigènes inflammables.



**ATTENTION** : risque d'incendie / matériaux inflammables.

Cet appareil contient un agent réfrigérant inflammable. Cet agent réfrigérant risque donc de s'enflammer en cas d'exposition à une source d'ignition.

## **CONSERVEZ CES CONSIGNES POUR POUVOIR LES CONSULTER ULTÉRIEUREMENT**

*Toutes les images et les descriptions contenues dans ce manuel sont purement indicatives et peuvent différer légèrement de l'appareil effectif.*

### **PARTIES**

1. Panneau de commande
2. Évacuation d'air
3. Roulettes
4. Poignée
5. Vidange permanente
6. Vidange bas
7. Évacuation d'air
8. Arrivée d'air + filtres à air

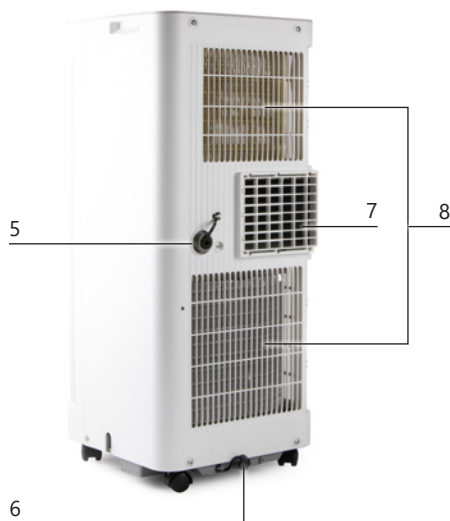

9. Flexible de vidange
10. Tuyau d'évacuation d'air
11. Kit de fixation à la fenêtre
  - a. Adaptateur de fenêtre
  - b. Embout du tuyau/adaptateur de fenêtre
  - c. Joints d'étanchéité pour fenêtre
  - d. Bouchon adaptateur
  - e. Cornière avec vis
12. Kit de fixation murale
  - f. Embout du tuyau/adaptateur mural
  - g. Adaptateur mural
  - h. Vis et chevilles
13. Télécommande avec piles, support et vis
14. Embout du tuyau/appareil



## INSTALLATION

- Enlevez tous les éléments d'emballage et les éventuels autocollants promotionnels.

### INSTALLATION

- Placez la climatisation sur une surface stable et solide, afin de limiter à un minimum les nuisances sonores et les vibrations. Veillez à ce que la surface soit suffisamment solide pour supporter le poids de l'appareil.
- L'appareil est muni de roulettes, pour pouvoir le déplacer facilement. Veillez à ce que la surface soit lisse et plate si vous déplacez seul l'appareil. Soyez prudent lorsque vous déplacez l'appareil sur un tapis. Ne faites jamais rouler l'appareil sur un objet.

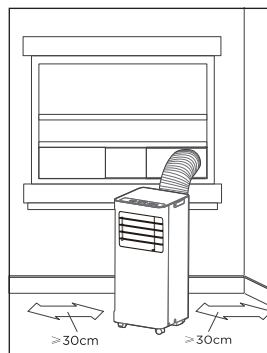

- Le cordon d'alimentation doit toujours être branché dans une prise de courant placée et mise à la terre conformément aux normes et standards locaux.
- Ne placez pas d'objets dans un rayon de 30 cm autour de l'appareil.
- Veillez à ce qu'il n'y ait pas d'obstacles autour de l'évacuation d'air, dans un rayon de 50 cm.
- Assurez vous que la sortie d'air avec tuyau soit orientée vers l'extérieur. L'ouverture vers l'extérieur doit être aussi petite que possible afin qu'aucun air chaud externe ne puisse y pénétrer
- Veillez à ce que le tuyau d'évacuation d'air ne soit pas trop plié lors de l'utilisation.

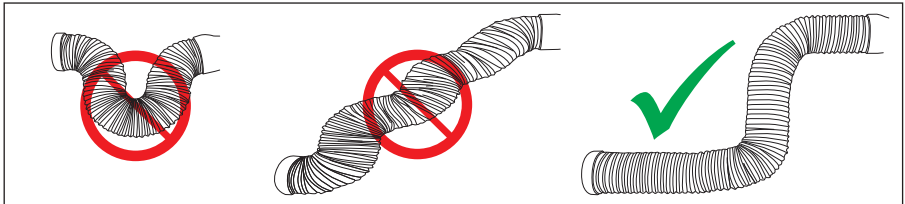
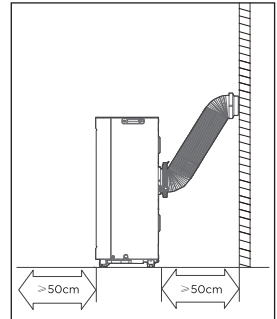

## INSTALLATION DE L'ÉVACUATION DE FENÊTRE

Le tuyau d'évacuation d'air doit être placé pendant le réglage COOL ou AUTO. Vous n'avez pas besoin du tuyau d'évacuation d'air lorsque vous vous trouvez en mode FAN et DRY.

1. Placez le raccord du tuyau/appareil sur une extrémité du tuyau de sortie d'air et le raccord du tuyau/adaptateur de châssis sur l'autre extrémité du tuyau. Les raccords s'enclenchent dès que vous les insérez dans le tuyau.



2. Fixez le tuyau à l'appareil. L'extrémité du tuyau avec le raccord du tuyau/appareil doit être montée sur la sortie d'air à l'arrière de l'appareil. Glissez le raccord dans les supports de la sortie d'air. Assurez-vous que le crochet du raccord correspond à l'encoche au-dessus de la sortie d'air.

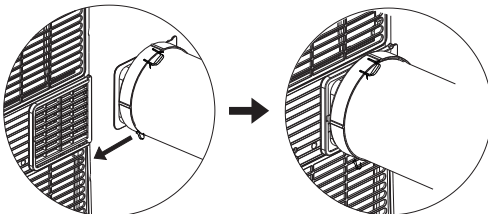

3. Placez l'adaptateur de châssis dans la fenêtre. Celui-ci peut être placé horizontalement ou verticalement. Utilisez les joints d'étanchéité de châssis pour obstruer toutes les ouvertures

dans la fenêtre. Bloquez l'adaptateur de châssis à la longueur désirée à l'aide du bouchon adaptateur de châssis fourni. Si vous le souhaitez, vous pouvez fixer le châssis au moyen de la cornière et de 2 vis.

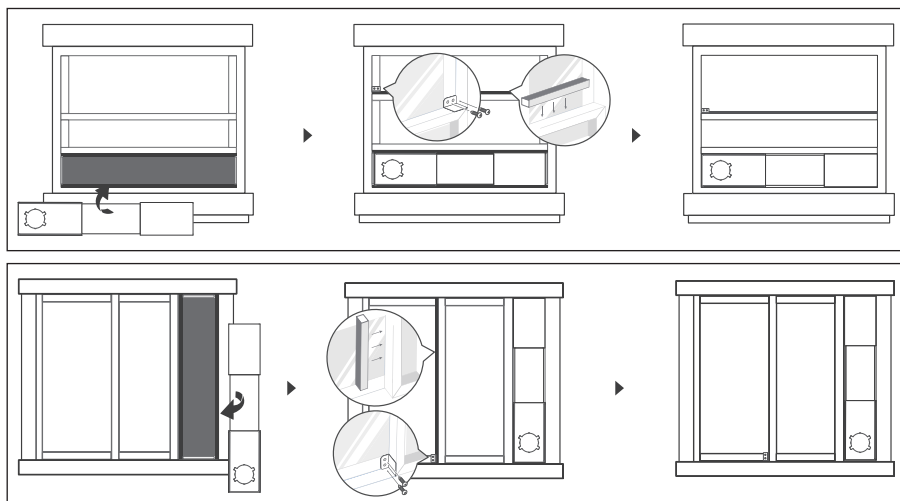

#### 4. Fixez le raccord à l'adaptateur de châssis.

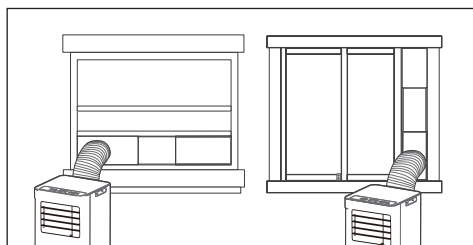

### INSTALLATION DE L'ÉVACUATION MURALE

Le tuyau d'évacuation d'air doit être placé pendant le réglage COOL ou AUTO. Vous n'avez pas besoin du tuyau d'évacuation d'air lorsque vous vous trouvez en mode FAN et DRY.

1. Faites une ouverture dans le mur aux dimensions de l'adaptateur mural (125 mm de diamètre) à au moins 30 cm et au plus 120 cm du sol. Placez l'adaptateur mural dans l'ouverture et fixez-le dans le mur avec les 4 chevilles et vis fournies.

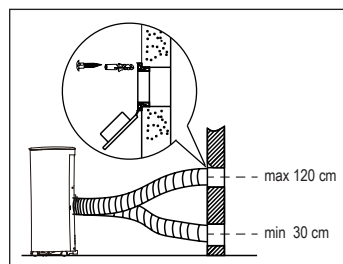

2. Placez le raccord du tuyau/appareil sur une extrémité du tuyau de sortie d'air et le raccord du tuyau/adaptateur mural sur l'autre extrémité du tuyau. Les raccords s'enclenchent dès que vous les insérez dans le tuyau.



3. Fixez le tuyau à l'appareil. L'extrémité du tuyau avec le raccord du tuyau/appareil doit être montée sur la sortie d'air à l'arrière de l'appareil. Glissez le raccord dans les supports de la sortie d'air. Assurez-vous que le crochet du raccord correspond à l'encoche au-dessus de la sortie d'air.

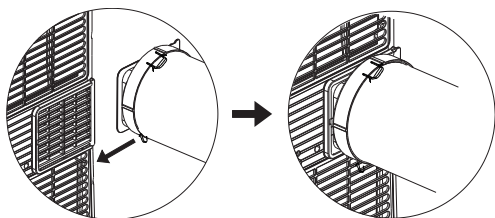

4. Fixez le tuyau de sortie d'air sur l'adaptateur mural. Ne pliez pas le tuyau plus que ce qui est nécessaire.

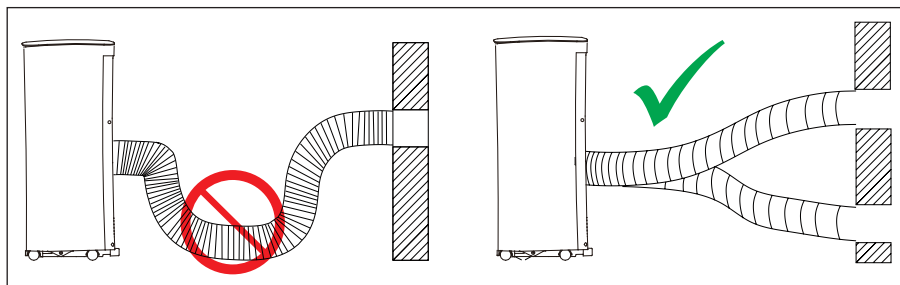

5. Lorsque vous n'utilisez pas le climatiseur, vous pouvez fermer l'adaptateur mural avec le couvercle.



## PANNEAU DE COMMANDE

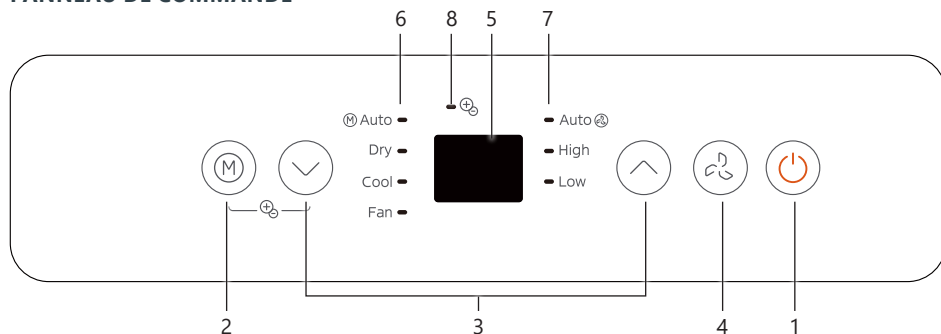

1. Touche Marche/Arrêt
2. Touche Mode
3. Touches de réglage (diminuer/augmenter)
4. Touche Ventilateur
5. Écran LED
6. Voyants d'indication du mode
7. Voyants d'indication de la ventilation
8. Voyant d'indication d'ionisation

### 1. TOUCHE MARCHÉ/ARRÊT

Pour allumer et éteindre l'appareil.

### 2. TOUCHE MODE

Cette touche permet de sélectionner le mode souhaité. Chaque pression sur la touche change le mode : AUTO, COOL, DRY, FAN. Le voyant correspondant sur le panneau de commande s'allume.

#### AUTO

En mode AUTO, le climatiseur choisit automatiquement entre les modes COOL ou FAN et ajuste la vitesse de ventilation en fonction de la température ambiante et de la température réglée. Le climatiseur stabilise automatiquement la température ambiante à la valeur réglée. Lorsque vous utilisez le mode AUTO, vous ne pouvez pas régler la vitesse de ventilation manuellement.

#### COOL

En mode COOL, l'appareil refroidit. Utilisez les touches fléchées pour régler la température souhaitée. Utilisez la touche Ventilateur pour régler la vitesse de ventilation.

#### DRY

Le mode DRY sert à déshumidifier l'air. Dans ce mode, il n'est pas possible de régler la température ni la vitesse de ventilation. Gardez les portes et fenêtres fermées pour optimiser la déshumidification. Il n'est pas nécessaire d'installer le tuyau d'évacuation d'air pour cette fonction.

## FAN

En mode FAN, l'appareil fonctionne comme un ventilateur et il n'est pas possible de régler la température. L'appareil ne refroidit pas, il ventile uniquement. Il n'est pas nécessaire d'installer le tuyau d'évacuation d'air pour cette fonction.

### 3. TOUCHES DE RÉGLAGE

Les touches fléchées permettent d'ajuster la température ou de régler la minuterie. Si vous maintenez les deux touches enfoncées pendant 3 secondes, vous pouvez basculer entre Celsius « °C » et Fahrenheit « °F ».

### 4. TOUCHE VENTILATEUR

Cette touche permet de régler la vitesse de ventilation. Le voyant correspondant s'allume sur le panneau de commande. Il y a trois réglages : Auto (la vitesse s'ajuste automatiquement), High et Low.

## IONISATION

Cet appareil dispose d'une fonction d'ionisation qui aide à purifier l'air de la pièce. L'ioniseur contribue à éliminer le pollen, les particules de poussière et autres impuretés de l'air, rendant ainsi l'air plus frais et plus propre.

### Activation de la fonction ionisation

1. Appuyez simultanément sur la touche MODE (M) et la touche de diminution (v) et maintenez-les enfoncées pendant 3 secondes.
2. L'écran LED affiche « ON » pendant 3 secondes et le voyant d'ionisation s'allumera. L'ioniseur est maintenant actif et aide à purifier l'air.
3. Pour désactiver la fonction, appuyez à nouveau pendant 3 secondes sur les mêmes touches.
4. L'écran LED affiche « OF » pendant 3 secondes et le voyant d'ionisation s'éteindra.

## TÉLÉCOMMANDE

- Utilisez la télécommande à maximum 8 mètres de l'appareil. Dirigez la télécommande vers la climatisation. La réception est confirmée par un signal sonore.
- La climatisation ne réagit pas à la télécommande si le signal est bloqué par des rideaux, des portes ou d'autres matériaux.
- Veillez à ce que la télécommande ne soit pas mouillée. N'exposez pas la télécommande à la lumière directe du soleil ou à la chaleur.
- Lorsque le récepteur infrarouge de l'appareil est exposé au soleil, il est possible que la climatisation ne réagisse pas à la télécommande. Veillez à ce que le récepteur infrarouge ne soit pas directement exposé à la lumière du soleil.
- Si d'autres appareils électriques réagissent à la télécommande, enlevez ces appareils de la proximité de la climatisation ou contactez le distributeur.
- La télécommande fonctionne avec 2 piles AAA (R03/LR3).
  - Enlevez le couvercle à l'arrière de la télécommande en appuyant dessus et en le faisant glisser de la télécommande.
  - Placez les piles dans la télécommande en respectant la polarité indiquée.
  - Refermez le compartiment des piles avec le couvercle.

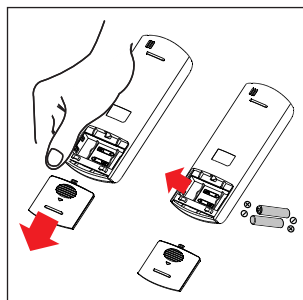

- ⚠ Lorsque vous changez les piles, tous les paramètres sont supprimés. Lorsque vous remplacez les piles, la télécommande doit être reprogrammée.
- ⚠ Ne mélangez pas piles neuves et piles usagées dans la télécommande. N'utilisez pas non plus deux types de piles différents.
- ⚠ Enlevez les piles de la télécommande lorsque vous n'utilisez pas la télécommande pendant une période prolongée (plus de 2 mois).
- ♻ Recyclez de manière adéquate les piles usagées.

## Touches de fonction

### Touche ON/OFF

Pour allumer et éteindre l'appareil. Le symbole  s'affiche à l'écran.

### ▲ ▼ Flèches

Utilisez ces touches pour augmenter ou réduire la température réglée. Si vous maintenez la touche enfoncée pendant 3 secondes, vous pouvez basculer entre Celsius « °C » et Fahrenheit « °F ».

### Touche MODE

Chaque fois que vous appuyez sur cette touche, vous modifiez le paramètre : auto, froid, sec, ventilateur.

⚠ La télécommande vous permet également de voir le mode HEAT. L'appareil n'est pas équipé d'une fonction de chauffage. Si vous sélectionnez cette fonction, l'appareil ne fonctionnera pas.

### Touche VENTILATEUR

Utilisez cette touche pour définir la vitesse de ventilation : auto, low ou high.

### Touche SHORTCUT

Cette touche permet de mémoriser et d'activer un réglage préféré.

Si vous paramétrez souvent l'appareil de la même manière, vous pouvez enregistrer ce réglage en maintenant le bouton SHORTCUT enfoncé pendant 3 secondes. L'appareil retient alors les paramètres actifs au moment où vous maintenez la touche enfoncée. Ces réglages peuvent inclure : le mode d'utilisation, la température réglée, la vitesse de ventilation et éventuellement le réglage SLEEP. Par la suite, l'appareil reviendra à ces paramètres dès que vous enfoncerez la touche « SHORTCUT ».

Si vous cliquez la première fois sur la touche shortcut après que vous ayez branché l'appareil, l'appareil fonctionnera en mode auto. Ceci est au 26°C et la vitesse du ventilateur est auto.

### Touche TIMER ON

Appuyez sur cette touche si vous souhaitez faire démarrer l'appareil à un certain moment. Chaque pression sur ce bouton augmente l'heure d'activation de l'appareil de 30 minutes. Le démarrage différé maximum est de 24 heures. Pour annuler l'activation automatique, continuez à appuyer sur cette touche jusqu'à ce que 0.0 apparaisse à nouveau à l'écran.

- Appuyez sur la touche TIMER ON. À l'écran apparaît le dernier réglage du paramètre TIMER ON.
- Réglez alors l'heure d'activation souhaitée en appuyant à nouveau sur la touche TIMER ON. Chaque fois que vous appuyez sur la touche TIMER ON », l'heure est adaptée, jusqu'à maximum 24 heures.
- Une fois le réglage terminé, il faut environ 2 secondes pour que la température réglée apparaisse à nouveau à l'écran.

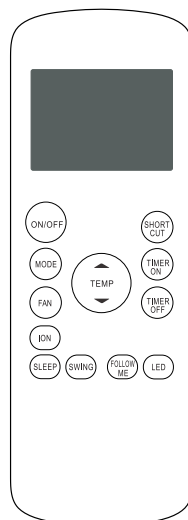

 Si vous appuyez sur le bouton ON/OFF de la commande à distance, toutes les minuteries seront annulées.

### Touche **TIMER OFF**

Appuyez sur cette touche si vous souhaitez éteindre l'appareil à un certain moment. Chaque pression sur ce bouton augmente l'heure d'arrêt de l'appareil de 30 minutes. Le démarrage différé maximum est de 24 heures. Pour annuler l'arrêt automatique, continuez à appuyer sur cette touche jusqu'à ce que 0.0 apparaisse à nouveau à l'écran.

- Appuyez sur la touche **TIMER OFF**. À l'écran apparaît le dernier réglage du paramètre **TIMER OFF**.
- Réglez alors l'heure d'arrêt souhaitée en appuyant à nouveau sur la touche **TIMER OFF**. Chaque fois que vous appuyez sur la touche **TIMER OFF**, l'heure est adaptée, jusqu'à maximum 24 heures.
- Une fois le réglage terminé, il faut environ 2 secondes pour que la température réglée apparaisse à nouveau à l'écran.

 Si vous appuyez sur le bouton ON/OFF de la commande à distance, toutes les minuteries seront annulées.

### **TIMER ON + TIMER OFF**

Vous pouvez activer ces deux fonctions en même temps. Vous déterminerez ainsi quand le climatiseur s'allumera et quand il s'éteindra.

 L'heure l'allumage et d'arrêt de l'appareil dépend de l'heure à laquelle vous programmez la minuterie. Par exemple : il est actuellement 13 h. Vous voulez que l'appareil fonctionne de 16 h 30 à 18 00. Vous devez dans ce cas régler la fonction **TIMER ON** sur 3,5 h, et la fonction **TIMER OFF** sur 5 h.

### Touche **ION**

Appuyez sur ce bouton pour activer l'ioniseur. L'ioniseur contribue à éliminer le pollen, les particules de poussière et autres impuretés de l'air, rendant ainsi l'air plus frais et plus propre.

### Touche **SLEEP**

Vous pouvez sélectionner ce paramètre lorsque vous allez dormir. L'appareil garantit une température confortable et permet d'économiser de l'énergie. Vous pouvez régler cette fonction à l'aide des fonctions **COOL** et **AUTO**. Le symbole  s'affiche à l'écran. Vous pouvez annuler ce paramètre en appuyant sur les touches **ON/OFF**, **FAN**, **SLEEP** ou **MODE**.

Après encore 30 minutes, la température augmente à nouveau de 1°C. Cette température est conservée pour les 7 heures suivantes. Ensuite, la température revient à la température réglée d'origine et le mode **SLEEP** est terminé.

 Ce paramètre ne peut pas être sélectionné pour les modes **FAN** et **DRY**.

### Touche **SWING**

Cette fonction n'est pas disponible sur cet appareil.

### Touche **FOLLOW ME**

Avec la fonction **FOLLOW ME**, la température ambiante est mesurée par la télécommande et non par l'appareil.

- Placez la télécommande à l'endroit où vous voulez connaître la température réglée. Avec les réglages **AUTO** et **COOL**, cette fonction assure une température optimale.

- Appuyez sur la touche FOLLOW ME pour activer la fonction. La télécommande enverra un signal au climatiseur toutes les 3 minutes. Le symbole  s'affiche à l'écran.
- Appuyez de nouveau sur la touche pour annuler la fonction.

#### Touche LED

Appuyez sur cette touche pour éteindre tous les voyants de l'écran, par exemple lorsque vous utilisez l'appareil la nuit. Appuyez de nouveau sur la touche pour rallumer l'écran.

## NETTOYAGE ET ENTRETIEN

### ÉVACUATION D'EAU

#### Vidange permanente

Pendant les modes AUTO, COOL et DRY, vous pouvez utiliser une vidange permanente.

1. Retirez le bouchon de vidange (petit capuchon en caoutchouc situé au centre, à l'arrière de l'appareil).
2. Fixez le tuyau de vidange à l'ouverture de vidange.
3. Assurez-vous que l'eau puisse s'écouler de manière sûre et permanente.



#### Vidange code P1

Lorsque vous n'utilisez pas la vidange permanente, l'eau est collectée dans le bac de vidange situé sous l'appareil. Lorsque ce bac est plein, vous entendrez plusieurs signaux sonores et le code « P1 » s'affichera sur l'écran. La fonction de déshumidification ou de climatisation s'arrête. Le ventilateur continue à fonctionner, ce qui est normal.

1. Déplacez l'appareil avec précaution vers un endroit où vous pouvez facilement évacuer l'eau.
2. Retirez le bouchon de l'ouverture de vidange située sous l'appareil. L'eau s'écoulera alors.
3. Une fois que toute l'eau a été évacuée, remplacez le bouchon sur l'ouverture de vidange.

Vous pouvez maintenant redémarrer l'appareil. Assurez-vous que le code « P1 » disparaisse de l'écran. Si le code ne disparaît pas immédiatement, essayez de mettre l'appareil hors tension puis de le rallumer plusieurs fois. Si le code persiste, contactez le service après-vente.

 Installez toujours le bouchon de vidange avant de remettre l'appareil en marche.

### NETTOYAGE

 Enlevez toujours la fiche de la prise de courant avant de nettoyer l'appareil.

 N'utilisez pas de produits chimiques ou abrasifs pour nettoyer l'appareil.

 Ne lavez jamais l'appareil à l'eau ou avec d'autres liquides car cela pourrait provoquer une électrocution.

 Lorsque le cordon électrique est endommagé, il doit être remplacé ou réparé par le service après-vente du fabricant ou par une personne qualifiée.

## Filtres à air

L'appareil contient 2 filtres à air. Pour éviter que le ventilateur ne fonctionne mal à cause de poussières dans le filtre, il est recommandé de nettoyer les filtres à air toutes les deux semaines en passant l'aspirateur sur leur surface.

Nettoyez soigneusement les filtres en les retirant et en les lavant une ou deux fois par an :

1. Supprimez les deux filtres.

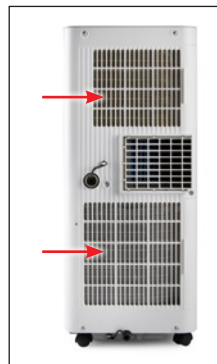

2. Nettoyez les filtres à l'eau tiède avec un détergent doux.
3. Rincez soigneusement les filtres et laissez-les sécher à l'air libre.
4. Une fois les filtres totalement secs, vous pouvez les remettre dans l'appareil.

## Boîtier

Utilisez un chiffon doux humide avec un peu de détergent doux pour nettoyer l'extérieur de l'appareil. Séchez ensuite l'appareil entièrement avec un chiffon sec et doux.

## STOCKAGE

Avant de stocker l'appareil pour une plus longue durée, procédez comme suit pour éviter tout dommage à l'appareil :

1. Enlevez toute l'eau de l'appareil à l'aide du tuyau de vidange.
2. Mettez ensuite l'appareil en mode « ventilateur », laissez l'appareil allumé une demi-journée dans une salle chauffée. L'appareil peut de cette manière entièrement sécher à l'intérieur. Vous évitez de la sorte la formation de champignons.
3. Éteignez l'appareil, enlevez la fiche de la prise et enlevez les piles de la télécommande.
4. Nettoyez les filtres et replacez-les dans l'appareil.
5. Rangez l'appareil dans un endroit sec et sombre.

## PROBLÈMES ET SOLUTIONS

FR

PROBLÈMES	SOLUTIONS
L'appareil ne fonctionne pas lorsque vous appuyez sur la touche marche/arrêt.	<ul style="list-style-type: none"> <li>• L'écran indique P1 : enlevez l'eau de l'appareil.</li> <li>• La température de la pièce est inférieure à la température réglée sur l'appareil. Adaptez la température sur votre appareil.</li> </ul>
La pièce ne refroidit pas suffisamment.	<ul style="list-style-type: none"> <li>• Les portes et les fenêtres ne sont pas fermées. Veillez à ce que toutes les portes et les fenêtres soient fermées.</li> <li>• Il y a dans la pièce des appareils qui génèrent de la chaleur. Enlevez autant que possible les sources de chaleur.</li> <li>• Le tuyau d'évacuation d'air n'est pas raccordé ou est bloqué. Raccordez le tuyau et veillez à ce qu'il fonctionne correctement.</li> <li>• La température réglée est trop élevée. Adaptez la température réglée.</li> </ul>
L'appareil fait trop de bruit ou génère des vibrations.	<ul style="list-style-type: none"> <li>• Le sol n'est pas suffisamment droit ou plane. Placez l'appareil sur une surface plane, si possible.</li> <li>• Les filtres à air sont sales. Nettoyez les filtres à air.</li> </ul>
Votre appareil fait un bruit d'écoulement d'eau.	<ul style="list-style-type: none"> <li>• Le bruit provient du liquide de refroidissement de votre appareil. C'est normal.</li> </ul>
Le message d'erreur « P1 » apparaît à l'écran.	<ul style="list-style-type: none"> <li>• Le bac de vidange est plein. Videz-le en suivant les instructions reprises à la section « Vidange en cas de code P1 ».</li> </ul>
Le message d'erreur « E » apparaît à l'écran.	<ul style="list-style-type: none"> <li>• Contactez le magasin d'achat ou le service clientèle de DOMO.</li> </ul>



Ce symbole sur le produit ou son emballage indique que ce produit ne peut être traité comme déchet ménager. Il doit plutôt être remis au point de ramassage concerné, se chargeant du recyclage du matériel électrique et électronique. En vous assurant que ce produit est éliminé correctement, vous favorisez la prévention des conséquences négatives pour l'environnement et la santé humaine qui, sinon, seraient le résultat d'un traitement inapproprié des déchets de ce produit. Pour obtenir plus de détails sur le recyclage de ce produit, veuillez prendre contact avec le bureau municipal de votre région, votre service d'élimination des déchets ménagers ou le magasin où vous avez acheté le produit.

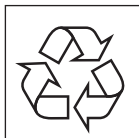

L'emballage est recyclable. Traitez l'emballage écologiquement.



### BATTERIE AMOVIBLE

L'appareil fonctionne avec une batterie que vous ne pouvez pas jeter avec les déchets ménagers, même après utilisation. Rapportez l'appareil à un point de collecte pour les appareils électriques usagés (Recupel) dans votre quartier (parc à conteneurs, magasin spécialisé...). Les batteries contiennent des substances dangereuses pour la santé humaine et l'environnement.

Enlevez la batterie de l'appareil avant de le jeter, comme décrit dans ce mode d'emploi. Recyclez la batterie conformément aux dispositions légales locales. Ne percez jamais la batterie et ne l'exposez jamais à des températures élevées : elle risquerait d'exploser.



Cet appareil est conforme à toutes les exigences européennes en matière de sécurité, de santé et de protection de l'environnement.

La déclaration UE de cet appareil peut être demandée à tout moment à l'adresse suivante : [info@linea2000.be](mailto:info@linea2000.be)

## GARANTIE

Sehr geehrte Kundin, sehr geehrter Kunde,

Vielen Dank für Ihr Vertrauen in DOMO. Wir wünschen Ihnen viel Freude mit Ihrem neuen Kauf.

Alle unsere Produkte durchlaufen eine strenge Qualitätskontrolle, bevor sie bei Ihnen ankommen. Sollten Sie dennoch Probleme mit Ihrem Gerät haben, bedauern wir das sehr. Auf unserer Website finden Sie die häufigsten Fragen zu unseren Geräten. Scannen Sie den QR-Code und werfen Sie einen Blick darauf!



Sollten Sie dort keine Lösung für Ihr Problem finden, zögern Sie nicht, unseren Kundendienst unter [info@linea2000.be](mailto:info@linea2000.be) zu kontaktieren. Unsere Mitarbeiter werden ihr Bestes tun, um Ihnen weiterzuhelfen!

Für dieses Gerät gilt eine Garantiezeit von zwei Jahren ab dem Kaufdatum. Während dieser Garantiezeit übernimmt der Händler die Verantwortung für Mängel, die nachweislich auf Material-, Konstruktions- oder Herstellungsfehler zurückzuführen sind. Derartige Mängel werden dann durch Reparatur oder Austausch des Geräts behoben. Die Garantiezeit von zwei Jahren wird für die Dauer der Reparatur unterbrochen und danach für ihre restliche Dauer weiterlaufen. Die Garantie wird gegen Vorlage des Kaufbelegs gewährt, aus dem das Kaufdatum eindeutig hervorgeht. Wenn Ihr Gerät innerhalb der Garantiezeit von zwei Jahren defekt ist, können Sie es zusammen mit dem Kaufbeleg in das Geschäft bringen, in dem Sie es gekauft haben, oder das Verfahren des entsprechenden Webshops befolgen, wenn es sich um einen Online-Kauf handelt.

Die Garantie deckt keine Schäden an Gerät, Zubehör oder Teilen, die verursacht wurden durch:

- normalen Verschleiß durch den Gebrauch;
- die Nichteinhaltung der Gebrauchs-, Instandhaltungs- und Reinigungsanweisungen in der Anleitung;
- falschen Anschluss, z. B. zu hohe elektrische Spannung;
- unsachgemäße, übermäßige oder anormale Verwendung;
- Reparaturen oder Eingriffe, die vom Verbraucher oder von unbefugten Dritten vorgenommen werden;
- Verwendung von Teilen oder Zubehör, die nicht vom Händler empfohlen oder geliefert wurden.

## SICHERHEITSVORKEHRUNGEN

Wenn Sie elektrische Geräte verwenden, müssen folgende Sicherheitshinweise beachtet werden. Für Unfälle oder Schäden, die durch die Nichtbefolgung dieser Regeln verursacht werden, haften Sie selbst. Weder der Hersteller noch der Importeur oder der Lieferant können in solchen Fällen zur Verantwortung gezogen werden.

- Lesen Sie diese Hinweise sorgfältig durch.
- Entfernen Sie vor dem ersten Gebrauch alle Verpackungsmaterialien und möglichen Werbeaufkleber. Sorgen Sie dafür, dass Kinder nicht mit den Verpackungsmaterialien spielen.
- Dieses Gerät ist nur für den Hausgebrauch und den Gebrauch in ähnlichen Umgebungen geeignet, wie zum Beispiel:
  - Küchenbereich für Mitarbeiter von Geschäften, Büros und anderen ähnlichen beruflichen Umfeldern
  - Bauernhöfe
  - Hotel- und Motelzimmer und andere Bereiche mit wohnungsähnlichem Charakter
  - Gästezimmer oder Ähnliches
- Dieses Gerät darf von Kindern ab 16 Jahren und Menschen mit körperlichen oder sensorischen Behinderungen oder Menschen mit eingeschränkten geistigen Fähigkeiten oder mangelnder Erfahrung bzw. Sachkenntnis unter der Bedingung verwendet werden, dass diese Personen beaufsichtigt werden oder sie eine Anleitung zur sicheren Verwendung des Geräts erhalten haben und sich der Gefahren bei der Verwendung des Geräts bewusst sind.
- Kinder dürfen nicht mit dem Gerät spielen.
- Die Wartung und Reinigung des Geräts darf nicht durch Kinder ausgeführt werden, außer diese sind älter als 16 Jahre oder werden von einem Erwachsenen beaufsichtigt.
- Halten Sie das Gerät und das Netzkabel außer Reichweite von Kindern unter 16 Jahren.
- Sämtliche Reparaturen, abgesehen von der gewöhnlichen Pflege, sind durch den Hersteller oder dessen Kundendienst zu übernehmen.

## ⚠ ELEKTRISCHE WARNHINWEISE

- Zur Vermeidung von Unfällen sollte das Gerät nicht mit einem externen Zusatzgerät, wie z. B. über einen externen Timer oder Fernbedienung, oder an einen Stromkreislauf angeschlossen werden, der regelmäßig ein- und ausgeschaltet wird.
- Netzstecker ziehen, wenn das Gerät nicht in Gebrauch ist, bevor Teile montiert oder abmontiert werden und vor der Reinigung. Falls vorhanden, stellen Sie zunächst alle Knöpfe auf die Position „Aus“ und ziehen Sie anschließend den Stecker direkt am Stecker selbst aus der Steckdose. Ziehen Sie den Stecker nie am Netzkabel aus der Steckdose.
- Vor Gebrauch überprüfen, ob die auf dem Gerät angegebene Spannung mit der elektrischen Spannung des Stromnetzes Ihres Hauses übereinstimmt.
- Das Gerät muss stets an eine Steckdose angeschlossen werden, die gemäß den örtlichen Installationsvorschriften installiert und geerdet wurde.
- Lassen Sie das Netzkabel nicht auf einer heißen Oberfläche oder über einen Tischrand oder eine Arbeitsplatte herunter hängen.
- Das elektrische Kabel von heißen Teilen entfernt halten und das Gerät nicht abdecken.
- Rollen Sie das Netzkabel vollständig ab, um eine Überhitzung des Kabels zu vermeiden. Lassen Sie das Netzkabel nicht unter oder rund um das Gerät hängen.
- Um Gefahren zu vermeiden, verwenden Sie das Gerät niemals, wenn das Stromkabel oder der Stecker beschädigt ist, wenn das Gerät eine Fehlfunktion aufweist oder wenn das Gerät beschädigt ist. Bringen Sie das Gerät in diesem Fall zur Durchsicht, Reparatur oder für elektrische/mechanische Anpassungen zum Kundendienst von DOMO oder zum nächstgelegenen Servicecenter. Versuchen Sie nie, das Gerät selbst zu reparieren.
- Das Auslaufen der Batterien kann unter extremen Umständen auftreten.
  - Wenn die Flüssigkeit aus der Batterie mit der Haut in Berührung kommt, ziehen Sie alle verunreinigten Kleidungsstücke aus und spülen Sie die Haut sofort gründlich mit Wasser und Seife ab oder duschen Sie. Wenden Sie sich

sofort an einen Arzt, wenn Sie weiterhin ein brennendes Gefühl verspüren.

- Wenn die Flüssigkeit mit den Augen in Berührung kommt, spülen Sie sie mindestens 15 Minuten lang reichlich mit Wasser, bis die Reizung nachlässt, und suchen Sie sofort einen Arzt auf.
- Wenn Sie freigesetzte Dämpfe einatmen, gehen Sie sofort an die frische Luft und atmen Sie tief ein und aus. Wenden Sie sich sofort an einen Arzt, wenn Sie Kurzatmigkeit, Schwindel oder Kopfschmerzen verspüren.
- Wenn eine Batterie oder die Flüssigkeit einer Batterie verschluckt wird, suchen Sie sofort einen Arzt auf. Versuchen Sie nicht, Erbrechen auszulösen, und essen oder trinken Sie nicht.

### **⚠ ANSCHLUSS**

- Halten Sie das Gerät von brennbaren Materialien, Gas und explosiven Stoffen fern.
- Verwenden Sie das Gerät nicht im Freien.
- Stellen Sie das Gerät immer auf eine stabile, flache und trockene Oberfläche.
- Stellen Sie das Gerät nicht in der Nähe oder auf einer Gasflamme, einer elektrischen Platte oder an einer Stelle ab, auf der es in Kontakt mit einem Elektroofen oder einem anderen heißen Gerät kommen kann.

### **⚠ GEBRAUCH**

- Gerät nur für den vorgesehenen Zweck verwenden.
- Verwenden Sie das Gerät nicht mit nassen Händen.
- Durch die Verwendung von Zubehör, das nicht vom Hersteller empfohlen oder verkauft wird, besteht die Gefahr von Brand, elektrischen Schläges oder von Verletzungen. Verwenden Sie nur das Zubehör, das mit dem Gerät mitgeliefert wird.

### **⚠ REINIGUNG UND WARTUNG**

- Tauchen Sie das Gerät, das Kabel oder den Stecker auf keinen Fall in Wasser oder andere Flüssigkeiten. Dies dient der Vermeidung von elektrischen Stromschlägen und Feuer.

- Wenn das Gerät nicht gut gewartet wird, kann dies die Lebensdauer des Geräts drastisch verringern und zu Gefahrensituationen führen.

### **⚠️ PRODUKTSPEZIFISCHE WARNHINWEISE**

- Decken Sie niemals die Luftzufuhr- oder Luftauslassöffnungen ab, um Überhitzung zu vermeiden.
- Besprühen Sie das Gerät niemals mit Wasser und stellen Sie es nicht in die Nähe von Wasser, um Stromschläge zu vermeiden.
- Teilen Sie die Stromversorgung der Klimaanlage niemals mit einem anderen Gerät.
- Stecken Sie niemals Fremdkörper in die Öffnungen des Geräts.
- Wenn Sie das Gerät ausschalten und kurz danach wieder einschalten, benötigt der Kompressor mindestens 3 Minuten, um erneut zu starten.
- Stellen Sie das Gerät mindestens 1 Meter von Fernseher oder Radio entfernt auf, um Störungen zu vermeiden.
- Stellen Sie das Gerät nicht in direktes Sonnenlicht, um eine Verfärbung des Geräts zu vermeiden.
- Neigen Sie das Gerät beim Transport niemals um mehr als 35°. Transportieren Sie die Klimaanlage immer aufrecht. Stellen Sie das Gerät niemals auf den Kopf.
- Entfernen Sie stets das Wasser aus dem Gerät, bevor Sie es lagern, um die Lebensdauer des Geräts zu verlängern.
- Verwenden Sie keine chemischen Mittel zur Reinigung des Geräts, da dies das Gerät beschädigen kann.
- Schalten Sie immer den Strom aus, bevor Sie das Lufteinlassgitter entfernen oder einsetzen.
- Schützen Sie die Klimaanlage stets vor Feuchtigkeit wie Kondensation, Spritzwasser usw. Stellen Sie sicher, dass die Klimaanlage nicht in Wasser oder andere Flüssigkeiten fallen kann. Sollte dies dennoch passieren, ziehen Sie sofort den Netzstecker.
- Verwenden Sie die Klimaanlage nicht in feuchten Räumen wie Badezimmer oder Waschküche.
- Sorgen Sie dafür, dass der freie Raum um das Gerät mindestens 30 cm beträgt.

- Betätigen Sie die Tasten des Geräts nur mit den Fingern und niemals mit anderen Gegenständen.
- Entfernen Sie keine festen Teile der Klimaanlage. Verwenden Sie das Gerät nicht, wenn es nicht ordnungsgemäß funktioniert, wenn es heruntergefallen oder beschädigt ist.
- Verwenden Sie niemals den Stecker, um das Gerät ein- oder auszuschalten. Verwenden Sie immer die Tasten am Bedienfeld oder an der Fernbedienung.
- Verwenden Sie das Gerät nicht in der Nähe leicht entzündlicher Stoffe wie Alkohol, Insektiziden, Petroleum usw.
- Reparaturen, Lecksuche und Arbeiten an der Installation müssen von autorisierten Personen mit den entsprechenden Zertifikaten durchgeführt werden.
- Die Installation muss gemäß den Installationsanweisungen erfolgen. Eine falsche Installation kann zu Wasserlecks, Stromschlägen oder Brand führen.
- Berühren Sie das Gerät nicht mit nassen oder feuchten Händen oder barfuß.
- Wenn die Klimaanlage während des Betriebs umgestoßen wird, schalten Sie das Gerät aus und ziehen Sie sofort den Netzstecker. Überprüfen Sie das Gerät, um sicherzustellen, dass es nicht beschädigt ist. Wenn Sie vermuten, dass das Gerät beschädigt ist, wenden Sie sich an einen Techniker oder den Kundendienst.
- Schalten Sie das Gerät bei Gewitter aus und ziehen Sie den Netzstecker, um Schäden durch Blitzschlag zu vermeiden.
- Wenn die Entwässerungsfunktion nicht verwendet wird, setzen Sie beide Gummistopfen in die Entwässerungsöffnungen ein. Bewahren Sie die Gummistopfen sorgfältig auf, wenn Sie sie nicht verwenden, um zu verhindern, dass Kinder daran ersticken.
- Lassen Sie das Kabel nicht unter Teppichen verlaufen. Decken Sie das Kabel nicht mit Teppichen, Läufern oder ähnlichen Abdeckungen ab. Legen Sie das Kabel nicht unter Möbel oder Geräte. Halten Sie das Kabel von Durchgangsbereichen fern, um Stolperfallen zu vermeiden.
- Schalten Sie das Gerät aus und ziehen Sie den Netzstecker, wenn ungewöhnliche Geräusche, Gerüche oder Rauch aus dem Gerät kommen.

## ⚠️ DETAILLIERTE INFORMATIONEN BEZÜGLICH DER GERÄTE MIT DEM KÄLTEMITTEL R290

- Bitte lesen Sie alle Warnhinweise aufmerksam durch.
- Verwenden Sie beim Abtauen oder bei der Reinigung des Geräts keine anderen als vom Hersteller empfohlenen Werkzeuge.
- Das Gerät muss in einem Raum aufbewahrt werden, in dem keine permanent betriebenen Zündquellen vorhanden sind (zum Beispiel: offene Flammen, ein eingeschaltetes Gasgerät oder laufende Elektroheizung).
- Nicht durchstechen oder verbrennen.
- Kältemittel können geruchlos sein.
- Das Gerät muss in einem Raum aufgebaut, verwendet und gelagert werden, der größer als 7 m<sup>2</sup> ist.
- Das Gerät enthält eine gewisse Menge (siehe Typenschild auf der Geräterückseite) des Kältemittels R290.
- Das Kältemittel R290 entspricht den europäischen Umweltrichtlinien. Beschädigen Sie nicht den Kältekreislauf.
- Wird das Gerät in einem unbelüfteten Raum aufgestellt, betrieben oder gelagert, muss der Raum so gestaltet sein, dass sich das Kältemittel bei einer Leackage nicht sammeln und eine Explosions- und Brandgefahr darstellen kann, aufgrund der Entzündung des Kältemittels durch Elektroheizungen, Öfen oder anderen Zündquellen.
- Das Gerät ist so zu lagern, dass mechanische Schäden ausgeschlossen werden.
- Alle Personen, die an einem Kältemittelkreislauf arbeiten oder in ihn eingreifen, müssen im Besitz eines gültigen Zertifikats von einer anerkannten Prüfstelle sein, die ihnen bestätigt, dass sie sicher im Umgang mit Kältemitteln gemäß der anerkannten Spezifikationen sind.
- Reparaturen sind entsprechend der Empfehlungen des Herstellers durchzuführen. Wartungs- und Reparaturarbeiten, bei denen weitere Fachkräfte assistieren müssen, sind unter der Aufsicht der Person, die in der Verwendung von brennbaren Kältemitteln geschult ist, durchzuführen.



**VORSICHT: Brandgefahr / brennbare Materialien**  
Dieses Gerät verwendet ein brennbares Kühlmittel.  
Wenn das Kühlmittel austritt und einer externen  
Zündquelle ausgesetzt ist, besteht Brandgefahr.

## **BEWAHREN SIE DIESE HINWEISE ZUM SPÄTEREN NACHSCHLAGEN AUF**

*Alle Abbildungen und Beschreibungen in dieser Anleitung dienen lediglich Informationszwecken  
und können vom tatsächlichen Gerät abweichen.*

### **TEILE**

1. Bedienfeld
2. Luftauslass
3. Rollen
4. Griff
5. Dauerablauf
6. Unterer Ablauf
7. Luftauslass
8. Lufteinlass + Luftfilter

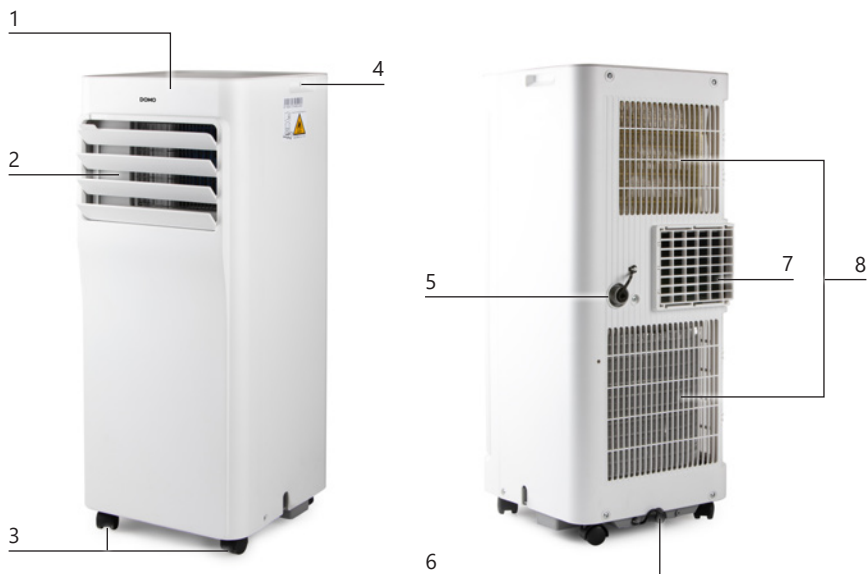

9. Ablaufschlauch
10. Luftauslassschlauch
11. Fensterbefestigung
  - a. Fensteradapter
  - b. Schlauch-/Fensteradapterkupplung
  - c. Fensterdichtungen
  - d. Adapterstopfen
  - e. L-Winkel mit Schrauben
12. Wandbefestigung
  - f. Schlauch-/Wandadapterkupplung
  - g. Wandadapter
  - h. Schrauben und Dübel
13. Fernbedienung inkl. Batterien, Halterung und Schrauben
14. Schlauch-/Gerätekupplung



## INSTALLATION

- Sämtliches Verpackungsmaterial und mögliche Werbeaufkleber entfernen.

### INSTALLATION

- Stellen Sie die Klimaanlage auf einen soliden, stabilen Untergrund, um Lärmbelästigung und Vibrationen zu reduzieren. Achten Sie darauf, dass der Untergrund stark genug ist, um das Gewicht des Gerätes zu tragen.
- Um das Gerät einfach transportieren zu können hat es Rollen. Rollen Sie das Gerät ausschließlich über glatte, flache Böden und nicht über Gegenstände. Beim Rollen über Teppiche sollte man besonders vorsichtig sein.
- Das Netzkabel muss stets an eine Steckdose angeschlossen werden, die gemäß den örtlichen Standards und Normen isoliert und geerdet wurde.

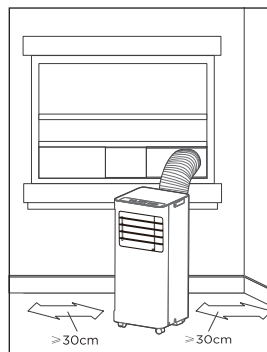

- Achten Sie darauf, dass sich rund um das Gerät 30 cm Freiraum befinden.
- Achten Sie darauf, dass der Luftablassschlauch bei der Montage nicht zu stark gebogen wird und dass sich im Umkreis von 50 cm von der Luftabfuhr keine Hindernisse befinden.
- Achten Sie darauf, dass der Luftauslass mit dem Schlauch nach draußen geführt wird. Halten Sie die Öffnung nach draußen so klein wie möglich, damit warme Außenluft nicht wieder eindringen kann.
- Achten Sie darauf, dass der Luftauslassschlauch während des Betriebs nicht zu stark geknickt ist.

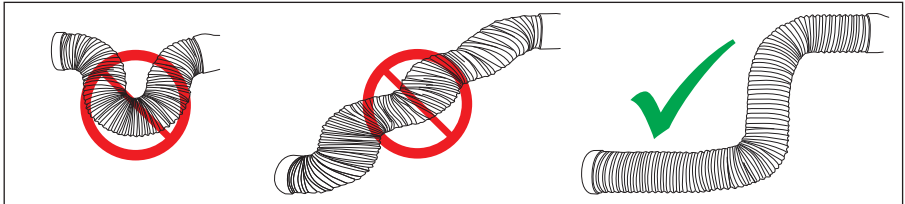
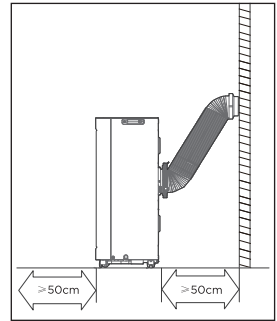

## MONTAGE DER FENSTER-LUFTABFUHR

Der Luftauslassschlauch muss während der Einstellung COOL oder AUTO verwendet werden. Bei den Einstellungen FAN und DRY ist der Luftauslassschlauch nicht erforderlich.

1. Platzieren Sie den Schlauch-/Geräteanschluss auf der einen Seite des Luftauslassschlauches und den Schlauch-/Fensteradapteranschluss auf der anderen Seite des Schlauches. Die Anschlüsse rasten ein, sobald Sie sie auf den Schlauch drücken.



2. Befestigen Sie den Schlauch am Gerät. Die Seite des Schlauches mit Schlauch-/Geräteanschluss muss am Luftauslass auf der Rückseite des Gerätes montiert werden. Schieben Sie den Anschluss in die Halterungen der Luftauslassöffnung. Achten Sie darauf, dass der Haken am Anschluss mit der Einkerbung über dem Luftauslass übereinstimmt.

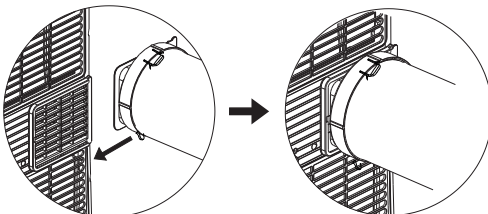

3. Setzen Sie den Fensteradapter in das Fenster ein. Dies kann sowohl horizontal als auch vertikal erfolgen. Verwenden Sie die Fensterdichtungen, um eventuelle Öffnungen im Fenster zu schließen. Setzen Sie die gewünschte Länge des Fensteradapters mit dem mitgelieferten

Fensteradapterstopper fest. Auf Wunsch können Sie das Fenster mit dem L-Eisen und 2 Schrauben befestigen.

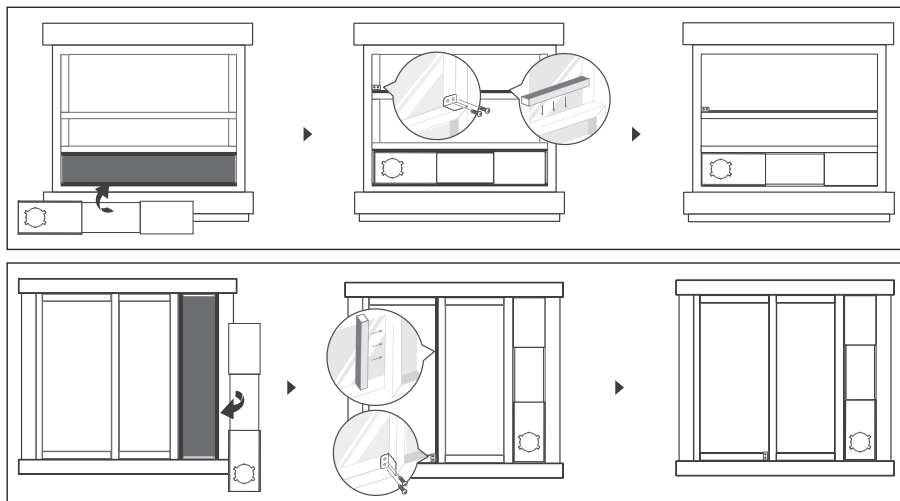

4. Befestigen Sie den Anschluss am Fensteradapter.

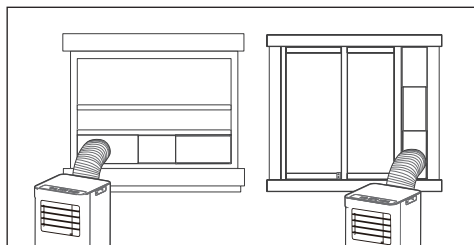

### MONTAGE DER WAND-LUFTABFUHR

Der Luftauslassschlauch muss während der Einstellung COOL oder AUTO verwendet werden. Bei den Einstellungen FAN und DRY ist der Luftauslassschlauch nicht erforderlich.

1. Schaffen Sie eine Wandöffnung in der Größe des Wandadapters (125 mm) mit mindestens 30 cm und max. 120 cm Entfernung vom Boden. Stecken Sie den Wandadapter in die Öffnung und befestigen Sie ihn mit den 4 mitgelieferten Dübeln und Schrauben an der Wand.

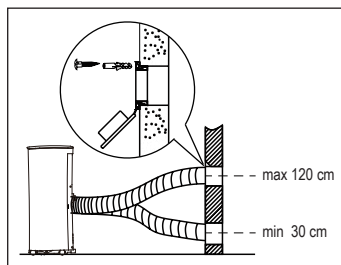

2. Platzieren Sie den Schlauch-/Geräteanschluss auf der einen Seite des Luftauslassschlauches und den Schlauch-/Wandadapteranschluss auf der anderen Seite des Schlauches. Die Anschlüsse rasten ein, sobald Sie sie auf den Schlauch drücken.



3. Befestigen Sie den Schlauch am Gerät. Die Seite des Schlauches mit Schlauch-/Geräteanschluss muss am Luftauslass auf der Rückseite des Gerätes montiert werden. Schieben Sie den Anschluss in die Halterungen der Luftauslassöffnung. Achten Sie darauf, dass der Haken am Anschluss mit der Einkerbung über dem Luftauslass übereinstimmt.

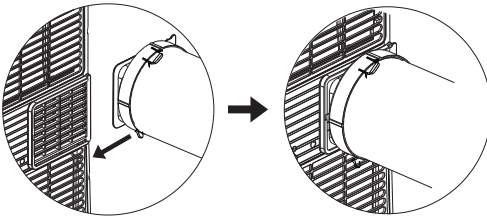

4. Befestigen Sie den Luftauslassschlauch am Wandadapter. Vermeiden Sie unnötige Biegungen im Schlauch.

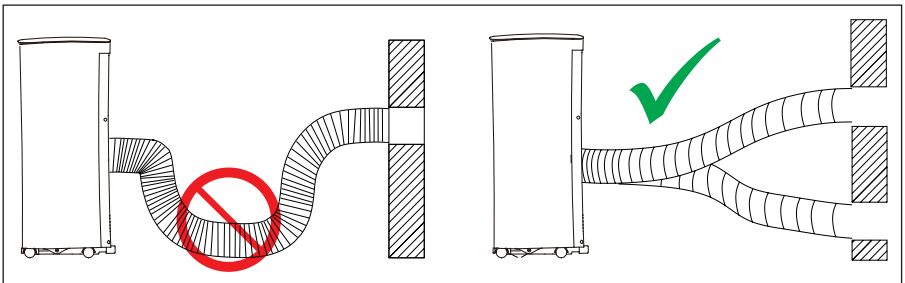

5. Wenn Sie die Klimaanlage nicht benutzen, können Sie den Wandadapter mit dem Deckel schließen.



## BEDIENFELD

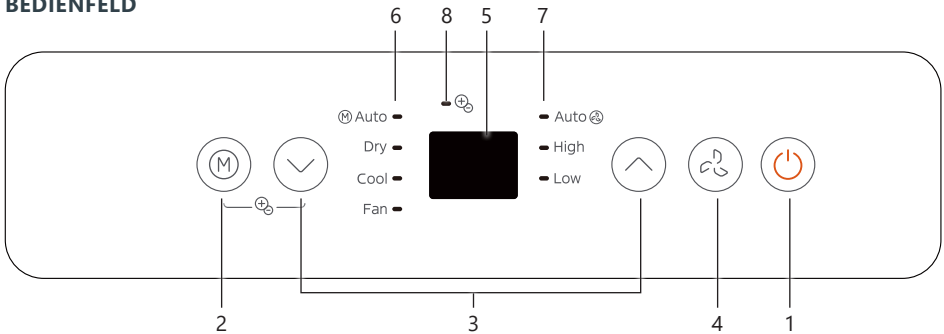

1. Ein-/Aus-Taste
2. Modus-Taste
3. Tasten zum Verringern/Erhöhen
4. Ventilator-Taste
5. LED-Display
6. Modus-Kontrollleuchte
7. Ventilator-Kontrollleuchte
8. Ionisations-Kontrollleuchte

### 1. EIN-/AUS-TASTE

Zum Ein- und Ausschalten des Geräts.

### 2. MODUS-TASTE

Mit dieser Taste können Sie den gewünschten Betriebsmodus auswählen. Bei jedem Druck auf die Taste wechselt der Modus: AUTO, COOL, DRY, FAN. Die entsprechende Kontrollleuchte am Bedienfeld leuchtet auf.

#### AUTO

Im AUTO-Modus wählt die Klimaanlage automatisch zwischen den Modi COOL oder FAN und passt die Lüftergeschwindigkeit je nach Raumtemperatur und eingestellter Temperatur an. Die Klimaanlage stabilisiert die Raumtemperatur automatisch auf den eingestellten Wert. Wenn Sie den AUTO-Modus verwenden, können Sie die Lüftergeschwindigkeit nicht manuell einstellen.

#### COOL

Im COOL-Modus kühlt das Gerät. Verwenden Sie die Pfeiltasten, um die gewünschte Raumtemperatur einzustellen. Verwenden Sie die Ventilator-Taste, um die gewünschte Lüftergeschwindigkeit einzustellen.

#### DRY

Der DRY-Modus dient zur Entfeuchtung der Luft. In diesem Modus können weder die Temperatur noch die Lüftergeschwindigkeit eingestellt werden. Halten Sie Türen und Fenster geschlossen, um die Entfeuchtung zu optimieren. Für diese Funktion ist es nicht erforderlich, den Luftauslassschlauch anzuschließen.

## FAN

Im FAN-Modus funktioniert das Gerät als Ventilator, und es kann keine Temperatur eingestellt werden. Das Gerät kühlt nicht, sondern ventiliert nur. Für diese Funktion ist es nicht erforderlich, den Luftauslassschlauch anzuschließen.

### 3. TASTEN ZUM VERRINGERN/ERHÖHEN

Mit den Pfeiltasten können Sie die Temperatureinstellung oder die Timer-Einstellungen anpassen. Wenn Sie beide Pfeiltasten gleichzeitig 3 Sekunden lang gedrückt halten, können Sie zwischen Celsius „°C“ und Fahrenheit „°F“ wechseln.

### 4. VENTILATOR-TASTE

Mit dieser Taste können Sie die Lüftergeschwindigkeit einstellen. Die entsprechende Kontrollleuchte leuchtet am Bedienfeld auf. Es gibt drei Einstellungen: Auto (die Lüftergeschwindigkeit passt sich automatisch an), High und Low.

### IONISIERUNG

Dieses Gerät verfügt über eine Ionisierungsfunktion, die hilft, die Luft im Raum zu reinigen. Der Ionisator trägt dazu bei, Pollen, Staubpartikel und andere Verunreinigungen aus der Luft zu entfernen, sodass die Luft frischer und sauberer wird.

#### Aktivierung der Ionisierungsfunktion

1. Drücken Sie gleichzeitig die MODE-Taste (M) und die Minus-Taste (⏮) und halten Sie sie 3 Sekunden lang gedrückt.
2. Das LED-Display zeigt „ON“ für 3 Sekunden an und die Ionisations-Kontrollleuchte wird aufleuchten. Der Ionisator ist jetzt aktiv und hilft, die Luft zu reinigen.
3. Um die Funktion zu deaktivieren, drücken Sie erneut 3 Sekunden lang dieselben Tasten.
4. Das LED-Display zeigt „OF“ für 3 Sekunden an und die Ionisations-Kontrollleuchte wird erlöschen.

### FERNBEDIENUNG

- Benutzen Sie die Fernbedienung mit einem maximalen Abstand von 8 m zum Gerät. Richten Sie die Fernbedienung in Richtung des Gerätes. Der Empfang wird mit einem akustischen Signal bestätigt.
- Achten Sie darauf, dass die Fernbedienungssignale nicht durch Gardinen, Türen oder andere Materialien blockiert werden. Diese Dinge stören den Empfang und die Klimaanlage wird nicht funktionieren.
- Achten Sie darauf, dass die Fernbedienung nicht nass wird. Setzen Sie die Fernbedienung nicht direkten Sonnenlicht oder Wärme aus.
- Sorgen Sie dafür, dass der Infrarotempfänger nicht direktem Sonnenlicht ausgesetzt ist. Auch dies stört den Empfang.
- Es ist möglich, dass andere elektrische Geräte auf die Fernbedienung reagieren. Entfernen Sie, wenn möglich, diese Geräte aus der Umgebung der Klimaanlage, oder nehmen Sie Kontakt mit dem Fachhändler auf.

- Die Fernbedienung wird mit zwei AAA (R03/LR3) Batterien betrieben.
  - Entfernen Sie die Abdeckung des Batteriefachs, indem Sie darauf drücken und sie von der Fernbedienung schieben.
  - Legen Sie die Batterien ein. Achten Sie darauf auf die +/- Andeutungen.
  - Schließen Sie das Batteriefach wieder.

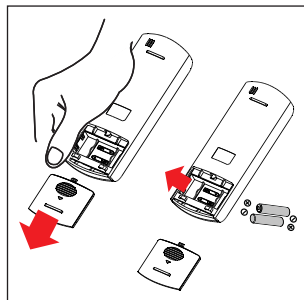

- ⚠ Wenn Sie die Batterien entfernen werden alle Einstellungen der Fernbedienung gelöscht. Beim Einsetzen von neuen Batterien müssen Sie die Fernbedienung erneut programmieren.
- ⚠ Benutzen Sie keine alten Batterien zusammen mit neuen in der Fernbedienung. Vermeiden Sie ebenfalls Batterien von verschiedenen Herstellern zu benutzen.
- ⚠ Sollten Sie das Gerät für längere Zeit nicht benutzen (mehr als 2 Monate) entfernen Sie die Batterien aus der Fernbedienung.
- ⚠ Gebrauchte Batterien müssen korrekt recycled werden.

## Funktionstasten

### **ON-OFF-Taste**

Diese Taste dient zum An- und Abschalten. Auf der Anzeige erscheint das Symbol .

### **PFEIL-Tasten**

Diese Tasten dienen dazu die eingestellte Temperatur zu erhöhen/verringern. Wenn Sie die Taste 3 Sekunden lang gedrückt halten, können Sie zwischen Celsius „°C“ und Fahrenheit „°F“ wechseln.

### **MODE-Taste**

Mit dieser Taste wählen Sie zwischen: AUTO, COOL, DRY, FAN.

⚠ Mit der Fernbedienung sehen Sie auch den Modus HEAT. Das Gerät ist nicht mit einer Heizfunktion ausgestattet. Wenn Sie diese Funktion wählen, funktioniert das Gerät nicht.

### **FAN-Taste**

Mit dieser Taste wählen Sie die Geschwindigkeit des Ventilators: auto, low of high.

### **SHORTCUT-Taste**

Mit dieser Taste können Sie eine bevorzugte Einstellung festlegen und einschalten.

Wenn Sie eine bestimmte Einstellung häufiger verwenden, können Sie sie einstellen, indem Sie die SHORTCUT-Taste 3 Sekunden lang eingedrückt halten. Das Gerät speichert dann die Einstellungen, die zum Zeitpunkt des Drückens eingeschaltet sind. Diese Einstellungen können Folgendes umfassen: den Betriebsmodus, die eingestellte Temperatur, die Lüftergeschwindigkeit und gegebenenfalls auch die SLEEP-Einstellung. Zu dem Zeitpunkt, an dem Sie die SHORTCUT-Taste betätigen, arbeitet das Gerät in Übereinstimmung mit den zuvor festgelegten Einstellungen.

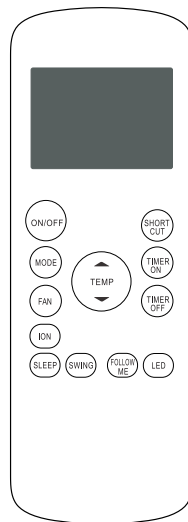

Wenn Sie das erste Mal nach dem Anschließen des Geräts die SHORTCUT-Taste drücken, arbeitet das Gerät im AUTO-Modus. Die Temperatur ist auf 26 °C eingestellt und die Lüftergeschwindigkeit auf Auto.

### **TIMER ON-Taste**

Diese Taste dient dazu, das Gerät zu einer bestimmten Zeit einzuschalten. Jeder Druck auf diese Taste erhöht die Startzeit mit 30 min. Es kann bis zu 24 Stunden Zeitverzögerung eingestellt werden. Um die automatische Einschaltung zu annullieren halten Sie die Taste gedrückt, bis dass auf dem Display 0.0 erscheint.

- Drücken Sie auf die TIMER ON-Taste. Auf dem Display erscheint die letzte Einstellung der TIMER ON -Funktion.
- Stellen Sie nun die gewünschte Startzeit ein, indem Sie nochmals die TIMER-ON-Taste drücken. Jedes Mal, wenn Sie die TIMER ON-Taste drücken, wird die Zeit angepasst (max. bis 24 Std.).
- Nach dem Einstellen der Zeit dauert es etwa 2 sek. bevor die eingestellte Zeit auf dem Display erscheint.

 Durch Drücken der ON/OFF-Taste auf der Fernbedienung werden alle Timereinstellungen gelöscht.

### **TIMER OFF-Taste**

Wählen Sie diese Funktion, wenn Sie das Gerät zu einem speziellen Zeitpunkt abschalten möchten. Jeder Druck auf diese Taste erhöht die Startzeit mit 30 min. Es kann bis zu 24 Stunden Zeitverzögerung eingestellt werden. Um die automatische Abschaltung zu annullieren halten Sie die Taste gedrückt, bis dass auf dem Display 0.0 erscheint.

- Drücken Sie auf die TIMER OFF-Taste. Auf dem Display erscheint die letzte Einstellung der TIMER OFF-Funktion.
- Stellen Sie nun die gewünschte Startzeit ein, indem Sie nochmals die TIMER-OFF-Taste drücken. Jedes Mal, wenn Sie die TIMER OFF-Taste drücken, wird die Zeit angepasst (max. bis 24 Std.).
- Nach dem Einstellen der Zeit dauert es etwa 2 sek. bevor die eingestellte Zeit auf dem Display erscheint.

 Durch Drücken der ON/OFF-Taste auf der Fernbedienung werden alle Timereinstellungen gelöscht.

### **TIMER ON + TIMER OFF**

Sie können auch beide Funktionen gleichzeitig einschalten. Damit bestimmen Sie, wann das Gerät eingeschaltet wird, aber auch, wann das Gerät ausgeschaltet wird.

 Diese Zeit gilt ab dem Zeitpunkt, an dem Sie die Einstellung programmieren. Beispiel: Es ist jetzt 13:00. Sie möchten das Gerät von 16:30 bis 19:00 betrieben. Stellen Sie die Funktion TIMER ON auf 3,5 Stunden ein und TIMER OFF auf 5,0 Stunden.

### **ION-Taste**

Drücken Sie diese Taste, um den Ionisator zu aktivieren. Der Ionisator trägt dazu bei, Pollen, Staubpartikel und andere Verunreinigungen aus der Luft zu entfernen, sodass die Luft frischer und sauberer wird.

### **SLEEP-Taste**

Diese Einstellung können Sie wählen, wenn Sie schlafen gehen. Sie hält eine konstante Temperatur und spart somit Energie. Diese Einstellung kann bei den Funktionen COOL und AUTO dazu gewählt werden. Auf der Anzeige erscheint das Symbol . Um die Einstellung zu annullieren drücken Sie auf eine der folgenden Tasten ON/OFF, FAN, SLEEP oder MODE.

Wenn Sie diese Funktion wählen wird die eingestellte Temperatur innerhalb von 30 min. um 1 °C steigen. Nach weiteren 30 min. wird die Temperatur nochmals um 1 °C steigen. Die dann erreichte Temperatur wird anschließend für die nächsten 7 Std. konstant gehalten. Danach sinkt die Temperatur auf ihre ursprüngliche Einstellung und ist der SLEEP-Modus beendet.

⚠ Diese Funktion kann nicht bei DRY- oder FAN-Funktion gewählt werden.

#### **SWING-Taste**

Diese Funktion ist bei diesem Gerät nicht verfügbar.

#### **FOLLOW ME-Taste**

Bei dieser Funktion wird die Umgebungstemperatur nicht vom Gerät, sondern von der Fernbedienung gemessen.

- Stellen Sie die Fernbedienung an die Stelle, an der Sie die eingestellte Temperatur erreichen möchten. Für die Einstellungen AUTO und COOL sorgt diese Funktion für die optimale Temperatur.
- Drücken Sie die Taste FOLLOW ME, um die Funktion zu aktivieren. Die Fernbedienung sendet alle 3 Minuten ein Signal an die Klimaanlage. Das Symbol  erscheint auf der Anzeige.
- Drücken Sie die Taste erneut, um die Funktion abzubrechen.

#### **LED-Taste**

Drücken Sie diese Taste, um alle Kontrollleuchten auf dem Display auszuschalten, z.B. bei Verwendung des Gerätes in der Nacht. Drücken Sie die Taste erneut, um die Anzeige wieder einzuschalten.

## REINIGUNG UND WARTUNG

### WASSERABFUHR

#### Permanente Drainage

Während der Modi AUTO, COOL und DRY können Sie eine Dauerentwässerung verwenden.

1. Entfernen Sie den Ablassverschluss (Gummistopfen in der Mitte auf der Rückseite des Geräts).
2. Befestigen Sie den Ablaufschlauch an der Ablassöffnung.
3. Stellen Sie sicher, dass das Wasser sicher und dauerhaft abfließen kann.



#### Drainage Hinweis „P1“

Wenn keine permanente Drainage angeschlossen ist, sammelt sich das Kondenswasser im Auffangbehälter unten am Gerät. Sobald der Behälter voll ist, ertönen einige Signaltöne und auf dem Display erscheint „P1“. Der Entfeuchtungs- oder Kühlbetrieb wird gestoppt, der Ventilator läuft weiter (normal).

1. Bringen Sie das Gerät vorsichtig an einen Ort, an dem Sie das Wasser problemlos ablassen können.
2. Entfernen Sie den Verschluss der unteren Drainageöffnung, damit das Wasser abläuft.
3. Nachdem das Wasser vollständig abgelaufen ist, verschließen Sie die Öffnung wieder.

Starten Sie das Gerät neu und prüfen Sie, ob die Anzeige „P1“ erlischt. Falls nicht, schalten Sie das Gerät mehrmals aus und wieder ein. Bleibt die Meldung bestehen, wenden Sie sich an den Kundendienst.

⚠ Verschießen Sie die Drainageöffnung immer, bevor Sie das Gerät erneut einschalten.

## REINIGUNG

⚠ Ziehen Sie immer erst den Stecker aus der Steckdose, bevor Sie das Gerät reinigen.

⚠ Benutzen Sie keine chemischen oder scheuernden Reinigungsmittel.

⚠ Spülen Sie das Gerät niemals mit Wasser ab, da dies zu Kurzschlüssen und Unfällen führen kann.

⚠ Falls das Kabel des Gerätes beschädigt ist, muss dieses durch den Hersteller oder einen qualifizierten Fachhandel repariert werden.

## Luftfilter

Das Gerät enthält 2 Luftfilter. Um eine Fehlfunktion des Ventilators durch Staub im Filter zu verhindern, müssen Sie den Luftfilter nach jeweils zwei Wochen an der Außenseite mit dem Staubsauger reinigen.

Reinigen Sie die Filter gründlich, indem Sie sie ein- bis zweimal im Jahr herausnehmen und abwaschen:

1. Entfernen Sie beide Filter.



2. Reinigen Sie die Filter in lauwarmem Wasser mit einem milden Reinigungsmittel.
3. Spülen Sie die Filter gründlich ab und lassen Sie sie an der Luft trocknen.
4. Wenn die Filter vollständig trocken sind, können Sie sie wieder in das Gerät einsetzen.

## Gehäuse

Das Gehäuse kann mit einem weichen, feuchten Tuch mit etwas mildem Spülmittel abgewaschen werden. Trocknen Sie das Gehäuse nach dem Abwaschen gründlich mit einem weichen, trockenen Tuch ab.

## VERSTAUEN

Bevor Sie das Gerät für eine längere Zeit verstauen, empfehlen wir Ihnen folgende Wartungsschritte:

1. Entfernen Sie sämtliches Wasser mit Hilfe des Drainageschlauchs aus dem Gerät.
2. Stellen Sie bei dem Gerät anschließend die „FAN“-Funktion ein und lassen es einen halben Tag in einem erwärmten Raum stehen. Auf diese Art und Weise kann das Gerät auch von Innen vollständig trocken und wird sich kein Schimmel bilden.

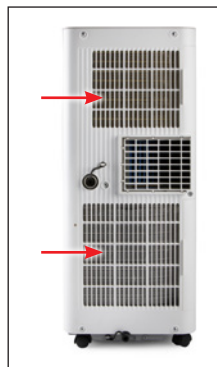

3. Schalten Sie das Gerät danach ab und ziehen Sie den Stecker aus der Steckdose. Entfernen Sie anschließend die Batterien aus der Fernbedienung.
4. Reinigen Sie die Filter und setzen Sie diese wieder ins Gerät ein.
5. Verstauen Sie das Gerät in einem trockenen, dunklen Raum.

## PROBLEME UND LÖSUNGEN

PROBLEME	LÖSUNGEN
Das Gerät springt nicht an, wenn man auf die ON/OFF-Taste drückt.	<ul style="list-style-type: none"> <li>• Auf dem Display steht „P1“. Entfernen Sie das Wasser aus dem Gerät.</li> <li>• Die Zimmertemperatur ist niedriger als die Temperatur, die Sie eingestellt haben. Ändern Sie entsprechend die Temperatureinstellung am Gerät.</li> </ul>
Das Zimmer kühlt nicht entsprechend ab.	<ul style="list-style-type: none"> <li>• Fenster und Türen sind nicht geschlossen. Sorgen Sie dafür, dass Fenster und Türen geschlossen werden.</li> <li>• Es befinden sich wärmeerzeugende Geräte im Raum. Entfernen Sie, wenn möglich, die Wärmequellen.</li> <li>• Der Luftablassschlauch ist nicht angeschlossen oder blockiert. Schließen Sie den Schlauch an und sorgen Sie dafür, dass er nicht zu stark gekrümmt ist.</li> <li>• Die eingestellte Temperatur ist zu hoch. Passen Sie die Temperatureingabe entsprechend an.</li> </ul>
Das Gerät macht zu viel Lärm und sorgt für Vibrationen.	<ul style="list-style-type: none"> <li>• Der Boden, auf dem das Gerät steht, ist nicht flach genug. Stellen Sie das Gerät an einen anderen Platz, wo der Boden flach und eben ist.</li> <li>• Die Luftfilter sind verschmutzt. Reinigen Sie die Luftfilter.</li> </ul>
Das Gerät macht gurgelnde Geräusche.	<ul style="list-style-type: none"> <li>• Die Geräusche kommen vom Kühlmittel im Gerät und sind völlig normal.</li> </ul>
Auf dem Display wird die Fehlermeldung „P1“ angezeigt.	<ul style="list-style-type: none"> <li>• Das Entwässerungsbecken ist voll. Entleeren Sie dieses gemäß den Anweisungen unter „Drainage Hinweis P1“.</li> </ul>
Auf dem Display wird eine E-Fehlermeldung angezeigt.	<ul style="list-style-type: none"> <li>• Wenden Sie sich an das Geschäft, in dem Sie das Gerät gekauft haben oder an den DOMO-Kundendienst.</li> </ul>

## RICHTLINIEN



Dieses Symbol auf dem Produkt oder seiner Verpackung weist darauf hin, dass dieses Produkt nicht als normaler Haushaltsabfall zu behandeln ist, sondern an einem Sammelpunkt für das Recycling von elektrischen und elektronischen Geräten abgegeben werden muss. Durch Ihren Beitrag zum korrekten Entsorgen dieses Produkts schützen Sie die Umwelt und die Gesundheit Ihrer Mitmenschen. Umwelt und Gesundheit werden durch falsches Entsorgen gefährdet. Weitere Informationen über das Recycling dieses Produkts erhalten Sie von Ihrem Rathaus, Ihrer Müllabfuhr oder dem Geschäft, in dem Sie das Produkt gekauft haben.



Das Verpackungsmaterial ist wiederverwertbar. Entsorgen Sie die Verpackung umweltgerecht und führen Sie sie der Wertstoffsammlung zu.



### HERAUSNEHMBARE BATTERIE

Das Gerät wird mit einer Batterie betrieben, die auch nach Gebrauch nicht über den Hausmüll entsorgt werden darf. Sie können das Gerät zu einer Sammelstelle für Elektro-Altgeräte (Recupel) in Ihrer Nähe bringen (Wertstoffhof, Fachgeschäft etc.). Batterien enthalten Stoffe, die gesundheits- und umweltgefährdend sind.

Entfernen Sie die Batterie vor der Entsorgung aus dem Gerät, wie in diesem Handbuch beschrieben. Recyceln Sie die Batterie gemäß den örtlichen Gesetzen und Vorschriften. Durchstechen Sie die Batterie niemals und setzen Sie sie keinen hohen Temperaturen aus; die Batterie könnte explodieren.



Dieses Gerät entspricht allen europäischen Sicherheits-, Gesundheits- und Umweltschutzanforderungen.

Die EU-Erklärung für dieses Gerät kann jederzeit unter [info@linea2000.be](mailto:info@linea2000.be) angefordert werden.

## WARRANTY

Dear Customer,

Thank you very much for placing your trust in DOMO. We hope you enjoy your new purchase.

All our products undergo strict quality control before reaching you. If you still experience any problems with your device, we sincerely regret that. We have collected the most frequently asked questions about our devices on our webshop. Scan the QR code and have a look!



If you cannot find a solution to your problem there, do not hesitate to contact our customer service via [info@linea2000.be](mailto:info@linea2000.be). Our staff will do everything they can to assist you!

This device has a warranty period of 2 years from the date of purchase. During this warranty period, the distributor will assume responsibility for any defects that can be shown to be the result of material, construction or manufacturing errors. Such defects will be remedied by repair or replacement of the device. The 2-year warranty period will be suspended during the repair period and will continue after the repair has taken place for the remaining duration of the warranty period. The warranty will be honoured if proof of purchase clearly showing the date of purchase is provided. If your device becomes defective within the 2-year warranty period, please return it with your proof of purchase to the store you purchased it from or follow the procedure of the relevant webshop if you bought it online.

The warranty does not cover damage to the device, accessories or parts caused by:

- normal wear and tear from use;
- non-compliance with the instructions for use, maintenance and cleaning in the manual;
- incorrect connection, e.g. electrical voltage too high;
- incorrect, heavy-handed or abnormal use;
- repairs or alterations carried out by the consumer or unauthorised third parties;
- use of parts or accessories not recommended nor supplied by the distributor.

## SAFETY INSTRUCTIONS

When using electrical appliances, basic safety precautions should always be taken, including the following. Any injury or damage caused by failure to comply with these rules are at your own risk. Neither the manufacturer, importer, or the supplier may be held liable.

- Read all instructions carefully.
- Make sure all packaging materials and promotional stickers have been removed before using the appliance for the first time. Make sure children cannot play with the packaging materials.
- This appliance is only suitable for use in domestic and similar environments, such as:
  - staff kitchen areas in shops, offices and other working environments;
  - farm houses;
  - by clients in hotels, motels and other residential type environments;
  - bed and breakfast type environments.
- Children should be supervised to ensure that they do not play with the appliance.
- This appliance can be used by children aged from 16 years and above and persons with reduced physical, sensory or mental capabilities or lack of experience and knowledge if they have been given supervision or instruction concerning use of the appliance in a safe way and understand the hazards involved.
- Children shall not play with the appliance.
- Cleaning and user maintenance shall not be made by children unless they are older than 16 or supervised.
- Keep the appliance and its cord out of reach of children younger than 16 years.
- All repairs should be carried out by the manufacturer or its aftersales service.

### ELECTRICAL WARNINGS

- In order to avoid a hazard this appliance must not be supplied through an external switching device, such as a timer or a

separate remote control, or connected to a circuit that is regularly switched on and off by the utility.

- The appliance must be disconnected from its power source when not in use, during service and when replacing parts. If present, first turn all the buttons to the 'off' position, then pull the plug out of the socket by grasping the plug itself. Never pull the cord or appliance to remove the plug from the socket.
- Before use, check carefully that the electric tension and frequency of the power net at your home match the indications on the rating label of the appliance.
- The appliance must be plugged into an appropriate outlet that is installed and grounded in accordance with local installation regulations.
- Do not let the power supply cord hang over the edge of a counter, or touch hot surfaces.
- Keep the power cord away from hot parts and don't cover the appliance.
- Unwrap the cord completely to prevent overheating of the cord. Do not allow the power cord supply to run underneath or around the unit.
- For safety reasons, never use the appliance if the cord, plug, or appliance itself is damaged, or after a malfunction of the appliance. Return the appliance to the DOMO Service Department or its service agent for examination, repair, or electrical or mechanical adjustment. Do not try to repair the appliance yourself.
- Under extreme circumstances, there could be leakage of the battery.
  - If the liquid from the battery comes into contact with the skin, remove all contaminated clothing and immediately wash the skin profusely with soap and water or take a shower. Contact a physician immediately if you continue to feel a burning sensation.
  - If the liquid comes into contact with the eyes, rinse abundantly with water for at least 15 minutes until the irritation subsides and contact a doctor immediately.
  - When inhaling any fumes that were released, immediately move into the fresh air and take a deep breath in and out.

Contact a doctor immediately if you experience shortness of breath, dizziness, or headaches.

- If a battery or the liquid from a battery is swallowed, seek medical assistance immediately. Try not to induce vomiting and do not eat or drink anything.

### **⚠ INSTALLATION**

- Do not place near flammable materials, gases or explosives.
- Do not use or store this appliance outdoors.
- Always use the appliance on a steady, dry and level surface.
- Never place this appliance near a gas stove or electrical stove or in a place where it may come into contact with a warm appliance.

### **⚠ USE**

- Do not use this appliance for other than intended use.
- Do not operate the appliance with wet hands.
- The use of accessories that are not recommended or sold by the manufacturer can cause fire, electrical shock or injuries. Only use the utensils delivered with the appliance.

### **⚠ CLEANING AND MAINTENANCE**

- To protect against electrical shock or burns, do not immerse unit, cord, or plug in water or other liquid.
- Failure to maintain this appliance in a clean condition could adversely affect the life of the appliance and possibly result in a hazardous situation.

### **⚠ PRODUCT-SPECIFIC WARNINGS**

- Never cover the air inlet or air outlet to prevent overheating.
- Never splash water on the unit or place it near water to prevent electrocution.
- Never share the power supply of the air conditioner with another appliance.
- Never insert foreign objects into the openings of the unit.
- When you turn off the unit and want to turn it on immediately afterwards, the compressor will need at least 3 minutes to restart.

- Place the unit at least 1 meter away from TV or radio to prevent interference.
- Never place the unit in direct sunlight to prevent discoloration.
- Never tilt the unit more than 35° when moving it. Always move the air conditioner in an upright position. Never place the unit upside down.
- Always remove the water from the unit before storing it to extend its service life.
- Never use chemical cleaning agents on the unit; this will damage it.
- Always disconnect the power before removing or installing the air inlet grille.
- Make sure the air conditioner is always protected against moisture such as condensation or splashing water. Ensure the unit cannot fall into water or any other liquid. If it does, unplug it immediately.
- Never use the air conditioner in a damp room such as a bathroom or laundry room.
- Ensure a free space of at least 30 cm around the unit.
- Operate the control buttons only with your fingers, never with any other object.
- Never remove fixed parts from the air conditioner. Do not use the unit if it is not functioning properly, has fallen, or is damaged.
- Never use the plug to turn the unit on or off. Always use the buttons on the control panel or the remote control.
- Do not use the unit near flammable substances such as alcohol, insecticides, or petroleum.
- Repairs, leak detection, and work on the installation must be carried out by qualified personnel with the relevant certificates.
- Installation must be performed according to the installation instructions. Incorrect installation can cause water leakage, electric shock, or fire.
- Do not touch the appliance with wet or damp hands or when barefoot.
- If the air conditioner is knocked over during use, turn it off and unplug it immediately. Inspect the unit to ensure there

is no damage. If you suspect damage, contact a technician or customer service.

- Disconnect the unit during thunderstorms and unplug it to prevent damage caused by lightning.
- When the drainage function is not in use, keep both rubber plugs firmly in the drainage openings. Store the plugs carefully when not in use to prevent choking hazards for children.
- Do not run the power cord under carpeting. Do not cover the cord with rugs, runners, or similar coverings. Do not route the cord under furniture or appliances. Arrange the cord away from traffic areas where it cannot be tripped over.
- Disconnect the unit immediately if strange sounds, smells, or smoke come from it.

### **⚠️ SPECIFIC INFORMATION REGARDING APPLIANCES WITH R290 REFRIGERANT GAS**

- Thoroughly read all of the warnings.
- When defrosting and cleaning the appliance, do not use any tools other than those recommended by the manufacturing company.
- The appliance must be placed in an area without any continuous sources of ignition (for example: open flames, gas or electrical appliances in operation).
- Do not puncture and do not burn.
- Refrigerant gases can be odourless.
- The appliance must be installed, used and stored in an area that is greater than 7 m<sup>2</sup>.
- This appliance contains a certain number of grams (see rating label back of unit) of R290 refrigerant gas.
- R290 is a refrigerant gas that complies with the European directives on the environment. Do not puncture any part of the refrigerant circuit.
- If the appliance is installed, operated or stored in a nonventilated area, the room must be designed to prevent the accumulation of refrigerant leaks resulting in a risk of fire or explosion due to ignition of the refrigerant caused by electric heaters, stoves, or other sources of ignition.

- The appliance must be stored in such a way as to prevent mechanical failure.
- Individuals who operate or work on the refrigerant circuit must have the appropriate certification issued by an accredited organisation that ensures competence in handling refrigerants according to a specific evaluation recognized by associations in the industry.
- Repairs must be performed based on the recommendations from the manufacturing company. Maintenance and repairs that require the assistance of other qualified personnel must be performed under the supervision of an individual specified in the use of flammable refrigerants.



**CAUTION:** risk of fire / flammable materials

This appliance uses a flammable refrigerant. If the refrigerant is leaked and exposed to an external ignition source, there is a risk of fire.

## **SAVE THESE INSTRUCTIONS FOR FUTURE REFERENCE**

*All images and descriptions in this manual are purely indicative and may differ slightly from the actual device.*

## **PARTS**

1. Control panel
2. Air outlet
3. Wheels
4. Handle
5. Permanent drainage
6. Bottom drain
7. Air outlet
8. Air inlet + air filters
9. Drain hose
10. Air outlet hose
11. Window connection kit
  - a. Window adapter
  - b. Connecting hose/window adapter
  - c. Window seals
  - d. Adapter plug
  - e. L-iron with screws

- 12. Wall connection kit
  - f. Connecting hose/wall adapter
  - g. Wall adapter
  - h. Screws and plugs
- 13. Remote control including batteries, suspension holder, and screws
- 14. Hose/appliance connector

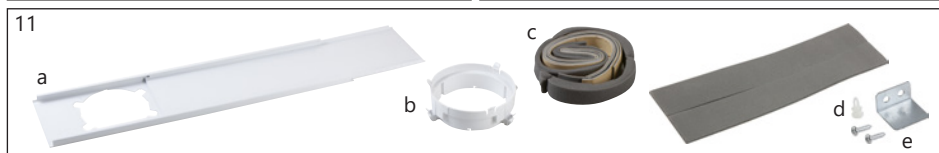
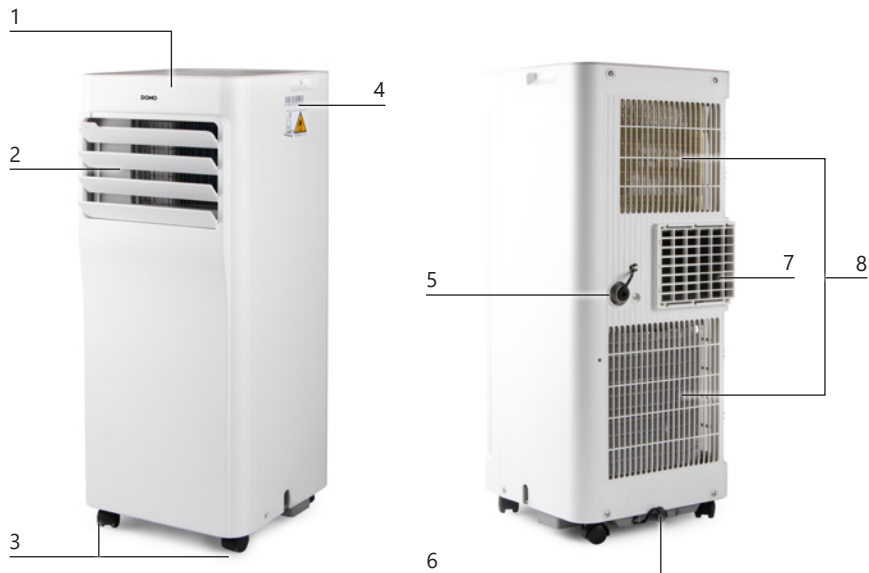

# INSTALLATION

- Remove all packaging materials and any promotional stickers.

## INSTALLATION

- Place the air conditioning on a solid and stable floor, this way you will prevent excessive noise and vibrations. Make sure that the floor is strong enough to support the weight of the appliance.
- The appliance has small wheels for easy moving. Make sure only to move the air conditioning over a flat and level surface. Be careful when moving the air conditioning over carpet. Never roll the unit over an object.
- The plug must be plugged into an appropriate outlet that is installed and grounded in accordance with all local standards and requirements.
- Never place any object within 30 cm round the air conditioning.
- Make sure there is a free surrounding of at least 50 cm around the outlet.
- Make sure that the air outlet is brought out with the hose. Keep the opening to the outside as small as possible so that no warm air from the outside can come back inside.
- Make sure the air outlet hose is not bent during use.

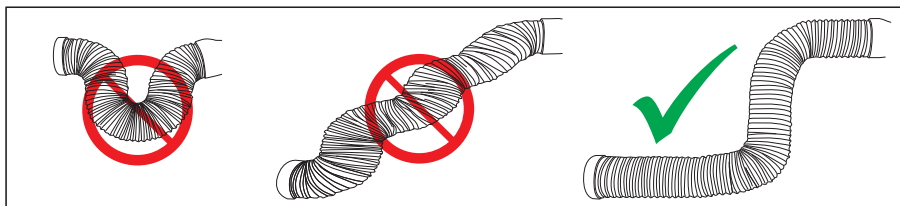
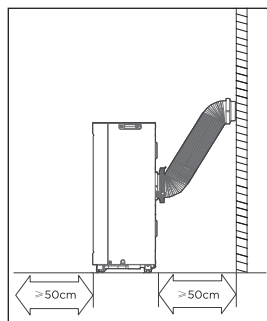
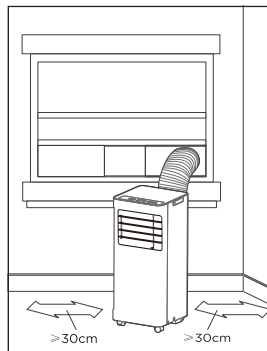

## INSTALLATION OF THE WINDOW KIT

The air outlet hose must be used in the COOL or AUTO mode. During the FAN or DRY mode, you don't need to attach the air outlet hose.

- Place the hose/appliance connector on one side of the air outlet hose and the hose/window adapter connector on the other side of the hose. The connectors snap into place as soon as you push them onto the hose.



2. Attach the hose to the unit. The side of the hose with hose/appliance connector must be mounted on the air outlet at the back of the appliance. Slide the connector into the air outlet holders. Make sure that the hook on the connector matches the notch above the air outlet.

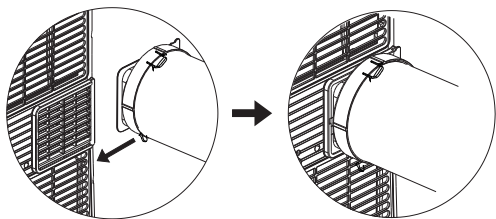

3. Place the window adapter in the window. This can be done both horizontally and vertically. Use the window seals to close any openings in the window. Block the window adapter at the desired length using the supplied window adapter plug. If desired, you can fix the window with the L-iron and 2 screws.

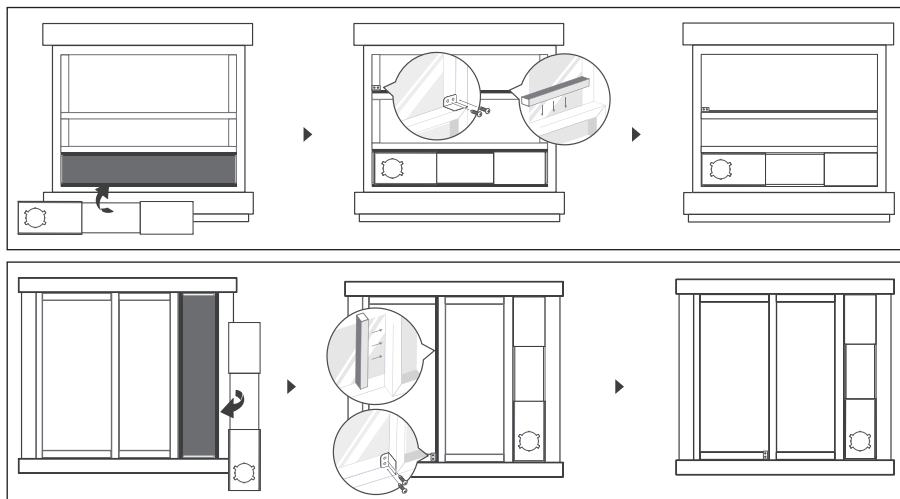

4. Attach the connector to the window adapter.

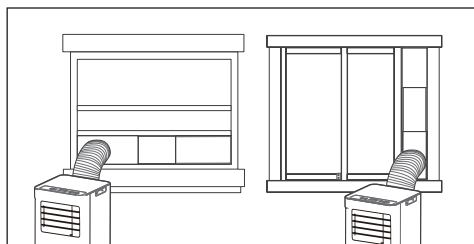

## INSTALLATION WALL KIT

The air outlet hose must be used in the COOL or AUTO mode. During the FAN or DRY mode, you don't need to attach the air outlet hose.

1. Make an opening in the wall the size of the wall adapter ( $\varnothing$  125 mm) at min. 30 cm and max. 120 cm from the floor. Insert the wall adapter into the opening and attach it to the wall using the 4 supplied plugs and screws.

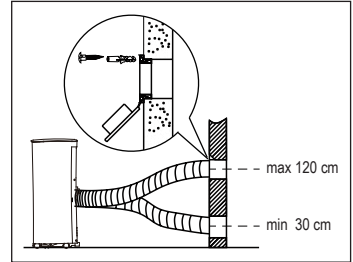

2. Place the hose/appliance connector on one side of the air outlet hose and the hose/wall adapter connector on the other side of the hose. The connectors snap into place as soon as you push them onto the hose.



3. Attach the hose to the unit. The side of the hose with hose/appliance connector must be mounted on the air outlet at the back of the appliance. Slide the connector into the air outlet holders. Make sure that the hook on the connector matches the notch above the air outlet.

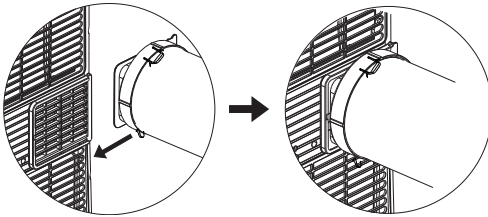

4. Attach the air outlet hose to the wall adapter. Avoid unnecessary bends in the hose.

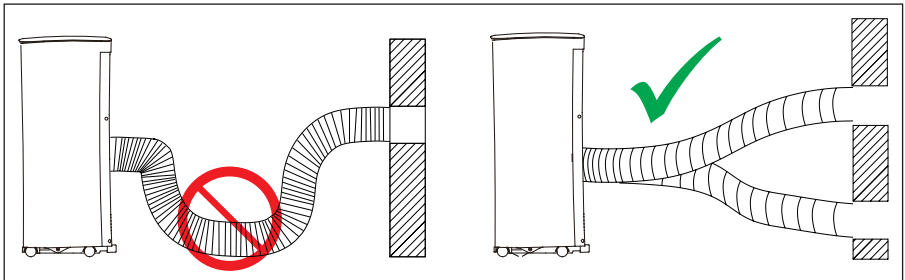

5. When you are not using the air conditioner, you can close the wall adapter off using the cover.



## USE

### CONTROL PANEL

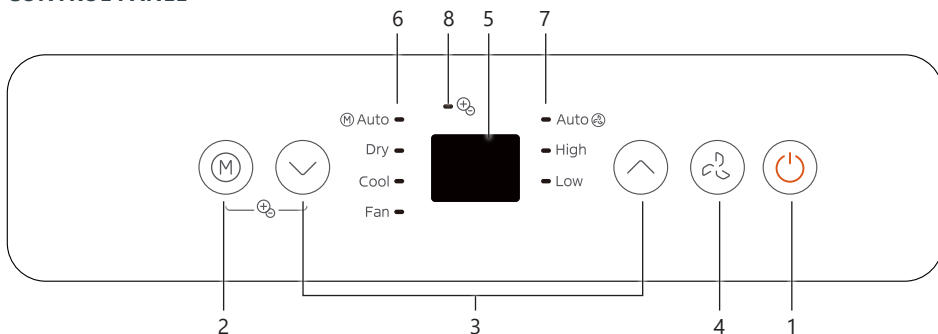

1. On/off touch
2. Mode touch
3. Increase/Decrease touches
4. Fan touch
5. LED display
6. Mode indicator lights
7. Ventilation indicator lights
8. Ionisation indicator light

#### 1. ON/OFF TOUCH

To switch the unit on or off.

#### 2. MODE TOUCH

Use this touch to select the desired operating mode. Each press will change the mode: AUTO, COOL, DRY, FAN. The corresponding indicator light will illuminate.

##### AUTO

In auto mode, the air conditioner automatically selects between COOL or FAN and adjusts the fan speed based on the room temperature and the set temperature. The unit will stabilize the room temperature automatically. Fan speed cannot be set manually in this mode.

##### COOL

In cool mode, the unit will cool the room. Use the Increase/Decrease touches to set the desired temperature. Use the FAN touch to select the fan speed.

## DRY

Use dry mode to dehumidify the air. In this mode, temperature and fan speed cannot be adjusted. Keep windows and doors closed for optimal dehumidification. The air outlet hose does not need to be installed.

## FAN

In fan mode, the unit works as a fan only and does not cool. Temperature cannot be set. The air outlet hose does not need to be installed.

## 3. INCREASE/DECREASE TOUCHES

Use these touches to adjust the temperature or timer settings. Press both arrows simultaneously for 3 seconds to switch between Celsius "°C" and Fahrenheit "°F".

## 4. FAN TOUCH

Use this touch to set the fan speed. The corresponding indicator light will illuminate. There are three settings: Auto (speed adjusts automatically), High, and Low.

## IONIZATION

This unit is equipped with an ionization function that helps to purify the air in the room. The ionizer helps remove pollen, dust particles, and other impurities from the air, making it fresher and cleaner.

### Activating the ionization function

1. Press the MODE button and the DOWN button simultaneously and hold for 3 seconds.
2. The LED display shows "ON" for 3 seconds and the ionisation indicator light will turn on. The ionizer is now active and helps purify the air.
3. To deactivate the function, press the same buttons again for 3 seconds.
4. The LED display shows "OF" for 3 seconds and the ionisation indicator light will turn off.

## REMOTE CONTROL

- The remote control will only function within 8 m of the air conditioning. Point the remote in the direction of the air conditioning. The transmission will be confirmed with a beep signal.
- The air conditioning will not react to the remote if the signal is blocked by curtains, doors or other materials.
- Make sure the remote doesn't get wet. Don't expose the remote to direct sunlight or heat.
- When the infrared sensor on the appliance is positioned in direct sunlight it is possible that it won't react to the remote control. Make sure there is no direct sunlight on the infrared sensor.
- When other electrical appliances are reacting to the remote control, remove them further away from the air conditioning or contact your supplier.
- The remote control works with 2 AAA (R03/LR3) batteries.
  - Remove the cover of the battery compartment, by pressing down on it and sliding it out of the remote.
  - Place the batteries, make sure to follow the indications + and - indicated in the battery compartment.
  - Place the cover back on the battery compartment.

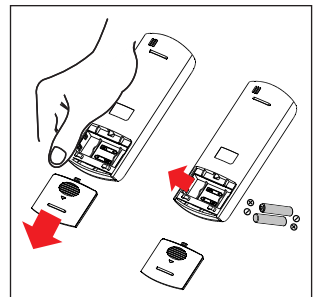

- ⚠ When removing the batteries all selections will be deleted. When placing new batteries you have to reinstall all the selections.
- ⚠ Do not mix old and new batteries in the remote control. Do not use two different types of batteries in the remote control.
- ⚠ Remove the batteries from the remote, when you won't use it for a longer period of time. (more than two months)
- ♻ Recycle used batteries correctly.

## Function buttons

### **ON/OFF button**

To turn the unit on or off. The  symbol appears on the display

### **Arrow buttons**

These buttons must be used for setting the temperature. If you hold the button down for 3 seconds, you can switch between Celsius '°C' and Fahrenheit '°F'.

### **MODE button**

When pressing this button you can select the different functions: cool, fan, dry, auto.

⚠ You will also see a HEAT mode on the remote control. The unit is not equipped with a HEAT function. If you select this function, the unit will not work.

### **FAN button**

When pressing this button you can select the desired fan speed: auto, low or high.

### **SHORTCUT button**

With this button you can set and switch on a preferential setting.

If you use a certain setting more often, you can set this by pressing the SHORTCUT button for three seconds. The appliance then remembers the settings that are switched on at the moment of pressing. These settings can include: the operating mode, set temperature, fan speed, and optionally the SLEEP setting. The moment you press the SHORTCUT button, the appliance will work at the previously determined settings.

If you push the shortcut button, the first time after you've connected the appliance, the system will be automatically in auto-function. This means 26° and the fan-speed is auto.

### **TIMER ON button**

Use this button if you want the air conditioning to start working at a certain time. Every press of this button will elevate the current time. The max. timer setting is 24 hours. For cancelling the auto on function you keep on pressing the TIMER ON button until "0.0" is displayed.

- Press the TIMER ON button. The display will show the last setting of the TIMER ON mode.
- Press the TIMER ON button again to start setting the delay time you want the air conditioning to start working. Every time you press the timer the delay time will change. Max. delay timer setting is 24 hours.
- After setting the timer, it takes about 2 sec. before the set temperature will be displayed again.

⚠ Pressing the ON/OFF button on the remote control will cancel all timers.

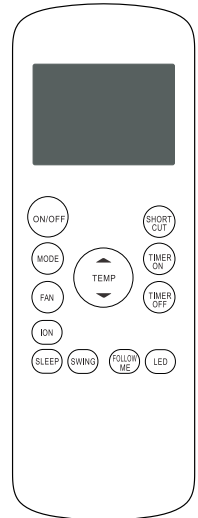



### TIMER OFF button

Press this button if you want your air conditioning to shut down at a certain time. You can elevate the current time every time you press the button. Max timer setting is 24 hours. For cancelling the auto off function you keep on pressing the TIMER OFF button until "0.0" is displayed.

- Press the TIMER OFF button. The display will show the last setting of the TIMER OFF mode.
- Press the TIMER OFF button again to start setting the delay time you want the air conditioning to stop working. Every time you press the timer the delay time will change. Max to set delay time is 24 hours.
- After setting the timer, it takes about 2 sec. before the set temperature will be displayed again.

⚠ Pressing the ON/OFF button on the remote control will cancel all timers.

### TIMER ON + TIMER OFF

You can also switch on both functions simultaneously. This determines when you switch on the appliance, but also when the appliance switches off.

⚠ The set time is always counted from the hour of programming. For example: it is 1 pm. You want the appliance to work from 4:30 to 6 pm. Set the TIMER ON on 3.5 h and TIMER OFF on 5.0 h.



### ION button

Press this button to activate the ionizer. The ionizer helps remove pollen, dust particles, and other impurities from the air, making it fresher and cleaner.



### SLEEP button

This setting can be used during the night. It will keep a comfortable sleeping temperature and will save energy. This function can be selected with the COOL and AUTO setting. The 🌙 symbol appears on the display. Cancel this setting by pressing the ON/OFF, FAN, SLEEP or MODE button.

When pressing the SLEEP button, the selected temperature will be elevated with 1 °C after 30 min. After another 30 min the temperature will increase with another 1°C. The air conditioning will maintain this temperature for 7 hours. After this time, the air conditioning will go back to the original set temperature and the SLEEP function will end.

ATTENTION : this function cannot be selected with the FAN or DRY function.



### SWING button

This function is not available on this appliance.



### FOLLOW ME button

With the FOLLOW ME function, the ambient temperature is measured by the remote control instead of by the unit.

- Place the remote control where you want the set temperature to reach. This function ensures the optimum temperature when using the AUTO and COOL settings.
- Press the FOLLOW ME button to activate the function. The remote control will send a signal to the air conditioner every 3 minutes. The symbol 📶 appears on the display.
- Press the button again to cancel the function.



### LED button

Press this button to turn off all the indicator lights on the display, e.g. when using the device at night. Press the button again to turn the display back on.

# CLEANING AND MAINTENANCE

## DRAINAGE

### Permanent drainage

During the AUTO, COOL, and DRY modes you can use a permanent drainage:

1. Remove the drain plug (rubber cap in the middle at the back of the unit).
2. Attach the drain hose to the drainage opening.
3. Make sure the water can drain away safely and continuously.



### Drainage code P1

When you do not use the permanent drainage, the water will be collected in the drainage tank at the bottom of the unit. When the tank is full, you will hear a few beep signals and the display will show the code "P1". The dehumidification or cooling function will stop. The fan will continue to operate, which is normal.

1. Carefully move the unit to a place where you can easily drain the water.
2. Remove the drain plug from the drainage opening at the bottom of the unit. The water will now flow out.
3. After the water has completely drained, put the drain plug back into the drainage opening.

You can now restart the unit. Make sure the "P1" code disappears from the display. If the code does not disappear immediately, try turning the unit off and on a few times. If the code keeps appearing, contact customer service.

 Always reinstall the drain plug before turning the unit back on.

## CLEANING

 Always remove the plug from the socket before cleaning the unit.

 Never use any chemical or abrasive products to clean the unit.

 Never clean the unit with water or any other liquid, this can cause electrocution.

 When the power cord is damaged it must be repaired or replaced by the after sales surface of the manufacturer or by a qualified person.

### Air filters

The unit contains 2 air filters. To prevent the fan from malfunctioning due to dust in the filter, it is best to clean the air filters every two weeks using a vacuum cleaner along the exterior of the filters.

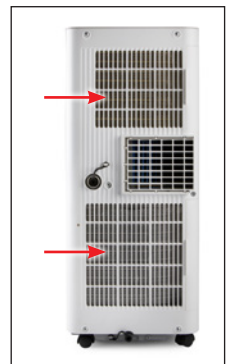

Give the filters a thorough cleaning every six to twelve months. To do this, remove the filters and wash them:

1. Remove both filters.



2. Clean the filters in lukewarm water with a mild detergent.
3. Rinse the filters thoroughly and let them air dry.
4. When the filters are completely dry, you can put them back in the unit.

### Housing

Use a soft, damp cloth and a little mild detergent to clean the outside of the unit. Dry the unit thoroughly afterwards with a soft, dry cloth.

### STORAGE

Before storing the unit for a longer period, follow these steps to prevent damage:

1. Drain all water from the unit using the drainage system.
2. Switch the unit to FAN mode and let it run for half a day in a heated room. This will dry the inside completely and prevent mold formation.
3. Turn off the unit, unplug it from the socket, and remove the batteries from the remote control.
4. Clean the air filters and place them back in the unit.
5. Store the unit in a dry, dark place.

## PROBLEMS AND SOLUTIONS

PROBLEMS	SOLUTIONS
The appliance isn't working when pressing the on/off touch.	<ul style="list-style-type: none"><li>• The error code P1 is displayed , drain the water from the air conditioning.</li><li>• The room temperature is lower than the selected temperature. Adjust the selected temperature.</li></ul>
The appliance is making too much noise or is causing vibrations.	<ul style="list-style-type: none"><li>• The floor is not level or flat. Place the appliance on the flat and level surface if possible.</li><li>• The air filters are dirty. Clean the filters.</li></ul>
Your appliance makes a gurgling sound.	<ul style="list-style-type: none"><li>• The sound is produced by the refrigerant in your appliance, this is normal.</li></ul>

PROBLEMS	SOLUTIONS
The room is not cool enough.	<ul style="list-style-type: none"> <li>• The windows and doors aren't closed. Make sure all windows and doors are closed.</li> <li>• There are heat sources in the room. Remove all heat sources if possible.</li> <li>• The air outlet hose is not connected or blocked. Attach the hose and check if there is no blockage.</li> <li>• The selected temperature is too high. Adjust the selected temperature.</li> </ul>
The display shows error message 'P1'.	<ul style="list-style-type: none"> <li>• The drainage container is full. To empty the container, follow the instructions under 'Drainage in case of P1 code'.</li> </ul>
The display shows an E error message.	<ul style="list-style-type: none"> <li>• Contact customer service at the point of purchase or at DOMO.</li> </ul>

## GUIDELINES



This symbol on the product or on its packaging indicates that this product may not be treated as household waste. Instead it must be brought to the applicable collection point for recycling of electrical and electronic equipment. By ensuring this product is disposed of correctly, you will help prevent potential negative consequences for the environment and human health, which could otherwise be caused by inappropriate waste handling of this product. For more detailed information about recycling of this product, please contact your local city office, your household waste disposal service or the shop where you purchased the product.



The packaging is recyclable. Please treat the packaging ecologically.



### REMOVABLE BATTERY

The appliance is battery-operated, and the battery must not be disposed of with household waste, even after use. You can take the appliance to a collection point for discarded electrical appliances (Recupel) in your neighbourhood (container park, specialist shop, etc.). Batteries contain substances that are dangerous to human health and to the environment.

Remove the battery from the appliance before disposal as described in this manual. Recycle the battery in accordance with local laws and regulations. Never pierce the battery or expose it to high temperatures; this may cause the battery to explode.



This appliance conforms to all European requirements in the areas of safety, health, and environmental protection.

The EU declaration concerning this appliance can be requested at any time from [info@linea2000.be](mailto:info@linea2000.be)

## GARANTIA

Estimado cliente,

Muchas gracias por depositar su confianza en DOMO.

Esperamos que disfrute de su nueva compra.

Todos nuestros productos se someten a un estricto control de calidad antes de llegar a sus manos. Si, a pesar de todo, experimenta algún problema con su dispositivo, lo lamentamos sinceramente y estamos dispuestos a solucionarlo lo antes posible. No dude en ponerse en contacto con el servicio de atención al cliente de la tienda donde lo compró. Harán todo lo posible por ayudarle.

Esta unidad tiene un periodo de garantía de 2 años a partir de la fecha de compra. Durante este período de garantía, el distribuidor asumirá la responsabilidad de los defectos que se demuestre que tienen su origen en defectos de material, construcción o fabricación. Estos defectos se subsanarán mediante la reparación o sustitución del aparato. El período de garantía de 2 años se suspenderá durante el período de reparación y luego continuará durante el resto del período de garantía. La garantía se concede sobre la base del justificante de compra, donde figura claramente la fecha de adquisición. Si detecta que su aparato es defectuoso dentro del periodo de garantía de 2 años, puede llevarlo a la tienda donde lo compró junto con el justificante de compra, o seguir el procedimiento de la tienda web correspondiente si se trata de una compra en línea.

La garantía no cubre los daños al aparato, accesorios o piezas causados por:

- desgaste normal debido al uso;
- incumplimiento de las instrucciones de funcionamiento, mantenimiento y limpieza del manual;
- conexión incorrecta, por ejemplo, voltaje demasiado alto;
- uso incorrecto, abusivo o anormal;
- reparaciones o manipulaciones efectuadas por el consumidor o por terceros no autorizados;
- uso de piezas o accesorios no recomendados o suministrados por el distribuidor.

## INSTRUCCIONES DE SEGURIDAD

Cuando utilice aparatos eléctricos, se deben seguir las instrucciones de seguridad mencionadas a continuación. Los accidentes o los daños ocasionados por el no seguimiento de estas normas son su propia responsabilidad. Ni el fabricante, ni el importador ni el distribuidor pueden ser considerados responsables a este respecto.

- Lea detenidamente estas instrucciones.
- Antes del primer uso retire todos los materiales de embalaje y etiquetas promocionales. Asegúrese de que los niños no puedan jugar con el material de embalaje.
- Este equipo solo es apto para su uso en un entorno doméstico y en entornos similares como:
  - Zona de cocina para el personal de tiendas, oficinas y otros entornos profesionales similares.
  - Granjas.
  - Habitaciones de hoteles y moteles, y otros entornos de carácter residencial.
  - Habitaciones de invitados o similares.
- Supervise en todo momento a los niños para que no jueguen con el aparato.
- Este aparato puede ser utilizado por niños de 16 años o más, personas con discapacidad física o sensorial, o personas con capacidad mental limitada o falta de experiencia o conocimiento, siempre, y en tanto en cuanto, dichas personas estén vigiladas o hayan recibido instrucciones sobre el uso del aparato de manera segura y conozcan los peligros del uso del mismo.
- Los niños no deben jugar con el aparato.
- El mantenimiento y la limpieza del dispositivo no deben ser realizados por niños, a menos que tengan 16 años o más o estén supervisados por un adulto.
- Mantenga el aparato fuera del alcance de los niños.
- Todas las reparaciones aparte del mantenimiento ordinario de la unidad deben ser efectuadas por el fabricante o por su servicio post-venta.

## ⚠️ ADVERTENCIAS ELÉCTRICAS

- Para evitar peligros, el aparato no debe ser controlado con un dispositivo externo, como un temporizador externo o un mando a distancia separado, ni debe conectarse a una red que se encienda y se apague con frecuencia.
- Saque el enchufe de la toma de corriente cuando no use el aparato, antes de montar o desmontar piezas y antes de limpiarlo. Si los hubiera, gire primero todos los botones a la posición de apagado y, después, desenchufe el equipo de la corriente eléctrica. No tire nunca del cable de alimentación para sacar el enchufe de la toma de corriente.
- Antes de utilizarlo, asegúrese de que el voltaje indicado en el aparato se corresponde con el voltaje de la red eléctrica de su hogar.
- El aparato siempre se debe conectar a una toma de corriente instalada y conectada a tierra de acuerdo con las normas locales de instalación.
- No deje que el cable de alimentación cuelgue sobre superficies calientes o sobre el borde de una mesa o encimera.
- Mantenga el cable eléctrico lejos de las piezas calientes y no cubra el aparato.
- Desenrolle el cable de alimentación completamente para evitar el sobrecalentamiento del mismo. No permita que el cable de alimentación cuelgue por debajo o alrededor del aparato.
- Para evitar riesgos, nunca use el equipo si el cable de alimentación o el enchufe están dañados, si el aparato no funciona correctamente o si está dañado. En el caso de que el aparato esté dañado, llévelo al servicio de postventa de DOMO o al centro de servicio cualificado más cercano para su inspección, reparación o para realizar ajustes eléctricos/mecánicos. Nunca intente reparar el aparato por su cuenta.
- Bajo condiciones extremas se podrían producir fugas en la batería.
  - Si el líquido de la batería entra en contacto con la piel, quítese toda la ropa contaminada y enjuáguese inmediatamente la piel con abundante agua y jabón o dúchese. Consulte inmediatamente a un médico si persiste la sensación de quemazón.

- Si el líquido entra en contacto con los ojos, lávelos con abundante agua durante al menos 15 minutos hasta que desaparezca la irritación y consulte inmediatamente a un médico.
- Al inhalar los vapores liberados, váyase inmediatamente hacia fuera al aire fresco e inhale y exhale profundamente. Consulte inmediatamente a médico si experimenta dificultad para respirar, mareos o dolor de cabeza.
- Si se ingiere una pila o el líquido de una pila, consulte inmediatamente a un médico. Procure no provocar el vómito y no coma ni beba nada.

### **⚠ INSTALACIÓN**

- No coloque nunca el aparato cerca de materiales inflamables, gases o explosivos.
- No utilice el aparato al aire libre.
- Coloque siempre el aparato sobre una superficie firme, horizontal y seca.
- No encienda nunca el aparato cerca de una estufa de gas o eléctrica, ni en un lugar donde pueda entrar en contacto con un horno eléctrico o con otro aparato caliente.

### **⚠ USO**

- Utilice el aparato únicamente para el fin para el que está destinado.
- No utilice el aparato con las manos mojadas.
- El uso de accesorios no recomendados o vendidos por el fabricante puede causar incendios, descargas eléctricas o lesiones. Solo debe utilizar los accesorios que se suministran con el aparato.

### **⚠ LIMPIEZA Y MANTENIMIENTO**

- Nunca sumerja el aparato, el cable de alimentación o el enchufe en agua o en cualquier otro líquido. Esto evitará choques eléctricos o incendios.
- Si no se realiza un correcto mantenimiento del aparato, la vida útil del aparato se reducirá drásticamente y se podrían producir situaciones peligrosas.

## **⚠ ADVERTENCIAS ESPECÍFICAS DEL PRODUCTO**

- Nunca cubra la entrada ni la salida de aire para evitar el sobrecalentamiento.
- Nunca rocíe el aparato con agua ni lo coloque cerca del agua para evitar el riesgo de electrocución.
- Nunca comparta la fuente de alimentación del aire acondicionado con otro aparato.
- Nunca inserte objetos extraños en las aberturas del aparato.
- Cuando apague el aparato y lo vuelva a encender poco después, el compresor necesitará al menos 3 minutos para reiniciarse.
- Coloque el aparato a una distancia mínima de 1 metro de televisores o radios para evitar interferencias.
- No exponga el aparato a la luz solar directa para evitar su decoloración.
- No incline el aparato más de 35° al moverlo. Desplace siempre el aire acondicionado en posición vertical. Nunca lo coloque boca abajo.
- Retire siempre el agua del aparato antes de guardarlo para prolongar su vida útil.
- No utilice productos químicos para limpiar el aparato, ya que podrían dañarlo.
- Asegúrese siempre de desconectar la corriente antes de retirar o colocar la rejilla de entrada de aire.
- Asegúrese de que el aire acondicionado esté protegido contra la humedad, como condensación o salpicaduras. Colóquelo de manera que no pueda caer en agua u otro líquido. Si el aparato cae en agua, desenchúfelo inmediatamente.
- No utilice el aire acondicionado en espacios húmedos como baños o cuartos de lavado.
- Asegúrese de que el espacio libre alrededor del aparato sea de al menos 30 cm.
- Accione los botones del aparato solo con los dedos y no con otros objetos.
- No retire piezas fijas del aire acondicionado. No utilice el aparato si no funciona correctamente, si se ha caído o está dañado.

- Nunca utilice el enchufe para encender o apagar el aparato. Utilice siempre los botones del panel de control o del mando a distancia.
- No utilice el aparato cerca de sustancias altamente inflamables como alcohol, insecticidas, petróleo, etc.
- Las reparaciones, la detección de fugas y las actividades en la instalación deben ser realizadas por personal cualificado con los certificados correspondientes.
- La instalación debe realizarse siguiendo las instrucciones de instalación. Una instalación incorrecta puede provocar fugas de agua, descargas eléctricas o incendios.
- No toque el aparato con las manos mojadas o húmedas ni con los pies descalzos.
- Si el aire acondicionado se golpea durante el funcionamiento, apáguelo y desenchúfelo inmediatamente. Inspeccione el aparato para asegurarse de que no presenta daños. Si sospecha que el aparato está dañado, póngase en contacto con un técnico o con el servicio de atención al cliente.
- Desconecte el aparato en caso de tormenta y desenchúfelo para evitar daños por rayos.
- Si la función de drenaje no se está utilizando, coloque ambos tapones de goma en los orificios de drenaje. Guarde los tapones cuidadosamente para evitar que los niños se atraganten.
- No pase el cable por debajo de una moqueta o alfombra. No cubra el cable con alfombras, alfombrillas o revestimientos similares. No coloque el cable debajo de muebles o aparatos. Coloque el cable alejado de las zonas de paso para evitar tropiezos.
- Apague el aparato y desenchúfelo si emite sonidos extraños, olores o humo.

### **⚠ INFORMACIÓN ESPECÍFICA SOBRE APARATOS CON GAS REFRIGERANTE R290**

- Lea detenidamente todas las advertencias.
- Al descongelar y limpiar el aparato, no utilice herramientas que no sean las recomendadas por el fabricante.

- El aparato debe colocarse en un espacio en el que no haya fuentes permanentes de ignición (por ejemplo: llamas abiertas, aparatos de gas o aparatos eléctricos en funcionamiento).
- El aparato no se puede perforar o quemar.
- Los gases refrigerantes pueden ser inodoros.
- El aparato debe instalarse, utilizarse y almacenarse en un espacio superior a 7 m<sup>2</sup>.
- Este aparato contiene varios gramos de gas refrigerante R290 (consulte la placa de datos en la parte trasera del sistema).
- El R290 es un gas refrigerante que cumple las directrices medioambientales europeas. No se puede perforar ninguna parte del circuito de refrigeración.
- Si el aparato se instala, utiliza o almacena en un área no ventilada, esta área debe diseñarse para evitar la acumulación de fugas de refrigerante. Este tipo de fugas conllevan un riesgo de incendio o explosión por la ignición del refrigerante que podría ser ocasionada por calentamiento eléctrico, calentadores eléctricos u otras fuentes de ignición.
- El aparato debe almacenarse de tal manera que se eviten defectos mecánicos.
- Las personas que utilicen el circuito de refrigeración o que realicen trabajos en el mismo deben tener los certificados correspondientes, emitidos por una organización acreditada, que ofrezcan una garantía de competencia en la manipulación de refrigerantes de acuerdo con una evaluación específica reconocida por las asociaciones del sector.
- Las reparaciones deben realizarse de acuerdo con las recomendaciones del fabricante. El mantenimiento y las reparaciones que requieren la asistencia de otro personal cualificado deben realizarse bajo la supervisión de una persona designada para el uso de refrigerantes inflamables.



**PRECAUCIÓN:** peligro de incendio/materiales inflamables.

Este aparato utiliza un refrigerante inflamable. Existe un riesgo de incendio si el refrigerante se derrama y está expuesto a una fuente de ignición externa.

## CONSERVE ESTAS INSTRUCCIONES PARA CONSULTARLAS POSTERIORMENTE

*Todas las imágenes y descripciones de este manual son meramente indicativas y pueden diferir ligeramente del dispositivo real.*

### PIEZAS

1. Panel de control
2. Salida de aire
3. Ruedas
4. Asa
5. Drenaje permanente
6. Drenaje inferior
7. Salida de aire
8. Entrada de aire + filtros de aire

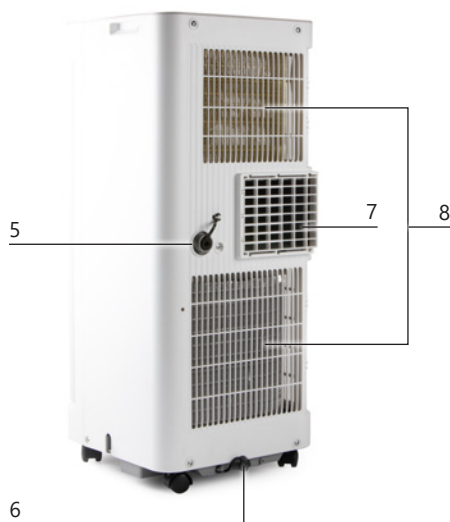
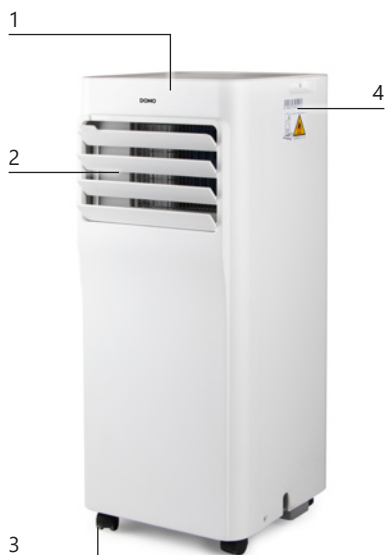

9. Manguera de drenaje
10. Manguera de salida de aire
11. Fijación de ventana
  - a. Adaptador de ventana
  - b. Conector de manguera/adaptador de ventana
  - c. Sellos para ventanas
  - d. Tope de adaptador
  - e. Barra en L con tornillos
12. Fijación de pared
  - f. Conector de manguera/adaptador de pared
  - g. Adaptador de pared
  - h. Tornillos y tacos
13. Mando a distancia (incluye pilas, soporte y tornillos)
14. Conector de manguera/aparato



## INSTALACIÓN

- Retire todos los materiales de embalaje y, en su caso, los adhesivos promocionales.

### INSTALACIÓN

- Coloque el aire acondicionado sobre una superficie sólida y estable para reducir al mínimo el ruido y las vibraciones. Asegúrese también de que la superficie sea lo suficientemente fuerte para soportar el peso del aparato.
- Para poder desplazar fácilmente el aparato, este está equipado con ruedas. Asegúrese de que solo desplace el aparato haciéndolo rodar sobre una superficie lisa y nivelada. Tenga cuidado al desplazar rodando el aparato sobre una alfombra. Nunca desplace el aparato rodando sobre un objeto.

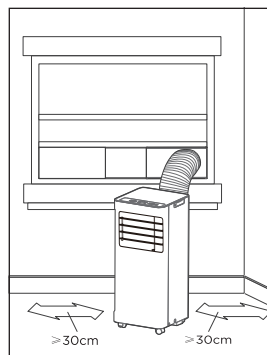

- El cable de alimentación debe estar conectado a una toma de corriente que debe haber sido instalada y conectada a tierra de acuerdo con las normas y reglamentos locales.
- No coloque objetos en un radio de 30 cm alrededor del aparato.
- Asegúrese también de que no haya obstáculos alrededor de la salida de aire al exterior, en un radio de 50 cm.
- Asegúrese de que la salida de aire con el tubo se saca al exterior. Mantenga la abertura hacia el exterior lo más pequeña posible para que no pueda entrar aire caliente del exterior al interior.
- Asegúrese de que la manguera de salida de aire no está demasiado doblada durante el uso.

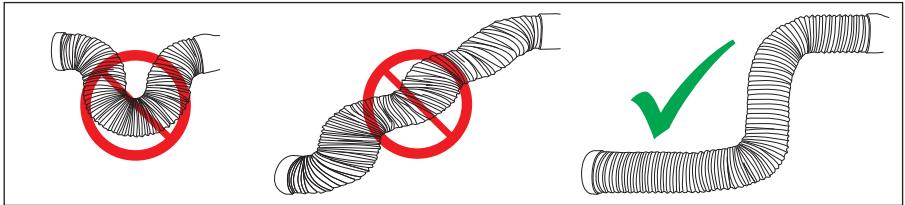
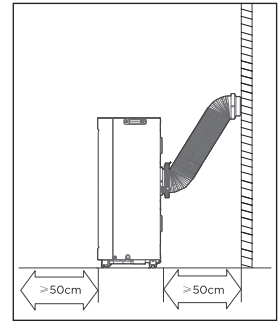

## INSTALACIÓN DE LA SALIDA DE LA VENTANA

La manguera de salida de aire debe utilizarse durante los ajustes COOL o AUTO. Durante los ajustes FAN y DRY no necesitará la manguera de salida de aire.

1. Coloque el conector de la manguera/aparato en un lado de la manguera de salida de aire y el conector del adaptador de la manguera/ventana en el otro lado de la manguera. Los conectores encajan en su lugar en cuanto los empuja en la manguera.



2. Fije la manguera al aparato. El lado de la manguera con el conector de manguera/aparato debe montarse en la salida de aire en la parte trasera del aparato. Deslice el conector en los soportes de la salida de aire. Asegúrese de que el gancho en el conector coincide con la muesca que se encuentra sobre la salida de aire.

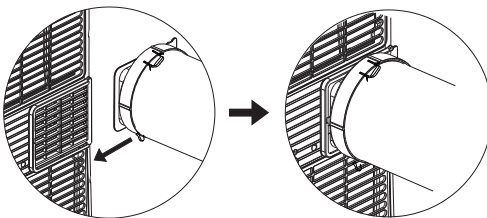

- Coloque el adaptador de ventana en la ventana. Esto es posible hacerlo tanto horizontal como verticalmente. Use los sellos de ventana para cerrar cualquier abertura en la ventana. Bloquee el adaptador de ventana en la longitud deseada utilizando el tope del adaptador de ventana suministrado. Si lo desea, puede fijar la ventana con la barra en L y 2 tornillos.

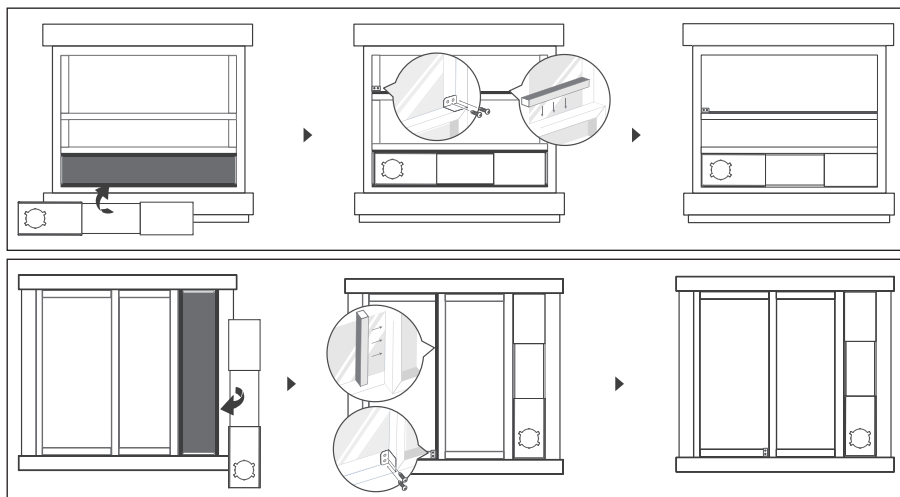

- Fije el conector al adaptador de ventana.

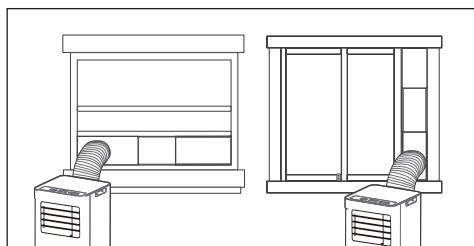

## INSTALACIÓN DE LA SALIDA DE PARED

La manguera de salida de aire debe utilizarse durante los ajustes COOL o AUTO. Durante los ajustes FAN y DRY no necesitará la manguera de salida de aire.

- Haga una abertura en la pared del tamaño del adaptador de pared ( $\varnothing$  125 mm) a una distancia mínima de 30 cm y máxima de 120 cm del suelo. Coloque el adaptador de pared en la abertura y fíjelo a la pared con los 4 tacos y tornillos suministrados.

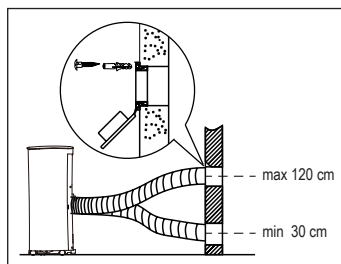

- Coloque el conector de manguera/aparato en un lado de la manguera de salida de aire y el conector del adaptador de manguera/pared en el otro lado de la manguera. Los conectores encajan en su lugar en cuanto los empuja en la manguera.



- Fije la manguera al aparato. El lado de la manguera con el conector de manguera/aparato debe montarse en la salida de aire en la parte trasera del aparato. Deslice el conector en los soportes de la salida de aire. Asegúrese de que el gancho en el conector coincide con la muesca que se encuentra sobre la salida de aire.

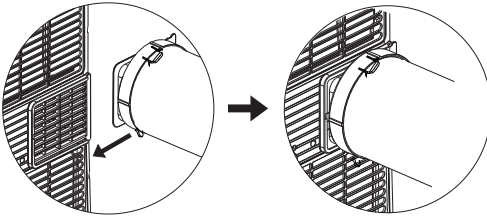

- Fije la manguera de aire al adaptador de pared. Evite doblar innecesariamente el tubo.

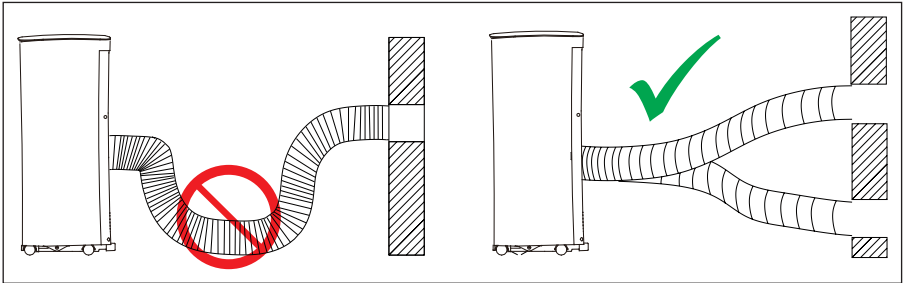

- Quando no esté utilizando el aire acondicionado, puede cerrar el adaptador de pared con la tapa.



## PANEL DE CONTROL

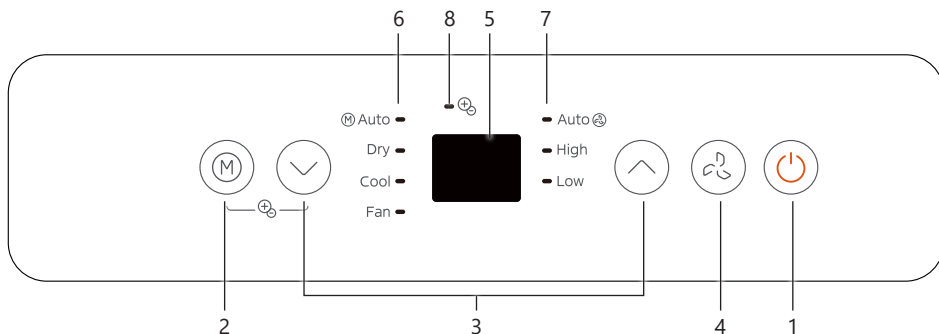

1. Botón de encendido/apagado
2. Botón de modo
3. Botones de disminución/aumento
4. Botón de ventilador
5. Pantalla LED
6. Indicadores de modo
7. Indicadores de ventilación
8. Indicador de ionización

### 1. BOTÓN DE ENCENDIDO/APAGADO

Para encender y apagar el aparato.

### 2. BOTÓN DE MODO

Con este botón puedes seleccionar el ajuste de funcionamiento deseado. Cada vez que pulses el botón, el ajuste cambiará: AUTO, COOL, DRY, FAN. El indicador correspondiente en el panel de control se iluminará.

#### AUTO

En el modo auto, el aire acondicionado elegirá automáticamente entre los modos COOL o FAN y ajustará la velocidad de ventilación según la temperatura ambiente y la temperatura establecida. El aparato estabilizará automáticamente la temperatura de la habitación en la temperatura seleccionada. Cuando uses el modo auto, no podrás ajustar manualmente la velocidad de ventilación.

#### COOL

En el modo cool, el aparato enfriará. Usa los botones de disminución/aumento para ajustar la temperatura deseada. Usa el botón de ventilador para seleccionar la velocidad de ventilación deseada.

## **DRY**

El modo dry se utiliza para deshumidificar el aire. En este ajuste no se puede modificar la temperatura ni la velocidad de ventilación. Mantén las ventanas y puertas cerradas para lograr una deshumidificación óptima. No es necesario colocar la manguera de salida de aire para esta función.

## **FAN**

En el modo fan, el aparato funciona como ventilador y no se puede ajustar la temperatura. El aparato no enfría, solo ventila. No es necesario colocar la manguera de salida de aire para esta función.

### **3. BOTONES DE DISMINUCIÓN/AUMENTO**

Estos botones se utilizan para ajustar la temperatura o el temporizador. Si mantienes ambas flechas pulsadas durante 3 segundos, puedes cambiar entre Celsius «°C» y Fahrenheit «°F».

### **4. BOTÓN DE VENTILADOR**

Con este botón puedes ajustar la velocidad de ventilación. El indicador correspondiente se iluminará en el panel de control. Hay tres ajustes: Auto (la velocidad se ajusta automáticamente), High y Low.

## **IONIZACIÓN**

Este aparato dispone de una función de ionización que ayuda a purificar el aire de la habitación. El ionizador contribuye a eliminar el polen, las partículas de polvo y otras impurezas del aire, haciendo que el aire sea más fresco y limpio.

### **Activar la función de ionización**

1. Pulse simultáneamente el botón MODE y el botón de disminución y manténgalos pulsados durante 3 segundos.
2. La pantalla LED muestra «ON» durante 3 segundos y el indicador de ionización se encenderá. El ionizador está ahora activo y ayuda a purificar el aire.
3. Para desactivar la función, pulse de nuevo los mismos botones durante 3 segundos.
4. La pantalla LED muestra «OF» durante 3 segundos y el indicador de ionización se apagará.

## **MANDO A DISTANCIA**

- Use el mando a distancia a una distancia máxima de 8 metros del aparato. Apunte el mando a distancia hacia el aire acondicionado. La recepción se confirma con una señal acústica.
- El aire acondicionado no responderá al mando a distancia si la señal está bloqueada por cortinas, puertas u otros materiales.
- Asegúrese de que el mando a distancia no se moja. No exponga el mando a distancia a la luz solar directa o al calor.
- Si el receptor de infrarrojos del aparato está expuesto a la luz solar, es posible que el aire acondicionado no responda al mando a distancia. Asegúrese de que el receptor de infrarrojos no esté expuesto a la luz solar directa.
- Cuando otros aparatos eléctricos respondan al mando a distancia, retírelos de las proximidades del aire acondicionado o póngase en contacto con el distribuidor.

- El mando a distancia funciona con 2 pilas AAA (R03/LR3).
  - Retire la tapa que se encuentra en la parte posterior del mando a distancia.
  - Inserte las pilas siguiendo las indicaciones + y - del mando a distancia.
  - Cierre el compartimento de las pilas con la tapa.

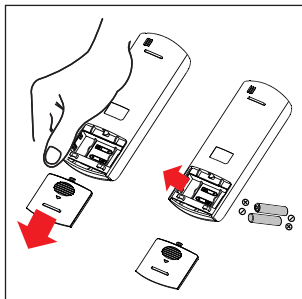

- ⚠ Cuando otros aparatos eléctricos respondan al mando a distancia, retírelos de las proximidades del aire acondicionado o póngase en contacto con el distribuidor.
- ⚠ No mezcle pilas nuevas y usadas en el mando a distancia. Tampoco utilice dos tipos diferentes de pilas.
- ⚠ Retire las pilas del mando a distancia si no va a utilizarlo durante un período de tiempo prolongado (más de 2 meses).
- ⚠ Las pilas usadas se deben reciclar adecuadamente.

## Botones de función

### Botón ON/OFF

Para encender y apagar el aparato. El símbolo aparece en la pantalla.

### ▲ ▼ Botones de flechas

Estos botones se utilizan para subir o bajar la temperatura ajustada. Si mantiene presionado el botón durante 3 segundos, puede cambiar entre Celsius "°C" y Fahrenheit "°F".

### Botón MODE

Cada vez que pulsa este botón, el ajuste de la función cambia: AUTO, COOL, DRY, FAN.

⚠ Con el mando a distancia también podrá ver el modo HEAT. El aparato no está equipado con una función de calor. Si selecciona esta función, el aparato no funcionará.

### Botón FAN

Con este botón se ajusta la velocidad de ventilación: auto, low o high.

### Botón SHORTCUT

Con este botón puede determinar y activar un ajuste preferido.

Si utiliza un ajuste determinado con frecuencia, puede establecerlo pulsando y manteniendo pulsado el botón SHORTCUT durante 3 segundos. El aparato recordará los ajustes que se han activado en el momento de pulsar. Estos ajustes pueden incluir: el modo de funcionamiento, la temperatura establecida, la velocidad de ventilación y posiblemente también el ajuste SLEEP. En el momento en el que pulse el botón SHORTCUT, el aparato funcionará con los ajustes previamente determinados.

La primera vez que pulsa el botón shortcut, después de encender el aparato, podrá utilizar el aparato en la función auto. Esta está a 26° y la velocidad del ventilador es automática.

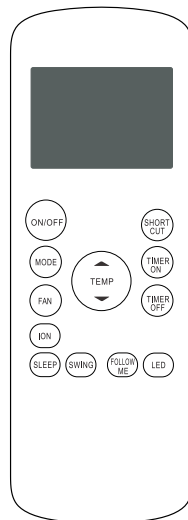



### Botón TIMER ON

Pulse este botón si desea que el aparato se encienda a una hora determinada. Cada pulsación de este botón aumentará el tiempo de encendido en 30 minutos. El retraso máximo establecido es de 24 horas. Para cancelar la activación automática, siga pulsando este botón hasta que vuelva a aparecer 0.0 en la pantalla.

- Pulse el botón TIMER ON. En la pantalla aparece el último ajuste de la configuración TIMER ON.
- A continuación, ajuste la hora de encendido deseada pulsando de nuevo el botón TIMER ON. Cada vez que pulse el botón TIMER ON, la hora se ajustará, hasta un máximo de 24 horas.
- Una vez finalizado el ajuste, tendrá que esperar unos 2 segundos para que vuelva a aparecer la temperatura establecida.



Si pulsa en el botón ON/OFF del mando a distancia se anularán todos los temporizadores.



### Botón TIMER OFF

Pulse este botón si desea apagar el aparato a una hora determinada. Cada pulsación de este botón aumentará el tiempo de apagado en 30 minutos. El retraso máximo establecido es de 24 horas. Para cancelar el apagado automático, siga presionando este botón hasta que vuelva a aparecer 0.0 en la pantalla.

- Pulse el botón TIMER OFF. En la pantalla aparece la última configuración TIMER OFF.
- Ahora, configure el tiempo de apagado deseado volviendo a pulsar en el botón TIMER OFF. Cada vez que pulse el botón TIMER OFF, la hora se ajustará, hasta un máximo de 24 horas.
- Después de finalizar la configuración, tendrá que esperar unos 2 segundos hasta que la temperatura ajustada vuelva a aparecer en la pantalla.



Si pulsa en el botón ON/OFF del mando a distancia se anularán todos los temporizadores.

### TIMER ON + TIMER OFF

También puede activar ambas funciones al mismo tiempo. Esto le permite determinar cuándo se enciende el aparato, pero también cuándo se apaga.



Esta hora siempre es a partir de la hora a la cual se programa el ajuste. Por ejemplo: ahora son las 13:00 horas. Quiere que el aparato funcione de 16:30 a 18:00 horas. Configure la función TIMER ON a 3,5 horas y TIMER OFF a 5,0 horas.



### Botón ION

Pulse este botón para activar el ionizador. El ionizador contribuye a eliminar el polen, las partículas de polvo y otras impurezas del aire, haciendo que el aire sea más fresco y limpio.



### Botón SLEEP

Este ajuste se puede seleccionar cuando se va a dormir. Mantiene la temperatura confortable y ahorra energía. Puede configurar esta función para COOL y AUTO. El símbolo  aparece en la pantalla. Puede anular esta configuración pulsando los botones ON/OFF, FAN, SLEEP o MODE.

Si selecciona este ajuste, la temperatura establecida aumentará en 1 °C en 30 minutos. Después de que pasen otros 30 minutos, la temperatura volverá a aumentar en 1 °C. Esta temperatura se mantendrá durante las siguientes 7 horas. Pasado este tiempo, la temperatura volverá a la temperatura establecida original y la configuración SLEEP se desactivará.



Esta configuración no se puede seleccionar para los ajustes FAN y DRY.



### Botón SWING

Esta función no está disponible en este aparato.



### Botón FOLLOW ME

Con este botón, la temperatura ambiente se mide con el mando a distancia, en lugar de con el aparato.

- Coloque el mando a distancia en el lugar donde desea que se alcance la temperatura establecida. En los ajustes COOL y AUTO, esta función asegura la temperatura óptima.
- Presione el botón FOLLOW ME para activar la función. El mando a distancia enviará una señal al aire acondicionado cada 3 minutos. El símbolo  aparece en la pantalla.
- Vuelva a presionar este botón para anular la función.



### Botón LED

Presione este botón para apagar todas las luces indicadoras de la pantalla, por ejemplo, si usa el aparato por la noche. Vuelva a presionar el botón para volver a encender la pantalla.

## LIMPIEZA Y MANTENIMIENTO

### DRENAJE

#### Drenaje permanente

Durante los modos AUTO, COOL y DRY puedes utilizar un drenaje permanente.

1. Retira el tapón de drenaje (tapón de goma en el centro, en la parte trasera del aparato).
2. Conecta la manguera de drenaje a la abertura de drenaje.
3. Asegúrate de que el agua pueda evacuarse de manera segura y continua.



#### Drenaje con código «P1»

Cuando no utilices el drenaje permanente, el agua se acumulará en el depósito de drenaje situado en la parte inferior del aparato. Cuando esté lleno, escucharás varias señales acústicas y en la pantalla aparecerá el código «P1». La función de deshumidificación o refrigeración se detendrá. El ventilador seguirá funcionando, esto es normal.

1. Desplaza el aparato con cuidado hasta un lugar donde puedas evacuar el agua fácilmente.
2. Retira el tapón de la abertura de drenaje en la parte inferior del aparato. El agua se evacuará.
3. Una vez que el agua se haya eliminado por completo, vuelve a colocar el tapón en la abertura de drenaje.

Ahora puedes reiniciar el aparato. Asegúrate de que el código «P1» desaparezca de la pantalla. Si el código no desaparece inmediatamente, intenta apagar y encender el aparato varias veces. Si el código se repite, ponte en contacto con el servicio técnico.

 Instala siempre el tapón de drenaje antes de volver a encender el aparato.

### LIMPIEZA

 Antes de limpiar el aparato, siempre debe retirar el enchufe de la toma de corriente.

 No utilice productos químicos o abrasivos para limpiar el aparato.

 Nunca lave el aparato con agua ni con ningún otro líquido, ya que esto podría provocar una electrocución.

⚠ Si el cable eléctrico está dañado, este debe ser sustituido o reparado por el servicio posventa del fabricante o por una persona cualificada.

### Filtros de aire

El aparato contiene 2 filtros de aire. Para evitar que el ventilador funcione mal por la acumulación de polvo en el filtro, es mejor limpiar los filtros de aire cada 2 semanas aspirándolos por el lado exterior.

Limpie a fondo los filtros retirándolos y lavándolos una o dos veces al año:

1. Retire ambos filtros.

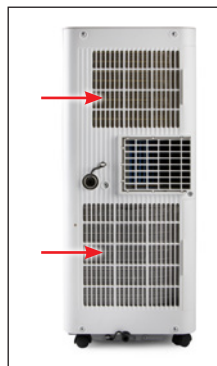

2. Limpie los filtros con agua tibia y con un detergente suave.
3. Enjuague bien los filtros y deje que se sequen al aire.
4. Cuando los filtros estén completamente secos se pueden volver a colocar en el aparato.

### Carcasa

Utilice un paño húmedo y suave, y un poco de detergente suave, para limpiar la parte exterior del aparato. A continuación, seque completamente el aparato con un paño suave y seco.

### GUARDAR

Antes de almacenar el aparato durante un período de tiempo más largo, es mejor hacer lo siguiente para evitar que el aparato se dañe:

1. Elimine todo el agua del aparato usando el drenaje.
2. A continuación, encienda el aparato en el ajuste FAN. Deje que el aparato funcione en una habitación climatizada durante medio día. Esto permite que el interior del aparato se seque completamente, evitando así la formación de moho.
3. Apague el aparato, retire el enchufe de la toma de corriente y retire las pilas del mando a distancia.
4. Limpie el filtro y vuelva a colocarlo en el aparato.
5. Guarde el aparato en un lugar seco y oscuro.

## PROBLEMAS Y SOLUCIONES

PROBLEMAS	SOLUCIONES
El aparato no funciona al pulsar el botón de encendido/apagado.	<ul style="list-style-type: none"> <li>• En la pantalla aparece P1: elimine el agua del aparato.</li> <li>• La temperatura ambiente es inferior a la temperatura establecida en el aparato. Ajuste la temperatura del aparato.</li> </ul>
El espacio no se enfría lo suficiente.	<ul style="list-style-type: none"> <li>• Las ventanas y puertas no están cerradas. Asegúrese de que todas las ventanas y puertas están cerradas.</li> <li>• Hay aparatos que producen calor en la habitación. Si es posible, retire las fuentes de calor.</li> <li>• La manguera de salida de aire no está conectada ni bloqueada. Conecte la manguera y asegúrese de que funciona correctamente.</li> <li>• La temperatura establecida es demasiado alta. Ajuste la temperatura establecida.</li> </ul>
El aparato hace demasiado ruido o vibra.	<ul style="list-style-type: none"> <li>• El suelo no es lo suficientemente recto o plano. Si es posible, coloque el aparato sobre una superficie recta y plana.</li> <li>• Los filtros de aire están sucios. Limpie los filtros de aire.</li> </ul>
El aparato produce un sonido de borboteo.	<ul style="list-style-type: none"> <li>• El sonido proviene del refrigerante del aparato. Esto es normal.</li> </ul>
En la pantalla aparece el mensaje de error «P1».	<ul style="list-style-type: none"> <li>• El recipiente de drenaje está lleno. Vacíelo siguiendo las instrucciones del apartado «Drenaje con el código P1».</li> </ul>
En la pantalla aparece el mensaje de error «E».	<ul style="list-style-type: none"> <li>• Póngase en contacto con la tienda donde compró el aparato o con el servicio de atención al cliente de DOMO.</li> </ul>

## DIRECTRICES



El símbolo en el producto o en el embalaje indica que este producto no puede ser tratado como residuo doméstico. Se debe llevar a un lugar en el que se reciclan equipos eléctricos y electrónicos. Si se asegura de que este producto se desecha correctamente, usted ayudará a evitar posibles consecuencias negativas para las personas y el medio ambiente que serían causados por un tratamiento de residuos inadecuado. Para obtener información más detallada sobre el reciclaje de este producto, póngase en contacto con su ayuntamiento, o con la empresa o departamento responsable del servicio de recogida de basura doméstica, o con la tienda donde adquirió el producto.

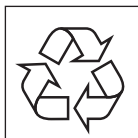

El material de embalaje es reciclable. Trate el embalaje de una manera medioambientalmente responsable.



### BATERÍA EXTRAÍBLE

El aparato funciona con una batería (o, en su caso, con una o varias pilas) que, incluso después de su uso, no se puede(n) eliminar con la basura doméstica. Puede llevar el aparato a un punto de recogida de aparatos eléctricos desechados (Recupel) en su zona (punto limpio, tienda especializada, etc.). Las baterías contienen sustancias peligrosas para la salud humana y para el medio ambiente.

Retire la batería del aparato antes de desecharlo, tal y como se describe en este manual. Recicle la batería de acuerdo con las normas y disposiciones locales vigentes. Nunca perforo la batería ni la exponga a altas temperaturas, ya que la batería podría explotar.



Este aparato cumple todos los requisitos europeos de seguridad, salud y protección del medio ambiente.

Puede solicitar la declaración UE de este dispositivo a [info@linea2000.be](mailto:info@linea2000.be) en todo momento.

## GARANZIA

Gentile cliente,

grazie di cuore per la fiducia accordata a DOMO.

Ci auguriamo che il tuo nuovo acquisto sarà di tuo gradimento.

Tutti i nostri prodotti sono sottoposti a un rigoroso controllo di qualità prima di arrivare a casa tua. Tuttavia, se si dovessero verificare problemi con l'apparecchio, ce ne rammarichiamo vivamente e provvederemo a risolverli il prima possibile.

Non esitare a contattare il servizio clienti del negozio di acquisto. Faranno tutto il possibile per assisterti!

Questo apparecchio è coperto da una garanzia di 2 anni a partire dalla data di acquisto. Durante questo periodo di garanzia, il distributore si assume la responsabilità per i difetti dimostrabilmente riconducibili al materiale, alla costruzione o alla fabbricazione. Questi difetti saranno eliminati mediante riparazione o sostituzione dell'apparecchio. Il periodo di garanzia di 2 anni verrà sospeso durante la riparazione e riprenderà successivamente per la durata residua della garanzia. La garanzia viene concessa sulla base della ricevuta sulla quale è chiaramente indicata la data di acquisto. Qualora l'apparecchio risulti difettoso durante il periodo di garanzia di 2 anni, è possibile portarlo presso il negozio di acquisto insieme alla relativa ricevuta o seguire la procedura del negozio online responsabile se è stato acquistato online.

La garanzia non copre i danni all'apparecchio, agli accessori o alle parti causati da:

- normale usura dovuta all'uso;
- inosservanza delle istruzioni per l'uso, la manutenzione e la pulizia riportate nel manuale;
- collegamento errato, ad esempio tensione elettrica eccessiva;
- uso scorretto, sconsiderato o anomalo;
- riparazioni o modifiche effettuate dal consumatore o da terzi non autorizzati;
- uso di parti o accessori non raccomandati o forniti dal distributore.

## INDICAZIONI DI SICUREZZA

Quando si utilizzano dispositivi elettrici, è necessario tenere presenti le seguenti istruzioni di sicurezza. Gli incidenti o i danni causati dalla mancata osservanza delle presenti istruzioni sono responsabilità dell'utilizzatore. Non possono essere ritenuti responsabili per tali danni né il produttore, né l'importatore, né il fornitore.

- Leggere con attenzione le presenti istruzioni. Conservare le istruzioni per possibili future consultazioni.
- Prima di utilizzare il prodotto, togliere tutti gli imballi e gli eventuali adesivi promozionali. Assicurarsi che i bambini non giochino con gli imballaggi.
- Questo apparecchio è soltanto adatto all'utilizzo in un ambiente domestico e in ambienti simili come:
  - Angoli cottura riservati al personale nei negozi, negli uffici e in altri ambienti professionali
  - Fattorie
  - Camere di alberghi, motel e altre strutture ricettive residenziali
  - Camere per vacanze o ambienti analoghi
- L'apparecchio può essere utilizzato da bambini di età superiore a 16 anni e da persone con ridotte capacità fisiche, sensoriali o mentali, o con mancanza di esperienza o conoscenza, solo se sorvegliati o se hanno ricevuto istruzioni sull'uso sicuro dell'apparecchio e ne comprendono i rischi.
- I bambini non possono giocare con l'apparecchio.
- Le operazioni di pulizia e di manutenzione non devono essere effettuate dai bambini di età inferiore a 16 anni o senza sorveglianza.
- Tenere l'apparecchio fuori dalla portata dei bambini di età inferiore a 16 anni.
- Tutte le riparazioni che non rientrino nella normale manutenzione dell'apparecchio devono essere effettuate dal produttore o dal suo servizio assistenza.

## AVVERTENZE ELETTRICHE

- Per evitare il rischio di incidenti, l'apparecchio non deve essere utilizzato con strumenti esterni, come ad esempio un timer o un sistema di telecomando separato e non deve essere collegato a una rete che viene accesa e spenta in continuazione.
- Togliere la spina dalla presa quando l'apparecchio non è in funzione, prima di montarne o smontarne i componenti e prima di pulirlo. Se presenti, ruotare prima tutti i pulsanti nella posizione 'off' e staccare poi la spina dalla presa, facendo forza sulla spina. Non tirare mai il cavo di collegamento o l'apparecchio per staccare la spina dalla presa di corrente.
- Prima dell'uso, verificare che la tensione indicata sull'apparecchio corrisponda alla tensione della rete elettrica domestica.
- L'apparecchio deve essere sempre collegato a una presa che è installata e dotata di messa a terra secondo le norme di installazione locali.
- Non lasciare il cavo di alimentazione penzolante sul bordo del tavolo o della cucina ed evitare che venga a contatto con superfici calde.
- Tenere il cavo di alimentazione lontano da superfici calde e non coprire l'apparecchio.
- Srotolare completamente il cavo di alimentazione per evitare che si surriscaldi. Non lasciare mai il cavo di alimentazione penzolante sotto l'apparecchio.
- Per evitare pericolo, non utilizzare mai l'apparecchio quando il cavo di alimentazione o la spina sono danneggiati, dopo un errore di funzionamento o quando l'apparecchio è danneggiato. Portare l'apparecchio al servizio assistenza post-vendita di DOMO Elektro o al centro assistenza autorizzato più vicino per farlo controllare, riparare o per apportare le necessarie modifiche elettriche o tecniche. Non cercare mai di riparare da soli l'apparecchio.
- In circostanze estreme, è possibile che la batteria perda il liquido che contiene.
  - Se il liquido della batteria viene a contatto con la pelle, togliere tutti gli indumenti contaminati e sciacquare subito la pelle con acqua e sapone abbondanti oppure fare una doccia. Rivolgersi

immediatamente a un medico se la sensazione di bruciore dovesse persistere.

- Se il liquido viene a contatto con gli occhi, lavarli con abbondante acqua per almeno 15 minuti fino alla scomparsa dell'irritazione e rivolgersi immediatamente a un medico.
- In caso di inalazione dei fumi emessi, andare subito all'aria aperta e inspirare ed espirare profondamente. Rivolgersi immediatamente a un medico in caso di respiro affannoso, vertigini o mal di testa.
- Se si ingerisce una batteria o il relativo liquido, rivolgersi immediatamente a un medico. Non sforzarsi di vomitare e non assumere nulla da bere o mangiare.

### **⚠ INSTALLAZIONE**

- Non posizionare mai l'apparecchio vicino a materiali infiammabili, gas o esplosivi.
- Non utilizzare o conservare l'apparecchio all'aperto.
- Utilizzare sempre l'apparecchio su una superficie stabile, asciutta e in piano.
- Non posizionare mai l'apparecchio sopra o vicino a un fornello a gas o elettrico oppure in luoghi in cui possa venire a contatto con apparecchi a elevate temperature.

### **⚠ UTILIZZO**

- Utilizzare l'apparecchio solo per lo scopo per cui è previsto.
- Non utilizzare l'apparecchio con le mani bagnate.
- L'utilizzo di accessori non consigliati o non venduti dal produttore può causare incendi, scosse elettriche o lesioni. Utilizzare solo gli accessori forniti insieme all'apparecchio.

### **⚠ PULIZIA E MANUTENZIONE**

- Non immergere mai l'apparecchio, il cavo o la spina in acqua o in altri liquidi. Questo per evitare scosse elettriche o incendi.
- Se l'apparecchio non viene pulito bene, la sua durata di vita può ridursi in modo drastico e possono verificarsi situazioni pericolose.

## ⚠ SPECIFICHE PRODOTTO AVVERTENZE

- Non coprire mai l'ingresso e l'uscita dell'aria per evitare il surriscaldamento.
- Non spruzzare mai acqua sull'apparecchio e non posizionarlo vicino a fonti d'acqua per evitare il rischio di elettrocuzione.
- Non condividere mai l'alimentazione elettrica del condizionatore con altri apparecchi.
- Non inserire mai oggetti estranei nelle aperture dell'apparecchio.
- Quando spegni l'apparecchio e lo riaccendi subito dopo, il compressore avrà bisogno di almeno 3 minuti per ripartire.
- Posiziona l'apparecchio ad almeno 1 metro di distanza da televisori o radio per evitare interferenze.
- Non esporre l'apparecchio alla luce diretta del sole per evitare scolorimenti.
- Non inclinare mai l'apparecchio di oltre 35° durante lo spostamento. Sposta sempre il condizionatore in posizione verticale. Non capovolgere mai l'apparecchio.
- Rimuovi sempre l'acqua dall'apparecchio prima di riporlo per prolungarne la durata.
- Non utilizzare prodotti chimici per pulire l'apparecchio, potrebbero danneggiarlo.
- Assicurati sempre di scollegare la corrente prima di rimuovere o montare la griglia di ingresso dell'aria.
- Proteggi sempre il condizionatore dall'umidità, come condensa o schizzi d'acqua. Posizionalo in modo che non possa cadere in acqua o in altri liquidi. Se dovesse cadere in acqua, scollega immediatamente la spina.
- Non utilizzare il condizionatore in ambienti umidi come bagni o lavanderie.
- Mantieni uno spazio libero di almeno 30 cm attorno all'apparecchio.
- Premi i pulsanti dell'apparecchio solo con le dita e non con altri oggetti.
- Non rimuovere parti fisse del condizionatore. Non utilizzare l'apparecchio se non funziona correttamente, se è caduto o è danneggiato.

- Non utilizzare mai la spina per accendere o spegnere l'apparecchio. Usa sempre i pulsanti sul pannello di controllo o sul telecomando.
- Non utilizzare l'apparecchio vicino a sostanze facilmente infiammabili come alcol, insetticidi, petrolio, ecc.
- Le riparazioni, la rilevazione di perdite e gli interventi sull'installazione devono essere eseguiti da personale qualificato con i certificati appropriati.
- L'installazione deve essere effettuata seguendo le istruzioni. Un'installazione errata può causare perdite d'acqua, scosse elettriche o incendi.
- Non toccare l'apparecchio con mani bagnate o umide né a piedi nudi.
- Se il condizionatore viene urtato durante il funzionamento, spegnilo e scollega immediatamente la spina. Controlla che non ci siano danni. Se sospetti danni, contatta un tecnico o il servizio clienti.
- Spegni l'apparecchio in caso di temporale e scollega la spina per evitare danni dovuti ai fulmini.
- Se la funzione di drenaggio non è utilizzata, inserisci entrambi i tappi di gomma nelle aperture di drenaggio. Conserva i tappi con cura per evitare rischi di soffocamento nei bambini.
- Non far passare il cavo sotto tappeti o moquette. Non coprire il cavo con tappeti o rivestimenti simili. Non posizionare il cavo sotto mobili o apparecchi. Mantieni il cavo lontano dalle zone di passaggio per evitare inciampi.
- Spegni l'apparecchio e scollega la spina se emette rumori strani, odori o fumo.

### **⚠ INFORMAZIONI SPECIFICHE RELATIVE AGLI APPARATI CON GAS REFRIGERANTE R290**

- Leggere attentamente tutte le avvertenze.
- Per lo scongelamento e la pulizia dell'apparecchio non utilizzare utensili diversi da quelli raccomandati dall'azienda produttrice.
- L'apparecchio deve essere posizionato in ambienti privi di sorgenti di ignizione permanenti (ad esempio: fiamme libere, apparati a gas o apparati elettrici in funzione).
- Non forare né bruciare l'apparecchio.

- I gas refrigeranti possono essere inodori.
- L'apparecchio va installato, utilizzato e conservato in uno spazio maggiore di 7 m<sup>2</sup>.
- Questo apparecchio contiene una certa quantità di grammi di gas refrigerante R290 (vedere la targhetta sul retro del sistema).
- L'R290 è un gas refrigerante conforme alle linee guida europee in materia di ambiente. Non forare nessun componente del circuito di refrigerazione.
- Se l'apparecchio viene installato, utilizzato e conservato in un ambiente non ventilato, tale ambiente deve essere progettato in modo da prevenire l'accumulazione di perdite di sostanze refrigeranti, poiché tali perdite possono comportare un rischio di incendio o esplosione mediante ignizione del refrigerante, causata da riscaldamento elettrico, stufe elettriche o altre sorgenti di ignizione.
- L'apparecchio deve essere conservato in modo da evitare difetti meccanici.
- Le persone che utilizzano il circuito di refrigerazione o vi eseguono interventi, devono disporre delle giuste certificazioni, assegnate da un ente accreditato, che garantiscono la competenza nella gestione di refrigeranti, in conformità con una valutazione specifica riconosciuta da associazioni di settore.
- Le riparazioni devono essere eseguite in base alle raccomandazioni dell'azienda produttrice. Le operazioni di manutenzione e riparazione per cui è necessaria l'assistenza di altro personale qualificato devono essere eseguite sotto la sorveglianza di una persona designata per l'utilizzo di refrigeranti infiammabili.



**ATTENZIONE:** rischio di incendio / materiali infiammabili.

Questo apparecchio utilizza un refrigerante infiammabile. Se il refrigerante perde ed è esposto a una sorgente di ignizione esterna sussiste il rischio di incendio.

## **CONSERVARE LE ISTRUZIONI PER POSSIBILI FUTURE CONSULTAZIONI**

*Tutte le immagini e le descrizioni presenti nel manuale sono puramente indicative e possono differire leggermente dall'apparecchio effettivo.*

## COMPONENTI

1. Pannello di controllo
2. Uscita dell'aria
3. Ruote
4. Manico
5. Drenaggio permanente
6. Drenaggio inferiore
7. Uscita dell'aria
8. Ingresso dell'aria + filtri dell'aria
9. Tubo di drenaggio
10. Tubo di uscita dell'aria
11. Fissaggio per finestra
  - a. Adattatore per finestra
  - b. Connettore tubo/adattatore finestra
  - c. Guarnizioni per finestra
  - d. Fermaglio adattatore
  - e. Staffa angolare con viti
12. Fissaggio a muro
  - f. Connettore tubo/adattatore muro
  - g. Adattatore per muro
  - h. Viti e tasselli
13. Telecomando (incl. batterie, supporto e viti)
14. Connettore tubo/apparecchio

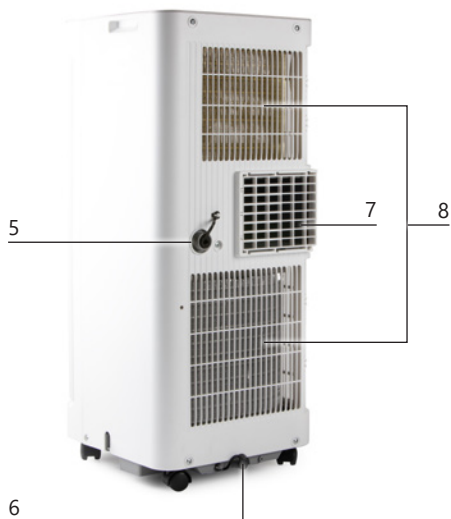
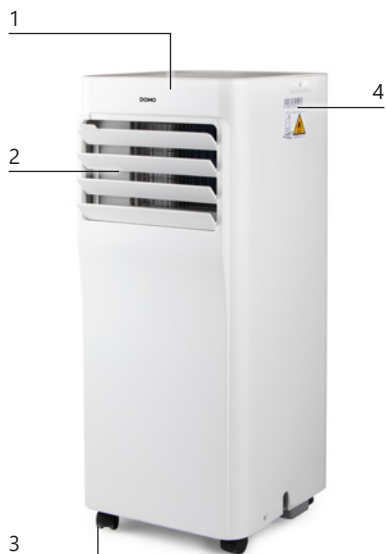



## INSTALLAZIONE

- Rimuovere tutti i materiali di imballaggio ed eventuali adesivi promozionali.

### INSTALLAZIONE

- Posizionare il condizionatore d'aria su una superficie solida e stabile per ridurre al minimo il rumore e le vibrazioni. Assicurarsi inoltre che la superficie sia abbastanza resistente per sostenere il peso dell'apparecchio.
- L'apparecchio è dotato di ruote per essere spostato facilmente. Assicurarsi di spostare l'apparecchio facendolo scorrere solo su superfici piane e levigate. Fare attenzione quando si sposta l'apparecchio facendolo scorrere su un tappeto o una moquette. Non spostare mai l'apparecchio facendolo scorrere su un oggetto.
- Il cavo di alimentazione deve essere sempre collegato a una presa installata correttamente e con messa a terra in conformità alla normativa locale vigente.
- Non posizionare oggetti entro un raggio di 30 cm attorno all'apparecchio.
- Assicurarsi inoltre che non vi siano ostacoli attorno all'uscita dell'aria in esterno, in un raggio di 50 cm.
- Accertarsi che l'uscita dell'aria con il tubo esca all'esterno. Tenere l'apertura verso l'esterno quanto più possibile piccola in modo che non possa rientrare dell'aria calda da fuori.

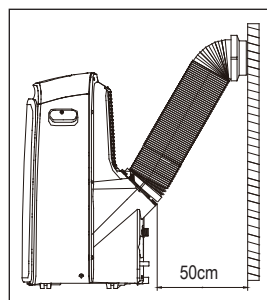
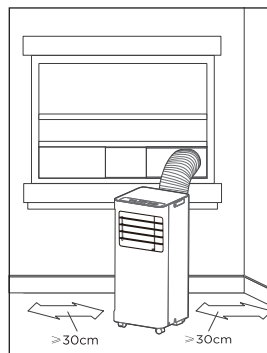

- Assicurarsi che il tubo di uscita dell'aria non sia eccessivamente piegato durante l'uso.

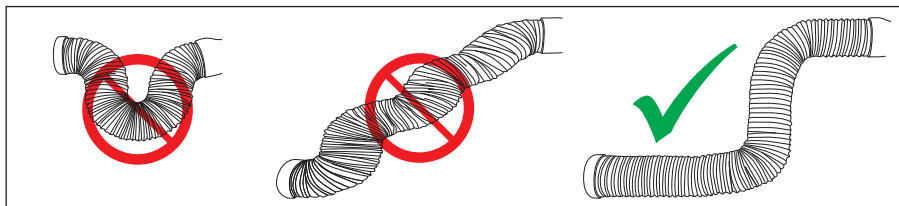

## INSTALLAZIONE DELL'USCITA A FINESTRA

Il tubo di uscita dell'aria deve essere utilizzato durante la modalità COOL o AUTO. Per le modalità FAN e DRY il tubo di uscita dell'aria non occorre.

1. Applicare l'attacco tubo/apparecchio da un lato del tubo di uscita dell'aria e l'attacco tubo/adattatore per finestra dall'altro lato del tubo. Gli attacchi scattano in posizione quando li si preme contro il tubo.



2. Fissare il tubo all'apparecchio. Il lato del tubo con l'attacco tubo/apparecchio va applicato all'uscita dell'aria sul retro dell'apparecchio. Inserire l'attacco nei supporti dell'uscita dell'aria. Assicurarsi che il gancetto dell'attacco corrisponda alla fessura sopra l'uscita dell'aria.

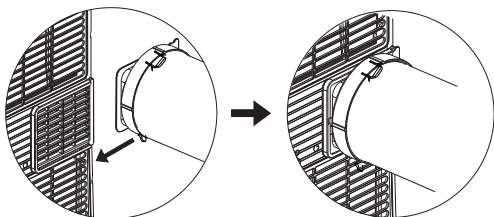

3. Applicare l'adattatore per finestra alla finestra. Ciò è possibile sia orizzontalmente sia verticalmente. Utilizzare le guarnizioni per finestra per chiudere eventuali aperture nella finestra stessa. Bloccare l'adattatore per finestra alla giusta altezza utilizzando la chiusura adattatore per finestra fornita. Se lo si desidera è possibile fissare la finestra con la staffa angolare e due viti.

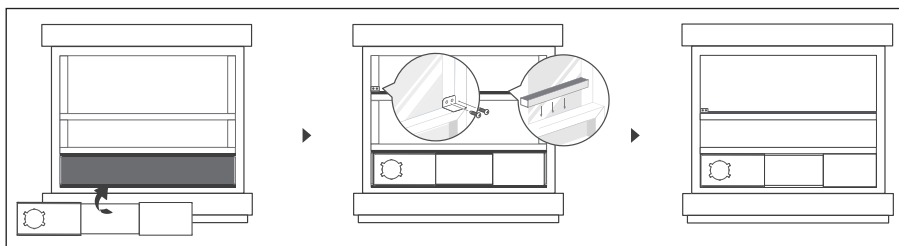

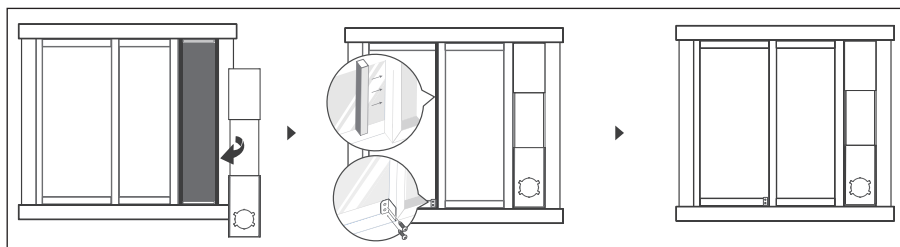

4. Fissare l'attacco all'adattatore per finestra.

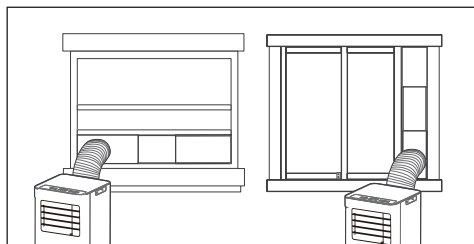

### INSTALLAZIONE DELL'USCITA A MURO

Il tubo di uscita dell'aria deve essere utilizzato durante la modalità COOL o AUTO. Per le modalità FAN e DRY il tubo di uscita dell'aria non occorre.

1. Creare un'apertura nel muro delle dimensioni dell'adattatore per muro ( $\varnothing$  125 mm) a meno da 30 cm e a massimo 120 cm da terra. Posizionare l'adattatore per muro nell'apertura e fissarlo al muro con le 4 viti e i relativi tasselli forniti.

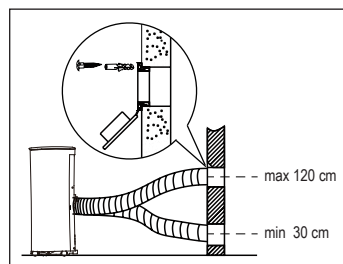

2. Applicare l'attacco tubo/apparecchio da un lato del tubo di uscita dell'aria e l'attacco tubo/adattatore per muro dall'altro lato del tubo. Gli attacchi scattano in posizione quando li si preme contro il tubo.



- Fissare il tubo all'apparecchio. Il lato del tubo con l'attacco tubo/apparecchio va applicato all'uscita dell'aria sul retro dell'apparecchio. Inserire l'attacco nei supporti dell'uscita dell'aria. Assicurarsi che il gancetto dell'attacco corrisponda alla fessura sopra l'uscita dell'aria.

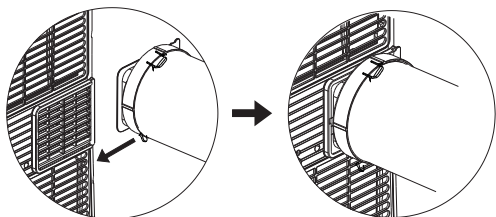

- Fissare il tubo di uscita dell'aria all'adattatore per muro. Evitare di piegare inutilmente il cavo.

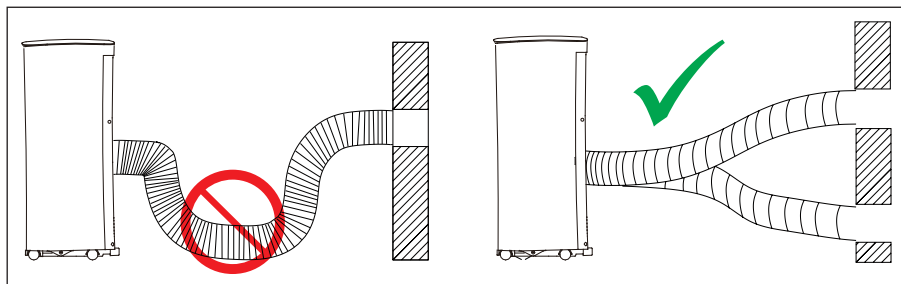

- Quando il condizionatore d'aria non è in uso, è possibile chiudere l'adattatore per muro con il coperchio.



## UTILIZZO

### PANNELLO DI CONTROLLO

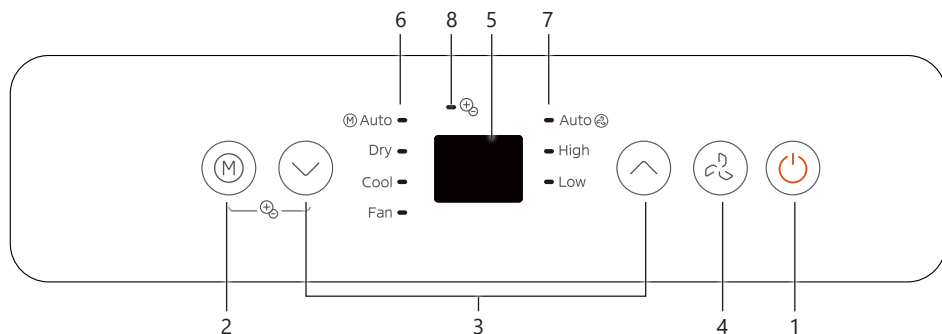

1. Pulsante ON/OFF
2. Pulsante MODE
3. Pulsanti diminuzione/aumento
4. Pulsante FAN
5. Display LED
6. Spie modalità
7. Spie di ventilazione
8. Spia di ionizzazione

## 1. PULSANTE ON/OFF

Per accendere e spegnere l'apparecchio.

## 2. PULSANTE MODE

Con questo pulsante puoi selezionare la modalità di funzionamento desiderata. Ogni volta che premi il pulsante, la modalità cambierà: AUTO, COOL, DRY, FAN. L'indicatore corrispondente sul pannello di controllo si illuminerà.

### AUTO

In modalità AUTO, il condizionatore sceglierà automaticamente tra le modalità COOL o FAN e regolerà la velocità di ventilazione in base alla temperatura ambiente e alla temperatura impostata. L'apparecchio stabilizzerà automaticamente la temperatura della stanza sulla temperatura selezionata. Quando utilizzi la modalità auto, non puoi regolare manualmente la velocità di ventilazione.

### COOL

In modalità COOL, l'apparecchio raffredderà. Usa i pulsanti di diminuzione/aumento per impostare la temperatura desiderata. Usa il pulsante FAN per selezionare la velocità di ventilazione desiderata.

### DRY

La modalità DRY si utilizza per deumidificare l'aria. In questa impostazione non è possibile modificare la temperatura né la velocità di ventilazione. Mantieni porte e finestre chiuse per ottenere una deumidificazione ottimale. Non è necessario collegare il tubo di uscita dell'aria per questa funzione.

### FAN

In modalità FAN, l'apparecchio funziona come ventilatore e non è possibile impostare la temperatura. L'apparecchio non raffredda, ma ventila soltanto. Non è necessario collegare il tubo di uscita dell'aria per questa funzione.

## 3. PULSANTI DIMINUZIONE/AUMENTO

Questi pulsanti si utilizzano per regolare la temperatura o il timer. Se tieni premute entrambe le frecce per 3 secondi, puoi passare da Celsius «°C» a Fahrenheit «°F».

## 4. PULSANTE FAN

Con questo pulsante puoi impostare la velocità di ventilazione. L'indicatore corrispondente si illuminerà sul pannello di controllo. Ci sono tre impostazioni: Auto (la velocità si regola automaticamente), High e Low.

## IONIZZAZIONE

Questo apparecchio è dotato di una funzione di ionizzazione che aiuta a purificare l'aria nella stanza. Lo ionizzatore contribuisce a rimuovere polline, particelle di polvere e altre impurità dall'aria, rendendola più fresca e pulita.

### Attivazione della funzione ionizzazione

1. Premere contemporaneamente il pulsante MODE e il pulsante di diminuzione e mantenerli premuti per 3 secondi.
2. Il display LED mostra «ON» per 3 secondi e la spia di ionizzazione si accenderà. Lo ionizzatore è ora attivo e aiuta a purificare l'aria.
3. Per disattivare la funzione, premere nuovamente gli stessi pulsanti per 3 secondi.
4. Il display LED mostra «OF» per 3 secondi e la spia di ionizzazione si spegnerà.

## TELECOMANDO

- Utilizzare il telecomando a una distanza massima di 8 metri. Rivolgere il telecomando verso il condizionatore d'aria. La ricezione è confermata da un segnale acustico.
- Il condizionatore d'aria non reagisce al telecomando se il segnale viene bloccato da tende, porte o altri materiali.
- Assicurarsi che il telecomando non si bagni. Non esporre il telecomando alla luce del sole diretta o al calore.
- Se il ricevitore a infrarossi dell'apparecchio è esposto alla luce del sole diretta è possibile che il condizionatore d'aria non reagisca al telecomando. Pertanto assicurarsi che il ricevitore a infrarossi non sia esposto alla luce del sole diretta.
- Se altri apparati elettrici reagiscono al telecomando, rimuoverli dalle vicinanze del condizionatore d'aria o contattare il rivenditore.
- Il telecomando funziona con due batterie AAA (R03/LR3).
  - Aprire il coperchio sul retro del telecomando.
  - Inserire le batterie seguendo le indicazioni + e - nel telecomando.
  - Chiudere il vano batterie con il coperchio.

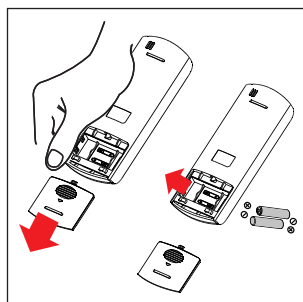

- ⚠ Quando si cambiano le batterie, tutte le impostazioni vengono annullate, pertanto è necessario riprogrammare il telecomando
- ⚠ Non utilizzare contemporaneamente batterie vecchie e nuove nel telecomando. Inoltre, non utilizzare più tipi diversi di batterie.
- ⚠ Rimuovere le batterie dal telecomando se quest'ultimo non viene utilizzato per periodi prolungati (più di 2 mesi).
- ⚠ Le batterie utilizzate vanno riciclate correttamente.

## Tasti funzione

### **Tasto ON-OFF**

Per accendere e spegnere l'apparecchio. Sul display compare il simbolo .

### **Tasti freccia**

Questi tasti consentono di alzare o abbassare la temperatura impostata. Premendo il tasto per 3 secondi si passa da Celsius «°C» a Fahrenheit «°F».

### **Tasto MODE**

Ogni volta che si preme questo tasto la modalità cambia: AUTO, COOL, DRY, FAN.

 Sul telecomando è presente anche la modalità HEAT. L'apparecchio non è dotato della modalità HEAT. Se la si seleziona, l'apparecchio non funzionerà.

### **Tasto FAN**

Questo tasto consente di impostare la velocità di ventilazione: auto, low o high.

### **Tasto SHORTCUT**

Questo tasto consente di impostare e attivare una modalità di propria preferenza.

Se si utilizza spesso una determinata modalità, è possibile memorizzarla tenendo premuto per 3 secondi il tasto SHORTCUT. L'apparecchio memorizza le impostazioni attive nel momento in cui si preme il tasto. Queste impostazioni possono includere: la modalità di utilizzo, la temperatura impostata, la velocità di ventilazione ed eventualmente anche l'impostazione SLEEP. Quando si preme il tasto SHORTCUT, l'apparecchio funzionerà con le impostazioni selezionate.

Se si preme il tasto SHORTCUT la prima volta dopo che è stato messo in funzione l'apparecchio, questo funzionerà nella modalità AUTO: a una temperatura di 26° e con la velocità di ventilazione automatica.

### **Tasto TIMER ON**

Premere questo tasto per fare in modo che l'apparecchio si accenda a un orario stabilito. Ogni volta che si preme il tasto l'orario di accensione avanza di 30 minuti. Il timer può essere impostato fino a un massimo di 24 ore. Per annullare l'accensione automatica, tenere premuto il tasto fin quando sul display non compare di nuovo 0.0.

- Premere il tasto TIMER ON. Sul display compare l'ultima impostazione di TIMER ON selezionata.
- Quindi regolare il tempo di accensione premendo nuovamente il tasto "timer on". Ogni volta che si preme il tasto TIMER ON l'orario avanza, fino a un massimo di 24 ore.
- Al termine dell'impostazione passano circa 2 secondi prima che sul display compaia nuovamente la temperatura impostata.

 Se si preme il tasto ON/OFF del telecomando, vengono annullati tutti i timer.

### **Tasto TIMER OFF**

Premere questo tasto per fare in modo che l'apparecchio si spenga a un orario stabilito. Ogni volta che si preme il tasto l'orario di spegnimento avanza di 30 minuti. Il timer può essere impostato fino a un massimo di 24 ore. Per annullare lo spegnimento, tenere premuto il tasto fin quando sul display non compare di nuovo 0.0.

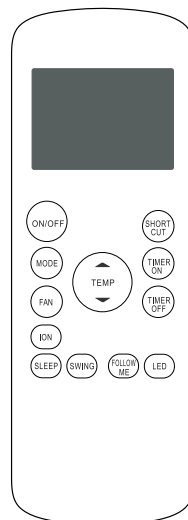

- Premere il tasto TIMER OFF. Sul display compare l'ultima impostazione di TIMER OFF selezionata.
- A questo punto regolare il tempo di spegnimento premendo nuovamente il tasto TIMER OFF. Ogni volta che si preme il tasto "timer off" l'orario avanza, fino a un massimo di 24 ore.
- Al termine dell'impostazione passano circa 2 secondi prima che sul display compaia nuovamente la temperatura impostata.

 Se si preme il tasto ON/OFF del telecomando, vengono annullati tutti i timer.

### TIMER ON + TIMER OFF

È inoltre possibile attivare contemporaneamente entrambe le funzionalità. In questo modo si stabilisce sia quando l'apparecchio si avvia sia quando si spegne.

 Il tempo parte dall'ora in cui viene eseguita l'impostazione. Ad esempio: attualmente sono le 13:00. Si desidera avere l'apparecchio in funzione dalle 16:30 alle 18:00. Impostare la funzione TIMER ON su 3,5 ore e TIMER OFF su 5 ore.

### Tasto ION

Premere questo pulsante per attivare lo ionizzatore. Lo ionizzatore contribuisce a rimuovere polline, particelle di polvere e altre impurità dall'aria, rendendola più fresca e pulita.

### Tasto SLEEP

È possibile selezionare questa funzionalità quando si va a dormire. Mantiene una temperatura confortevole e consente di risparmiare energia. Questa funzionalità può essere selezionata nelle modalità COOL e AUTO. Sul display compare il simbolo . Questa funzionalità può essere annullata premendo i tasti ON/OFF, FAN, SLEEP o MODE.

Se si esegue questa impostazione, la temperatura impostata salirà di 1°C entro 30 minuti. Dopo altri 30 minuti, la temperatura salirà ancora di 1°C. Questa temperatura rimarrà invariata per le 7 ore successive. Dopodiché la temperatura passerà a quella originariamente selezionata e la modalità SLEEP sarà terminata.

 Questa opzione non può essere selezionata con le modalità FAN e DRY.

### Tasto SWING

Questa funzione non è disponibile su questo apparecchio.

### Tasto FOLLOW ME

Se si preme questo tasto, la temperatura ambiente viene misurata dal telecomando e non dall'apparecchio.

- Posizionare il telecomando nel punto dove si vuole ottenere la temperatura impostata. Nelle modalità COOL e AUTO questa funzionalità consente di ottenere una temperatura ottimale.
- Premere il tasto FOLLOW ME per attivare la funzionalità. Il telecomando invierà un segnale al condizionatore d'aria ogni 3 minuti. Sul display compare il simbolo .
- Per annullare la funzionalità, premere di nuovo il tasto.

### Tasto LED

Premere questo tasto per spegnere gli indicatori luminosi del display, ad es. se si usa l'apparecchio di notte. Premere di nuovo il tasto per riaccendere il display.

## PULIZIA E MANUTENZIONE

### DRENAGGIO

#### Drenaggio permanente

Durante le modalità AUTO, COOL e DRY puoi utilizzare un drenaggio permanente.

1. Rimuovi la chiusura di drenaggio (tappo di gomma al centro, sul retro dell'apparecchio).
2. Collega il tubo di drenaggio all'apertura di drenaggio.
3. Assicurati che l'acqua possa defluire in modo sicuro e continuo.



#### Drenaggio con codice «P1»

Quando non utilizzi il drenaggio permanente, l'acqua verrà raccolta nel serbatoio di drenaggio situato nella parte inferiore dell'apparecchio. Quando il serbatoio è pieno, sentirai alcuni segnali acustici e sul display apparirà il codice «P1». La funzione di deumidificazione o di raffreddamento si interromperà. Il ventilatore continuerà a funzionare, questo è normale.

1. Sposta l'apparecchio con cautela in un luogo dove puoi scaricare facilmente l'acqua.
2. Rimuovi la chiusura dall'apertura di drenaggio nella parte inferiore dell'apparecchio. L'acqua inizierà a defluire.
3. Dopo aver eliminato completamente l'acqua, rimetti la chiusura sull'apertura di drenaggio. Ora puoi riavviare l'apparecchio. Assicurati che il codice «P1» scompaia dal display. Se il codice non scompare immediatamente, prova a spegnere e riaccendere l'apparecchio più volte. Se il codice continua a ripetersi, contatta il servizio di assistenza.

⚠ Installa sempre la chiusura di drenaggio prima di riaccendere l'apparecchio.

### PULIZIA

- ⚠ Rimuovere sempre la spina dalla presa di corrente prima di pulire l'apparecchio.
- ⚠ Non utilizzare prodotti chimici o abrasivi per pulire l'apparecchio.
- ⚠ Non lavare mai l'apparecchio con acqua o altri liquidi, ciò può causare elettrocuzioni.
- ⚠ Se il cavo elettrico è danneggiato deve essere riparato o sostituito dal servizio post-vendita del fabbricante o da una persona qualificata.

#### Filtri dell'aria

L'apparecchio è dotato di 2 filtri dell'aria. Per evitare il malfunzionamento del ventilatore a causa della polvere nel filtro, si consiglia di pulire i filtri dell'aria ogni due settimane aspirando lungo la parte esterna.

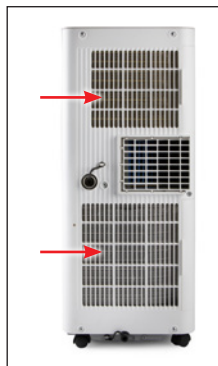

Pulire accuratamente i filtri rimuovendoli e lavandoli una o due volte l'anno:

1. Rimuovi entrambi i filtri.



2. Pulire i filtri in acqua tiepida con un detergente delicato.
3. Sciacquare bene i filtri e lasciarli asciugare all'aria.
4. Quando i filtri sono completamente asciutti è possibile riapplicarli all'apparecchio.

### **Superficie esterna**

Usare un panno morbido umido e del detergente delicato per pulire la parte esterna dell'apparecchio. Dopodiché, asciugare bene l'apparecchio con un panno morbido asciutto.

### **CONSERVAZIONE**

Prima di riporre l'apparecchio per un lungo periodo, è opportuno procedere come segue per evitare che si danneggi:

1. Eliminare tutta l'acqua dall'apparecchio ricorrendo al drenaggio.
2. Dopodiché, attivare la modalità FAN. Lasciare l'apparecchio in funzione per mezza giornata in un ambiente riscaldato. In questo modo l'esterno dell'apparecchio potrà asciugarsi completamente e si previene la formazione di muffa.
3. Spegnerne l'apparecchio, scollegare la spina dalla presa di corrente e rimuovere le batterie dal telecomando.
4. Pulire il filtro e reinserirlo nell'apparecchio.
5. Riporre l'apparecchio in un luogo asciutto e buio.

## PROBLEMI E SOLUZIONI

PROBLEMI	SOLUZIONI
L'apparecchio non funziona quando si preme il tasto ON/OFF.	<ul style="list-style-type: none"> <li>• Sul display compare il codice P1: rimuovere l'acqua dall'apparecchio.</li> <li>• La temperatura ambiente è più bassa della temperatura impostata sull'apparecchio. Regolare la temperatura sull'apparecchio.</li> </ul>
L'ambiente non si raffredda sufficientemente.	<ul style="list-style-type: none"> <li>• Porte e finestre non sono chiuse. Accertarsi che tutte le porte e le finestre siano chiuse.</li> <li>• Nell'ambiente sono presenti apparecchi che producono calore. Se possibile, eliminare le fonti di calore.</li> <li>• Il tubo di uscita dell'aria non è collegato o è bloccato. Collegare il tubo e accertarsi che funzioni correttamente.</li> <li>• La temperatura impostata è troppo alta. Regolare la temperatura impostata.</li> </ul>
L'apparecchio fa troppo rumore o provoca vibrazioni.	<ul style="list-style-type: none"> <li>• Il pavimento non è abbastanza piano o dritto. Se possibile, posizionare l'apparecchio su una superficie piana e dritta.</li> <li>• Il filtri dell'aria sono sporchi. Pulire i filtri dell'aria.</li> </ul>
L'apparecchio emette un gorgoglio.	<ul style="list-style-type: none"> <li>• Il rumore proviene dal liquido refrigerante all'interno dell'apparecchio. Questo è normale.</li> </ul>
Il display visualizza il messaggio di errore P1.	<ul style="list-style-type: none"> <li>• Il vano di drenaggio è pieno. Svuotarlo secondo le istruzioni riportate in "Drenaggio al codice P1".</li> </ul>
Il display visualizza un messaggio di errore E.	<ul style="list-style-type: none"> <li>• Contattare il negozio di acquisto oil servizio clienti DOMO.</li> </ul>



Il simbolo sul prodotto o sulla confezione indica che esso non deve essere trattato come rifiuto domestico. Deve, al contrario, essere conferito al punto di raccolta predisposto per il riciclo delle apparecchiature elettriche ed elettroniche. Facendo in modo che questo prodotto venga smaltito correttamente aiuterete a prevenire potenziali conseguenze negative per l'ambiente e la salute dell'uomo, che potrebbero essere causate da uno smaltimento non corretto. Per maggiori informazioni sul riciclo di questo prodotto, consultare le autorità comunali, l'azienda o il servizio responsabili della raccolta dei rifiuti domestici o il negozio in cui il prodotto è stato acquistato.

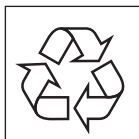

Il materiale di imballaggio è riciclabile. Lo smaltimento dell'imballaggio deve avvenire al fine di tutelare l'ambiente.



### BATTERIA RIMOVIBILE

L'apparecchio funziona con una batteria che anche dopo l'utilizzo non può essere smaltita con i rifiuti domestici. È possibile portare l'apparecchio presso un centro di raccolta per apparecchiature elettriche in disuso della propria zona (isola ecologica, esercizio commerciale di settore...). Le batterie contengono sostanze pericolose per la salute delle persone e per l'ambiente.

Rimuovere la batteria dall'apparecchio prima di smaltire come descritto in queste istruzioni per l'uso. Riciclare la batteria in conformità con le normative e i regolamenti locali. Non perforare mai la batteria e non esporla a temperature elevate: può esplodere.



Questo apparecchio è conforme ai requisiti europei riguardante la sicurezza, la salute e la protezione dell'ambiente.

La dichiarazione EU di questo apparecchio può essere richiesta in ogni momento a [info@linea2000.be](mailto:info@linea2000.be)

Drazí zákazníci,

Děkujeme za vaši důvěru ve značku DOMO.  
Doufáme, že se vám nový spotřebič bude líbit.

Všechny naše produkty jsou před prodejem podrobeny přísné kontrole kvality. Pokud i přesto narazíte na nedostatky nebo problémy u vašeho zakoupeného přístroje, tak věřte, že nás to mrzí. V takovém případě kontaktujte zákaznický a pozáruční servis. Náš personál vám rád pomůže!



(+420) 379 422 550



servis@domo-elektro.cz

Pondělí-Pátek: 8:00-16:00

Reklamací lze také uplatnit v servisním středisku na adrese:

DOMO-elektro s.r.o.

Na Kobyle 783

345 06 Kdyně

Česká republika

*Pro rychlé a bezproblémové vyřízení reklamací doporučujeme přiložit k reklamaci doklad o koupi a průvodní dopis s popisem závady a zpáteční adresou s telefonickým kontaktem.*

Na zakoupený spotřebič se vztahuje zákonná záruka v trvání 2 let, která se řídí příslušnými obecně závaznými předpisy dle občanského zákoníku. Během této doby je výrobce odpovědný za poruchy, které vznikly jako přímý důsledek výrobní vady/konstrukce výrobku. Záruční doba počíná běžet od převzetí věci kupujícími.

**Prodávající odpovídá kupujícímu**, že zboží při převzetí nemá žádné vady a kupující převzal zboží:

- zboží má takové vlastnosti, které výrobce popisuje v návodu nebo na obalu
- se zboží hodí k účelu, ke kterému výrobce uvádí
- zboží odpovídá jakostí nebo provedením smlouvenému vzorku nebo předloze, byla-li jakost nebo provedení určeno podle smlouveného vzorku nebo předlohy
- zboží vyhovuje požadavkům právních předpisů.

**Záruka se nevztahuje:**

- na mechanické poškození
- při nesprávném používání v rozporu s návodem
- na části, které podléhají běžnému opotřebení (filtry, sáčky, kartáče, baterie ... atd.).

*U částí podléhající opotřebení se vše řídí dle její doby životnosti (např. snižování kapacity u baterií není vadou, ale běžnou vlastností).*

## Záruka zaniká:

- při použití spotřebiče jinak, než v je uvedeno v manuálu (nesprávným postupem)
- při provádění opravy nebo změny na spotřebiči osobou jinou než pověřenou naším servisem

Projeví-li se vada v průběhu 12 měsíců od převzetí, má se za to, že zboží bylo vadné již při převzetí.

Práva z vadného plnění uplatňuje kupující u prodávajícího na adrese jeho provozovny, v níž je přijetí reklamace možné s ohledem na sortiment prodávajícího zboží, případně i v sídle nebo místě podnikání. Za okamžik uplatnění reklamace se považuje okamžik, kdy prodávající obdržel od kupujícího reklamované zboží.

## BEZPEČNOSTNÍ POKYNY

Při používání jakéhokoli el. spotřebiče dbejte zvýšené opatrnosti a dodržujte určitá bezpečnostní pravidla. Za rizika při nesprávném používání nebo nedodržování bezpečnostních zásad je odpovědný uživatel. Výrobce, dovozce ani prodejce nenesou odpovědnost za takto vzniklá rizika špatné manipulace.

- Pečlivě si přečtěte tyto informace a manuál nechte i pro pozdější nahlédnutí.
- Ujistěte se, že před použitím odlepíte a odstraníte veškeré reklamní a ochranné fólie.
- Děti si s ochrannými ani reklamními polepy nesmí hrát.
- Tento spotřebič je vhodný pouze pro použití v domácnostech a v podobných prostředích, jako jsou:
  - kuchyňky v obchodech, kancelářích atd.
  - chaty, chalupy
  - hotely, penziony a jiné dočasné ubytování
- Dohlédněte, aby si děti nehrály s přístrojem.
- Tento spotřebič mohou používat děti ve věku 16 let a starší a osoby se sníženými fyzickými, smyslovými nebo mentálními schopnostmi, nebo nedostatkem zkušeností a znalostí pokud jsou pod neustálým dozorem nebo byly poučeny o používání spotřebiče bezpečným způsobem a rozumí případným nebezpečím.

- Děti si s přístrojem nesmějí hrát.
- Čištění a údržbu nesmějí provádět děti, pokud nejsou starší 16 let nebo pod neustálým dozorem dospělých nebo proškolených osob.
- Přístroj a jeho el. kabel skladujte mimo dosah dětí.
- Všechny případné opravy a úpravy smí provádět jen výrobce nebo autorizovaný servis.

### **⚠ UPOZORNĚNÍ – ELEKTRICKÁ**

- Tento přístroj nesmí být používán s žádnou externí součástí (např. časovač ...) ani jiným neoriginálním příslušenstvím ani ovládním.
- Pokud přístroj nepoužíváte, nebo se jej chystáte rozebírat či měnit součásti, tak ho odpojte od el. napětí. Pokud je jimi přístroj vybaven, tak nejdříve vypněte všechna tlačítka do polohy „OFF“ a až potom vytáhněte zástrčku ze zásuvky. Nikdy netahejte přímo za kabel, vypojujte za zástrčku.
- Před použitím pečlivě zkontrolujte, zda elektrické napětí a frekvence elektrické sítě odpovídají požadavkům na typovém štítku spotřebiče.
- Přístroj zapojte do správně instalované zásuvky, která je správně uzemněna a v souladu s místními normami.
- Elektrický kabel nenechávejte viset přes hranu stolu, nebo pracovního pultu a nedovolte. Nedovolte, aby kabel přišel do styku s horkými plochami, tak aby se nepoškodil.
- Přívodní kabel se nesmí dotýkat horkých/teplých povrchů. Přístroj nikdy nezakrývejte.
- Rozviňte kompletně celý přívodní kabel, jinak hrozí riziko jeho přehřátí. Kabel nenechávejte ležet pod přístrojem ani nesmí být omotán kolem přístroje.
- Abyste předešli případnému nebezpečí, tak nikdy nepoužívejte spotřebič, pokud je poškozen napájecí kabel/zástrčka, nebo je-li spotřebič viditelně poškozen a nepracuje správně, nebo pokud vám spadl. V takovém případě předejte přístroj do nejbližšího odborného servisu ke kontrole a opravě. Nepokoušejte se ho opravovat sami doma.

## **⚠ UPOZORNĚNÍ – UMÍSTĚNÍ A INSTALACE**

- Nikdy neumist'ujte přístroj do blízkosti hořlavých ani vznětlivých materiálů.
- Nepoužívejte ani neskladujte přístroj venku.
- Přístroj vždy používejte pouze na stabilním, suchém a rovném místě.
- Nikdy neumist'ujte přístroj do blízkosti plynového, nebo elektrického sporáku, či trouby, ani do blízkosti jiného zdroje tepla.
- Za extrémních okolností by mohlo dojít k vytečení baterie.
  - Pokud se kapalina z baterie dostane do kontaktu s kůží, odstraňte veškerý kontaminovaný oděv a okamžitě pokožku opláchněte velkým množstvím vody a mýdlem nebo se osprchujte. Pokud pocit pálení přetrvává, okamžitě vyhledejte lékaře.
  - Pokud se kapalina dostane do očí, vyplachujte je velkým množstvím vody po dobu alespoň 15 minut, dokud podráždění neustoupí, a okamžitě vyhledejte lékaře.
  - Pokud se nadýcháte uvolněných výparů, okamžitě se přesuňte na čerstvý vzduch a zhluboka se nadechněte a vydechněte. Okamžitě kontaktujte lékaře, pokud se u Vás objeví dušnost, závratě nebo bolest hlavy.
  - Pokud dojde ke spolknutí baterie nebo kapaliny z baterie, okamžitě vyhledejte lékařskou pomoc. Nesnažte se vyvolat zvracení a nic nejzte ani nepijte.

## **⚠ UPOZORNĚNÍ – POUŽITÍ**

- Používejte přístroj pouze k účelům ke kterým je určený.
- Nesahejte na přístroj s mokřýma/vlhkýma rukama.
- Používejte pouze přímo určené, originální příslušenství. Jakékoli jiné nevhodné příslušenství může způsobit riziko poranění nebo poškození spotřebiče.

## **⚠ UPOZORNĚNÍ – ÚDRŽBA A ČIŠTĚNÍ**

- Nikdy neponožte spotřebič ani přívodní kabel se zástrčkou do vody. Při namočení hrozí riziko poranění el. proudem.

- Zanedbaná údržba zkracuje životnost a efektivitu spotřebiče. Pokud je přístroj velmi zanedbaný, tak může hrozit i riziko poranění obsluhy.

### **⚠ UPOZORNĚNÍ – SPECIFICKÉ**

- Nikdy nezakrývejte vstup ani výstup vzduchu, abyste zabránili přehřátí.
- Nikdy nepostříkujte spotřebič vodou a neumísťujte jej do blízkosti vody, abyste zabránili riziku úrazu elektrickým proudem.
- Nikdy nesdílejte napájení klimatizace s jiným spotřebičem.
- Nikdy nevkládejte cizí předměty do otvorů spotřebiče.
- Po vypnutí a opětovném zapnutí spotřebiče bude kompresor potřebovat alespoň 3 minuty, aby se znovu spustil.
- Umísťte spotřebič alespoň 1 metr od televizoru nebo rádia, abyste zabránili rušení.
- Nevystavujte spotřebič přímému slunečnímu světlu, aby nedošlo k jeho zabarvení.
- Nikdy nenaklánějte spotřebič o více než 35° při jeho přesouvání. Přesouvejte klimatizaci vždy ve svislé poloze. Nikdy ji nepokládejte vzhůru nohama.
- Vždy odstraňte vodu ze spotřebiče před jeho uložením, tím prodloužíte jeho životnost.
- Nepoužívejte chemické prostředky k čištění spotřebiče, mohly by jej poškodit.
- Vždy se ujistěte, že je spotřebič odpojen od elektrické sítě před sejmutím nebo nasazením mřížky sání vzduchu.
- Zajistěte, aby byla klimatizace chráněna před vlhkostí, jako je kondenzace nebo stříkající voda. Umísťte ji tak, aby nemohla spadnout do vody nebo jiné kapaliny. Pokud by spadla do vody, okamžitě odpojte zástrčku ze zásuvky.
- Nepoužívejte klimatizaci ve vlhkých místnostech, jako je koupelna nebo prádelna.
- Zajistěte volný prostor alespoň 30 cm kolem spotřebiče.
- Ovládací tlačítka stiskněte pouze prsty, nikdy jinými předměty.
- Neodstraňujte pevné části klimatizace. Nepoužívejte spotřebič, pokud nefunguje správně, pokud spadl nebo je poškozený.



- Chladicí plyn je bez zápachu, při úniku nemusí být cítit.
- Příklad musí být instalován, používán i skladován v místnostech větších než 7 m<sup>2</sup>.
- Tento přístroj obsahuje přesnou hmotnost [g] (viz typový štítek na zadní straně) chladiva R290.
- R290 je chladicí plyn, který splňuje všechny evropské směrnice o životním prostředí. Nepropichujte žádnou část chladicího okruhu, aby neohrozil jeho únik.
- Je-li přístroj provozován nebo skladován v nevětraném prostoru, musí být místnost navržena tak, aby se zabránilo hromadění případného úniku chladiva. V opačném případě by se nahromaděné chladivo mohlo vznítit kvůli sporákům, kamnům nebo jiným zdrojům zapálení. Hrozí riziko výbuchu a požáru.
- S přístrojem se musí zacházet (v případě neupotřebení se musí uložit) tak, aby se zabránilo mechanickému poškození.
- Údržbu a kompletní správu přístrojů s chladivem a chladícím okruhem smí provádět pouze osoby, které jsou v daném odvětví způsobilí a splňují veškeré nutné osvědčení k tomu potřebné.
- Opravy a kontroly musí být prováděny pouze od výrobce nebo jiné pověřené autorizované společnosti. Údržba a opravy musí být prováděny jen pod dohledem ověřené osoby se specializací na používání hořlavých chladiv.



**POZOR: Riziko vzplanutí / vysoce hořlavý materiál!**

Tento přístroj obsahuje vysoce hořlavé chladivo. Pokud dojde k úniku chladiva a vystavení vnějšímu zdroji vznícení, hrozí nebezpečí požáru.

## **USCHOVEJTE SI TUTO PŘÍRUČKU NA PŘÍPADNÉ POZDĚJŠÍ NAHLÉDNUTÍ.**

*Veškeré nákresy a jejich popisky jsou jen informativní a mohou se mírně lišit od skutečnosti.*

## ČÁSTI

1. Ovládací panel
2. Výstup vzduchu
3. Kolečka
4. Rukojeť
5. Permanentní odvod kondenzátu
6. Spodní odvod kondenzátu
7. Výstup vzduchu
8. Vstup vzduchu + vzduchové filtry
9. Hadice na odtok kondenzátu
10. Hadice pro odvod vzduchu
11. Sada pro upevnění do okna
  - a. Okenní adaptér
  - b. Spojka hadice/okenní adaptér
  - c. Těsnění do okna
  - d. Zarážka adaptéru
  - e. Úhelník s šrouby
12. Sada pro upevnění na zeď
  - f. Spojka hadice/nástěnný adaptér
  - g. Nástěnný adaptér
  - h. Šrouby a hmoždinky
13. Dálkové ovládání (včetně baterií, držáku a šroubů)
14. Spojka hadice/přístroj

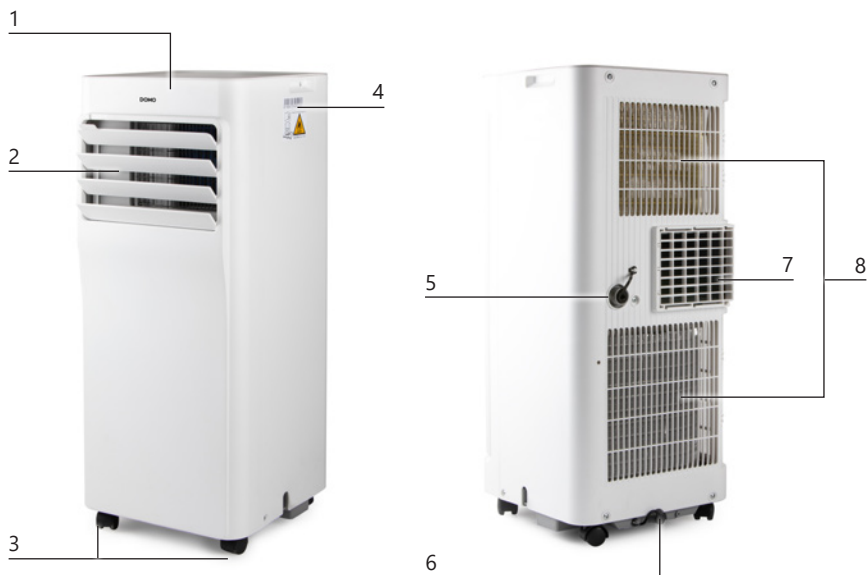



## INSTALACE

- Před použitím odstraňte z přístroje veškeré obalové materiály a reklamní samolepky.

### INSTALACE

- Umístěte přístroj na stabilní a rovnou plochu. Tak předejdete obtěžujícím zvukům a vibracím. Ujistěte se, že podlaha pod přístrojem je dostatečně pevná, aby přístroj unesla.
- Přístroj má malá kolečka pro snazší manipulaci. Přesouvejte přístroj pouze po rovné a hladké ploše. Dbejte zvýšené opatrnosti při posouvání přístrojem po koberci. Nikdy se nesnažte přístrojem přejíždět předměty na zemi.
- Zástrčku (přívodní kabel) zapojte vždy jen do zásuvky, která je bez vad a nainstalována, uzemněna v souladu se všemi místními normami.
- Kolem klimatizace ponechte do všech směrů volný prostor minimálně 30 cm.
- Zajistěte dostatek prostoru okolo výstupu vzduchu - alespoň 50 cm.
- Ujistěte se, aby výstupní vzduch byl vyveden ven (hadicí) a otvor okolo byl co nejmenší, aby se zase nemohl teplý vzduch vracet.
- Zjistěte, aby se hadice během používání nijak neohýbala.

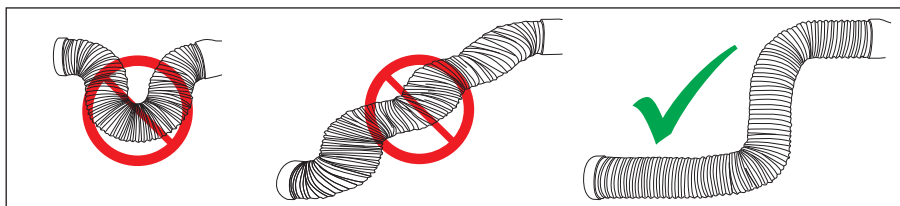
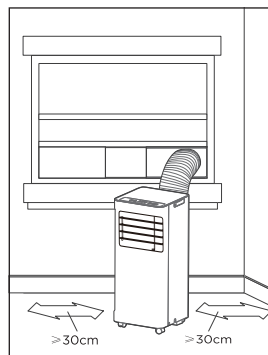

## INSTALACE OKENNÍHO ADAPTÉRU

Hadici pro odvod teplého vzduchu musíte používat vždy, když nastavíte funkci COOL nebo AUTO. Během používání funkcí FAN a DRY, nemusíte.

1. Na jeden konec odvodní hadice přimontujte přípojku k přístroji a na druhý konec nainstalujte přípojku (adaptér) do okna. Konektory stačí na hadici zatlačit a tím je tam zafixovat.



2. Takto sestavenou hadici připojte na přístroj. Stranu s adaptérem na přístroj připojte na zadní stranu k výfuku vzduchu. Zajistěte, aby hadice byla dostatečně usazena.

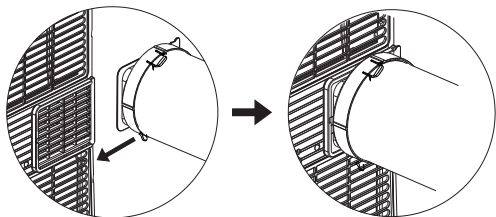

3. Okenní adaptér umístěte do okna, což může být ve vertikální nebo horizontálním směru. Okolo musíte okno utěsnit, aby se dovnitř nevracel teplý vzduch. Okenní adaptér si zafixujte na požadovanou délku. Pokud je potřeba, tak si můžete okno zafixovat pomocí železných „L vzpěr“ a šroubky.

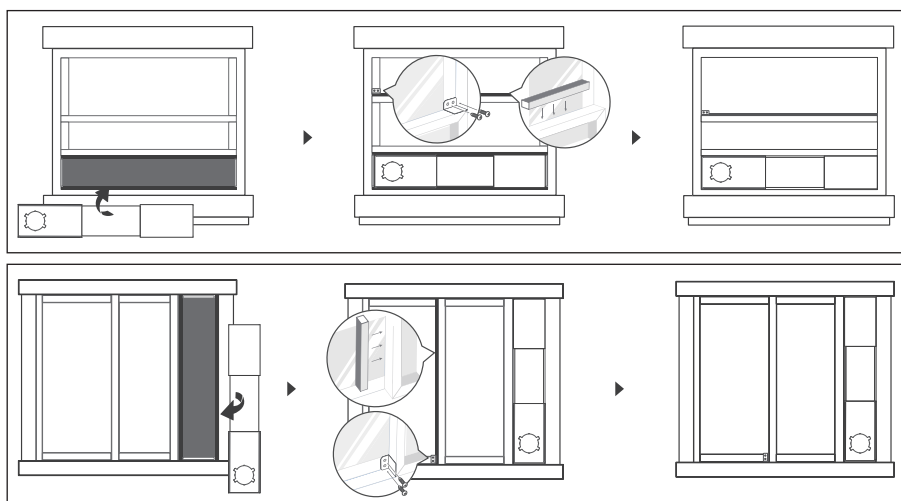

4. Do připraveného adaptéru připojte konec hadice.

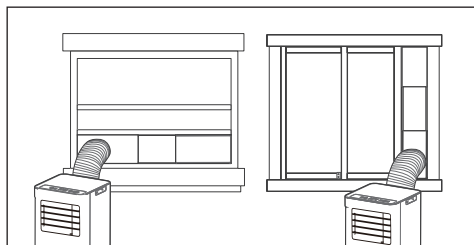

## INSTALACE DO ZDI

Hadici pro odvod teplého vzduchu musíte používat vždy, když nastavíte funkci COOL nebo AUTO. Během používání funkcí FAN a DRY, nemusíte.

1. Ve zdi vytvořte otvor o velikosti nástěnného adaptéru ( $\varnothing$  125 mm) minimálně 30 cm a maximálně 120 cm od země. Adaptér vsuňte do otvoru a přichyťte pomocí 4 dodaných šroubků.

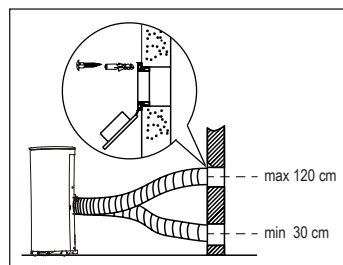

2. Na jeden konec odvodní hadice přimontujte přípojku k přístroji a na druhý konec nainstalujte přípojku (adaptér) do zdi. Konektory stačí na hadici zatlačit a tím je tam zafixovat.



3. Připevněte hadici k přístroji. Strana hadice s přípojkou hadice/přístroj musí být namontována na výstup vzduchu na zadní straně přístroje. Zasuňte přípojku do držáků výstupu vzduchu. Ujistěte se, že háček na přípojce odpovídá výřezu nad výstupem vzduchu.

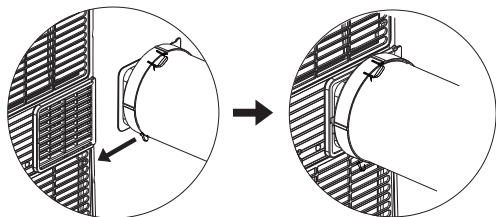

4. Druhý konec připojte do adaptéru ve zdi. Vyvarujte se zbytečných ohybů hadice.

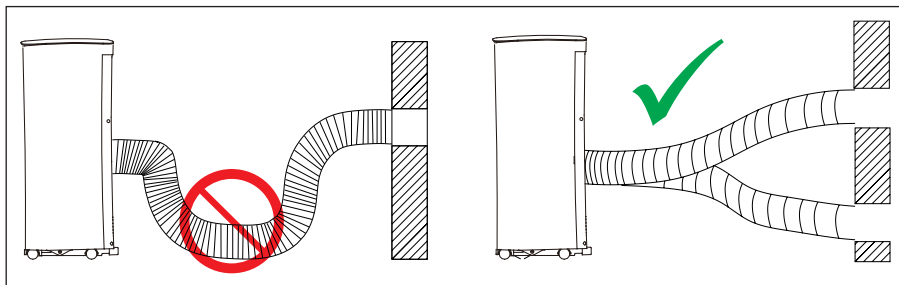

5. Pokud přístroj delší dobu nepoužíváte, tak otvor ve zdi (adaptér) uzavřete krytkou.



## POUŽITÍ

### OVLÁDACÍ PANEL

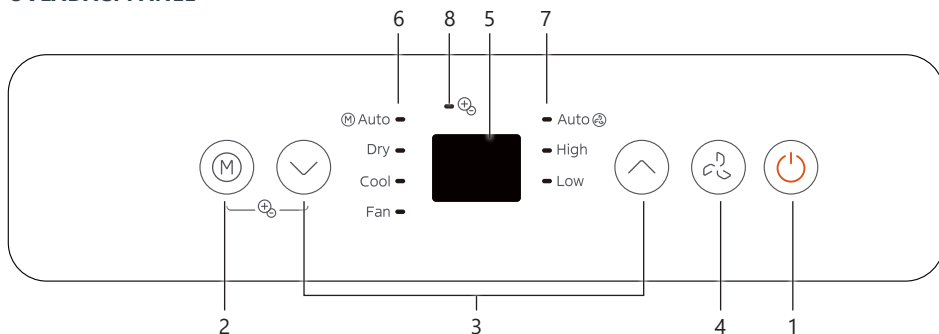

1. Tlačítko ON/OFF
2. Tlačítko MODE
3. Tlačítka snížení/zvýšení
4. Tlačítko FAN
5. Displej LED
6. Indikátory režimu
7. Indikátory ventilace
8. Indikátor ionizace

#### 1. TLAČÍTKO ON/OFF

Pro zapnutí a vypnutí přístroje.

## 2. TLAČÍTKO MODE

Pomocí tohoto tlačítka můžete vybrat požadovaný provozní režim. Při každém stisknutí tlačítka se režim změní: AUTO, COOL, DRY, FAN. Příslušný indikátor na ovládacím panelu se rozsvítí.

### AUTO

V režimu auto klimatizace automaticky zvolí mezi režimy COOL nebo FAN a sama upraví rychlost ventilace podle teploty v místnosti a nastavené teploty. Přístroj automaticky stabilizuje teplotu místnosti na zvolenou hodnotu. Při použití režimu auto nelze ručně nastavit rychlost ventilace.

### COOL

V režimu cool bude přístroj chladit. Pomocí tlačítek snížení/zvýšení nastavte požadovanou teplotu. Pomocí tlačítka FAN nastavte požadovanou rychlost ventilace.

### DRY

Režim dry slouží k odvlhčování vzduchu. V tomto nastavení nelze měnit teplotu ani rychlost ventilace. Pro optimální odvlhčování udržujte okna a dveře zavřené. Pro tuto funkci není nutné připojovat hadici pro odvod vzduchu.

### FAN

V režimu fan používáte přístroj jako ventilátor a nelze nastavit teplotu. Přístroj nechladí, pouze ventiluje. Pro tuto funkci není nutné připojovat hadici pro odvod vzduchu.

## 3. TLAČÍTKA SNÍŽENÍ/ZVÝŠENÍ

Tato tlačítka slouží k nastavení teploty nebo časovače. Pokud obě šipky podržíte současně po dobu 3 sekund, můžete přepnout mezi stupni Celsius „°C“ a Fahrenheit „°F“.

## 4. TLAČÍTKO FAN

Pomocí tohoto tlačítka můžete nastavit rychlost ventilace. Příslušný indikátor se rozsvítí na ovládacím panelu. K dispozici jsou tři nastavení: Auto (rychlost se nastaví automaticky), High a Low.

## IONIZACE

Tento přístroj je vybaven funkcí ionizace, která pomáhá čistit vzduch v místnosti. Ionizátor pomáhá odstraňovat pyl, prachové částice a další nečistoty ze vzduchu, díky čemuž je vzduch svěžejší a čistší.

### Aktivace funkce ionizace

1. Stiskněte současně tlačítko MODE a tlačítko snížení a podržte je 3 sekundy.
2. LED displej zobrazí „ON“ po dobu 3 sekund a indikátor ionizace se rozsvítí. Ionizátor je nyní aktivní a pomáhá čistit vzduch.
3. Chcete-li funkci vypnout, stiskněte znovu stejné tlačítka na 3 sekundy.
4. LED displej zobrazí „OF“ po dobu 3 sekund a indikátor ionizace zhasne.

## DÁLKOVÉ OVLÁDÁNÍ

- Dosah dálkového ovládání je 8 m. Miřte dálkovým ovládáním přímo na přístroj. Přijmutí příkazu přístrojem je potvrzeno zvukovým signálem.
- Signál se k přístroji nedostane přes záclony, dveře a jiné předměty.

- Dejte pozor, abyste ovladač nenamočili. Nevystavujte ovladač přímému slunečnímu svitu, nebo horku.
- Pokud je senzor na přístroji vystaven slunečnímu svitu, je možné, že nebude reagovat na příkazy z dálkového ovladače. Zajistěte, aby na senzor nesvítilo slunce.
- Pokud náhodou na ovladač reagují i jiné přístroje v místnosti, přemístěte je, nebo kontaktujte Vašeho dodavatele.
- Ovladač pracuje s 2 AAA (R03/LR3) bateriemi.
  - Vysuňte krytku na zadní straně ovladače – stiskem a tlakem ven.
  - Vložte do ovladače baterie podle znamének + a -, která naleznete jak na ovladači tak i na bateriích.
  - Zasuňte zpět krytku baterií.

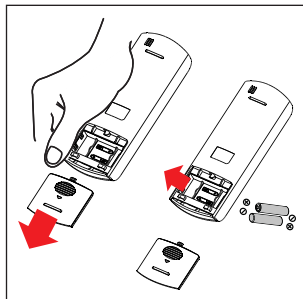

- ⚠ Výměnou baterií se Vám vymažou veškerá nastavení provedená na ovladači. Po výměně baterií musíte vše nastavit znovu.
- ⚠ Nekombinujte staré a nové baterie v dálkovém ovladači.
- ⚠ Pokud neplánujete přístroje, nebo ovladač používat po delší dobu, vyjměte z něj baterie (pokud se jedná o více než 2 měsíce).
- ♻ Recyklujte baterie na místech k tomu určených.

## FUNKCE

### Tlačítko ON-OFF

Tlačítko pro zapnutí/vypnutí přístroje. Symbol „“ se objeví na displeji.

### ▲ ▼ Tlačítka se šipkami

Pro nastavení teploty. Pokud budete držet stisknuté tlačítko alespoň na 3 vteřiny, tak přepnete jednotky teploty „°C“ nebo „°F“.

### Tlačítko MODE

Stiskem můžete vybírat mezi funkcemi: cool – fan – dry – auto.

⚠ Na dálkovém ovladači je i tlačítko TOPENÍ tato klimatizace však funkci topení nemá, proto když tlačítko stisknete, tak přístroj nebude fungovat.

### Tlačítko FAN

Stiskem tlačítka můžete nastavit požadovanou rychlost otáček ventilátoru: auto, low nebo high.

### Tlačítko SHORTCUT

K tomuto tlačítku si můžete nastavit předvolenou funkci a následně jí jedním stiskem zapínat/vypínat.

Pokud nějaké nastavení přístroje používáte častěji, tak si jej můžete uložit do paměti. Uložte podržením tlačítka na 3 vteřiny. Přístroj si uloží nastavení, které je zvoleno právě v momentě ukládání. Tyto nastavení mohou zahrnovat: režim používání, nastavenou teplotu, rychlost ventilace a případně také nastavení SLEEP. V okamžiku, kdy stisknete tlačítko SHORTCUT, bude přístroj pracovat s dříve nastavenými parametry.

Pokud stisknete tlačítko SHORTCUT poprvé po připojení přístroje, bude fungovat v automatickém režimu. Ten je nastaven na 26 °C a rychlost ventilátoru je automatická.

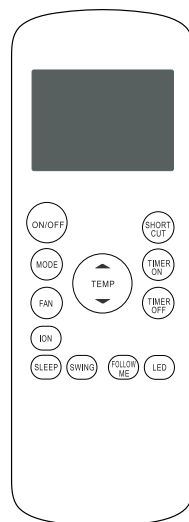



### Tlačítko TIMER ON

Stiskněte toto tlačítko, pokud chcete, aby se přístroj zapnul v určitou dobu. Každým stisknutím tohoto tlačítka se čas zapnutí prodlouží o 30 minut. Maximální nastavitelná časová prodleva je 24 hodin. Chcete-li automatické zapnutí zrušit, pokračujte ve stiskávání tohoto tlačítka, dokud se na displeji znovu nezobrazí 0.0.

- Stiskněte tlačítko TIMER ON. Na displeji se ukáže poslední nastavení této funkce.
- Stiskněte znovu tlačítko, abyste mohli nastavit nový čas pro odložený start. Každým dalším stiskem tlačítka se odložený start prodlouží. Maximální odložení je 24 hodin.
- Po nastavení času trvá asi 2 sekundy, než se znovu objeví na displeji teplota.



Stiskem tlačítka ON/OFF na dálkovém ovladači přerušíte nastavení časovače.



### Tlačítko TIMER OFF

Stiskněte toto tlačítko, pokud chcete, aby se přístroj vypnul v určitou dobu. Každým stisknutím tohoto tlačítka se čas vypnutí prodlouží o 30 minut. Maximální nastavitelná časová prodleva je 24 hodin. Chcete-li automatické vypnutí zrušit, pokračujte ve stiskávání tohoto tlačítka, dokud se na displeji znovu nezobrazí 0.0.

- Stiskněte tlačítko „timer off“. Na displeji se ukáže poslední nastavení této funkce.
- Stiskněte znovu tlačítko, abyste mohli nastavit nový čas pro vypnutí přístroje. Každým dalším stiskem tlačítka se čas vypnutí prodlouží. Maximální doba pro vypnutí je 24 hodin.
- Po nastavení času trvá asi 2 sekundy, než se znovu objeví na displeji teplota.



Stiskem tlačítka ON/OFF na dálkovém ovladači přerušíte nastavení časovače.

### TIMER ON + TIMER OFF

Výše zmíněné funkce časovače můžete samozřejmě nastavit i současně. Nastavení pak bude automaticky udávat, kdy se přístroj sepne ale i kdy se následně vypne.



Tento čas se vždy počítá od okamžiku, kdy naprogramujete nastavení.

Například: nyní je 13:00. Chcete, aby přístroj pracoval od 16:30 do 18:00. Nastavte funkci TIMER ON na 3,5 h a TIMER OFF na 5,0 h.



### Tlačítko ION

Stiskněte toto tlačítko pro aktivaci ionizátoru. Ionizátor pomáhá odstraňovat pyl, prachové částice a další nečistoty ze vzduchu, díky čemuž je vzduch svěžejší a čistší.



### Tlačítko SLEEP

Toto nastavení můžete zvolit, když jdete spát. Zachová příjemnou teplotu a šetří energii. Tuto funkci lze nastavit v režimech COOL a AUTO. Na displeji se zobrazí symbol . Toto nastavení můžete zrušit stisknutím tlačítka ON/OFF, FAN, SLEEP nebo MODE.

Když toto nastavení zvolíte, nastavená teplota se během 30 minut zvýší o 1 °C. Po dalších 30 minutách se teplota znovu zvýší o 1 °C. Tato teplota zůstane zachována po následujících 7 hodin. Po této době se teplota vrátí na původně nastavenou hodnotu a nastavení SLEEP se ukončí.



Toto nastavení nelze zvolit v režimech FAN a DRY.



### Tlačítko SWING

Tato funkce není u tohoto zařízení k dispozici.

## Tlačítko FOLLOW ME

Pomocí funkce FOLLOW ME se okolní teplota měří pomocí dálkového ovladače místo přístroje.

- Položte dálkový ovladač na místo, kde chcete dosáhnout nastavené teploty. V režimech AUTO a COOL tato funkce zajišťuje optimální teplotu.
- Stiskněte tlačítko FOLLOW ME, abyste funkci aktivovali. Dálkový ovladač bude každé 3 minuty posílat signál klimatizaci. Na displeji se zobrazí symbol .
- Stiskněte tlačítko znovu, abyste funkci zrušili.

## Tlačítko LED

Stiskněte toto tlačítko, abyste vypnuli všechna kontrolní světla na displeji, například když používáte přístroj v noci. Stiskněte tlačítko znovu, abyste displej znovu zapnuli.

# ČIŠTĚNÍ A ÚDRŽBA

## ODVODNĚNÍ

### Trvalé odvodnění

Během režimů AUTO, COOL a DRY můžete použít trvalé odvodnění.

1. Odstraňte uzávěr odvodnění (gumová zátka uprostřed na zadní straně přístroje).
2. Připojte odvodňovací hadici k odvodňovacímu otvoru.
3. Ujistěte se, že voda může bezpečně a trvale odtékat.

### Odvodnění při kódu P1

Pokud nepoužíváte trvalé odvodnění, bude voda shromažďována v odvodňovací nádobě ve spodní části přístroje. Když je nádoba plná, uslyšíte několik pípnutí a na displeji se zobrazí kód „P1“. Odvlhčování nebo klimatizace se zastaví. Ventilátor však zůstane zapnutý, což je normální.

1. Přesuňte přístroj opatrně na místo, kde můžete vodu snadno vypustit.
2. Odstraňte uzávěr odvodňovacího otvoru ve spodní části přístroje. Voda nyní odtéče.
3. Po úplném odstranění vody znovu nasadte uzávěr na odvodňovací otvor.

Nyní můžete přístroj znovu zapnout. Ujistěte se, že kód „P1“ zmizel z displeje. Pokud kód nezmizí okamžitě, zkuste několikrát přístroj vypnout a znovu zapnout. Pokud se kód stále opakuje, musíte kontaktovat servisní oddělení.

 Před opětovným zapnutím přístroje vždy nejprve nainstalujte uzávěr odvodnění.

## ČIŠTĚNÍ

 Před čištěním přístroje vždy vytáhněte zástrčku ze zásuvky.

 Nikdy na čištění přístroje nepoužívejte žádné chemické nebo drsné prostředky.

 Nikdy přístroj nečistěte vodou nebo jinými kapalinami, to by mohlo způsobit poškození elektrickým proudem.

 Pokud je poškozený přírodní kabel, musí být opraven nebo nahrazen poprodejním servisem nebo kvalifikovanou osobou.



## Vzduchové filtry

Přístroj je vybaven 2 filtry. Aby nedošlo k poruše ventilátoru kvůli prachu ve filtru, je nejlepší vzduchové filtry čistit každé 2 týdny vysátím zvenčí.

Jednou až dvakrát ročně filtry důkladně vyčistěte tak, že je vyjmete a vymyjete:

1. Vyjměte oba filtry.

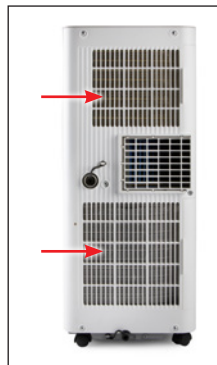

2. Filtry myjte vlažnou vodou se saponátem.
3. Následně ho opláchněte a nechte zcela vyschnout.
4. Jakmile jsou filtry čisté a suché, tak je můžete znovu vložit do přístroje.

## Tělo klimatizace

Pro vyčištění vnější části přístroje používejte vlhký měkký hadřík s trochou jemného čistícího prostředku. Ujistěte se, že je přístroj důkladně vysušen.

## SKLADOVÁNÍ

Před skladováním přístroje na delší dobu, prosím postupujte podle následujících kroků:

1. Vypusťte veškerou vodu ze spotřebiče.
2. Potom na půl dne zapněte přístroj ve funkci "foukání". Ujistěte se, že je přístroj umístěn ve vyhříváném prostoru. To přístroj kompletně vysuší a předejde utváření plísní.
3. Přístroj vypněte, vytáhněte zástrčku ze zásuvky a odejměte baterie z dálkového ovládání.
4. Vyčistěte filtry a umístěte je zpět do přístroje.
5. Uchovávejte přístroj na suchém a tmavém místě.

## PROBLÉMY A ŘEŠENÍ

PROBLÉMY	ŘEŠENÍ
Přístroj nefunguje, když mačkáte tlačítko on/off.	<ul style="list-style-type: none"> <li>• Pokud je zobrazen chybový kód P1, vypusťte vodu z klimatizace.</li> <li>• Pokud je teplota v místnosti nižší, než zvolená teplota, upravte zvolenou teplotu.</li> </ul>
Místnost není dostatečně chladná.	<ul style="list-style-type: none"> <li>• Okna a dveře nejsou zavřeny. Ujistěte se, že všechny okna a dveře jsou zavřeny.</li> <li>• V místnosti může být nějaký zdroj tepla. Pokud je to možné, odstraňte všechny zdroje tepla.</li> <li>• Vzduchová hadice není připojena nebo je blokována. Připojte hadici a zkontrolujte, zda není blokována.</li> <li>• Zvolená teplota je vysoká. Upravte zvolenou teplotu.</li> <li>• Vzduchový filtr je znečištěný. Vyčistěte vzduchový filtr.</li> </ul>
Přístroj vydává moc hluku nebo vibruje.	<ul style="list-style-type: none"> <li>• Podlaha není hladká nebo rovná. Pokud je to možné, umístěte přístroj na hladký a rovný povrch.</li> <li>• Vzduchové filtry jsou znečištěné. Vyčistěte vzduchové filtry.</li> </ul>
Přístroj vydává bublavý zvuk.	<ul style="list-style-type: none"> <li>• Tento zvuk vytváří chladicí náplň, který je v přístroji. Tento občasný zvuk je v pořádku.</li> </ul>
Na displeji se zobrazí chybové hlášení P1.	<ul style="list-style-type: none"> <li>• Odtoková nádoba je plná. Vyprázdněte ji podle pokynů v části „Odvodnění u kódu P1“.</li> </ul>
Na displeji se zobrazí chybová zpráva E.	<ul style="list-style-type: none"> <li>• Kontaktujte prosím zákaznický servis prodejny, kde jste produkt zakoupili, nebo společnosti DOMO.</li> </ul>



Symbol na přístroji či na jeho obalu znamená, že s tímto výrobkem není možno nakládat jako s běžným domovním odpadem, nýbrž musí být odevzdán na místech určených ke sběru a likvidaci elektrických a elektronických zařízení. Dodržáním tohoto doporučení chráníte životní prostředí a zdraví spoluobčanů. Více informací o možnostech likvidace nebezpečného odpadu obdržíte na obecních nebo městských úřadech, sběrných dvorech nebo v prodejně, kde jste přístroj zakoupili.

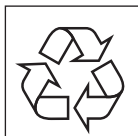

Obalové materiály jsou recyklovatelné, nakládejte s nimi podle předpisů pro životní prostředí.

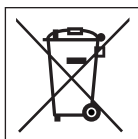

### VYJÍMATELNÉ/VYMĚNITELNÉ BATERIE

Baterie ze spotřebiče nechte vyjmout/demontovat v autorizovaném servisu nebo u zpracovatele elektrozařízení po ukončení jeho životnosti. Místa sběru elektrozařízení najdete na <https://isoh.mzp.cz/registrmistelektro/> Elektro/Vyhledat.



Tento spotřebič vyhovuje všem evropským požadavkům na bezpečnost, zdraví a ochranu životního prostředí.

Evropské prohlášení je uloženo u výrobce v Belgii a je možné si ho vždy vyžádat na adrese [info@linea2000.be](mailto:info@linea2000.be)

## ZÁRUKA

Drahí zákazníci,

Ďakujeme za vašu dôveru v značku DOMO.  
Dúfame, že sa vám nový spotrebič bude páčiť.

Všetky naše produkty sú pred predajom podrobené prísnej kontrole kvality. Pokiaľ aj napriek tomu narazíte na nedostatky alebo problémy u vášho zakúpeného prístroja, tak verte, že nás to mrzí. V takom prípade kontaktujte zákaznícky a pozáručný servis.

Náš personál vám rád pomôže!



(+420) 379 422 550



servis@domo-elektro.cz

Pondelok-Piatok: 8:00-16:00

Reklamáciu je možné tiež uplatniť v servisnom stredisku na adrese:

DOMO-elektro s.r.o.

Na Kobyle 783

345 06 Kdyně

Česká republika

*Pre rýchle a bezproblémové vybavenie reklamácie odporúčame priložiť k reklamácii doklad o kúpe a sprievodný list s popisom závady a spiatočnou adresou s telefonickým kontaktom.*

Na zakúpený spotrebič sa vzťahuje zákonná záruka v trvaní 2 rokov, ktorá sa riadi príslušnými všeobecne záväznými predpismi podľa Občianskeho zákonníka. Počas tejto doby je výrobca zodpovedný za poruchy, ktoré vznikli ako priamy dôsledok výrobnnej chyby/konštrukcie výrobku. Záručná doba začína plynúť od prevzatia veci kupujúcim.

**Predávajúci zodpovedá kupujúcemu**, že tovar pri prevzatí nemá žiadne vady a kupujúci prevzal tovar:

- tovar má také vlastnosti, ktoré výrobca popisuje v návode alebo na obale
- sa tovar hodí na účel, na ktorý výrobca uvádza
- tovar zodpovedá akosťou alebo prevedením dohodnutej vzorky alebo predlohe, ak bola akosť alebo prevedenie určené podľa dohodnutej vzorky alebo predlohy
- tovar vyhovuje požiadavkám právnych predpisov.

**Záruka se nevzťahuje:**

- na mechanické poškodenie
- pri nesprávnom používaní v rozpore s návodom
- na časti, ktoré podliehajú bežnému opotrebovaniu (filtre, vrecká, kefy, batérie ... atď.).

*U časti podléhající opotřebení se vše řídí dle její doby životnosti (např. snižování kapacity u baterií není vadou, ale běžnou vlastností).*

## Záruka zaniká:

- pri použití spotrebiča inak, než v je uvedené v manuáli (nesprávnym postupom)
- pri vykonávaní opravy alebo zmeny na spotrebiči osobou inou ako poverenou naším servisom

Ak sa prejaví vada v priebehu 12 mesiacov od prevzatia, má sa za to, že tovar bol chybný už pri prevzatí.

Práva z vadného plnenia uplatňuje kupujúci u predávajúceho na adrese jeho prevádzky, v ktorej je prijatie reklamácie možné s ohľadom na sortiment predávaného tovaru, prípadne aj v sídle alebo mieste podnikania. Za okamih uplatnenia reklamácie sa považuje okamih, kedy predávajúci obdržal od kupujúceho reklamovaný tovar.

## BEZPEČNOSTNÉ POKYNY

Pri používaní jakéhokoli el. spotrebiče dbajte na zvýšenú opatrnosť a dodržujte určitá bezpečnostné pravidlá. Za riziká pri nesprávnom používaní alebo nedodržovaní bezpečnostných zásad je zodpovedný používateľ. Výrobca, dovozca ani predajca nenesie zodpovednosť za takto vzniknutá riziká zlej manipulácie.

- Starostlivo si prečítajte tieto informácie a manuál nechajte aj k neskoršiemu nahliadnutiu.
- Uistite sa, že pred použitím odlepíte a odstránite všetky reklamné a ochranné fólie.
- Deti sa s ochrannými ani reklamnými polepy nesmie hrať.
- Tento spotrebič je vhodný iba na použitie v domácnostiach av podobných prostrediach, ako sú:
  - kuchynky v obchodoch, kanceláriách atď.
  - chaty, chalupy
  - hotely, penzióny a iné dočasné ubytovanie
- Dohliadnite, aby sa deti nehrali s prístrojom.
- Tento spotrebič môžu používať deti vo veku 16 rokov a staršie a osoby so zníženými fyzickými, zmyslovými alebo mentálnymi schopnosťami, alebo nedostatkom skúseností a znalostí ak sú pod neustálym dozorom alebo boli poučené o používaní spotrebiča bezpečným spôsobom a rozumejú prípadným nebezpečenstvám.
- Deti si s prístrojom nesmú hrať.

- Čistenie a údržbu nesmú vykonávať deti, pokiaľ nie sú staršie ako 16 rokov alebo pod neustálym dozorom dospelých alebo preškolených osôb.
- Prístroj a jeho el. kábel skladujte mimo dosahu detí.
- Všetky prípadné opravy a úpravy smie vykonávať len výrobca alebo autorizovaný servis.

### **⚠ UPOZORNENIE – ELEKTRICKÁ**

- Tento prístroj nesmie byť používaný s žiadnu externú súčiastkou (napr. Časovač ...) ani iným neoriginálnym príslušenstvom ani ovládaním.
- Pokiaľ prístroj nepoužívate, alebo sa ho chystáte rozoberať či meniť súčasti, tak ho odpojte od el. napätia. Pokiaľ je nimi prístroj vybavený, tak najskôr vypnite všetky tlačidlá do polohy „OFF“ a až potom vyťahnite zástrčku zo zásuvky. Nikdy neťahajte priamo za kábel, vypojujte za zástrčku.
- Pred použitím starostlivo skontrolujte, či elektrické napätie a frekvencia elektrickej siete zodpovedajú požiadavkám na typovom štítku spotrebiča.
- Prístroj zapájajte do správne inštalovanej zásuvky, ktorá je správne uzemnená a v súlade s miestnymi normami.
- Elektrický kábel nenechávajte visieť cez hranu stola, alebo pracovného pultu a nedovoľte. Nedovoľte, aby kábel prišiel do styku s horúcimi plochami, tak aby sa nepoškodil.
- Prívodný kábel sa nesmie dotýkať horúcich / teplých povrchov. Prístroj nikdy nezakrývajte.
- Rozviňte kompletne celý prívodný kábel, inak hrozí riziko jeho prehriatia. Kábel nenechávajte ležať pod prístrojom ani nesmie byť omotaný okolo prístroja.
- Aby ste predišli prípadnému nebezpečenstvu, tak nikdy nepoužívajte spotrebič, pokiaľ je poškodený napájací kábel/ zástrčka, alebo ak je spotrebič viditeľne poškodený a nepracuje správne, alebo ak vám spadol. V takom prípade odovzdajte prístroj do najbližšieho odborného servisu na kontrolu a opravu. Nepokúšajte sa ho opravovať sami doma.
- Za extrémnych okolností by mohlo dôjsť k vytečeniu batérie.
  - Pokiaľ sa kvapalina z batérie dostane do kontaktu s kožou, odstráňte všetok kontaminovaný odev a okamžite pokožku

opláchnite veľkým množstvom vody a mydlom alebo sa osprchujte. Pokiaľ pocit pálenia pretrváva, okamžite vyhľadajte lekára.

- Pokiaľ sa kvapalina dostane do očí, vyplachujte ich veľkým množstvom vody po dobu aspoň 15 minút, kým podráždenie neustúpi, a okamžite vyhľadajte lekára.
- Pokiaľ sa nadýchate uvoľnených výparov, okamžite sa presuňte na čerstvý vzduch a zhlboka sa nadýchnite a vydýchnite. Okamžite kontaktujte lekára, ak sa u vás objaví dýchavičnosť, závraty alebo bolesť hlavy.
- Ak dôjde k prehltnutiu batérie alebo kvapaliny z batérie, okamžite vyhľadajte lekársku pomoc. Nesnažte sa vyvolať zvracanie a nič nejedzte ani nepite.

### **⚠ UPOZORNENIE - UMIESTNENIE A INŠTALÁCIA**

- Nikdy neumiestňujte prístroj do blízkosti horľavých ani zápalných materiálov.
- Nepoužívajte ani neskladujte prístroj vonku.
- Prístroj vždy používajte iba na stabilnom, suchom a rovnom mieste.
- Nikdy neumiestňujte prístroj do blízkosti plynového, alebo elektrického sporáka, či rúry, ani do blízkosti iného zdroja tepla.

### **⚠ UPOZORNENIE – POUŽITIE**

- Používajte prístroj iba na účely na ktoré je určený.
- Nesiahajte na prístroj s mokrými / vlhkými rukami.
- Používajte iba priamo určené, originálne príslušenstvo. Akékoľvek iné nevhodné príslušenstvo môže spôsobiť riziko poranenia alebo poškodenia spotrebiča.

### **⚠ UPOZORNENIE - ÚDRŽBA A ČISTENIE**

- Nikdy neponárajte spotrebič ani prívodný kábel so zástrčkou do vody. Pri namočení hrozí riziko poranenia el. prúdom.
- Zanedbaná údržba skracuje životnosť a efektivitu spotrebiča. Pokiaľ je prístroj veľmi zanedbaný, tak môže hroziť aj riziko poranenia obsluhy.

## **⚠ UPOZORNENIE – ŠPECIFICKÉ**

- Nikdy nezakrývajte prívod ani vývod vzduchu, aby ste zabránili prehriatiu zariadenia.
- Nikdy nepostriekajte prístroj vodou a neumiestňujte ho v blízkosti vody, aby ste predišli úrazu elektrickým prúdom.
- Nikdy nezdieľajte napájanie klimatizácie s iným zariadením.
- Nikdy nevkladajte cudzie predmety do otvorov prístroja.
- Po vypnutí prístroja počkajte aspoň 3 minúty pred jeho opätovným zapnutím – kompresor potrebuje čas na reštart.
- Umiestnite prístroj minimálne 1 meter od televízora alebo rádia, aby ste predišli rušeniu.
- Nevystavujte prístroj priamemu slnečnému žiareniu, aby ste zabránili zmenám farby.
- Pri presúvaní prístroja ho nikdy nenakláňajte viac ako o 35°. Vždy ho presúvajte vo zvislej polohe. Nikdy ho neotáčajte hore dnom.
- Pred uskladnením vždy odstráňte vodu z prístroja, aby ste predĺžili jeho životnosť.
- Na čistenie prístroja nikdy nepoužívajte chemické prostriedky – mohli by ho poškodiť.
- Pred odstránením alebo nasadením mriežky prívodu vzduchu vždy odpojte prístroj od elektrickej siete.
- Prístroj musí byť vždy chránený pred vlhkosťou, ako je kondenzácia alebo striekajúca voda. Umiestnite ho tak, aby nemohol spadnúť do vody alebo inej kvapaliny. Ak sa tak stane, okamžite odpojte prístroj zo siete.
- Prístroj nikdy nepoužívajte vo vlhkých miestnostiach, ako je kúpeľňa alebo práčovňa.
- Zabezpečte voľný priestor aspoň 30 cm okolo prístroja.
- Dotýkajte sa ovládacích tlačidiel iba prstami, nikdy inými predmetmi.
- Nikdy neodstraňujte pevné časti prístroja. Nepoužívajte prístroj, ak nefunguje správne, ak spadol alebo je poškodený.
- Nikdy nepoužívajte zástrčku na zapnutie alebo vypnutie prístroja. Vždy používajte tlačidlá na ovládacom paneli alebo diaľkovom ovládači.

- Prístroj nepoužívajte v blízkosti ľahko horľavých látok, ako je alkohol, insekticíd, petrolej a pod.
- Opravy, detekcia únikov a práce na inštalácii musia vykonávať iba kvalifikované osoby s príslušnými certifikátmi.
- Inštalácia musí byť vykonaná podľa pokynov v návode. Nesprávna inštalácia môže spôsobiť únik vody, úraz elektrickým prúdom alebo požiar.
- Prístroj sa nesmie dotýkať mokrými alebo vlhkými rukami ani bosými nohami.
- Ak sa klimatizácia počas prevádzky prevráti, okamžite ju vypnite a odpojte zo siete. Skontrolujte, či nie je poškodená. Ak máte podozrenie na poškodenie, kontaktujte servis.
- Pri búrke vždy odpojte prístroj zo siete, aby ste predišli poškodeniu bleskom.
- Ak nepoužívate funkciu odvodnenia, uzavrite všetky odtokové otvory gumovými zátkami. Zátky uchovávajte mimo dosahu detí, aby sa predišlo riziku udusenía.
- Napájací kábel nikdy nevedte pod koberec ani ho nezakrývajte. Umiestnite ho tak, aby oň nikto nezakopol.
- Ak sa z prístroja ozývajú nezvyčajné zvuky, cítiť zápach alebo sa objaví dym, okamžite ho vypnite a odpojte zo siete.

### **⚠ ŠPECIFICKÉ UPOZORNENIE OHLĎADOM PRÍSTROJOV S OBSAHO M CHLADIVA R290.**

- Dôkladne si prečítajte celý návod a všetky upozornenia.
- Pri odmrázovaní a čistení spotrebiča nepoužívajte iné než originálne nástroje na to určené, inak hrozí riziko poškodenia chladiaceho okruhu a únik chladiva.
- Prístroj musí byť umiestnený v priestore bez možnosti akéhokoľvek vznietenia (napr: oheň, plynové alebo elektrické spotrebiče v prevádzke).
- Do prístroja nič nepochovte ani sa nesnažte ho nijako nahrievať.
- Chladiaci plyn je bez zápachu, pri úniku nemusí byť cítiť.
- Prístroj musí byť inštalovaný, používaný aj skladovaný v miestnostiach väčších ako 7 m<sup>2</sup>.

- Tento prístroj obsahuje presnú hmotnosť [g] (pozri typový štítok na zadnej strane) chladiva R290.
- R290 je chladiaci plyn, ktorý spĺňa všetky európske smernice o životnom prostredí. Neprepichujte žiadnu časť chladiaceho okruhu, aby nehrozil jeho únik.
- Ak je prístroj prevádzkovaný alebo skladovaný v nevetranom priestore, musí byť miestnosť navrhnutá tak, aby sa zabránilo hromadeniu prípadného únikov chladiva. V opačnom prípade by sa nahromadené chladivo mohlo vznietiť kvôli sporákom, kachliam alebo iným zdrojom zapálenia. Hrozí riziko výbuchu a požiaru.
- S prístrojom sa musí zaobchádzať (v prípade neupotrebenia sa musí uložiť) tak, aby sa zabránilo mechanickému poškodeniu.
- Údržbu a kompletnú správu prístrojov s chladivom a chladiacim okruhom smú vykonávať iba osoby, ktoré sú v danom odvetví spôsobilé a spĺňajú všetky potrebné osvedčenia na to potrebné.
- Opravy a kontroly musia byť vykonávané iba od výrobcu alebo inej poverenej autorizovanej spoločnosti. Údržba a opravy musia byť vykonávané len pod dohľadom overenej osoby so špecializáciou na používanie horľavých chladív.



**POZOR:** Riziko vzplanutia / vysoko horľavý materiál!

Tento prístroj obsahuje vysoko horľavé chladivo. Pokiaľ dôjde k úniku chladiva a vystaveniu vonkajšiemu zdroju vznietenia, hrozí nebezpečenstvo požiaru.

**USCHOVAJTE SI TÚTO PRÍRUČKU DO BUDÚCNOSTI.**

*Všetky nákresy a ich popisky sú len informatívne a môžu sa mierne líšiť od skutočnosti.*

## ČASTI

1. Ovládací panel
2. Výfuk vzduchu
3. Koleska
4. Rukoväť
5. Permanentné odvodnenie
6. Odvodnenie v spodnej časti
7. Výstup vzduchu
8. Prívod vzduchu + vzduchové filtre
9. Odvodňovacia hadica
10. Hadica na odvod vzduchu
11. Okenná súprava
  - a. Okenný adaptér
  - b. Spojka hadice/okenný adaptér
  - c. Tesnenia do okna
  - d. Zarážka adaptéra
  - e. L-profil so skrutkami
12. Nástenná súprava
  - f. Spojka hadice/nástenný adaptér
  - g. Nástenný adaptér
  - h. Skrutky a hmoždinky
13. Diaľkové ovládanie vrátane batérií, držiaka a skrutiek
14. Spojka hadice/prístroj

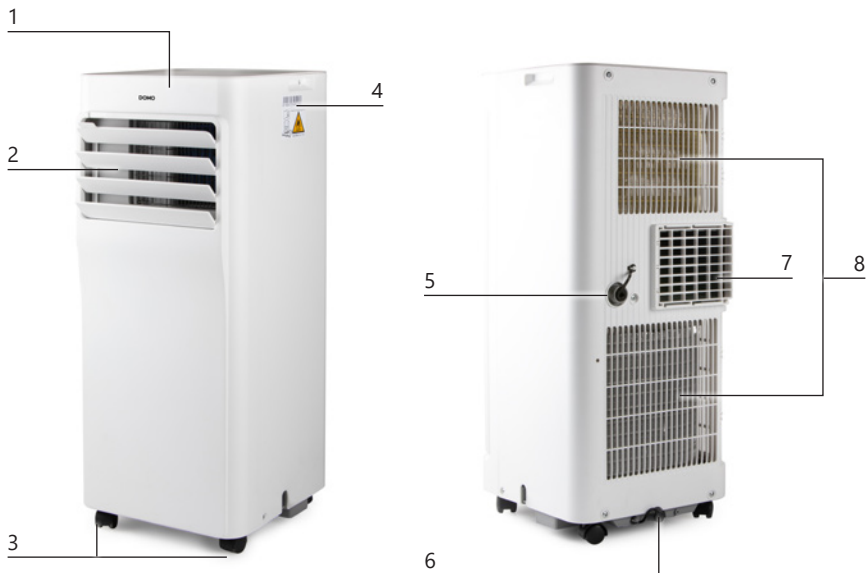



## INŠTALÁCIA

- Pred použitím odstráňte z prístroja všetky obalové materiály a reklamné samolepky.

### INŠTALÁCIA

- Umiestnite prístroj na stabilnú a rovnú plochu. Tak predídete obťažujúcim zvuko a vibráciám. Uistite sa, že podlaha pod prístrojom je dostatočne pevná, aby prístroj uniesla.
- Prístroj má malé kolieska pre ľahšiu manipuláciu. presúvajte prístroj len po rovnej a hladkej ploche. Dbajte na zvýšenú opatnosť pri posunovaní prístrojom po koberci. Nikdy sa nesnažte prístrojom prechádzať predmety na zemi.
- Zástrčku (prívodný kábel) zapájajte vždy len do zásuvky, ktorá je bez chýb a nainštalovaná, uzemnená v súlade so všetkými miestnymi normami.
- Okolo klimatizácie ponechajte do všetkých smerov voľný priestor minimálne 30 cm.
- Zaisťte dostatok priestoru okolo výstupu vzduchu - aspoň 50 cm.
- Uistite sa, aby výstupný vzduch bol vyvedený von (hadicou) a otvor okolo bol čo najmenšie, aby sa zase nemohol teplý vzduch vracat'.
- Zistite, aby sa hadica počas používania nijako neohýbali.

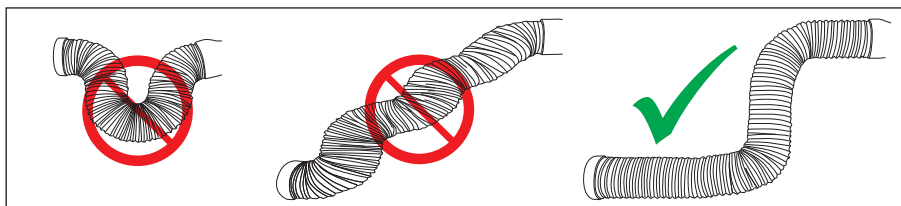
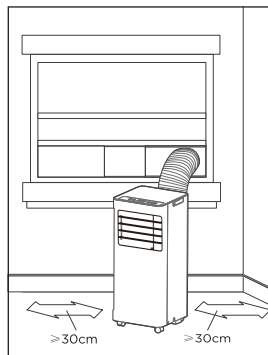

## INŠTALÁCIA OKENNÉHO ADAPTÉRA

Hadicu pre odvod teplého vzduchu musíte používať vždy, keď nastavíte funkciu COOL alebo AUTO. Počas používania funkcií FAN a DRY nemusíte.

1. Na jeden koniec odvodnej hadice primontujte prípojku k prístrojmi a na druhý koniec nainštalujte prípojku (adaptér) do okna. Konektory stačí na hadicu zatlačiť a tým je tam zafixovať.



2. Pripojte hadicu k prístroju. Strana hadice so spojkou hadica/prístroj musí byť namontovaná na výfuk vzduchu na zadnej strane prístroja. Zasuňte spojku do držiakov výfuku vzduchu. Uistite sa, že háčik na spojke zodpovedá výrezu nad výfukom vzduchu.

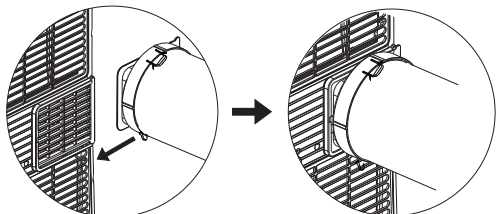

3. Okenné adaptér umiestnite do okna, čo môže byť vo vertikálnej alebo horizontálnom smere. Okolo musíte okno utesniť, aby sa dovnútra nevracal teplý vzduch. Okenné adaptér si zafixujete na požadovanú dĺžku. Ak je potreba, tak si môžete okno zafixovať pomocou železných "L vzpier" a skrutky.

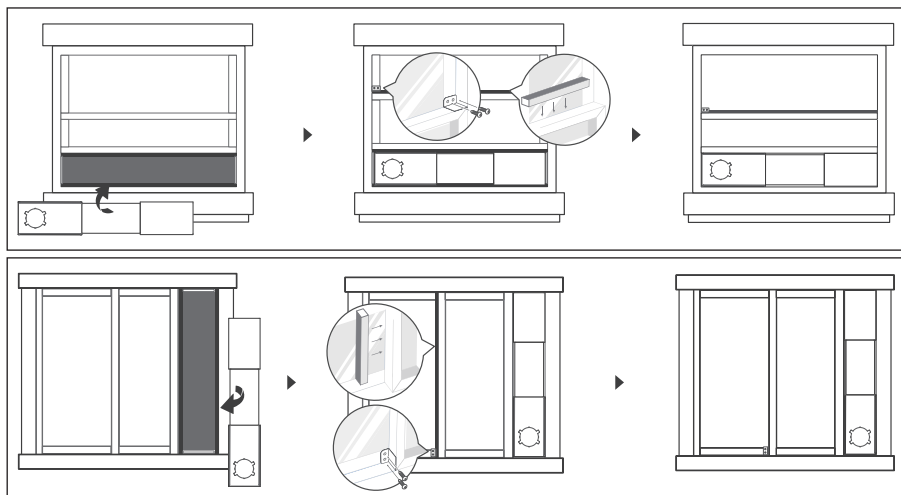

4. Do pripraveného adaptéra pripojte koniec hadice.

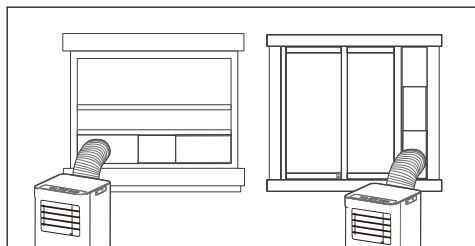

## INŠTALÁCIA DO ZDI

Hadicu pre odvod teplého vzduchu musíte používať vždy, keď nastavíte funkciu COOL alebo AUTO. Počas používania funkcií FAN a DRY nemusíte.

1. V stene vytvorte otvor s veľkosťou nástenného adaptéra (Ø 125 mm) minimálne 30 cm a maximálne 120 cm od zeme. Adaptér vsuňte do otvoru a prichyťte pomocou 4 dodaných skrutiek.

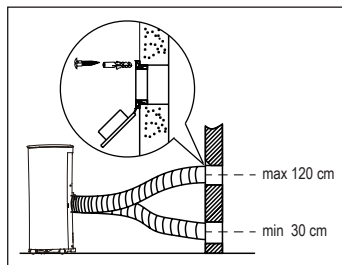

2. Na jeden koniec odvodné hadice primontujte prípojku k prístroji a na druhý koniec nainštalujte prípojku (adaptér) do múru. Konektory stačí na hadicu zatlačiť a tým je tam zařixovať.



3. Pripojte hadicu k prístroju. Strana hadice so spojkou hadica/prístroj musí byť namontovaná na výfuk vzduchu na zadnej strane prístroja. Zasuňte spojku do držiakov výfuku vzduchu. Uistite sa, že háčik na spojke zodpovedá výrezu nad výfukom vzduchu.

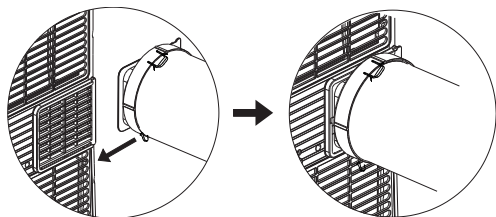

4. Druhý koniec zapojte do adaptéra v stene. Vyvarujte sa zbytočných ohybov hadice.

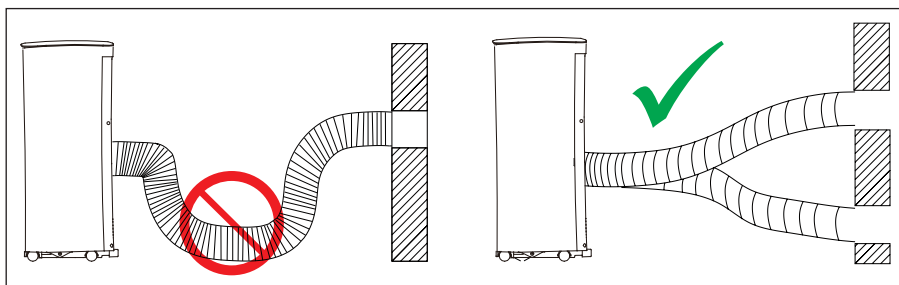

5. Pokiaľ prístroj dlhšiu dobu nepoužívate, tak otvor v stene (Adaptér) uzavrite krytkou.



## POUŽITIE

### OVLÁDACÍ PANEL

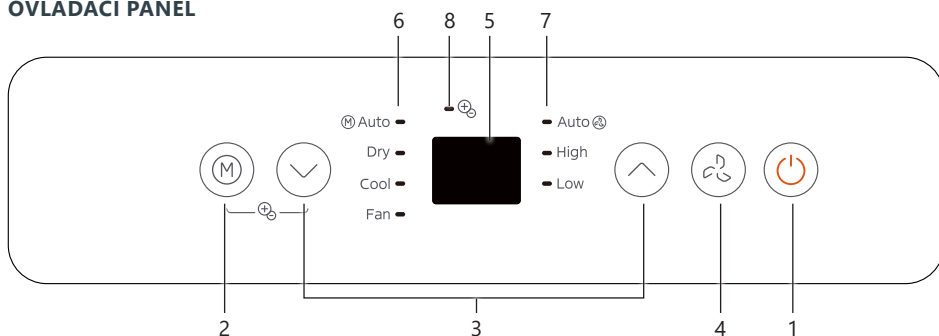

1. Tlačidlo ON/OFF
2. Tlačidlo MODE
3. Tlačidlá zníženia/zvýšenia
4. Tlačidlo FAN
5. Displej LED
6. Indikátory režimu
7. Indikátory ventilácie
8. Indikátor ionizácie

#### 1. TLAČIDLO ON/OFF

Na zapnutie a vypnutie prístroja.

## 2. TLAČIDLO MODE

Týmto tlačidlom môžete vybrať požadovaný režim. Každým stlačením tlačidla sa režim zmení: AUTO, COOL, DRY, FAN. Rozsvieti sa príslušný indikátor na ovládacom paneli.

### AUTO

V režime AUTO klimatizácia automaticky zvolí medzi režimami COOL alebo FAN a sama prispôbobi rýchlosť ventilátora podľa teploty v miestnosti a nastavenej teploty. Klimatizácia automaticky udržiava teplotu miestnosti na nastavenej hodnote. Pri použití režimu AUTO nie je možné nastaviť rýchlosť ventilátora manuálne.

### COOL

V režime COOL prístroj chladí. Pomocou tlačidiel so šípkami nastavte požadovanú teplotu. Tlačidlom FAN nastavte požadovanú rýchlosť ventilátora.

### DRY

Režim DRY slúži na odvlhčovanie vzduchu. V tomto režime nie je možné nastaviť teplotu ani rýchlosť ventilátora. Dvere a okná musia byť zatvorené, aby odvlhčovanie prebiehalo optimálne. Pri tejto funkcii nie je potrebné pripojiť hadicu na odvod vzduchu.

### FAN

V režime FAN používate prístroj ako ventilátor, bez možnosti nastavenia teploty. Prístroj nechladí, iba cirkuluje vzduch. Pri tejto funkcii nie je potrebné pripojiť hadicu na odvod vzduchu.

## 3. TLAČIDLÁ ZNÍŽENIA/ZVÝŠENIA

Tieto tlačidlá slúžia na nastavenie teploty alebo časovača. Ak podržíte obe tlačidlá súčasne počas 3 sekúnd, môžete prepínať medzi stupňami °C a °F.

## 4. TLAČIDLO FAN

Týmto tlačidlom nastavíte rýchlosť ventilátora. Rozsvieti sa príslušný indikátor na ovládacom paneli. Sú dostupné tri nastavenia: Auto (rýchlosť sa prispôbobi automaticky), High a Low.

## IONIZÁCIA

Tento prístroj je vybavený funkciou ionizácie, ktorá pomáha čistiť vzduch v miestnosti. Ionizátor pomáha odstraňovať peľ, prachové častice a ďalšie nečistoty zo vzduchu, vďaka čomu je vzduch sviežejší a čistejší.

### Aktivácia funkcie ionizácie

1. Stlačte súčasne tlačidlo MODE a tlačidlo zníženia a podržte ich 3 sekundy.
2. LED displej zobrazí „ON“ počas 3 sekúnd a indikátor ionizácie sa rozsvieti. Ionizátor je teraz aktívny a pomáha čistiť vzduch.
3. Ak chcete funkciu vypnúť, stlačte znova tie isté tlačidlá na 3 sekundy.
4. LED displej zobrazí „OF“ počas 3 sekúnd a indikátor ionizácie zhasne.

## DIALKOVÉ OVLÁDANIE

- Dosah diaľkového ovládania je 8 m. Mierne diaľkovým ovládaním priamo na prístroj. Prijatie príkazu prístrojom je potvrdené zvukovým signálom.
- Signál sa k prístroju nedostane cez záclony, dvere a iné predmety.

- Dajte pozor, aby ste ovládač nenamočili. Nevystavujte ovládač priamemu slnečnému svitu, alebo teplu. Ak je senzor na prístroji vystavený slnečnému svitu, je možné, že nebude reagovať na príkazy z diaľkového ovládača. Zaisťte, aby na senzor nesvietilo slnko.
- Ak náhodou na ovládač reagujú aj iné prístroje v miestnosti, premiestnite ich, alebo kontaktujte Vášho dodávateľa.
- Ovládač pracuje s 2 AAA (R03 / LR3) batériami.
  - ysuňte krytku na zadnej strane ovládača - stlačením a tlakom von.
  - Vložte do ovládača batérie podľa znamienok + a -, ktorá nájdete ako na ovládač tak i na batériách.
  - Zasuňte späť krytku batérií.

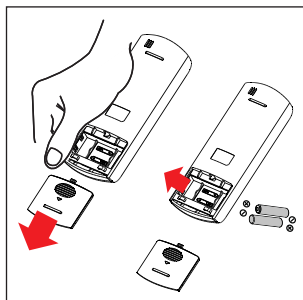

- ⚠ Výmenou batérií sa Vám vymažú všetky nastavenia vykonané na ovládačmi. Po výmene batérií musíte všetko nastaviť znova.
- ⚠ Nekombinujte staré a nové batérie v diaľkovom ovládači.
- ⚠ Ak neplánujete prístroja, alebo ovládač používať dlhší čas, vyberte z neho batérie (ak sa jedná o viac ako 2 mesiace).
- ⚠ Recyklujte batérie na miestach na to určených.

## FUNKCIE

### Tlačidlo ON-OFF

Tlačidlo pre zapnutie / vypnutie prístroja. Symbol  sa objaví na displeji.

### ▲ ▼ Tlačidlá so šípkou

Pre nastavenie teploty. Ak budete držať stlačené tlačidlo aspoň na 3 sekundy, tak prepnete jednotky teploty °C alebo °F.

### Tlačidlo MODE

Stlačením môžete vyberať medzi funkciami: cool - fan - dry - auto.

⚠ Na diaľkové ovládači je aj tlačidlo KÚRENIE. Táto klimatizácia však funkciu kúrenie nemá, preto keď tlačidlo stlačíte, tak prístroj nebude fungovať.

### Tlačidlo FAN

Použite toto tlačidlo na nastavenie rýchlosti ventilátora: auto, low alebo high.

### Tlačidlo SHORTCUT

Týmto tlačidlom môžete uložiť a aktivovať preferované nastavenie.

Ak používate určité nastavenie často, môžete ho uložiť podržaním tlačidla SHORTCUT počas 3 sekúnd. Prístroj si zapamätá nastavenia, ktoré sú v momente stlačenia aktívne. Tieto nastavenia môžu zahŕňať: režim používania, nastavenú teplotu, rýchlosť ventilátora a prípadne aj nastavenie SLEEP.

Keď stlačíte tlačidlo SHORTCUT, prístroj bude pracovať podľa uložených nastavení.

Ak stlačíte tlačidlo SHORTCUT prvýkrát po pripojení prístroja, prístroj sa nastaví do režimu AUTO. To znamená teplotu 26 °C a automatickú rýchlosť ventilátora.

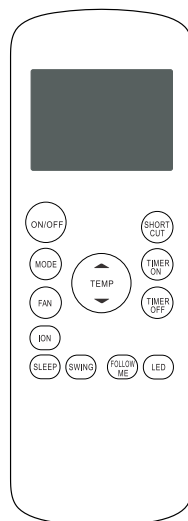



### Tlačidlo TIMER ON

Stlačte toto tlačidlo, ak chcete, aby sa prístroj zapol v určitom čase. Každým stlačením sa čas zapnutia predlži o 30 minút. Maximálne nastavenie časovača je 24 hodín. Ak chcete zrušiť automatické zapnutie, pokračujte v stláčaní tlačidla, kým sa na displeji nezobrazí 0.0.

- Stlačte tlačidlo TIMER ON. Na displeji sa zobrazí posledné nastavenie funkcie TIMER ON.
- Nastavte požadovaný čas zapnutia opakovaným stlačením tlačidla TIMER ON. Každým stlačením sa čas upraví, až do max. 24 hodín.
- Po ukončení nastavenia trvá približne 2 sekundy, kým sa na displeji opäť zobrazí nastavená teplota.



Ak stlačíte tlačidlo ON/OFF na diaľkovom ovládači, všetky časovače sa zrušia.



### Tlačidlo TIMER OFF

Stlačte toto tlačidlo, ak chcete, aby sa prístroj vypol v určitom čase. Každým stlačením sa čas vypnutia predlži o 30 minút. Maximálne nastavenie časovača je 24 hodín. Ak chcete zrušiť automatické vypnutie, pokračujte v stláčaní tlačidla, kým sa na displeji nezobrazí 0.0.

- Stlačte tlačidlo TIMER OFF. Na displeji sa zobrazí posledné nastavenie funkcie TIMER OFF.
- Nastavte požadovaný čas vypnutia opakovaným stlačením tlačidla TIMER OFF. Každým stlačením sa čas upraví, až do max. 24 hodín.
- Po ukončení nastavenia trvá približne 2 sekundy, kým sa na displeji opäť zobrazí nastavená teplota.



Ak stlačíte tlačidlo ON/OFF na diaľkovom ovládači, všetky časovače sa zrušia.

### TIMER ON + TIMER OFF

Obe funkcie môžete nastaviť súčasne. Tým určíte, kedy sa prístroj zapne a kedy sa vypne.



Čas sa vždy počíta od okamihu, keď nastavenie vykonáte. Príklad: Teraz je 13:00. Chcete, aby prístroj pracoval od 16:30 do 18:00. Nastavte funkciu TIMER ON na 3,5 h a TIMER OFF na 5,0 h.

### Tlačidlo ION

Stlačte toto tlačidlo na aktiváciu ionizátora. Ionizátor pomáha odstraňovať peľ, prachové častice a ďalšie nečistoty zo vzduchu, vďaka čomu je vzduch sviežejší a čistejší.



### Tlačidlo SLEEP

Toto nastavenie môžete zvoliť, keď idete spať. Zachová príjemnú teplotu a šetrí energiu. Funkciu môžete nastaviť v režimoch COOL a AUTO. Na displeji sa zobrazí symbol . Nastavenie môžete zrušiť stlačením tlačidla ON/OFF, FAN, SLEEP alebo MODE.

Po aktivovaní funkcie sa nastavená teplota po 30 minútach zvýši o 1 °C. Po ďalších 30 minútach sa zvýši o ďalší 1 °C. Táto teplota zostane zachovaná počas nasledujúcich 7 hodín. Po uplynutí tejto doby sa teplota vráti na pôvodnú hodnotu a funkcia SLEEP sa ukončí.



Toto nastavenie nie je možné zvoliť v režimoch FAN a DRY.



### Tlačidlo SWING

Táto funkcia nie je pri tomto zariadení k dispozícii.

## Tlačidlo FOLLOW ME

Pomocou funkcie FOLLOW ME sa teplota meria diaľkovým ovládačom namiesto prístroja.

- Položte diaľkový ovládač na miesto, kde chcete dosiahnuť nastavenú teplotu. V režimoch AUTO a COOL táto funkcia zabezpečí optimálnu teplotu.
- Stlačte tlačidlo FOLLOW ME, aby ste funkciu aktivovali. Diaľkový ovládač bude každé 3 minúty posielat' signál klimatizácii. Na displeji sa zobrazí symbol .
- Stlačte tlačidlo znovu, aby ste funkciu zrušili.

## Tlačidlo LED

Stlačte toto tlačidlo, aby ste vypli všetky kontrolky na displeji, napríklad pri používaní prístroja v noci. Stlačte tlačidlo znova, aby ste displej opäť zapli.

# ČISTENIE A ÚDRŽBA

## ODVODNENIE

### Permanentné odvodnenie

Počas režimov AUTO, COOL a DRY môžete použiť permanentné odvodnenie.

1. Odstráňte uzáver odvodnenia (gumová zátka v strede na zadnej strane prístroja).
2. Pripojte odvodňovaciu hadicu k odvodňovaciemu otvoru.
3. Uistite sa, že voda môže bezpečne a trvalo odtekať.



### Odvodnenie pri kóde P1

Ak nepoužívate permanentné odvodnenie, voda sa zhromažďuje v odvodňovacej nádobe v spodnej časti prístroja. Keď je nádoba plná, ozve sa niekoľko zvukových signálov a na displeji sa zobrazí kód „P1“. Odvlhčovanie alebo klimatizácia sa zastaví. Ventilátor však zostane zapnutý, čo je normálne.

1. Opatrne premiestnite prístroj na miesto, kde môžete vodu ľahko vypustiť.
2. Odstráňte uzáver odvodňovacieho otvoru v spodnej časti prístroja. Voda teraz odtečie.
3. Po úplnom odstránení vody opäť nasadíte uzáver na odvodňovací otvor.

Po úplnom odstránení vody opäť nasadíte uzáver na odvodňovací otvor.

Teraz môžete prístroj znovu zapnúť. Uistite sa, že kód „P1“ zmizol z displeja. Ak kód nezmizne okamžite, skúste niekoľkokrát prístroj vypnúť a znovu zapnúť. Ak sa kód stále opakuje, kontaktujte servisné oddelenie.

 Pred opätovným zapnutím prístroja vždy najprv nainštalujte uzáver odvodnenia.

## ČISTENIE

 Pred čistením prístroja vždy vytiahnite zástrčku zo zásuvky.

 Nikdy na čistenie prístroja nepoužívajte žiadne chemické alebo drsné prostriedky.

 Nikdy prístroj nečistite vodou alebo inými kvapalinami, to by mohlo spôsobiť poškodenie elektrickým prúdom.

 Ak je poškodený prírodný kábel, musí byť opravený alebo nahradený popredajným servisom alebo kvalifikovanou osobou.

## Vzduchové filtre

Prístroj je vybavený 2 filterami. Aby nedošlo k poruche ventilátora kvôli prachu vo filteri, je najlepšie vzduchové filtre čistiť každé 2 týždne vysávaním zvonku.

Raz až dvakrát ročne filtre dôkladne vyčistíte tak, že ich vyberiete a vymyjete:

1. Odstráňte oba filtre.

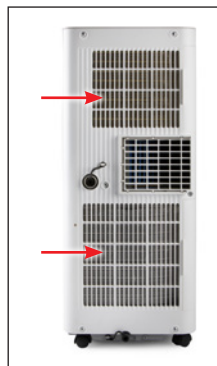

2. Filtre umývajte vlažnou vodou so saponátom.
3. Následne ho opláchnite a nechajte úplne vyschnúť.
4. Akonáhle sú filtre čisté a suché, tak ich môžete znova vložiť do prístroja.

## Telo klimatizácia

Pre vyčistenie vonkajšej časti prístroja používajte vlhkú mäkkú handričku s trochou jemného čistiaceho prostriedku. Uistite sa, že je prístroj dôkladne vysušený.

## SKLADOVANIE

Pred skladovaním prístroja na dlhšiu dobu, prosím postupujte podľa nasledujúcich krokov:

1. Vypustite všetku vodu zo spotrebiča.
2. Potom na pol dňa zapnite prístroj vo funkcii "fúkание". Uistite sa, že je prístroj umiestnený vo vyhrievanom priestore. To prístroj kompletne vysuší a odovzdajte utváranie plesní.
3. Prístroj vypnite, vytiahnite zástrčku zo zásuvky a odoberte batérie z diaľkového ovládania.
4. Vyčistite filtre a umiestnite ich späť do prístroja.
5. Uchovávajte prístroj na suchom a tmavom mieste.

## PROBLÉMY A RIEŠENIA

PROBLÉMY	RIEŠENIA
Prístroj nefunguje, keď stláčate tlačidlo on / off.	<ul style="list-style-type: none"> <li>• Ak je zobrazený chybový kód P1, vypustite vodu z klimatizácie.</li> <li>• Ak je teplota v miestnosti nižšia, než zvolená teplota, upravte zvolenú teplotu.</li> </ul>
Miestnosť nie je dostatočne chladná.	<ul style="list-style-type: none"> <li>• Okná a dvere nie sú zatvorené. Uistite sa, že všetky okná a dvere sú zatvorené.</li> <li>• V miestnosti môže byť nejaký zdroj tepla. Ak je to možné, odstráňte všetky zdroje tepla.</li> <li>• Vzduchová hadica nie je pripojená alebo je blokovaná. Pripojte hadicu a skontrolujte, či nie je blokovaná.</li> <li>• Zvolená teplota je vysoká. Upravte zvolenú teplotu.</li> <li>• Vzduchový filter je znečistený. Vyčistite vzduchový filter.</li> </ul>
Prístroj vydáva moc hluku alebo vibruje.	<ul style="list-style-type: none"> <li>• Podlaha nie je hladká alebo rovná. Ak je to možné, umiestnite prístroj na hladký a rovný povrch.</li> <li>• Vzduchové filtre sú znečistené. Vyčistite vzduchové filtre.</li> </ul>
Prístroj vydáva bublavý zvuk.	<ul style="list-style-type: none"> <li>• Tento zvuk vytvára chladiaci náplň, ktorý je v prístroji. Tento občasný zvuk je v poriadku.</li> </ul>
Na displeji sa zobrazí chybové hlásenie P1.	<ul style="list-style-type: none"> <li>• Odtoková nádoba je plná. Vyprázdnite ju podľa pokynov v časti „Odvodnenie pri kóde P1“.</li> </ul>
Na displeji sa zobrazí chybové hlásenie E.	<ul style="list-style-type: none"> <li>• Kontaktujte, prosím, zákaznícky servis predajne, kde ste si produkt zakúpili, alebo spoločnosti DOMO.</li> </ul>

## USMERNENIA



Symbol na prístroji alebo na jeho obale znamená, že s týmto výrobkom nie je možné nakladať ako s domovým odpadom, ale musí byť odovzdaný na miestach určených na zber a likvidáciu elektrických a elektronických zariadení. Dodržaním tohto odporúčania chránite životné prostredie a zdravie spoluobčanov. Viac informácií o možnostiach likvidácie nebezpečného odpadu obdržíte na obecných alebo mestských úradoch, zberných dvoroch alebo v predajni, kde ste prístroj zakúpili.

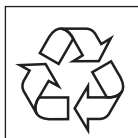

Obalové materiály sú recyklovateľné, nakladajte s nimi podľa predpisov pre životné prostredie.



### VYBERATELNÉ/VYMENITELNÉ BATÉRIE

Batérie zo spotrebiča nechajte vyňať / demontovať v autorizovanom servise alebo u spracovateľa elektrozariadení po ukončení jeho životnosti.

Miesta zberu elektrozariadení nájdete na <https://isoh.mzp.cz/registrmistelektro/Elektro/Vyhledat>.



Tento spotrebič vyhovuje všetkým európskym požiadavkám na bezpečnosť, zdravie a ochranu životného prostredia.

Európske vyhlásenie je uložené u výrobcu v Belgicku a je možné si ho vždy vyžiadať na adrese [info@linea2000.be](mailto:info@linea2000.be)



## WEBSHOP

NL

**Op zoek naar extra accessoires of is er een onderdeel stuk?**

**BESTEL** de originele DOMO-accessoires en -onderdelen via onze webshop.

FR

**À la recherche d'accessoires supplémentaires ou une pièce est cassée ?**

**COMMANDEZ** d'authentiques accessoires et pièces DOMO via notre webshop.

DE

**Auf der Suche nach zusätzlichen Zubehörteilen oder ist ein Geräteteil defekt?**

**BESTELLEN SIE** die DOMO Original-Zubehör und -Ersatzteile über unseren Webshop.

EN

**Looking for extra accessories or you have a broken piece?**

**ORDER** the original DOMO accessories and parts on our webshop.



*Webshop*

