

DOMO

A party at home!



DO8152



NL	Handleiding	Kolomventilator
FR	Mode d'emploi	Ventilateur colonne
DE	Gebrauchsanleitung	Säulenventilator
EN	Instruction booklet	Tower fan
ES	Manual de instrucciones	Ventilador de torre
IT	Istruzioni per l'uso	Ventilatore a colonna
CZ	Návod k použití	Sloupový ventilátor
SK	Návod na použitie	Stĺpový ventilátor

www.domo-elektro.be



FR



PAPIER

+



PLASTIQUE



PRODUCT OF **LINEA** 2000



Lees aandachtig alle instructies.
Bewaar deze handleiding voor latere raadpleging.

Lisez attentivement les instructions.
Gardez le mode d'emploi pour utilisation ultérieure.

Lesen Sie genau die Anweisungen.
Bewahren Sie die Gebrauchsanleitung für spätere Referenz auf.

Read all instructions carefully.
Save this instruction manual for future reference.

Lea detenidamente todas las instrucciones.
Conserve este manual para futura referencia.

Leggere con attenzione le istruzioni.
Conservarle per future consultazioni.

Před použitím si důkladně přečtěte tento manuál.
Manuál si uschovejte i pro případ budoucího nahlédnutí.

Pred použitím si dôkladne prečítajte tento manuál.
Manuál si uschovajte aj pre prípad budúceho nahliadnutie.

NL	Nederlands	3
FR	Français	12
DE	Deutsch	21
EN	English	31
ES	Español	40
IT	Italiano	49
CZ	Čeština	58
SK	Slovenčina	67

GARANTIE

Beste klant,

Hartelijk dank voor je vertrouwen in DOMO.

Wij wensen je veel plezier toe met je nieuwe aankoop.

Al onze producten ondergaan een strenge kwaliteitscontrole voor ze bij jou terechtkomen. Mocht je desondanks toch problemen ondervinden met je toestel, dan betreuren we dat oprecht en staan we voor je klaar om dit zo snel mogelijk op te lossen. Aarzel niet om contact op te nemen met onze klantendienst. Onze medewerkers zullen alles in het werk stellen om je verder te helpen!



+32 14 21 71 91



info@linea2000.be

Maandag - Donderdag : 8.30u-12.00u en 13.00u-17.00u

Vrijdag : 8.30u-12.00u en 13.00u-16.30u

Dit toestel heeft een garantietermijn van 2 jaar, gerekend vanaf de datum van aankoop. Gedurende deze garantietermijn zal de distributeur de verantwoordelijkheid op zich nemen voor gebreken die aanwijsbaar berusten op materiaal-, constructie- of fabricagefouten. Dergelijke gebreken zullen dan verholpen worden door herstelling of vervanging van het toestel. De garantietermijn van 2 jaar zal tijdens de periode van herstelling opgeschort worden en nadien weer verderlopen voor de resterende duur van de garantietermijn. De garantie wordt verleend op basis van het aankoopbewijs waarop de aankoopdatum duidelijk vermeld staat. Indien je toestel defect is binnen de garantietermijn van 2 jaar, dan mag je dit samen met het aankoopbewijs binnenbrengen in de winkel van aankoop of de procedure volgen van de desbetreffende webshop indien het om een online aankoop gaat.

De garantie dekt geen schade aan het toestel, accessoires of onderdelen veroorzaakt door:

- normale slijtage door gebruik;
- het niet naleven van de gebruiksinstructies, onderhouds- en reinigingsaanwijzingen in de handleiding;
- verkeerde aansluiting, bv. te hoge elektrische spanning;
- verkeerd, hardhandig of abnormaal gebruik;
- reparaties of manipulaties uitgevoerd door de consument of niet gemachtigde derden;
- gebruik van onderdelen of accessoires die niet worden aanbevolen of geleverd door de distributeur.

VEILIGHEIDSVOORSCHRIFTEN

Wanneer je elektrische toestellen gebruikt, moeten volgende veiligheidsinstructies in acht genomen worden. Ongevallen of schade veroorzaakt door het niet volgen van deze regels zijn op eigen risico. Noch de fabrikant, de importeur, noch de leverancier kan daar dan verantwoordelijk voor geacht worden.

- Lees deze instructies zorgvuldig door.
- Verwijder voor het eerste gebruik alle verpakkingsmaterialen en eventuele promotionele stickers. Zorg ervoor dat kinderen niet met de verpakkingsmaterialen spelen.
- Dit toestel is enkel geschikt om te gebruiken in een huishoudelijke omgeving en in gelijkaardige omgevingen zoals:
 - keukenhoek voor personeel van winkels, kantoren en andere gelijkaardige professionele omgevingen;
 - boerderijen;
 - hotel- en motelkamers en andere omgevingen met een residentieel karakter;
 - gastenkamers, of gelijkaardige.
- Dit toestel mag gebruikt worden door kinderen vanaf 16 jaar en personen met een fysieke of sensorische beperking of mensen met een beperkte mentale capaciteit of gebrek aan ervaring of kennis, op voorwaarde dat deze personen toezicht krijgen of instructies hebben gekregen over het gebruik van het toestel op een veilige manier en dat ze ook de gevaren kennen bij het gebruik van het toestel.
- Kinderen mogen niet met het toestel spelen.
- Het onderhoud en de reiniging van het toestel mogen niet door kinderen gebeuren tenzij ze ouder zijn dan 16 jaar of onder toezicht staan.
- Houd het toestel en de voedingskabel buiten het bereik van kinderen jonger dan 16 jaar.
- Alle herstellingen, buiten het gewone onderhoud van het toestel, moeten uitgevoerd worden door de fabrikant of zijn dienst na verkoop.

⚠ ELEKTRISCHE WAARSCHUWINGEN

- Om ongevallen te vermijden, mag dit toestel niet bediend worden door een externe bediening, zoals een externe timer of een aparte afstandsbediening, of op een net aangesloten worden dat regelmatig op- en afgezet wordt.
- Trek de stekker uit het stopcontact wanneer het toestel niet in gebruik is, vooraleer onderdelen te monteren of demonteren en vooraleer het toestel te reinigen. Indien aanwezig, zet eerst alle knoppen in de 'uit'-stand en trek vervolgens de stekker bij de stekker zelf uit het stopcontact. Trek nooit aan de voedingskabel om de stekker uit het stopcontact te trekken.
- Kijk voor gebruik na of de spanning vermeld op het toestel overeenkomt met de spanning van het elektriciteitsnet thuis.
- Het toestel moet steeds aangesloten worden op een stopcontact dat geïnstalleerd is volgens de lokale installatievoorschriften.
- Laat het snoer niet op een heet oppervlak of over de rand van een tafel of aanrecht hangen.
- Houd het snoer uit de buurt van scherpe randen en hete onderdelen of andere warmtebronnen. Dek het toestel niet af.
- Rol de voedingskabel volledig af om oververhitting van de kabel te voorkomen. Laat de voedingskabel niet onder of rond het toestel hangen.
- Om gevaar te vermijden, gebruik het toestel nooit wanneer de voedingskabel of stekker beschadigd is, na een slechte werking van het toestel of wanneer het toestel beschadigd is. Breng het toestel dan naar de dienst na verkoop van DOMO Elektro of het dichtstbijzijnde gekwalificeerde service center voor nazicht, reparatie of elektrische/mechanische aanpassingen. Probeer het toestel nooit eigenhandig te repareren.

⚠ INSTALLATIE

- Plaats het toestel nooit in de buurt van ontvlambare materialen, gassen of explosieven.
- Gebruik of bewaar het toestel niet buiten.
- Plaats het toestel altijd op een vlakke, stabiele en droge ondergrond.

- Zet dit toestel nooit op of in de buurt van een gasvuur of elektrisch vuur of op een plaats waar het in contact zou kunnen komen met een warm toestel.

⚠ GEBRUIK

- Gebruik het toestel enkel voor het doel waarvoor het bestemd is.
- Laat een werkend toestel niet zonder toezicht achter.
- Gebruik dit toestel niet met natte handen.
- Het gebruik van accessoires die niet aanbevolen of verkocht worden door de fabrikant, kan brand, elektrische schokken of verwondingen veroorzaken. Gebruik enkel de originele accessoires die bij het toestel meegeleverd worden.

⚠ REINIGING EN ONDERHOUD

- Dompel het toestel, de voedingskabel of de stekker nooit onder in water of een andere vloeistof. Dit om elektrische schokken of brand te voorkomen.
- Als het toestel niet goed onderhouden wordt, kan dit de levensduur van het toestel drastisch verminderen en een gevaarlijke situatie veroorzaken.

⚠ PRODUCTSPECIFIEKE WAARSCHUWINGEN

- Stop geen voorwerpen in de ventilator, aangezien dit elektrische schokken, verwondingen of schade aan het toestel kan veroorzaken. Blokkeer of hinder de ventilator niet wanneer hij in werking is.
- Gebruik deze ventilator niet op natte of vochtige plaatsen. Plaats het toestel niet dicht bij een badkuip of ander waterreservoir.
- Gebruik de ventilator niet in een gebied met een hoge vochtigheidsgraad, een temperatuur hoger dan 40°C of een stoffige omgeving.
- Zet de ventilator niet langdurig gericht op personen, vooral niet op ouderen, kinderen of zieken.
- Hang of monteer deze ventilator niet aan een muur of plafond.
- Trek de adapter uit het toestel alvorens dit te verplaatsen.
- Lekkage van de batterij kan voorkomen onder extreme omstandigheden.

- Wanneer de vloeistof uit de batterij in contact komt met de huid, verwijder dan alle vervuilde kledij en spoel de huid onmiddellijk overvloedig met water en zeep of neem een douche. Contacteer onmiddellijk een geneesheer indien een brandend gevoel aanwezig blijft.
- Wanneer de vloeistof in contact komt met de ogen, spoel ze dan overvloedig met water gedurende minstens 15 minuten totdat de irritatie vermindert en contacteer onmiddellijk een geneesheer.
- Bij inademing van vrijkomende dampen, begeef je je direct naar frisse lucht en adem even diep in en uit. Contacteer onmiddellijk een geneesheer indien je kortademigheid, duizeligheid of hoofdpijn ervaart.
- Bij het inslikken van een batterij of de vloeistof uit een batterij, moet onmiddellijk medische hulp gezocht worden. Probeer geen braken op te wekken en neem niets te eten of te drinken.

BEWAAR DEZE INSTRUCTIES OM LATER TE RAADPLEGEN

Alle beelden en omschrijvingen in deze handleiding zijn louter indicatief en kunnen enigszins afwijken van het werkelijke toestel.

ONDERDELEN

1. Controlepaneel
2. Leddisplay
3. Ventilatiooster
4. Basis
5. Handvat met houder voor afstandsbediening
6. Afstandsbediening

CONTROLEPANEEL/AFSTANDBEDIENING

7. Aan/uitknop
8. Ventilatiesnelheid
9. Functieknop
10. Timer
11. Oscillatie
12. Knop om geluidssignaal uit te zetten

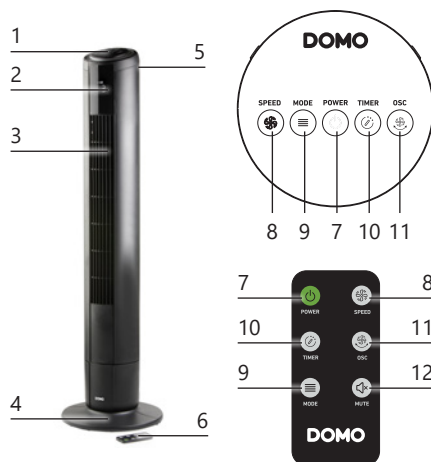

VOOR HET EERSTE GEBRUIK

- Verwijder alle verpakkingsmaterialen en eventuele promotionele stickers.
- Je kan de buitenkant van het toestel schoonmaken met een zachte, vochtige doek.

MONTAGE

1. Zet de ventilator ondersteboven op een zachte ondergrond, zodat het controlepaneel niet beschadigd kan worden.
2. Klik de 2 delen van de basis in elkaar. Leid het snoer door de uitsparing in de basis.
3. Plaats de basis correct op de ventilator zodat de schroefpunten van de basis overeenkomen met de voorzieningen op de ventilator.
4. Bevestig de basis aan de ventilator met de meegeleverde schroeven. Geleid het snoer naar de zijkant en bevestig het in de daarvoor voorziene bevestigingspunten van de basis.
5. Draai het toestel weer om. Het toestel is nu klaar voor gebruik.

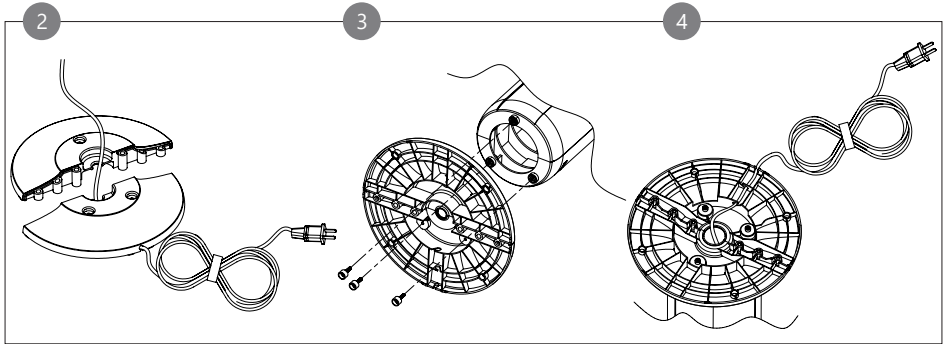

AFSTANDSBEDIENING

Alvorens het toestel met afstandsbediening te gebruiken, dien je eerst een knoepcelbatterij (CR2025) in de afstandsbediening te plaatsen. Dit doe je door onderstaande instructies te volgen.

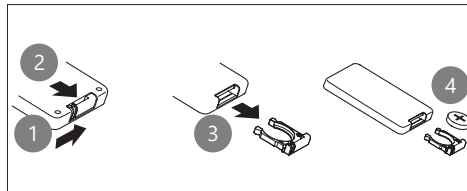

- De batterij CR2025 is meegeleverd.
 - De afstandsbediening heeft een bereik van 5 meter.
 - Verwijder de batterij-isolatiestrip uit de batterijhouder van de afstandsbediening.
- ⚠ Verwijder de batterij uit de afstandsbediening wanneer je de afstandsbediening gedurende een langere periode (meer dan 2 maanden) niet gebruikt.
- ⚠ Gebruikte batterijen moet je op de juiste manier recyclen.

GEBRUIK

- Plaats de ventilator op een stabiele, vlakke ondergrond.
- Steek de stekker in het stopcontact. Een geluidssignaal geeft aan dat het toestel in standby modus is.
- Je kan de ventilator bedienen via het controlepaneel of met de afstandsbediening. Per druk op een knop klinkt er een geluidssignaal en licht een symbool op op de leddisplay om aan te

geven dat de gewenste instelling gemaakt is. Als je ongeveer 25 seconden geen knop meer hebt ingedrukt, dooft de leddisplay uit. Druk op eender welke knop om de leddisplay opnieuw te doen oplichten.

AAN/UITKNOP



Druk op deze knop om het toestel aan of uit te schakelen. De leddisplay licht op. De ventilator begint te werken in de laagste snelheid of in de laatst ingestelde snelheid. Dit kan je zien aan de hand van de symbolen die zichtbaar zijn op de leddisplay.

VENTILATIESNELHEID



Druk op deze knop om de snelheid naar wens in te stellen. Per druk op de knop verhoog je de snelheid. De ventilator heeft 5 snelheden. De geselecteerde snelheid wordt aangeduid op de leddisplay.

FUNCTIEKNOP



Er zijn 4 verschillende functies die je kan selecteren door op de MODE-knop te drukken. De geselecteerde functie wordt aangeduid op de leddisplay.

Normaal

De ventilator blaast aan een constante snelheid, namelijk de snelheid die je hebt ingesteld. Je selecteert één van de 5 snelheden.

Natuurlijk

De ventilator simuleert een natuurlijke bries. De verschillende snelheden worden hierbij afgewisseld, onderbroken door pauzes waarin de ventilator even niet blaast. Je kiest zelf de maximumsnelheid die in de bries voorkomt aan de hand van de gekozen ventilatiesnelheid.

Slaap

Deze stand is een kopie van de natuurlijke stand maar de ventilator zal elk half uur in maximumsnelheid afnemen, om uiteindelijk op snelheid 1 verder te blijven blazen.

VOORBEELD: Als je snelheid 3 hebt ingesteld, zal de ventilator starten op snelheid 3 om dan de functie 'natuurlijk' te doorlopen. Na een half uur zal hij overschakelen naar snelheid 2 om dan de natuurlijke functie te doorlopen. Nog een half uur later schakelt hij over naar snelheid 1 en ook hier doorloopt het toestel de natuurlijke functie. Op deze snelheid zal hij dan blijven blazen.

Turbo

De ventilator blaast constant aan een extra hoge snelheid.

TIMER



Druk op deze knop om de timer in te stellen tot maximum 8 uur. Per druk op de knop verhoog je de tijd. De leddisplay geeft de gekozen tijd weer.

- Druk één keer op deze knop om de timer in te stellen voor 1 uur.
- Druk twee keer op deze knop om de timer in te stellen voor 2 uur.
- Druk drie keer op deze knop om de timer in te stellen voor 4 uur.
- Druk vier keer op deze knop om de timer in te stellen voor 8 uur.
- Druk een vijfde keer op deze knop om de timer weer uit te schakelen.

Na afloop schakelt de ventilator zichzelf automatisch uit.

OSCILLATIE

Druk op deze knop om de oscillatie aan of uit te schakelen. Bij oscillatie zal het toestel afwisselend naar links en rechts draaien om de lucht beter te verspreiden.

KNOP OM GELUIDSSIGNAAL UIT TE ZETTEN

Druk op 'MUTE' om het geluidssignaal dat het toestel maakt bij elke instelling uit te zetten. Als je deze functie inschakelt, zal het toestel geen enkel geluidssignaal geven. Op de leddisplay verschijnt bijhorend symbool om aan te tonen dat deze functie is ingeschakeld. Druk opnieuw op 'MUTE' om deze functie weer uit te schakelen.

Deze instelling kan je enkel maken met de afstandsbediening.

REINIGING EN ONDERHOUD

- Dit toestel heeft weinig onderhoud nodig. Probeer nooit om de ventilator zelf te herstellen, maar laat hem bij een defect nakijken en/of repareren door een gekwalificeerd persoon.
- Alvorens de ventilator te monteren of te reinigen, moet de stekker uit het stopcontact zijn verwijderd.
- Hou de achterkant van het motorgedeelte vrij van stof en andere materialen om een vrije circulatie van lucht rond de motor mogelijk te maken. Demonteer de ventilator niet om stof uit het motorgedeelte te verwijderen.
- Je kan de buitenkant van het toestel schoonmaken met een zachte, vochtige doek.
- Zorg ervoor dat er geen water in het motorgedeelte van het toestel terechtkomt.

 Dompel het toestel, de voedingskabel of de stekker nooit onder in water of een andere vloeistof.

 Gebruik nooit agressieve of schurende schoonmaakmiddelen.

PROBLEMEN EN OPLOSSINGEN

PROBLEMEN	OPLOSSINGEN
De afstandsbediening werkt niet.	<ul style="list-style-type: none"> • Het bereik is ongeveer 5 meter. Richt de afstandsbediening naar het controlepaneel. • Controleer of de batterij-isolatiestrip verwijderd is. • Zorg er voor dat er een voldoende geladen CR2025-batterij correct geplaatst is in de afstandsbediening.
De kolomventilator staat niet stabiel (of schuin).	<ul style="list-style-type: none"> • Controleer of het snoer zich in de uitsparing van de basis bevindt. • Controleer of de schroeven recht op de basis geschroefd zitten en voldoende hard aangedraaid zitten.

RICHTLIJNEN



Dit symbool op het product of op de verpakking wijst erop dat dit product niet als huishoudafval mag worden behandeld. Het moet naar een plaats worden gebracht waar elektrische en elektronische apparatuur wordt gerecycleerd. Als je ervoor zorgt dat dit product op de correcte manier wordt verwijderd, voorkom je mogelijk voor mens en milieu negatieve gevolgen die zich zouden kunnen voordoen in geval van verkeerde afvalbehandeling. Voor meer details in verband met het recyclen van dit product, neem je best contact op met de gemeentelijke instanties, het bedrijf of de dienst belast met de verwijdering van huishoudafval of de winkel waar je het product hebt gekocht.



Het verpakkingsmateriaal is recycleerbaar. Behandel de verpakking milieubewust.



VERWIJDERBARE BATTERIJ

Het toestel werkt met een batterij, die ook na gebruik niet met het huisvuil mag worden afgevoerd. Je kan het toestel naar een inzamelpunt van afgedankte elektrische toestellen (Recupel) in de buurt brengen (containerpark, vakhandel, ...). Batterijen bevatten stoffen die gevaarlijk zijn voor de menselijke gezondheid en voor het milieu.

Verwijder de batterij uit het toestel voordat je het weggooit zoals beschreven in deze handleiding. Recycleer de batterij in overeenstemming met de plaatselijke wettelijke voorschriften en bepalingen. Doorboor de batterij nooit of stel ze niet bloot aan hoge temperaturen; de batterij kan exploderen.



Dit toestel is conform alle Europese vereisten inzake veiligheid, gezondheid en bescherming van het leefmilieu.

De EU-declaratie van dit toestel kan steeds opgevraagd worden bij info@linea2000.be

Chère cliente, cher client,

Merci de faire confiance à DOMO.

Nous espérons que vous apprécierez votre nouvel achat.

Tous nos produits sont soumis à un contrôle de qualité strict avant de vous être livrés.

Si vous rencontrez néanmoins des problèmes avec votre appareil, nous le regrettons sincèrement et nous nous engageons à les résoudre dans les plus brefs délais. N'hésitez pas à contacter notre service clientèle. Nos collaborateurs feront tout pour vous aider !



+32 14 21 71 91



info@linea2000.be

Du lundi au jeudi : 8 h 30 - 12 h et 13 h - 17 h

Vendredi : 8 h 30 - 12 h et 13 h - 16 h 30

Cet appareil bénéficie d'une garantie de 2 ans à compter de la date d'achat. Pendant la durée de la garantie, le distributeur est responsable des dommages manifestement dus à un défaut de construction, de fabrication ou de matériau. De tels défauts donneront lieu à la réparation ou au remplacement de l'appareil. Le délai de garantie de 2 ans sera suspendu pendant la durée de la réparation puis recommencera à courir pour la période restante de la garantie. La garantie est accordée sur base de la preuve d'achat, sur laquelle la date d'achat doit être clairement stipulée. Si votre appareil tombe en panne pendant la période de garantie de 2 ans, vous pouvez le ramener au magasin qui vous l'a vendu, accompagné de la preuve d'achat ou, s'agissant d'un achat en ligne, suivre la procédure prévue par la boutique en ligne.

La garantie ne couvre pas les dommages causés à l'appareil, aux accessoires ou aux pièces détachées par :

- l'usure normale due à l'utilisation ;
- le non-respect des instructions d'utilisation, d'entretien et de nettoyage telles que figurant dans le manuel d'utilisation ;
- un raccordement incorrect, par exemple en cas de surtension électrique ;
- une utilisation impropre, brutale ou abusive ;
- des réparations ou des manipulations effectuées par le consommateur ou par des tiers non autorisés ;
- l'utilisation de pièces ou d'accessoires qui ne sont pas recommandés ou fournis par le distributeur.

CONSIGNES DE SÉCURITÉ

Les consignes de sécurité suivantes doivent être respectées lors de l'utilisation de tout appareil électrique. Les accidents ou dommages causés par le non-respect de ces consignes sont à vos propres risques. Ni le fabricant, ni l'importateur, ni le fournisseur ne peuvent, dans ce cas, en être tenus pour responsables.

- Lisez ces consignes très attentivement.
- Avant la première utilisation, enlevez tous les éléments d'emballage et les éventuels autocollants promotionnels. Veillez à ce que les enfants ne jouent pas avec les matériaux d'emballage.
- Cet appareil ne peut être utilisé que dans un environnement domestique et dans des environnements similaires, tels que :
 - coin-cuisine du personnel dans les commerces, les bureaux et autres environnements professionnels comparables ;
 - fermes ;
 - chambres d'hôtel ou de motel et autres environnements à caractère résidentiel ;
 - chambres d'hôtes ou comparables.
- Cet appareil peut être utilisé par des enfants âgés de 16 ans ou plus et par des personnes présentant un handicap physique ou sensoriel, une capacité mentale limitée ou un manque d'expérience ou de connaissances, à condition que ces personnes soient sous surveillance ou qu'elles aient reçu des instructions sur la manière d'utiliser l'appareil en toute sécurité et qu'elles connaissent les dangers liés à son utilisation.
- Les enfants ne peuvent pas jouer avec cet appareil.
- L'entretien et le nettoyage de l'appareil ne peuvent pas être effectués par des enfants, sauf s'ils sont âgés de plus de 16 ans ou sous la surveillance d'un adulte.
- Gardez l'appareil et le cordon électrique hors de portée des enfants.
- Toutes les réparations, en dehors de l'entretien ordinaire de l'appareil, doivent être réalisées par le fabricant ou son service après-vente.

⚠ AVERTISSEMENTS ÉLECTRIQUES

- Pour éviter tout accident, cet appareil ne peut pas être actionné via une commande externe comme un minuteur extérieur ou une commande à distance séparée, ni être raccordé à un réseau régulièrement mis sous tension ou hors tension.
- Débranchez l'appareil lorsqu'il n'est pas utilisé ainsi qu'avant d'installer ou d'enlever des pièces et avant de nettoyer l'appareil. Si c'est le cas, mettez d'abord tous les boutons en position « off », puis débranchez la fiche de la prise en la saisissant directement. Ne tirez jamais sur le cordon pour retirer la fiche de la prise.
- Vérifiez avant usage si la tension indiquée sur l'appareil correspond à la tension du réseau électrique de votre domicile.
- L'appareil doit toujours être branché dans une prise de courant placée conformément aux règles d'installation locales.
- Ne laissez pas le cordon d'alimentation pendre sur une surface chaude, ni sur le rebord d'une table ou d'un plan de travail.
- Tenez le cordon électrique à distance de parties chaudes et ne couvrez pas l'appareil.
- Déroulez complètement le cordon d'alimentation. Ne laissez pas le cordon d'alimentation se coincer sous l'appareil ou pendre autour de celui-ci.
- Pour éviter tout danger, n'utilisez jamais l'appareil si le câble d'alimentation ou la fiche sont endommagés, en cas de dysfonctionnement de l'appareil ou s'il est endommagé. Portez dans ce cas l'appareil au service après-vente de DOMO ou au centre de services qualifié le plus proche, pour contrôle, réparation ou modifications électriques/mécaniques. Ne tentez jamais de réparer cet appareil vous-même.

⚠ INSTALLATION

- Gardez l'appareil éloigné des matériaux inflammables, gaz ou explosifs.
- N'utilisez pas l'appareil à l'extérieur.
- Utilisez toujours l'appareil sur une surface solide, sèche et plane.
- Ne placez jamais cet appareil sur ou à proximité d'un feu au gaz ou d'un feu électrique où il pourrait entrer en contact avec un appareil chaud.

⚠ UTILISATION

- N'utilisez l'appareil que pour l'usage auquel il est destiné.
- Ne laissez jamais un appareil en service sans surveillance.
- N'utilisez pas l'appareil si vous avez les mains mouillées.
- L'utilisation d'accessoires non préconisés par le fabricant peut provoquer un incendie, une électrocution ou des blessures. N'utilisez que les accessoires livrés avec l'appareil.

⚠ NETTOYAGE ET ENTRETIEN

- N'immergez jamais l'appareil, le cordon d'alimentation ou la fiche dans l'eau ou tout autre liquide. Ceci afin d'éviter des chocs électriques ou un incendie.
- Si l'appareil n'est pas correctement entretenu, sa durée de vie peut en être fortement diminuée et une situation de danger en résulter.

⚠ AVERTISSEMENTS SPÉCIFIQUES AU PRODUIT

- Ne placez aucun objet dans le ventilateur ; cela pourrait occasionner des chocs électriques, des blessures ou des dégâts à l'appareil. Ne bloquez ou n'entravez pas le ventilateur lorsqu'il fonctionne.
- N'utilisez pas ce ventilateur dans des endroits mouillés ou humides. Ne placez pas l'appareil à proximité d'une baignoire ou d'un autre réservoir d'eau.
- N'utilisez pas le ventilateur dans un endroit très humide, à une température supérieure à 40°C ou dans un environnement poussiéreux.
- Ne dirigez pas le ventilateur vers des personnes pendant de longues périodes, en particulier les personnes âgées, les enfants ou les malades.
- N'accrochez et ne montez pas ce ventilateur à un mur ou un plafond.
- Débranchez l'adaptateur de l'appareil avant de le déplacer.
- Des conditions extrêmes peuvent provoquer des fuites à la batterie.
 - Si le liquide qui s'échappe de la batterie entre en contact avec la peau, retirez tous les vêtements contaminés et rincez immédiatement et abondamment la peau à l'eau et au savon

ou prenez une douche. Contactez immédiatement un médecin si la sensation de brûlure persiste.

- Si le liquide entre en contact avec les yeux, rincez-les abondamment à l'eau pendant au moins 15 minutes jusqu'à ce que l'irritation diminue et contactez immédiatement un médecin.
- En cas d'inhalation de vapeurs qui se libèrent, sortez immédiatement à l'air libre et inspirez et expirez profondément. Contactez immédiatement un médecin si vous êtes essoufflé ou ressentez des vertiges ou des maux de tête.
- En cas d'ingestion d'une batterie ou de liquide qui s'échappe d'une batterie, consultez immédiatement un médecin. Ne provoquez pas des vomissements, ne mangez et ne buvez rien.

CONSERVEZ CES CONSIGNES POUR POUVOIR LES CONSULTER ULTÉRIEUREMENT

Toutes les images et les descriptions contenues dans ce manuel sont purement indicatives et peuvent différer légèrement de l'appareil effectif.

PARTIES

1. Panneau de commande
2. Écran LCD
3. Grille de ventilation
4. Base
5. Poignée et logement de la télécommande
6. Télécommande

PANNEAU DE COMMANDE/ TÉLÉCOMMANDE

7. Bouton marche/arrêt
8. Vitesse de ventilation
9. Bouton de fonction
10. Minuterie
11. Oscillation
12. Bouton permettant de désactiver le signal sonore

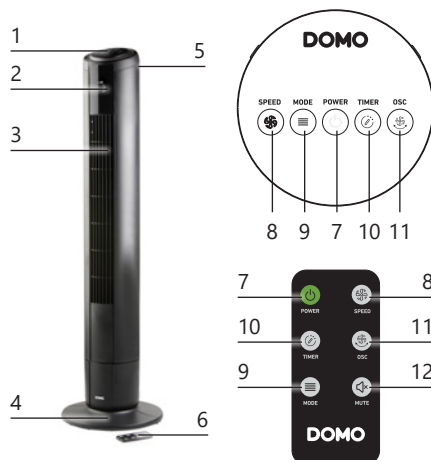

AVANT LA PREMIÈRE UTILISATION

- Enlevez tous les éléments d'emballage et les éventuels autocollants promotionnels.
- Vous pouvez nettoyer l'extérieur de l'appareil avec un chiffon doux humide.

MONTAGE

1. Placez le ventilateur à l'envers sur une surface douce, de manière à ne pas endommager le panneau de commande.
2. Assemblez les 2 parties de la base, en les encliquetant. Faites passer le cordon dans l'encoche au niveau de la base.
3. Placez la base correctement sur le ventilateur de manière à ce que les pointes de vis de la base coïncident parfaitement avec les dispositifs sur le ventilateur.
4. Fixez la base au ventilateur à l'aide des vis fournies. Guidez le cordon sur le côté et fixez-le dans les points de fixation prévus à cet effet sur la base.
5. Retournez à nouveau l'appareil. L'appareil est à présent prêt à être utilisé.

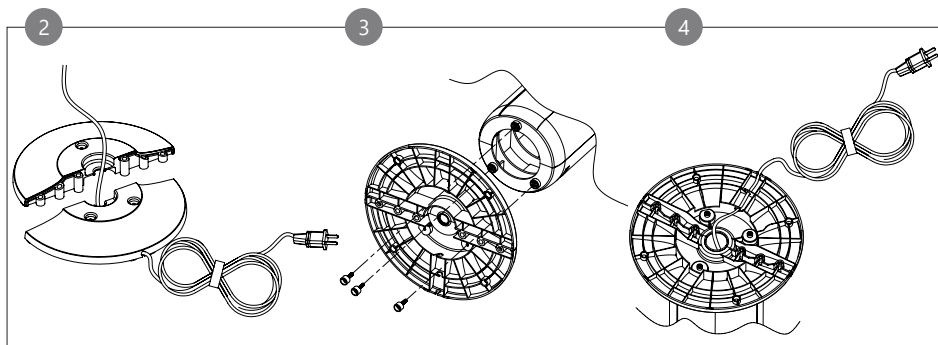

TÉLÉCOMMANDE

Avant d'utiliser l'appareil avec la télécommande, vous devez insérer une pile bouton (CR2025) dans la télécommande. Pour installer la pile, suivez les instructions ci-dessous.

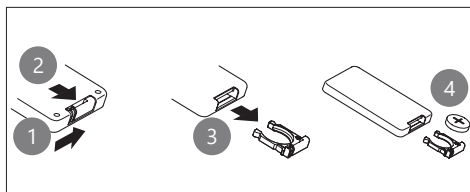

- La pile CR2025 est fournie.
- La télécommande a une portée de 5 mètres.
- Retirez la bande d'isolation du compartiment à pile de la télécommande.
- ⚠ Enlevez les piles de la télécommande lorsque vous n'utilisez pas la télécommande pendant une période prolongée (plus de 2 mois).
- ♻ Recyclez de manière adéquate les piles usagées.

UTILISATION

- Placez le ventilateur sur une surface stable et plate.
- Branchez la fiche dans une prise murale. Un signal acoustique indique que l'appareil est en mode veille.

- Vous pouvez commander le ventilateur via le panneau de commande ou avec la télécommande. Chaque fois que l'on appuie sur un bouton, un signal sonore retentit et un symbole s'allume sur l'écran LED pour indiquer que le réglage souhaité a été effectué. Si vous n'avez pas appuyé sur un bouton pendant environ 25 secondes, l'écran LED s'éteint. Appuyez sur n'importe quel bouton pour rallumer l'écran LED.

BOUTON MARCHE/ARRÊT



Appuyez sur le bouton pour allumer ou éteindre l'appareil. L'écran LED s'allume. Le ventilateur commence à fonctionner à la vitesse la plus basse ou à la dernière vitesse sélectionnée. Vous pouvez le constater grâce aux symboles visibles sur l'écran LED.

VITESSE DE VENTILATION



Appuyez sur ce bouton pour régler la vitesse en fonction de vos souhaits. Chaque pression sur le bouton permet d'augmenter la vitesse. Le ventilateur dispose de 5 vitesses. La vitesse sélectionnée est indiquée sur l'écran LED.

BOUTON DE FONCTION



Vous pouvez choisir entre 4 fonctions différentes en appuyant sur le bouton MODE. La fonction choisie est indiquée sur l'écran LED.

Normal

Le ventilateur souffle à vitesse constante, à savoir la vitesse que vous avez choisie. Vous pouvez sélectionner l'une des cinq vitesses.

Naturel

Le ventilateur simule une brise naturelle. Les différentes vitesses sont, dans ce cas, alternées, interrompues par des pauses au cours desquelles le ventilateur ne souffle pas. Vous choisissez la vitesse maximale de l'air soufflé en fonction de la vitesse de ventilation sélectionnée.

Dormir

Ce mode est une copie du mode naturel, mais le ventilateur diminue sa vitesse maximale toutes les demi-heures, pour finalement continuer à souffler à la vitesse 1.

EXEMPLE : Si vous réglez la vitesse 3, le ventilateur démarre à la vitesse 3 et passe ensuite par le mode « naturel ». Au bout d'une demi-heure, il passe à la vitesse 2 pour fonctionner normalement. Une demi-heure plus tard, il passe à la vitesse 1 et l'appareil fonctionne à nouveau en mode naturel. Il continuera à souffler à cette vitesse.

Turbo

Le ventilateur souffle en continu à une vitesse très élevée.

MINUTERIE



Appuyez sur le bouton pour régler la minuterie jusqu'à maximum 8 heures. Chaque pression sur le bouton permet d'augmenter la vitesse. L'écran LED affiche la durée sélectionnée.

- Appuyez une fois sur ce bouton pour régler la minuterie sur 1 heure.
- Appuyez deux fois sur ce bouton pour régler la minuterie sur 2 heures.
- Appuyez trois fois sur ce bouton pour régler la minuterie sur 4 heures.
- Appuyez quatre fois sur ce bouton pour régler la minuterie sur 8 heures.
- Appuyez une cinquième fois sur ce bouton pour désactiver à nouveau la minuterie.

Une fois la durée écoulée, le ventilateur s'arrête automatiquement.

BOUTON D'OSCILLATION



Appuyez sur ce bouton pour activer ou désactiver l'oscillation de l'appareil. Avec la fonction oscillante, l'appareil va pivoter alternativement vers la droite puis vers la gauche pour mieux diffuser l'air.

BOUTON PERMETTANT DE DÉSACTIVER LE SIGNAL SONORE



Appuyez sur « MUTE » pour désactiver le signal sonore que l'appareil émet chaque fois que vous paramétrez les réglages. Lorsque cette fonction est activée, l'appareil n'émet aucun signal sonore. Le symbole correspondant s'affiche à l'écran pour indiquer que cette fonction est activée. Appuyez à nouveau sur « MUTE » pour désactiver cette fonction.

Ce réglage ne peut être effectué qu'à l'aide de la télécommande.

NETTOYAGE ET ENTRETIEN

- Cet appareil requiert peu d'entretien. Ne tentez jamais de réparer le ventilateur vous-même. En cas de problème, confiez-le et/ou faites-le réparer par une personne qualifiée.
- Avant de monter ou de nettoyer le ventilateur, retirez la fiche de la prise de courant.
- Veillez à ce que rien n'obstrue l'arrière du moteur (poussière ou autres) afin que l'air circule librement autour de celui-ci. Ne démontez pas le ventilateur pour enlever la poussière sur le moteur.
- Vous pouvez nettoyer l'extérieur de l'appareil à l'aide d'un chiffon humid.
- Veillez à empêcher toute infiltration d'eau dans le moteur de l'appareil.

 N'immergez jamais l'appareil, le cordon d'alimentation ou la fiche dans l'eau ou tout autre liquide.

 N'utilisez jamais de détergents abrasifs ou agressifs.

PROBLÈMES ET SOLUTIONS

PROBLÈMES	SOLUTIONS
La télécommande ne fonctionne pas.	<ul style="list-style-type: none"> • La portée est d'environ 5 mètres. Dirigez la télécommande vers le panneau de commande. • Assurez-vous que la bande d'isolation de la pile a été retirée. • Assurez-vous qu'une pile CR2025 suffisamment chargée a été correctement insérée dans la télécommande.
Le ventilateur colonne n'est pas stable (ou pas droit).	<ul style="list-style-type: none"> • Assurez-vous que le cordon se trouve dans le logement de la base. • Assurez-vous que les vis sont vissées bien droite sur la base et qu'elles sont suffisamment serrées.

DIRECTIVES



Ce symbole sur le produit ou son emballage indique que ce produit ne peut être traité comme déchet ménager. Il doit plutôt être remis au point de ramassage concerné, se chargeant du recyclage du matériel électrique et électronique. En vous assurant que ce produit est éliminé correctement, vous favorisez la prévention des conséquences négatives pour l'environnement et la santé humaine qui, sinon, seraient le résultat d'un traitement inapproprié des déchets de ce produit. Pour obtenir plus de détails sur le recyclage de ce produit, veuillez prendre contact avec le bureau municipal de votre région, votre service d'élimination des déchets ménagers ou le magasin où vous avez acheté le produit.

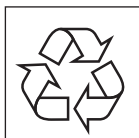

L'emballage est recyclable. Traitez l'emballage écologiquement.



BATTERIE AMOVIBLE

L'appareil fonctionne avec une batterie que vous ne pouvez pas jeter avec les déchets ménagers, même après utilisation. Rapportez l'appareil à un point de collecte pour les appareils électriques usagés (Recupel) dans votre quartier (parc à conteneurs, magasin spécialisé...). Les batteries contiennent des substances dangereuses pour la santé humaine et l'environnement.

Enlevez la batterie de l'appareil avant de le jeter, comme décrit dans ce mode d'emploi. Recyclez la batterie conformément aux dispositions légales locales. Ne percez jamais la batterie et ne l'exposez jamais à des températures élevées : elle risquerait d'exploser.



Cet appareil est conforme à toutes les exigences européennes en matière de sécurité, de santé et de protection de l'environnement.

La déclaration UE de cet appareil peut être demandée à tout moment à l'adresse suivante : info@linea2000.be

GARANTIE

Sehr geehrte Kundin, sehr geehrter Kunde,
herzlichen Dank für Ihr Vertrauen in DOMO. Wir wünschen Ihnen viel Freude mit Ihrer neuen Anschaffung.

Alle unsere Produkte werden einer strengen Qualitätskontrolle unterzogen, bevor sie bei Ihnen eintreffen. Sollten Sie dennoch Probleme mit Ihrem Gerät haben, bedauern wir dies aufrichtig und sind bestrebt, das Problem so schnell wie möglich zu beheben. Zögern Sie nicht, unseren Kundendienst zu kontaktieren. Unsere Mitarbeiter werden alles tun, um Ihnen weiterzuhelfen!



+32 14 21 71 91



info@linea2000.be

Montag - Donnerstag: 8:30 Uhr - 12:00 Uhr und 13:00 Uhr - 17:00 Uhr

Freitag: 8:30 Uhr - 12:00 Uhr und 13:00 Uhr - 16:30 Uhr

Für dieses Gerät gilt eine Garantiezeit von zwei Jahren ab dem Kaufdatum. Während dieser Garantiezeit übernimmt der Händler die Verantwortung für Mängel, die nachweislich auf Material-, Konstruktions- oder Herstellungsfehler zurückzuführen sind. Derartige Mängel werden dann durch Reparatur oder Austausch des Geräts behoben. Die Garantiezeit von zwei Jahren wird für die Dauer der Reparatur unterbrochen und danach für ihre restliche Dauer weiterlaufen. Die Garantie wird gegen Vorlage des Kaufbelegs gewährt, aus dem das Kaufdatum eindeutig hervorgeht. Wenn Ihr Gerät innerhalb der Garantiezeit von zwei Jahren defekt ist, können Sie es zusammen mit dem Kaufbeleg in das Geschäft bringen, in dem Sie es gekauft haben, oder das Verfahren des entsprechenden Webshops befolgen, wenn es sich um einen Online-Kauf handelt.

Die Garantie deckt keine Schäden an Gerät, Zubehör oder Teilen, die verursacht wurden durch:

- normalen Verschleiß durch den Gebrauch;
- die Nichteinhaltung der Gebrauchs-, Instandhaltungs- und Reinigungsanweisungen in der Anleitung;
- falschen Anschluss, z. B. zu hohe elektrische Spannung;
- unsachgemäße, übermäßige oder anormale Verwendung;
- Reparaturen oder Eingriffe, die vom Verbraucher oder von unbefugten Dritten vorgenommen werden;
- Verwendung von Teilen oder Zubehör, die nicht vom Händler empfohlen oder geliefert wurden.

SICHERHEITSVORKEHRUNGEN

Wenn Sie elektrische Geräte verwenden, müssen folgende Sicherheitshinweise beachtet werden. Für Unfälle oder Schäden, die durch die Nichtbefolgung dieser Regeln verursacht werden, haften Sie selbst. Weder der Hersteller noch der Importeur oder der Lieferant können in solchen Fällen zur Verantwortung gezogen werden.

- Lesen Sie diese Hinweise sorgfältig durch.
- Entfernen Sie vor dem ersten Gebrauch alle Verpackungsmaterialien und möglichen Werbeaufkleber. Sorgen Sie dafür, dass Kinder nicht mit den Verpackungsmaterialien spielen.
- Dieses Gerät ist nur für den Hausgebrauch und den Gebrauch in ähnlichen Umgebungen geeignet, wie zum Beispiel:
 - Küchenbereich für Mitarbeiter von Geschäften, Büros und anderen ähnlichen beruflichen Umfeldern
 - Bauernhöfe
 - Hotel- und Motelzimmer und andere Bereiche mit wohnungsähnlichem Charakter
 - Gästezimmer oder Ähnliches
- Dieses Gerät darf von Kindern ab 16 Jahren und Menschen mit körperlichen oder sensorischen Behinderungen oder Menschen mit eingeschränkten geistigen Fähigkeiten oder mangelnder Erfahrung bzw. Sachkenntnis unter der Bedingung verwendet werden, dass diese Personen beaufsichtigt werden oder sie eine Anleitung zur sicheren Verwendung des Geräts erhalten haben und sich der Gefahren bei der Verwendung des Geräts bewusst sind.
- Kinder dürfen nicht mit dem Gerät spielen.
- Die Wartung und Reinigung des Geräts darf nicht durch Kinder ausgeführt werden, außer diese sind älter als 16 Jahre oder werden von einem Erwachsenen beaufsichtigt.
- Halten Sie das Gerät und das Netzkabel außer Reichweite von Kindern unter 16 Jahren.
- Sämtliche Reparaturen, abgesehen von der gewöhnlichen Pflege, sind durch den Hersteller oder dessen Kundendienst zu übernehmen.

⚠ ELEKTRISCHE WARNHINWEISE

- Zur Vermeidung von Unfällen sollte das Gerät nicht mit einem externen Zusatzgerät, wie z. B. über einen externen Timer oder Fernbedienung, oder an einen Stromkreislauf angeschlossen werden, der regelmäßig ein- und ausgeschaltet wird.
- Netzstecker ziehen, wenn das Gerät nicht in Gebrauch ist, bevor Teile montiert oder abmontiert werden und vor der Reinigung. Falls vorhanden, stellen Sie zunächst alle Knöpfe auf die Position „Aus“ und ziehen Sie anschließend den Stecker direkt am Stecker selbst aus der Steckdose. Ziehen Sie den Stecker nie am Netzkabel aus der Steckdose.
- Vor Gebrauch überprüfen, ob die auf dem Gerät angegebene Spannung mit der elektrischen Spannung des Stromnetzes Ihres Hauses übereinstimmt.
- Das Gerät muss stets an eine Steckdose angeschlossen werden, die gemäß den örtlichen Installationsvorschriften installiert wurde.
- Lassen Sie das Netzkabel nicht auf einer heißen Oberfläche oder über einen Tischrand oder eine Arbeitsplatte herunter hängen.
- Das elektrische Kabel von heißen Teilen entfernt halten und das Gerät nicht abdecken.
- Rollen Sie das Netzkabel vollständig ab, um eine Überhitzung des Kabels zu vermeiden. Lassen Sie das Netzkabel nicht unter oder rund um das Gerät hängen.
- Um Gefahren zu vermeiden, verwenden Sie das Gerät niemals, wenn das Stromkabel oder der Stecker beschädigt ist, wenn das Gerät eine Fehlfunktion aufweist oder wenn das Gerät beschädigt ist. Bringen Sie das Gerät in diesem Fall zur Durchsicht, Reparatur oder für elektrische/mechanische Anpassungen zum Kundendienst von DOMO oder zum nächstgelegenen Servicecenter. Versuchen Sie nie, das Gerät selbst zu reparieren.

⚠ ANSCHLUSS

- Halten Sie das Gerät von brennbaren Materialien, Gas und explosiven Stoffen fern.
- Verwenden Sie das Gerät nicht im Freien.

- Stellen Sie das Gerät immer auf eine stabile, flache und trockene Oberfläche.
- Stellen Sie das Gerät nicht in der Nähe oder auf einer Gasflamme, einer elektrischen Platte oder an einer Stelle ab, auf der es in Kontakt mit einem Elektroofen oder einem anderen heißen Gerät kommen kann.

⚠ GEBRAUCH

- Gerät nur für den vorgesehenen Zweck verwenden.
- Eingeschaltetes Gerät nie unbeaufsichtigt stehen lassen.
- Verwenden Sie das Gerät nicht mit nassen Händen.
- Durch die Verwendung von Zubehör, das nicht vom Hersteller empfohlen oder verkauft wird, besteht die Gefahr von Brand, elektrischen Schläges oder von Verletzungen. Verwenden Sie nur das Zubehör, das mit dem Gerät mitgeliefert wird.

⚠ REINIGUNG UND WARTUNG

- Tauchen Sie das Gerät, das Kabel oder den Stecker auf keinen Fall in Wasser oder andere Flüssigkeiten. Dies dient der Vermeidung von elektrischen Stromschlägen und Feuer.
- Wenn das Gerät nicht gut gewartet wird, kann dies die Lebensdauer des Geräts drastisch verringern und zu Gefahrensituationen führen.

⚠ PRODUKTSPEZIFISCHE WARNHINWEISE

- Führen Sie keine Gegenstände in den Ventilator ein, da dies Stromschläge, Verletzungen oder Schäden am Gerät verursachen kann. Blockieren oder behindern Sie den Ventilator nicht, wenn er in Betrieb ist.
- Verwenden Sie den Ventilator nicht in Nass- oder Feuchträumen. Stellen Sie den Ventilator nicht in die Nähe der Badewanne oder einem anderen Wasserbecken.
- Verwenden Sie den Ventilator nicht in einer Umgebung mit hoher Luftfeuchtigkeit, einer Temperatur von über 40 °C oder in einer staubigen Umgebung.
- Richten Sie den Ventilator nicht längere Zeit auf Personen, insbesondere nicht auf ältere Menschen, Kinder oder Kranke.
- Hängen oder montieren Sie den Ventilator nicht an einer Wand oder Decke.

- Ziehen Sie den Adapter vom Gerät ab, bevor Sie es bewegen.
- Das Auslaufen der Batterien kann unter extremen Umständen auftreten.
 - Wenn die Flüssigkeit aus der Batterie mit der Haut in Berührung kommt, ziehen Sie alle verunreinigten Kleidungsstücke aus und spülen Sie die Haut sofort gründlich mit Wasser und Seife ab oder duschen Sie. Wenden Sie sich sofort an einen Arzt, wenn Sie weiterhin ein brennendes Gefühl verspüren.
 - Wenn die Flüssigkeit mit den Augen in Berührung kommt, spülen Sie sie mindestens 15 Minuten lang reichlich mit Wasser, bis die Reizung nachlässt, und suchen Sie sofort einen Arzt auf.
 - Wenn Sie freigesetzte Dämpfe einatmen, gehen Sie sofort an die frische Luft und atmen Sie tief ein und aus. Wenden Sie sich sofort an einen Arzt, wenn Sie Kurzatmigkeit, Schwindel oder Kopfschmerzen verspüren.
 - Wenn eine Batterie oder die Flüssigkeit einer Batterie verschluckt wird, suchen Sie sofort einen Arzt auf. Versuchen Sie nicht, Erbrechen auszulösen, und essen oder trinken Sie nicht.

BEWAHREN SIE DIESE HINWEISE ZUM SPÄTEREN NACHSCHLAGEN AUF

Alle Abbildungen und Beschreibungen in dieser Anleitung dienen lediglich Informationszwecken und können vom tatsächlichen Gerät abweichen.

TEILE

1. Bedienfeld
2. LED-Display
3. Lüftungsgitter
4. Basis
5. Griff mit Halterung für Fernbedienung
6. Fernsteuerung

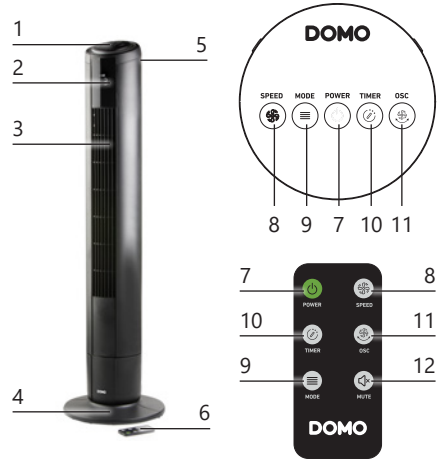

BEDIENFELD/ FERNSTEUERUNG

7. Ein/Aus-Taste
8. Belüftungsgeschwindigkeit
9. Funktionstaste
10. Timer
11. Oszillation
12. Taste zum Ausschalten des akustischen Signals

VOR DER ERSTEN INBETRIEBNAHME

- Sämtliches Verpackungsmaterial und mögliche Werbeaufkleber entfernen.
- Sie können die Außenseite des Gerätes mit einem weichen, feuchten Tuch reinigen.

MONTAGE

1. Stellen Sie den Ventilator umgekehrt auf eine weiche Oberfläche, sodass das Bedienpaneel nicht beschädigt wird.
2. Lassen Sie die 2 Teile des Fußes ineinander einrasten. Führen Sie das Kabel durch die Aussparung im Sockel.
3. Bringen Sie den Sockel korrekt am Ventilator an, sodass die Schraubenpositionen am Sockel mit den vorgesehenen Positionen am Ventilator übereinstimmen.
4. Befestigen Sie den Sockel mit den mitgelieferten Schrauben am Ventilator. Führen Sie das Kabel zur Seite und befestigen Sie es in den dafür vorgesehenen Befestigungspunkten des Sockels.
5. Drehen Sie das Gerät wieder um. Das Gerät ist jetzt einsatzbereit.

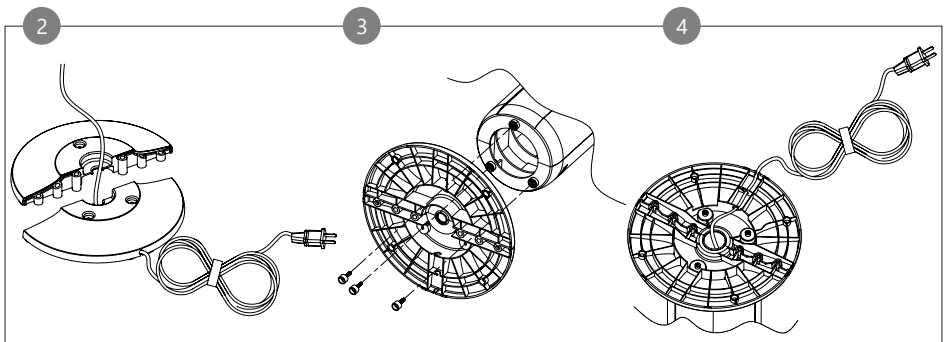

FERNBEDIENUNG

Bevor Sie das Gerät mit der Fernbedienung verwenden können, müssen Sie zunächst eine Knopfzelle (CR2025) in die Fernbedienung einlegen. Beachten Sie dazu die folgenden Anweisungen.

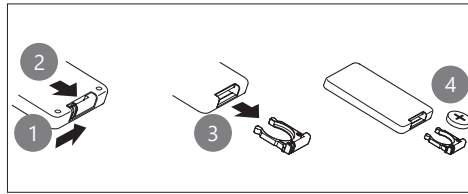

- Der Batterie CR2025 ist enthalten.
 - Die Fernbedienung hat eine Reichweite von 5 Metern.
 - Entfernen Sie den Isolierstreifen der Batterie vom Batteriehalter der Fernbedienung.
- ⚠ Sollten Sie das Gerät für längere Zeit nicht benutzen (mehr als 2 Monate) entfernen Sie der Batterie aus der Fernbedienung.
- ⚠ Gebrauchte Batterien müssen korrekt recycled werden.

GEBRAUCH

- Stellen Sie den Ventilator auf einen stabilen, flachen Untergrund.
- Stecken Sie den Stecker in die Steckdose. Ein Piepton zeigt an, dass sich das Gerät im Standby-Modus befindet.
- Sie können den Ventilator über das Bedienfeld oder mit der Fernbedienung steuern. Bei jedem Tastendruck ertönt ein Signalton und auf dem LED-Display leuchtet ein Symbol auf, das anzeigt, dass die gewünschte Einstellung vorgenommen wurde. Wenn Sie etwa 25 Sekunden lang keine Taste gedrückt haben, erlischt das LED-Display. Drücken Sie eine beliebige Taste, um das LED-Display wieder aufleuchten zu lassen.

EIN/AUS-TASTE

Drücken Sie diese Taste, um das Gerät ein- oder auszuschalten. Das LED-Display leuchtet auf. Der Ventilator beginnt mit der niedrigsten Drehzahl oder mit der zuletzt eingestellten Drehzahl zu arbeiten. Sie erkennen dies an den Symbolen, die auf dem LED-Display zu sehen sind.

BELÜFTUNGSGESCHWINDIGKEIT

Drücken Sie diese Taste, um die Geschwindigkeit wie gewünscht einzustellen. Sie können die Geschwindigkeit durch Drücken der Taste erhöhen. Der Ventilator hat 5 Stufen. Die gewählte Geschwindigkeit wird auf dem LED-Display angezeigt.

FUNKTIONSTASTE

Es gibt 4 verschiedene Funktionen, die über die MODE-Taste ausgewählt werden können. Die ausgewählte Funktion wird auf dem LED-Display angezeigt.

Normal

Der Ventilator bläst mit einer konstanten Geschwindigkeit, nämlich der Geschwindigkeit, die Sie eingestellt haben. Sie können eine von fünf Geschwindigkeiten wählen.

Natürlich

Der Ventilator simuliert eine natürliche Brise. Die verschiedenen Geschwindigkeiten werden dabei abgewechselt und von Pausen unterbrochen, in denen der Ventilator kurz nicht bläst. Sie wählen die maximale Geschwindigkeit, die in der Brise auftritt, anhand der gewählten Lüftungsgeschwindigkeit.

Schlafmodus

Dieser Modus ist eine Kopie des natürlichen Modus, aber der Ventilator reduziert seine maximale Drehzahl jede halbe Stunde und läuft schließlich auf Stufe 1.

BEISPIEL: Wenn Sie Stufe 3 einstellen, startet der Ventilator mit Stufe 3 und arbeitet in der Funktion „Natürlich“. Nach einer halben Stunde schaltet er auf Stufe 2 um und arbeitet in der Funktion „Natürlich“. Nach einer weiteren halben Stunde schaltet er auf Stufe 1 um und arbeitet erneut in der Funktion „Natürlich“. Er wird dann mit dieser Geschwindigkeit weiterlaufen.

Turbo

Der Ventilator bläst konstant mit einer besonders hohen Geschwindigkeit.

ZEITSCHALTUHR



Drücken Sie die Timertaste, um den Timer auf maximal 8 Stunden einzustellen. Durch Drücken der Taste erhöhen Sie die Zeit. Das LED-Display zeigt die gewählte Zeit an.

- Drücken Sie diese Taste einmal, um den Timer auf 1 Stunde einzustellen.
- Drücken Sie diese Taste zweimal, um den Timer auf 2 Stunden einzustellen.
- Drücken Sie diese Taste dreimal, um den Timer auf 4 Stunden einzustellen.
- Drücken Sie diese Taste viermal, um den Timer auf 8 Stunden einzustellen.
- Drücken Sie diese Taste ein fünftes Mal, um den Timer wieder auszuschalten.

Danach schaltet sich der Ventilator automatisch aus.

OSZILLATION



Drücken Sie diese Taste, um die Drehbewegung ein- oder auszuschalten. Beim Drehen bewegt sich das Gerät abwechselnd nach links und rechts, um die Luft besser zu verteilen.

TASTE ZUM AUSSCHALTEN DES AKUSTISCHEN SIGNALS



Drücken Sie „MUTE“, um das akustische Signal, das das Gerät bei jeder Einstellung erzeugt, auszuschalten. Wenn Sie diese Funktion aktivieren, gibt das Gerät kein akustisches Signal aus. Das entsprechende Symbol erscheint auf dem Display und zeigt an, dass diese Funktion eingeschaltet wurde. Drücken Sie erneut auf „MUTE“, um diese Funktion wieder einzuschalten.

Sie können diese Einstellung nur mit der Fernbedienung vornehmen.

REINIGUNG UND WARTUNG

- Dieses Gerät ist wartungsarm. Reparieren Sie den Ventilator niemals selbst, sondern lassen Sie ihn bei einem Defekt von einem qualifizierten Fachmann kontrollieren und/oder reparieren.
- Bevor Sie den Ventilator montieren oder reinigen, müssen Sie den Stecker aus der Steckdose ziehen.
- Halten Sie die Rückseite des Motorsegments frei von Staub und anderen Materialien. Dadurch ermöglichen Sie eine freie Luftzirkulation im Motor. Demontieren Sie den Ventilator nicht, um Staub aus dem Motorsegment zu entfernen.
- Reinigen Sie das Äußere des Geräts mit einem weichen, feuchten Tuch.
- Achten Sie darauf, dass kein Wasser in das Motorsegment des Geräts gelangt.

⚠ Tauchen Sie das Gerät, das Kabel oder den Stecker auf keinen Fall in Wasser oder andere Flüssigkeiten.

⚠ Keine aggressiven oder scheuernden Reinigungsmittel verwenden.

PROBLEME UND LÖSUNGEN

PROBLEME	LÖSUNGEN
Die Fernbedienung funktioniert nicht.	<ul style="list-style-type: none"> • Die Reichweite beträgt etwa 5 Meter. Richten Sie die Fernbedienung auf das Bedienfeld. • Prüfen Sie, ob der Isolierstreifen der Batterie entfernt wurde. • Vergewissern Sie sich, dass eine ausreichend geladene CR2025-Batterie korrekt in die Fernbedienung eingelegt ist.
Der Säulenventilator ist nicht stabil (oder schräg).	<ul style="list-style-type: none"> • Prüfen Sie, ob das Kabel in der Aussparung des Sockels liegt. • Überprüfen Sie, ob die Schraube gerade auf den Sockel geschraubt und ausreichend angezogen ist.

RICHTLINIEN



Dieses Symbol auf dem Produkt oder seiner Verpackung weist darauf hin, dass dieses Produkt nicht als normaler Haushaltsabfall zu behandeln ist, sondern an einem Sammelpunkt für das Recycling von elektrischen und elektronischen Geräten abgegeben werden muss. Durch Ihren Beitrag zum korrekten Entsorgen dieses Produkts schützen Sie die Umwelt und die Gesundheit Ihrer Mitmenschen. Umwelt und Gesundheit werden durch falsches Entsorgen gefährdet. Weitere Informationen über das Recycling dieses Produkts erhalten Sie von Ihrem Rathaus, Ihrer Müllabfuhr oder dem Geschäft, in dem Sie das Produkt gekauft haben.



Das Verpackungsmaterial ist wiederverwertbar. Entsorgen Sie die Verpackung umweltgerecht und führen Sie sie der Wertstoffsammlung zu.



HERAUSNEHMBARE BATTERIE

Das Gerät wird mit einer Batterie betrieben, die auch nach Gebrauch nicht über den Hausmüll entsorgt werden darf. Sie können das Gerät zu einer Sammelstelle für Elektro-Altgeräte (Recupel) in Ihrer Nähe bringen (Wertstoffhof, Fachgeschäft etc.). Batterien enthalten Stoffe, die gesundheits- und umweltgefährdend sind.

Entfernen Sie die Batterie vor der Entsorgung aus dem Gerät, wie in diesem Handbuch beschrieben. Recyceln Sie die Batterie gemäß den örtlichen Gesetzen und Vorschriften. Durchstechen Sie die Batterie niemals und setzen Sie sie keinen hohen Temperaturen aus; die Batterie könnte explodieren.



Dieses Gerät entspricht allen europäischen Sicherheits-, Gesundheits- und Umweltschutzanforderungen.

Die EU-Erklärung für dieses Gerät kann jederzeit unter info@linea2000.be angefordert werden.

WARRANTY

Dear Customer,

Thank you for your confidence in DOMO. We do hope you enjoy your new purchase.

Before reaching you, all our products undergo a strict quality inspection. Should you still encounter problems with your appliance, then we are truly sorry and will do everything possible to resolve the situation quickly. Do not hesitate to contact our customer service.

Our staff will do all they can to help you!



+32 14 21 71 91



info@linea2000.be

Monday - Thursday: 8.30 - 12.00 and 13.00 - 17.00

Friday: 8.30 - 12.00 and 13.00 - 16.30

This device has a warranty period of 2 years from the date of purchase. During this warranty period, the distributor will assume responsibility for any defects that can be shown to be the result of material, construction or manufacturing errors. Such defects will be remedied by repair or replacement of the device. The 2-year warranty period will be suspended during the repair period and will continue after the repair has taken place for the remaining duration of the warranty period. The warranty will be honoured if proof of purchase clearly showing the date of purchase is provided. If your device becomes defective within the 2-year warranty period, please return it with your proof of purchase to the store you purchased it from or follow the procedure of the relevant webshop if you bought it online.

The warranty does not cover damage to the device, accessories or parts caused by:

- normal wear and tear from use;
- non-compliance with the instructions for use, maintenance and cleaning in the manual;
- incorrect connection, e.g. electrical voltage too high;
- incorrect, heavy-handed or abnormal use;
- repairs or alterations carried out by the consumer or unauthorised third parties;
- use of parts or accessories not recommended nor supplied by the distributor.

SAFETY INSTRUCTIONS

When using electrical appliances, basic safety precautions should always be taken, including the following. Any injury or damage caused by failure to comply with these rules are at your own risk. Neither the manufacturer, importer, or the supplier may be held liable.

- Read all instructions carefully.
- Make sure all packaging materials and promotional stickers have been removed before using the appliance for the first time. Make sure children cannot play with the packaging materials.
- This appliance is only suitable for use in domestic and similar environments, such as:
 - staff kitchen areas in shops, offices and other working environments;
 - farm houses;
 - by clients in hotels, motels and other residential type environments;
 - bed and breakfast type environments.
- Children should be supervised to ensure that they do not play with the appliance.
- This appliance can be used by children aged from 16 years and above and persons with reduced physical, sensory or mental capabilities or lack of experience and knowledge if they have been given supervision or instruction concerning use of the appliance in a safe way and understand the hazards involved.
- Children shall not play with the appliance.
- Cleaning and user maintenance shall not be made by children unless they are older than 16 or supervised.
- Keep the appliance and its cord out of reach of children younger than 16 years.
- All repairs should be carried out by the manufacturer or its aftersales service.

ELECTRICAL WARNINGS

- In order to avoid a hazard this appliance must not be supplied through an external switching device, such as a timer or a

separate remote control, or connected to a circuit that is regularly switched on and off by the utility.

- The appliance must be disconnected from its power source when not in use, during service and when replacing parts. If present, first turn all the buttons to the 'off' position, then pull the plug out of the socket by grasping the plug itself. Never pull the cord or appliance to remove the plug from the socket.
- Before use, check carefully that the electric tension and frequency of the power net at your home match the indications on the rating label of the appliance.
- The appliance must be plugged into an appropriate outlet that is installed in accordance with local installation regulations.
- Do not let the power supply cord hang over the edge of a counter, or touch hot surfaces.
- Keep the power cord away from hot parts and don't cover the appliance.
- Unwrap the cord completely to prevent overheating of the cord. Do not allow the power cord supply to run underneath or around the unit.
- For safety reasons, never use the appliance if the cord, plug, or appliance itself is damaged, or after a malfunction of the appliance. Return the appliance to the DOMO Service Department or its service agent for examination, repair, or electrical or mechanical adjustment. Do not try to repair the appliance yourself.

⚠ INSTALLATION

- Do not place near flammable materials, gases or explosives.
- Do not use or store this appliance outdoors.
- Always use the appliance on a steady, dry and level surface.
- Never place this appliance near a gas stove or electrical stove or in a place where it may come into contact with a warm appliance.

⚠ USE

- Do not use this appliance for other than intended use.
- Never leave the appliance unattended while it is functioning.
- Do not operate the appliance with wet hands.

- The use of accessories that are not recommended or sold by the manufacturer can cause fire, electrical shock or injuries. Only use the utensils delivered with the appliance.

⚠ CLEANING AND MAINTENANCE

- To protect against electrical shock or burns, do not immerse unit, cord, or plug in water or other liquid.
- Failure to maintain this appliance in a clean condition could adversely affect the life of the appliance and possibly result in a hazardous situation.

⚠ PRODUCT-SPECIFIC WARNINGS

- Do not insert any objects into the fan, as this may cause electric shock, injuries or damage to the appliance. Do not block or tamper with the fan when it is operating.
- Do not use this fan in any wet or humid areas. Do not place the fan too close to a bath tub or any other water container.
- Do not use the fan in an area with high humidity, a temperature higher than 40°C, or a dusty environment.
- Do not point the fan at people for long periods, especially the elderly, children, or the sick.
- Do not hang or install this fan on a wall or ceiling.
- Unplug the adapter from the appliance before moving it.
- Under extreme circumstances, there could be leakage of the battery.
 - If the liquid from the battery comes into contact with the skin, remove all contaminated clothing and immediately wash the skin profusely with soap and water or take a shower. Contact a physician immediately if you continue to feel a burning sensation.
 - If the liquid comes into contact with the eyes, rinse abundantly with water for at least 15 minutes until the irritation subsides and contact a doctor immediately.
 - When inhaling any fumes that were released, immediately move into the fresh air and take a deep breath in and out. Contact a doctor immediately if you experience shortness of breath, dizziness, or headaches.

- If a battery or the liquid from a battery is swallowed, seek medical assistance immediately. Try not to induce vomiting and do not eat or drink anything.

SAVE THESE INSTRUCTIONS FOR FUTURE REFERENCE

All images and descriptions in this manual are purely indicative and may differ slightly from the actual device.

PARTS

1. Control panel
2. LED display
3. Air outlet
4. Base
5. Handle and storage for remote control
6. Remote control

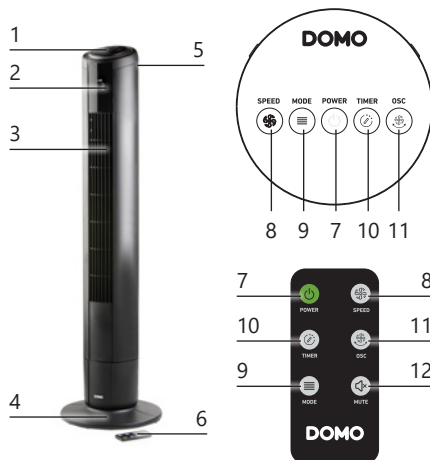

CONTROL PANEL/REMOTE CONTROL

7. On/Off button
8. Fan speed
9. Function button
10. Timer
11. Oscillation
12. Button to mute alarm sound

BEFORE THE FIRST USE

- Remove all packaging materials and any promotional stickers.
- Clean the outside of the device with a soft damp cloth.

ASSEMBLY

1. Turn the fan upside down and put it on a soft surface, so that the control panel can not get damaged.
2. Click the 2 parts of the base together. Guide the cord through the recess in the base.
3. Ensure correct placement of the base on the fan such that the screw points of the base match the provisions on the fan.
4. Attach the base to the fan with the screws provided. Guide the cord to the side and fasten it by using the provided fixation points of the base.
5. Turn the fan upside down again. The appliance is now ready for use.

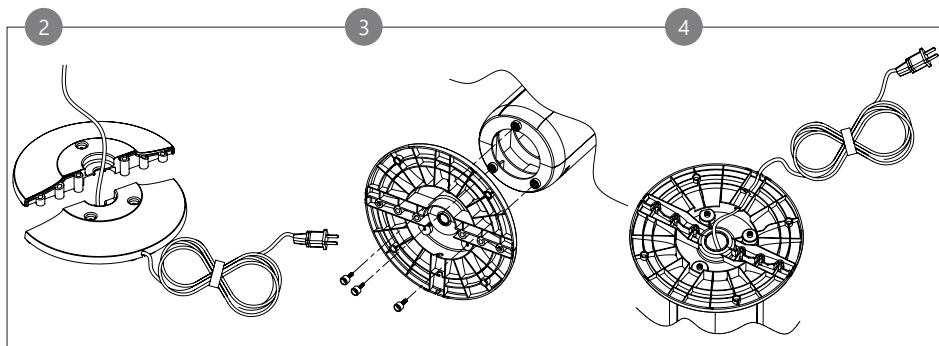

REMOTE CONTROL

Before using the appliance with the remote control, a coin cell battery (CR2025) must be placed in the remote control. Follow the instructions below.

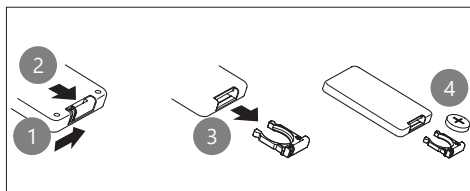

- The battery CR2025 is included.
- The remote control has a range of 5 metres.
- Remove the battery insulation strip from the remote control battery holder.

⚠ Remove the battery from the remote, when you won't use it for a longer period of time. (more than two months)

⚠ Recycle used batteries correctly.

USE

- Place the fan on a flat, stable surface.
- Plug the power cord into a socket. A beep indicates that the device is in standby mode.
- You can control the fan from the control panel or with the remote control. A beep sounds for each press of a button and a symbol lights up on the LED display to indicate that the desired setting has been made. If you have not pressed a button for about 25 seconds, the LED display turns off. Press any button to turn the LED display back on.

ON/OFF BUTTON



Press this button to turn the device on or off. The LED display lights up. The fan starts working at the lowest speed or at the last set speed. You can tell from the symbols visible on the LED display.

FAN SPEED



Press this button to set the speed as desired. Each press of the button will increase the speed. The fan has 5 speeds. The selected speed is indicated on the LED display.

FUNCTION BUTTON



There are 4 different modes, which you can select by pressing the MODE button. The selected mode will be indicated on the LED display.

Normal

The fan will operate at a constant speed, namely the speed that you have selected. Select one of five speeds.

Natural

The fan simulates a natural, cool breeze. The different speeds are alternated, interrupted by breaks in which the fan does not operate for a moment. You determine the maximum speed present in the airflow based on the selected ventilation rate.

Sleep

This mode is a copy of the natural mode but the fan will decrease in maximum speed every half hour, eventually settling on speed 1.

EXAMPLE: If you select speed 3, the fan will start at speed 3 and cycle through the 'natural' function. After half an hour, it will switch to speed 2 and cycle through the natural function. Another half-hour later, it will switch to speed 1 and cycle through the natural function. The fan will settle on this speed.

Turbo

The fan blows at a constant, extra high speed.

TIMER



Press the timer button to set the timer to a maximum of 8 hours. Each press of the button will increase the time. The LED display shows the selected time.

- Press this button once to set the timer for 1 hour.
- Press this button twice to set the timer for 2 hours.
- Press this button three times to set the timer for 4 hours.
- Press this button four times to set the timer for 8 hours.
- Press this button a fifth time to turn off the timer.

Afterwards, the fan switches itself off automatically.

OSCILLATION



Press this button to turn the oscillation on or off. With oscillation, the device rotates alternately to the left and to the right to distribute the air better.

BUTTON TO MUTE ALARM SOUND





Press "MUTE" to turn off the sound the device makes in any setting. If you enable this function, the appliance will not emit a sound. A symbol appears on the display to show that the mode is activated. Press MUTE again to switch off the function.

This setting is only available from the remote control.

CLEANING AND MAINTENANCE

- This fan requires very little maintenance. Never try to repair the fan yourself. If it is defective, have it checked and/or repaired by a qualified person.
- Prior to assembling the fan or cleaning it, remove the plug from the outlet.
- Keep the rear grill free of dust and other substances in order to allow free circulation of the air around the motor. Do not disassemble the fan to remove dust from the motor.
- You may clean the exterior of the machine with a soft moist cloth.
- Make sure that no water gets into the motor of the machine.

 Do not immerse unit, cord, or plug in water or other liquid.

 Never use aggressive or abrasive cleaning agents.

PROBLEMS AND SOLUTIONS

PROBLEMS	SOLUTIONS
The remote control is not working.	<ul style="list-style-type: none">• The range is about 5 metres. Point the remote control towards the control panel.• Make sure that the battery insulation strip has been removed.• Make sure a sufficiently charged CR2025 battery is correctly inserted in the remote control.
The column fan is not stable (or at an angle).	<ul style="list-style-type: none">• Check that the cord is positioned in the recess of the base.• Check that the screws are screwed straight onto the base and are tightened sufficiently.

GUIDELINES



This symbol on the product or on its packaging indicates that this product may not be treated as household waste. Instead it must be brought to the applicable collection point for recycling of electrical and electronic equipment. By ensuring this product is disposed of correctly, you will help prevent potential negative consequences for the environment and human health, which could otherwise be caused by inappropriate waste handling of this product. For more detailed information about recycling of this product, please contact your local city office, your household waste disposal service or the shop where you purchased the product.



The packaging is recyclable. Please treat the packaging ecologically.



REMOVABLE BATTERY

The appliance is battery-operated, and the battery must not be disposed of with household waste, even after use. You can take the appliance to a collection point for discarded electrical appliances (Recupel) in your neighbourhood (container park, specialist shop, etc.). Batteries contain substances that are dangerous to human health and to the environment.

Remove the battery from the appliance before disposal as described in this manual. Recycle the battery in accordance with local laws and regulations. Never pierce the battery or expose it to high temperatures; this may cause the battery to explode.



This appliance conforms to all European requirements in the areas of safety, health, and environmental protection.

The EU declaration concerning this appliance can be requested at any time from info@linea2000.be

GARANTIA

Estimado cliente,

Muchas gracias por depositar su confianza en DOMO.

Esperamos que disfrute de su nueva compra.

Todos nuestros productos se someten a un estricto control de calidad antes de llegar a sus manos. Si, a pesar de todo, experimenta algún problema con su dispositivo, lo lamentamos sinceramente y estamos dispuestos a solucionarlo lo antes posible.

No dude en ponerse en contacto con el servicio de atención al cliente de la tienda donde lo compró. Harán todo lo posible por ayudarle.

Esta unidad tiene un periodo de garantía de 2 años a partir de la fecha de compra. Durante este período de garantía, el distribuidor asumirá la responsabilidad de los defectos que se demuestre que tienen su origen en defectos de material, construcción o fabricación. Estos defectos se subsanarán mediante la reparación o sustitución del aparato. El período de garantía de 2 años se suspenderá durante el período de reparación y luego continuará durante el resto del período de garantía. La garantía se concede sobre la base del justificante de compra, donde figura claramente la fecha de adquisición. Si detecta que su aparato es defectuoso dentro del periodo de garantía de 2 años, puede llevarlo a la tienda donde lo compró junto con el justificante de compra, o seguir el procedimiento de la tienda web correspondiente si se trata de una compra en línea.

La garantía no cubre los daños al aparato, accesorios o piezas causados por:

- desgaste normal debido al uso;
- incumplimiento de las instrucciones de funcionamiento, mantenimiento y limpieza del manual;
- conexión incorrecta, por ejemplo, voltaje demasiado alto;
- uso incorrecto, abusivo o anormal;
- reparaciones o manipulaciones efectuadas por el consumidor o por terceros no autorizados;
- uso de piezas o accesorios no recomendados o suministrados por el distribuidor.

INSTRUCCIONES DE SEGURIDAD

Quando utilice aparatos eléctricos, se deben seguir las instrucciones de seguridad mencionadas a continuación. Los accidentes o los daños ocasionados por el no seguimiento de estas normas son su propia responsabilidad. Ni el fabricante, ni el importador ni el distribuidor pueden ser considerados responsables a este respecto.

- Lea detenidamente estas instrucciones.
- Antes del primer uso retire todos los materiales de embalaje y etiquetas promocionales. Asegúrese de que los niños no puedan jugar con el material de embalaje.
- Este equipo solo es apto para su uso en un entorno doméstico y en entornos similares como:
 - Zona de cocina para el personal de tiendas, oficinas y otros entornos profesionales similares.
 - Granjas.
 - Habitaciones de hoteles y moteles, y otros entornos de carácter residencial.
 - Habitaciones de invitados o similares.
- Supervise en todo momento a los niños para que no jueguen con el aparato.
- Este aparato puede ser utilizado por niños de 16 años o más, personas con discapacidad física o sensorial, o personas con capacidad mental limitada o falta de experiencia o conocimiento, siempre, y en tanto en cuanto, dichas personas estén vigiladas o hayan recibido instrucciones sobre el uso del aparato de manera segura y conozcan los peligros del uso del mismo.
- Los niños no deben jugar con el aparato.
- El mantenimiento y la limpieza del dispositivo no deben ser realizados por niños, a menos que tengan 16 años o más o estén supervisados por un adulto.
- Mantenga el aparato fuera del alcance de los niños.
- Todas las reparaciones aparte del mantenimiento ordinario de la unidad deben ser efectuadas por el fabricante o por su servicio post-venta.

⚠ ADVERTENCIAS ELÉCTRICAS

- Para evitar peligros, el aparato no debe ser controlado con un dispositivo externo, como un temporizador externo o un mando a distancia separado, ni debe conectarse a una red que se encienda y se apague con frecuencia.
- Saque el enchufe de la toma de corriente cuando no use el aparato, antes de montar o desmontar piezas y antes de limpiarlo. Si los hubiera, gire primero todos los botones a la posición de apagado y, después, desenchufe el equipo de la corriente eléctrica. No tire nunca del cable de alimentación para sacar el enchufe de la toma de corriente.
- Antes de utilizarlo, asegúrese de que el voltaje indicado en el aparato se corresponde con el voltaje de la red eléctrica de su hogar.
- El aparato siempre se debe conectar a una toma de corriente instalada de acuerdo con las normas locales de instalación.
- No deje que el cable de alimentación cuelgue sobre superficies calientes o sobre el borde de una mesa o encimera.
- Mantenga el cable eléctrico lejos de las piezas calientes y no cubra el aparato.
- Desenrolle el cable de alimentación completamente para evitar el sobrecalentamiento del mismo. No permita que el cable de alimentación cuelgue por debajo o alrededor del aparato.
- Para evitar riesgos, nunca use el equipo si el cable de alimentación o el enchufe están dañados, si el aparato no funciona correctamente o si está dañado. En el caso de que el aparato esté dañado, llévelo al servicio de postventa de DOMO o al centro de servicio cualificado más cercano para su inspección, reparación o para realizar ajustes eléctricos/mecánicos. Nunca intente reparar el aparato por su cuenta.

⚠ INSTALACIÓN

- No coloque nunca el aparato cerca de materiales inflamables, gases o explosivos.
- No utilice el aparato al aire libre.
- Coloque siempre el aparato sobre una superficie firme, horizontal y seca.

- No encienda nunca el aparato cerca de una estufa de gas o eléctrica, ni en un lugar donde pueda entrar en contacto con un horno eléctrico o con otro aparato caliente.

⚠ USO

- Utilice el aparato únicamente para el fin para el que está destinado.
- No deje nunca sin vigilancia un aparato en marcha.
- No utilice el aparato con las manos mojadas.
- El uso de accesorios no recomendados o vendidos por el fabricante puede causar incendios, descargas eléctricas o lesiones. Solo debe utilizar los accesorios que se suministran con el aparato.

⚠ LIMPIEZA Y MANTENIMIENTO

- Nunca sumerja el aparato, el cable de alimentación o el enchufe en agua o en cualquier otro líquido. Esto evitará choques eléctricos o incendios.
- Si no se realiza un correcto mantenimiento del aparato, la vida útil del aparato se reducirá drásticamente y se podrían producir situaciones peligrosas.

⚠ ADVERTENCIAS ESPECÍFICAS DEL PRODUCTO

- No inserte objetos en el ventilador, ya que esto podría ocasionar choques eléctricos y heridas, u ocasionar daños en el dispositivo. No bloquee ni obstaculice el ventilador cuando está en funcionamiento.
- No use este ventilador en lugares que están mojados o húmedos. No coloque el dispositivo cerca de una bañera o de otro recipiente con agua.
- No utilice el ventilador en un espacio con mucha humedad, con una temperatura superior a 40 °C o en un entorno polvoriento.
- No apunte el ventilador a personas durante periodos prolongados, especialmente ancianos, niños o enfermos.
- No cuelgue ni monte este ventilador en la pared ni en el techo.
- Desenchufe el adaptador del aparato antes de moverlo.
- Bajo condiciones extremas se podrían producir fugas en la batería.

- Si el líquido de la batería entra en contacto con la piel, quítese toda la ropa contaminada y enjuáguese inmediatamente la piel con abundante agua y jabón o dúchese. Consulte inmediatamente a un médico si persiste la sensación de quemazón.
- Si el líquido entra en contacto con los ojos, lávelos con abundante agua durante al menos 15 minutos hasta que desaparezca la irritación y consulte inmediatamente a un médico.
- Al inhalar los vapores liberados, váyase inmediatamente hacia fuera al aire fresco e inhale y exhale profundamente. Consulte inmediatamente a un médico si experimenta dificultad para respirar, mareos o dolor de cabeza.
- Si se ingiere una pila o el líquido de una pila, consulte inmediatamente a un médico. Procure no provocar el vómito y no coma ni beba nada.

CONSERVE ESTAS INSTRUCCIONES PARA CONSULTARLAS POSTERIORMENTE

Todas las imágenes y descripciones de este manual son meramente indicativas y pueden diferir ligeramente del dispositivo real.

PIEZAS

1. Panel de control
2. Pantalla led
3. Rejilla de ventilación
4. Base
5. Empuñadura con soporte para el mando a distancia
6. Mando a distancia

PANEL DE CONTROL/ MANDO A DISTANCIA

7. Botón de encendido/apagado
8. Velocidad de ventilación
9. Botón de función
10. Temporizador
11. Oscilación
12. Botón para desactivar la señal acústica

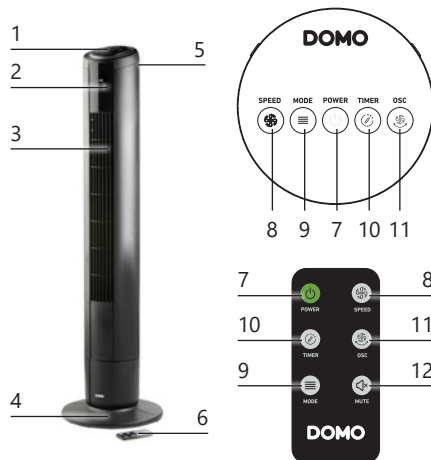

ANTES DEL PRIMER USO

- Retire todos los materiales de embalaje y, en su caso, los adhesivos promocionales.
- Puede limpiar el exterior del aparato con un paño suave y húmedo.

MONTAJE

1. Gire el ventilador hacia abajo sobre una superficie suave, con el fin de que el panel de control no se pueda dañar.
2. Encaje las dos partes de la base. Pase el cable por el hueco en la base.
3. Coloque la base correctamente sobre el ventilador, de modo que los puntos de atornillado de la base coincidan con las disposiciones del ventilador.
4. Fije la base al ventilador con los tornillos incluidos. Guíe el cable hacia un lado y sujételo en los puntos de fijación previstos para ello en la base.
5. Vuelva a girar el aparato. El aparato ya está listo para su uso.

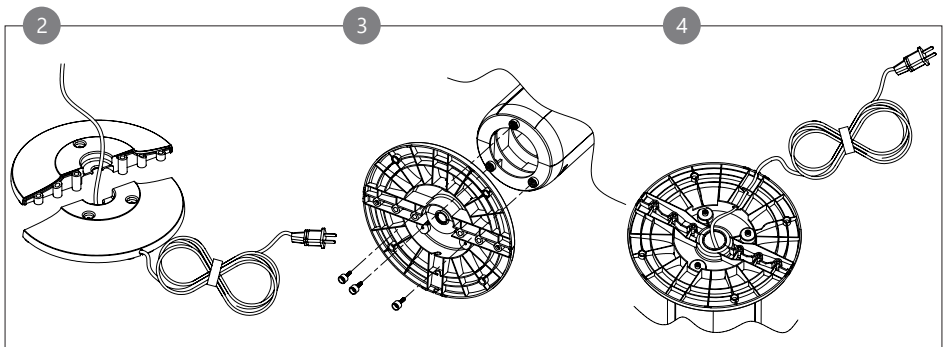

MANDO A DISTANCIA

Antes de utilizar el dispositivo con mando a distancia, primero debe colocar una pila de botón (CR2025) en el mando a distancia. Esto se hace siguiendo las instrucciones indicadas a continuación.

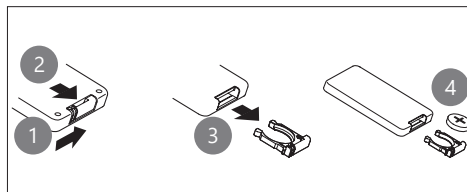

- Batería CR2025 incluida.
- El mando a distancia tiene un alcance de 5 metros.
- Retire la tira aislante del compartimento de pilas del mando a distancia.

⚠ Retire las pilas del mando a distancia si no va a utilizarlo durante un período de tiempo prolongado (más de 2 meses).

⚠ Las pilas usadas se deben reciclar adecuadamente.

USO

- Coloque el ventilador sobre una superficie estable y plana.
- Introduzca el cable en la toma de corriente. Una señal sonora indica que el aparato se encuentra en modo de espera.
- Puede controlar el ventilador a través del panel de control o con el mando a distancia. Cada vez que se apriete el botón, el aparato emitirá una señal sonora y se iluminará un símbolo en la pantalla led para indicar que se ha realizado el ajuste deseado. Si no ha pulsado ningún botón durante unos 25 segundos, la pantalla led se apagará. Pulse cualquier botón para volver a encender la pantalla led.

BOTÓN DE ENCENDIDO/APAGADO



Pulse este botón para apagar o encender el aparato. Se encenderá la pantalla led. El ventilador empezará a funcionar en la velocidad más baja o en la última velocidad configurada. Podrá comprobarlo con los símbolos que se ven en la pantalla led.

VELOCIDAD DE VENTILACIÓN



Pulse este botón para ajustar la velocidad deseada. Cada vez que pulse el botón aumentará la velocidad. El ventilador tiene 5 velocidades. La velocidad seleccionada se indica en la pantalla led.

BOTÓN DE FUNCIÓN



Hay 4 funciones diferentes que puede seleccionar presionando en el botón MODE. La función seleccionada se indica en la pantalla led.

Normal

El ventilador sopla a una velocidad constante, es decir, a la velocidad que usted ha ajustado. Puede seleccionar una de las cinco velocidades.

Natural

El ventilador simula una brisa natural. Las diferentes velocidades se intercalan, interrumpidas por pausas durante las cuales el ventilador no sopla temporalmente. Usted mismo podrá elegir la velocidad máxima de la brisa en función de la velocidad de ventilación seleccionada.

Sleep

Este modo es una copia del modo natural pero el ventilador disminuirá su velocidad máxima cada media hora, continuando finalmente soplando a la velocidad 1.

EJEMPLO: Si elige la velocidad 3, el ventilador arrancará a la velocidad 3 para pasar después a la función «natural». Al cabo de media hora, pasará a la velocidad 2 y realizará su función natural. Otra media hora después, cambiará a la velocidad 1 y de nuevo el aparato pasará a realizar la función natural. A esta velocidad, seguirá soplando.

Turbo

El ventilador soplará constantemente a una velocidad muy alta.

TEMPORIZADOR



Pulse el botón del temporizador para configurarlo hasta un máximo de 8 horas. Cada vez que pulsa el botón incrementa el tiempo. La pantalla led mostrará la duración seleccionada.

- Pulse este botón una vez para ajustar el temporizador para 1 hora.

- Pulse este botón una vez para ajustar el temporizador para 2 horas.
- Pulse este botón una vez para ajustar el temporizador para 4 horas.
- Pulse este botón una vez para ajustar el temporizador para 8 horas.
- Pulse una quinta vez este botón para volver a desactivar el temporizador.

Una vez finalizado este tiempo, el ventilador se apagará automáticamente.

OSCILACIÓN



Pulse este botón para activar o desactivar la oscilación. Con la oscilación, el aparato girará alternativamente a izquierda y derecha para distribuir mejor el aire.

BOTÓN PARA DESACTIVAR LA SEÑAL ACÚSTICA



Pulse «MUTE» para desactivar la señal acústica que emite el aparato tras cada ajuste. Si activa esta función, el aparato no emitirá ninguna señal acústica. En la pantalla aparece el símbolo correspondiente indicando que esta función está activada. Vuelva a pulsar «MUTE» para desactivar esta función.

Este ajuste sólo se puede configurar con el mando a distancia.

LIMPIEZA Y MANTENIMIENTO

- Este aparato requiere poco mantenimiento. Nunca intente reparar el ventilador por su cuenta. En caso de avería, encargue su inspección y/o reparación a una persona cualificada.
- Antes de montar o limpiar el ventilador, el enchufe se debe retirar de la toma de corriente.
- Mantenga el lado posterior de la parte del motor libre de polvo y de otros materiales con el fin de permitir una libre circulación del aire alrededor del motor. No desmonte el ventilador para eliminar el polvo de la unidad de motor.
- Puede limpiar el exterior del aparato con un paño húmedo suave.
- Asegúrese de que no entra agua en el compartimento del motor de la unidad.

Nunca sumerja el aparato, el cable de alimentación o el enchufe en agua o en cualquier otro líquido.

Nunca use productos de limpieza abrasivos o agresivos.

PROBLEMAS Y SOLUCIONES

PROBLEMAS	SOLUCIONES
El mando a distancia no funciona.	<ul style="list-style-type: none"> • El alcance es de unos 5 metros. Dirija el mando a distancia hacia el panel de control. • Compruebe que se ha retirado la tira aislante del compartimento de pilas. • Asegúrese de que una pila CR2025 suficientemente cargada esté correctamente insertada en el mando a distancia.

PROBLEMAS	SOLUCIONES
El ventilador de la columna no es estable (o está inclinado).	<ul style="list-style-type: none"> • Compruebe que el cable está en el hueco de la base. • Compruebe que el tornillo está bien enroscado en la base y suficientemente apretado.

DIRECTRICES



El símbolo en el producto o en el embalaje indica que este producto no puede ser tratado como residuo doméstico. Se debe llevar a un lugar en el que se reciclan equipos eléctricos y electrónicos. Si se asegura de que este producto se desecha correctamente, usted ayudará a evitar posibles consecuencias negativas para las personas y el medio ambiente que serían causados por un tratamiento de residuos inadecuado. Para obtener información más detallada sobre el reciclaje de este producto, póngase en contacto con su ayuntamiento, o con la empresa o departamento responsable del servicio de recogida de basura doméstica, o con la tienda donde adquirió el producto.

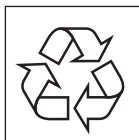

El material de embalaje es reciclable. Trate el embalaje de una manera medioambientalmente responsable.



BATERÍA EXTRAÍBLE

El aparato funciona con una batería (o, en su caso, con una o varias pilas) que, incluso después de su uso, no se puede(n) eliminar con la basura doméstica. Puede llevar el aparato a un punto de recogida de aparatos eléctricos desechados (Recupel) en su zona (punto limpio, tienda especializada, etc.). Las baterías contienen sustancias peligrosas para la salud humana y para el medio ambiente.

Retire la batería del aparato antes de desecharlo, tal y como se describe en este manual. Recicle la batería de acuerdo con las normas y disposiciones locales vigentes. Nunca perforo la batería ni la exponga a altas temperaturas, ya que la batería podría explotar.



Este aparato cumple todos los requisitos europeos de seguridad, salud y protección del medio ambiente.

Puede solicitar la declaración UE de este dispositivo a info@linea2000.be en todo momento.

GARANZIA

Gentile cliente,

grazie di cuore per la fiducia accordata a DOMO.

Ci auguriamo che il tuo nuovo acquisto sarà di tuo gradimento.

Tutti i nostri prodotti sono sottoposti a un rigoroso controllo di qualità prima di arrivare a casa tua. Tuttavia, se si dovessero verificare problemi con l'apparecchio, ce ne rammarichiamo vivamente e provvederemo a risolverli il prima possibile.

Non esitare a contattare il servizio clienti del negozio di acquisto. Faranno tutto il possibile per assisterti!

Questo apparecchio è coperto da una garanzia di 2 anni a partire dalla data di acquisto. Durante questo periodo di garanzia, il distributore si assume la responsabilità per i difetti dimostrabilmente riconducibili al materiale, alla costruzione o alla fabbricazione. Questi difetti saranno eliminati mediante riparazione o sostituzione dell'apparecchio. Il periodo di garanzia di 2 anni verrà sospeso durante la riparazione e riprenderà successivamente per la durata residua della garanzia. La garanzia viene concessa sulla base della ricevuta sulla quale è chiaramente indicata la data di acquisto. Qualora l'apparecchio risulti difettoso durante il periodo di garanzia di 2 anni, è possibile portarlo presso il negozio di acquisto insieme alla relativa ricevuta o seguire la procedura del negozio online responsabile se è stato acquistato online.

La garanzia non copre i danni all'apparecchio, agli accessori o alle parti causati da:

- normale usura dovuta all'uso;
- inosservanza delle istruzioni per l'uso, la manutenzione e la pulizia riportate nel manuale;
- collegamento errato, ad esempio tensione elettrica eccessiva;
- uso scorretto, sconsiderato o anomalo;
- riparazioni o modifiche effettuate dal consumatore o da terzi non autorizzati;
- uso di parti o accessori non raccomandati o forniti dal distributore.

INDICAZIONI DI SICUREZZA

Quando si utilizzano dispositivi elettrici, è necessario tenere presenti le seguenti istruzioni di sicurezza. Gli incidenti o i danni causati dalla mancata osservanza delle presenti istruzioni sono responsabilità dell'utilizzatore. Non possono essere ritenuti responsabili per tali danni né il produttore, né l'importatore, né il fornitore.

- Leggere con attenzione le presenti istruzioni. Conservare le istruzioni per possibili future consultazioni.
- Prima di utilizzare il prodotto, togliere tutti gli imballi e gli eventuali adesivi promozionali. Assicurarsi che i bambini non giochino con gli imballaggi.
- Questo apparecchio è soltanto adatto all'utilizzo in un ambiente domestico e in ambienti simili come:
 - Angoli cottura riservati al personale nei negozi, negli uffici e in altri ambienti professionali
 - Fattorie
 - Camere di alberghi, motel e altre strutture ricettive residenziali
 - Camere per vacanze o ambienti analoghi
- L'apparecchio può essere utilizzato da bambini di età superiore a 16 anni e da persone con ridotte capacità fisiche, sensoriali o mentali, o con mancanza di esperienza o conoscenza, solo se sorvegliati o se hanno ricevuto istruzioni sull'uso sicuro dell'apparecchio e ne comprendono i rischi.
- I bambini non possono giocare con l'apparecchio.
- Le operazioni di pulizia e di manutenzione non devono essere effettuate dai bambini di età inferiore a 16 anni o senza sorveglianza.
- Tenere l'apparecchio fuori dalla portata dei bambini di età inferiore a 16 anni.
- Tutte le riparazioni che non rientrino nella normale manutenzione dell'apparecchio devono essere effettuate dal produttore o dal suo servizio assistenza.

⚠ AVVERTENZE ELETTRICHE

- Per evitare il rischio di incidenti, l'apparecchio non deve essere utilizzato con strumenti esterni, come ad esempio un timer o un sistema di telecomando separato e non deve essere collegato a una rete che viene accesa e spenta in continuazione.
- Togliere la spina dalla presa quando l'apparecchio non è in funzione, prima di montarne o smontarne i componenti e prima di pulirlo. Se presenti, ruotare prima tutti i pulsanti nella posizione 'off' e staccare poi la spina dalla presa, facendo forza sulla spina. Non tirare mai il cavo di collegamento o l'apparecchio per staccare la spina dalla presa di corrente.
- Prima dell'uso, verificare che la tensione indicata sull'apparecchio corrisponda alla tensione della rete elettrica domestica.
- L'apparecchio deve essere sempre collegato a una presa che è installata secondo le norme di installazione locali.
- Non lasciare il cavo di alimentazione penzolante sul bordo del tavolo o della cucina ed evitare che venga a contatto con superfici calde.
- Tenere il cavo di alimentazione lontano da superfici calde e non coprire l'apparecchio.
- Srotolare completamente il cavo di alimentazione per evitare che si surriscaldi. Non lasciare mai il cavo di alimentazione penzolante sotto l'apparecchio.
- Per evitare pericolo, non utilizzare mai l'apparecchio quando il cavo di alimentazione o la spina sono danneggiati, dopo un errore di funzionamento o quando l'apparecchio è danneggiato. Portare l'apparecchio al servizio assistenza post-vendita di DOMO Elektro o al centro assistenza autorizzato più vicino per farlo controllare, riparare o per apportare le necessarie modifiche elettriche o tecniche. Non cercare mai di riparare da soli l'apparecchio.

⚠ INSTALLAZIONE

- Non posizionare mai l'apparecchio vicino a materiali infiammabili, gas o esplosivi.
- Non utilizzare o conservare l'apparecchio all'aperto.
- Utilizzare sempre l'apparecchio su una superficie stabile, asciutta e in piano.

- Non posizionare mai l'apparecchio sopra o vicino a un fornello a gas o elettrico oppure in luoghi in cui possa venire a contatto con apparecchi a elevate temperature.

⚠ UTILIZZO

- Utilizzare l'apparecchio solo per lo scopo per cui è previsto.
- Non fare funzionare l'apparecchio senza sorveglianza.
- Non utilizzare l'apparecchio con le mani bagnate.
- L'utilizzo di accessori non consigliati o non venduti dal produttore può causare incendi, scosse elettriche o lesioni. Utilizzare solo gli accessori forniti insieme all'apparecchio.

⚠ PULIZIA E MANUTENZIONE

- Non immergere mai l'apparecchio, il cavo o la spina in acqua o in altri liquidi. Questo per evitare scosse elettriche o incendi.
- Se l'apparecchio non viene pulito bene, la sua durata di vita può ridursi in modo drastico e possono verificarsi situazioni pericolose.

⚠ SPECIFICHE PRODOTTO AVVERTENZE

- Non inserire nessun oggetto nel ventilatore, perché ciò potrebbe causare scosse elettriche, ferite o danni all'apparecchio. Non ostacolare o bloccare il ventilatore quando è in funzione.
- Non utilizzare il ventilatore in luoghi umidi o bagnati. Non posizionare l'apparecchio vicino alla vasca da bagno o ad altri recipienti contenenti acqua.
- Non utilizzare il ventilatore in un'area ad alta umidità, con una temperatura superiore a 40°C o in un ambiente polveroso.
- Non puntare il ventilatore verso le persone per lunghi periodi, soprattutto anziani, bambini o malati.
- Non appendere o montare questo ventilatore a parete o a soffitto.
- Scollegare l'adattatore dall'apparecchio prima di spostarlo.
- In circostanze estreme, è possibile che la batteria perda il liquido che contiene.
 - Se il liquido della batteria viene a contatto con la pelle, togliere tutti gli indumenti contaminati e sciacquare subito la pelle con acqua e sapone abbondanti oppure fare una doccia. Rivolgersi

immediatamente a un medico se la sensazione di bruciore dovesse persistere.

- Se il liquido viene a contatto con gli occhi, lavarli con abbondante acqua per almeno 15 minuti fino alla scomparsa dell'irritazione e rivolgersi immediatamente a un medico.
- In caso di inalazione dei fumi emessi, andare subito all'aria aperta e inspirare ed espirare profondamente. Rivolgersi immediatamente a un medico in caso di respiro affannoso, vertigini o mal di testa.
- Se si ingerisce una batteria o il relativo liquido, rivolgersi immediatamente a un medico. Non sforzarsi di vomitare e non assumere nulla da bere o mangiare.

CONSERVARE LE ISTRUZIONI PER POSSIBILI FUTURE CONSULTAZIONI

Tutte le immagini e le descrizioni presenti nel manuale sono puramente indicative e possono differire leggermente dall'apparecchio effettivo.

COMPONENTI

1. Pannello di controllo
2. Display LED
3. Griglia di ventilazione
4. Base
5. Maniglia con supporto per il telecomando
6. Telecomando

PANNELLO DI CONTROLLO/ TELECOMANDO

7. Pulsante on/off
8. Velocità di ventilazione
9. Pulsante funzione
10. Timer
11. Oscillazione
12. Pulsante per disattivare il segnale acustico

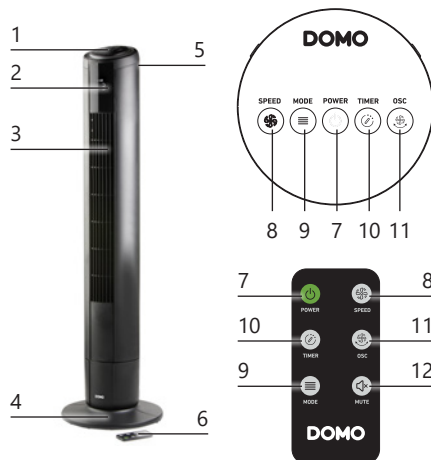

PRIMA DELL'USO

- Rimuovere tutti i materiali di imballaggio ed eventuali adesivi promozionali.
- È possibile pulire la parte esterna dell'apparecchio con un panno morbido e umido.

MONTAGGIO

1. Mettere il ventilatore al contrario su una superficie morbida, in modo da non danneggiare il pannello di controllo.

- Unire le 2 parti della base. Far passare il cavo attraverso l'incavo della base.
- Posizionare correttamente la base sul ventilatore in modo che i punti di avvitamento della base corrispondano alle disposizioni del ventilatore.
- Fissare la base al ventilatore con le viti in dotazione. Guidare il cavo lateralmente e fissarlo negli appositi punti di fissaggio della base.
- Raddrizzare l'apparecchio. L'apparecchio ora è pronto per l'uso.

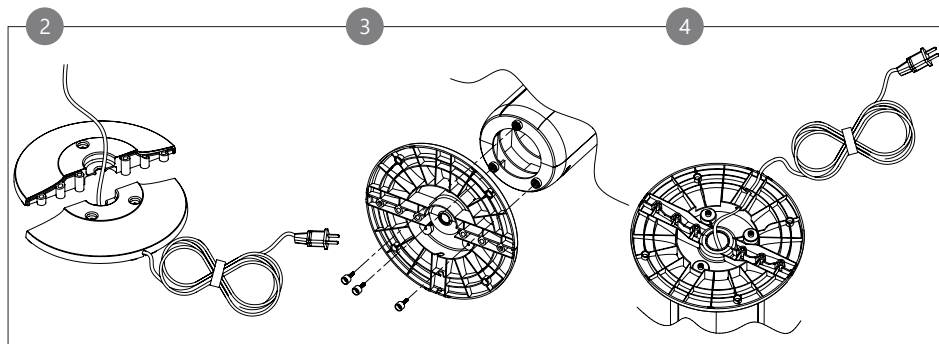

TELECOMANDO

Prima di utilizzare l'apparecchio con il telecomando, è necessario inserire una pila a bottone (CR2025) nel telecomando. Si prega di seguire le istruzioni.

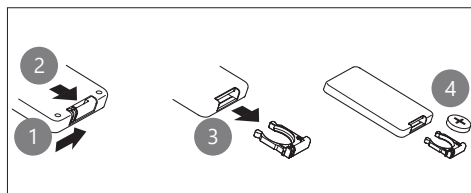

- Le batterie CR2025 incluse.
- Il telecomando ha una portata di 5 metri.
- Rimuovere la striscia isolante della batteria dal portabatteria del telecomando.

⚠ Rimuovere le batterie dal telecomando se quest'ultimo non viene utilizzato per periodi prolungati (più di 2 mesi).

⚠ Le batterie utilizzate vanno riciclate correttamente.

UTILIZZO

- Posizionare il ventilatore su una superficie stabile e piana.
- Inserire la spina nella presa elettrica. Un segnale acustico indica che l'apparecchio è in modalità standby.
- Il ventilatore può essere azionato mediante il pannello di controllo o il telecomando. Quando viene premuto un pulsante, viene emesso un segnale acustico e si accende un simbolo sul display LED per indicare che è stata effettuata l'impostazione desiderata. Se non si preme un pulsante per circa 25 secondi, il display LED si spegne. Premere un pulsante qualsiasi per riaccendere il display LED.

PULSANTE ON/OFF



Premere questo pulsante per accendere e spegnere l'apparecchio. Il display LED si accende. Il ventilatore comincia a girare alla velocità minima o all'ultima velocità impostata. Lo si capisce dai simboli visibili sul display LED.

VELOCITÀ DI VENTILAZIONE



Premere questo pulsante per impostare la velocità desiderata. Ogni volta che si preme il pulsante, la velocità aumenta. Il ventilatore ha 5 velocità. La velocità selezionata è indicata sul display LED.

PULSANTE FUNZIONE



Premendo il pulsante MODE si possono selezionare 4 diverse funzioni. La funzione selezionata viene indicata sul display LED.

Normale

Il ventilatore soffia a velocità costante, ovvero alla velocità impostata dall'utente. È possibile selezionare una delle cinque velocità.

Naturale

Il ventilatore simula una brezza naturale. Le diverse velocità si alternano, intervallate da pause in cui il ventilatore non soffia per un po'. Si sceglie la velocità massima che si verifica nella brezza in base alla velocità di ventilazione selezionata.

Dormire

Questa modalità è una copia della modalità naturale, ma il ventilatore diminuisce la velocità massima ogni mezz'ora, continuando infine a soffiare alla velocità 1.

ESEMPIO: se è stata impostata la velocità 3, il ventilatore si avvierà alla velocità 3 per poi passare alla funzione "naturale". Dopo mezz'ora, passa alla velocità 2 per svolgere la sua funzione naturale. Un'altra mezz'ora dopo, si passa alla velocità 1 e di nuovo l'apparecchio svolge la sua funzione naturale. A questa velocità, continuerà a soffiare.

Turbo

La ventola soffia costantemente ad altissima velocità.

TIMER



Premere il pulsante per impostare il timer fino a un massimo di 8 ore. Ogni volta che si preme il pulsante, si incrementa il tempo. Il display LED visualizza l'ora selezionata.

- Premere il pulsante una volta per impostare il timer su 1 ora.
- Premere il pulsante due volte per impostare il timer su 2 ore.
- Premere il pulsante tre volte per impostare il timer su 4 ore.
- Premere il pulsante quattro volte per impostare il timer su 8 ore.
- Premere il pulsante una quinta volta per spegnere il timer.

Al termine del tempo impostato, il ventilatore si spegne automaticamente.

PULSANTE DI OSCILLAZIONE



Premere questo pulsante per attivare o disattivare l'oscillazione. Con l'oscillazione attivata, l'apparecchio gira verso sinistra e destra per diffondere meglio l'aria.

PULSANTE PER DISATTIVARE IL SEGNALE ACUSTICO





Premere "MUTE" per disattivare il segnale acustico emesso dall'apparecchio a ogni impostazione. Attivando questa funzione, l'apparecchio non emette alcun segnale acustico. Sul display compare il relativo simbolo a indicare che la funzione è attivata. Premere nuovamente "MUTE" per disattivare questa funzione.

È possibile effettuare questa impostazione solo con il telecomando.

PULIZIA E MANUTENZIONE

- Questo apparecchio necessita di poca manutenzione. Non tentare mai di riparare da sé il ventilatore. In caso di guasto, farlo controllare o riparare da una persona qualificata.
- Prima di montare o pulire il ventilatore, accertarsi che la spina non sia collegata a una presa.
- Tenere la parte posteriore del gruppo motore libera da polvere e altri materiali per garantire una libera circolazione di aria attorno al motore. Non smontare il ventilatore per rimuovere la polvere dal gruppo motore.
- È possibile pulire la parte esterna dell'apparecchio con un panno morbido e umido.
- Assicurarsi che non penetri dell'acqua nel gruppo motore dell'apparecchio.

 Non immergere mai l'apparecchio, il cavo o la spina in acqua o in altri liquidi.

 Non utilizzare mai detersivi abrasivi o aggressivi.

PROBLEMI E SOLUZIONI

PROBLEMI	SOLUZIONI
Il telecomando non funziona.	<ul style="list-style-type: none">• Il raggio d'azione è di circa 5 metri. Puntare il telecomando verso il pannello di controllo.• Verificare che la striscia isolante della batteria sia stata rimossa.• Assicurarsi che una batteria CR2025 sufficientemente carica sia inserita correttamente nel telecomando.
Il ventilatore a colonna non è stabile (o inclinato).	<ul style="list-style-type: none">• Verificare che il cavo si trovi nell'incavo della base.• Verificare che la vite sia avvitata dritta sulla base e che sia sufficientemente serrata.

LINEE GUIDA



Il simbolo sul prodotto o sulla confezione indica che esso non deve essere trattato come rifiuto domestico. Deve, al contrario, essere conferito al punto di raccolta predisposto per il riciclo delle apparecchiature elettriche ed elettroniche. Facendo in modo che questo prodotto venga smaltito correttamente aiuterete a prevenire potenziali conseguenze negative per l'ambiente e la salute dell'uomo, che potrebbero essere causate da uno smaltimento non corretto. Per maggiori informazioni sul riciclo di questo prodotto, consultare le autorità comunali, l'azienda o il servizio responsabili della raccolta dei rifiuti domestici o il negozio in cui il prodotto è stato acquistato.

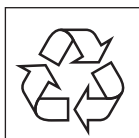

Il materiale di imballaggio è riciclabile. Lo smaltimento dell'imballaggio deve avvenire al fine di tutelare l'ambiente.



BATTERIA RIMOVIBILE

L'apparecchio funziona con una batteria che anche dopo l'utilizzo non può essere smaltita con i rifiuti domestici. È possibile portare l'apparecchio presso un centro di raccolta per apparecchiature elettriche in disuso della propria zona (isola ecologica, esercizio commerciale di settore...). Le batterie contengono sostanze pericolose per la salute delle persone e per l'ambiente.

Rimuovere la batteria dall'apparecchio prima di smaltire come descritto in queste istruzioni per l'uso. Riciclare la batteria in conformità con le normative e i regolamenti locali. Non perforare mai la batteria e non esporla a temperature elevate: può esplodere.



Questo apparecchio è conforme ai requisiti europei riguardante la sicurezza, la salute e la protezione dell'ambiente.

La dichiarazione EU di questo apparecchio può essere richiesta in ogni momento a info@linea2000.be

Drazí zákazníci,

Děkujeme za vaši důvěru ve značku DOMO.
Doufáme, že se vám nový spotřebič bude líbit.

Všechny naše produkty jsou před prodejem podrobeny přísné kontrole kvality. Pokud i přesto narazíte na nedostatky nebo problémy u vašeho zakoupeného přístroje, tak věřte, že nás to mrzí. V takovém případě kontaktujte zákaznický a pozáruční servis. Náš personál vám rád pomůže!



(+420) 379 422 550



servis@domo-elektro.cz

Pondělí-Pátek: 8:00-16:00

Reklamací lze také uplatnit v servisním středisku na adrese:

DOMO-elektro s.r.o.
Na Kobyle 783
345 06 Kdyně
Česká republika

Pro rychlé a bezproblémové vyřízení reklamací doporučujeme přiložit k reklamaci doklad o koupi a průvodní dopis s popisem závady a zpáteční adresou s telefonickým kontaktem.

Na zakoupený spotřebič se vztahuje zákonná záruka v trvání 2 let, která se řídí příslušnými obecně závaznými předpisy dle občanského zákoníku. Během této doby je výrobce odpovědný za poruchy, které vznikly jako přímý důsledek výrobní vady/konstrukce výrobku. Záruční doba počíná běžet od převzetí věci kupujícími.

Prodávající odpovídá kupujícímu, že zboží při převzetí nemá žádné vady a kupující převzal zboží:

- zboží má takové vlastnosti, které výrobce popisuje v návodu nebo na obalu
- se zboží hodí k účelu, ke kterému výrobce uvádí
- zboží odpovídá jakostí nebo provedením smluvenému vzorku nebo předloze, byla-li jakost nebo provedení určeno podle smluveného vzorku nebo předlohy
- zboží vyhovuje požadavkům právních předpisů.

Záruka se nevztahuje:

- na mechanické poškození
- při nesprávném používání v rozporu s návodem
- na části, které podléhají běžnému opotřebení (filtry, sáčky, kartáče, baterie ... atd.).

U částí podléhající opotřebení se vše řídí dle její doby životnosti (např. snižování kapacity u baterií není vadou, ale běžnou vlastností).

Záruka zaniká:

- při použití spotřebiče jinak, než v je uvedeno v manuálu (nesprávným postupem)
- při provádění opravy nebo změny na spotřebiči osobou jinou než pověřenou naším servisem

Projeví-li se vada v průběhu 12 měsíců od převzetí, má se za to, že zboží bylo vadné již při převzetí.

Práva z vadného plnění uplatňuje kupující u prodávajícího na adrese jeho provozovny, v níž je přijetí reklamace možné s ohledem na sortiment prodávajícího zboží, případně i v sídle nebo místě podnikání. Za okamžik uplatnění reklamace se považuje okamžik, kdy prodávající obdržel od kupujícího reklamované zboží.

BEZPEČNOSTNÍ POKYNY

Při používání jakéhokoli el. spotřebiče dbejte zvýšené opatrnosti a dodržujte určitá bezpečnostní pravidla. Za rizika při nesprávném používání nebo nedodržování bezpečnostních zásad je odpovědný uživatel. Výrobce, dovozce ani prodejce nenesou odpovědnost za takto vzniklá rizika špatné manipulace.

- Pečlivě si přečtěte tyto informace a manuál nechte i pro pozdější nahlédnutí.
- Ujistěte se, že před použitím odlepíte a odstraníte veškeré reklamní a ochranné fólie.
- Děti si s ochrannými ani reklamními polepy nesmí hrát.
- Tento spotřebič je vhodný pouze pro použití v domácnostech a v podobných prostředích, jako jsou:
 - kuchyňky v obchodech, kancelářích atd.
 - chaty, chalupy
 - hotely, penziony a jiné dočasné ubytování
- Dohlédněte, aby si děti nehrály s přístrojem.
- Tento spotřebič mohou používat děti ve věku 16 let a starší a osoby se sníženými fyzickými, smyslovými nebo mentálními schopnostmi, nebo nedostatkem zkušeností a znalostí pokud jsou pod neustálým dozorem nebo byly poučeny o používání spotřebiče bezpečným způsobem a rozumí případným nebezpečím.

- Děti si s přístrojem nesmějí hrát.
- Údržba a čištění smí být prováděny jen osobami starších 16 let. Mladší děti nesmí přístroj čistit ani s ním jinak zacházet.
- Čištění a běžnou údržbu smí provádět pouze osoby starší 16 let a při tom být pod dohledem.
- Přístroj a jeho el. kabel skladujte mimo dosah dětí.
- Všechny případné opravy a úpravy smí provádět jen výrobce nebo autorizovaný servis.

⚠ UPOZORNĚNÍ – ELEKTRICKÁ

- Tento přístroj nesmí být používán s žádnou externí součástí (např. časovač ...) ani jiným neoriginálním příslušenstvím ani ovládaním.
- Pokud přístroj nepoužíváte, nebo se jej chystáte rozebírat či měnit součásti, tak ho odpojte od el. napětí. Pokud je jimi přístroj vybaven, tak nejdříve vypněte všechna tlačítka do polohy „OFF“ a až potom vytáhněte zástrčku ze zásuvky. Nikdy netahejte přímo za kabel, vypojujte za zástrčku.
- Před použitím pečlivě zkontrolujte, zda elektrické napětí a frekvence elektrické sítě odpovídají požadavkům na typovém štítku spotřebiče.
- Přístroj zapojte do správně instalované zásuvky, která je souladu s místními normami.
- Elektrický kabel nenechávejte viset přes hranu stolu, nebo pracovního pultu a nedovolte. Nedovolte, aby kabel přišel do styku s horkými plochami, tak aby se nepoškodil.
- Přívodní kabel se nesmí dotýkat horkých/teplých povrchů. Přístroj nikdy nezakrývejte.
- Rozviňte kompletně celý přívodní kabel, jinak hrozí riziko jeho přehřátí. Kabel nenechávejte ležet pod přístrojem ani nesmí být omotán kolem přístroje.
- Abyste předešli případnému nebezpečí, tak nikdy nepoužívejte spotřebič, pokud je poškozen napájecí kabel/zástrčka, nebo je-li spotřebič viditelně poškozen a nepracuje správně, nebo pokud vám spadl. V takovém případě předejte přístroj do nejbližšího odborného servisu ke kontrole a opravě. Nepokoušejte se ho opravovat sami doma.

⚠ UPOZORNĚNÍ – UMÍSTĚNÍ A INSTALACE

- Nikdy neumist'ujte přístroj do blízkosti hořlavých ani vznětlivých materiálů.
- Nepoužívejte přístroj venku.
- Přístroj vždy používejte pouze na stabilním, suchém a rovném místě.
- Nikdy neumist'ujte přístroj do blízkosti plynového, nebo elektrického sporáku, či trouby, ani do blízkosti jiného zdroje tepla.

⚠ UPOZORNĚNÍ – POUŽITÍ

- Používejte přístroj pouze k účelům ke kterým je určený.
- Nikdy nenechávejte zapojený a spuštěný přístroj bez dozoru.
- Nesahejte na přístroj s mokřýma/vlhkýma rukama.
- Používejte pouze přímo určené, originální příslušenství. Jakékoli jiné nevhodné příslušenství může způsobit riziko poranění nebo poškození spotřebiče.

⚠ UPOZORNĚNÍ – ÚDRŽBA A ČIŠTĚNÍ

- Nikdy neponořujte spotřebič ani přívodní kabel se zástrčkou do vody. Při namočení hrozí riziko poranění el. proudem.
- Zanedbaná údržba zkracuje životnost a efektivitu spotřebiče. Pokud je přístroj velmi zanedbaný, tak může hrozit i riziko poranění obsluhy.

⚠ UPOZORNĚNÍ – SPECIFICKÉ

- Dovnitř ventilátoru nestrkejte žádné cizí předměty, neboť mohou způsobit el. šok či poškodit přístroj. Nepohybujte ani neblokujte ventilátor, pokud je právě v procesu.
- Nepoužívejte ventilátor ve vlhkém nebo mokřém prostředí. Ventilátor neumist'ujte do blízkosti vany, sprchy ani jiných objektů s vodou.
- Nepoužívejte ventilátor v prostoru s velkou vlhkostí, teplotou vyšší než 40°C nebo prašném prostředí.
- Nemiřte ventilátorem dlouhodobě na lidi, zvláště ne pak na starší lidi, děti nebo nemocné lidi.
- Nezavěšujte ani nemontujte tento ventilátor na stěnu nebo strop.

- Před přemístěním spotřebiče vypojte adaptér.
- Za extrémních okolností by mohlo dojít k vytečení baterie.
 - Pokud se kapalina z baterie dostane do kontaktu s kůží, odstraňte veškerý kontaminovaný oděv a okamžitě pokožku opláchněte velkým množstvím vody a mýdlem nebo se osprchujte. Pokud pocit pálení přetrvává, okamžitě vyhledejte lékaře.
 - Pokud se kapalina dostane do očí, vyplachujte je velkým množstvím vody po dobu alespoň 15 minut, dokud podráždění neustoupí, a okamžitě vyhledejte lékaře.
 - Pokud se nadýcháte uvolněných výparů, okamžitě se přesuňte na čerstvý vzduch a zhluboka se nadechněte a vydechněte. Okamžitě kontaktujte lékaře, pokud se u Vás objeví dušnost, závratě nebo bolest hlavy.
 - Pokud dojde ke spolknutí baterie nebo kapaliny z baterie, okamžitě vyhledejte lékařskou pomoc. Nesnažte se vyvolat zvracení a nic nejzte ani nepijte.

USCHOVEJTE SI TUTO PŘÍRUČKU NA PŘÍPADNÉ POZDĚJŠÍ NAHLÉDNUTÍ.

Veškeré nákresy a jejich popisky jsou jen informativní a mohou se mírně lišit od skutečnosti.

ČÁSTI

1. Ovládací panel
2. LED displej
3. Výstup vzduchu
4. Základna
5. Rukojeť + Prostor pro dálkový ovladač
6. Dálkové ovládání

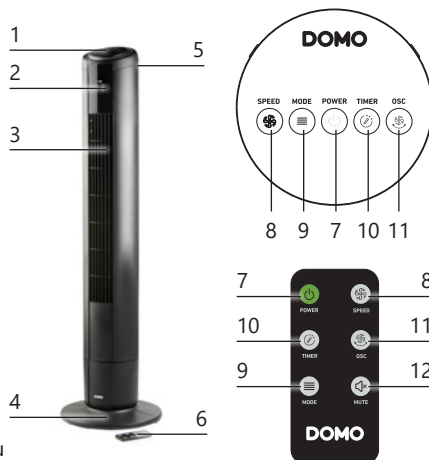

OVLÁDACÍ PANEĽ/ DÁLKOVÉ OVLÁDÁNÍ

7. On/off vypínač
8. Rychlost ventilace
9. Funkční tlačítko
10. Časovač
11. Oscilace
12. Tlačítko pro vypnutí zvukového varovného signálu

PŘED PRVNÍM POUŽITÍM

- Před použitím odstraňte z přístroje veškeré obalové materiály a reklamní samolepky.
- Vnější povrch přístroje otřete jemným suchým hadříkem.

SESTAVENÍ

1. Ventilátor obraťte vzhůru nohama a opatrně položte na měkký povrch, tak aby se nerozbil ovládací panel.
2. Sestavte dohromady 2 části podstavce. Ved'te kabel skrz prostor v základně.
3. Umístěte základnu správně na ventilátor tak, aby šrouby základny odpovídaly prohlubním na ventilátoru.
4. Připevněte základnu k ventilátoru pomocí dodaných šroubů. Ved'te kabel a zajistěte ho v upevňovacích bodech základny určených k tomuto účelu.
5. Ventilátor obraťte zpět, postavte na pevné a rovné místo. Nyní je připraven k používání.

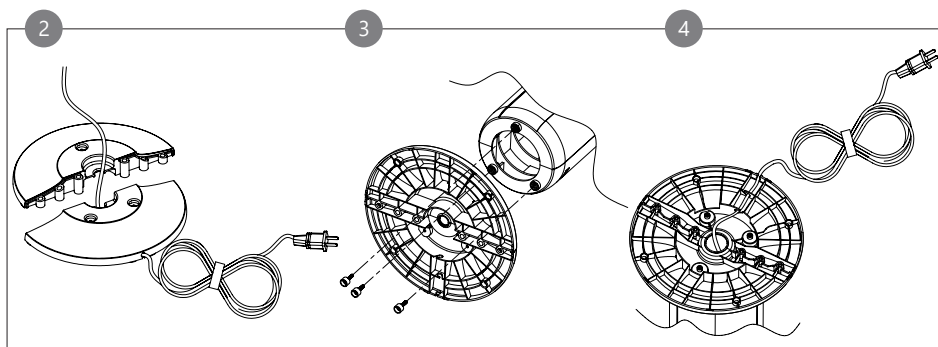

DÁLKOVÉ OVLÁDÁNÍ

Před prvním použitím dálkového ovladače do něj musíte vložit baterie (typ CR2025). Pro výměnu následujte níže vyobrazené informace.

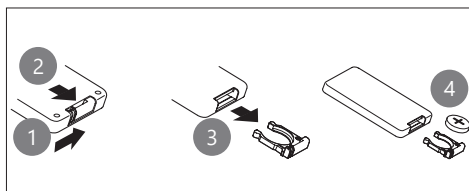

- Baterie CR2025 je součástí balení.
- Dálkové ovládání má akční dosah 5 metrů.
- Odstraňte izolační pásek baterie z přihrádky na baterie dálkového ovladače.

⚠ Pokud neplánujete přístroj, nebo ovladač používat po delší dobu, vyjměte z něj baterie (pokud se jedná o více než 2 měsíce).

♻ Recyklujte baterie na místech k tomu určených.

POUŽITÍ

- Ventilátor nejdříve postavte na rovné, suché a stabilní místo.
- Zapojte přívodní kabel do elektrické sítě a ozve se zvukový signál, což značí, že je přístroj už v pohotovostním režimu.
- Nyní můžete ventilátor ovládat i nastavovat pomocí dálkového ovládání. Po každém stisknutí tlačítka se ozve pípnutí a na LED displeji se rozsvítí symbol označující, že bylo provedeno požadované nastavení. Pokud po dobu asi 25 sekund nestisknete žádné tlačítko, LED displej zhasne. Stisknutím libovolného tlačítka znovu rozsvítíte LED displej.

ON/OFF SPÍNAČ

Pokud chcete přístroj vypnout nebo zapnout, tak stiskněte tohle tlačítko. LED displej se rozsvítí. Ventilace automaticky začne na nejnižší stupeň nebo na předchozí nastavení (to co bylo před vypnutím). Uvidíte to podle symbolů viditelných na LED displeji.

RYCHLOST VENTILACE

Tímto tlačítkem si volíte požadovanou rychlost ventilace, každým stiskem se rychlost navýší o jeden stupeň. Je možné volit z 5 rychlostí. Zvolená rychlost je viditelná na LED displeji.

FUNKČNÍ TLAČÍTKO

Ventilátor má 4 různé režimy, které si můžete vybírat pomocí tlačítka MODE. Vybraný režim vždy bude svítit na LED displeji.

Normal

Ventilátor bude foukat stálou rychlostí, kterou jste si předtím zvolili. Vyberete si jednu z 5 rychlostí.

Natural

Ventilátor napodobuje lehký zimní vánek. Různě se střídají jednotlivé rychlosti, které jsou prokládány krátkými pauzami (během kterých ventilátor nefouká). Maximální rychlost si zvolíte na základě zvolené rychlosti ventilace.

Sleep

Tento režim je kopií přirozeného režimu, ale ventilátor každou půlhodinu změní rychlost na maximální a nakonec bude foukat rychlostí 1.

PŘÍKLAD: Pokud jste nastavili rychlost 3, ventilátor se spustí na rychlost 3 a poté přejde do přirozeného režimu. Po půl hodině se přepne na rychlost 2. O další půlhodinu později se přepne na rychlost 1. Touto rychlostí pak bude foukat dál.

Turbo

Ventilátor neustále fouká extra vysokou rychlostí.

ČASOVAČ

Tlačítkem nastavíte časovač. Každým stiskem tlačítka navýšíte čas automatického časovače. Zvolený čas bude znázorněn kontrolkami. LED displej zobrazuje zvolený čas.

- Jedním stiskem nastavíte 1 hodinu.
- Druhým stiskem nastavíte 2 hodiny.
- Třetím stiskem nastavíte 4 hodiny.

- Čtvrtým stiskem nastavíte 8 hodin.
- Pátým stisknutím tohoto tlačítka časovač opět vypnete.

Po uplynutí času se ventilátor automaticky vypne.

OSCILOVÁNÍ

Stisknutím tohoto tlačítka zapnete nebo vypnete oscilaci. Při oscilaci se spotřebič otáčí střídavě doleva a doprava, čímž se výrazně zlepší distribuce a proudění vzduchu.

TLAČÍTKO PRO VYPNUTÍ ZVUKOVÉHO VAROVNÉHO SIGNÁLU

Stisknutím tlačítka „MUTE“ vypnete zvukový signál, který spotřebič vydá při každém nastavení. Pokud tuto funkci povolíte, spotřebič nevydává žádný zvukový signál. Na displeji se zobrazí příslušný symbol, který ukazuje, že tato funkce je povolena. Opětovným stisknutím tlačítka „MUTE“ tuto funkci opět zapnete.

Toto nastavení můžete provést pouze pomocí dálkového ovladače.

ČIŠTĚNÍ A ÚDRŽBA

- Tento typ ventilátoru je na údržbu velmi snadný. Nikdy se jej nepokoušejte opravovat sami doma. Pokud je jakkoli poškozen, nebo nefunguje, vždy vyhledejte odborný proškolený servis.
- Před každým rozebíráním či čištěním, ventilátor vždy vypojte z el. sítě.
- Ochranné mřížky udržujte po celou dobu čisté, bez jakýchkoli nánosů prachu a jiných pevných částic. Jedině tak zajistíte správnou cirkulaci vzduchu.
- Kvůli odstranění prachu není potřeba ventilátor kompletně rozebírat, stačí otírat vlhkým hadrem. Vždy po čištění ventilátor důkladně vysušte.
- Zajistěte, aby se nikdy nedostala voda ani vlhkost do motorové části.

 Nikdy neponožte spotřebič ani přívodní kabel se zástrčkou do vody.

 Nikdy nepoužívejte drsná čisticí prostředky.

PROBLÉMY A ŘEŠENÍ

PROBLÉMY	ŘEŠENÍ
Dálkové ovládání nefunguje.	<ul style="list-style-type: none"> • Dosah je cca 5 metrů. Namiřte dálkový ovladač na ovládací panel. • Zkontrolujte, zda byl odstraněn izolační pásek baterie. • Ujistěte se, že je v dálkovém ovladači správně umístěna dostatečně nabitá baterie CR2025.
Sloupový ventilátor není stabilní (nebo pod úhlem).	<ul style="list-style-type: none"> • Zkontrolujte, zda je kabel ve výklenku základny. • Zkontrolujte, zda je šroub našroubován přímo na základnu a je dostatečně utažen.

SMĚRNICE



Symbol na přístroji či na jeho obalu znamená, že s tímto výrobkem není možno nakládat jako s běžným domovním odpadem, nýbrž musí být odevzdán na místech určených ke sběru a likvidaci elektrických a elektronických zařízení. Dodržáním tohoto doporučení chráníte životní prostředí a zdraví spoluobčanů. Více informací o možnostech likvidace nebezpečného odpadu obdržíte na obecních nebo městských úřadech, sběrných dvorech nebo v prodejně, kde jste přístroj zakoupili.

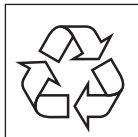

Obalové materiály jsou recyklovatelné, nakládejte s nimi podle předpisů pro životní prostředí.



VYJÍMATELNÉ/VYMĚNITELNÉ BATERIE

Baterie ze spotřebiče nechte vyjmout/demontovat v autorizovaném servisu nebo u zpracovatele elektrozařízení po ukončení jeho životnosti.

Místa sběru elektrozařízení najdete na <https://isoh.mzp.cz/registrmistelektro/Elektro/Vyhledat>.



Tento spotřebič vyhovuje všem evropským požadavkům na bezpečnost, zdraví a ochranu životního prostředí.

Evropské prohlášení je uloženo u výrobce v Belgii a je možné si ho vždy vyžádat na adrese info@linea2000.be

ZÁRUKA

Drahí zákazníci,

Ďakujeme za vašu dôveru v značku DOMO.
Dúfame, že sa vám nový spotrebič bude páčiť.

Všetky naše produkty sú pred predajom podrobené prísnej kontrole kvality. Pokiaľ aj napriek tomu narazíte na nedostatky alebo problémy u vášho zakúpeného prístroja, tak verte, že nás to mrzí. V takom prípade kontaktujte zákaznícky a pozáručný servis.

Náš personál vám rád pomôže!



(+420) 379 422 550



servis@domo-elektro.cz

Pondelok-Piatok: 8:00-16:00

Reklamáciu je možné tiež uplatniť v servisnom stredisku na adrese:

DOMO-elektro s.r.o.

Na Kobyle 783

345 06 Kdyně

Česká republika

Pre rýchle a bezproblémové vybavenie reklamácie odporúčame priložiť k reklamácii doklad o kúpe a sprievodný list s popisom závady a spiatočnou adresou s telefonickým kontaktom.

Na zakúpený spotrebič sa vzťahuje zákonná záruka v trvaní 2 rokov, ktorá sa riadi príslušnými všeobecne záväznými predpismi podľa Občianskeho zákonníka. Počas tejto doby je výrobca zodpovedný za poruchy, ktoré vznikli ako priamy dôsledok výrobnnej chyby/konštrukcie výrobku. Záručná doba začína plynúť od prevzatia veci kupujúcim.

Predávajúci zodpovedá kupujúcemu, že tovar pri prevzatí nemá žiadne vady a kupujúci prevzal tovar:

- tovar má také vlastnosti, ktoré výrobca popisuje v návode alebo na obale
- sa tovar hodí na účel, na ktorý výrobca uvádza
- tovar zodpovedá akosťou alebo prevedením dohodnutej vzorky alebo predlohe, ak bola akosť alebo prevedenie určené podľa dohodnutej vzorky alebo predlohy
- tovar vyhovuje požiadavkám právnych predpisov.

Záruka se nevzťahuje:

- na mechanické poškodenie
- pri nesprávnom používaní v rozpore s návodom
- na časti, ktoré podliehajú bežnému opotrebovaniu (filtre, vrecká, kefy, batérie ... atď.).

U časti podléhající opotřebení se vše řídí dle její doby životnosti (např. snižování kapacity u baterií není vadou, ale běžnou vlastností).

Záruka zaniká:

- pri použití spotrebiča inak, než v je uvedené v manuáli (nesprávnym postupom)
- pri vykonávaní opravy alebo zmeny na spotrebiči osobou inou ako poverenou naším servisom

Ak sa prejaví vada v priebehu 12 mesiacov od prevzatia, má sa za to, že tovar bol chybný už pri prevzatí.

Práva z vadného plnenia uplatňuje kupujúci u predávajúceho na adrese jeho prevádzky, v ktorej je prijatie reklamácie možné s ohľadom na sortiment predávaného tovaru, prípadne aj v sídle alebo mieste podnikania. Za okamih uplatnenia reklamácie sa považuje okamih, kedy predávajúci obdržal od kupujúceho reklamovaný tovar.

BEZPEČNOSTNÉ POKYNY

Pri používaní jakéhokoli el. spotrebiče dbajte na zvýšenú opatrnosť a dodržujte určitá bezpečnostné pravidlá. Za riziká pri nesprávnom používaní alebo nedodržovaní bezpečnostných zásad je zodpovedný používateľ. Výrobca, dovozca ani predajca nenesie zodpovednosť za takto vzniknutá riziká zlej manipulácie.

- Starostlivo si prečítajte tieto informácie a manuál nechajte aj k neskoršiemu nahliadnutiu.
- Uistite sa, že pred použitím odlepíte a odstránite všetky reklamné a ochranné fólie.
- Deti sa s ochrannými ani reklamnými polepy nesmie hrať.
- Tento spotrebič je vhodný iba na použitie v domácnostiach av podobných prostrediach, ako sú:
 - kuchynky v obchodoch, kanceláriách atď.
 - chaty, chalupy
 - hotely, penzióny a iné dočasné ubytovanie
- Dohliadnite, aby sa deti nehrali s prístrojom.
- Tento spotrebič môžu používať deti vo veku 16 rokov a staršie a osoby so zníženými fyzickými, zmyslovými alebo mentálnymi schopnosťami, alebo nedostatkom skúseností a znalostí ak sú pod neustálym dozorom alebo boli poučené o používaní spotrebiča bezpečným spôsobom a rozumejú prípadným nebezpečenstvám.
- Deti si s prístrojom nesmú hrať.

- Údržba a čistenie smie byť vykonávané len osobami staršími ako 16 rokov. Mladšie deti nesmú prístroj čistiť ani s ním inak zaobchádzať.
- Čistenie a bežnú údržbu môžu vykonávať len osoby staršie ako 16 rokov a pri tom byť pod dohľadom.
- Prístroj a jeho el. kábel skladujte mimo dosahu detí.
- Všetky prípadné opravy a úpravy smie vykonávať len výrobca alebo autorizovaný servis.

⚠ UPOZORNENIE – ELEKTRICKÁ

- Tento prístroj nesmie byť používaný s žiadnu externú súčiastkou (napr. Časovač ...) ani iným neoriginálnym príslušenstvom ani ovládaním.
- Pokiaľ prístroj nepoužívate, alebo sa ho chystáte rozoberať či meniť súčasti, tak ho odpojte od el. napätia. Pokiaľ je nimi prístroj vybavený, tak najskôr vypnite všetky tlačidlá do polohy „OFF“ a až potom vytiahnite zástrčku zo zásuvky. Nikdy neťahajte priamo za kábel, vypojujte za zástrčku.
- Pred použitím starostlivo skontrolujte, či elektrické napätie a frekvencia elektrickej siete zodpovedajú požiadavkám na typovom štítku spotrebiča.
- Prístroj zapájajte do správne inštalovanej zásuvky, ktorá je súladu s miestnymi normami.
- Elektrický kábel nenechávajte visieť cez hranu stola, alebo pracovného pultu a nedovoľte. Nedovoľte, aby kábel prišiel do styku s horúcimi plochami, tak aby sa nepoškodil.
- Prívodný kábel sa nesmie dotýkať horúcich / teplých povrchov. Prístroj nikdy nezakrývajte.
- Rozviňte kompletne celý prívodný kábel, inak hrozí riziko jeho prehriatia. Kábel nenechávajte ležať pod prístrojom ani nesmie byť omotaný okolo prístroja.
- Aby ste predišli prípadnému nebezpečenstvu, tak nikdy nepoužívajte spotrebič, pokiaľ je poškodený napájací kábel/ zástrčka, alebo ak je spotrebič viditeľne poškodený a nepracuje správne, alebo ak vám spadol. V takom prípade odovzdajte prístroj do najbližšieho odborného servisu na kontrolu a opravu. Nepokúšajte sa ho opravovať sami doma.

⚠ UPOZORNENIE - UMIESTNENIE A INŠTALÁCIA

- Nikdy neumiestňujte prístroj do blízkosti horľavých ani zápalných materiálov.
- Nepoužívajte prístroj vonku.
- Prístroj vždy používajte iba na stabilnom, suchom a rovnom mieste.
- Nikdy neumiestňujte prístroj do blízkosti plynového, alebo elektrického sporáka, či rúry, ani do blízkosti iného zdroja tepla.

⚠ UPOZORNENIE – POUŽITIE

- Používajte prístroj iba na účely na ktoré je určený.
- Nikdy nenechávajte zapojený a spustený prístroj bez dozoru.
- Nesiahajte na prístroj s mokrymi / vlhkými rukami.
- Používajte iba priamo určené, originálne príslušenstvo. Akékoľvek iné nevhodné príslušenstvo môže spôsobiť riziko poranenia alebo poškodenia spotrebiča.

⚠ UPOZORNENIE - ÚDRŽBA A ČISTENIE

- Nikdy neponárajte spotrebič ani prívodný kábel so zástrčkou do vody. Pri namočení hrozí riziko poranenia el. prúdom.
- Zanedbaná údržba skracuje životnosť a efektivitu spotrebiča. Pokiaľ je prístroj veľmi zanedbaný, tak môže hroziť aj riziko poranenia obsluhy.

⚠ UPOZORNENIE – ŠPECIFICKÉ

- Dvnútra ventilátora nestrkajte žiadne cudzie predmety, pretože môžu spôsobiť el. šok či poškodiť prístroj. Nepohybujte ani neblokujte ventilátor, ak je práve v procese.
- Nepoužívajte ventilátor vo vlhkom alebo mokrom prostredí. Ventilátor neumiestňujte do blízkosti vane, sprchy ani iných objektov s vodou.
- Nepoužívajte ventilátor v priestore s veľkou vlhkosťou, teplotou vyššou ako 40 ° C alebo prašnom prostredí.
- Nemerte ventilátorom dlhodobo na ľudí, zvlášť nie na starších ľudí, deti alebo chorých ľudí.
- Nevešajte ani nemontujte tento ventilátor na stenu alebo strop.
- Pred premiestnením spotrebiča vypojte adaptér.
- Za extrémnych okolností by mohlo dôjsť k vytečeniu batérie.

- Pokiaľ sa kvapalina z batérie dostane do kontaktu s kožou, odstráňte všetok kontaminovaný odev a okamžite pokožku opláchnite veľkým množstvom vody a mydlom alebo sa osprchujte. Pokiaľ pocit pálenia pretrváva, okamžite vyhľadajte lekára.
- Pokiaľ sa kvapalina dostane do očí, vyplachujte ich veľkým množstvom vody po dobu aspoň 15 minút, kým podráždenie neustúpi, a okamžite vyhľadajte lekára.
- Pokiaľ sa nadýchate uvoľnených výparov, okamžite sa presuňte na čerstvý vzduch a zhlboka sa nadýchnite a vydýchnite. Okamžite kontaktujte lekára, ak sa u vás objaví dýchavičnosť, závraty alebo bolesť hlavy.
- Ak dôjde k prehltnutiu batérie alebo kvapaliny z batérie, okamžite vyhľadajte lekársku pomoc. Nesnažte sa vyvolať zvracanie a nič nejedzte ani nepite.

USCHOVAJTE SI TÚTO PRÍRUČKU DO BUDÚCNOSTI.

Všetky nákresy a ich popisky sú len informatívne a môžu sa mierne líšiť od skutočnosti.

ČASTI

1. Ovládací panel
2. LED displej
3. Výstup vzduchu
4. Základňa
5. Rukoväť + Priestor pre diaľkový ovládač
6. Diaľkové ovládanie

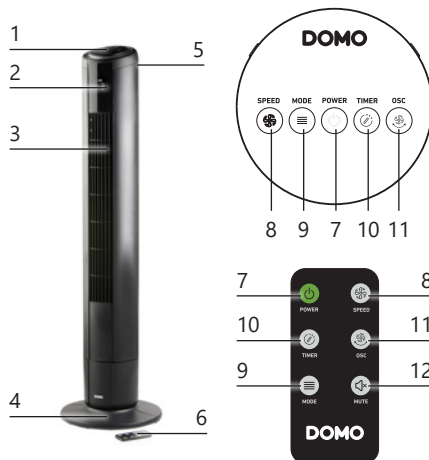

OVLÁDACÍ PANEL/ DIALĽKOVÉ OVLÁDANIE

7. On / off vypínač
8. Rýchlosť ventilácie
9. Funkčné tlačidlo
10. Časovač
11. Oscilácie
12. Tlačidlo pre vypnutie zvukového varovného signálu

PRED PRVÝM POUŽITÍM

- Pred použitím odstráňte z prístroja všetky obalové materiály a reklamné samolepky.
- Vonkajší povrch prístroja utrite jemnou suchou handričkou.

ZOSTAVENIE

1. Ventilátor obráťte hore nohami a opatrne položte na mäkký povrch, tak aby sa nerozbil ovládací panel.
2. Zostavte dohromady 2 časti podstavca. Ved'te kábel cez priestor v základni.
3. Umiestnite základňu správne na ventilátor tak, aby skrutky základne zodpovedali priehlbniam na ventilátore.
4. Pripevnite základňu k ventilátoru pomocou dodaných skrutiek. Ved'te kábel a zaistite ho v upevňovacích bodoch základne určených na tento účel.
5. Ventilátor obráťte späť, postavte na pevné a rovné miesto. Teraz je pripravený na používanie.

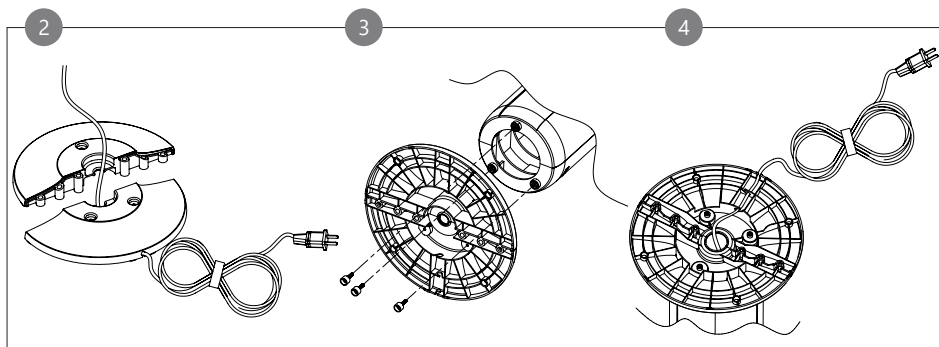

DIALKOVÉ OVLÁDANIE

Pred prvým použitím diaľkového ovládača doň musíte vložiť batérie (typ CR2025). Pre výmenu nasledujte nižšie vyobrazené informácie.

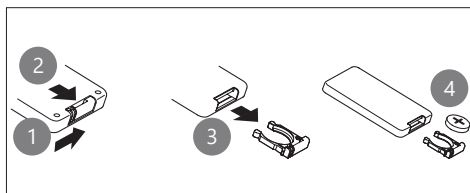

- Batéria CR2025 je súčasťou balenia.
- Diaľkové ovládanie má akčný dosah 5 metrov.
- Odstráňte izolačný pásik batérie z priehradky na batérie diaľkového ovládača.

⚠ Ak neplánujete prístroja, alebo ovládač používať dlhší čas, vyberte z neho batérie (ak sa jedná o viac ako 2 mesiace).

⚠ Recyklujte batérie na miestach na to určených.

POUŽITIE

- Ventilátor najskôr postavte na rovné, suché a stabilné miesto.
- Zapojte prívodný kábel do elektrickej siete a ozve sa zvukový signál, čo značí, že je prístroj už v pohotovostnom režime.
- Teraz môžete ventilátor ovládať aj nastavovať pomocou diaľkového ovládania. Po každom stlačení tlačidla sa ozve pípnutie a na LED displeji sa rozsvieti symbol označujúci, že bolo

vykonané požadované nastavenie. Ak počas asi 25 sekúnd nestlačíte žiadne tlačidlo, LED displej zhasne. Stlačením ľubovoľného tlačidla znovu rozsvietite LED displej.

ON / OFF SPÍNAČ

Pokiaľ chcete prístroj vypnúť alebo zapnúť, tak stlačte toto tlačidlo. LED displej sa rozsvieti. Ventilácia automaticky začne na najnižší stupeň alebo na predchádzajúce nastavenie (to čo bolo pred vypnutím). Uvidíte to podľa symbolov viditeľných na LED displeji.

RÝCHLOSŤ VENTILÁCIE

Týmto tlačidlom si volíte požadovanú rýchlosť ventilácie, každým stlačením sa rýchlosť zvýši o jeden stupeň. Je možné voliť z 5 rýchlostí. Zvolená rýchlosť je viditeľná na LED displeji.

FUNKČNÉ TLAČIDLO

Ventilátor má 4 rôzne režimy, ktoré si môžete vybrať pomocou tlačidla MODE. Vybraný režim vždy bude svietiť na LED displeji.

Normal

Ventilátor bude fúkať stálou rýchlosťou, ktorú ste si predtým zvolili. Vyberiete si jednu z 5 rýchlostí.

Natural

Ventilátor napodobňuje ľahký zimný vánok. Rôzne sa striedajú jednotlivé rýchlosti, ktoré sú prekladané krátkymi pauzami (počas ktorých ventilátor nefúka). Maximálnu rýchlosť si zvolíte na základe zvolenej rýchlosti ventilácie.

Sleep

Tento režim je kópiou prirodzeného režimu, ale ventilátor každú polhodinu zmení rýchlosť na maximálnu a nakoniec bude fúkať rýchlosťou 1.

PRÍKLAD: Ak ste nastavili rýchlosť 3, ventilátor sa spustí na rýchlosť 3 a potom prejde do prirodzeného režimu. Po pol hodine sa prepne na rýchlosť 2. O ďalšiu polhodinu neskôr sa prepne na rýchlosť 1. Touto rýchlosťou potom bude fúkať ďalej.

Turbo

Ventilátor neustále fúka extra vysokou rýchlosťou.

ČASOVAČ

Tlačidlom nastavíte časovač. Každým stlačením tlačidla navýšite čas automatického časovača. LED displej zobrazuje zvolený čas.

- Jedným stlačením nastavíte 1 hodinu.
- Druhým stlačením nastavíte 2 hodiny.
- Tretím stlačením nastavíte 4 hodiny.
- Štvrtým stlačením nastavíte 8 hodín.
- Piatym stlačením tohto tlačidla časovač opäť vypnete.

Po uplynutí času sa ventilátor automaticky vypne.

OSCILOVANIE

Stlačením tohto tlačidla zapnete alebo vypnete osciláciu. Pri oscilácii sa spotrebič otáča striedavo doľava a doprava, čím sa výrazne zlepši distribúcia a prúdenie vzduchu.

TLAČIDLO PRE VYPNUTIE ZVUKOVÉHO VAROVNÉHO SIGNÁLU



Stlačením tlačidla „MUTE“ vypnete zvukový signál, ktorý spotrebič vydá pri každom nastavení. Ak túto funkciu povolíte, spotrebič nevydáva žiadny zvukový signál. Na displeji sa zobrazí príslušný symbol, ktorý ukazuje, že táto funkcia je povolená. Opätovným stlačením tlačidla „MUTE“ túto funkciu opäť zapnete.

Toto nastavenie môžete vykonať iba pomocou diaľkového ovládača.

ČISTENIE A ÚDRŽBA

- Tento typ ventilátora je na údržbu veľmi jednoduchý. Nikdy sa ho nepokúšajte opravovať sami doma. Pokiaľ je akokoľvek poškodený, alebo nefunguje, vždy vyhľadajte odborný preškolený servis.
- Pred každým rozoberaním či čistením, ventilátor vždy vypojte z el. siete.
- Ochranné mriežky udržiavajte po celú dobu čisté, bez akýchkoľvek nánosov prachu a iných pevných častíc. Jedine tak zaistíte správnu cirkuláciu vzduchu.
- Kvôli odstráneniu prachu nie je potreba ventilátor kompletne rozoberať, stačí utierať vlhkou handrou. Vždy po čistení ventilátor dôkladne vysušte.
- Zaistite, aby sa nikdy nedostala voda ani vlhkosť do motorovej časti.

Nikdy neponárajte spotrebič ani prírodný kábel so zástrčkou do vody.

Na utieranie nepoužívajte drsná čistiadla, aby ste nepoškriabali povrch prístroja.

PROBLÉMY A RIEŠENIA

PROBLÉMY	RIEŠENIA
Diaľkové ovládanie nefunguje.	<ul style="list-style-type: none">• Dosah je cca 5 metrov. Namierte diaľkový ovládač na ovládací panel.• Skontrolujte, či bol odstránený izolačný pásik batérie.• Uistite sa, že je v diaľkovom ovládači správne umiestnená dostatočne nabitá batéria CR2025.
Stĺpový ventilátor nie je stabilný (alebo pod uhlom).	<ul style="list-style-type: none">• Skontrolujte, či je kábel vo výklenku základne.• Skontrolujte, či je skrutka naskrutkovaná priamo na základňu a je dostatočne utiahnutá.

USMERNENIA



Symbol na prístroji alebo na jeho obale znamená, že s týmto výrobkom nie je možné nakladať ako s domovým odpadom, ale musí byť odovzdaný na miestach určených na zber a likvidáciu elektrických a elektronických zariadení. Dodržaním tohto odporúčania chránite životné prostredie a zdravie spoluobčanov. Viac informácií o možnostiach likvidácie nebezpečného odpadu obdržíte na obecných alebo mestských úradoch, zberných dvoroch alebo v predajni, kde ste prístroj zakúpili.



Obalové materiály sú recyklovateľné, nakladajte s nimi podľa predpisov pre životné prostredie.



VYBERATEĽNÉ/VYMENITEĽNÉ BATÉRIE

Batérie zo spotrebiča nechajte vyňať / demontovať v autorizovanom servise alebo u spracovateľa elektrozariadení po ukončení jeho životnosti.

Miesta zberu elektrozariadení nájdete na <https://isoh.mzp.cz/registrmistelektro/Elektro/Vyhledat>.



Tento spotrebič vyhovuje všetkým európskym požiadavkám na bezpečnosť, zdravie a ochranu životného prostredia.

Európske vyhlásenie je uložené u výrobcu v Belgicku a je možné si ho vždy vyžiadať na adrese info@linea2000.be



WEBSHOP

NL

Op zoek naar extra accessoires of is er een onderdeel stuk?

BESTEL de originele DOMO-accessoires en -onderdelen via onze webshop.

FR

À la recherche d'accessoires supplémentaires ou une pièce est cassée ?

COMMANDEZ d'authentiques accessoires et pièces DOMO via notre webshop.

DE

Auf der Suche nach zusätzlichen Zubehörteilen oder ist ein Geräteteil defekt?

BESTELLEN SIE die DOMO Original-Zubehör und -Ersatzteile über unseren Webshop.

EN

Looking for extra accessories or you have a broken piece?

ORDER the original DOMO accessories and parts on our webshop.



Webshop

