

# HIKOKI

**Cordless Planer  
Akku Hobel**

**Πλάνη μπαταρίας  
Strug bateryjny  
Akkus gyalu**

**Akumulátorový hoblík  
Akülü Planya**

**Masina de rindeluit cu  
acumulator**

**Akumulatorski oblič  
Akumulátorový hoblík  
Акумуляторний рубанок**

**Акумуляторный  
рубанок**

**P14DSL • P18DSL**

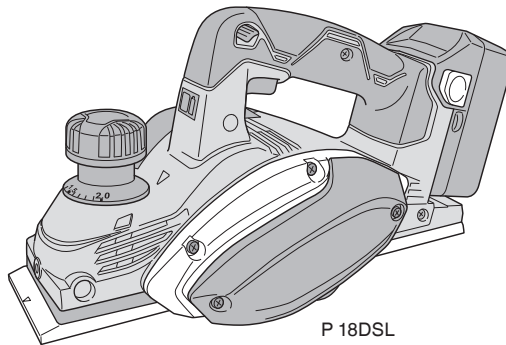

P 18DSL

Read through carefully and understand these instructions before use.

Diese Anleitung vor Benutzung des Werkzeugs sorgfältig durchlesen und verstehen.

Διαβάστε προσεκτικά και κατανοήσετε αυτές τις οδηγίες πριν τη χρήση.

Przed użytkowaniem należy dokładnie przeczytać niniejszą instrukcję i zrozumieć jej treść.

Használat előtt olvassa el figyelmesen a használati utasítást.

Před použitím si pečlivě přečtěte tento návod a ujistěte se, že mu dobře rozumíte.

Aleti kullanmadan önce bu kılavuzu iyice okuyun ve talimatları anlayın.

Înainte de utilizare, citiți cu atenție și înțelegeți prezentele instrucțiuni.

Pred uporabo natančno preberite in razumite ta navodila.

Pred použitím si dôkladne tieto pokyny prečítajte a pochopte ich.

Будь ласка, прочитайте інструкції і перевірте себе, чи все зрозуміло, перш ніж користуватися приладом.

Внимательно прочтите данную инструкцию по эксплуатации прежде чем пользоваться инструментом.



**Handling instructions  
Bedienungsanleitung  
Οδηγίες χειρισμού  
Instrukcja obsługi  
Kezelési utasítás  
Návod k obsluze**

**Kullanım talimatları  
Instrucțiuni de utilizare  
Navodila za rokovanje  
Pokyny na manipuláciu  
Інструкції щодо поводження з пристроєм  
Інструкція по експлуатації**

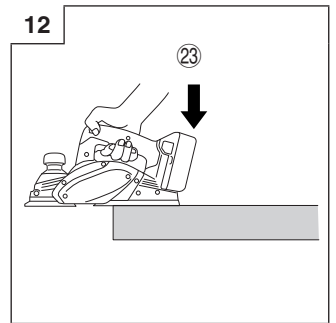
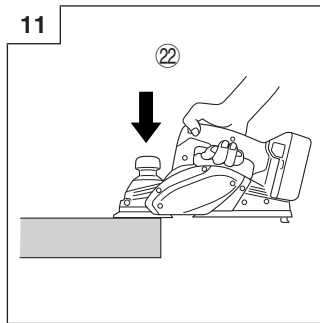
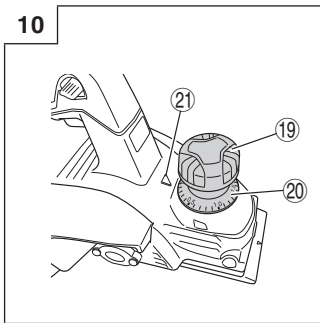
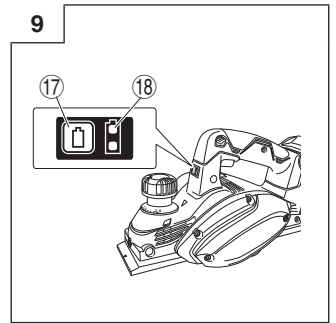
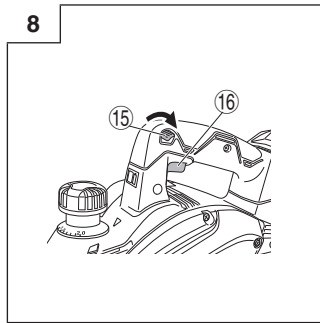
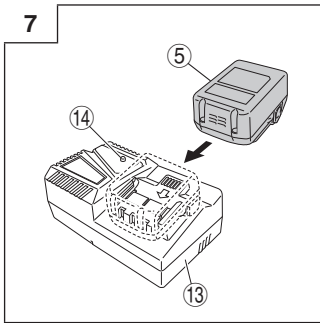
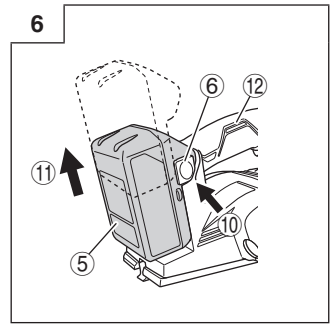
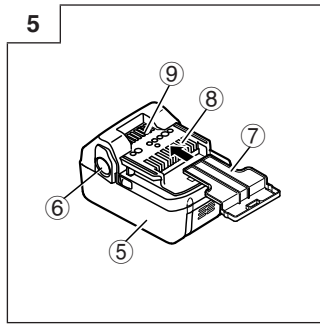
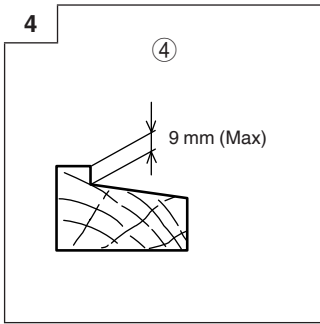
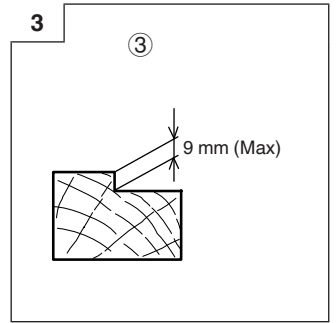
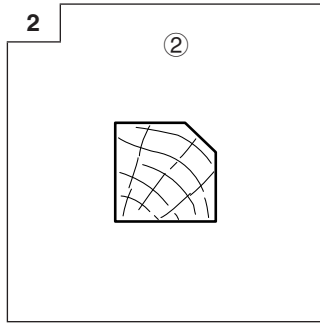
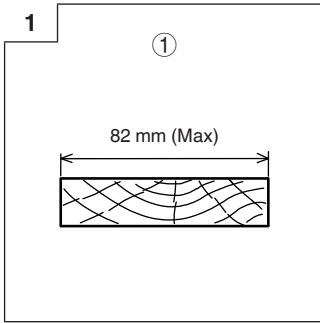

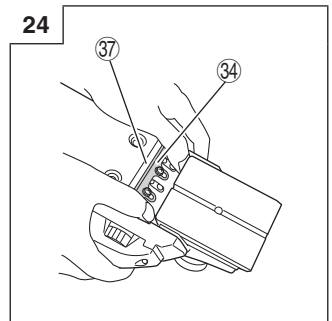
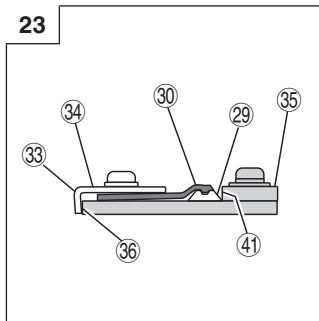
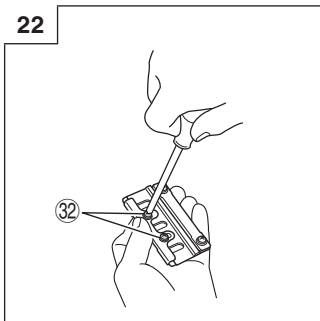
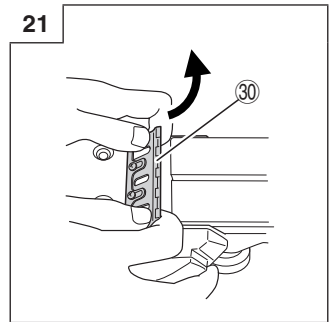
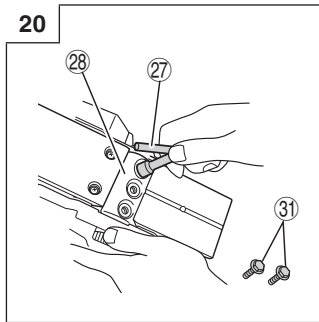
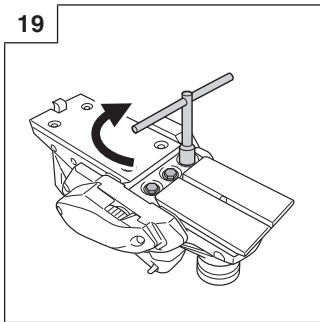
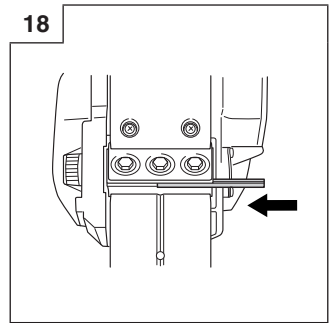
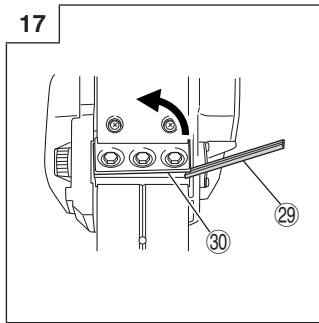
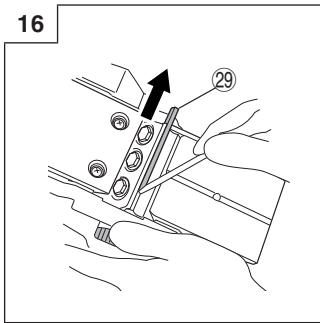
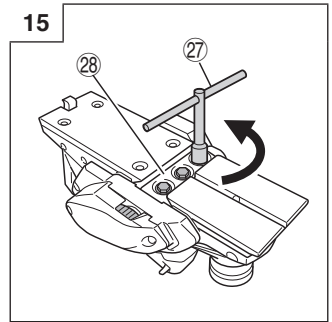
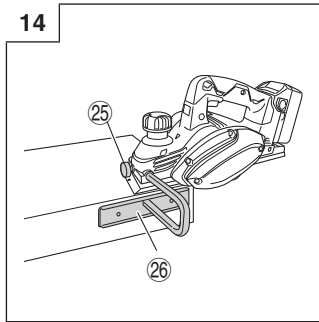
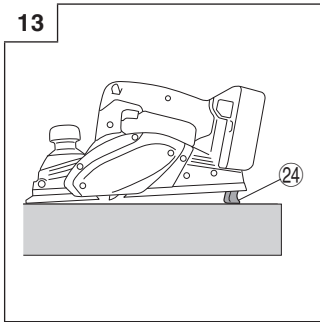

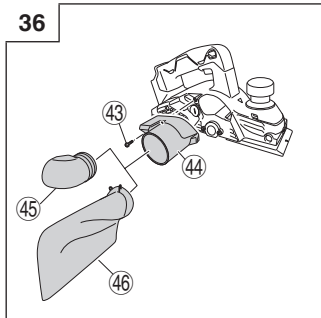
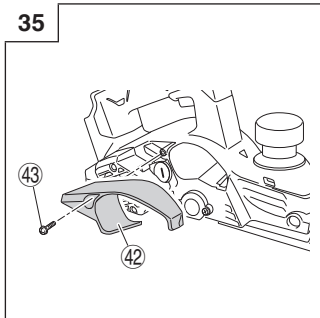
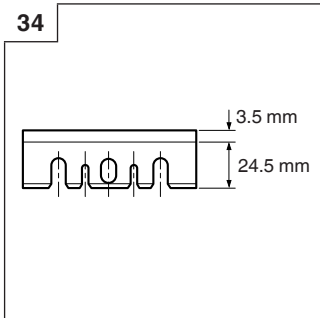
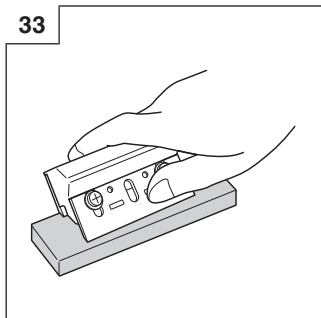
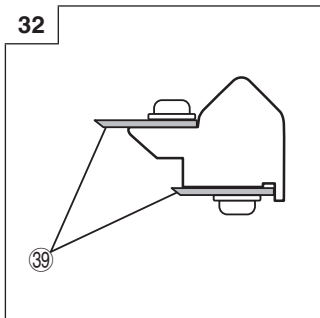
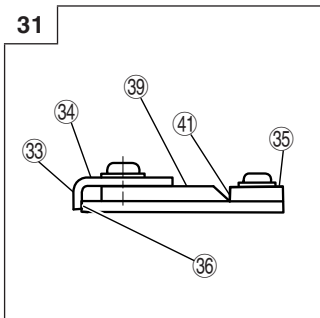
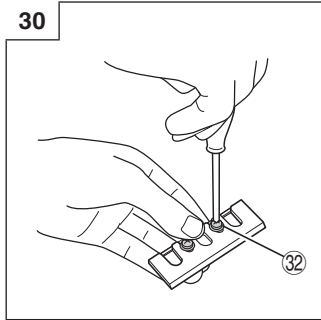
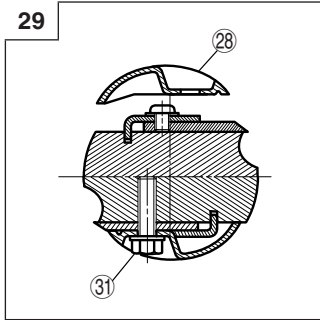
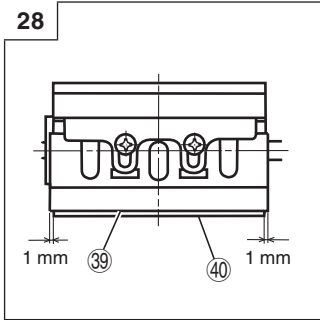
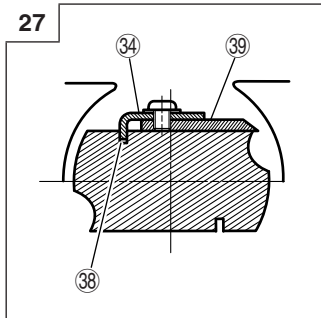
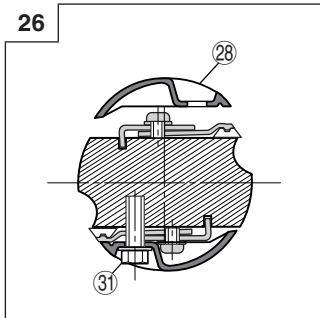
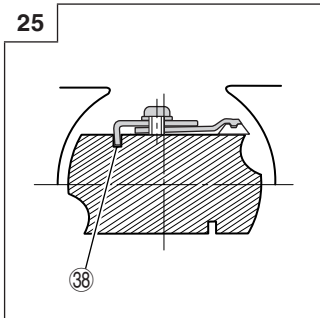

37

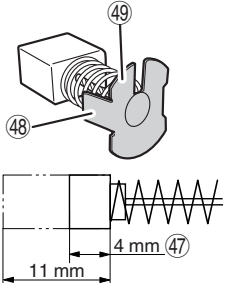

38

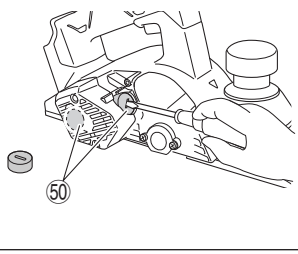

39

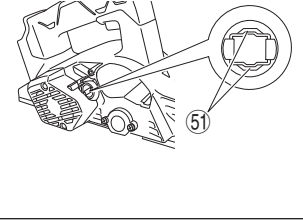

	English	Deutsch	Ελληνικά	Polski
①	Planing	Hobeln	Πλάνιση	Struganie wzdłużne
②	Beveling	Abkanten	Εξομάλυνση	Ukosowanie
③	Rabbeting	Falzen	Σύνδεση	Struganie kątowe
④	Tapering	Abschrägen	Σμίκρυνση	Wygładzanie
⑤	Rechargeable battery	Akkumulator	Επαναφορτιζόμενη μπαταρία	Akumulator
⑥	Latch	Schnapper	Μάνδαλο	Zapadka
⑦	Battery cover	Batterieabdeckung	Κάλυμμα μπαταρίας	Pokrywa komory akumulatora
⑧	Terminals	Anschlüsse	Πόλοι	Styki
⑨	Ventilation holes	Belüftungslöcher	Οπές εξαερισμού	Otwory wentylacyjne
⑩	Push	Drücken	Σπρώξε	Wcisnąć
⑪	Pull out	Herausziehen	Τραβήξτε έξω	Wyciągnij
⑫	Handle	Griff	Χερούλι	Rączka
⑬	Charger	Ladegerät	Φορτιστής	Ładowarka
⑭	Pilot lamp	Kontrollampe	Δοκιμαστική λάμπα	Lampka kontrolna
⑮	Switch lock	Schalterverriegelung	Κλειδίωμα διακόπτη	Przełącznik blokady
⑯	Switch trigger	Abzugschalter	Σκανδάλη του διακόπτη	Spust
⑰	Remaining battery indicator switch	Ladezustand-Anzeigeschalter	Διακόπτης ένδειξης υπολοίπου φορτίου μπαταρίας	Przełącznik wskaźnika pozostałej energii baterii
⑱	Remaining battery indicator lamp	Ladezustand-Kontrollleuchte	Ενδεικτική λυχνία υπολοίπου φορτίου μπαταρίας	Lampka wskaźnika pozostałej energii baterii
⑲	Knob	Knopf	Λαβή	Pokrętło
⑳	Scale	Skala	Κλίμακα	Skala
㉑	Mark	Markierung	Σήμανση	Oznakowanie
㉒	Beginning of cutting operation	Beginn des Hobelns	Έναρξη της εργασίας κοπής	Rozroczenie operacji cięcia
㉓	End of cutting operation	Ende des Hobelns	Ολοκλήρωση της εργασίας κοπής	Zakończenie operacji cięcia
㉔	Stand	Ständer	Βάση	Podstawa
㉕	Set screw	Stellschraube	Βίδα ρύθμισης	Wkręt regulacyjny
㉖	Guide	Führung	Οδηγός	Prowadnica
㉗	Box wrench	Steckschlüssel	Γαλλικό κλειδί	Klucz nasadowy
㉘	Blade holder	Hobeisenhalter	Συγκρατητήρας λεπίδας	Uchwyt ostrza
㉙	Carbide blade (Double edged blade type)	Hobeleisen mit Hartmetallschneide (Beidseitigen Klingentyp)	Λεπίδα καρβιδίου (τύπος δι κοπής λεπίδας)	Ostrze karbidowe (z podwójnymi krawędziami)
㉚	Set plate (B)	Einstellplatte (B)	Πλακέτα ρύθμισης (B)	Płytką ustalającą (B)
㉛	Bolt	Schraube	Μπουλόνι	Śruba
㉜	Machine screw	Maschinenschraube	Βίδα κίνησης	Wkręt do części metalowych
㉝	Turned surface	Gebogene Oberfläche	Εστραμμένη επιφάνεια	Powierzchnia toczona
㉞	Set plate (A)	Einstellplatte (A)	Πλακέτα ρύθμισης (A)	Płytką ustalającą (A)
㉟	Set gauge	Einstell-Lehre	Μετρητής ρύθμισης	Miernik ustalający
㊱	Wall surface b	Wandoberfläche b	Επιφάνεια τείχους β	Powierzchnia ściany b
㊲	Flat portion of the cutter block	Flacher Teil des Schneidblocks	Επίπεδο τμήμα της λάμας κό πτη	Część płaska bloku narzędzia tnącego
㊳	Groove	Nut	Εσοχή	Wyżłobienie
㊴	Blade (Resharpenable blade type)	Hobeleisen (schärfbarer Klingentyp)	Λεπίδα (τύπος λεπίδας που επιδέχεται ακόνισμα)	Ostrze (przeznaczone do wielokrotnego ostrzenia)

	English	Deutsch	Ελληνικά	Polski
40	Cutter block	Schneidblock	Λάμα κόπτη	Blok narzędzia tnącego
41	Wall surface a	Wandoberfläche a	Επιφάνεια τείχους α	Powierzchnia ściany a
42	Chip cover	Spanabdeckung	Κάλυμμα Θραυσμάτων	Oslona przed wiórami
43	Screw D4 x 16	Schraube D4 x 16	Βίδα D4x16	Śruba D4x16
44	Dust adapter	Staubadapter	Σωλήνας εξαγωγής σκόνης	Adapter do odprowadzania pyłu
45	Elbow	Knie	Λυγισμένος σωλήνας	Kolanko
46	Dust bag	Staubbeutel	Σάκος σκόνης	Worek na pył
47	Wear limit	Verschleißgrenze	Όριο φθοράς	Oznakowanie maksymalnego zużycia
48	Nail of carbon brush	Klaue der Kohlebürste	Καρφί καρβουνακιού	Końcówka szczotek węglowych
49	Protrusion of carbon brush	Krempe der Kohlebürste	Προεξοχή ψήκτρας καρβουνακιού	Wystająca część szczotki węglowej
50	Brush cap	Motorsensenaufsatz	Κάλυμμα ψήκτρας	Pokrywka szczotki
51	Contact portion outside brush tube	Kontaktteil außerhalb des Bürstenrohrs	Τμήμα επαφής έξω από το σωλήνα της ψήκτρας	Element kontaktowy na zewnątrz komory szczotek









	Magyar	Čeština	Türkçe	Română
①	Gyalulás	Hoblování	Planyalama	Rindeluire
②	Fózolás	Srážení hran	Kaynak açığı açma	Fațetare
③	Falcolás	Drážkování	Kiniş açma	Fălțuire
④	Ferde falcolás	Obrábění úkosem	Konikleştirme	Teşire
⑤	Os tölthető akkumulátor	Akkumulátor	Şarj edilebilir batarya	Acumulator reîncărcabil
⑥	Retesz	Zámek	Mandal	Element de blocare
⑦	Akkumulátorfedél	Kryt baterie	Batarya kapağı	Apărătoarea acumulatorului
⑧	Csatlakozók	Koncovky	Kutuplar	Terminale
⑨	Szellőzőnyílások	Větrací otvory	Havalandırma delikleri	Orificii de ventilare
⑩	Benyomni	Stisknout	İtin	Împingeți
⑪	Kihúzni	Zatáhnout	Çekin	Trageți
⑫	Markolat	Držadlo	Kol	Mâner
⑬	Töltő	Nabíječka	Şarj cihazı	Încărcător
⑭	Jelzőlámpa	Indikátor	Kılavuz lamba	Lampă pilot
⑮	Kapcsoló retesz	Pojistka spínače	Anahtar kilidi	Blocaj de comutator
⑯	Kapcsoló ravasz	Spoušť spínače	Anahtar tetiği	Trăgaci
⑰	Akku töltöttségi szint jelző kapcsoló	Spínač indikátoru zbyvající capacity baterie	Kalan pil göstergesi anahtarı	Comutator de indicare a bateriei rămase
⑱	Fennmaradó töltét jelző lámpa	Vypínač indikátoru zbyvající energie baterie	Kalan pil göstergesi lambası	Comutator indicator acumulator rămas
⑲	Gomb	Otočný knoflík	Düğme	Buton rotativ
⑳	Mérce	Škála	Ölçek	Scală
㉑	Jelzés	Značka	İşaret	Reper
㉒	Gyalulási művelet kezdete	Zahájení řezné operace	Kesme işleminin başlangıcı	Inițierea operațiunii de tăiere
㉓	Gyalulási művelet vége	Konec řezné operace	Kesme işleminin sonu	Finalul operațiunii de tăiere
㉔	Állvány	Stojan	Stand	Suport
㉕	Beállító csavar	Stavěcí šroub	Ayar vidası	Şurub de reglare
㉖	Vezető	Vodítko	Kılavuz	Ghidaj
㉗	Csőkulcs	Nástrčný klíč	Lokma anahtarı	Cheie tubulară
㉘	Késtartó	Držák čepele	Bıçak tutucu	Suport de lamă
㉙	Karbid kés (kétélű késtípus)	Čepel s tvrdokovovým břitem (typ dvoubrité čepele)	Karbür bıçak (Çift kenarlı bıçak tipi)	Lamă din carbură (tip de lamă cu două tăişuri)
㉚	Vezetőlapp (B)	Stavěcí destička (B)	Ayar plakası (B)	Placă de fixare (B)
㉛	Rögzítő csavar	Šroub	Cıvata	Şurub
㉜	Gépcsavar	Szrojný šroub	Makine vidası	Şurub mecanic
㉝	Íves felület	Zahnutá plocha	Tornalanmış yüzey	Suprafața prelucrată
㉞	Vezetőlapp (A)	Stavěcí destička (A)	Ayar plakası (A)	Placă de fixare (A)
㉟	Beállító mérce	Nastavovací měrka	Ayar mastarı	Etalon pentru reglare
㊱	„b” falfelület	Povrch stěny b	Duvar yüzeyi b	Suprafața b a peretelui
㊲	A vágó blokk sík része	Plochá část řezného bloku	Kesici bloğun düz kısmı	Porțiunea plană a blocului de tăiere
㊳	Horony	Drážka	Oluk	Canelură
㊴	Kés (újraélezhető késtípus)	Čepel (typ, který lze znovu ostřit)	Bıçak (Yeniden bilenebilir bıçak tipi)	Lamă (tip de lamă reprofilabilă)
㊵	Vágó blokk	Řezný blok	Kesici blok	Bloc de tăiere
㊶	„a” falfelület	Povrch stěny a	Duvar yüzeyi a	Suprafața a peretelui
㊷	Forgácsfedél	Hoblinový kryt	Talaş kapağı	Apărătoare contra așchiilor
㊸	Csavar D4x16	Šroub D4x16	Vida D4x16	Şurub D4x16
㊹	Por adapter	Prachový adaptér	Toz adaptörü	Manșon de colectare a prafului









	Magyar	Čeština	Türkçe	Română
45	Könyök	Zahnutý díl	Dirsek	Tub cotit
46	Porzsák	Prachový vak	Toz torbası	Sac pentru praf
47	Kopási határ	Limit opotřebení	Aşınma sınırı	Limita de uzură
48	A szénkefe szöge	Cvoček uhlíkového kartáčku	Kömür çivisi	Cuiul periei de cărbune
49	A szénkefe kinyúlása	Vodící lamely uhlíkového kartáče	Karbon fırça çıkıntısı	Extensie perie cărbune
50	Kefe sapka	Krytka kartáčů motoru	Fırça kapağı	Capac perie
51	Érintkező rész a szénkefe csövén kívül	Dotyková část mimo trubičku kartáčku	Kömür tüpünün dışındaki temas bölümü	Porțiune de contact în exteriorul tubului periei

	Slovenščina	Slovenčina	Український	Русский
①	Oblanje	Hobl'ovanie	Стругання	Строгание
②	Robljenje	Úkos	Зняття фаски	Снятие фаски
③	Zgibanje	Drážkovanie	Вибірка чверті	Выборка четверти
④	Poševno odrezovanje	Zahrotenie	Звужування	Обработка на конус
⑤	Baterija, ki se polni	Nabijateľný akumulátor	В аккумуляторна батарея	Аккумуляторная батарея
⑥	Zapah	Západka	Фіксатор	Фиксатор
⑦	Baterijski pokrov	Kryt akumulátora	Кришка батареї	Крышка аккумуляторной батареи
⑧	Sponke	Koncovky	Клема	Полюса
⑨	Ventilacijske odprtine	Vetracie otvory	Вентиляційні отвори	Вентиляционные отверстия
⑩	Pritisnite	Stlačiť	Натиснути	Нажать
⑪	Izvlécite	Vytiahnuť	Витягнути	Вытащить
⑫	Ročica	Rukoväť	Рукоятка	Рукоятка
⑬	Polniliec	Nabíjačka	Зарядний пристрій	Зарядное устройство
⑭	Kontrolni svetlobni indikator	Kontrolný indikátor	Контрольний індикатор	Контрольная лампа
⑮	Zapora stikala	Poistka spínača	Перемикач блокування	Фиксатор переключателя
⑯	Sprožilec stikala	Spúšľ spínača	Пусковий перемикач	Курок переключателя
⑰	Stikalo indikatorja za preostalo baterijo	Spínač indikátora zostávajúcej úrovne nabitia batérie	Перемикач індикатора залишку заряду батареї	Переключатель индикатора оставшегося заряда батареи
⑱	Lučka indikatorja preostale energije baterije	Indikátor zostávajúcej kapacity akumulátora	Індикатор залишку заряду батареї	Световой индикатор заряда батареи
⑲	Gumb	Otočný regulátor	Ручка	Рукоятка
⑳	Skala	Mierka	Шкала	Шкала
㉑	Oznaka	Značka	Мітка	Метка
㉒	Začetek oblanja	Začatie rezania	Початок стругання	Начало операции строгания
㉓	Konec oblanja	Koniec rezania	Закінчення стругання	Окончание операции строгания
㉔	Stojalo	Stojan	Підставка	Подставка
㉕	Nastavitveni vijak	Nastavovacia skrutka	Регулювальний гвинт	Установочный винт
㉖	Vodilo	Vodiaci prvok	Напрямна	Направляющая
㉗	Nasadni ključ	Zakladací ključ	Торцевий гайковий ключ	Торцевой гаечный ключ
㉘	Držalo rezila	Držiak čepele	Тримач леза ножа	Держатель режущего лезвия
㉙	Karbidno rezilo (dvorezni tip rezila)	Karbidová čepeľ (obostranný typ čepele)	Ніж із тврдосплавною пластиною (двосторонній)	Лезвие с тврдосплавной пластиной (двустороннее)
㉚	Nastavitvena plošča (B)	Nastavovacia platňa (B)	Встановлювальна пластина (B)	Установочная пластина (B)
㉛	Vijak	Skrutka	Болт	Болт
㉜	Strojni vijak	Skrutka so šesthrannou hlavou	Дрібний кріпильний гвинт	Мелкий крепежный винт
㉝	Obrnjena površina	Osústružená plocha	Загнута поверхня	Согнутая поверхность
㉞	Nastavitvena plošča (A)	Nastavovacia platňa (A)	Встановлювальна пластина (A)	Установочная пластина (A)
㉟	Nastavitveni merilnik	Nastavovacia mierka	Встановлювальний шаблон	Установочный шаблон
㊱	Površina stene b	Stenová plocha b	Стінна поверхня b	Стеновая поверхность b
㊲	Plošcat del rezalnega bloka	Plochá časť hlavy noža	Плоска частина ріжучого блоку	Плоская часть режущего блока

	Slovenščina	Slovenčina	Український	Русский
38	Utor	Drážka	Паз	Паз
39	Rezilo (tip rezila, ki ga je mogoče ostriti)	Čepel' (brúsitel'ný typ čepel)	Ніж (з можливістю загострення)	Лезвие (затачивающееся)
40	Rezalni blok	Hlava noža	Ріжучий блок	Режущий блок
41	Površina zidu a	Stenová plocha a	Стінна поверхня a	Стеновая поверхность a
42	Pokrov ostružkov	Ochranný kryt proti úlomkom	Кришка	Крышка
43	Vijak D4x16	Skrutka D4x16	Гвинт D4x16	Винт D4x16
44	Adapter za prah	Prachový adaptér	Адаптер пиловловлювача	Адаптер пылеуловителя
45	Koleno	Koleno	Коліно	Колено
46	Vrečka za prah	Vrecko na prach	Пиловий мішок	Пылевой мешок
47	Meja obrabe	Limit opotrebovania	Межа зношування	Предел износа
48	Zob grafitne krtačke	Hrot uhlíkovej kefky	Підпружинений контакт вугільної щітки	Подпружиненный контакт угольной щетки
49	Rob grafitne ščetke	Výčnelok uhlíkovej kefky	Виступ вугільної щітки	Выступ для угольной щетки
50	Pokrov ščetke	Kryt kefky	Ковпачок щітки	Колпачок щетки
51	Stični dekež izven cevi šetke	Časť kontaktu mimo uhlíkovej kefy	Поверхня контакту зовнішньої трубки щітки	Участок контакта снаружи щеточной гильзы

	English	Deutsch	Ελληνικά	Polski
	<b>Symbols</b>  <b>WARNING</b> The following show symbols used for the machine. Be sure that you understand their meaning before use.	<b>Symbole</b>  <b>WARNUNG</b> Die folgenden Symbole werden für diese Maschine verwendet. Achten Sie darauf, diese vor der Verwendung zu verstehen.	<b>Σύμβολα</b>  <b>ΠΡΟΣΟΧΗ</b> Τα παρακάτω δείχνουν τα σύμβολα που χρησιμοποιούνται στο μηχάνημα. Βεβαιωθείτε ότι κατανοείτε τη σημασία τους πριν τη χρήση.	<b>Symbole</b>  <b>OSTRZEŻENIE</b> Następujące oznaczenia to symbole używane w instrukcji obsługi maszyny. Uważaj się, że rozumiesz ich znaczenie zanim użyjesz narzędzia.
	<b>Read all safety warnings and all instructions.</b> Failure to follow the warnings and instructions may result in electric shock, fire and/or serious injury.	<b>Lesen Sie sämtliche Sicherheitshinweise und Anweisungen durch.</b> Wenn die Warnungen und Anweisungen nicht befolgt werden, kann es zu Stromschlag, Brand und/oder ernsthaften Verletzungen kommen.	<b>Διαβάστε όλες τις προειδοποιήσεις ασφαλείας και όλες τις οδηγίες.</b> Η μη τήρηση των προειδοποιήσεων και οδηγιών μπορεί να προκαλέσει ηλεκτροπληξία, πυρκαγιά και/ή σοβαρό τραυματισμό.	<b>Należy dokładnie zapoznać się ze wszystkimi ostrzeżeniami i wskazówkami bezpieczeństwa.</b> Nieprzestrzeganie ostrzeżeń oraz wskazówek bezpieczeństwa może spowodować porażenie prądem elektrycznym, pożar i/lub odniesienie poważnych obrażeń.
	Only for EU countries Do not dispose of electric tools together with household waste material! In observance of European Directive 2002/96/EC on waste electrical and electronic equipment and its implementation in accordance with national law, electric tools that have reached the end of their life must be collected separately and returned to an environmentally compatible recycling facility.	Nur für EU-Länder Werfen Sie Elektrowerkzeuge nicht in den Hausmüll! Gemäss Europäischer Richtlinie 2002/96/EG über Elektro- und Elektronik- Altgeräte und Umsetzung in nationales Recht müssen verbrauchte Elektrowerkzeuge getrennt gesammelt und einer umweltgerechten Wiederverwertung zugeführt werden.	Μόνο για τις χώρες της ΕΕ Μην πετάτε τα ηλεκτρικά εργαλεία στον κάδο οικιακών απορριμμάτων! Σύμφωνα με την ευρωπαϊκή οδηγία 2002/96/ΕΚ περί ηλεκτρικών και ηλεκτρονικών συσκευών και την ενσωμάτωσή της στο εθνικό δίκαιο, τα ηλεκτρικά εργαλεία πρέπει να συλλέγονται ξεχωριστά και να επιστρέφονται για ανακύκλωση με τρόπο φιλικό προς το περιβάλλον.	Dotyczy tylko państw UE Nie wyrzucaj elektronarzędzi wraz z odpadami z gospodarstwa domowego! Zgodnie z Europejską Dyrektywą 2002/96/WE w sprawie zużytego sprzętu elektrycznego i elektronicznego oraz dostosowaniem jej do prawa krajowego, zużyte elektronarzędzia należy posegregować i zutylizować w sposób przyjazny dla środowiska.
$n_0$	no-load speed	Leerlaufdrehzahl	ταχύτητα χωρίς φορτίο	prędkość bez obciążenia
$/\text{min}$ or $\text{min}^{-1}$	Revolutions or reciprocations per minute	Umdrehungen oder Pendelbewegungen pro Minute	Περιστροφές ή παλινδρομήσεις ανά λεπτό	Obroty lub suwy na minutę
	Direct current	Gleichstrom	Συνεχές ρεύμα	Prąd stały
	Caution	Achtung	Προσοχή	Ostrzeżenie
$V$	Volts	Volt	Βολτ	Wolty
$kg$	Kilograms	Kilogramm	Χιλιόγραμμα	Kilogramy

	Magyar	Čeština	Türkçe	Română
	<p><b>Jelölések</b>   <b>FIGYELEM</b>  Az alábbiakban a géphez alkalmazott jelölések vannak felsorolva. A gép használata előtt feltétlenül ismerje meg ezeket a jelöléseket.</p>	<p><b>Symboly</b>   <b>UPOZORNĚNÍ</b>  Následující text obsahuje symboly, které jsou použity na zařízení. Ujištěte se, že rozumíte jejich obsahu před tím, než začnete zařízení používat.</p>	<p><b>Simgeler</b>   <b>DIKKAT</b>  Aşağıda, bu alet için kullanılan simgeler gösterilmiştir. Aleti kullanmadan önce bu simgelerin ne anlama geldiğini anlamadığınızdan emin olun.</p>	<p><b>Simboluri</b>   <b>AVERTISMENT</b>  În cele ce urmează sunt prezentate simbolurile folosite pentru maşină. Înainte de utilizare, asiguraţi-vă că înţelegeţi semnificaţia acestora.</p>
	<p><b>Olvasson el minden biztonsági figyelmeztetést és minden utasítást.</b>  A figyelmeztetések és utasítások be nem tartása áramütést, tüzet és/vagy súlyos sérülést eredményezhet.</p>	<p><b>Přečtěte si všechna varování týkající se bezpečnosti a všechny pokyny.</b>  Nedodržení těchto varování a pokynů může mít za následek elektrický šok, požár a/ nebo vážné zranění.</p>	<p><b>Tüm güvenlik uyarılarını ve tüm talimatları okuyun.</b>  Uyarılara ve talimatlara uyulmaması elektrik çarpmasına, yangına ve/ veya ciddi yaralanmaya neden olabilir.</p>	<p><b>Citiți toate avertismentele privind siguranța și toate instrucțiunile.</b>  Nerespectarea avertismentelor și a instrucțiunilor poate avea ca efect producerea de șocuri electrice, incendii și/sau vătămări grave.</p>
	<p>Csak EU-országok számára  Az elektromos kéziszerszámokat ne dobja a háztartási szemétkébe!  A használt villamos és elektronikai készülékekről szóló 2002/96/EK irányelv és annak a nemzeti jogba való átültetése szerint az elhasznált elektromos kéziszerszámokat külön kell gyűjteni, és környezetbarát módon újra kell hasznosítani.</p>	<p>Jen pro státy EU  Elektrické nářadí nevyhazujte do komunálního odpadu!  Podle evropské směrnice 2002/96/EG o nakládání s použitými elektrickými a elektronickými zařízeními a odpovídajících ustanovení právních předpisů jednotlivých zemí se použítá elektrická nářadí musí sbírat odděleně od ostatního odpadu a podrobit ekologicky šetrnému recyklování.</p>	<p>Sadece AB ülkeleri için  Elektrikli el aletlerini evdeki çöp kutusuna atmayınız!  Kullanılmış elektrikli aletleri, elektrik ve elektrikli eski cihazlar hakkındaki 2002/96/EC Avrupa yönergelerine göre ve bu yönergeler ulusal hukuk kurallarına göre uyarlanarak, ayrı olarak toplanmalı ve çevre şartlarına uygun bir şekilde tekrar değerlendirilmeye gönderilmelidir.</p>	<p>Numai pentru țările membre UE  Nu aruncați această sculă electrică împreună cu deșeurile menajere!  În conformitate cu Directiva Europeană 2002/96/CE referitoare la deșeurile reprezentând echipamente electrice și electronice și la implementarea acesteia în conformitate cu legislațiile naționale, sculele electrice care au ajuns la finalul duratei de folosire trebuie colectate separat și duse la o unitate de reciclare compatibilă cu mediul înconjurător.</p>
$n_0$	terhelés nélküli sebesség	otáčky bez zátěže	yüksüz hız	turație fără sarcină
/min or min <sup>-1</sup>	Percenkénti fordulat- vagy ismétlődésszám	Otáčky nebo střídání za minutu	Dakika başına dönüş veya ileri geri hareket	Rotații pe minut
—	Egyenáram	Stejnosměrný proud	Doğru akım	Curent continuu
	Vigyázat	Upozornění	Dikkat	Atenție
V	Volt	Volty	Volt	Volți
kg	Kilogramm	Kilogramy	Kilogram	Kilograme

	Slovenščina	Slovenčina	Український	Русский
	<b>Simboli</b> <b>⚠ OPOZORILO</b> V nadaljevanju so prikazani simboli, uporabljeni pri stroju. Pred uporabo se prepričajte, da jih razumete.	<b>Symboly</b> <b>⚠ VÝSTRAHA</b> V nasledujúcom sú zobrazené symboly, ktoré sú vyobrazené na náradí. Pred použitím náradia sa oboznámte s významom týchto symbolov.	<b>Символи</b> <b>⚠ ПОПЕРЕДЖЕННЯ</b> Тут показані символи, використані в керівництві. Будь ласка, переконайтеся, що правильно розумієте їхнє значення.	<b>Символы</b> <b>⚠ ПРЕДУПРЕЖДЕНИЕ</b> Ниже приведены символы, используемые для машины. Перед началом работы обязательно убедитесь в том, что Вы понимаете их значение.
	<b>Preberite vas varnostna opozorila in navodila.</b> Z neupoštevanjem opozoril in navodil tvegate električni udar, požar in/ali resne telesne poškodbe.	<b>Prečítajte si všetky bezpečnostné výstrahy a všetky pokyny.</b> Nedodržanie výstrah a pokynov môže viesť k zasiahnutiu elektrickým prúdom, požiaru a/alebo vážnemu poraneniu osoby.	<b>Прочитайте всі правила безпеки та вказівки.</b> Невиконання цих правил та інструкцій може призвести до удару струмом, пожежі та/або серйозної травми.	<b>Прочтите все правила безопасности и инструкции.</b> Не выполнение правил и инструкций может привести к поражению электрическим током, пожару и/или серьезной травме.
	Samo za države EU Električni orodij ne zavržite skupaj z gospodinjstskimi odpadki! V skladu z evropsko direktivo 2002/96/EC o odpadni električni in elektronski opremi in izvedbi v skladu z državnimi zakoni, je treba električna orodja, ki so dosegla življenjsko dobo ločeno zbirati in vrniti v z okoljem združljivo ustanovo za recikliranje.	Iba pre krajiny EÚ Elektrické náradie nezneškodňujte spolu s komunálnym odpadom z domácnosti! Aby ste dodržali ustanovenia európskej smernice 2002/96/ES o odpadových elektrických a elektronických zariadeniach a jej implementáciu v zmysle národnej legislatívy, je potrebné elektrické zariadenie po uplynutí jeho doby životnosti separovať a doručiť na environmentálne prijateľné miesto recyklovania.	Лише для країн ЄС НЕ викидайте електричні інструменти із побутовими відходами! Згідно Європейської Директиви 2002/96/ЄС про відходи електронного та електричного виробництва і її запровадження згідно місцевих законів, електронні інструменти, які відслужили робочий строк слід утилізувати окремо і повертати до установ, що займаються екологічною переробкою брухту.	Только для стран ЕС Не выкидывайте электроприборы вместе с обычным мусором! В соответствии с европейской директивой 2002/96/ЕС об утилизации старых электрических и электронных приборов и в соответствии с местными законами электроприборы, бывшие в эксплуатации, должны утилизироваться отдельно безопасным для окружающей среды способом.
$n_0$	Hitrost brez obremenitve	voľnoběžné otáčky	швидкість холостого ходу	скорость без нагрузки
/min or min <sup>-1</sup>	Obratov ali gibov na minuto	Otáčky alebo pohyby za minútu	Обертв або зміщень на хвилину	Оборотов или возвратов поступательных движений в минуту
	Enosmerni tok	Jednosmerný prúd	Постійний струм	Постоянный ток
	Pozor	Upozornenie	Обережно	Предостережение
V	Volti	Volty	Вольт	Вольты
kg	Kilogrami	Kilogramy	Кілограм	Килограммы

**GENERAL POWER TOOL SAFETY WARNINGS****⚠ WARNING**

Read all safety warnings and all instructions.

Failure to follow the warnings and instructions may result in electric shock, fire and/or serious injury.

Save all warnings and instructions for future reference.

The term "power tool" in the warnings refers to your mains-operated (corded) power tool or battery-operated (cordless) power tool.

- 1) **Work area safety**
    - a) **Keep work area clean and well lit.**  
*Cluttered or dark areas invite accidents.*
    - b) **Do not operate power tools in explosive atmospheres, such as in the presence of flammable liquids, gases or dust.**  
*Power tools create sparks which may ignite the dust or fumes.*
    - c) **Keep children and bystanders away while operating a power tool.**  
*Distractions can cause you to lose control.*
  - 2) **Electrical safety**
    - a) **Power tool plugs must match the outlet. Never modify the plug in any way. Do not use any adapter plugs with earthed (grounded) power tools.**  
*Unmodified plugs and matching outlets will reduce risk of electric shock.*
    - b) **Avoid body contact with earthed or grounded surfaces, such as pipes, radiators, ranges and refrigerators.**  
*There is an increased risk of electric shock if your body is earthed or grounded.*
    - c) **Do not expose power tools to rain or wet conditions.**  
*Water entering a power tool will increase the risk of electric shock.*
    - d) **Do not abuse the cord. Never use the cord for carrying, pulling or unplugging the power tool. Keep cord away from heat, oil, sharp edges or moving parts.**  
*Damaged or entangled cords increase the risk of electric shock.*
    - e) **When operating a power tool outdoors, use an extension cord suitable for outdoor use.**  
*Use of a cord suitable for outdoor use reduces the risk of electric shock.*
    - f) **If operating a power tool in a damp location is unavoidable, use a residual current device (RCD) protected supply.**  
*Use of an RCD reduces the risk of electric shock.*
  - 3) **Personal safety**
    - a) **Stay alert, watch what you are doing and use common sense when operating a power tool. Do not use a power tool while you are tired or under the influence of drugs, alcohol or medication.**  
*A moment of inattention while operating power tools may result in serious personal injury.*
    - b) **Use personal protective equipment. Always wear eye protection.**  
*Protective equipment such as dust mask, non-skid safety shoes, hard hat, or hearing protection used for appropriate conditions will reduce personal injuries.*
    - c) **Prevent unintentional starting. Ensure the switch is in the off-position before connecting to power source and/or battery pack, picking up or carrying the tool.**
- Carrying power tools with your finger on the switch or energising power tools that have the switch on invites accidents.*
- d) **Remove any adjusting key or wrench before turning the power tool on.**  
*A wrench or a key left attached to a rotating part of the power tool may result in personal injury.*
  - e) **Do not overreach. Keep proper footing and balance at all times.**  
*This enables better control of the power tool in unexpected situations.*
  - f) **Dress properly. Do not wear loose clothing or jewellery. Keep your hair, clothing and gloves away from moving parts.**  
*Loose clothes, jewellery or long hair can be caught in moving parts.*
  - g) **If devices are provided for the connection of dust extraction and collection facilities, ensure these are connected and properly used.**  
*Use of dust collection can reduce dust related hazards.*
- 4) **Power tool use and care**
    - a) **Do not force the power tool. Use the correct power tool for your application.**  
*The correct power tool will do the job better and safer at the rate for which it was designed.*
    - b) **Do not use the power tool if the switch does not turn it on and off.**  
*Any power tool that cannot be controlled with the switch is dangerous and must be repaired.*
    - c) **Disconnect the plug from the power source and/or the battery pack from the power tool before making any adjustments, changing accessories, or storing power tools.**  
*Such preventive safety measures reduce the risk of starting the power tool accidentally.*
    - d) **Store idle power tools out of the reach of children and do not allow persons unfamiliar with the power tool or these instructions to operate the power tool.**  
*Power tools are dangerous in the hands of untrained users.*
    - e) **Maintain power tools. Check for misalignment or binding of moving parts, breakage of parts and any other condition that may affect the power tools' operation.**  
**If damaged, have the power tool repaired before use.**  
*Many accidents are caused by poorly maintained power tools.*
    - f) **Keep cutting tools sharp and clean.**  
*Properly maintained cutting tools with sharp cutting edges are less likely to bind and are easier to control.*
    - g) **Use the power tool, accessories and tool bits etc. in accordance with these instructions, taking into account the working conditions and the work to be performed.**  
*Use of the power tool for operations different from those intended could result in a hazardous situation.*
  - 5) **Battery tool use and care**
    - a) **Recharge only with the charger specified by the manufacturer.**  
*A charger that is suitable for one type of battery pack may create a risk of fire when used with another battery pack.*
    - b) **Use power tools only with specifically designated battery packs.**  
*Use of any other battery packs may create a risk of injury and fire.*

- c) **When battery pack is not in use, keep it away from other metal objects like paper clips, coins, keys, nails, screws, or other small metal objects that can make a connection from one terminal to another.**  
*Shorting the battery terminals together may cause burns or a fire.*
- d) **Under abusive conditions, liquid may be ejected from the battery; avoid contact. If contact accidentally occurs, flush with water. If liquid contacts eyes, additionally seek medical help.**  
*Liquid ejected from the battery may cause irritation or burns.*
- 6) **Service**  
a) **Have your power tool serviced by a qualified repair person using only identical replacement parts.**  
*This will ensure that the safety of the power tool is maintained.*

## PRECAUTION

**Keep children and infirm persons away.**

**When not in use, tools should be stored out of reach of children and infirm persons.**

## CORDLESS PLANER SAFETY WARNINGS

- Wait for the cutter to stop before settling the tool down.**  
An exposed rotating cutter may engage the surface leading to possible loss of control and serious injury.
- Use clamps or another practical way to secure and support the workpiece to a stable platform.**  
Holding the work by your hand or against the body leaves it unstable and may lead to loss of control.
- Do not use the Planer with the blades facing upward (as stationary type planer).**
- Always charge the battery at a temperature of 0 – 40°C.**  
A temperature of less than 0°C will result in over charging which is dangerous. The battery cannot be charged at a temperature greater than 40°C.  
The most suitable temperature for charging is that of 20 – 25°C.
- Do not use the charger continuously.**  
When one charging is completed, leave the charger for about 15 minutes before the next charging of battery.
- Do not allow foreign matter to enter the hole for connecting the rechargeable battery.**
- Never disassemble the rechargeable battery and charger.**
- Never short-circuit the rechargeable battery.**  
Short-circuiting the battery will cause a great electric current and overheat. It results in burn or damage to the battery.
- Do not dispose of the battery in fire.**  
If the battery burnt, it may explode.
- Do not insert object into the air ventilation slots of the charger.**  
Inserting metal objects or inflammables into the charger air ventilation slots will result in electrical shock hazard or damaged charger.
- Bring the battery to the shop from which it was purchased as soon as the post-charging battery life becomes too short for practical use. Do not dispose of the exhausted battery.**
- Using an exhausted battery will damage the charger.**

## CAUTION ON LITHIUM-ION BATTERY

To extend the lifetime, the lithium-ion battery equips with the protection function to stop the output.

In the cases of 1 to 3 described below, when using this product, even if you are pulling the switch, the motor may stop. This is not the trouble but the result of protection function.

- When the battery power remaining runs out, the motor stops.  
In such case, charge it up immediately.
- If the tool is overloaded, the motor may stop. In this case, release the switch of tool and eliminate causes of overloading. After that, you can use it again.
- If the battery is overheated under overload work, the battery power may stop.  
In this case, stop using the battery and let the battery cool. After that, you can use it again.

Furthermore, please heed the following warning and caution.

### WARNING

In order to prevent any battery leakage, heat generation, smoke emission, explosion and ignition beforehand, please be sure to heed the following precautions.

- Make sure that swarf and dust do not collect on the battery.
  - During work make sure that swarf and dust do not fall on the battery.
  - Make sure that any swarf and dust falling on the power tool during work do not collect on the battery.
  - Do not store an unused battery in a location exposed to swarf and dust.
  - Before storing a battery, remove any swarf and dust that may adhere to it and do not store it together with metal parts (screws, nails, etc.).
- Do not pierce battery with a sharp object such as a nail, strike with a hammer, step on, throw or subject the battery to severe physical shock.
- Do not use an apparently damaged or deformed battery.
- Do not use the battery in reverse polarity.
- Do not connect directly to an electrical outlets or car cigarette lighter sockets.
- Do not use the battery for a purpose other than those specified.
- If the battery charging fails to complete even when a specified recharging time has elapsed, immediately stop further recharging.
- Do not put or subject the battery to high temperatures or high pressure such as into a microwave oven, dryer, or high pressure container.
- Keep away from fire immediately when leakage or foul odor are detected.
- Do not use in a location where strong static electricity generates.
- If there is battery leakage, foul odor, heat generated, discolored or deformed, or in any way appears abnormal during use, recharging or storage, immediately remove it from the equipment or battery charger, and stop use.

### CAUTION

- If liquid leaking from the battery gets into your eyes, do not rub your eyes and wash them well with fresh clean water such as tap water and contact a doctor immediately.  
If left untreated, the liquid may cause eye-problems.
- If liquid leaks onto your skin or clothes, wash well with clean water such as tap water immediately.  
There is a possibility that this can cause skin irritation.
- If you find rust, foul odor, overheating, discolor, deformation, and/or other irregularities when using the battery for the first time, do not use and return it to your supplier or vendor.



**WARNING**

If an electrically conductive foreign object enters the terminals of the lithium ion battery, a short-circuit may occur resulting in the risk of fire. Please observe the following matters when storing the battery.

- Do not place electrically conductive cuttings, nails, steel wire, copper wire or other wire in the storage case.

**SPECIFICATIONS****POWER TOOL**

Model		P14DSL	P18DSL
Cutting Width		82 mm	
Max. Cutting Depth		2.0 mm	
No-load speed		16000 min <sup>-1</sup>	
Rechargeable battery	2LSRK	BSL1430: Li-ion 14.4 V (3.0 Ah 8 cells)	BSL1830: Li-ion 18 V (3.0 Ah 10 cells)
	2LJRK	BSL1450: Li-ion 14.4 V (5.0 Ah 8 cells)	BSL1850: Li-ion 18 V (5.0 Ah 10 cells)
Weight*		3.2 kg (With BSL1430)	3.3 kg (With BSL1830)

\* Weight: According to EPTA-Procedure 01/2003

**CHARGER**

Model	UC18YFSL
Charging voltage	14.4 V – 18 V
Weight	0.5 kg

**STANDARD ACCESSORIES**

In addition to the main unit (1), the package contains the accessories listed in the table below.

P14DSL (2LSRK) (2LJRK)	① Box Wrench..... 1 (for securing cutter blade)
	② Set Gauge ..... 1 (for adjusting cutter height)
	③ Guide..... 1 (with set screw)
	④ Carbide Blade ..... 2 (Double edged Blade type)
	⑤ Charger ..... 1
	⑥ Battery ..... 2 [P14DSL] BSL1430 or BSL1450 [P18DSL] BSL1830 or BSL1850
	⑦ Plastic case ..... 1
	⑧ Battery cover ..... 2
	⑨ Spare carbide Blade set ..... 1 (Not supplied in all areas)
P18DSL (2LSRK) (2LJRK)	① Box Wrench..... 1 (for securing cutter blade)
	② Set Gauge ..... 1 (for adjusting cutter height)
	③ Guide..... 1 (with set screw)
	④ Carbide Blade ..... 2 (Double edged Blade type)
P14DSL (NN) P18DSL (NN)	Without charger, battery, plastic case and battery cover.

Standard accessories are subject to change without notice.

- Either install the battery in the power tool or store by securely pressing into the battery cover until the ventilation holes are concealed to prevent short-circuits (See Fig. 5).

**OPTIONAL ACCESSORIES (sold separately)**

## 1. Battery

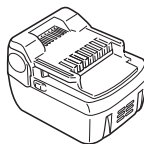

(BSL1430)  
(BSL1440)  
(BSL1450)

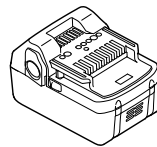

(BSL1830)  
(BSL1840)  
(BSL1850)

## 2. Dust adapter

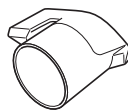
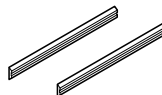
5. Carbide Blade  
(Double edged Blade type)

## 3. Elbow

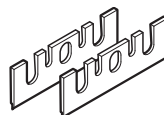
6. Blade  
(Resharpener blade type)

## 4. Dust bag



Optional accessories are subject to change without notice.

**APPLICATIONS**

Planing various wooden planks and panels. (See Fig. 1-4)

## BATTERY REMOVAL/INSTALLATION

### 1. Battery removal

Hold the handle tightly and push the battery latch to remove the battery (see **Figs. 5** and **6**).

### CAUTION

Never short-circuit the battery.

### 2. Battery installation

Insert the battery while observing its polarities (see **Fig. 6**).

## CHARGING

Before using the power tool, charge the battery as follows.

### 1. Connect the charger's power cord to the receptacle.

When the power cord is connected, the charger's pilot lamp will blink in red. (At 1-second intervals)

### CAUTION

Do not use the electrical cord if damaged. Have it repaired immediately.

### 2. Insert the battery into the charger.

Firmly insert the battery into the charger, as shown in **Fig. 7**.

### 3. Charging

When inserting a battery in the charger, charging will commence and the pilot lamp will light continuously in red.

When the battery becomes fully recharged, the pilot lamp will blink in red. (At 1-second intervals) (See **Table 1**)

#### (1) Pilot lamp indication

The indications of the pilot lamp will be as shown in **Table 1**, according to the condition of the charger or the rechargeable battery.

**Table 1**

		Indications of the pilot lamp		
Pilot lamp (red)	Before charging	Blinks	Lights for 0.5 seconds. Does not light for 0.5 seconds. (off for 0.5 seconds)	
	While charging	Lights	Lights continuously	
	Charging complete	Blinks	Lights for 0.5 seconds. Does not light for 0.5 seconds. (off for 0.5 seconds)	
	Overheat standby	Blinks	Lights for 1 second. Does not light for 0.5 seconds. (off for 0.5 seconds)	Battery overheated. Unable to charge. (Charging will commence when battery cools)
	Charging impossible	Flickers	Lights for 0.1 seconds. Does not light for 0.1 seconds. (off for 0.1 seconds)	Malfunction in the battery or the charger

#### (2) Regarding the temperatures of the rechargeable battery

The temperatures for rechargeable batteries are as shown in **Table 2**, and batteries that have become hot should be cooled for a while before being recharged.

**Table 2** Recharging ranges of batteries

Rechargeable batteries	Temperatures at which the battery can be recharged
BSL1430, BSL1440, BSL1450, BSL1820, BSL1830, BSL1840, BSL1850	0°C – 40°C

#### (3) Regarding recharging time

Depending on the combination of the charger and batteries, the charging time will become as shown in **Table 3**.

**Table 3** Charging time (At 20°C)

Battery	Charger	UC18YFSL
BSL1820		Approx. 30 min.
BSL1430, BSL1830		Approx. 45 min.
BSL1440, BSL1840		Approx. 60 min.
BSL1450, BSL1850		Approx. 75 min.

### NOTE

The charging time may vary according to temperature and power source voltage.

### CAUTION

When the battery charger has been continuously used, the battery charger will be heated, thus constituting the cause of the failures. Once the charging has been completed, give 15 minutes rest until the next charging.

### 4. Disconnect the charger's power cord from the receptacle.

### 5. Hold the charger firmly and pull out the battery.

### NOTE

Be sure to pull out the battery from the charger after use, and then keep it.

### How to make the batteries perform longer

#### (1) Recharge the batteries before they become completely exhausted.

When you feel that the power of the tool becomes weaker, stop using the tool and recharge its battery. If you continue to use the tool and exhaust the electric current, the battery may be damaged and its life will become shorter.

#### (2) Avoid recharging at high temperatures.

A rechargeable battery will be hot immediately after use. If such a battery is recharged immediately after use, its internal chemical substance will deteriorate, and the battery life will be shortened. Leave the battery and recharge it after it has cooled for a while.

**CAUTION**

- If the battery is charged while it is heated because it has been left for a long time in a location subject to direct sunlight or because the battery has just been used, the pilot lamp of the charger lights for 1 second, does not light for 0.5 seconds (off for 0.5 seconds). In such a case, first let the battery cool, then start charging.
- When the pilot lamp flickers in red (at 0.2-seconds intervals), check for and take out any foreign objects in the charger's battery connector. If there are no foreign objects, it is probable that the battery or charger is malfunctioning. Take it to your authorized Service Center.
- Since the built-in micro computer takes about 3 seconds to confirm that the battery being charged with UC18YFSL is taken out, wait for a minimum of 3 seconds before reinserting it to continue charging. If the battery is reinserted within 3 seconds, the battery may not be properly charged.
- If the pilot lamp does not blink in red (every second) even though the charger cord is connected to the power, it indicates that the protection circuit of the charger may be activated.  
Remove the cord from the power and then connect it again after 30 seconds or so. If this does not cause the pilot lamp to blink in red (every second), please take the charger to the HIKOKI Authorized Service Center.

**PRIOR TO OPERATION****1. Setting up and checking the work environment**

Check if the work environment is suitable by following the precautions.

**2. Power switch**

Ensure that the power switch is in the OFF position. If the battery is attached to the body while the power switch is in the ON position, the power tool will start operating immediately, which could cause a serious accident.

3. Prepare a stable wooden workbench suitable for planning operation. As a poorly balanced workbench creates a hazard, ensure it is securely positioned on firm, level ground.

**PLANING PROCEDURES****1. Operation of switch (Fig. 8)**

- (1) For safe operation of the machine, a "switch lock" is provided on the side of a handle.  
If the "switch trigger" is pulled in a state where "switch lock" is pressed in the direction of the arrow mark, the main switch can be turned ON.
- (2) After the switch is turned ON, even when you release your hand from the switch lock, the body continues running and the light continues being turned ON as long as you keep on pulling the switch trigger.
- (3) If you release the switch trigger, you can turn OFF the switch and the "switch lock" returns to the original position automatically.

**CAUTION**



Do not fix and secure the switch lock. Besides, keep your finger off the switch trigger when the planer is being carried around. Otherwise, the main body switch can be inadvertently turned ON, resulting in unexpected accidents.

**2. About remaining battery indicator**

When pressing the remaining battery indicator switch, the remaining battery indicator lamp lights and the battery remaining power can be checked. (Fig. 9)

When releasing your finger from the remaining battery indicator switch, the remaining battery indicator lamp goes off. The **Table 4** shows the state of remaining battery indicator lamp and the battery remaining power.

**Table 4**

State of lamp	Battery Remaining Power
	The battery remaining power is enough.
	The battery remaining power is a half.
	The battery remaining power is nearly empty. Re-charge the battery soonest possible.

As the remaining battery indicator shows somewhat differently depending on ambient temperature and battery characteristics, read it as a reference.

**NOTE**

- Do not give a strong shock to the switch panel or break it. It may lead to a trouble.
- To save the battery power consumption, the remaining battery indicator lamp lights while pressing the remaining battery indicator switch.

**3. Adjusting the cutter depth**

- (1) Turn the knob in the direction indicated by the arrow in **Fig. 10** (clockwise), until the triangular mark is aligned with the desired cutting depth on the scale. The scale unit is graduated in millimeters.
- (2) The cutting depth can be adjusted within a range of 0-2.0 mm.

**4. Surface cutting**

Rough cutting should be accomplished at large cutting depths and at a suitable speed so that shavings are smoothly ejected from the machine.

To ensure a smoothly finished surface, finish cutting should be accomplished at small cutting depths and at low feeding speed.

**5. Beginning and ending the cutting operation**

As shown in **Fig. 11**, place the front base of the planer on the material and support the planer horizontally. Turn ON the power switch, and slowly operate the planer toward the leading edge of the material. Firmly depress the front half of the planer at the first stage of cutting, as shown in **Fig. 12**, depress the rear half of the planer at the end of the cutting operation. The planer must always be kept flat throughout the entire cutting operation.

**6. Precaution after finishing the planing operation**

When the planer is suspended with one hand after finishing the planing operation, ensure that the cutting blades (base) of the planer do not contact or come too near your body. Failure to do so could result in serious injury.

**7. Stand**

Lift the back of the planer to extend the foot from the base. Having the stand extended when you put the planer down prevents contact between the blade and the material. (Fig. 13)

**8. Regulating the guide (Fig. 14)**

The planing position can be regulated by moving the guide to the left or right after loosening its set screw. The guide may be mounted on either the right or left side of the tool.

## Work Precautions

- About Continuous Operation  
This tool is provided with a protective function to extend battery life.  
The battery may become overheated during continuous operation or deep cutting operations, which may cause it to automatically stop.  
Especially with any of the batteries listed below, the tool may stop operation before the battery starts to get hot to prevent rapid failure from overheating.  
If this happens, stop operation, remove the battery from the tool and leave it in a well-ventilated location not exposed to sunlight until it is sufficiently cool.  
The battery can be used again once it is cool.  
(Applicable batteries: BSL1425, BSL1420, BSL1415, BSL1825, BSL1820, BSL1815 and old batteries)
- Proper Battery Usage  
When the tool is used with any of the batteries listed below, it should be used for light work to extend battery life.  
Work example: Shallow depth finishing and chamfering work  
(Applicable batteries: BSL1425, BSL1420, BSL1415, BSL1825, BSL1820, BSL1815 and old batteries)

## CARBIDE BLADE ASSEMBLY AND DISASSEMBLY AND ADJUSTMENT OF CUTTER BLADE HEIGHT (FOR DOUBLE EDGED BLADE TYPE)

### 1. Carbide blade disassembly

#### CAUTION

- To prevent accidents, ensure that the power tool is switched off and pull out the battery.
  - Be careful not to injure your hands.
- (1) As shown in **Fig. 15**, loosen the blade holder with the attached box wrench.
  - (2) As shown in **Fig. 16**, remove the carbide blade by sliding it with the attached box wrench.

### 2. Carbide blade assembly

#### CAUTION

- To prevent accidents, ensure that the power tool is switched off and pull out the battery.
  - Prior to assembly, thoroughly wipe off all swarf accumulated on the carbide blade.
- (1) As shown in **Fig. 17**, lift set plate (B) and insert the new carbide blade between cutter block and set plate (B).
  - (2) As shown in **Fig. 18**, mount the new carbide blade by sliding it on the set plate (B) so that the blade tip projects by 1mm from the end of the cutter block.
  - (3) As shown in **Fig. 19**, fix the bolts at the blade holder after blade replacement has been completed.
  - (4) Turn the cutter block over, and set the other side in the same manner.

### 3. Adjustment of carbide blade height

#### CAUTION

- To prevent accidents, ensure that the power tool is switched off and pull out the battery.
  - If the carbide blade's heights are inaccurate after above procedures have been completed, carry out the procedures described below.
- (1) As shown in **Fig. 20**, use the box wrench to loosen the three bolts used to retain the carbide blade, and remove the blade holder.
  - (2) As shown in **Fig. 21**, after removing the carbide blade, slide set plate (B) in the direction indicated by the arrow to disassemble set plate (B).
  - (3) Loosen the 2 screws holding on the carbide blade and set plate (A), set plate (B).

- (4) As shown in **Fig. 22, 23**, press the turned surface of set plate (A) to the wall surface b while adjusting the carbide blade edge to the wall surface a of the set gauge. Then, tighten them with the 2 screws.
- (5) As shown in **Fig. 24, 25**, insert a turned portion of set plate (A) attached to set plate (B) into a groove on the flat portion of the cutter block.
- (6) As shown in **Fig. 26**, place the blade holder on the completed assembly and fasten it with the three bolts. Ensure that the bolts are securely tightened. Follow the same procedures for the opposite side carbide blade.

## BLADE ASSEMBLY AND DISASSEMBLY AND ADJUSTMENT OF BLADE HEIGHT (FOR RESHARPENABLE BLADE TYPE)

### 1. Blade disassembly

#### CAUTION

- To prevent accidents, ensure that the power tool is switched off and pull out the battery.
  - Be careful not to injure your hands.
- (1) As shown in **Fig. 20**, use the accessory box wrench to loosen the three bolts used to retain the blade, and remove the blade holder.
  - (2) As shown in **Fig. 21**, slide the blade in the direction indicated by the arrow to disassemble the blade.

### 2. Blade assembly

#### CAUTION

- To prevent accidents, ensure that the power tool is switched off and pull out the battery.
  - Prior to assembly, thoroughly wipe off all swarf accumulated on the blade.
- (1) Insert a turned portion of set plate (A) attached to the blade into a groove on the flat portion of the cutter block. (**Fig. 24, 27**)  
Set the blade so that both sides of the blade protrude from the width of the cutter block by about 1 mm (**Fig. 28**)
  - (2) Place the blade holder on the completed assembly, as shown in **Fig. 29**, and fasten it with the three bolts. Ensure that the bolts are securely tightened.
  - (3) Turn the cutter block over, and set the opposite side in the same manner.
- ### 3. Adjustment of blade height
- (1) Loosen the 2 screws holding on the blade and set plate (A). (**Fig. 30**)
  - (2) Press the turned surface of set plate (A) to the wall surface b while adjusting the blade edge to the wall surface a of the set gauge. Then, tighten them with the 2 screws. (**Fig. 22, 31**)

## SHARPENING THE RESHARPENABLE BLADES

Use of the accessory Blade Sharpening Ass'y is recommended for convenience.

### 1. Use of Blade Sharpening Ass'y

As shown in **Fig. 32**, two blades can be mounted on the blade sharpening ass'y to ensure that the blade tips are ground at uniform angles. During grinding, adjust the position of the blades so that their edges simultaneously contact the dressing stone as shown in **Fig. 33**.

### 2. Blade sharpening intervals

Blade sharpening intervals depend on the type of wood being cut and the cutting depth. However, sharpening should generally be effected after each 500 meters of cutting operation.

### 3. Grinding allowance of the cutter blades

As illustrated in **Fig. 34**, a grinding allowance of 3.5mm is provided for on the cutter blade. That is, the cutter blade can be repeatedly sharpened until its total height is reduced to 24.5 mm.

#### 4. Grinding Stone

When a water grinding stone is available, use it after dipping it sufficiently in water since such a grinding stone may be worn during grinding procedures, flatten the upper surface of the grinding stone as frequently as possible.

### ATTACHING AND DETACHING THE DUST ADAPTER (OPTIONAL ACCESSORY)

#### CAUTION

- To prevent accidents, ensure that the power tool is switched off and pull out the battery.
- Follow the procedure below to mount the dust adapter securely. Failure to do so may result in the adapter coming off, causing injury.

#### 1. Attaching the dust adapter

- (1) Remove the screw D4 × 16 in the chip cover and remove the chip cover as shown in **Fig. 35**.
- (2) Mount the dust adapter and secure with the screw D4 × 16. (**Fig. 36**)

#### NOTE

Take care not to break the catch when attaching or detaching the dust adapter and chip cover.

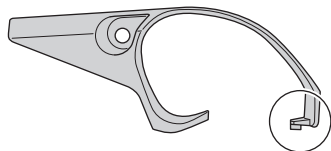

#### 2. Removing the dust adapter

To remove the dust adapter, follow the procedure above in reverse order.

### MAINTENANCE AND INSPECTION

#### 1. Inspecting the blades

Continued use of dull or damaged blades will result in reduced cutting efficiency and may cause overloading of the motor. Sharpen or replace the blades as often as necessary.

#### 2. Handling

##### CAUTION

The front base, rear base, and cutting depth control knob are precisely machined to obtain specifically high precision. If these parts are roughly handled or subjected to heavy mechanical impact, it may cause deteriorated precision and reduced cutting performance. These parts must be handled with particular care.

#### 3. Inspecting the mounting screws

Regularly inspect all mounting screws and ensure that they are properly tightened. Should any of the screws be loose, retighten them immediately. Failure to do so could result in serious hazard

#### 4. Inspecting the carbon brushes (**Fig. 37**)

The motor employs carbon brushes which are consumable parts. Since and excessively worn carbon brush can result in motor trouble, replace the carbon brush with new ones when it becomes worn to or near the "wear limit". In addition, always keep carbon brushes clean and ensure that they slide freely within the brush holders.

#### NOTE

When replacing the carbon brush with a new one, be sure to use the HiKOKI Carbon Brush Code No. 999017.

#### 5. Replacing carbon brushes

After removing the chip cover, take out the carbon brush by first removing the brush cap and then hooking the protrusion of the carbon brush with a slotted head screw driver, etc., as shown in **Fig. 38**.

When installing the carbon brush, choose the direction so that the nail of the carbon brush agrees with the contact portion outside the brush tube. Then push it in with a finger as illustrated in **Fig. 39**. Lastly, install the brush cap.

#### CAUTION

Be absolutely sure to insert the nail of the carbon brush into the contact portion outside the brush tube. (You can insert whichever one of the two nails provided.) Caution must be exercised since any error in this operation can result in the deformed nail of the carbon brush and may cause motor trouble at an early stage.

#### 6. Maintenance of the motor

The motor unit winding is the very "heart" of the power tool.

Exercise due care to ensure the winding does not become damaged and/or wet with oil or water.

#### 7. Cleaning on the outside

When the planer is stained, wipe with a soft dry cloth or a cloth moistened with soapy water. Do not use chloric solvents, gasoline or paint thinner, for they melt plastics.

#### 8. Storage

Store the planer in a place in which the temperature is less than 40°C and out of reach of children.

#### NOTE

Make sure that the battery is fully charged when stored for a long period (3 months or more). The battery with smaller capacity may not be able to be charged when used, if stored for a long period.

#### NOTE

Storing lithium-ion batteries

Make sure the lithium-ion batteries have been fully charged before storing them.

Prolonged storage of batteries with a low charge may result in performance deterioration, significantly reducing battery usage time or rendering the batteries incapable of holding a charge.

However, significantly reduced battery usage time may be recovered by repeatedly charging and using the batteries two to five times.

If the battery usage time is extremely short despite repeated charging and use, consider the batteries dead and purchase new batteries.

#### 9. Service parts list

##### CAUTION

Repair, modification and inspection of HiKOKI Power Tools must be carried out by a HiKOKI Authorized Service Center.

This Parts List will be helpful if presented with the tool to the HiKOKI Authorized Service Center when requesting repair or other maintenance.

In the operation and maintenance of power tools, the safety regulations and standards prescribed in each country must be observed.

#### MODIFICATIONS

HiKOKI Power Tools are constantly being improved and modified to incorporate the latest technological advancements.

Accordingly, some parts may be changed without prior notice.

## Important notice on the batteries for the HIKOKI cordless power tools

Please always use one of our designated genuine batteries. We cannot guarantee the safety and performance of our cordless power tool when used with batteries other than these designated by us, or when the battery is disassembled and modified (such as disassembly and replacement of cells or other internal parts).

## GUARANTEE

We guarantee HiKOKI Power Tools in accordance with statutory/country specific regulation. This guarantee does not cover defects or damage due to misuse, abuse, or normal wear and tear. In case of complaint, please send the Power Tool, undismantled, with the GUARANTEE CERTIFICATE found at the end of this Handling instruction, to a HiKOKI Authorized Service Center.

## NOTE

Due to HiKOKI's continuing program of research and development, the specifications herein are subject to change without prior notice.

## Information concerning airborne noise and vibration

The measured values were determined according to EN60745 and declared in accordance with ISO 4871.

Measured A-weighted sound power level:

94 dB (A) (P14DSL)

95 dB (A) (P18DSL)

Measured A-weighted sound pressure level:

83 dB (A) (P14DSL)

84 dB (A) (P18DSL)

Uncertainty KpA: 3 dB (A).

Wear hearing protection.

Vibration total values (triax vector sum) determined according to EN60745.

Planing softwood:

Vibration emission value  $a_h = 2.6 \text{ m/s}^2$  (P14DSL)

3.0  $\text{m/s}^2$  (P18DSL)

Uncertainty K = 1.5  $\text{m/s}^2$

The declared vibration total value has been measured in accordance with a standard test method and may be used for comparing one tool with another.

It may also be used in a preliminary assessment of exposure.

## WARNING

- The vibration emission during actual use of the power tool can differ from the declared total value depending on the ways in which the tool is used.
- Identify safety measures to protect the operator that are based on an estimation of exposure in the actual conditions of use (taking account of all parts of the operating cycle such as the times when the tool is switched off and when it is running idle in addition to the trigger time).

## ALLGEMEINE SICHERHEITSHINWEISE FÜR ELEKTROGERÄTE

### ⚠️ WARNUNG

Lesen Sie sämtliche Sicherheitshinweise und Anweisungen durch.

Wenn die Warnungen und Anweisungen nicht befolgt werden, kann es zu Stromschlag, Brand und/oder ernsthaften Verletzungen kommen.

Bitte bewahren Sie alle Warnhinweise und Anweisungen zum späteren Nachschlagen auf.

Der Begriff „Elektrowerkzeug“ bezieht sich in den Warnhinweisen auf Elektrowerkzeuge mit Netz- (schnurgebunden) oder Akkubetrieb (schnurlos).

#### 1) Sicherheit im Arbeitsbereich

- a) Sorgen Sie für einen sauberen und gut ausgeleuchteten Arbeitsbereich.

Zugestellte oder dunkle Bereiche ziehen Unfälle förmlich an.

- b) Verwenden Sie Elektrowerkzeuge niemals an Orten, an denen Explosionsgefahr besteht – zum Beispiel in der Nähe von leicht entflammaren Flüssigkeiten, Gasen oder Stäuben.

Bei der Arbeit mit Elektrowerkzeugen kann es zu Funkenbildung kommen, wodurch sich Stäube oder Dämpfe entzünden können.

- c) Sorgen Sie bei der Arbeit mit Elektrowerkzeugen dafür, dass sich keine Zuschauer (insbesondere Kinder) in der Nähe befinden.

Wenn Sie abgelenkt werden, können Sie die Kontrolle über das Werkzeug verlieren.

#### 2) Elektrische Sicherheit

- a) Elektrowerkzeuge müssen mit passender Stromversorgung betrieben werden.

Nehmen Sie niemals irgendwelche Änderungen am Anschlussstecker vor.

Verwenden Sie bei Elektrowerkzeugen mit Schutzkontakt (geerdet) niemals Adapterstecker.

Stecker im Originalzustand und passende Steckdosen reduzieren das Stromschlagrisiko.

- b) Vermeiden Sie Körperkontakt mit geerdeten Gegenständen wie Rohrleitungen, Heizungen, Herden oder Kühlschränken.

Bei Körperkontakt mit geerdeten Gegenständen besteht ein erhöhtes Stromschlagrisiko.

- c) Setzen Sie Elektrowerkzeuge niemals Regen oder sonstiger Feuchtigkeit aus.

Wenn Flüssigkeiten in ein Elektrowerkzeug eindringen, erhöht sich das Stromschlagrisiko.

- d) Verwenden Sie das Anschlusskabel nicht missbräuchlich. Tragen Sie das Elektrowerkzeug niemals an der Anschlusschnur, ziehen Sie es nicht damit heran und ziehen Sie den Stecker nicht an der Anschlusschnur aus der Steckdose.

Halten Sie die Anschlusschnur von Hitzequellen, Öl, scharfen Kanten und beweglichen Teilen fern.

Beschädigte oder verdrehte Anschlusschnüre erhöhen das Stromschlagrisiko.

- e) Wenn Sie ein Elektrowerkzeug im Freien benutzen, verwenden Sie ein für den Außeneinsatz geeignetes Verlängerungskabel.

Ein für den Außeneinsatz geeignetes Kabel vermindert das Stromschlagrisiko.

- f) Falls sich der Betrieb des Elektrowerkzeuges in feuchter Umgebung nicht vermeiden lässt, verwenden Sie eine Stromversorgung mit Fehlerstromschutzeinrichtung (Residual Current Device, RCD).

Durch den Einsatz einer Fehlerstromschutzeinrichtung wird das Risiko eines elektrischen Schlages reduziert.

#### 3) Persönliche Sicherheit

- a) Bleiben Sie wachsam, achten Sie auf das, was Sie tun, und setzen Sie Ihren Verstand ein, wenn Sie mit Elektrowerkzeugen arbeiten.

Benutzen Sie keine Elektrowerkzeuge, wenn Sie müde sind oder unter Einfluss von Drogen, Alkohol oder Medikamenten stehen.

Bei der Arbeit mit Elektrowerkzeugen können bereits kurze Phasen der Unaufmerksamkeit zu schweren Verletzungen führen.

- b) Benutzen Sie eine persönliche Schutzausrüstung. Tragen Sie immer einen Augenschutz.

Schutzausrüstung wie Staubmaske, rutschsichere Sicherheitsschuhe, Schutzhelm und Gehörschutz senken das Verletzungsrisiko bei angemessenem Einsatz.

- c) Vermeiden Sie unbeabsichtigtes Einschalten. Achten Sie darauf, dass sich der Schalter in der Aus- (Off-) Position befindet, ehe Sie das Gerät mit der Stromversorgung und/oder Batteriestromversorgung verbinden, es aufheben oder herumtragen.

Das Herumtragen von Elektrowerkzeugen mit dem Finger am Schalter oder das Herstellen der Stromversorgung bei betätigtem Schalter zieht Unfälle regelrecht an.

- d) Entfernen Sie sämtliche Einstellwerkzeuge (Einstellschlüssel), ehe Sie das Elektrowerkzeug einschalten.

Ein an einem beweglichen Teil des Elektrowerkzeugs angebrachter Schlüssel kann zu Verletzungen führen.

- e) Sorgen Sie für einen festen Stand. Achten Sie jederzeit darauf, sicher zu stehen und das Gleichgewicht zu bewahren.

Dadurch haben Sie das Elektrowerkzeug in unerwarteten Situationen besser im Griff.

- f) Kleiden Sie sich richtig. Tragen Sie keine lose Kleidung oder Schmuck. Halten Sie Haar, Kleidung und Handschuhe von beweglichen Teilen fern.

Lose Kleidung, Schmuck oder langes Haar kann von beweglichen Teilen erfasst werden.

- g) Wenn Anschlüsse für Staubabsaug- und -sammelvorrichtungen vorhanden sind, sorgen Sie dafür, dass diese richtig angeschlossen und eingesetzt werden.

Durch Entfernen des Staubes können staubbezogene Gefahren vermindert werden.

#### 4) Einsatz und Pflege von Elektrowerkzeugen

- a) Übersprechen Sie Elektrowerkzeuge nicht. Benutzen Sie das richtige Elektrowerkzeug für Ihren Einsatzzweck.

Das richtige Elektrowerkzeug erledigt seine Arbeit bei bestimmungsgemäßem Einsatz besser und sicherer.

- b) Benutzen Sie das Elektrowerkzeug nicht, wenn es sich nicht am Schalter ein- und ausschalten lässt.

Jedes Elektrowerkzeug, das nicht mit dem Schalter betätigt werden kann, stellt eine Gefahr dar und muss repariert werden.

- c) **Stecken Sie den Stecker der Stromversorgung oder Batteriestromversorgung vom Gerät ab, ehe Sie Einstellarbeiten vornehmen, Zubehörteile tauschen oder das Elektrowerkzeug verstauen.**  
*Solche präventiven Sicherheitsmaßnahmen verhindern dem unbeabsichtigten Anlauf des Elektrowerkzeugs und die damit verbundenen Gefahren.*
- d) **Lagern Sie nicht benutzte Elektrowerkzeuge außerhalb der Reichweite von Kindern, lassen Sie nicht zu, dass Personen das Elektrowerkzeug bedienen, die nicht mit dem Werkzeug selbst und/oder diesen Anweisungen vertraut sind.**  
*Elektrowerkzeuge in ungeschulten Händen sind gefährlich.*
- e) **Halten Sie Elektrowerkzeuge in Stand. Prüfen Sie auf Fehlausrichtungen, sicheren Halt und Leichtgängigkeit beweglicher Teile, Beschädigungen von Teilen und auf jegliche andere Zustände, die sich auf den Betrieb des Elektrowerkzeugs auswirken können. Bei Beschädigungen lassen Sie das Elektrowerkzeug reparieren, ehe Sie es benutzen.**  
*Viele Unfälle mit Elektrowerkzeugen sind auf schlechte Wartung zurückzuführen.*
- f) **Halten Sie Schneidwerkzeuge scharf und sauber.**  
*Richtig gewartete Schneidwerkzeuge mit scharfen Schneidkanten bleiben weniger häufig hängen und sind einfacher zu beherrschen.*
- g) **Benutzen Sie Elektrowerkzeuge, Zubehör, Werkzeugspitzen und Ähnliches in Übereinstimmung mit diesen Anweisungen – beachten Sie dabei die jeweiligen Arbeitsbedingungen und die Art und Weise der auszuführenden Arbeiten.**  
*Der Gebrauch des Elektrowerkzeuges für andere als die vorgesehenen Anwendungen kann zu gefährlichen Situationen führen.*
- 5) **Verwendung und Pflege der Batterie**
- a) **Laden Sie das Gerät nur mit dem vom Hersteller empfohlenen Ladegerät auf.**  
*Ein Ladegerät für einen speziellen Batterietyp kann bei Verwendung mit anderen Batterien zu Gefahren führen.*
- b) **Verwenden Sie für das Gerät nur die speziell empfohlenen Batterien.**  
*Eine Verwendung von anderen Batterien kann zu Verletzungen und Bränden führen.*
- c) **Ist die Batterie nicht in Gebrauch, achten Sie darauf, dass sie nicht mit metallischen Gegenständen, beispielsweise Büroklammern, Münzen, Schlüssel, Nägel, Schrauben in Kontakt kommt, da diese Gegenstände einen Kurzschluss der Anschlüsse verursachen könnten.**  
*Ein Kurzschluss der Batterieanschlüsse kann zu Verbrennungen oder Bränden führen.*
- d) **Im Falle von Störungen, kann Flüssigkeit aus der Batterie austreten. Vermeiden Sie in diesem Fall jeglichen Kontakt. Sollten Sie dennoch mit der Batterie in Berührung kommen, waschen Sie die betroffene Stelle gründlich mit Wasser ab. Ist die Flüssigkeit ins Auge geraten, suchen Sie einen Arzt auf.**  
*Ausgetretene Batterieflüssigkeiten können zu Reizungen oder Verbrennungen führen.*
- 6) **Service**
- a) **Lassen Sie Elektrowerkzeuge durch qualifizierte Fachkräfte und unter Einsatz passender, zugelassener Originalteile warten.**  
*Dies sorgt dafür, dass die Sicherheit des Elektrowerkzeugs nicht beeinträchtigt wird.*
- VORSICHT**  
**Von Kindern und gebrechlichen Personen fernhalten. Werkzeuge sollten bei Nichtgebrauch außerhalb der Reichweite von Kindern und gebrechlichen Personen aufbewahrt werden.**
- 
- SICHERHEITSHINWEISE FÜR AKKU HOBEL**
1. **Warten Sie, bis das Hobeisen zum Stillstand gekommen ist und legen Sie das Werkzeug erst dann nieder.**  
*Ein freiliegend rotierendes Schneidwerkzeug könnte sich in die Oberfläche eingraben, was zu Kontrollverlust und schweren Verletzungen führen kann.*
  2. **Benutzen Sie Klemmen oder eine andere praktische Vorrichtung zum Sichern und Halten des Werkstücks auf einer stabilen Arbeitsfläche.**  
*Wenn Sie das Werkstück mit der Hand oder gegen Ihren Körper halten, ist es nicht stabil und kann außer Kontrolle geraten.*
  3. Die Hobelmaschine nicht mit dem Messer nach oben verwenden (als stationäre Hobelmaschinemaschine zu verwenden).
  4. Die Batterie immer bei einer Temperatur von 0 – 40°C laden.  
*Laden bei einer Temperatur die niedriger als 0°C ist twird gefährliche Überladung verursachen. Die Batterie kann nicht bei einer Temperatur über 40°C geladen werden. Die beste Temperatur zum Laden wäre von 20 – 25°C.*
  5. Das Ladegerät nicht fortlaufend laden.  
*Nach Beendigung einer Ladung, lassen Sie das Ladegerät ungefähr 15 Minuten ruhen bevor die nächste Batterieladung unternommen wird.*
  6. Keine Fremdkörper durch das Anschlußloch der Batterie eindringen lassen.
  7. Niemals die Batterie und das Ladegerät auseinandernehmen.
  8. Niemals die Batterie kurzschließen.  
*Kurzschluß der Batterie verursacht eine zu große Stromzufuhr und Überhitzung, wodurch Durchbrennen oder Schaden beider Batterie entsteht.*
  9. Die Batterie nicht ins Feuer werfen.  
*Sie könnte dabei explodieren.*
  10. Darauf achten, daß keine Gegenstände durch Belüftungsschlitze das Ladegeräts in das Gerät eindringen.  
*Wenn Metallobjekte oder entzündliche Gegenstände durch die Belüftungsschlitze des Ladegeräts eindringen, kann dies zu elektrischen Schlägen führen oder das Ladegerät beschädigen.*
  11. Bringen Sie die Batterie zum Geschäft, wo Sie sie gekauft haben, sobald die Lebensdauer der Batterie zur Neige geht. Die leere Batterie nicht wegwerfen.
  12. Das Benutzen einer leeren Batterie beschädigt das Ladegerät.



## WARNUNG ZUM LITHIUM-IONEN-AKKU

Um die Lebensdauer des Lithium-Ionen-Akkus zu verlängern, ist dieser mit einer Schutzfunktion zum Stoppen der Leistungsabgabe ausgestattet.

In den unten beschriebenen Fällen 1 bis 3 kann bei der Benutzung dieses Produkts der Motor abschalten, selbst wenn Sie den Schalter drücken. Dies ist kein Defekt sondern das Resultat der Schutzfunktion.

1. Wenn die verbleibende Akkuleistung nicht mehr ausreicht, schaltet der Motor ab.  
Laden Sie in einem solchen Fall den Akku umgehend auf.
2. Wenn das Werkzeug überlastet ist, kann es zum Abschalten des Motors kommen. Lassen Sie in diesem Fall den Schalter des Geräts los und beseitigen Sie die Ursache der Überlastung. Danach können Sie das Gerät wieder verwenden.
3. Kommt es während des Betriebs zu einer Erhitzung der Batterie, wird das Gerät unter Umständen angehalten. Unterbrechen Sie in diesem Fall Ihre Arbeit und lassen Sie die Batterie abkühlen. Anschließend können Sie das Gerät wieder normal verwenden.

Bitte beachten Sie die folgenden Warnhinweise.

### WARNUNG

Zur Vermeidung einer ausgelaufenen Batterie, Erwärmung, Rauchentwicklung, Explosionen und vorzeitiger Zündung beachten Sie bitte die folgenden Vorsichtsmaßnahmen.

1. Stellen Sie sicher, dass sich Späne und Staub nicht auf der Batterie ansammeln.
  - Stellen Sie während der Arbeit sicher, dass Späne und Staub nicht auf die Batterie fallen.
  - Stellen Sie sicher, dass Staub und Späne, die während der Bearbeitung auf das Elektrowerkzeug fallen, nicht in die Batterie gelangen.
  - Lagern Sie ungebrauchte Batterien nicht an Plätzen, an denen Staub oder Späne anfallen.
  - Vor dem Einlagern einer Batterie sind sämtlicher Staub und Späne zu entfernen. Weiterhin ist zu berücksichtigen, dass die Batterie nicht gemeinsam mit Metallteilen (Schrauben, Nägel, usw.) zu lagern ist.
2. Achten Sie darauf, dass die Batterie nicht durch einen spitzen Gegenstand, beispielsweise einen Nagel, beschädigt wird. Vermeiden Sie Schläge mit dem Hammer. Treten Sie nicht gegen die Batterie, werfen Sie diese nicht, und vermeiden Sie Stöße.
3. Beschädigte oder verformte Batterien dürfen nicht weiter verwendet werden.
4. Achten Sie auf den richtigen Anschluss der Pole.
5. Schließen Sie die Batterie nicht direkt an elektrische Ausgänge oder Zigarettenanzünder im Auto an.

6. Verwenden Sie die Batterie nur für den angegebenen Zweck.
7. Falls die Batterie nach Verstreichen der angegebenen Ladezeit nicht vollständig aufgeladen ist, brechen Sie den Ladevorgang unverzüglich ab.
8. Vermeiden Sie hohe Temperaturen und hohen Druck, wie er beispielsweise in der Mikrowelle, einem Trockner oder einem Hochdruckbehälter auftritt.
9. Wenn Sie ein Leck oder Rußgeruch feststellen, vermeiden Sie jeglichen Kontakt mit Feuerstellen.
10. Vermeiden Sie eine Verwendung an Orten, an denen starke statische Elektrizität erzeugt wird.
11. Werden ein Leck, Rußgeruch, Erwärmung, Verfärbungen, Verformungen oder sonstige Anomalitäten während der Verwendung, des Aufladens oder der Lagerung festgestellt, entfernen Sie die Batterie unverzüglich vom Gerät oder dem Ladegerät und beenden Sie die Anwendung.

### ACHTUNG

1. Tritt die auslaufende Flüssigkeit in Kontakt mit Ihren Augen, reiben Sie diese nicht, sondern waschen Sie sie mit sauberem (Leitungs-) Wasser gut aus und suchen Sie unverzüglich einen Arzt auf.  
Ohne sachgemäße Behandlung können Augenverletzungen auftreten.
2. Wenn die ausgelaufene Flüssigkeit auf Haut oder Kleidung trifft, waschen Sie diese unverzüglich mit sauberem Wasser ab.  
Es besteht die Gefahr von Hautreizungen.
3. Beim Auftreten von Rost, Rußgeruch, Erwärmung, Verfärbungen, Verformungen oder sonstigen Anomalitäten während der ersten Verwendung der Batterie, ist diese nicht weiter zu verwenden. Bringen Sie die Batterie zum Händler oder Verkäufer zurück.

### WARNUNG

Wenn ein elektrischer Fremdkörper an die Anschlüsse des Lithium-Ionen-Akkus gelangt, kann es zu einem Kurzschluss und der Gefahr eines Feuers kommen. Beachten Sie folgende Vorsichtsmaßnahmen bei der Aufbewahrung des Akkus.

- Legen Sie keine elektrisch leitenden Späne, Nägel, Stahldraht, Kupferdraht oder anderen Draht in den Aufbewahrungskoffer.**
- Setzen Sie den Akku entweder in das Gerät ein oder lagern Sie ihn, um Kurzschlüsse zu vermeiden, indem Sie ihn in die Batterieabdeckung hineindrücken, bis die Belüftungslöcher verdeckt sind. (Siehe Abb. 5)**

## TECHNISCHE DATEN

### ELEKTRO-WERKZEUG

Modell		P14DSL	P18DSL
Hobelbreite		82 mm	
Max. Spantiefe		2,0 mm	
Leerlaufdrehzahl		16000 min <sup>-1</sup>	
Wiederaufladbare Batterie	2LSRK	BSL1430: Li-ion 14,4 V (3,0 Ah 8 Zellen)	BSL1830: Li-ion 18 V (3,0 Ah 10 Zellen)
	2LJRK	BSL1450: Li-ion 14,4 V (5,0 Ah 8 Zellen)	BSL1850: Li-ion 18 V (5,0 Ah 10 Zellen)
Gewicht*		3,2 kg (mit BSL1430)	3,3 kg (mit BSL1830)

\* Gewicht: Gemäß EPTA-Verfahren 01/2003

## LADEGERÄT

Modell	UC18YFSL
Ladespannung	14,4 V – 18 V
Gewicht	0,5 kg

## STANDARDZUBEHÖR

Zusätzlich zum Hauptgerät (1) sind im Lieferumfang auch die in der untenstehenden Tabelle aufgeführten Zubehörteile enthalten.

P14DSL (2LSRK) (2LJRK)	① Ringschlüssel ..... 1 (zum Festziehen der Schneidklinge)
	② Einstelllehre ..... 1 (zum Einstellen der Schnitthöhe)
	③ Führung ..... 1 (mit Stellschraube)
	④ Karbidklinge ..... 2 (Doppelschneidiger Klingentyp)
	⑤ Ladegerät ..... 1
	⑥ Batterie ..... 2 [P14DSL] BSL1430 oder BSL1450 [P18DSL] BSL1830 oder BSL1850
	⑦ Kunststoffgehäuse ..... 1
	⑧ Batterieabdeckung ..... 2
	⑨ Karbidklingen-Ersatzset ..... 1 (nicht in allen Gebieten mitgeliefert)
P18DSL (2LSRK) (2LJRK)	① Ringschlüssel ..... 1 (zum Festziehen der Schneidklinge)
	② Einstelllehre ..... 1 (zum Einstellen der Schnitthöhe)
	③ Führung ..... 1 (mit Stellschraube)
	④ Karbidklinge ..... 2 (Doppelschneidiger Klingentyp)
Ohne Ladegerät, Batterie, Kunststoffgehäuse und Batterieabdeckung	
P14DSL (NN) P18DSL (NN)	① Ringschlüssel ..... 1 (zum Festziehen der Schneidklinge)
	② Einstelllehre ..... 1 (zum Einstellen der Schnitthöhe)
	③ Führung ..... 1 (mit Stellschraube)
	④ Karbidklinge ..... 2 (Doppelschneidiger Klingentyp)

Das Standardzubehör kann ohne vorherige Bekanntmachung jederzeit geändert werden.

## SONDERZUBEHÖR (separat zu beziehen)

### 1. Batterie

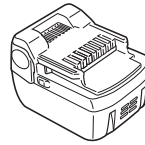

(BSL1430)  
(BSL1440)  
(BSL1450)

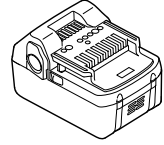

(BSL1830)  
(BSL1840)  
(BSL1850)

### 2. Staubadapter

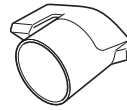

### 3. Knie



### 4. Staubbeutel



### 5. Karbidklinge (Doppelschneidiger Klingentyp)

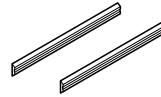

### 6. Klinge (Nachschleifbarer Klingentyp)

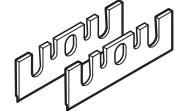

Das Sonderzubehör kann ohne vorherige Bekanntmachung jederzeit geändert werden.

## VERWENDUNG

Hobeln von verschiedenen Holzplanken und Paneelen.  
(s. **Abb. 1-4**)

## HERAUSNEHMEN/EINSETZEN DER BATTERIE

### 1. Herausnehmen der Batterie

Den Handgriff festhalten und die Batterieverriegelungen drücken, um die Batterie herauszunehmen (siehe **Abb. 5** und **6**).

### ACHTUNG

Die Kontakte des Batterie niemals kurzschließen.

### 2. Einsetzen des Batterie

Den Batterie unter Beachtung der richtigen Richtung in das Gerät einsetzen (Siehe **Abb. 6**).

**LADEN**

Vor Gebrauch des Elektrogeräts, die Batterie wie folgt laden.

**1. Das Ladegerätkabel an den Wechselstromausgang schließen.**

Beim Anschluß des Ladegeräts an eine Netzsteckdose blinkt die Kontrolllampe in Rot auf. (In Sekundenabständen)

**ACHTUNG**

Ein beschädigtes elektrisches Kabel darf nicht weiter verwendet werden. Lassen Sie das Kabel unverzüglich reparieren.

**2. Die Batterie in das Ladegerät einlegen.**

Drücken Sie die Batterie fest in das Ladegerät, wie in **Abb. 7** dargestellt.

**3. Anzeigelämpchen**

Beim Einlegen einer Batterie in das Ladegerät beginnt der Ladevorgang und die Kontrolllampe leuchtet kontinuierlich rot.

Wenn die Batterie voll aufgeladen ist, blinkt das Kontrolllampe in Rot. (In Sekundenabständen) (Siehe **Tafel 1**)

**(1) Anzeigelämpchen**

Das Kontrolllampe leuchtet auf, wie in **Tafel 1** gezeigt, entsprechend dem Zustand des verwendeten Ladegeräts für die Akkubatterie.

**Tafel 1**

Anzeigen der Kontrolllampe				
Kontrolllampe (rot)	Vor dem Laden	Blinkt	Leuchtet für 0,5 Sekunden. Erlischt für 0,5 Sekunden. (Aus für 0,5 Sekunden)	
	Beim Laden	Leuchtet	Leuchtet kontinuierlich	
	Laden durchgeführt	Blinkt	Leuchtet für 0,5 Sekunden. Erlischt für 0,5 Sekunden. (Aus für 0,5 Sekunden)	
	Wegen Überhitzung angehalten	Blinkt	Leuchtet für 1 Sekunden. Erlischt für 0,5 Sekunden. (Aus für 0,5 Sekunden)	Akku überhitzt. Laden nicht möglich (Ladevorgang wird nach Abkühlen des Akkus gestartet).
	Laden unmöglich	Flackert	Leuchtet für 0,1 Sekunden. Erlischt für 0,1 Sekunden. (Aus für 0,1 Sekunden)	Betriebsstörung in der batterie oder im Ladegerät

- (2) Über die Temperatur der Akkubatterie  
Die Temperaturen für Akkus sind in **Tafel 2** gezeigt.  
Erhitzte Batterien vor dem Laden abkühlen lassen.

**Tafel 2** Aufladebereiche für Batterien

Akkubatterien	Temperaturen, bei denen die Batterie geladen werden kann
BSL1430, BSL1440, BSL1450, BSL1820, BSL1830, BSL1840, BSL1850	0°C – 40°C

- (3) Über die Aufladezeit  
Je nach Kombination von Ladegerät und Batterien wird die Aufladezeit wie in **Tafel 3** gezeigt.

**Tafel 3** Aufladezeit (bei 20°C)

Batterie	Ladegerät	UC18YFSL
BSL1820		Etwa. 30 min.
BSL1430, BSL1830		Etwa. 45 min.
BSL1440, BSL1840		Etwa. 60 min.
BSL1450, BSL1850		Etwa. 75 min.

**HINWEIS**

Die Aufladezeit kann je nach Temperatur und Ladespannung unterschiedlich sein.

**ACHTUNG**

Wird das Akkuladegerät kontinuierlich eingesetzt, überhitzt sich das Gerät, wodurch Schäden resultieren können. Nach einem Ladevorgang das Gerät 15 Minuten bis zum nächsten Laden ruhen lassen.

**4. Den Netzstecker des Ladegeräts aus der Steckdose ziehen.**

**5. Das Ladegerät festhalten und die Batterie herausziehen.**

**HINWEIS**

Achten Sie darauf, die Batterie nach der Verwendung aus dem Ladegerät zu nehmen und sie aufzubewahren.

**Verlängerung der Lebensdauer von Batterien**

- (1) Die Batterien aufladen, bevor sie völlig erschöpft sind.  
Wenn festgestellt wird, daß die Leistung des Werkzeugs nachläßt, mit der Arbeit aufhören und die Batterie aufladen.  
Wenn das Werkzeug weiter verwendet wird und die Batterie völlig erschöpft wird, kann die Batterie beschädigt und ihre Lebensdauer verkürzt werden.
- (2) Nicht bei hohen Temperaturen aufladen.  
Eine Akkubatterie erhitzt sich bei der Verwendung. Wenn solch eine Batterie sofort nach der Verwendung aufgeladen wird, werden die Batteriechemikalien beeinträchtigt, und die Batterielebensdauer nimmt ab. Die Batterie etwas stehen lassen und erst aufladen, wenn sie sich abgekühlt hat.

## ACHTUNG

- Wenn die Akkubatterie geladen wird, während sie aufgrund längerer Einwirkung von direktem Sonnenlicht erhitzt wurde, oder wenn sie soeben verwendet wurde, leuchtet die Steuerleuchte des Ladegeräts 1 Sekunde und erlischt dann für 0,5 Sekunden (leuchtet 0,5 Sekunden nicht). In diesem Fall zuerst die Batterie abkühlen lassen und erst dann mit dem Aufladen beginnen.
- Sollte die Ladungsstatuslampe rot flackern (in Intervallen von 0,2 Sek.), den Batterieanschluss des Ladegeräts auf Fremdkörper kontrollieren und diese ggf. entfernen. Wenn keine Fremdkörper im Batteriefach sind, liegt wahrscheinlich eine Fehlfunktion bei der Batterie oder beim Ladegerät vor. Die Teile vom autorisierten Kundendienst prüfen lassen.
- Da der eingebaute Mikrocomputer etwa 3 Sekunden braucht, um zu bestätigen, daß die im UC18YFSL zum Laden eingelegte Batterie herausgenommen wird, warten Sie mindestens 3 Sekunden, bevor Sie die Batterie zum Fortsetzen des Aufladens einlegen. Wenn die Batterie innerhalb von 3 Sekunden eingelegt wird, kann es sein, daß sie nicht richtig geladen wird.
- Wenn die Kontrolllampe nicht (alle Sekunden) rot blinkt, obwohl das Kabel des Ladegeräts an die Netzsteckdose angeschlossen ist, bedeutet das, dass der Schutzstromkreis des Ladegeräts möglicherweise aktiviert ist.  
Ziehen Sie den Stecker des Stromkabels aus der Steckdose und stecken Sie sie nach etwa 30 Sekunden wieder an. Sollte danach die Kontrolllampe immer noch nicht (alle Sekunden) rot blinken, bringen Sie das Ladegerät bitte zum autorisierten HiKOKI-Kundendienstzentrum.

- (3) Wenn Sie den Auslöseschalter loslassen, können Sie den Schalter auf OFF schalten und die „Schaltersperre“ kehrt automatisch in ihre ursprüngliche Stellung zurück.

## ACHTUNG



Fixieren und sichern Sie die Schaltersperre nicht. Lassen Sie außerdem Ihren Finger vom Auslöseschalter, wenn der Hobel herumgetragen wird. Sonst der Hauptschalter unbeabsichtigt auf ON gestellt werden, was zu unerwarteten Unfällen führen kann.

## 2. Zur Restladungsanzeige

Beim Drücken des Restladungsanzeigeschalters leuchtet die Restladungsanzeigeleuchte auf und die verbleibende Akkuladung kann abgelesen werden. (Abb. 9)

Beim Loslassen des Restladungsanzeigeschalters erlischt die Restladungsanzeigeleuchte. In **Tafel 4** sind der Status der Restladungsanzeigeleuchte und die verbleibende Akkuladung dargestellt.

**Tafel 4**

Status der Leuchte	Verbleibende Akkuladung
	Die verbleibende Akkuladung ist ausreichend.
	Es verbleibt die Hälfte der Akkuladung.
	Der Akku ist fast leer. Den Akku schnellstmöglich wieder aufladen.

Die Restladungsanzeige kann abhängig von Umgebungstemperatur und Akkueigenschaften etwas variieren und sollte daher als Richtwert verstanden werden.

## HINWEIS

- Starke Erschütterungen oder ein Zerbrechen der Schalttafel ist zu vermeiden. Dies kann zu Störungen führen.
- Um den Akkuverbrauch zu speichern, drücken Sie den Restladungsanzeigeschalter bei aufleuchtender Restladungsanzeigeleuchte.

## 3. Einstellen der Spantiefe

- (1) Der Knopf wird in der durch den Pfeil in **Abb. 10** (im Uhrzeigersinn) angedeuteten Richtung gedreht, bis das dreieckige Zeichen auf der Skala auf die gewünschte Spantiefe zeigt. Die Skala ist in mm abgestuft.
- (2) Die Spantiefe in einem Bereich von 0-2,0 mm, eingestellt werden.

## 4. Flächenhobeln

Das Grobhobeln sollte mit großer Spantiefe und in einer geeigneten Geschwindigkeit durchgeführt werden, so daß die Hobelspäne gleichmäßig aus der Maschine ausgeworfen werden. Zur Erzielung einer glatten Oberfläche sollte das abschließende Hobeln mit geringer Spantiefe und niedriger Geschwindigkeit durchgeführt werden.

## 5. Beginn und Ende der Spanarbeiten

Wie in **Abb. 11** gezeigt, wird der vordere Teil des Hobels auf das Werkstück gesetzt und horizontal abgestützt. Der Motor wird eingeschaltet und der Hobel langsam zur Kante des Werkstücks vorgeschoben. Der vordere Teil des Hobels wird zu Beginn des Spanens, wie in **Abb. 12** gezeigt, fest aufgedrückt, während zum Ende der Spanarbeit die hintere Hälfte des Hobels fest aufgedrückt wird. Der Hobel muß während der gesamten Hobelarbeit flach gehalten werden.

## VOR INBETRIEBNAHME

### 1. Einrichten und Prüfen der Arbeitsumgebung

Prüfen Sie, ob die Arbeitsumgebung brauchbar ist, indem Sie die Vorsichtsmaßnahmen befolgen.

### 2. Hauptschalter

Vergewissern Sie sich, dass der Hauptschalter auf OFF gestellt ist.

Wenn die Batterie am Gerätkörper angebracht wird, während der Hauptschalter auf ON steht, beginnt das Elektrogerät sofort zu laufen, was zu einem schweren Unfall führen könnte.

3. Es ist eine stabile hölzerne Arbeitsunterlage anzufertigen, die für Hobelarbeiten geeignet ist. Eine schlecht ausbalancierte Arbeitsunterlage bildet eine Gefahrenquelle. Es ist darauf zu achten, daß sie auf einem festen, ebenen Untergrund sicher aufgestellt ist.

## HOBELARBEITEN

### 1. Betätigung des Schalters (Abb. 8)

- (1) Für einen sicheren Betrieb der Maschine ist seitlich am Griff eine „Schaltersperre“ vorgesehen. Wenn der „Auslöseschalter“ betätigt wird, während die „Schaltersperre“ in Pfeilrichtung gedrückt wird, kann der Hauptschalter auf ON gestellt werden.
- (2) Nachdem der Schalter auf ON gestellt wurde, läuft der Gerätkörper selbst dann weiter, wenn Sie Ihre Hand von der Schaltersperre nehmen und das Licht bleibt auf ON geschaltet, solange Sie den Auslöseschalter gedrückt halten.

## 6. Vorsichtsmaßnahmen nach Beendigung der Hobelarbeiten

Wenn der Hobel nach Beendigung der Hobelarbeit mit einer Hand abgenommen wird, ist darauf zu achten, daß das Hobeisen (Unterseite) des Hobels nicht mit dem Körper in Berührung kommt. Sonst können ernsthafte Verletzungen entstehen.

## 7. Ständer

Heben Sie die Rückseite des Hobels an, um unten den Ständer auszuklappen. Wenn Sie den Hobel bei ausgeklapptem Ständer absetzen, wird dadurch eine Berührung des Schneidwerkzeugs mit dem Material verhindert. (Abb. 13)

## 8. Einstellen der Führung (Abb. 14)

Die Schnittposition kann durch Lockern der Stellschraube und Verschieben der Führung nach links oder rechts eingestellt werden. Die Führung lässt sich sowohl rechts als auch links vom Werkzeug montieren.

## Vorsichtsmaßnahmen bei der Arbeit

### ○ Dauerbetrieb

Dieses Werkzeug hat eine Schutzfunktion zur Verlängerung der Lebensdauer der Batterie. Die Batterie kann sich beim Dauerbetrieb oder bei tiefen Schnitten überhitzen, was zu einem automatischen Stopp führt. Insbesondere mit jeder der unten aufgelisteten Batterien kann das Werkzeug den Betrieb stoppen, bevor die Batterie zu heiß wird, um einem plötzlichen Ausfall durch Überhitzung zu verhindern. Falls das passiert, stellen Sie den Betrieb ein, nehmen Sie die Batterie aus dem Werkzeug und lassen Sie sie an einem gut belüfteten Ort, der keiner Sonneneinstrahlung ausgesetzt ist, bis sie hinreichend kühl ist.

(Verwendbare Batterien: BSL1425, BSL1420, BSL1415, BSL1825, BSL1820, BSL1815 und alte Batterien)

### ○ Richtige Benutzung der Batterie

Wenn das Werkzeug mit einer der unten aufgelisteten Batterien benutzt wird, sollte es für leichte Arbeiten eingesetzt werden, um die Lebensdauer der Batterie zu verlängern.

Beispiel einer Arbeit: Flache Schnitte, Endbearbeitung und Abkanten.

(Verwendbare Batterien: BSL1425, BSL1420, BSL1415, BSL1825, BSL1820, BSL1815 und alte Batterien)

(2) Das neue Hobeisen mit Hartmetallschneide wie in **Abb. 18** gezeigt durch Verschieben auf der Einstellplatte (B) so anbringen, daß die Klingenspitze 1 mm über das Ende des Schneidblocks hervorsteht.

(3) Die Schrauben am Hobeisenhalter wie in **Abb. 19** gezeigt anziehen, nachdem das Hobeisen ausgewechselt worden ist.

(4) Der Messerkopf wird umgedreht und die andere Seite auf die gleiche Weise befestigt.

## 3. Einstellen der Höhe des Hobeisens mit Hartmetallschneide

### ACHTUNG

○ Vergewissern Sie sich, um Unfälle zu verhüten, dass das Elektrowerkzeug ausgeschaltet ist, und ziehen Sie die Batterie heraus.

○ Wenn die Höhe der Hartmetallschneide nach Beendigung der obigen Verfahren nicht genau ist, die nachfolgend beschriebenen Verfahren durchführen.

(1) Den Steckschlüssel wie in **Abb. 20** gezeigt verwenden, um die drei Schrauben zu lösen, die das Hobeisen mit Hartmetallschneide halten, und dann den Hobeisenhalter entfernen.

(2) Nach Entfernen des Hobeisens mit Hartmetallschneide die Einstellplatte (B) wie in **Abb. 21** gezeigt in Pfeilrichtung schieben, um die Einstellplatte (B) auszubauen.

(3) Die zwei Schrauben lösen, die das Hobeisen mit Hartmetallschneide auf der Einstellplatte (A) und der Einstellplatte (B) halten.

(4) Die gebogene Oberfläche der Einstellplatte (A) wie in **Abb. 22** und **23** gezeigt zur Wandoberfläche b drücken, während die Kante des Hobeisens mit Hartmetallschneide auf die Wandoberfläche a der Einstell-Lehre ausgerichtet wird. Dann mit den beiden Schrauben anziehen.

(5) Den gebogenen Teil der an der Einstellplatte (B) angebrachten Einstellplatte (A) wie in **Abb. 24** und **25** gezeigt am flachen Teil des Schneidblocks einschieben.

(6) Den Hobeisenhalter wie in **Abb. 26** gezeigt auf die fertige Montage setzen und ihn mit den drei Schrauben befestigen. Sicherstellen, daß die Schrauben fest angezogen sind. Die gleichen Verfahren für das Hobeisen mit Hartmetallschneide auf der gegenüberliegenden Seite ausführen.

## EIN- UND AUSBAU DES HOBEISENS UND EINSTELLEN DER SCHNEIDTIEFE (FÜR BEIDSEITIGEN KLINGENTYP)

### 1. Ausbau des Hobeisens mit Hartmetallschneide

#### ACHTUNG

○ Vergewissern Sie sich, um Unfälle zu verhüten, dass das Elektrowerkzeug ausgeschaltet ist, und ziehen Sie die Batterie heraus.

○ Es ist darauf zu achten, daß man sich die Hände nicht verletzt.

(1) Den Hobeisenhalter mit dem Steckschlüssel des Zubehörs wie in **Abb. 15** gezeigt lösen.

(2) Das Hobeisen wie in **Abb. 16** gezeigt durch Schieben mit dem Steckschlüssel des Zubehörs entfernen.

### 2. Einbau des Hobeisens mit Hartmetallschneide

#### ACHTUNG

○ Vergewissern Sie sich, um Unfälle zu verhüten, dass das Elektrowerkzeug ausgeschaltet ist, und ziehen Sie die Batterie heraus.

○ Vor dem Einbau sorgfältig alle feinen Späne usw. vom Hobeisen mit Hartmetallschneide abwischen.

(1) Wie in **Abb. 17** gezeigt, Einstellplatte (B) anheben und das neue Hobeisen mit Hartmetallschneide zwischen Schneidblock und Einstellplatte (B) einschieben.

## HOBEISENEIN- UND -AUSBAU UND EINSTELLEN DER KLINGENHÖHE (FÜR SCHÄRFBAREN KLINGENTYP)

### 1. Ausbau des Hobeisens

#### ACHTUNG

○ Vergewissern Sie sich, um Unfälle zu verhüten, dass das Elektrowerkzeug ausgeschaltet ist, und ziehen Sie die Batterie heraus.

○ Es ist darauf zu achten, daß man sich die Hände nicht verletzt.

(1) Die drei Schrauben, die das Hobeisen halten, wie in **Abb. 20** gezeigt mit dem Steckschlüssel des Zubehörs lösen und den Hobeisenhalter entfernen.

(2) Den Hobeisenhalter wie in **Abb. 21** gezeigt auf die fertige Baugruppe setzen und mit den drei Schrauben befestigen. Die Schrauben müssen fest angezogen werden.

### 2. Einbau des Hobeisens

#### ACHTUNG

○ Vergewissern Sie sich, um Unfälle zu verhüten, dass das Elektrowerkzeug ausgeschaltet ist, und ziehen Sie die Batterie heraus.

○ Vor dem Einbau des Hobeisens allen Schmutz sorgfältig abwischen.

- (1) Den gebogenen Teil der am Hobeisen angebrachten Einstellplatte (A) in eine Nut am flachen Teil des Schneidblocks einsetzen. (**Abb. 24, 27**)  
Das Hobeisen so einstellen, daß beide Seiten des Hobeisens um etwa 1 mm über die Breite des Schneidblocks überstehen. (**Abb. 28**)
- (2) Der Eisenhalter wird auf die Maschine aufgesetzt und mit den drei Schrauben befestigt, wie in **Abb. 29** dargestellt. Es ist darauf zu achten, daß die Schrauben fest angezogen sind.
- (3) Den Messerkopf umdrehen und das Hobeisen auf der gegenüberliegenden Seite auf die gleiche Weise befestigen.

### 3. Einstellen der Hobeisenhöhe

- (1) Die zwei Schrauben lösen, die das Hobeisen an der Einstellplatte (A) halten. (**Abb. 30**)
- (2) Die gebogene Oberfläche der Einstellplatte (A) gegen die Wandoberfläche b drücken, während die Kante des Hobeisens an der Wandoberfläche a der Einstell-Lehre eingestellt wird. Dann die beiden Schrauben fest anziehen. (**Abb. 22, 31**)

## SCHÄRFEN DER SCHÄRFBAREN HOBELEISEN

Für bequemes Schärfen wird die Verwendung der Hobeisen-Schärfvorrichtung empfohlen.

### 1. Verwendung der Hobeisen-Schärfvorrichtung

Wie in **Abb. 32** gezeigt, können zwei Hobeisen an der Hobeisen-Schärfvorrichtung angebracht werden, um sicherzustellen, daß beide Schneiden im gleichen Winkel geschliffen werden. Beim Schleifen die Position der Hobeisen so einstellen, daß ihre Schneiden wie in **Abb. 33** gezeigt gleichzeitig in Kontakt mit dem Schleifstein kommen.

### 2. Zeitraum für Schleifen der Hobeisen

Der Zeitraum für Schleifen der Hobeisen hängt von der geschnittenen Holzart und der Schneidtiefe ab. Allgemein sollte Schärfen jeweils nach 500 m Schneidbetrieb durchgeführt werden.

### 3. Schleiftoleranz der Schneidklingen

Wie in **Abb. 34** abgebildet ist eine Schleiftoleranz von 3,5 mm auf der Schneidklinge vorgesehen. Das bedeutet, dass die Schneidklinge wiederholt nachgeschliffen werden kann, bis die Gesamthöhe auf 24,5 mm reduziert ist.

### 4. Schleifstein

Wenn ein Wasser-Schleifstein verfügbar ist, benutzen Sie diesen, nachdem Sie ihn ausreichend in Wasser eingetaucht haben, da ein solcher Schleifstein beim Schleifvorgang abgenutzt werden kann. Glätten Sie die obere Fläche des Schleifsteins so häufig wie möglich.

## ANBRINGEN UND ABNEHMEN DES STAUBADAPTERS (OPTIONALES ZUBEHÖR)

### ACHTUNG

- Vergewissern Sie sich zur Verhütung von Unfällen, dass das Elektrowerkzeug ausgeschaltet ist, und ziehen Sie die Batterie heraus.
- Befolgen Sie die nachstehende Vorgangsweise zum sicheren Montieren des Staubadapters. Werden die Anweisungen nicht befolgt, kann sich der Adapter lösen und Verletzungen verursachen.

### 1. Anbringen des Staubadapters

- (1) Schrauben Sie die Schrauben D4 × 16 von der Spanabdeckung und die Spanabdeckung ab wie in **Abb. 35** gezeigt.

- (2) Montieren Sie den Staubadapter und befestigen Sie ihn mit den Schrauben D4 × 16. (**Abb. 36**)

### HINWEIS

Achten Sie darauf, beim Anbringen von Staubadapter und Spanabdeckung nicht die Arretierung zu zerbrechen.

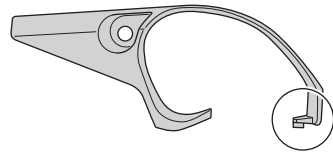

### 2. Entfernen des Staubadapters

Zum Entfernen des Staubadapters befolgen Sie die obige Vorgangsweise in umgekehrter Reihenfolge.

## WARTUNG UND INSPEKTION

### 1. Inspektion der Hobeisen

Die Weiterverwendung von stumpfen oder beschädigten Hobeisen führt zu verminderter Hobelleistung und kann eine Überbelastung des Motors verursachen. Die Hobeisen werden so oft wie notwendig ersetzt.

### 2. Behandlung

#### ACHTUNG

Die vordere Platte, die hintere Platte und der Einstelknopf für die Spantiefe sind zur Erzielung besonders großer Präzision exakt bearbeitet. Wenn diese Teile grob behandelt oder starken mechanischen Schlägen ausgesetzt werden, kann das zu verminderter Präzision und verringerter Hobelleistung führen. Diese Teile müssen mit besonderer Sorgfalt behandelt werden.

### 3. Inspektion der Befestigungsschrauben

Alle Befestigungsschrauben werden regelmäßig inspiziert und geprüft, ob sie gut angezogen sind. Wenn sich eine der Schrauben lockert, muß sie sofort wieder angezogen werden. Geschieht das nicht, kann das zu erheblichen Gefahren führen.

### 4. Inspektion der Kohlebürsten (**Abb. 37**)

Im Motor sind Kohlebürsten verwendet, die Verbrauchsteile sind. Da übermäßig abgenutzte Kohlebürsten Motorstörungen verursachen können, ersetzen Sie die Kohlebürsten durch neue, wenn sie bis zur „Verschleißgrenze“ oder in deren Nähe abgenutzt worden sind. Darüber hinaus müssen die Kohlebürsten immer sauber gehalten werden und müssen sich in der Halterung frei bewegen können.

### HINWEIS

Beim Ersetzen der Kohlebürste durch eine neue, eine HiKOKI-Kohlebürste mit der Kodenummer 999017 verwenden.

### 5. Austausch einer Kohlebürste

Nehmen Sie die Spanabdeckung ab und nehmen Sie dann die Kohlebürste heraus, indem Sie zuerst die Bürstenkappe entfernen und dann einem Flachschaubenzieher o.ä. in den Vorsprung der Kohlebürste einhaken wie in **Abb. 38** gezeigt.

Beim Installieren der Kohlebürste die Richtung so wählen, daß die Klau der Kohlebürste mit dem Kontaktteil außerhalb des Bürstenrohrs übereinstimmt. Dann die Bürste wie in **Abb. 39** gezeigt mit dem Finger einschieben und schließlich die Bürstenkappe anbringen.

### ACHTUNG

Stellen Sie unbedingt sicher, daß die Kabelschuh der Kohlebürste in den Kontaktteil außerhalb des Bürstenrohrs eingeschoben wird. (Einer der beiden vorhandenen Kabelschuhe muß eingeschoben werden.)

Vorsicht ist erforderlich, da Fehler bei dieser Tätigkeit zu einem verformten Kabelschuh der Kohlebürste und frühzeitigen Motorstörungen führen können.

#### 6. Wartung des Motors

Die Motorwicklung ist das "Herz" des Elektrowerkzeugs. Daher ist besonders sorgfältig darauf zu achten, daß die Wicklung nicht beschädigt wird und/oder mit Öl oder Wasser in Berührung kommt.

#### 7. Außenreinigung

Wenn der Hobel verschmutzt ist, wischen Sie ihn mit einem weichen, trockenen Tuch oder einem mit Seifenwasser befeuchteten Tuch ab. Kein Chlorlösungsmittel, Benzin oder Farblösungsmittel verwenden, da sie Kunststoffe aufweichen.

#### 8. Lagerung

Lagern Sie den Hobel an einem Ort, an dem die Temperatur weniger als 40°C beträgt, und außer Reichweite von Kindern.

#### HINWEIS

Vergewissern Sie sich, dass die Batterie nach einer längeren Lagerung (3 Monate oder mehr) voll aufgeladen ist. Eine Batterie mit geringerer Kapazität könnte sich nach längerer Lagerung eventuell nicht mehr aufladen lassen.

#### HINWEIS

Aufbewahren von Lithium-Ionen Akkus

Vergewissern Sie sich, dass die Lithium-Ionen Akkus voll aufgeladen sind, bevor Sie sie lagern.

Das Lagern der Akkus über längere Zeit mit einem niedrigen Ladestand kann zu einer Leistungsminde rung führen, welche die Nutzungszeit der Akkus deutlich verkürzt oder mit sich bringt, dass die Akkus keine Ladung mehr halten können.

Eine deutliche Verkürzung der Nutzungszeit kann jedoch durch wiederholtes zwei- bis fünfmaliges Aufladen und Benutzen der Akkus wieder behoben werden.

Sollte die Nutzungszeit trotz wiederholtem Aufladen und Benutzung extrem kurz sein, betrachten Sie die Akkus als tot und kaufen Sie neue Akkus.

#### 9. Liste der Wartungsteile

##### ACHTUNG

Reparatur, Modifikation und Inspektion von HiKOKI-Elektrowerkzeugen müssen durch ein autorisiertes HiKOKI-Kundendienstzentrum durchgeführt werden.

Diese Teileliste ist hilfreich, wenn sie dem autorisierten HiKOKI-Kundendienstzentrum zusammen mit dem Werkzeug für Reparatur oder Wartung ausgehändigt wird.

Bei Betrieb und Wartung von Elektrowerkzeugen müssen die Sicherheitsvorschriften und Normen beachtet werden.

##### MODIFIKATIONEN

HiKOKI-Elektrowerkzeuge werden fortwährend verbessert und modifiziert, um die neuesten technischen Fortschritte einzubauen.

Dementsprechend ist es möglich, daß einige Teile ohne vorherige Benachrichtigung geändert werden.

#### Wichtiger Hinweis zu den Batterien für Akku-Geräte von HiKOKI

Verwenden Sie immer unsere angegebenen Originalbatterien. Wir können die Sicherheit und die Leistung unseres Akku-Gerätes nicht gewährleisten, wenn andere als die von uns angegebenen Batterien verwendet werden, oder wenn die Batterie zerlegt und verändert wird (etwa durch Zerlegen und Ersetzung von Zellen oder anderen innen gelegenen Teilen).

## GARANTIE

Auf HiKOKI-Elektrowerkzeuge gewähren wir eine Garantie unter Zugrundelegung der jeweils geltenden gesetzlichen und landesspezifischen Bedingungen. Dieses Garantie erstreckt sich nicht auf Gehäusedefekte und nicht auf Schäden, die auf Missbrauch, bestimmungswidrigen Einsatz oder normalen Verschleiß zurückzuführen sind. Im Schadensfall senden Sie das nicht zerlegte Elektrowerkzeug zusammen mit dem GARANTIESCHEIN, den Sie am Ende der Bedienungsanleitung finden, an ein von HiKOKI autorisiertes Servicecenter.

## HINWEIS

Aufgrund des ständigen Forschungs und Entwicklung programm von HiKOKI sind Änderungen der hierin gemachten technischen Angaben vorbehalten.

## Information über Betriebslärm und Vibration

Die gemessenen Werte wurden entsprechend EN60745 bestimmt und in Übereinstimmung mit ISO 4871 ausgewiesen.

Gemessener A-gewichteter Schallpegel:

94 dB (A) (P14DSL)

95 dB (A) (P18DSL)

Gemessener A-gewichteter Schalldruck:

83 dB (A) (P14DSL)

84 dB (A) (P18DSL)

Messunsicherheit KpA: 3 dB (A)

Gehörschutz tragen.

Gesamtvibrationswerte (3-Achsen-Vektorsumme), bestimmt gemäß EN60745.

Hobeln von Weichholz:

Vibrationsemissionswert  $a_h = 2,6 \text{ m/s}^2$  (P14DSL)

$3,0 \text{ m/s}^2$  (P18DSL)

Messunsicherheit K = 1,5  $\text{m/s}^2$

Die angegebenen Gesamtvibrationswerte wurden entsprechend einem standardisierten Testverfahren gemessen und können dazu verwendet werden, Werkzeuge miteinander zu vergleichen.

Außerdem können sie zur vorbereitenden Expositionseinschätzung verwendet werden.

## WARNUNG

○ Der Vibrationsemissionswert während der tatsächlichen Benutzung des Elektrowerkzeugs kann von dem deklarierten Gesamtwert abweichen, abhängig davon, wie das Werkzeug verwendet wird.

○ Legen Sie Sicherheitsmaßnahmen zum Schutz des Bedieners fest, die auf einer Expositionseinschätzung unter den tatsächlichen Benutzungsbedingungen beruhen (unter Berücksichtigung aller Bereiche des Betriebszyklus, darunter neben der Triggerzeit auch die Zeiten, in denen das Werkzeug ausgeschaltet ist oder im Leerlaufbetrieb läuft).

## ΓΕΝΙΚΕΣ ΠΡΟΕΙΔΟΠΟΙΗΣΕΙΣ ΑΣΦΑΛΕΙΑΣ ΗΛΕΚΤΡΙΚΟΥ ΕΡΓΑΛΕΙΟΥ

### ⚠ ΠΡΟΣΟΧΗ

Διαβάστε όλες τις προειδοποιήσεις ασφαλείας και όλες τις οδηγίες.

Η μη τήρηση των προειδοποιήσεων και οδηγιών μπορεί να προκαλέσει ηλεκτροπληξία, πυρκαγιά και/ή σοβαρό τραυματισμό.

Φυλάξτε όλες τις προειδοποιήσεις και τις οδηγίες για μελλοντική αναφορά.

Ο όρος “ηλεκτρικό εργαλείο” στις προειδοποιήσεις αναφέρεται στο ηλεκτρικό εργαλείο (με καλώδιο) που λειτουργεί στους αγωγούς ή στο ηλεκτρικό εργαλείο που λειτουργεί στη μπαταρία (χωρίς καλώδιο).

#### 1) Ασφάλεια χώρου εργασίας

a) Διατηρείτε το χώρο εργασίας καθαρό και καλά φωτισμένο.

Σε ακατάστατες ή σκοτεινές περιοχές μπορεί να προκληθούν ατυχήματα.

b) Μην χρησιμοποιείτε τα ηλεκτρικά εργαλεία σε περιβάλλον, στο οποίο μπορεί να προκληθεί έκρηξη, όπως παρουσία εύφλεκτων υγρών, αερίων ή σκόνης.

Τα ηλεκτρικά εργαλεία δημιουργούν σπινθήρες, οι οποίοι μπορεί να αναφλέξουν τη σκόνη ή τον καπνό.

c) Κρατήστε τα παιδιά και τους παρευρισκόμενους μακριά όταν χρησιμοποιείτε ένα ηλεκτρικό εργαλείο.

Αν αποσπαστεί η προσοχή σας, υπάρχει κίνδυνος να χάσετε τον έλεγχο.

#### 2) Ηλ άλεια

a) Τα φις των ηλεκτρικών εργαλείων πρέπει να είναι κατάλληλα για τις πρίζες.

Μην τροποποιήσετε ποτέ το φις με οποιονδήποτε τρόπο.

Μη χρησιμοποιείτε φις προσαρμογής με γειωμένα ηλεκτρικά εργαλεία.

Τα μη τροποποιημένα φια και οι κατάλληλες πρίζες μειώνουν τον κίνδυνο ηλεκτροπληξίας.

b) Αποφύγετε τη σωματική επαφή με γειωμένες επιφάνειες όπως σωλήνες, θερμάστρες, μαγειρικές συσκευές και ψυγεία.

Υπάρχει αυξημένος κίνδυνος ηλεκτροπληξίας όταν το σώμα σας είναι γειωμένο.

c) Μην εκθέτετε τα ηλεκτρικά εργαλεία στη βροχή ή σε συνθήκες υγρασίας.

Το νερό που εισέρχεται σε ένα ηλεκτρικό εργαλείο αυξάνει τον κίνδυνο ηλεκτροπληξίας.

d) Μην ασκείτε δύναμη στο καλώδιο. Μη χρησιμοποιείτε ποτέ το καλώδιο για να μεταφέρετε, να τραβήξετε ή να βγάλετε από την πρίζα το ηλεκτρικό εργαλείο.

Κρατήστε το καλώδιο μακριά από θερμότητα, λάδι, κοφτερές γωνίες και κινούμενα μέρη.

Τα κατεστραμμένα ή μπερδεμένα καλώδια αυξάνουν τον κίνδυνο ηλεκτροπληξίας.

e) Όταν χρησιμοποιείτε το εργαλείο σε εξωτερικό χώρο, χρησιμοποιήστε καλώδιο προέκτασης που προορίζεται για χρήση σε εξωτερικό χώρο.

Η χρήση ενός καλωδίου κατάλληλου για εξωτερικό χώρο μειώνει τον κίνδυνο ηλεκτροπληξίας.

f) Αν είναι αναπόφευκτη η λειτουργία ενός ηλεκτρικού εργαλείου σε χώρο με υγρασία, χρησιμοποιείτε διάταξη προστασίας ρεύματος διαρροής (RCD).

Η χρήση της RCD μειώνει τον κίνδυνο ηλεκτροπληξίας.

#### 3) Προσωπική ασφάλεια

a) Να είστε σε ετοιμότητα, να βλέπετε αυτό που κάνετε και να χρησιμοποιείτε την κοινή λογική όταν χρησιμοποιείτε ένα ηλεκτρικό εργαλείο.

Μη χρησιμοποιείτε ηλεκτρικά εργαλεία όταν είστε κουρασμένοι ή υπό την επήρεια ναρκωτικών ουσιών, οινοπνεύματος ή φαρμάκων.

Μια στιγμή απροσεξίας κατά τη χρήση ενός ηλεκτρικού εργαλείου μπορεί να προκαλέσει σοβαρό προσωπικό τραυματισμό.

b) Χρησιμοποιείτε προσωπικό προστατευτικό εξοπλισμό. Φοράτε πάντα προστασία για τα μάτια.

Ο προστατευτικός εξοπλισμός, όπως μάσκα για τη σκόνη, αντιολισθητικά παπούτσια, σκληρό καπέλο ή προστασία για τα αυτιά, που χρησιμοποιείται για ανάλογες συνθήκες μπορεί να μειώσει τους τραυματισμούς.

c) Προλαμβάνετε τυχόν ακούσια εκκίνηση. Βεβαιωθείτε ότι ο διακόπτης είναι σε θέση απενεργοποίησης πριν συνδέσετε τη συσκευή με πηγή ρεύματος και/ή τη θήκη της μπαταρίας, πριν σηκώσετε ή μεταφέρετε το εργαλείο.

Η μεταφορά ηλεκτρικού εργαλείου με τα δάχτυλά σας στο διακόπτη ή η ηλεκτροδότηση ηλεκτρικού εργαλείου με ενεργοποιημένο το διακόπτη μπορεί να προκαλέσουν ατυχήματα.

d) Να αφαιρείτε τυχόν κλειδιά ρυθμιζόμενου ανοίγματος ή τα απλά κλειδιά πριν θέσετε σε λειτουργία το ηλεκτρικό εργαλείο.

Ένα απλό κλειδί ή ένα κλειδί ρυθμιζόμενου ανοίγματος που είναι προσαρτημένο σε περιστρεφόμενο εξάρτημα του ηλεκτρικού εργαλείου μπορεί να προκαλέσει προσωπικό τραυματισμό.

e) Μην τεντώνεστε. Να διατηρείτε πάντοτε το κατάλληλο πάτημα και την ισορροπία σας.

Με αυτόν τον τρόπο μπορείτε να ελέγχετε καλύτερα το ηλεκτρικό εργαλείο σε μη αναμενόμενες καταστάσεις.

f) Να είστε ντυμένοι κατάλληλα. Μη φοράτε φαρδιά ρούχα ή κοσμήματα. Να κρατάτε τα μαλλιά σας, τα ρούχα σας και τα γάντια σας μακριά από κινούμενα μέρη.

Τα φαρδιά ρούχα, τα κοσμήματα και τα μακριά μαλλιά μπορεί να πιαστούν σε κινούμενα μέρη.

g) Αν παρέχονται εξαρτήματα για τη σύνδεση συσκευών εξαγωγής και συλλογής σκόνης, να βεβαιώνετε ότι είναι συνδεδεμένα και χρησιμοποιούνται με το σωστό τρόπο.

Η χρήση συλλέκτη σκόνης μειώνει τους κινδύνους που προέρχονται από τη σκόνη.



- 4) Χρήση και φροντίδα ηλεκτρικών εργαλείων  
 α) Μην ασκείτε δύναμη στο ηλεκτρικό εργαλείο. Να χρησιμοποιείτε το ηλεκτρικό εργαλείο που είναι κατάλληλο για το είδος της εργασίας που εκτελείτε.

*Το κατάλληλο ηλεκτρικό εργαλείο θα εκτελέσει την εργασία καλύτερα και με μεγαλύτερη ασφάλεια με τον τρόπο που σχεδιάστηκε.*

- β) Μη χρησιμοποιήσετε το ηλεκτρικό εργαλείο αν ο διακόπτης λειτουργίας δεν ανοίγει και δεν κλείνει.

*Ένα ηλεκτρικό εργαλείο που δεν ελέγχεται από το διακόπτη λειτουργίας είναι επικίνδυνο και πρέπει να επισκευαστεί.*

- γ) Αποσυνδέετε το βύσμα από την πηγή ισχύος και/ή τη θήκη μπαταρίας από το ηλεκτρικό εργαλείο πριν προβείτε σε ρυθμίσεις, αλλαγή εξαρτήματος ή αποθήκευση του ηλεκτρικού εργαλείου.

*Αυτά τα προληπτικά μέτρα ασφαλείας μειώνουν τον κίνδυνο να ξεκινήσει το ηλεκτρικό εργαλείο κατά λάθος.*

- δ) Αποθηκεύετε τα εργαλεία που δεν χρησιμοποιείτε μακριά από παιδιά και μην αφήνετε τα άτομα που δεν είναι εξοικειωμένα με το ηλεκτρικό εργαλείο ή με αυτές τις οδηγίες να χρησιμοποιούν το ηλεκτρικό εργαλείο.

*Τα ηλεκτρικά εργαλεία είναι επικίνδυνα στα χέρια μη εκπαιδευμένων ατόμων.*

- ε) Συντηρείτε τα ηλεκτρικά εργαλεία. Να ελέγχετε την ευθυγράμμιση τους ή το μπλοκάρισμα των κινούμενων μερών, τη θραύση των εξαρτημάτων και οποιαδήποτε άλλη κατάσταση που ενδέχεται να επηρεάσει τη λειτουργία του ηλεκτρικού εργαλείου.

*Σε περίπτωση βλάβης, το ηλεκτρικό εργαλείο πρέπει να επισκευαστεί πριν χρησιμοποιηθεί.*

*Πολλά ατυχήματα προκαλούνται από ηλεκτρικά εργαλεία που δεν έχουν συντηρηθεί σωστά.*

- ς) Διατηρείτε τα εργαλεία κοπής κοφτερά και καθαρά.

*Τα κατάλληλα συντηρημένα εργαλεία κοπής με κοφτερές γωνίες μπλοκάρουν πιο δύσκολα και ελέγχονται πιο εύκολα.*

- ζ) Χρησιμοποιείτε το ηλεκτρικό εργαλείο, τα εξαρτήματα και τα μέρη κ.τ.λ. σύμφωνα με τις παρούσες οδηγίες, λαμβάνοντας υπόψη τις συνθήκες εργασίας και την εργασία που θα εκτελέσετε.

*Η χρήση του ηλεκτρικού εργαλείου για εργασίες πέρα από εκείνες για τις οποίες προορίζεται, ενδέχεται να δημιουργήσει κινδύνους.*

- 5) Εργαλείο μπαταρίας – χρήση και φροντίδα

- α) Η επαναφόρτιση να πραγματοποιείται μόνο μέσω του φορτιστή που έχει καθοριστεί από τον κατασκευαστή.

*Ο φορτιστής που είναι κατάλληλος για ένα τύπο μπαταρίας, ενδέχεται να προκαλέσει κίνδυνο πυρκαγιάς όταν χρησιμοποιείται με άλλου τύπου θήκη μπαταριών.*

- β) Χρησιμοποιήστε ηλεκτρικά εργαλεία μόνο με τις ειδικά καθορισμένες θήκες μπαταριών.

*Η χρήση οποιουδήποτε άλλου τύπου θήκης μπαταριών ενδέχεται να προκαλέσει τραυματισμό και πυρκαγιά.*

- γ) Όταν η θήκη μπαταριών είναι εκτός χρήσης, φυλάξτε την μακριά από άλλα μεταλλικά αντικείμενα όπως συνδετήρες, νομίσματα, κλειδιά, καρφιά, βίδες ή άλλα μικρού μεγέθους μεταλλικά αντικείμενα που μπορούν να πραγματοποιήσουν σύνδεση από τον ένα ακροδέκτη στον άλλο.

*Αν τοποθετήσετε μαζί τους ακροδέκτες μπαταριών ενδέχεται να προκληθούν εγκαύματα ή πυρκαγιά.*

- δ) Υπό καταχρηστικές συνθήκες, ενδέχεται να εκτοξευτεί υγρό από την μπαταρία. Αποφύγετε την επαφή.

*Σε περίπτωση επαφής με το υγρό από σφάλμα, ξεπλύνετε με νερό. Αν το υγρό έρθει σε επαφή με τα μάτια, ξεπλύνετε με νερό και ζητήστε ιατρική βοήθεια.*

*Το υγρό που εκτοξεύεται από την μπαταρία μπορεί να προκαλέσει ερεθισμό ή εγκαύματα.*

- 6) Σέρβις

- α) Να δίνετε το ηλεκτρικό εργαλείο για σέρβις σε κατάλληλα εκπαιδευμένα άτομα και να χρησιμοποιείτε μόνο γνήσια ανταλλακτικά.

*Με αυτόν τον τρόπο είστε σίγουροι για την ασφάλεια του ηλεκτρικού εργαλείου.*

## ΠΡΟΦΥΛΑΞΗ

Μακριά από τα παιδιά και τους αναπήρους.

Όταν δεν χρησιμοποιούνται, τα εργαλεία πρέπει να φυλάζονται μακριά από τα παιδιά και τους αναπήρους.

## ΠΛΑΝΗ ΜΠΑΤΑΡΙΑΣ ΠΡΟΕΙΔΟΠΟΙΗΣΕΙΣ ΑΣΦΑΛΕΙΑΣ

1. Περιμένετε να σταματήσει ο κόπτης προτού ακουμπήσετε κάτω το εργαλείο.

*Ένας εκτεθειμένος περιστρεφόμενος κόπτης ενδεχομένως να εμπλακεί στην επιφάνεια οδηγώντας σε πιθανή απώλεια ελέγχου και σοβαρό τραυματισμό.*

2. Χρησιμοποιείται λαβίδες ή ένα άλλο πρακτικό τρόπο για να ασφαλίσετε και να υποστηρίξετε το προς εργασία κομμάτι σε μια σταθερή πλατφόρμα. Εάν κρατάτε το κομμάτι στο χέρι σας ή αντίθετα με το σώμα σας αυτό είναι ασταθές και ενδεχομένως να χάσετε τον έλεγχο του οργάνου.

3. Μην χρησιμοποιείτε την Πλάνη με τις λεπίδες γυρισμένες προς τα επάνω (ως τύπο σταθερής πλάνης).

4. Πάντοτε φορτίζετε την μπαταρία σε θερμοκρασία ανάμεσα 0 - 40°C.

*Μια θερμοκρασία μικρότερη από 0°C θα προκαλέσει την υπερφόρτιση που είναι επικίνδυνη. Η μπαταρία δεν μπορεί να φορτιστεί σε θερμοκρασία μεγαλύτερη από 40°C.*

*Η πιο κατάλληλη θερμοκρασία για φόρτιση είναι αυτή των 20 - 25°C.*

5. Μην χρησιμοποιείτε τον φορτιστή συνέχεια. Όταν η μια φόρτιση ολοκληρωθεί, αφήστε το φορτιστή για 15 λεπτά πριν από την επόμενη φόρτιση μπαταρίας.
  6. Μην αφήσετε ξένα υλικά να μπουν στην τρύπα σύνδεσης της επαναφορτιζόμενης μπαταρίας.
  7. Ποτέ μην απουναρμολογήσετε την επαναφορτιζόμενη μπαταρία και το φορτιστή.
  8. Ποτέ μην βραχυκυκλώσετε την επαναφορτιζόμενη μπαταρία. Το βραχυκύκλωμα της μπαταρίας θα προκαλέσει ένα μεγάλο ηλεκτρικό ρεύμα και υπερθέρμανση. Προκαλεί το κάψιμο ή την υπερθέρμανση της μπαταρίας.
  9. Μην πετάξετε την μπαταρία στη φωτιά. Αν η μπαταρία καεί μπορεί να εκραγεί.
  10. Μην βάλτε κανένα αντικείμενο μέσα στις τρύπες εξερισμού του φορτιστή. Η είσοδος μεταλλικών αντικειμένων ή εύφλεκτων υλικών στις τρύπες εξερισμού του φορτιστή θα προκαλέσει τον κίνδυνο ηλεκτροπληξίας ή την καταστροφή του φορτιστή.
  11. Πηγαίνετε την μπαταρία στο κατάστημα από το οποίο την αγοράσατε όταν η διάρκεια ζωής της μπαταρίας μετά από την φόρτιση έχει γίνει πολύ μικρή για πρακτική χρήση. Μην πετάξετε την τελειωμένη μπαταρία.
  12. Η χρησιμοποίηση μια εξασθενημένης μπαταρίας θα προκαλέσει βλάβη στο φορτιστή.
- Βεβαιωθείτε ότι τυχόν σκόνες που πέφτουν πάνω στο ηλεκτρικό εργαλείο την ώρα που εργάζεστε με αυτό, δεν συσσωρεύονται στη μπαταρία.
  - Μην αποθηκεύετε αχρησιμοποίητες μπαταρίες σε σημείο εκτεθειμένο σε σκόνη.
  - Πριν να αποθηκεύσετε μία μπαταρία, απομακρύνετε τυχόν σκόνες που πιθανόν να έχουν κολλήσει πάνω της και μην την αποθηκεύετε μαζί με μεταλλικά μέρη (βίδες, καρφιά, κ.λπ.).
2. Μην τρυπάτε τη μπαταρία με αιχμηρά αντικείμενα όπως καρφιά, μην χτυπάτε με σφυρί, μην πατάτε ή πετάτε τη μπαταρία. Προφυλάξτε την από ισχυρούς κραδασμούς.
  3. Μην χρησιμοποιείτε μία εμφανώς κατεστραμμένη ή παραμορφωμένη μπαταρία.
  4. Μην τοποθετείτε τη μπαταρία με λάθος τρόπο.
  5. Μην συνδέετε απευθείας σε ηλεκτρική πρίζα ή στην υποδοχή του αναπτήρα στα αυτοκίνητα.
  6. Μην χρησιμοποιείτε τη μπαταρία για χρήση άλλη πέραν της προβλεπόμενης.
  7. Σε περίπτωση που δεν ολοκληρώνεται επιτυχώς η διαδικασία φόρτισης της μπαταρίας ακόμα και όταν έχει περάσει ο καθορισμένος χρόνος επαναφόρτισης, σταματήστε αμέσως οποιαδήποτε προσπάθεια επαναφόρτισης.
  8. Η μπαταρία δεν πρέπει να εκτίθεται σε υψηλή θερμοκρασία ή υψηλή πίεση, όπως στην περίπτωση φούρνου μικροκυμάτων, ξηραντήρα ή δοχείου υψηλής πίεσης.
  9. Απομακρύνετε αμέσως από τη φωτιά σε περίπτωση διαρροής ή δυσσομίας.
  10. Μην χρησιμοποιείτε σε περιβάλλον με έντονο στατικό ηλεκτρισμό.
  11. Σε περίπτωση διαρροής της μπαταρίας, δυσσομίας, παραγωγής θερμότητας, αποχρωματισμού ή παραμόρφωσής της, ή σε περίπτωση που παρατηρηθεί κάτι μη φυσιολογικό κατά τη διάρκεια της χρήσης, της επαναφόρτισης ή της αποθήκευσης, αφαιρέστε αμέσως από τον εξοπλισμό ή από τον φορτιστή της μπαταρίας και σταματήστε να χρησιμοποιείτε.

## ΠΡΟΣΟΧΗ ΣΤΗΝ ΜΠΑΤΑΡΙΑ ΙΟΝΤΩΝ ΛΙΘΙΟΥ

Για την επέκταση του χρόνου διάρκειας της μπαταρίας ιόντων λιθίου υπάρχει η λειτουργία προστασίας που σταματά την ισχύς εξόδου. Στις περιπτώσεις 1 έως 3 περιγράφονται κατωτέρω, κατά τη χρήση του προϊόντος, ακόμη και τραβάτε το διακόπτη ο κινητήρας ενδέχεται να σταματήσει. Αυτό δεν είναι το πρόβλημα αλλά το αποτέλεσμα της λειτουργίας προστασίας.

1. Όταν η υπόλοιπη ισχύ της μπαταρίας που απομένει τελειώσει, ο κινητήρας σταματάει.

Στην περίπτωση αυτή θα πρέπει να τη φορτίσετε αμέσως.

2. Εάν υπάρχει υπερφόρτιση του εργαλείου ο κινητήρας ενδεχομένως να σταματήσει. Στην περίπτωση αυτή απελευθερώστε το διακόπτη του εργαλείου και εξαλείψετε την αιτία της υπερφόρτωσης. Έπειτα από αυτό μπορείτε να το χρησιμοποιήσετε πάλι.

3. Αν η μπαταρία υπερθερμανθεί υπό το φόρτο εργασίας, η ισχύς της μπαταρίας μπορεί να σταματήσει.

Σε αυτήν την περίπτωση, διακόπτετε τη χρήση της μπαταρίας και την αφήνετε να κρύνει. Έπειτα μπορείτε να την ξαναχρησιμοποιήσετε.

Παρακαλείστε, επίσης, να τηρείτε τις ακόλουθες προειδοποιήσεις και προφυλάξεις.

### ΠΡΟΣΟΧΗ

Για να αποφύγετε τυχόν διαρροή της μπαταρίας, παραγωγή θερμότητας, εκπομπή καπνού, έκρηξη ή ανάφλεξη, πρέπει να τηρείτε τις ακόλουθες προφυλάξεις.

1. Βεβαιωθείτε ότι δεν συσσωρεύεται σκόνη στη μπαταρία.

○ Κατά την εργασία σας βεβαιωθείτε ότι δεν πέφτει σκόνη στη μπαταρία.

### ΠΡΟΕΙΔΟΠΟΙΗΣΗ

1. Εάν διαρρέυσει υγρό από τη μπαταρία και έλθει σε επαφή με τα μάτια σας, μην τα τρίψετε, αλλά ξεπλύνετε τα πολύ καλά με καθαρό νερό όπως νερό βρύσης, και επικοινωνήστε αμέσως με γιατρό.

Εάν όχι, το υγρό μπορεί να προκαλέσει προβλήματα στα μάτια σας.

2. Εάν διαρρέυσει υγρό στο δέρμα ή τα ρούχα σας, ξεπλύνετε καλά με καθαρό νερό, όπως νερό βρύσης, αμέσως.

Υπάρχει το ενδεχόμενο να ερεθιστεί το δέρμα.

3. Εάν διαπιστώσετε σκουριά, δυσσομία, υπερθέρμανση, αποχρωματισμό, παραμόρφωση, και/ή άλλες ανωμαλίες κατά τη χρήση της μπαταρίας για πρώτη φορά, μην την χρησιμοποιήσετε, αλλά επιστρέψτε την στον υπεύθυνο προμηθευτή ή πωλητή.

### ΠΡΟΣΟΧΗ

Εάν ένα ηλεκτρικά αγώγιμο ξένο σώμα εισέλθει στους πόλους της μπαταρίας ιόντων λιθίου, μπορεί να προκύψει βραχυκύκλωμα με αποτέλεσμα τον κίνδυνο πυρκαγιάς. Παρακαλούμε προσέχετε τα παρακάτω κατά την αποθήκευση της μπαταρίας.

- Μην τοποθετείτε ηλεκτρικά αγωγίμα τεμάχια, καρφιά, ατσάλινα, χάλκινα ή άλλα σύρματα στη θήκη αποθήκευσης.

- Τοποθετείτε την μπαταρία είτε μέσα στο ηλεκτρικό εργαλείο ή αποθηκεύετε την πιέζοντας δυνατά στο κάλυμμα της μπαταρίας, έως ότου αποκαλυφθούν οι οπές εξαερισμού, ώστε να αποφευχθούν βραχυκυκλώματα. (Δείτε Εικ. 5)

## ΤΕΧΝΙΚΑ ΧΑΡΑΚΤΗΡΙΣΤΙΚΑ

### ΗΛΕΚΤΡΙΚΟ ΕΡΓΑΛΕΙΟ

Μοντέλο	P14DSL		P18DSL
Πλάτος κοπής	82 mm		
Μεγ. Βάθος Κοπής	2,0 mm		
Ταχύτητα χωρίς φορτίο	16000 min <sup>-1</sup>		
Επαναφορτιζόμενη μπαταρία	2LSRK	BSL1430: Ιόντων λιθίου 14,4 V (3,0Ah 8 στοιχεία)	BSL1830: Ιόντων λιθίου 18 V (3,0Ah 10 στοιχεία)
	2LJRK	BSL1450: Ιόντων λιθίου 14,4 V (5,0Ah 8 στοιχεία)	BSL1850: Ιόντων λιθίου 18 V (5,0Ah 10 στοιχεία)
Βάρος*	3,2 kg (Με προσαρτημένο τον BSL1430)		3,3 kg (Με προσαρτημένο τον BSL1830)

\* Βάρος: Σύμφωνα με τη Διαδικασία-EPTA 01/2003

### Φορτιστής

Μοντέλο	UC18YFSL
Τάση φόρτισης	14,4 V – 18 V
Βάρος	0,5 kg

### ΚΑΝΟΝΙΚΑ ΕΞΑΡΤΗΜΑΤΑ

Πέρα από την κύρια μονάδα (1), το πακέτο περιέχει τα αξεσουάρ που παρατίθενται στον παρακάτω πίνακα.

P14DSL (2LSRK) (2LJRK)	① Γαλλικό Κλειδί..... 1 (Για ασφάλιση της λεπίδας του κόπτη)
	② Μετρητής Ρύθμισης..... 1 (Για τη ρύθμιση του ύψους του κόπτη)
	③ Οδηγός..... 1 (Με βίδα ρύθμισης)
	④ Λεπίδα Καρβιδίου..... 2 (Τύπος Δίκοπης Λεπίδας)
P18DSL (2LSRK) (2LJRK)	⑤ Φορτιστής..... 1
	⑥ Μπαταρία..... 2 [P14DSL] BSL1430 ή BSL1450 [P18DSL] BSL1830 ή BSL1850
	⑦ Πλαστική θήκη..... 1
	⑧ Κάλυμμα Μπαταρίας..... 2
	⑨ Εφεδρικό σετ λεπίδας καρβιδίου..... 1 (Δεν παρέχεται σε όλες τις περιοχές)

P14DSL (NN) P18DSL (NN)	① Γαλλικό Κλειδί..... 1 (Για ασφάλιση της λεπίδας του κόπτη)
	② Μετρητής Ρύθμισης..... 1 (Για τη ρύθμιση του ύψους του κόπτη)
	③ Οδηγός..... 1 (Με βίδα ρύθμισης)
	④ Λεπίδα Καρβιδίου..... 2 (Τύπος Δίκοπης Λεπίδας)
Χωρίς φορτιστή, μπαταρία, πλαστική θήκη και κάλυμμα μπαταρίας.	

Τα κανονικά εξαρτήματα υπόκεινται σε αλλαγή χωρίς προειδοποίηση.

### ΠΡΟΑΙΡΕΤΙΚΑ ΕΞΑΡΤΗΜΑΤΑ (πωλούνται ξεχωριστά)

#### 1. Μπαταρία

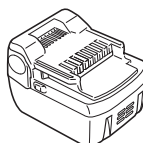

(BSL1430)  
(BSL1440)  
(BSL1450)

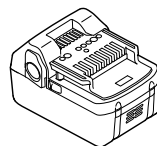

(BSL1830)  
(BSL1840)  
(BSL1850)

#### 2. Σωλήνας εξαγωγής σκόνης



#### 3. Λυγισμένος σωλήνας

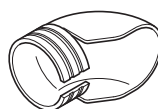

#### 4. Σάκος σκόνης



5. Λεπίδα Καρβιδίου  
(Τύπος Δίκωπης  
Λεπίδας)

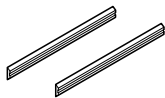

6. Λεπίδα  
(Τύπος λεπίδας που  
επιδέχεται ακόνισμα)

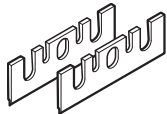

Τα προαιρετικά εξαρτήματα υπόκεινται σε αλλαγή χωρίς προειδοποίηση.

## ΕΦΑΡΜΟΓΕΣ

Πλάνιση ποικίλων ξύλινων σανίδων και πλανών.  
(Βλέπε **Εικ. 1 – 4**)

## ΑΦΑΙΡΕΣΗ ΚΑΙ ΤΟΠΟΘΕΤΗΣΗ ΜΠΑΤΑΡΙΑΣ

### 1. Αφαίρεση μπαταρίας

Κρατήστε την μπαταρία σιτά και σπρώξτε το μάνταλο της μπαταρίας για να αφαιρέσετε την μπαταρία (δείτε **Εικ. 5** και **6**).

### ΠΡΟΕΙΔΟΠΟΙΗΣΗ

Ποτέ μην βραχυκυκλώσετε τη μπαταρία.

### 2. Τοποθέτηση μπαταρίας

Βάλτε την μπαταρία λαμβάνοντας υπόψη την πολικότητά της (δείτε **Εικ. 6**).

## ΦΟΡΤΙΣΗ

Πριν χρησιμοποιήσετε το ηλεκτρικό εργαλείο, φορτίστε την μπαταρία ως ακολούθως.

### 1. Συνδέστε το καλώδιο ρεύματος του φορτιστή σε μια πηγή ου ρεύματος.

Όταν το καλώδιο ρεύματος έχει συνδεθεί, η δοκιμαστική λάμπα του φορτιστή θα αναβοσβήνει στο κόκκινο. (Κατά διαστήματα του 1 δευτερολέπτου)

### ΠΡΟΣΟΧΗ

Μη χρησιμοποιείτε το ηλεκτρικό καλώδιο αν έχει υποστεί ζημιές. Επιδιορθώστε το αμέσως.

### 2. Βάλτε την μπαταρία μέσα στο φορτιστή.

Βάλτε καλά την μπαταρία μέσα στο φορτιστή όπως φαίνεται στις **Εικ. 7**.

### 3. Φόρτιση

Όταν βάλτε την μπαταρία στο φορτιστή, η φόρτιση θα αρχίσει και η δοκιμαστική λάμπα θα ανάβει συνεχώς στο κόκκινο.

Όταν η μπαταρία φορτιστεί πλήρως, η δοκιμαστική λάμπα θα αναβοσβήνει στο κόκκινο (Κατά διαστήματα του 1 δευτερολέπτου) (Δείτε **Πίνακα 1**)

#### (1) Ένδειξη πιλοτικής λάμπας

Οι ενδείξεις της πιλοτικής λάμπας θα είναι όπως φαίνεται στον **Πίνακα 1**, σύμφωνα με την κατάσταση του φορτιστή ή της επαναφορτιζόμενης μπαταρίας.

Πίνακας 1

		Ενδείξεις δοκιμαστικής λάμπας		
Λυχνία πιλότος (κόκκινη)	Πριν τη φόρτιση	Αναβοσβήνει	Ανάβει για 0,5 δευτερόλεπτα. Δεν ανάβει για 0,5 δευτερόλεπτα. (κλειστό για 0,5 δευτερόλεπτα)	
	Κατά τη φόρτιση	Ανάβει	Ανάβει συνεχώς	
	Ολοκλήρωση φόρτισης	Αναβοσβήνει	Ανάβει για 0,5 δευτερόλεπτα. Δεν ανάβει για 0,5 δευτερόλεπτα. (κλειστό για 0,5 δευτερόλεπτα)	Υπερθέρμανση μπαταρίας. Αδυναμία μετατροπής (ημετατροπή θα είναι εφικτή μόλις κρυώσει η μπαταρία).
	Αναμένεται υπερθέρμανση μπαταρίας	Αναβοσβήνει	Ανάβει για 1 δευτερόλεπτα. Δεν ανάβει για 0,5 δευτερόλεπτα. (κλειστό για 0,5 δευτερόλεπτα)	
	Φόρτιση αδύνατη	Τρεμοπαίζει	Ανάβει για 0,1 δευτερόλεπτα. Δεν ανάβει για 0,1 δευτερόλεπτα. (κλειστό για 0,1 δευτερόλεπτα)	

### (2) Σχετικά με τη θερμοκρασία της επαναφορτιζόμενης μπαταρίας

Οι θερμοκρασίες για τις επαναφορτιζόμενες μπαταρίες είναι όπως φαίνονται στον **Πίνακα 2**, και οι μπαταρίες που έχουν ζεσταθεί πρέπει να κρυώνουν για λίγο πριν επαναφορτιστούν.

Πίνακας 2 Επαναφορτιζόμενα διαστήματα των μπαταριών

Επαναφορτιζόμενες μπαταρίες	θερμοκρασίες στις οποίες η μπαταρία μπορεί να φορτιστεί
BSL1430, BSL1440, BSL1450, BSL1820, BSL1830, BSL1840, BSL1850	0°C – 40°C

### (3) Αναφορικά με το χρόνο επαναφόρτισης

Σε εξάρτηση από το συνδυασμό του φορτιστή και των μπαταριών, ο χρόνος φόρτισης θα είναι αυτός που δείχνεται στον **Πίνακα 3**.

**Πίνακας 3** Χρόνος φόρτισης (Στους 20°C)

Μπαταρία	Φορτιστής	UC18YFSL
BSL1820		Περίπου 30 min.
BSL1430, BSL1830		Περίπου 45 min.
BSL1440, BSL1840		Περίπου 60 min.
BSL1450, BSL1850		Περίπου 75 min.

**ΣΗΜΕΙΩΣΗ**

Ο χρόνος φόρτισης ενδέχεται να διαφέρει ανάλογα με τη θερμοκρασία και την τάση της πηγής ρεύματος.

**ΠΡΟΣΟΧΗ**

Όταν ο φορτιστής της μπαταρίας χρησιμοποιείται συνεχώς, θερμαίνεται και έτσι προκαλούνται βλάβες. Μόλις ολοκληρωθεί η φόρτιση, αφήστε να περάσουν 15 λεπτά ως την επόμενη φόρτιση.

4. **Αποσυνδέστε το ηλεκτρικό καλώδιο του φορτιστή από την πηγή εναλλασσόμενου ρεύματος AC.**
5. **Κρατήστε το φορτιστή σταθερά και τραβήξτε τη μπαταρία.**

**ΣΗΜΕΙΩΣΗ**

Με τη λειτουργία, βγάλτε πρώτα έξω τις μπαταρίες από το φορτιστή, και φυλάξτε τις μπαταρίες κατάλληλα.

**Πώς να κάνετε τις μπαταρίες να αποδίδουν περισσότερο χρόνο**

- (1) Επαναφορτίστε τις μπαταρίες πριν αδειάσουν τελείως.  
Όταν αισθανθείτε ότι η ισχύς του εργαλείου γίνεται ασθενέστερη, σταματήστε τη χρήση του εργαλείου και επαναφορτίστε τις μπαταρίες.  
Αν συνεχίσετε να χρησιμοποιείτε το εργαλείο και αδειάσει το ηλεκτρικό ρεύμα, η μπαταρία μπορεί να πάθει ζημιά και η ζωής της θα γίνει μικρότερη.
- (2) Αποφύγετε την επαναφόρτιση σε υψηλές θερμοκρασίες.  
Μια επαναφορτιζόμενη μπαταρία θα είναι ζεστή αμέσως μετά τη χρήση. Αν μια τέτοια μπαταρία επαναφορτιστεί αμέσως μετά τη χρήση, το εσωτερικό της χημικό στοιχείο θα φθαρεί και η ζωή της μπαταρίας θα γίνει μικρότερη. Αφήστε τη μπαταρία και επαναφορτίστε την μετά από του κρυσώσει για λίγο.

**ΠΡΟΣΟΧΗ**

- Αν η μπαταρία φορτίζεται καθώς είναι ζεστή επειδή αφήθηκε για μεγάλο χρονικό διάστημα σε μια θέση που δέχεται απευθείας το ηλιακό φως ή επειδή είχε χρησιμοποιηθεί, η λυχνία ελέγχου του φορτιστή ανάβει για 1 δευτερόλεπτο, δεν ανάβει για 0,5 δευτερόλεπτα (σβήνει για 0,5 δευτερόλεπτα). Σε τέτοια περίπτωση, πρώτα αφήστε την μπαταρία να κρυσώσει, και μετά αρχίστε την φόρτιση.
- Όταν η δοκιμαστική λάμπα αναβοσβήνει στο κόκκινο (σε διαστήματα 0,2 δευτερολέπτων), ελέγξτε για την παρουσία ξένων αντικειμένων στην υποδοχή σύνδεσης της μπαταρίας και αν υπάρχουν αφαιρέστε τα. Αν δεν υπάρχουν ξένα αντικείμενα, είναι πιθανό η μπαταρία ή ο φορτιστής να δυσλειτουργούν. Πηγαίνετε τα στο πλησιέστερο Κέντρο Σέρβις.

- Επειδή ο ενσωματωμένος μικροϋπολογιστής χρειάζεται περίπου 3 δευτερόλεπτα για να επιβεβαιώσει ότι η μπαταρία που φορτίζεται με τον UC18YFSL είναι εκτός, αναμείνατε τουλάχιστον 3 δευτερόλεπτο πριν να τα επανεισάγετε για να συνεχίσετε τη φόρτιση. Αν η μπαταρία επανεισαχθεί μέσα σε 3 δευτερόλεπτα, η μπαταρία μπορεί να μη φορτιστεί σωστά.
- Εάν η λάμπα-πιλότος δεν αναβοσβήνει στο κόκκινο (κάθε δευτερόλεπτο) ακόμη και αν το σώμα του φορτιστή είναι συνδεδεμένο με την παροχή ηλεκτρικού ρεύματος, αυτό υποδεικνύει ότι το κύκλωμα προστασίας του φορτιστή μπορεί να είναι ενεργοποιημένο.  
Αφαιρέστε το καλώδιο από την παροχή ηλεκτρικού ρεύματος και συνδέστε το ξανά μετά από 30 δευτερόλεπτα περίπου.  
Εάν η ενέργεια αυτή δεν κάνει τη λάμπα-πιλότο να αναβοσβήνει στο κόκκινο (κάθε δευτερόλεπτο), παρακαλείστε να πάτε το φορτιστή στο Εξουσιοδοτημένο Κέντρο Τεχνικής Εξυπηρέτησης (Σέρβις) της HiKOKI

**ΠΡΙΝ ΤΗ ΛΕΙΤΟΥΡΓΙΑ**

1. **Ρύθμιση και έλεγχος του περιβάλλοντος εργασίας**  
Ελέγξτε αν το περιβάλλον εργασίας είναι κατάλληλο ακολουθώντας τις προφυλάξεις.
2. **Διακοπή της τροφοδοσίας**  
Βεβαιωθείτε ότι ο διακόπτης τροφοδοσίας βρίσκεται στη θέση απενεργοποίησης (OFF).  
Αν η μπαταρία είναι συνδεδεμένη στο σώμα ενόσω ο διακόπτης τροφοδοσίας βρίσκεται στη θέση ενεργοποίησης (ON), το ηλεκτρικό εργαλείο θα αρχίσει να λειτουργεί αμέσως, πράγμα που θα μπορούσε να προκαλέσει σοβαρό ατύχημα.
3. **Ετοιμάστε ένα σταθερό ξύλινο πάγκο εργασίας κατάλληλο για εργασίες πλάνισης.** Καθώς ένας ασταθής πάγκος εργασίας θα δημιουργούσε κινδύνους ατυχήματος, βεβαιωθείτε ότι τον έχετε τοποθετήσει με ασφάλεια σε σταθερή και επίπεδη επιφάνεια.

**ΕΡΓΑΣΙΕΣ ΠΛΑΝΙΣΗΣ**

1. **Λειτουργία του διακόπτη (Εικ. 8)**
  - (1) Για την ασφαλή λειτουργία του μηχανήματος, ένα "κλειδίωμα διακόπτη" παρέχεται στην πλευρά μιας λαβής.  
Αν η "σκανδάλη του διακόπτη" πατηθεί σε μια θέση όπου το "κλειδίωμα του διακόπτη" είναι πατημένο στην κατεύθυνση του βέλους, ο κεντρικός διακόπτης μπορεί να περιστραφεί στη θέση ενεργοποίησης (ON).
  - (2) Αφού γυρίσετε το διακόπτη στη θέση ενεργοποίησης (ON), ακόμα και αν βγάλετε το χέρι σας από το κλειδίωμα του διακόπτη, το σώμα συνεχίζει να λειτουργεί και η ενδεικτική λυχνία παραμένει ενεργοποιημένη (ON) όσο συνεχίζετε να πατάτε τη σκανδάλη του διακόπτη.
  - (3) Αν ελευθερώσετε τη σκανδάλη του διακόπτη, μπορείτε να απενεργοποιήσετε (θέση OFF) το διακόπτη και το "κλειδίωμα του διακόπτη" επιστρέφει στην αρχική θέση αυτόματα.

## ΠΡΟΣΟΧΗ



Μη σφίγγετε και μην ασφαρίζετε το κλειδί του διακόπτη. Εξάλλου, κρατήστε το δάχτυλό σας έξω από τη σκανδάλη όταν περιφέρετε την ηλεκτρική πλάνη εδώ κι εκεί. Διαφορετικά, ο κεντρικός διακόπτης του σώματος μπορεί εκ παραδρομής να ενεργοποιηθεί (θέση ON), έχοντας σαν κατάληξη απρόσμενα ατυχήματα.

### 2. Πληροφορίες για την ένδειξη υπόλοιπου φορτίου της μπαταρίας

Όταν πιέσετε το διακόπτη ένδειξης υπόλοιπου φορτίου μπαταρίας, ανάβει η ενδεικτική λυχνία υπόλοιπου φορτίου μπαταρίας και μπορείτε να ελέγξετε το υπόλοιπο φορτίο. (Εικ. 9)

Όταν ελευθερώσετε το διακόπτη ένδειξης υπόλοιπου φορτίου μπαταρίας, η αντίστοιχη ενδεικτική λυχνία σβήνει. Στον Πίνακα 4 παρουσιάζεται η κατάσταση της ενδεικτικής λυχνίας υπόλοιπου φορτίου μπαταρίας και το υπόλοιπο φορτίο της μπαταρίας.

**Πίνακας 4**

Κατάσταση λυχνίας	Υπόλοιπο φορτίο της μπαταρίας
	Το υπόλοιπο φορτίο της μπαταρίας είναι αρκετό.
	Το υπόλοιπο φορτίο της μπαταρίας είναι στη μέση.
	Το υπόλοιπο φορτίο της μπαταρίας σχεδόν αδειάζει. Επαναφορτίστε την μπαταρία το συντομότερο δυνατό.

Καθώς η ένδειξη του υπόλοιπου φορτίου της μπαταρίας εμφανίζεται κάπως διαφορετική ανάλογα με τη θερμοκρασία του περιβάλλοντος και τα χαρακτηριστικά της μπαταρίας, μπορείτε να τη δείτε ως στοιχείο αναφοράς.

## ΣΗΜΕΙΩΣΗ

- Μην χτυπάτε δυνατά τον πίνακα διακοπών ή μην τον σπάσετε. Μπορεί να προκληθεί βλάβη.
- Για να εξοικονομήσετε το φορτίο της μπαταρίας που καταναλώνεται, η ενδεικτική λυχνία υπόλοιπου φορτίου της μπαταρίας ανάβει ενώ πατάτε το διακόπτη ένδειξης υπόλοιπου φορτίου της μπαταρίας.

### 3. Ρύθμιση του βάθους του κόπτη

- (1) Γυρίστε τη λαβή στην κατεύθυνση που δείχνει το βέλος στην Εικ. 10 (δεξιόστροφα) έως ότου το τριγωνικό σήμα να ευθυγραμμιστεί με το επιθυμητό βάθος κοπής στην κλίμακα. Η μονάδα κλίμακας διαιρείται σε χιλιοστόμετρα.
- (2) Το βάθος κοπής μπορεί να ρυθμιστεί εντός του εύρους 0 – 2,0 mm.

### 4. Κοπή επιφάνειας

Το ξεχόνδρισμα μπορεί να επιτευχθεί σε μεγάλο βάθος κοπής και στην κατάλληλη ταχύτητα έτσι ώστε τα θραύσματα να εξέρχονται ομαλά από το μηχανήμα. Για να διασφαλιστεί μια ομαλά λειασμένη επιφάνεια, η κοπή τελειώματος θα πρέπει να πραγματοποιηθεί σε μικρό βάθος κοπής και σε χαμηλή ταχύτητα τροφοδοσίας.

### 5. Έναρξη και ολοκλήρωση της εργασίας κοπής

Όπως φαίνεται στην Εικ. 11, τοποθετήστε την μπροστινή βάση της πλάνης στο υλικό και στηρίξτε την πλάνη οριζόντια. Ενεργοποιήστε το διακόπτη ισχύος και οδηγήστε με αρχές κινήσεις την πλάνη

προς το μπροστινό άκρο του υλικού. Σταθερά πιέστε το μπροστινό μισό μέρος της πλάνης στο πρώτο στάδιο κοπής, όπως φαίνεται στην Εικ. 12, και πιέστε το πίσω μισό μέρος της πλάνης στο τέλος της εργασίας κοπής. Η πλάνη πρέπει πάντα να μένει ίσια καθ' όλη τη διάρκεια της εργασίας κοπής.

### 6. Μέτρα προστασίας μετά την ολοκλήρωση της εργασίας πλάνισης

Όταν η πλάνη στηρίζεται με το ένα χέρι μετά την ολοκλήρωση της εργασίας πλάνισης, βεβαιωθείτε ότι οι λεπίδες κοπής (βάση) της πλάνης δεν έρχονται σε επαφή ή είναι πολύ κοντά στο σώμα σας. Διαφορετικά μπορεί να προκαλέσετε σοβαρό τραυματισμό.

### 7. Βάση

Σηκώστε το πίσω μέρος της πλάνης για επεκτείνετε το κάτω μέρος από τη βάση. Έχοντας εκτεταμένη τη βάση όταν τοποθετείτε την πλάνη κάτω αποτρέπετε την επαφή μεταξύ της λεπίδας και του υλικού. (Εικ. 13)

### 8. Ρύθμιση του οδηγού (Εικ. 14)

Η θέση λείανσης μπορεί να ρυθμιστεί μετακινώντας τον οδηγό αριστερά ή δεξιά αφού χαλαρώσετε τη βίδα ρύθμισής του. Ο οδηγός μπορεί να τοποθετηθεί στην αριστερή ή στη δεξιά πλευρά του εργαλείου.

### Προφυλάξεις κατά την εργασία

- Σχετικά με τη συνεχή λειτουργία  
Το εργαλείο αυτό παρέχεται με μια προστατευτική λειτουργία για την επέκταση της ζωής της μπαταρίας.  
Η μπαταρία μπορεί να υπερθερμανθεί κατά τη διάρκεια συνεχούς λειτουργίας ή ενεργειών βαθιάς κοπής, πράγμα που μπορεί να προκαλέσει το αυτόματο σταμάτημά της.  
Ειδικά, με οποιαδήποτε από τις μπαταρίες που αναφέρονται κατωτέρω, το εργαλείο μπορεί να διακόψει τη λειτουργία του πριν η μπαταρία ξεκινήσει να θερμαίνεται έτσι ώστε να αποφευχθεί τυχόν βλάβη σε σύντομο χρόνο από την υπερθέρμανση.  
Εάν αυτό συμβαίνει, σταματήστε τη λειτουργία, αφαιρέστε την μπαταρία από το εργαλείο και αφήστε την σε μια καλά αεριζόμενη θέση, μη εκτεθειμένη στο ηλιακό φως, έως ότου κρυώσει αρκετά.  
Η μπαταρία μπορεί να χρησιμοποιηθεί ξανά μόλις κρυώσει.  
(Μπαταρίες στις οποίες μπορούν να εφαρμοστούν τα ανωτέρω: BSL1425, BSL1420, BSL1415, BSL1825, BSL1820, BSL1815 και γερασμένες μπαταρίες)
- Σωστή χρήση μπαταρίας  
Όταν το εργαλείο χρησιμοποιείται με οποιαδήποτε από τις μπαταρίες που αναγράφονται κατωτέρω, θα πρέπει να χρησιμοποιείται για ελαφράς φύσεως εργασία για επέκταση της ζωής της μπαταρίας.  
Παράδειγμα εργασίας: Εργασία περάτωσης και λοξοτόμησης σε ρηχό βάθος  
(Μπαταρίες στις οποίες μπορούν να εφαρμοστούν τα ανωτέρω: BSL1425, BSL1420, BSL1415, BSL1825, BSL1820, BSL1815 και γερασμένες μπαταρίες)

## ΣΥΝΑΡΜΟΛΟΓΗΣΗ ΤΗΣ ΛΕΠΙΔΑΣ ΚΑΡΒΙΔΙΟΥ ΚΑΙ ΑΠΟΣΥΝΑΡΜΟΛΟΓΗΣΗ ΚΑΙ ΠΡΟΣΑΡΜΟΓΗ ΤΟΥ ΥΦΟΥΣ ΤΗΣ ΛΕΠΙΔΑΣ ΚΟΠΤΗ (ΓΙΑ ΤΥΠΟ ΔΙΚΟΠΗΣ ΛΕΠΙΔΑΣ)

### 1. Αποσυναρμολόγηση της λεπίδας καρβιδίου ΠΡΟΣΟΧΗ

○ Για να προλάβετε τα ατυχήματα, βεβαιωθείτε ότι το ηλεκτρικό εργαλείο είναι σβηστό και βγάλετε την μπαταρία.

○ Προσέχετε να μη τραυματίσετε τα χέρια σας.

(1) Όπως φαίνεται στην **Εικ. 15**, χαλαρώστε τον συγκρατητήρα λεπίδας με το γαλλικό κλειδί που παρέχεται.

(2) Όπως φαίνεται στην **Εικ. 16**, αφαιρέστε την λεπίδα καρβιδίου σύροντας την με τη βοήθεια του γαλλικού κλειδιού που παρέχεται.

### 2. Συναρμολόγηση λεπίδας καρβιδίου ΠΡΟΣΟΧΗ

○ Για να προλάβετε τα ατυχήματα, βεβαιωθείτε ότι το ηλεκτρικό εργαλείο είναι σβηστό και βγάλετε την μπαταρία.

○ Πριν την συναρμολόγηση, σκουπίστε με προσοχή όλα τα ρινίσματα που έχουν συγκεντρωθεί στην λεπίδα καρβιδίου.

(1) Όπως φαίνεται στην **Εικ. 17**, σηκώστε την πλακέτα ρύθμισης (B) και εισάγετε την νέα λεπίδα καρβιδίου μεταξύ της λάμας κόπτη και της πλακέτας ρύθμισης (B).

(2) Όπως φαίνεται στην **Εικ. 18**, στερεώστε την νέα λεπίδα καρβιδίου σύροντας την στην πλακέτα ρύθμισης (B) έτσι ώστε η άκρη της λεπίδας να προεξέχει κατά 1 mm από το τέλος της λάμας κόπτη.

(3) Όπως φαίνεται στην **Εικ. 19**, στερεώστε τα μπουλόνια στον συγκρατητήρα λεπίδας μετά την ολοκλήρωση της αντικατάστασης λεπίδας.

(4) Γυρίστε ανάποδα την λάμα κοπής και τοποθετήστε την άλλη πλευρά κατά τον ίδιο τρόπο.

### 3. Ρύθμιση του ύψους της λεπίδας καρβιδίου ΠΡΟΣΟΧΗ

○ Για να προλάβετε τα ατυχήματα, βεβαιωθείτε ότι το ηλεκτρικό εργαλείο είναι σβηστό και βγάλετε την μπαταρία.

○ Σε περίπτωση που το ύψος της λεπίδας καρβιδίου είναι εσφαλμένο μετά την ολοκλήρωση των ανωτέρω διαδικασιών, προβείτε στις διαδικασίες που περιγράφονται κατωτέρω.

(1) Όπως φαίνεται στην **Εικ. 20**, χρησιμοποιήστε το γαλλικό κλειδί για να χαλαρώσετε τα τρία μπουλόνια που χρησιμοποιούνται για την συγκράτηση της λεπίδας καρβιδίου και αφαιρέστε τον συγκρατητήρα λεπίδας.

(2) Όπως φαίνεται στην **Εικ. 21**, μετά την αφαίρεση της λεπίδας καρβιδίου, σύρετε την πλακέτα ρύθμισης (B) στην κατεύθυνση που δείχνει το βέλος για να αποσυναρμολογήσετε την πλακέτα ρύθμισης (B).

(3) Χαλαρώστε τις 2 βίδες που συγκρατούν την λεπίδα καρβιδίου και την πλακέτα ρύθμισης (A), την πλακέτα ρύθμισης (B).

(4) Όπως φαίνεται στην **Εικ. 22, 23**, πατήστε την εστραμμένη επιφάνεια της πλακέτας ρύθμισης (A) στην επιφάνεια τείχους β όσο ρυθμίζετε το άκρο της λεπίδας καρβιδίου στην επιφάνεια τείχους α του μετρητή ρύθμισης. Στην συνέχεια, σφίξτε τα με 2 βίδες.

(5) Όπως φαίνεται στην **Εικ. 24, 25**, εισάγετε ένα εστραμμένο τμήμα της πλακέτας ρύθμισης (A) στην εσοχή του επίπεδου τμήματος της λάμας κόπτη.

(6) Όπως φαίνεται στην **Εικ. 26**, τοποθετήστε τον συγκρατητήρα λεπίδας στην ολοκληρωμένη συναρμολόγηση και συγκρατήστε τον χρησιμοποιώντας τρία μπουλόνια. Βεβαιωθείτε ότι τα μπουλόνια έχουν στερεωθεί σφίχτά με ασφάλεια. Ακολουθήστε την ίδια διαδικασία για την αντίθετη πλευρά της λεπίδας καρβιδίου.

## ΣΥΝΑΡΜΟΛΟΓΗΣΗ ΚΑΙ ΑΠΟΣΥΝΑΡΜΟΛΟΓΗΣΗ ΚΑΙ ΡΥΘΜΙΣΗ ΤΟΥ ΥΦΟΥΣ ΤΗΣ ΛΕΠΙΔΑΣ (ΓΙΑ ΤΥΠΟ ΛΕΠΙΔΑΣ ΠΟΥ ΕΠΙΔΕΧΤΕΙ ΑΚΟΝΙΣΜΑ)

### 1. Αποσυναρμολόγηση λεπίδας ΠΡΟΣΟΧΗ

○ Για να προλάβετε τα ατυχήματα, βεβαιωθείτε ότι το ηλεκτρικό εργαλείο είναι σβηστό και βγάλετε την μπαταρία.

○ Προσέχετε να μη τραυματίσετε τα χέρια σας.

(1) Όπως φαίνεται στην **Εικ. 20**, χρησιμοποιήστε το γαλλικό κλειδί για να χαλαρώσετε τα τρία μπουλόνια που χρησιμοποιήθηκαν για την συγκράτηση της λεπίδας και αφαιρέστε τον συγκρατητήρα λεπίδας.

(2) Όπως φαίνεται στην **Εικ. 21**, σύρετε την λεπίδα στην κατεύθυνση που δείχνει το βέλος για να αποσυναρμολογήσετε την λεπίδα.

### 2. Συναρμολόγηση της λεπίδας ΠΡΟΣΟΧΗ

○ Για να προλάβετε τα ατυχήματα, βεβαιωθείτε ότι το ηλεκτρικό εργαλείο είναι σβηστό και βγάλετε την μπαταρία.

○ Πριν την συναρμολόγηση, σκουπίστε με προσοχή τα ρινίσματα που έχουν συγκεντρωθεί στην λεπίδα.

(1) Εισάγετε το εστραμμένο τμήμα της πλακέτας ρύθμισης (A) που είναι τοποθετημένη στην λεπίδα στην εσοχή του επίπεδου τμήματος της λάμας κόπτη. (**Εικ. 24, 27**)

Τοποθετήστε την λεπίδα έτσι ώστε οι δύο πλευρές της να προεξέχουν από το πλάτος της λάμας κόπτη περίπου 1 mm. (**Εικ. 28**)

(2) Τοποθετήστε τον συγκρατητήρα λεπίδας στην ολοκληρωμένη συναρμολόγηση, όπως φαίνεται στην **Εικ. 29**, και στερεώστε τον με τρία μπουλόνια. Βεβαιωθείτε ότι τα μπουλόνια έχουν στερεωθεί με ασφάλεια.

(3) Γυρίστε την λάμα κόπτη ανάποδα και ρυθμίστε την αντίθετη πλευρά κατά τον ίδιο τρόπο.

### 3. Ρύθμιση του ύψους της λεπίδας

(1) Χαλαρώστε τις 2 βίδες που συγκρατούν την λεπίδα και την πλακέτα ρύθμισης (A). (**Εικ. 30**)

(2) Πιέστε την εστραμμένη επιφάνεια της πλακέτας ρύθμισης (A) στην επιφάνεια τείχους b ενώ ρυθμίζετε το άκρο της λεπίδας στην επιφάνεια τείχους a του μετρητή ρύθμισης. Στην συνέχεια σφίξτε τα με 2 βίδες. (**Εικ. 22, 31**)

## ΑΚΟΝΙΣΜΑ ΤΩΝ ΛΕΠΙΔΩΝ ΠΟΥ ΕΠΙΔΕΧΟΝΤΑΙ ΑΚΟΝΙΣΜΑ

Για δική σας εξυπηρέτηση συστήνεται η χρήση του εξαρτήματος Ακονίσματος Λεπίδας

### 1. Χρήση του εργαλείου Ακονίσματος Λεπίδας

Όπως φαίνεται στην **Εικ. 32**, δύο λεπίδες μπορούν να στερεωθούν στο εργαλείο ακονίσματος λεπίδας έτσι ώστε να βεβαιωθείτε ότι οι άκρες τις λεπίδας έχουν στερεωθεί ομοιόμορφα. Κατά την λείανση, ρυθμίστε την θέση των λεπίδων έτσι ώστε οι άκρες τους ταυτόχρονα να αγγίζουν την πέτρα ακονίσματος όπως φαίνεται στην **Εικ. 33**.

### 2. Διαστήματα ακονίσματος λεπίδας

Τα διαστήματα ακονίσματος λεπίδας εξαρτώνται από τον τύπο του ξύλου που κόβεται και το βάθος κοπής. Ωστόσο, το ακόνισμα θα πρέπει γενικά να πραγματοποιείται έπειτα από 500 μέτρα εργασίας κοπής.

### 3. Περιθώριο λείανσης των λεπίδων του κόπτη

Όπως απεικονίζεται στην **Εικ. 34**, ένα περιθώριο λείανσης 3.5 mm παρέχεται για τη λεπίδα του κόπτη. Αυτό σημαίνει ότι, η λεπίδα του κόπτη μπορεί να ακονιστεί κατ' επανάληψη έως ότου το ολικό της ύψος μειωθεί στα 24.5 mm.

### 4. Πέτρα λείανσης

Όταν διατίθεται μια πέτρα λείανσης νερού, χρησιμοποιήστε την αφού τη βυθίσετε αρκετά στο νερό γιατί μια τέτοιου είδους πέτρα λείανσης μπορεί να φθαρεί κατά τη διάρκεια των διαδικασιών λείανσης, φροντίστε η άνω επιφάνεια της πέτρας να είναι επίπεδη, όσο το δυνατόν συχνότερα.

## ΤΟΠΟΘΕΤΗΣΗ ΚΑΙ ΑΦΑΙΡΕΣΗ ΤΟΥ ΠΡΟΣΑΡΜΟΣΤΗΡΑ ΣΚΟΝΗΣ (ΠΡΟΑΙΡΕΤΙΚΟ ΕΞΑΡΤΗΜΑ)

### ΠΡΟΣΟΧΗ

- Για να προλάβετε τα ατυχήματα, βεβαιωθείτε ότι το ηλεκτρικό εργαλείο είναι σβηστό και βγάλτε την μπαταρία.
- Ακολουθήστε την παρακάτω διαδικασία για να στερεώσετε με ασφάλεια τον προσαρμοστήρα σκόνης. Σε περίπτωση που δεν το κάνετε ενδέχεται ο προσαρμοστήρας να βγει προκαλώντας κάποιο τραυματισμό.

### 1. Τοποθέτηση του προσαρμοστήρα σκόνης

- (1) Αφαιρέστε τη βίδα D4 x 16 στο κάλυμμα θραυσμάτων και αφαιρέστε το κάλυμμα θραυσμάτων όπως φαίνεται στην **Εικ. 35**.
- (2) Στερεώστε τον προσαρμοστήρα σκόνης και ασφαλίστε τον με τη βίδα D4 x 16. (**Εικ. 36**)

### ΣΗΜΕΙΩΣΗ

Φροντίστε να μην σπάσετε την προεξοχή όταν τοποθετείτε ή αφαιρείτε τον προσαρμοστήρα σκόνης και το κάλυμμα θραυσμάτων.

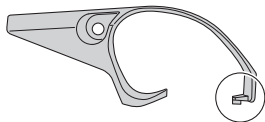

### 2. Αφαίρεση του προσαρμοστήρα σκόνης

Για να αφαιρέσετε τον προσαρμοστήρα σκόνης, ακολουθήστε την ανωτέρω διαδικασία με την αντίστροφη σειρά.

## ΣΥΝΤΗΡΗΣΗ ΚΑΙ ΕΛΕΓΧΟΣ

### 1. Έλεγχος των λεπίδων

Η συνεχής χρήση θαμπών ή κατεστραμμένων λεπίδων θα έχει ως αποτέλεσμα την μειωμένη αποτελεσματικότητα κοπής και ενδέχεται να προκαλέσει υπερφόρτωση του κινητήρα. Ακονίστε ή αντικαταστήστε τις λεπίδες όσο συχνά θεωρείτε απαραίτητο.

### 2. Χειρισμός

#### ΠΡΟΣΟΧΗ

Η μπροστινή βάση, η πίσω βάση και η λαβή ελέγχου του βάθους κοπής έχουν κατασκευαστεί για να λειτουργούν με ιδιαίτερα μεγάλη ακρίβεια. Σε περίπτωση που χειρίζεστε αυτά τα μέρη με βία ή αυτά υποβάλλονται σε βιαιές μηχανικές εργασίες, ενδέχεται να μειώσετε την ακρίβεια και τις επιδόσεις κοπής. Θα πρέπει να χειρίζεστε τα μέρη αυτά με ιδιαίτερη φροντίδα.

### 3. Έλεγχος των βιδών στερέωσης

Τακτικά ελέγξτε όλες τις βίδες στερέωσης και σιγουρευτείτε ότι είναι κατάλληλα σφιγμένες. Σε περίπτωση που κάποιες από τις βίδες χαλαρώσουν, ξανασφίξτε τις αμέσως. Αν δεν το κάνετε αυτό μπορεί να προκληθεί σοβαρός κίνδυνος.

### 4. Έλεγχος στα καρβουνάκια (Εικ. 37)

Το μοτέρ χρησιμοποιεί καρβουνάκια τα οποία είναι αναλώσιμα μέρη. Επειδή ένα υπερβολικό φθαρμένο καρβουνάκι μπορεί να δημιουργήσει πρόβλημα στο μοτέρ, αντικαταστήστε το καρβουνάκι με καιν σύργιο όταν φθαρεί ή όταν φθάσει κοντά στο "όριο φθοράς". Επιπρόσθετα πάντοτε να κρατάτε τα καρβουνάκια καθαρά και εξασφαλίστε ότι ολισθαίνουν ελεύθερα μέσα στις θήκες.

### ΣΗΜΕΙΩΣΗ

Όταν αντικαθιστάτε το καρβουνάκι με ένα καινούργιο, βεβαιωθείτε να χρησιμοποιήσετε το Καρβουνάκι της HiKOKI με Αρ. Κωδικού 999017.

### 5. Αντικατάσταση των καρβουνακίων

Αφού αφαιρέσετε το κάλυμμα θραυσμάτων, βγάλτε έξω την ανθρακική ψήκτρα αφαιρώντας πρώτα το καπάκι της ψήκτρας και γατζώνοντας ύστερα την προεξοχή της ανθρακικής ψήκτρας με ένα κατασβίδι με προεξοχές για κεφαλές, κλπ., όπως δείχνεται στην **Εικ. 38**.

Όταν εγκαθιστάτε την ανθρακική ψήκτρα, επιλέξτε την κατεύθυνση έτσι ώστε το καρφί της ανθρακικής ψήκτρας ταιριάζει με το τμήμα επαφής έξω από το σωλήνα της ψήκτρας. Σπρώξτε την ύστερα με το δάχτυλο όπως απεικονίζεται στην **Εικ. 39**. Στο τέλος, εγκαταστήστε το καπάκι της ψήκτρας.

### ΠΡΟΕΙΔΟΠΟΙΗΣΗ

Να είστε απόλυτα σίγουροι ότι βάλате το καρφί του καρβουνακιού μέσα στο τμήμα επαφής του σωλήνα της ψήκτρας. (Μπορείτε να βάλετε οποιοδήποτε από τα δυο καρφιά που παρέχονται.)

Προσοχή πρέπει να δοθεί επειδή το οποιοδήποτε λάθος σε αυτή την εργασία μπορεί να προκαλέσει την παραμόρφωση του καρφιού και ενδέχεται να προκαλέσει πρόβλημα στο μοτέρ στο αρχικό στάδιο.

### 6. Συντήρηση του μοτέρ

Η περιέλιξη της μονάδα του μοτέρ είναι η καρδιά του ηλεκτρικού εργαλείου. Δώστε μεγάλη προσοχή για να σιγουρευτείτε ότι η περιέλιξη δεν θα πάθει ζημιά και / ή θα βρεχθεί με λάδι ή νερό.

### 7. Καθαρισμός στο εξωτερικό μέρος

Όταν η ηλεκτρική μηχανή έχει πιτσιλισματα βαφής, σκουπίστε τη με ένα μαλακό στεγνό πανί



ή με ένα πανί βρεγμένο με νερό και σαπούνι. Μη χρησιμοποιείτε διαλύτες που περιέχουν χλώριο, βενζίνη ή διαλυτικό βαφής γιατί λειώνουν το πλαστικά υλικά.

#### 8. Αποθήκευση

Αποθηκεύστε την ηλεκτρονική πλάνη σε μια θέση στην οποία η θερμοκρασία είναι χαμηλότερη των 40°C και όπου δεν έχουν πρόσβαση τα παιδιά.

#### ΣΗΜΕΙΩΣΗ

Βεβαιωθείτε ότι η μπαταρία είναι πλήρως φορτισμένη όταν την αποθηκεύετε για μεγάλο χρονικό διάστημα (3 μήνες ή περισσότερο). Η μπαταρία με μικρότερη χωρητικότητα μπορεί να μην είναι σε θέση να φορτίζεται όταν χρησιμοποιείται, εάν έχει αποθηκευτεί για μεγάλη χρονική περίοδο.

#### ΣΗΜΕΙΩΣΗ

Αποθήκευση Μπαταριών Ιόντων Λιθίου  
Βεβαιωθείτε ότι οι μπαταρίες ιόντων λιθίου είναι πλήρως φορτισμένες πριν να τις αποθηκεύσετε.

Τυχόν παρατεταμένη αποθήκευση μπαταριών με χαμηλό φορτίο μπορεί να έχει ως αποτέλεσμα την υποβάθμιση της απόδοσης, μειώνοντας σημαντικά το χρόνο χρήσης της μπαταρίας ή καθιστώντας τις μπαταρίες ανίκανες στην κατακράτηση φορτίου.

Ωστόσο ο σημαντικά μειωμένος χρόνος χρήσης της μπαταρίας μπορεί να ανακτηθεί με επαναληπτική φόρτιση και χρήση των μπαταριών δυο έως πέντε φορές.

Αν ο χρόνος χρήσης της μπαταρίας είναι υπερβολικά σύντομος παρόλη την επαναλαμβανόμενη φόρτιση και χρήση, θεωρείστε τις μπαταρίες νεκρές και προμηθευθείτε καινούργιες μπαταρίες.

#### 9. Λίστα συντήρησης των μερών

##### ΠΡΟΣΟΧΗ

Η επισκευή, η τροποποίηση και ο έλεγχος των Ηλεκτρικών Εργαλείων HiKOKI πρέπει να γίνεται από ένα Εξουσιοδοτημένο κέντρο σέρβις της HiKOKI.

Αυτή η λίστα των Μερών θα είναι χρήσιμη αν παρουσιαστεί μαζί με το εργαλείο στο εξουσιοδοτημένο Κέντρο Σέρβις της HiKOKI όταν ζητάτε επισκευή ή κάποια άλλη συντήρηση.

Κατά τον έλεγχο και τη συντήρηση των ηλεκτρικών εργαλείων, οι κανόνες ασφαλείας και οι κανονισμοί που υπάρχουν σε κάθε χώρα πρέπει να ακολουθούνται.

##### ΤΡΟΠΟΠΟΙΗΣΗ

Τα Ηλεκτρικά Εργαλεία HiKOKI βελτιώνονται συνεχώς και τροποποιούνται για να συμπεριλάβουν τις τελευταίες τεχνολογικές προόδους.

Κατά συνέπεια, ορισμένα τμήματα μπορούν να αλλάξουν χωρίς προηγούμενη ειδοποίηση.

#### Σημαντική ειδοποίηση για τις μπαταρίες στα ηλεκτρικά εργαλεία της HiKOKI χωρίς καλώδιο

Να χρησιμοποιείτε πάντα μία από τις καθορισμένες γνήσιες μπαταρίες. Δεν μπορούμε να εγγυηθούμε την ασφάλεια και την απόδοση του ηλεκτρικού μας εργαλείου όταν χρησιμοποιείτε μπαταρίες που είναι διαφορετικές από αυτές που έχουν σχεδιαστεί από εμάς, ή όταν η μπαταρία είναι αποσυναρμολογημένη ή τροποποιημένη (λόγω αποσυναρμολόγησης ή αντικατάστασης στοιχείων ή άλλων εσωτερικών μερών).

## ΕΓΓΥΗΣΗ

Εγγυώμαστε τα εργαλεία HiKOKI Power Tools σύμφωνα με τη νομοθεσία και τους κανονισμούς ανά χώρα. Η παρούσα εγγύηση δεν καλύπτει ελαττώματα ή ζημιές λόγω κακής χρήσης, κακοποίησης ή φυσιολογικής φθοράς. Σε περίπτωση παραπόνων παρακαλούμε αποστείλετε το Power Tool χωρίς να το αποσυναρμολογήσετε μαζί με το ΠΙΣΤΟΠΟΙΗΤΙΚΟ ΕΓΓΥΗΣΗΣ το οποίο βρίσκεται στο τέλος των οδηγιών αυτών, σε Εξουσιοδοτημένο Κέντρο Επισκευής της HiKOKI.

#### ΣΗΜΕΙΩΣΗ

Εξαιτίας του συνεχιζόμενου προγράμματος έρευνας και ανάπτυξης της HiKOKI τα τεχνικά χαρακτηριστικά που εδώ αναφέρονται μπορούν να αλλάξουν χωρίς προηγούμενη ειδοποίηση.

#### Πληροφορίες που αφορούν τον εκπνεόμενο θόρυβο και τη δόνηση

Οι τιμές μετρήθηκαν σύμφωνα με το EN60745 και βρέθηκαν σύμφωνες με το ISO 4871.

Μετρηθείσα τυπική στάθμη ηχητικής ισχύος A:

94 dB (A) (P14DSL)

95 dB (A) (P18DSL)

Μετρηθείσα τυπική στάθμη ηχητικής πίεσης A:

83 dB (A) (P14DSL)

84 dB (A) (P18DSL)

Αβεβαιότητα KpA: 3 dB (A)

Φοράτε προστατευτικά αυτιών.

Συνολικές τιμές δόνησης (διανυσματικό άθροισμα τριαξονικού καλωδίου) που καθορίζονται σύμφωνα με το πρότυπο EN60745.

Πλάνιση μαλακής ξυλείας:

Τιμή εκπομπής δόνησης  $a_h = 2,6 \text{ m/s}^2$  (P14DSL)

$3,0 \text{ m/s}^2$  (P18DSL)

Αβεβαιότητα K = 1,5 m/s<sup>2</sup>

Η εγκεκριμένη συνολική τιμή των δονήσεων έχει μετρηθεί σύμφωνα με μια σταθερή μέθοδο ελέγχου και μπορεί να χρησιμοποιηθεί για τη σύγκριση ενός εργαλείου με κάποιο άλλο.

Μπορεί επίσης να χρησιμοποιηθεί σε μια προκαταρκτική εκτίμηση έκθεσης.

#### ΠΡΟΕΙΔΟΠΟΙΗΣΗ

○ Η εκπομπή δονήσεων κατά την πραγματική χρήση του εργαλείου μπορεί να διαφέρει από την εγκεκριμένη συνολική τιμή και να εξαρτάται από τους τρόπους με τους οποίους χρησιμοποιείται το εργαλείο.

○ Αναγνωρίστε μέτρα ασφαλείας για την προστασία του χειριστή που βασίζονται σε μία εκτίμηση της έκθεσης στις πραγματικές συνθήκες χρήσης (λαμβάνοντας υπόψη όλα τα μέρη του κύκλου λειτουργίας όπως τον χρόνο που το εργαλείο είναι σβηστό και το διάστημα όπου είναι σε ανενεργό εκτός από τον χρόνο της σκανδάλης).

## OGÓLNE WSKAZÓWKI BEZPIECZEŃSTWA DOTYCZĄCE URZĄDZEŃ ELEKTRYCZNYCH

### **⚠ OSTRZEŻENIE**

Należy dokładnie zapoznać się ze wszystkimi ostrzeżeniami i wskazówkami bezpieczeństwa.

Nieprzestrzeżenie ostrzeżeń oraz wskazówek bezpieczeństwa może spowodować porażenie prądem elektrycznym, pożar i/lub odniesienie poważnych obrażeń.

Ostrzeżenia i wskazówki bezpieczeństwa powinny być przechowywane do użycia w przyszłości.

Wykorzystywane w treści wskazówek wyrażenie "narzędzie elektryczne" dotyczy narzędzi zasilanych z sieci (przewodowych) lub z baterii (beprzewodowych).

#### 1) Bezpieczeństwo stanowiska pracy

- a) Miejsce pracy powinno być czyste i dobrze oświetlone.

*Brak porządku lub nieodpowiednie oświetlenie miejsca pracy może być przyczyną wypadku.*

- b) Nie należy używać narzędzi elektrycznych w miejscach zagrożonych wybuchem, na przykład w pobliżu łatwopalnych cieczy, gazów lub pyłów.

*Pracujące narzędzie elektryczne wytwarza iskry grożące wybuchem.*

- c) Dzieci oraz osoby postronne powinny pozostawać w bezpiecznej odległości od pracującego urządzenia.

*Dekonzcentracja może spowodować utratę kontroli nad urządzeniem.*

#### 2) Bezpieczeństwo elektryczne

- a) Wtyczka narzędzia musi pasować do gniazda zasilania.

*Nie wolno przerabiać wtyczki.*

*Narzędzia posiadające uziemienie nie powinny być używane z wtyczkami przejściowymi.*

*Przestrzeżenie powyższych zaleceń dotyczących wtyczek i gniazdek pozwoli zmniejszyć ryzyko porażenia prądem elektrycznym.*

- b) Należy unikać dotykania jakichkolwiek powierzchni i elementów uziemionych, takich jak rury, grzejniki, kuchenki lub urządzenia chłodnicze.

*Ryzyko porażenia prądem elektrycznym jest wyższe, gdy ciało jest uziemione.*

- c) Nie należy narażać narzędzi elektrycznych na działanie deszczu lub wilgoci.

*Obecność wody zwiększa niebezpieczeństwo porażenia prądem elektrycznym.*

- d) Nie należy używać przewodu zasilającego w sposób niezgodny z przeznaczeniem. Nie wolno używać przewodu do przenoszenia lub ciągnięcia urządzenia bądź wyłączania go z prądu.

*Przewód powinien znajdować się w bezpiecznej odległości od źródeł ciepła, oleju, ostrych krawędzi lub poruszających się części.*

*Uszkodzenie lub zapętlenie przewodu zwiększa ryzyko porażenia prądem elektrycznym.*

- e) W przypadku używania narzędzia elektrycznego na wolnym powietrzu należy korzystać z przedłużaczy przeznaczonych do takiego zastosowania.

*Używanie odpowiednich przedłużaczy zmniejsza ryzyko porażenia prądem elektrycznym.*

- f) W przypadku korzystania z narzędzia w miejscu o dużej wilgotności należy zawsze używać wyłącznika różnicowoprądowego.

*Korzystanie z takiego wyłącznika zmniejsza ryzyko porażenia prądem elektrycznym.*

#### 3) Bezpieczeństwo osobiste

- a) Podczas korzystania z narzędzia elektrycznego należy zawsze koncentrować się na wykonywanej pracy i postępować zgodnie z zasadami zdrowego rozsądku.

*Narzędzia elektryczne nie powinny być obsługiwane przez osoby zmęczone lub znajdujące się pod wpływem substancji odurzających, alkoholu bądź leków.*

*Chwila nieuwagi podczas obsługi narzędzia elektrycznego może spowodować odniesienie poważnych obrażeń.*

- b) Zawsze używać odpowiedniego osobistego wyposażenia ochronnego. Zawsze nosić odpowiednie okulary ochronne.

*Stosowane w odpowiednich warunkach wyposażenie zabezpieczające, takie jak maska przeciwpyłowa, obuwie antypoślizgowe, kask lub nauszniki zmniejsza ryzyko odniesienia obrażeń ciała.*

- c) Uniemożliwić nieoczekiwane uruchomienie narzędzia. Przed podłączeniem narzędzia do gniazda zasilania i/lub zestawu baterii, a także przed podniesieniem lub przeniesieniem go, należy upewnić się, że wyłącznik znajduje się w położeniu wyłączenia.

*Ze względów bezpieczeństwa nie należy przenosić narzędzi elektrycznych, trzymając palec na wyłączniku, ani podłączać do zasilania urządzeń, których wyłącznik znajduje się w położeniu włączenia.*

- d) Przed włączeniem usunąć wszystkie klucze regulacyjne.

*Pozostawienie klucza regulacyjnego połączonego z częścią obrotową narzędzia może spowodować odniesienie obrażeń.*

- e) Nie sięgać zbyt daleko. Należy zawsze stać stabilnie, zachowując równowagę.

*Zapewnia to lepsze panowanie nad narzędziem w nieoczekiwanych sytuacjach.*

- f) Należy nosić odpowiednią odzież roboczą. Nie nosić luźnych ubrań lub biżuterii. Trzymać włosy, odzież i rękawice w bezpiecznej odległości od ruchomych części urządzenia.

*Luźne ubrania, biżuteria lub długie włosy mogą zostać wciągnięte przez ruchome części narzędzia.*

- g) Jeżeli wraz z narzędziem dostarczone zostało wyposażenie służące do odprowadzania pyłów, należy pamiętać o jego właściwym podłączeniu i używaniu.

*Właściwe zbieranie i odprowadzanie pyłu zmniejsza zagrożenia związane z jego obecnością.*

- 4) **Obsługa i konserwacja narzędzi elektrycznych**
- a) **Nie używać narzędzia elektrycznego ze zbyt dużą siłą. Należy stosować narzędzie odpowiednie dla wykonywanej pracy.**  
*Narzędzie przeznaczone do określonej pracy wykoną ją lepiej i w sposób bardziej bezpieczny, pracując z zalecaną prędkością.*
- b) **Nie należy używać narzędzia, którego wyłącznik jest uszkodzony.**  
*Każde urządzenie, które nie może być właściwie włączane i wyłączane, stanowi zagrożenie i musi zostać naprawione.*
- c) **Należy zawsze odłączać urządzenie z sieci zasilania i/lub baterii przed przystąpieniem do jakichkolwiek modyfikacji, wymiany akcesoriów itp. oraz kiedy urządzenie nie będzie używane przez dłuższy czas.**  
*Powyższe środki mają na celu wyeliminowanie ryzyka nieoczekiwanego uruchomienia urządzenia.*
- d) **Nieużywane narzędzia elektryczne powinny być przechowywane w miejscu niedostępnym dla dzieci oraz osób, które nie znają zasad ich obsługi lub niniejszych zaleceń.**  
*Korzystanie z narzędzi elektrycznych przez osoby, które nie zostały przeszkolone, może stanowić zagrożenie.*
- e) **Należy dbać o odpowiednią konserwację narzędzi elektrycznych. Przed rozpoczęciem pracy należy sprawdzić, czy ruchome części urządzenia nie są wygięte, uszkodzone lub pęknięte i czy nie występują jakiegokolwiek inne okoliczności, które mogłyby uniemożliwić bezpieczną pracę urządzenia.**  
**W razie uszkodzenia przed kolejnym użyciem narzędzie musi zostać naprawione.**  
*Wiele wypadków następuje z powodu nieprawidłowej konserwacji narzędzi elektrycznych.*
- f) **Narzędzia tnące powinny być zawsze ostre i czyste.**  
*Narzędzia tnące powinny być utrzymywane w odpowiednim stanie, a ich krawędzie muszą być odpowiednio ostre - zmniejsza to ryzyko wygięcia i ułatwia obsługę narzędzia.*
- g) **Należy zawsze obsługiwać narzędzie, jego akcesoria takie jak wiertła itp. w sposób zgodny z zaleceniami niniejszej instrukcji, biorąc pod uwagę warunki robocze oraz rodzaj wykonywanej pracy.**  
*Używanie narzędzia do celów niezgodnych z jego przeznaczeniem może spowodować niebezpieczeństwo.*
- 5) **Obsługa i konserwacja narzędzia akumulatorowego**
- a) **Ładuj wyłącznie w ładowarkach wymienionych przez producenta.**  
*Ładowarka przeznaczona do ładowania konkretnego typu zestawów akumulatorowych może spowodować pożar, jeśli zostanie użyta do ładowania innego typu zestawów akumulatorowych.*
- b) **Do zasilania elektronarzędzi używaj wyłącznie zatwierdzonych zestawów akumulatorowych.**  
*Używanie innych zestawów akumulatorowych może spowodować obrażenia ciała lub pożar.*
- c) **Jeśli zestaw akumulatorowy nie jest używany, przechowuj go z dala od innych metalowych przedmiotów, takich jak spinacze do papieru, monety, klucze, gwoździe, śruby itp. Przedmioty te mogą przewodzić prąd między elektrodami zestawu akumulatorowego.**  
*Zwarcie elektrod akumulatora może doprowadzić do poparzeń lub pożaru.*
- d) **W skrajnie nieprzychylnych warunkach może dojść do wycieku płynu z akumulatora. Unikaj kontaktu z płynem.**  
**Jeśli dojdzie do przypadkowego kontaktu z płynem, optucz miejsce kontaktu wodą. W przypadku kontaktu płynu z oczami, zgłoś się do lekarza.**  
*Płyn wyciekający z akumulatora może spowodować podrażnienia lub poparzenia.*
- 6) **Serwis**
- a) **Narzędzia elektryczne mogą być naprawiane wyłącznie przez uprawnionych techników serwisowych, przy zastosowaniu oryginalnych części zamiennych.**  
*Zapewnia to utrzymanie bezpieczeństwa obsługi urządzenia.*

**UWAGA**

Dzieci i osoby niepełnosprawne muszą pozostawać w bezpiecznej odległości od narzędzia.

Nieużywane narzędzia elektryczne powinny być przechowywane w miejscu niedostępnym dla dzieci i osób niepełnosprawnych.

---

**OSTRZEŻENIA DOTYCZĄCE  
BEZPIECZEŃSTWA PRZY KORZYSTANIU ZE  
STRUGU BATERYJNEGO**

---

- Przed odłożeniem urządzenia należy odczekać, aż narzędzie tnące całkowicie się zatrzyma.**  
*Pracujące odsłonięte narzędzie tnące może zaczepić o powierzchnię i spowodować utratę kontroli nad urządzeniem, która grozi odniesieniem poważnych obrażeń.*
- Należy wykorzystać odpowiednie zaciski lub zastosować inne praktyczne środki, aby zabezpieczyć i zamocować obrabiany przedmiot do stabilnej platformy roboczej.**  
*Przytrzymywanie obrabianego przedmiotu ręką lub przy ciele może być przyczyną jego niestabilności lub doprowadzić do utraty kontroli.*
- Strugarka nie może być używana z ostrzami skierowanymi do góry (jak strugarka typu stacjonarnego).**
- Zawsze ładuj akumulator w temperaturze od 0 do 40°C.**  
*Przy temperaturze poniżej 0°C nastąpi niebezpieczne rozładowanie. Akumulator nie może być ładowany w temperaturze wyższej niż 40°C.*  
*Najbardziej odpowiednia do ładowania jest temperatura od 20 do 25°C.*
- Nie używać ładowarki bez przerwy.**  
*Kiedy jeden cykl ładowania jest skończony, odstaw ładowarkę na około 15 minut przed ponownym cyklem ładowania akumulatora.*
- Nie dopuszczaj, by obce przedmioty mogły dostać się do wnętrza otworu wsuwowego przeznaczonego dla akumulatora.**

7. Nigdy sam nie rozkładaj akumulatora i ładowarki.
8. Nie dopuszczaj do zwarcia w akumulatorze.  
Zwarcie w akumulatorze spowoduje jego rozładowanie i przegrzanie, oraz może spowodować przepalenie się lub zniszczenie akumulatora.
9. Nie wrzucaj akumulatora do ognia gdyż grozi to eksplozją.
10. Nie wkładaj przedmiotów w szczeliny wentylacyjne ładowarki. Wkładanie metalowych lub łatwopalnych przedmiotów w szczeliny wentylacyjne ładowarki może spowodować niebezpieczeństwo porażenia prądem lub zniszczenie ładowarki.
11. Przynieś akumulator do sklepu w którym go nabyłeś, jak tylko okres użytkowania akumulatora stanie się zbyt krótki do praktycznego użytku. Nie wyrzucaj wyczerpanego akumulatora do odpadów domowych.
12. Używanie rozładowanego akumulatora uszkodzi ładowarkę.
3. Nie używaj akumulatora, który nosi wyraźne ślady uszkodzenia lub odkształcenia.
4. Nie umieszczaj akumulatora w urządzeniu w odwrotny sposób.
5. Nie podłączaj akumulatora bezpośrednio do gniazda sieci elektrycznej lub zapalniczki samochodowej.
6. Nie używaj akumulatora do celów innych, niż opisane.
7. Jeśli ładowanie akumulatora nie powiedzie się, nawet po upływie określonego czasu ładowania, natychmiast przerwij ładowanie.
8. Nie poddawaj akumulatora działaniu wysokiej temperatury lub wysokiego ciśnienia, np. poprzez umieszczanie go w kuchenke mikrofalowej, suszarce lub pojemniku ciśnieniowym.
9. W przypadku pojawienia się wycieku lub nieprzyjemnego zapachu upewnij się, że akumulator znajduje się z dala od źródeł ognia.
10. Nie używaj akumulatora w miejscach, w których występuje silna elektryczność statyczna.
11. Jeśli w trakcie użytkowania, ładowania lub przechowywania akumulatora pojawi się nieprzyjemny zapach, dojdzie do wycieku, nadmiernego nagrzania, odbarwienia lub odkształcenia bądź jeśli pojawi się jakokolwiek inna nieprawidłowość, akumulator należy natychmiast wyjąć z urządzenia lub ładowarki i zaprzestać jego użytkowania.

## UWAGI DOTYCZĄCE AKUMULATORA LI-ION

Aby wydłużyć czas eksploatacji akumulatora li-ion, jest on wyposażony w funkcję wyłączenia. W przypadkach opisanych poniżej w punktach 1-3 silnik może zatrzymać się w czasie użytkowania produktu, nawet jeżeli wyłącznik jest wciśnięty. Nie jest to oznaką awarii, ale efekt działania funkcji wyłączenia.

1. Gdy akumulator się wyczerpie, silnik wyłączy się. W takim przypadku należy go niezwłocznie naładować.
2. Silnik wyłączy się w przypadku przeładowania narzędzia. W takim przypadku należy zwolnić przełącznik narzędzia i wyeliminować przyczynę przeładowania. Po wyeliminowaniu szkodliwego czynnika, można ponownie włączyć urządzenie.
3. Jeżeli w warunkach intensywnej pracy akumulator się przegrzewa, może to powodować przerywanie zasilania.

W takim wypadku należy zaprzestać używania akumulatora i pozostawić go do ostygnięcia. Po ostygnięciu akumulator nadaje się do dalszego używania.

Dodatkowo należy stosować się do poniższych uwag i ostrzeżeń.

### OSTRZEŻENIE

Aby zapobiec wyciekom, przegrzaniu, emisji dymu, wybuchowi lub zapaleniu się akumulatora, należy stosować się do wszystkich wymienionych poniżej środków ostrożności.

1. Należy upewnić się, że drobne wióry i pył nie gromadzą się na akumulatorze.
  - Podczas pracy należy uważać, aby wióry i pył nie osadzały się na akumulatorze.
  - Usuwać wióry i pył, które opadają na akumulator, aby nie gromadziły się na jego powierzchni.
  - Nie przechowywać nieużywanych akumulatorów w pomieszczeniach silnie zapyłonych.
  - Przed przechowywaniem akumulatora, należy usunąć z niego wióry i pył. Nie należy przechowywać akumulatora razem z częściami metalowymi (śruby, gwoździe itp.).
2. Nie przekłuwaj akumulatora ostrymi przedmiotami, takimi jak gwoździe, nie uderzaj młotkiem, nie przycinaj, nie rzucaj ani nie poddawaj akumulatora wstrząsom.

### UWAGA

1. Jeśli płyn wyciekający z akumulatora dostanie się do oczu, nie pocieraj podrażnionego miejsca. Dokładnie przemyj oczy czystą wodą, np. z kranu, i niezwłocznie skontaktuj się z lekarzem. Jeśli płyn nie zostanie usunięty, może spowodować uszkodzenie wzroku.
2. W przypadku kontaktu płynu z akumulatora ze skórą, natychmiast dokładnie przemyj skórę czystą wodą, np. z kranu. Płyn z akumulatora może spowodować podrażnienie skóry.
3. Jeśli w trakcie pierwszego użycia akumulator nadmiernie się nagrzeje, pojawi się nieprzyjemny zapach bądź jeśli wykryte zostaną ślady rdzy, odbarwienia, odkształcenia lub inne nieprawidłowości, należy zaprzestać jego użytkowania i zwrócić go do dostawcy lub sprzedawcy.

### OSTRZEŻENIE

W razie kontaktu styków akumulatora litowo-jonowego z przedmiotami przewodzącymi prąd elektryczny może wystąpić zwarcie, które grozi wybuchem pożaru. Należy przestrzegać zamieszczonych poniżej zaleceń dotyczących przechowywania akumulatora.

- Nie należy przechowywać akumulatora wraz z przedmiotami przewodzącymi prąd elektryczny, takimi jak opłiki metalu, gwoździe, druty stalowe, druty miedziane lub wszelkie inne przewody.
- Aby uniknąć zwarcia, akumulator powinien być zamontowany w elektronarzędziu lub zabezpieczony pokrywą, tak aby otwory wentylacyjne były szczelnie zakryte. (Patrz Rys. 5)

**WYMAGANIA TECHNICZNE****URZĄDZENIE ELEKTRYCZNE**

Model		P14DSL	P18DSL
Szerokość cięcia		82 mm	
Maks. głębokość cięcia		2,0 mm	
Prędkość obrotowa bez obciążenia		16000 min <sup>-1</sup>	
Akumulator	2LSRK	BSL1430: Litowo-jonowa 14,4 V (3,0 Ah, 8 ogniw)	BSL1830: Litowo-jonowa 18 V (3,0 Ah, 10 ogniw)
	2LJRK	BSL1450: Litowo-jonowa 14,4 V (5,0 Ah, 8 ogniw)	BSL1850: Litowo-jonowa 18 V (5,0 Ah, 10 ogniw)
Waga*		3,2 kg (Z podłączonym BSL1430)	3,3 kg (Z podłączonym BSL1830)

\* Waga: zgodnie z procedurą EPTA 01/2003

**Ładowarka**

Model	UC18YFSL
Napięcie ładowania	14,4 V – 18 V
Waga	0,5 kg

**STANDARDOWE WYPOSAŻENIE I PRZYSTAWKI**

Oprócz narzędzia (1) w zestawie znajdują się akcesoria wymienione w poniższej tabeli.

P14DSL (2LSRK) (2LJRK)	① Klucz nasadowy ..... 1 (Do zabezpieczenia ostrza)
	② Wskaźnik ustalający ..... 1 (Do regulacji wysokości ostrza)
	③ Prowadnica ..... 1 (Z wkrętem regulacyjnym)
	④ Ostrze karbidowe ..... 2 (Ostrze o dwóch krawędziach)
	⑤ Ładowarka ..... 1
P18DSL (2LSRK) (2LJRK)	⑥ Akumulator ..... 2 [P14DSL] BSL1430 lub BSL1450 [P18DSL] BSL1830 lub BSL1850
	⑦ Plastikowy futerał ..... 1
	⑧ Pokrywa akumulatora ..... 2
	⑨ Zestaw zapasowych ostrzy karbidowych ..... 1 (Dostarczany w wybranych krajach)
P14DSL (NN) P18DSL (NN)	① Klucz nasadowy ..... 1 (Do zabezpieczenia ostrza)
	② Wskaźnik ustalający ..... 1 (Do regulacji wysokości ostrza)
	③ Prowadnica ..... 1 (Z wkrętem regulacyjnym)
	④ Ostrze karbidowe ..... 2 (Ostrze o dwóch krawędziach)
Bez ładowarki, akumulatora, futerału plastikowego i pokrywy akumulatora.	

Standardowe akcesoria podlegają zmianom bez uprzedzenia.

**DODATKOWE WYPOSAŻENIE  
(Do nabycia oddzielnie)**

## 1. Akumulator

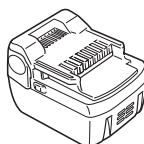

(BSL1430)  
(BSL1440)  
(BSL1450)

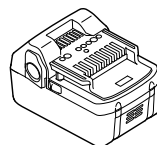

(BSL1830)  
(BSL1840)  
(BSL1850)

## 2. Końcówka pyłowa

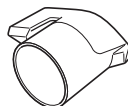

## 3. Kolanko



## 4. Worek na pył



## 5. Ostrze karbidowe (ostrze o dwóch krawędziach)

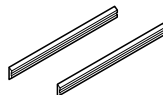

## 6. Ostrze (nadające się do ostrzenia)

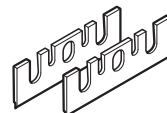

Wypożyczenie dodatkowe może ulec zmianie bez uprzedzenia.

## ZASTOSOWANIE

Struganie wzdłużne różnego rodzaju desek i powierzchni drewnianych. (patrz **Rys. 1 – 4**)

## WYMONTOWANIE I MONTAŻ AKUMULATORA

### 1. Wymontowanie akumulatora

Trzymając mocno za rączkę popchnij zatrząsk akumulatora by zdjąć akumulator (patrz **Rys. 5 i 6**).

### UWAGA

Nigdy nie dopuszczaj do zwarcia w akumulatorze.

### 2. Montaż akumulatora

Wprowadź akumulator zwracając uwagę na właściwą bieżunowość (patrz **Rys. 6**).

## ŁADOWANIE

Zanim użyjesz elektronarzędzia, naładuj akumulator według następujących wskazówek.

### 1. Połącz przewód zasilania ładowarki do gniazda.

Po podłączeniu przewodu zasilania lampka na ładowarce zacznie migać na czerwono. (W 1-sekundowych odstępach).

### UWAGA

Jeżeli przewód elektryczny jest uszkodzony, nie należy go używać. Należy niezwłocznie przekazać go do naprawy.

### 2. Wprowadź akumulator do otworu wsuwowego ładowarki.

Włóż starannie baterię do ładowarki w sposób pokazany na **rys. 7**.

### 3. Ładowanie

Po włożeniu akumulatora do ładowarki rozpocznie się ładowanie, a lampka pilot będzie świecić ciągłym, czerwonym światłem.

Po zakończeniu ładowania akumulatora lampka będzie migać na czerwono. (W 1-sekundowych odstępach) (Patrz na **Tabełę nr. 1**.)

(1) Wskazania lampki kontrolnej

Wskazania lampki kontrolnej są zilustrowane w **Tabeli nr. 1**, w zależności od stanu ładowarki lub akumulatora.

Tabela 1

Wskazania lampki kontrolnej					
Lampka kontrolna (czerwona)	Przed ładowaniem	Miga	Pali się przez 0,5 sek. Nie pali się przez 0,5 sek. (Gaśnie na 0,5 sek.)	/	
	W trakcie ładowania	Pali się	Pozostaje zapalona		
	Ładowanie skończone	Miga	Pali się przez 0,5 sek. Nie pali się przez 0,5 sek. (Gaśnie na 0,5 sek.)		
	Oczekiwanie z powodu przegrzania	Miga	Pali się przez 1 sek. Nie pali się przez 0,5 sek. (Gaśnie na 0,5 sek.)		Przegrzanie baterii. Ładowanie niemożliwe. (Ładowanie rozpocznie się po schłodzeniu akumulatora)
	Ładowanie jest niemożliwe	Migocze	Pali się przez 0,1 sek. Nie pali się przez 0,1 sek. (Gaśnie na 0,1 sek.)		Wadliwe działanie akumulatora lub ładowarki.

(2) Odnośnie temperatur akumulatora

Temperatury akumulatorów znajdują się w **Tabeli 2**. Przed rozpoczęciem ładowania należy ostudzić nagrzane akumulatory.

Tabela nr. 2 Zasięgi ładowania akumulatorów

Akumulatory akumulatorów	Temperatury ładowania
BSL1430, BSL1440, BSL1450, BSL1820, BSL1830, BSL1840, BSL1850	0°C – 40°C

(3) Odnośnie okresu ładowania

W zależności od kombinacji ładowarki i akumulatora okres ładowania będzie taki, jak pokazuje **Tabela nr. 3**.

Tabela nr. 3 Okres ładowania (przy 20°C)

Ładowarka \ Akumulator	UC18YFSL
BSL1820	Okolo. 30 min.
BSL1430, BSL1830	Okolo. 45 min.
BSL1440, BSL1840	Okolo. 60 min.
BSL1450, BSL1850	Okolo. 75 min.

### WSKAZÓWKA

Okres ładowania może się zmieniać w zależności od temperatury i napięcia źródła prądu.

### UWAGA

Nieprzerwane użytkowanie ładowarki może powodować jej nagrzanie, co może być przyczyną jej awarii. Po zakończeniu ładowania należy odczekać 15 minut przed rozpoczęciem kolejnego.

4. Wyłącz wtyczkę przewodu ładowarki z gniazdka.
5. Mocno trzymając ładowarkę wyjmij akumulator z otworu wsuwowego

#### WSKAZÓWKA

Po naładowaniu należy najpierw wyjąć baterie z ładowarki, a następnie schować je w odpowiednim miejscu.

#### Jak przedłużyć żywotność akumulatora

- (1) Ładuj akumulatory zanim zostaną całkowicie wyczerpane.  
Kiedy zorientujesz się że moc akumulatora zmniejszyła się, przestań używać narzędzie i naładuj akumulator. Jeśli będziesz dalej używać narzędzia i prąd się wyczerpie, akumulator może zostać uszkodzony i skrócić się jego żywotność.
- (2) Unikaj ładowania przy wysokich temperaturach. Akumulator bezpośrednio po używaniu narzędzia jest gorący. Jeśli akumulator jest ładowany od razu po użyciu, pogarsza się jakość elektrolitu i skracca żywotność akumulatora. Odstaw akumulator i naładuj go dopiero gdy ostygnie.

#### UWAGA

- Jeśli ładowany akumulator jest nagrzany z powodu długotrwałego pozostawiania w miejscu wystawionym na bezpośrednie działanie promieni słonecznych lub z powodu jego niedawnego użytkowania, kontrolka ładowania zaświeci się na 1 sekundę, a następnie na pół sekundy zgaśnie. W takim przypadku należy odczekać do schłodzenia urządzenia, a dopiero później rozpocząć ładowanie.
- Kiedy lampka miga na czerwono (w odstępach co 0,2 sekundy), sprawdź czy nie ma i usunąć jeżeli są wszelkie ciała obce znajdujące się na stykach ładowarki akumulatora. Jeżeli nie ma ciał obcych możliwe jest, że wystąpiła usterka akumulatora lub ładowarki. Oddać urządzenie do autoryzowanego centrum serwisowego.
- Ponieważ wbudowany mikrokomputer ładowarki UC18YFSL potrzebuje około 3 sekund do potwierdzenia, że wyjęty został naładowany akumulator, odczekać minimum 3 sekundy przed jego ponownym włożeniem i kontynuowaniem ładowania. Jeżeli akumulator zostanie ponownie włożony w ciągu 3 sekund, może nie zostać poprawnie naładowany.
- Jeżeli lampka pilotowa nie miga na czerwono (co sekundę), nawet jeśli przewód ładowarki jest podłączony do zasilania, wskazuje to, że mogło dojść do aktywowania obwodu zabezpieczenia ładowarki. Odciążyć przewód od zasilania i podłączyć go ponownie po około 30 s.  
Jeżeli nie spowoduje to migania lampki pilotowej na czerwono (co sekundę), należy przekazać zasilacz do autoryzowanego punktu serwisowego HiKOKI.

#### PRZED ROZPOCZĘCIEM PRACY

1. **Ustalenie i sprawdzenie środowiska pracy**  
Sprawdzić, czy środowisko pracy jest odpowiednio zgodnie z poniższymi zaleceniami bezpieczeństwa.
2. **Włacznik zasilania**  
Upewnić się, że włącznik zasilania jest w pozycji wyłączenia.  
Jeżeli akumulator zostanie podłączony do korpusu, kiedy włącznik zasilania jest w położeniu włączenia, narzędzie z napędem zacznie natychmiast pracować, co może prowadzić do poważnego wypadku.

3. Należy przygotować stabilny drewniany blat roboczy, odpowiedni do przeprowadzenia strugania wzdłużnego. Niestabilne stanowisko robocze może stanowić zagrożenie – należy upewnić się, że jest ono prawidłowo ustawione i przymocowane do stabilnego, równego podłoża.

#### PROCEDURY STRUGANIA WZDŁUŻNEGO

##### 1. Działanie przełącznika (Rys. 8)

- (1) W celu bezpiecznej obsługi urządzenia, z boku uchwytu znajduje się „przełącznik blokady”. Jeżeli spust zostanie wyciągnięty do położenia, w którym „przełącznik blokady” zostanie naciśnięty w kierunku znaku strzałki, włączony zostanie wyłącznik główny.
- (2) Po włączeniu wyłącznika nawet, kiedy ręka zostanie zdjęta z przełącznika blokady, kontynuowana jest praca narzędzia i włączone jest światło tak długo jak pociągany jest spust.
- (3) Po zwolnieniu spustu można wyłączyć wyłącznik, a „przełącznik blokady” powraca automatycznie do pierwotnego położenia.

##### UWAGA



Nie wolno mocować i blokować przełącznika blokady. Dodatkowo, w czasie przenoszenia strugarki należy trzymać palec z dala od spustu. W przeciwnym razie może zostać w niezamierzony sposób włączony wyłącznik główny, co może prowadzić do wypadków.

##### 2. Informacje dotyczące wskaźnika pozostałej energii baterii

Naciśnięcie przełącznika wskaźnika pozostałej energii baterii powoduje zaświecenie lampek wskaźnika baterii, co umożliwia sprawdzenie ilości pozostałej energii (Rys. 9)

Po zdjęciu palca z przłącznika lampka wskaźnika pozostałej energii baterii przestaje świecić. W Tabeli 4 przedstawiono stany lampek wskaźnika baterii i informacje na temat pozostałej ilości energii.

Tabela nr. 4

Stan lampki	Pozostała energia baterii
	Pozostała wystarczająca ilość energii baterii.
	Pozostała połowa energii baterii.
	Energia baterii została prawie wyczerpana. Należy jak najszybciej naładować baterię.

Ponieważ działanie wskaźnika pozostałej energii baterii może różnić się w zależności od temperatury otoczenia i charakterystyki baterii, należy traktować go wyłącznik referencyjnie.

##### WSKAZÓWKA

- Nie należy mocno potrząsać panelem przełączników ani uderzać go. Może to doprowadzić do wystąpienia problemów.
- W celu zaoszczędzenia energii wskaźnik pozostałej energii baterii świeci tylko po naciśnięciu jego przełącznika.

### 3. Regulacja głębokości cięcia

- (1) Przekręcić pokrętkę w kierunku wskazanym strzałką na **Rys. 10** (zgodnym z ruchem wskazówek zegara) aż do chwili, gdy trójkątne oznakowanie będzie ustawione naprzeciwko żądanej głębokości cięcia oznaczonej na skali. Jednostką wykorzystywaną na skali są milimetry.
- (2) Głębokość cięcia może zostać ustawiona w zakresie 0 – 2,0 mm.

### 4. Cięcie powierzchniowe

Struganie zgrubne powinno być wykonywane przy dużej głębokości cięcia i odpowiedniej prędkości, tak aby wióry były prawidłowo i płynnie odrzucane z urządzenia. Dla zapewnienia gładkiego wykończenia powierzchni struganie wykończeniowe powinno być wykonywane przy niewielkiej głębokości cięcia i małej prędkości.

### 5. Rozpoczynanie i zakończenie operacji cięcia

Przyłożyc przednią krawędź strugarki do materiału w sposób pokazany na **Rys. 11**, utrzymując ją poziomo. Włączyć urządzenie, ustawiając wyłącznik w pozycji ON (WŁ.) i powoli przesuwać strugarkę po krawędzi prowadzącej materiał. Przy rozpoczynaniu pracy należy mocno docisnąć przednią część strugarki w sposób pokazany na **Rys. 12**, a na zakończenie operacji mocno docisnąć tylną część urządzenia. Strugarka musi być przez cały czas prowadzona płasko.

### 6. Środki ostrożności po zakończeniu strugania

Podczas odwieszania lub odkładania strugarki jedną ręką za zakończeniu pracy należy uważać, aby ostrza tnące (w podstawie) urządzenia nie mogły dotknąć lub znaleźć się zbyt blisko jakichkolwiek części ciała. Nieprzestrzeganie tego zalecenia może być przyczyną odniesienia poważnych obrażeń.

### 7. Podstawa

Podnieść tylną część strugarki, aby rozłożyć stopę z podstawy. Rozłożenie podstawy zabezpiecza ostrze przed kontaktem z materiałem po odłożeniu urządzenia. (**Rys. 13**)

### 8. Regulacja prowadnicy (Rys. 14)

Położenie strugania można regulować przesuując prowadnicę w lewo lub w prawo po poluzowaniu jej wkrętu regulacyjnego. Prowadnica może zostać zamontowana z prawej lub z lewej strony narzędzia.

### Środki ostrożności podczas pracy

- Pracy ciągłej

Niniejsze narzędzie wyposażone jest w funkcję zabezpieczenia w celu wydłużenia trwałości baterii.

Podczas ciągłej pracy lub operacji głębokiego cięcia może dojść do przegrzania baterii, co może prowadzić do automatycznego zatrzymania.

Szczególnie, w przypadku niżej wymienionych baterii, narzędzie może przerwać pracę przed rozpoczęciem nagrzewania się baterii, celem zapobieżenia uszkodzeniu spowodowanemu przegrzaniem.

Jeżeli do tego dojdzie należy przerwać pracę, wymontować baterię z narzędzia i pozostawić ją do ochłodzenia, w dobrze wentylowanym miejscu nienarażonym na bezpośrednie działanie promieni słonecznych.

Baterię można używać ponownie po ochłodzeniu.

(Dotyczy baterii: BSL1425, BSL1420, BSL1415, BSL1825, BSL1820, BSL1815 i starych baterii)

- Właściwym korzystaniu z baterii

Jeżeli narzędzie używane jest z dowolną z baterii wymienionych niżej, w celu wydłużenia jej trwałości powinno być stosowane do prac lekkich.

Przykład pracy: płytkie wykańczanie i fazowanie (Dotyczy baterii: BSL1425, BSL1420, BSL1415, BSL1825, BSL1820, BSL1815 i starych baterii)

## MONTAŻ I DEMONTAŻ OSTRZA KARBIDOWEGO ORAZ REGULACJA WYSOKOŚCI OSTRZA TNĄCEGO (DOTYCZY OSTRZY Z KRAWĘDZIĄ PÓDWÓJNĄ)

### 1. Demontaż ostrza karbidowego

#### UWAGA

- W celu zapobieżenia wypadkom należy zapewnić, że narzędzie z napędem zostało wyłączone, a akumulator został odłączony.

- Należy uważać, aby nie skaleczyć rąk.

- (1) Odkręcić uchwyt ostrza w sposób pokazany na **Rys. 15**, używając dostarczonego w zestawie klucza nasadowego.

- (2) Wyjąć ostrze karbidowe w sposób pokazany na **Rys. 16**, wysuwając je za pomocą dostarczonego w zestawie klucza nasadowego.

### 2. Montaż ostrza karbidowego

#### UWAGA

- W celu zapobieżenia wypadkom należy zapewnić, że narzędzie z napędem zostało wyłączone, a akumulator został odłączony.

- Przed zamontowaniem należy dokładnie wytrzeć opiłki, które mogły nagromadzić się na ostrzu karbidowym.

- (1) Podnieść płytkę ustalającą (B) w sposób pokazany na **Rys. 17** i zamontować nowe ostrze karbidowe pomiędzy blokiem narzędzia tnącego i płytką ustalającą (B).

- (2) Zamontować nowe ostrze karbidowe, wsuwając je na płytkę ustalającą (B) w sposób pokazany na **Rys. 18**, tak aby zakończenie ostrza wystawało na 1 mm z końcówki bloku ostrza.

- (3) Po zamontowaniu nowego ostrza dokręcić śruby uchwytu ostrza w sposób pokazany na **Rys. 19**.

- (4) Odwrócić blok ostrza i zamocować z drugiej strony w taki sam sposób.

### 3. Regulacja wysokości ostrza karbidowego

#### UWAGA

- W celu zapobieżenia wypadkom należy zapewnić, że narzędzie z napędem zostało wyłączone, a akumulator został odłączony.

- Jeżeli po przeprowadzeniu powyższych czynności wysokość ostrza karbidowego jest nieprawidłowa, należy wykonać czynności opisane poniżej.

- (1) Odkręcić trzy śruby mocujące ostrze karbidowe za pomocą klucza nasadowego w sposób pokazany na **Rys. 20** i wyjąć uchwyt ostrza.

- (2) Po wyjęciu ostrza karbidowego w sposób pokazany na **Rys. 21**, wsunąć płytkę ustalającą (B) w kierunku wskazanym strzałką, aby zdemontować płytkę ustalającą (B).

- (3) Odkręcić 2 śruby mocujące ostrze karbidowe i płytkę ustalającą (A) z płytką (B).

- (4) Docisnąć odwróconą powierzchnię płytki ustalającej (A) do powierzchni ścianki b w sposób pokazany na **Rys. 22, 23**, wyrównując krawędź ostrza karbidowego do powierzchni ścianki a miernika ustalającego. Następnie należy dokręcić je za pomocą 2 śrub.



- (5) Włożyć odwróconą część płytki ustalającej (A) przymocowanej do płytki ustalającej (B) do wyłobienia w płaskiej części bloku narzędzia tnącego w sposób pokazany na **Rys. 24, 25**.
- (6) Umieścić uchwyt ostrza w zmontowanym podzespolu w sposób pokazany na **Rys. 26** i zamocować za pomocą trzech śrub. Upewnić się, że śruby zostały prawidłowo dokręcone. Wykonać te same czynności po przeciwnej stronie ostrza karbidowego.

## MONTAŻ I DEMONTAŻ ZESPOŁU OSTRZA ORAZ REGULACJA WYSOKOŚCI OSTRZA (DOTYCZY OSTRZY PRZEZNACZONYCH DO WIELOKROTNEGO OSTRZENIA)

### 1. Demontaż ostrza

#### UWAGA

- W celu zapobieżenia wypadkom należy zapewnić, że narzędzie z napędem zostało wyłączone, a akumulator został odłączony.
  - Należy uważać, aby nie skaleczyć rąk.
- (1) Używając klucza dostarczonego w skrzynce z akcesoriami, odkręcić trzy śruby mocujące ostrze w sposób pokazany na **Rys. 20** i zdemontować uchwyt ostrza.
  - (2) Przesunąć ostrze w kierunku wskazanym strzałką w sposób pokazany na **Rys. 21**, aby je wyjąć.

### 2. Zespół ostrza

#### UWAGA

- W celu zapobieżenia wypadkom należy zapewnić, że narzędzie z napędem zostało wyłączone, a akumulator został odłączony.
  - Przed zamontowaniem należy dokładnie wytrzeć opiłki, które mogły nagromadzić się na ostrzu karbidowym.
- (1) Włożyć odwróconą część płytki ustalającej (A) do wyłobienia w płaskiej części bloku narzędzia tnącego. (**Rys. 24, 27**)  
Ustawić ostrze w taki sposób, aby jego obie strony wystawały z szerokości bloku ostrza na mniej więcej 1 mm. (**Rys. 28**)
  - (2) Umieścić uchwyt ostrza w zmontowanym podzespolu w sposób pokazany na **Rys. 29** i dokręcić za pomocą trzech śrub. Upewnić się, że śruby zostały prawidłowo dokręcone.
  - (3) Odwrócić blok ostrza i ustawić przeciwną stronę w taki sam sposób.

### 3. Regulacja wysokości ostrza

- (1) Odkręcić 2 śruby mocujące ostrze i płytkę ustalającą (A). (**Rys. 30**)
- (2) Docisnąć odwróconą powierzchnię płytki ustalającej (A) do powierzchni ścianki b, wyrównując krawędź ostrza karbidowego do powierzchni ścianki a miernika ustalającego. Dokręcić za pomocą 2 śrub. (**Rys. 22, 31**)

## OSTRZENIE OSTRZY PRZEZNACZONYCH DO WIELOKROTNEGO OSTRZENIA

Dla większej wygody zalecane jest użycie zespołu ostrzącego dostarczonego jako akcesorium.

### 1. Sposób użycia zespołu ostrzącego

Tak jak zostało to pokazane na **Rys. 32**, dwa ostrza mogą zostać zamontowane na zespole ostrzącym w celu zagwarantowania, że końcówki ostrza będą mieć takie same kąty.

Podczas szlifowania pozycję ostrzy należy wyregulować w taki sposób, aby ich krawędzie równocześnie dotykały osełki, tak jak zostało to pokazane na **Rys. 33**.

### 2. Częstotliwość ostrzenia ostrzy

Częstotliwość ostrzenia jest uzależniona od rodzaju struganego drewna oraz głębokości cięcia. Niemniej jednak ostrzenie powinno być wykonywane po każdym 500 metrach strugania.

### 3. Naddatek na szlifowanie ostrzy

Jak pokazano na **Rys. 34**, ostrze posiada naddatek na szlifowanie wielkości 3,5 mm. Zapewnia on, że ostrze może być ostrzone do chwili, aż jego całkowita wysokość nie ulegnie redukcji do wartości 24,5 mm.

### 4. Kamień szlifierski

Kiedy dostępny jest kamień do szlifowania na mokro należy go zastosować po uprzednim wystarczająco głębokim zanurzeniu w wodzie, ponieważ kamień taki może ulegać zużyciu w czasie procedur szlifowania. Górną powierzchnię kamienia szlifierskiego należy wyrównywać tak często jak to możliwe.

## MONTAŻ I DEMONTAŻ ADAPTERA DO ODPROWADZANIA PYŁU (AKCESORIUM OPCJONALNE)

### UWAGA

- W celu zapobieżenia wypadkom należy zapewnić, że narzędzie z napędem zostało wyłączone, a akumulator został odłączony.
- Aby prawidłowo zamontować adapter do odprowadzania pyłu, należy wykonać czynności opisane poniżej. Nieprawidłowy montaż może być przyczyną odłączenia się adaptera podczas pracy, co grozi odniesieniem poważnych obrażeń.

### 1. Mocowanie adaptera do odprowadzania pyłu

- (1) Odkręcić śrubę D4 × 16 mocującą osłonę przed wiórami i zdemontować osłonę przed wiórami w sposób pokazany na **Rys. 35**.
- (2) Zamontować adapter do odprowadzania pyłu i dokręcić śrubę mocującą D4 × 16. (**Rys. 36**)

### WSKAZÓWKI

Należy zachować ostrożność, aby w czasie montażu lub demontażu adapter do odprowadzania pyłu lub osłony przed wiórami nie uszkodzić zaczepu.

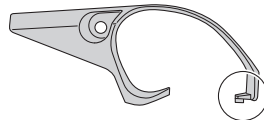

### 2. Demontaż adaptera do odprowadzania pyłu

Aby zdemontować adapter do odprowadzania pyłu, należy wykonać powyższe czynności w odwrotnej kolejności.

## KONSERWACJA I INSPEKCJA

### 1. Kontrola ostrzy

Ciągłe używanie ostrzy stępionych lub uszkodzonych może spowodować zmniejszenie wydajności pracy oraz przeciążenie silnika. Należy ostrzy lub wymieniać ostrza na nowe, gdy tylko jest to konieczne.

## 2. Obsługa

### UWAGA

Podstawa przednia, podstawa tylna oraz pokrętko regulacji głębokości cięcia zostały poddane starannej obróbce, zapewniającej wysoką precyzję wykonania. W przypadku narażenia tych części na uderzenia lub poważne obciążenia mechaniczne precyzja i wydajność pracy mogą zostać zmniejszone. Należy obchodzić się z tymi częściami z wyjątkową ostrożnością.

### 3. Sprawdzanie śrub mocujących

Regularnie sprawdzaj wszystkie mocujące śruby i upewnij się, że są mocno przykręcone. Jeśli któraś z nich się obluzuje, natychmiast ją przykręć. Zaniedbanie tego może spowodować poważne zagrożenie.

### 4. Sprawdzenie szczotek węglowych (Rys. 37)

Silnik wyposażony jest w zużywające się szczotki węglowe. Nadmierne zużycie szczotek może spowodować nieprawidłową pracę silnika, dlatego też należy wymieniać szczotki na nowe, kiedy tylko są one zużyte lub zbliżają się do "graniczy zużycia". Ponadto szczotki powinny systematycznie być czyszczone – należy sprawdzić, czy mogą one swobodnie ślizgać się w uchwytach.

### WSKAZÓWKA

Szczotki węglowe mogą być wymieniane jedynie na nowe szczotki węglowe firmy HiKOKI, kod nr. 999017.

### 5. Wymiana szczotek węglowych

Po zdemontowaniu osłony przed wirnikami, należy wyjąć szczotkę węglową usuwając przednio pokrywą szczotki i następnie zahaczając wypukłość elementu węglowego wrętką płaskim itp., jak pokazano na **Rys. 38**. Podczas montażu szczotki węglowej wybrać kierunek tak, aby końcówka szczotki węglowej pasowała do elementu kontaktowego na zewnątrz komory szczotki. Następnie wcisnąć szczotkę palcem, jak pokazano na **Rys. 39**. Na zakończenie zamontować pokrywę szczotki.

### UWAGA

Należy bezwzględnie upewnić się, że szczotka została włożona we właściwym kierunku – jej końcówka powinna przylegać do elementu kontaktowego osłony szczotki. (Można założyć jedną lub dwie dostarczone końcówki.) Należy zwrócić na to szczególną uwagę, gdyż jakkolwiek błąd może spowodować zdeformowanie końcówki szczotki i nieprawidłową pracę silnika.

### 6. Konserwacja silnika

Wirnik silnika jest sercem narzędzia. Zadbaj, by wirnik nie został uszkodzony i nie zawiłgotniał lub pokrył się olejem.

### 7. Czyszczenie powierzchni zewnętrznych

Kiedy strugarka zostanie zaplamiona, wytrzeć je suchą miękką szmatką lub szmatką zwilżoną wodą z mydłem. Nie wolno stosować rozpuszczalników chlorowych, benzyny lub rozcieńczalnika do farb, ponieważ topią one tworzywa sztuczne.

### 8. Przechowywanie

Przechowywać strugarkę w miejscu, w którym temperatura jest niższa niż 40°C i poza zasięgiem dzieci.

### UWAGA

Przed długim przechowywaniem (3 miesiące lub dłużej) należy upewnić się, że bateria jest całkowicie naładowana. Po długim okresie przechowywania, naładowanie baterii o małej pojemności może nie być możliwe.

### UWAGA

Przechowywanie baterii li-ion

Upewnij się, że przed przechowywaniem baterie li-ion zostały całkowicie naładowane.

Przedłużające się przechowywanie baterii o niskim stopniu naładowania może spowodować pogorszenie ich wydajności, istotnie zmniejszając czas użytkowania baterii lub sprawiając, że baterie nie będą w stanie utrzymać ładunku.

Znacznie obniżony czas użytkowania można jednak poprawić przez wielokrotne naładowanie i używanie baterii, od dwóch do pięciu razy.

Jeżeli, pomimo wielokrotnego naładowania i użycia baterii, czas użytkowania jest niezwykle krótki, należy znieść baterie za wyładowane i zakupić nowe baterie.

### 9. Lista części zamiennych

#### UWAGA

Naprawa, modyfikacje i przeglądy narzędzi elektrycznych HiKOKI musi być wykonywane przez Autoryzowane Centrum Obsługi HiKOKI.

Ta lista części będzie przydatna jeśli zostanie wręczona wraz z narzędziem, gdy zgłosimy się do naprawy lub przeglądu w Autoryzowanym Centrum Obsługi HiKOKI.

Podczas użytkowania i konserwacji narzędzi elektrycznych muszą być przestrzegane przepisy i standardy bezpieczeństwa.

#### MODYFIKACJE

Narzędzia elektryczne HiKOKI są ciągle ulepszone i modyfikowane w celu wprowadzania najnowszych osiągnięć nauki i techniki.

W związku z tym pewne części mogą ulec zmianom bez uprzedzenia.

#### Ważna informacja dotycząca akumulatorów do narzędzi bezprzewodowych HiKOKI

Należy zawsze używać jednego z zalecanych oryginalnych akumulatorów. Nie możemy zagwarantować bezpieczeństwa i poprawności działania naszych narzędzi bezprzewodowych, jeżeli używane są akumulatory inne, niż zalecane lub gdy akumulator zostanie rozmontowany i zmodyfikowany (np. demontaż i wymiana ogniw lub innych komponentów).

### GWARANCJA

Gwarancja na elektronarzędzia HiKOKI jest udzielana z uwzględnieniem praw statutowych i przepisów krajowych. Gwarancja nie obejmuje wad i uszkodzeń powstałych w wyniku niewłaściwego użytkowania lub wynikających z normalnego zużycia. W wypadku reklamacji należy dostarczyć kompletne elektronarzędzie do autoryzowanego centrum serwisowego HiKOKI wraz z KARTĄ GWARANCYJNĄ znajdującą się na końcu instrukcji obsługi.

### WSKAZÓWKA

W związku z prowadzonym przez HiKOKI programem badań i rozwoju, specyfikacje te mogą się zmienić w każdej chwili bez uprzedzenia.

---

---

**Informacja dotycząca poziomu hałasu i wibracji**

Mierzone wartości było określone według EN60745 i zadeklarowane zgodnie z ISO 4871.

Zmierzony poziom dźwięku A: 94 dB (A) (P14DSL)  
95 dB (A) (P18DSL)

Zmierzone ciśnienie akustyczne A: 83 dB (A) (P14DSL)  
84 dB (A) (P18DSL)

Niepełność KpA: 3 dB (A)

Noś słuchawki ochronne.

Wartość całkowita wibracji (trójosiowa suma wektorowa), określona zgodnie z postanowieniami normy EN60745.

Struganie miękkiego drewna:

Wartość emisji wibracji  $a_h = 2,6 \text{ m/s}^2$  (P14DSL)  
 $3,0 \text{ m/s}^2$  (P18DSL)

Niepełność K =  $1,5 \text{ m/s}^2$

---

---

Zadeklarowana łączna wartość wibracji została zmierzona zgodnie ze standardową metodą testową i może być wykorzystana do porównania narzędzi.

Może być także wykorzystana do wstępnej oceny ekspozycji.

**OSTRZEŻENIE**

- Emisja wibracji podczas pracy narzędzia elektrycznego może różnić się od zadeklarowanej łącznej wartości w zależności od sposobu wykorzystywania narzędzia.
- Określ środki bezpieczeństwa wymagane do ochrony operatora zgodnie z szacowaną wartością narażenia na zagrożenie w zależności od rzeczywistych warunków użytkowania (uwzględniając wszystkie etapy cyklu roboczego, a także przerwy w pracy urządzenia oraz praca w trybie gotowości).

## SZERSZÁMGÉPEKRE VONATKOZÓ ÁLTALÁNOS BIZTONSÁGI FIGYELMEZTETÉSEK

### FIGYELM

Olvasson el minden biztonsági figyelmeztetést és minden utasítást.

A figyelmeztetések és utasítások be nem tartása áramütést, tüzet és/vagy súlyos sérülést eredményezhet.

Őrizzen meg minden figyelmeztetést és utasítást a jövőbeni hivatkozás érdekében.

A "szerszámgép" kifejezés a figyelmeztetéseken a hálózatról működő (vezetékes) vagy akkumulátorról működő (vezeték nélküli) szerszámgépre vonatkozik.

#### 1) Munkaterületi biztonság

a) Tartsa a munkaterületet tisztán és jól megvilágítva.

A teleszűfolt vagy sötét területek vonzzák a baleseteket.

b) Ne üzemeltesse a szerszámgépeket robbanásveszélyes atmoszférában, mint például gyúlékony folyadékok, gázok vagy por jelenlétében.

A szerszámgépek szikrákat keltenek, amelyek meggyújthatják a port vagy gőzöket.

c) Tartsa távol a gyermekeket és körülállókat, miközben a szerszámgépet üzemelteti.

A figyelemelvonás a kontroll elvesztését okozhatja.

#### 2) Érintésvédelem

a) A szerszámgép dugaszoknak meg kell felelniük az aljzatnak.

Soha, semmilyen módon ne módosítsa a dugaszt.

Ne használjon semmilyen adapter dugaszt földelt szerszámgépekkel.

A nem módosított dugaszok és a megfelelő aljzatok csökkentik az áramütés kockázatát.

b) Kerülje a test érintkezését földelt felületekkel, mint például csövekkel, radiátorokkal, tűzhelyekkel és hűtőszekrényekkel.

Az áramütés kockázata megnövekszik, ha a teste földelve van.

c) Ne tegye ki a szerszámgépeket esőnek vagy nedves körülményeknek.

A szerszámgépbe kerülő víz növeli az áramütés kockázatát.

d) Ne rongálja meg a vezetéket. Soha ne használja a vezetéket a szerszámgép szállítására, húzására vagy kihúzására.

Tartsa távol a vezetéket a hőtől, olajtól, éles szegélyektől vagy mozgó alkatrészekről.

A sérült vagy összekuszálódott vezetékek növelik az áramütés kockázatát.

e) Szerszámgép szabadban történő üzemeltetése esetén használjon szabadtéri használatra alkalmas hosszabbító kábelt.

A szabadtéri használatra alkalmas kábel használata csökkenti az áramütés kockázatát.

f) Ha elkerülhetetlen a szerszámgép nyirkos helyen történő használata, használjon maradékáram-készülékkel (RCD) védett táplálást.

Az RCD használata csökkenti az áramütés kockázatát.

#### 3) Személyi biztonság

a) Álljon készenlétben, figyelje, hogy mit tesz, és használja a józan eszét a szerszámgép üzemeltetésekor.

Ne használja a szerszámgépet fáradtan, kábítószert, alkoholt vagy gyógyszer befolyása alatt.

A szerszámgépek üzemeltetése közben egy pillanatrai figyelmetlenség súlyos személyi sérülést eredményezhet.

b) Használjon személyi védőfelszerelést. Mindig viseljen védőszemüveget.

A megfelelő körülmények esetén használt védőfelszerelés, mint például a porálarc, nem csúszó biztonsági cipő, kemény sisak, vagy hallásvédő csökkenti a személyi sérüléseket.

c) Előzze meg a véletlen elindítást. Győződjön meg arról, hogy a kapcsoló a KI helyzetben van, mielőtt csatlakoztatja az áramforráshoz és/vagy az akkumulátorcsomaghoz, amikor felveszi vagy szállítja a szerszámot.

A szerszámgépek szállítása úgy, hogy az ujjja a kapcsolón van vagy a bekapcsolt helyzetű szerszámgépek áram alá helyezése vonzza a baleseteket.

d) Távolítson el minden állítókulcsot vagy csavarkulcsot, mielőtt bekapcsolja a szerszámgépet.

A szerszámgép forgó részéhez csatlakoztatva hagyott csavarkulcs vagy kulcs személyi sérülést eredményezhet.

e) Ne nyúljon át. Mindenkor álljon stabilan, és őrizze meg egyensúlyát.

Ez lehetővé teszi a szerszámgép jobb ellenőrzését váratlan helyzetekben.

f) Öltözzön megfelelően. Ne viseljen laza ruházatot vagy ékszer. Tartsa távol a haját, ruházatát és kesztyűjét a mozgó részekről.

A laza ruházat, ékszer vagy hosszú haj beakadhat a mozgó részekbe.

g) Ha vannak rendelkezésre bocsátott eszközök a porszivó és gyűjtő létesítmények csatlakoztatásához, gondoskodjon arról, hogy ezek csatlakoztatva és megfelelően használva legyenek.

A porgyűjtő használata csökkentheti a porhoz kapcsolódó veszélyeket.

#### 4) A szerszámgép használata és ápolása

a) Ne erőltesse a szerszámgépet. Használjon az alkalmazásához megfelelő szerszámgépet.

A megfelelő szerszámgép jobban és biztonságosabban végzi el a feladatot azon a sebességen, amelyre azt tervezték.

b) Ne használja a szerszámgépet, ha a kapcsoló nem kapcsolja azt be és ki.

Az a szerszámgép, amely a kapcsolóval nem vezérelhető, veszélyes és meg kell javítani.

c) Húzza ki a dugaszt az áramforrásból és/vagy az akkumulátorcsomagot a szerszámgépéből, mielőtt bármilyen beállítást végez, tartozékokat cserél vagy tárolja a szerszámgépeket.

Az ilyen megelőző biztonsági intézkedések csökkentik a szerszámgép véletlen beindulásának kockázatát.

- d) A használaton kívüli szerszámgépeket tárolja úgy, hogy gyermekek ne érhessék el, és ne engedje meg, hogy a szerszámgépet vagy ezeket az utasításokat nem ismerő személyek üzemeltessék a szerszámgépet.

*Képzetlen felhasználók kezében a szerszámgépek veszélyesek.*

- e) A szerszámgépek karbantartása. Ellenőrizze a helytelen beállítás, a mozgó részek elakadása, alkatrészek törése és minden olyan körülmény szempontjából, amelyek befolyásolhatják a szerszám működését.  
Ha sérült, használat előtt javíttassa meg a szerszámot.

*Sok balesetet a rosszul karbantartott szerszámgépek okoznak.*

- f) A vágószerszámokat tartsa élesen és tisztán.  
Az éles vágóélekkel rendelkező, megfelelően karbantartott vágószerszámok kevésbé valószínűleg akadnak el és könnyebben kezelhetők.

- g) A szerszám gép tartozékait és betétkéseit, stb. használja ezeknek az utasításoknak megfelelően, figyelembe véve a munkakörülményeket és a végzendő munkát.  
A szerszám gép olyan műveletekre történő használata, amelyek különböznek a szándékoltaktól, veszélyes helyzetet eredményezhet.

#### 5) Akkumulátoros szerszám használata és ápolása

- a) Csak a gyártó által előírt töltővel töltsé újra.

*Az akkumulátor-köteg egy típusához alkalmas töltő tűzveszélyt okozhat, ha egy másik akkumulátor-köteggel használják.*

- b) A szerszámgépeket csak kifejezetten arra rendeltetett akkumulátor-kötegekkel használja. Bármilyen más akkumulátor-köteg használata sérülés- és tűzveszélyt okozhat.

- c) Amikor az akkumulátor-köteg nincs használatban, tartsa távol más fémtárgyaktól, mint például iratkapcsoktól, érméktől, kulcsoktól, szegektől, csavaroktól, vagy egyéb kis fémtárgyaktól, amelyek összeköttetést hozhatnak létre egyik csatlakozótól a másikhoz.  
*Az akkumulátor csatlakozóinak rövidre zárása égési sérüléseket vagy tüzet okozhat.*

- d) Helytelen körülmények között az akkumulátor folyadékot bocsáthat ki; kerülje az érintkezést. Ha véletlenül érintkezés fordul elő, vízzel öblítse le. Ha a folyadék a szemmel kerül érintkezésbe, keresen orvosi segítséget is.  
*Az akkumulátorból kibocsátott folyadék irritációt vagy égéseket okozhat.*

#### 6) Szervíz

- a) A szerszámgépet képesített javító személyvel szervizeltesse, csak azonos cserealkatrészek használatával.

*Ez biztosítja, hogy a szerszám gép biztonsága megmaradjon.*

#### VIGYÁZAT

Tartsa távol a gyermekeket és beteg személyeket. Amikor nincs használatban, a szerszámokat úgy kell tárolni, hogy gyermekek és beteg személyek ne érhessék el.

## AKKUS GYALU BIZTONSÁGI FIGYELMEZTETÉSEK

1. Mielőtt letenné az eszközt, várja meg, amíg a kés leáll.

A szabadon forgó kés megakadhat a felületben, így irányíthatatlanná válhat, és komoly sérülést okozhat.

2. Használjon satut vagy egyéb alkalmas módot a munkadarab stabil felülethez való rögzítésére. A munkadarab kézzel vagy testtel való megtámasztása instabilitást okoz, ezért elveszítheti fölötté az uralmát.
3. Ne használja a gyalut felfelé álló késekkel (álló gyaluként).

4. Az akkumulátort mindig 0°C és 40°C közötti hőmérsékleten töltsé.

A 0°C alatt végzett töltés az akkumulátor túltöltését okozhatja, ami veszélyes. Az akkumulátor 40°C fölötti hőmérsékleten nem tölthető. A legmegfelelőbb hőmérséklet a töltéshez 20-25°C.

5. Ne használja az akkumulátortöltőt folyamatosan. Ha befejezett egy töltést, hagyja az akkumulátortöltőt kb. 15 percig állni, mielőtt másik töltésbe kezd.

6. Ne engedje, hogy a tölthető akkumulátor csatlakoztatására szolgáló nyílásba idegen anyag kerüljön.

7. Soha ne szedje szét a tölthető akkumulátort és az akkumulátortöltőt.

8. Soha ne zárja rövidre a tölthető akkumulátort.

Az akkumulátor rövidzárlata nagy áramerősséget és magas hőmérsékletet eredményez. Ez égési sérülést, illetve az akkumulátor sérülését okozza.

9. Ne dobja tűzbe a tölthető akkumulátort.

A tűzbe dobott tölthető akkumulátor felrobbanhat.

10. Ne dugjon semmiféle tárgyat az akkumulátortöltő szellőzőnyílásaiba.  
Az akkumulátortöltő szellőzőnyílásaiba dugott fém vagy gyúlékony tárgyak elektromos áramütést, vagy az akkumulátortöltő sérülését okozhatják.

11. Ha az akkumulátor töltés utáni élettartama annyira lerövidül, hogy az gyakorlatilag használhatatlanná válik, vigye vissza az akkumulátort abba a boltba, ahol azt vásárolta. Ne dobja el a kimerült és tölthetetlené vált akkumulátort.

12. Kimerült és tölthetetlené vált akkumulátor használata károsíthatja az akkumulátortöltőt.

## FIGYELMEZTETÉS A LÍTIUMION AKKUMULÁTORRAL KAPCSOLATOSAN

Az élettartam meghosszabbításához a lítiumion akkumulátor védelmi funkcióval van ellátva a működés leállításához. Az alább leírt 1 – 3. esetben a termék használatakor a motor leállhat, még ha húzza is a kapcsolót. Ez nem meghibásodást jelez, hanem a védelmi funkció eredménye.

1. Amikor az akkumulátorban lemerül a töltés, a motor leáll.

Ilyen esetben haladéktalanul fel kell tölteni.

2. Ha az eszköz túl van terhelve, előfordulhat, hogy a motor leáll. Ez esetben oldja a szerszám kapcsolóját és hárítsa el a túlterhelés okát. Ezt követően a gépet ismét használhatja.

3. Ha az akkumulátor a túlterhelt munka mellett túlmelegszik, az akkumulátor árama megállhat.

Ebben az esetben hagyja abba az akkumulátor használatát és hagyja lehűlni az akkumulátort. Ezután ismét használhatja.

Kérjük, vegye figyelembe az alábbi figyelmeztetéseket és biztonsági tudnivalókat.

## FIGYELMEZTETÉS

Az akkumulátor szivárgásának, felforrósodásának, füst képződésének, illetve a robbanás vagy tűz keletkezésének megelőzése érdekében kérjük, tartsa be az alábbi óvintézkedéseket.

1. Ügyeljen rá, hogy fémforgács és por ne gyülemeljen fel az akkumulátoron.
  - Munka közben ügyeljen rá, hogy fémforgács és por ne hulljon az akkumulátorra.
  - Ügyeljen rá, hogy a munka közben az elektromos kéziszerszámra hulló fémforgács és por ne gyülemeljen fel az akkumulátoron.
  - A használaton kívül akkumulátort ne tárolja fémforgácsnak és pornak kitett helyen.
  - Az akkumulátor eltávolítása előtt távolítsa el a ráakódott fémforgácsot és port, és ne tárolja fém alkatrészekkel együtt (csavarok, szögek, stb.).
2. Ne bontsa meg az akkumulátor burkolatát hegyes tárggyal, például tüvel, ne üssön rá kalapáccsal, ne álljon rá, ne ejtse le, és ne tegye ki erős fizikai behatásnak.
3. Ne használjon láthatóan sérült vagy deformálódott akkumulátort.
4. Ne használja az akkumulátort fordított polaritással.
5. Ne csatlakoztassa az akkumulátort közvetlenül az elektromos csatlakozóaljzathoz vagy szivargyújtó-csatlakozóhoz.
6. Az akkumulátort kizárólag rendeltetése szerint használja.
7. Azonnal állítsa le az akkumulátor töltését, ha a töltés az előírt töltési idő után sem sikeres.
8. Ne tegye ki az akkumulátort magas hőmérsékletnek vagy nyomásnak. Ne helyezze az akkumulátort mikrohullámú sütőbe, szárítógépbe vagy nagynyomású konténerbe.

9. Az akkumulátort tartsa tűztől távol, ha szivárgást vagy áporodott szagot észlel.
10. Ne használja az akkumulátort erős statikus elektromosság közelében.
11. Azonnal vegye ki az akkumulátort a készülékből vagy a töltőből, és hagyja abba annak használatát, ha szivárgást, áporodott szagot, felforrósodást, elszíneződést vagy deformációt észlel.

## FIGYELEM

1. Ha az akkumulátorból szivárgó sav szembe jutna, semmiképpen ne dörzsölje, hanem öblítse ki folyó vízzel, és azonnal forduljon orvoshoz. Kezelés nélkül a folyadék látáskárosodást okozhat.
2. Ha a folyadék bőrével vagy ruházatával érintkezik, azonnal mossa le folyó vízzel. A folyadék irritálhatja a bőrt.
3. Ne használja az akkumulátort, és vigye azt vissza a kereskedőhöz, ha az első alkalommal való használatkor rozsdásodást, áporodott szagot, felforrósodást, elszíneződést, deformációt vagy egyéb rendellenességet észlel.

## FIGYELMEZTETÉS

Ha egy elektromosan vezetőképes idegen tárgy kerül a lítium-ion akkumulátor csatlakozói közé, rövidzárlat fordulhat elő, tűzveszélyt eredményezve. Az akkumulátor tárolásakor vegye figyelembe a következő dolgokat.

- Ne tegyen elektromosan vezetőképes forgácsot, szegeket, acéldrótot, rézdrótot vagy egyéb drótot a tároló dobozba.**
- Vagy szerelje be az akkumulátort a szerszámgépbe, vagy tárolja biztonságosan benyomva az akkumulátorfedélbe, amíg a szellőzőnyílásokat elrejtí a rövidzárlat megelőzéséhez. (Lásd 5. Ábra)**

## MŰSZAKI ADATOK

### ELEKTROMOS SZERSZÁM

Típus		P14DSL	P18DSL
Gyalulási szélesség		82 mm	
Maximális vágási mélység		2,0 mm	
Uresjárati fordulatszám		16000 min <sup>-1</sup>	
Tölthető akkumulátor	2LSRK	BSL1430: Li-ion 14,4 V (3,0 Ah 8 cellák)	BSL1830: Li-ion 18 V (3,0 Ah 10 cellák)
	2LJRK	BSL1450: Li-ion 14,4 V (5,0 Ah 8 cellák)	BSL1850: Li-ion 18 V (5,0 Ah 10 cellák)
Súly*		3,2 kg (Ha BSL1430 van csatlakoztatva)	3,3 kg (Ha BSL1830 van csatlakoztatva)

\* Súly: A 01/2003 EPTA-eljárás szerint

### Akkumulátortöltő

Modell	UC18YFSL
Töltési feszültség	14,4 V – 18 V
Súly	0,5 kg

## STANDARD TARTOZÉKOK

A fő egységen kívül (1), a csomag tartalmazza az alábbi táblázatban felsorolt tartozékokat.

P14DSL (2LSRK) (2LJRK)	① Csillagkulcs ..... 1 (A vágópenge rögzítésére)
	② Beállító mérce ..... 1 (A vágómagasság beállítására)
	③ Vezető ..... 1 (Beállító csavarral)
	④ Karbid penge ..... 2 (Dupla élű pengetípus)
P18DSL (2LSRK) (2LJRK)	⑤ Töltő ..... 1
	⑥ Akkumulátor ..... 2 [P14DSL] BSL1430 vagy BSL1450 [P18DSL] BSL1830 vagy BSL1850
	⑦ Műanyag burkolat ..... 1
	⑧ Akkumulátor fedél ..... 2
P14DSL (NN) P18DSL (NN)	⑨ Tartalék karbid penge készlet ..... 1 (Bizonyos területeken nem tartozék)
	① Csillagkulcs ..... 1 (A vágópenge rögzítésére)
	② Beállító mérce ..... 1 (A vágómagasság beállítására)
	③ Vezető ..... 1 (Beállító csavarral)
	④ Karbid penge ..... 2 (Dupla élű pengetípus)
	Töltő, akkumulátor, műanyag burkolat és akkumulátor fedél nélkül

A standard tartozékok előzetes bejelentés nélkül változhatnak.

## OPCIONÁLIS TARTOZÉKOK (külön beszerezhetők)

### 1. Akkumulátor

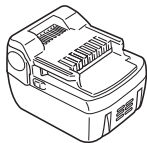

(BSL1430)  
(BSL1440)  
(BSL1450)

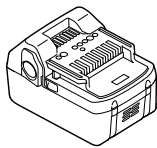

(BSL1830)  
(BSL1840)  
(BSL1850)

### 2. Por adapter

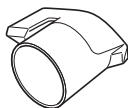

### 3. Kőnyök



### 4. Porzsák



### 5. Karbid penge (Dupla élű pengetípus)

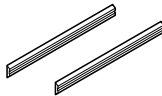

### 6. Penge (Újraélezhető pengetípus)

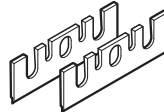

Az opcionális tartozékok előzetes bejelentés nélkül változhatnak.

## ALKALMAZÁSOK

Különléne fa deszkák és lemezek gyalulása.  
(ld. 1 – 4. Ábrák)

## AZ AKKUMULÁTOR KIVÉTELE/BEHELYEZÉSE

### 1. Az akkumulátor kivétele

Tartsa szorosan a markolatot, és nyomja be az akkumulátor reteszét az akkumulátor eltávolításához (lásd 5 és 6. Ábra).

### FIGYELEM

Soha ne zárja rövidre az akkumulátort.

### 2. Az akkumulátor behelyezése

Illessze helyére az akkumulátort, a megfelelő polaritásokat betartva (lásd 6. Ábra).

## TÖLTÉS

A szerszám gép használata előtt tölts fel az akkumulátort a következők szerint.

### 1. Csatlakoztassa az akkumulátortöltő tápkábelét a dugaszolóaljzathoz.

Amikor a tápkábel csatlakoztatva van, a töltő jelzőlámpája pirosan villog. (1 másodperces időközönként).

### VIGYÁZAT

Ne használja a tápkábelt, ha az sérült. Azonnal javíttassa meg.

### 2. Helyezze az akkumulátort az akkumulátortöltőbe.

Pontosan illessze az akkumulátort a töltőbe úgy, hogy az 7. Ábrán megfelelően látható legyen.

### 3. Töltés

Ha az akkumulátort behelyezi a töltőbe, a töltés megkezdődik, és a jelzőlámpa piros fénnel világít. Amint az akkumulátor töltése befejeződött, a jelzőlámpa piros fénnel villot. (1 másodperces időközönként) (Lásd az 1. Táblázatot).

### (1) A jelzőlámpa jelzései

A jelzőlámpa jelzéseit az akkumulátortöltő illetve az akkumulátor állapotának megfelelően az 1. Táblázat tartalmazza.

### 1. Táblázat

A jelzőlámpa jelzései					
Jelzőlámpa (vörös)	Töltés előtt	Villog	Kigyullad 0,5 mp.-ig. Elalszik 0,5 mp.-ig (Nem világít 0,5 mp.-ig)	/	
	Töltés közben	Világít	Folyamatosan világít		
	Töltés befejeződött	Villog	Kigyullad 0,5 mp.-ig. Elalszik 0,5 mp.-ig (Nem világít 0,5 mp.-ig)		
	Túlmelegedési készenlét	Villog	Kigyullad 1 mp.-ig. Elalszik 0,5 mp.-ig (Nem világít 0,5 mp.-ig)		Az akkumulátor túlmelegedett. Nem lehet tölteni. (A töltés akkor kezdődik, amikor az akkumulátor lehül)
	Nem lehetséges a töltés	Villog	Kigyullad 0,1 mp.-ig. Elalszik 0,1 mp.-ig (Nem világít 0,1 mp.-ig)		Az akkumulátor vagy az akkumulátortöltő meghibásodott

- (2) A tölthető akkumulátor hőmérsékletével kapcsolatos megjegyzések  
Az újratölthető akkumulátorok hőmérsékletét a **2. Táblázat** mutatja, a felforrósodott akkumulátorokat újratöltés előtt egy kis ideig hűteni kell.

### 2. Táblázat Akkumulátorok töltési tartományai

Tölthető akkumulátorok	Hőmérséklet, amelyen az akkumulátor újra tölthető
BSL1430, BSL1440, BSL1450, BSL1820, BSL1830, BSL1840, BSL1850	0°C – 40°C

- (3) A töltési idővel kapcsolatos megjegyzések  
Az akkumulátortöltő és az akkumulátor kombinációjától függően a töltési idők a **3. Táblázatban** szereplők lesznek.

### 3. Táblázat Töltési idő (20°C-on)

Akkumulátor	Ładowarka	UC18YFSL
BSL1820		Kb. 30 perc
BSL1430, BSL1830		Kb. 45 perc
BSL1440, BSL1840		Kb. 60 perc
BSL1450, BSL1850		Kb. 75 perc

### MEGJEGYZÉS

A töltési idő a hőmérséklettel és a hálózati feszültségtől függően változhat.

### VIGYÁZAT

Az akkumulátortöltő folyamatos használata esetén a töltő felmelegszik, ami meghibásodást okozhat. Miután a töltés befejeződött, várjon 15 percet a következő töltés előtt.

- Húzza ki a hálózati csatlakozósinórt a dugaszolóaljzatból.
- Tartsa szilárdan kézben az akkumulátortöltőt, és húzza ki belőle az akkumulátort

### MEGJEGYZÉS

Töltés után először húzza ki az akkumulátorokat a töltőből, ezután tartsa megfelelően az akkumulátorokat.

### Hogyan Érhetheti el, hogy az akkumulátorok tovább tartsanak

- Az akkumulátorokat teljes lemerülésük előtt tölts fel. Amikor érzi, hogy a kéziszerszám teljesítménye gyengül, ne használja azt tovább, hanem tölts fel az akkumulátort. Amennyiben tovább használja a gyengülő erejű szerszámot és teljesen lemeríti azt, az akkumulátor megsérülhet és élettartama emiatt lerövidülhet.
- Kerülje a magas hőmérsékleten történő töltést  
A tölthető akkumulátor közvetlenül használat után forró lesz. Ha egy ilyen akkumulátort közvetlenül a használat után tölteni kezd, akkor annak belső vegyi anyaga bomlásnak indul, és az akkumulátor élettartama lerövidül. Hagyja az akkumulátort hűlni egy darabig, és csak akkor tölts fel, ha teljesen lehűt.

### VIGYÁZAT

- Ha az akkumulátort meleg állapotban töltik fel - például hosszú időre közvetlen napfény hatásának tették ki vagy nemrégiben használták - a töltő jelzőfénye 1 másodpercig világít, majd 0,5 másodpercre kialszik (és 0,5 másodpercig nem világít). Ilyen esetben először hagyja lehűlni az akkumulátort, ezután kezdje a töltést.
- Ha a jelzőlámpa pirosan villog (0,2 másodpercenként), ellenőrizze, hogy nincs-e semmilyen idegen tárgy a töltő akkumulátor csatlakozójában. Ha nem talál idegen tárgyat, lehetséges, hogy az akkumulátor vagy a töltő meghibásodott. Vigye el egy hivatalos Szervizközpontba.
- Mivel a beépített mikroszámítógép körülbelül 3 másodperc alatt ismeri fel, hogy az UC18YFSL töltővel töltött akkumulátort kivette, várjon legalább 3 másodpercet, mielőtt visszahelyezné, és folytatná a töltést. Ha az akkumulátort 3 másodpercen belül visszahelyezi, előfordulhat, hogy nem kerül megfelelően feltöltésre.



- Ha a jelzőlámpa nem villog (másodpercenként) pirosan annak ellenére, hogy töltőkábel csatlakoztatva van a hálózatra, azt jelzi, hogy a védőáramkör aktiválódhatott.

Vegye le a töltőkábelt a hálózatról, majd csatlakoztassa újra kb. 30 mp múlva.

Ha ekkor sem kezd el (másodpercenként) pirosan villogni a jelzőlámpa, akkor kérjük vigye el a töltőt egy Hivatalos HiKOKI Szervizbe.

## AZ ÜZEMELÉS ELŐTTI ÓVINTÉZKEDÉSEK

### 1. A munkakörnyezet beállítása és ellenőrzése

Ellenőrizze a megfelelő munkakörnyezetet az óvintézkedések alapján.

### 2. Tápfeszültség kapcsoló

Ellenőrizze, hogy a tápfeszültség kapcsoló ki (ON) van kapcsolva.

Ha az akkumulátort úgy csatlakoztatja a szerszámhoz, hogy a tápfeszültség kapcsoló be (ON) van kapcsolva, akkor a szerszám azonnal működni kezd, ami súlyos sérüléshez vezethet.

3. Készítsen elő egy stabil fa munkapadot, mely alkalmas arra, hogy azon gyaluljon. Mivel az instabil munkapad veszélyforrást rejt magában, győződjön meg róla, hogy a munkapad biztonságosan áll egy kemény, vízszintes felületen.

## GYALULÁSI MUNKAFOLYAMATOK

### 1. A kapcsoló működése (8. Ábrán)

- (1) A szerszám biztonságos üzemeltetése érdekében van egy "kapcsoló retesz" a markolat oldalán. Ha a "kapcsoló ravaszt" meghúzza, miközben a "kapcsoló retesz" a nyíl irányába el van tolvá, akkor a főkapcsolót be (ON) lehet kapcsolni.
- (2) Miután be (ON) állásba állította a kapcsolót, a szerszám tovább működik, és a jelzőfény bekapcsolva (ON) marad akkor is, ha leveszi a kezét a kapcsoló reteszről, egészen addig, amíg húzza a kapcsoló ravaszt.
- (3) Ha elengedi a kapcsoló ravaszt, akkor ki (OFF) állásba állíthatja a kapcsolót, és a "kapcsoló retesz" automatikusan visszatér eredeti helyzetébe.

### VIGYÁZAT

Ne szerelje és rögzítse a kapcsoló reteszt. Továbbá, tartsa távol az ujját a kapcsoló ravasztól, amikor a gyalut kézben viszi. Különben a szerszám főkapcsoló véletlenül be (ON) állásba kapcsolódhat, ami váratlan balesetkhez vezethet.

### 2. A fennmaradó töltés ellenőrzése

Amikor megnyomja a fennmaradó töltés kijelzőjének kapcsolóját, a fennmaradó töltést jelző lámpa kigyullad, és ellenőrizheti a fennmaradó töltést. (9. Ábrán) Amikor felengedi a fennmaradó töltés kijelzőjének kapcsolóját, a fennmaradó töltést jelző lámpa kialszik. A 4. Táblázat mutatja a fennmaradó töltést jelző lámpa egyes jelzéseire tartozó fennmaradó töltést.

4. Táblázat

Lámpa jelzése	Fennmaradó töltés
	Elegendő töltés áll rendelkezésre.
	A teljes kapacitás fele áll rendelkezésre.
	Az akkumulátor szinte teljesen lemerült. A lehető leghamarabb töltsze újra.

A fennmaradó töltés jelzője csak tájékoztató jellegű, a külső hőmérséklettől és az akkumulátor tulajdonságaitól függően más-más értékeket jeleníthet meg.

### MEGJEGYZÉS

- Ne üssön rá erősen a kapcsolópanelre és ne törje el azt, mert ebből problémák származhatnak.
- Az akkumulátor terhelésének csökkentése érdekében a fennmaradó töltést jelző lámpa csak a kapcsoló megnyomása esetén világít.

### 3. A gyalulási mélység beállítása

- (1) Fordítsa a gombot az **10. Ábrán** nyílal jelzett irányba (az óramutató járásával egyezően), amíg a háromszögletű jel a kívánt gyalulási mélységre nem mutat a mércén. A mérce milliméter beosztású.
- (2) A gyalulási mélységet a 0 – 2,0 mm tartományban lehet állítani.

### 4. Felületi gyalulás

A durva gyalulást nagy gyalulási mélységgel és megfelelő sebességgel kell elvégezni, hogy a nyeresedék könnyen távozhasson a gépből. A végleges gyalulást kis gyalulási mélységgel és kis sebességgel kell végezni, hogy a felület kellően sima legyen.

### 5. A gyalulási művelet megkezdése és befejezése

Amint a **11. Ábrán** látható, helyezze a gyalu elülső alaplapját az anyagra, és tartsa a gyalut vízszintesen. Kapcsolja BE a főkapcsolót, és lassan mozgassa a gyalut az anyag vezetőéle mentén. A gyalulás első fázisában erőteljesen nyomja lefelé a gyalu elülső részét, amint a **12. Ábrán** mutatja, és a gyalulási művelet befejezésekor a gyalu hátsó részét nyomja lefelé. A gyalut mindig vízszintesen kell tartani az egész gyalulási művelet alatt.

### 6. A gyalulási művelet befejezése után figyeljen a következőkre

Ha a gyalut egy kézzel tartja a gyalulási művelet végeztével, vigyázzon, hogy a gyalukések (a gyalu alsó része) ne érjenek vagy ne kerüljenek túl közel a testéhez. Ha nem így tesz, súlyos sérüléseket szenvedhet.

### 7. Állvány

Emelje föl a gyalu hátulját, hogy a láb kijöjjön az alaplapból. Amikor az állvány kint van, megakadályozza, hogy a gyalu lehelyezésekor a kés az anyaghoz érjen. (**13. Ábrán**)

### 8. A vezető beállítása (14. Ábra)

A gyalulási mélység beállítható a vezető balra vagy jobbra mozgásával, a beállító csavar meglazítása után. A vezető a szerszám jobb- és baloldalára is felszerelhető.

### Munka óvintézkedések

- A folyamatos üzemelés Ez a szerszám rendelkezik egy védelmi funkcióval, amely meghosszabbítja az akku élettartamát.

Folyamatos üzemben vagy mély vágások esetén az akkumulátor túlmelegedhet, ami a szerszám automatikus leállítását okozhatja.

A szerszám leállhat, mielőtt az akkumulátor felforrósodna, hogy megvédjen a túlmelegedéses gyorsleállítás ellen, különösen a lent felsorolt akkumulátorokkal.

Ebben az esetben szüneteltesse a munkát, vegye ki az akkut a szerszámból, helyezze egy jól szellőző helyre, ahol nem éri közvetlen napfény, amíg le nem hűl megfelelően.

Az akkumulátor újra használható, ha lehűlt.

(Használható akkumulátorok: BSL1425, BSL1420, BSL1415, BSL1825, BSL1820, BSL1815 és régi akku)

- Az akku megfelelő használata

Ha a szerszámot a lent felsorolt akkuk egyikével használja, akkor csak könnyű munkákat végezzen, a hosszú akkuidő érdekében.

Alkalmazási példa: Kis mélységű befejező és lesarkítási munkák.

(Használható akkumulátorok: BSL1425, BSL1420, BSL1415, BSL1825, BSL1820, BSL1815 és régi akku)

## KARBID KÉS BE- ÉS KISZERELÉSE ÉS A KÉS MAGASSÁGÁNAK BEÁLLÍTÁSA (KÉTÉLŰ KÉSTÍPUSHOZ)

### 1. Karbid kés kiserelése

#### VIGYÁZAT

- A balesetek megelőzése érdekében győződjön meg róla, hogy a szerszám ki van kapcsolva, majd húzza ki az akkumulátort.
- Vigyázzon, ne hogy felsértse a kezét.
- (1) A **15. Ábrán** szerint lazítsa meg a késtartót a mellékelt csőkulcs segítségével.
- (2) A karbid kést a **16. Ábrán** szerint távolítsa el, a mellékelt csőkulcs segítségével kicsúsztatva.

### 2. Karbid kés beszerelése

#### VIGYÁZAT

- A balesetek megelőzése érdekében győződjön meg róla, hogy a szerszám ki van kapcsolva, majd húzza ki az akkumulátort.
- Az összeszerelést megelőzően alaposan törölje le az összes, a karbid késen összegyűlt sorját.
- (1) A **17. Ábrán** szerint emelje fel a vezetőlapot (B) és helyezze az új karbid kést a vágó blokk és a vezetőlap (B) közé.
- (2) A **18. Ábrán** szerint rögzítse az új karbid kést; csúsztassa a vezetőlapra (B) úgy, hogy a kés éle 1 milliméterrel nyúljon túl a vágó blokkon.
- (3) A **19. Ábrán** szerint rögzítse a késtartó csavarjait, miután kicserélte a kést.
- (4) Fordítsa át a vágó blokkot, és a másik oldalt ugyanezzel a módszerrel állítsa be.

### 3. A karbid kés magasságának beállítása

#### VIGYÁZAT

- A balesetek megelőzése érdekében győződjön meg róla, hogy a szerszám ki van kapcsolva, majd húzza ki az akkumulátort.
- Amennyiben a fentebb írt műveletek elvégzése után a karbid kés magassága nem megfelelő, az alábbiakban írtak szerint járjon el.
- (1) Amint a **20. Ábrán** mutatja, a csőkulcs használatával lazítsa ki a karbid kést tartó három csavart, és vegye le a késtartót.

(2) Miután eltávolította a karbid kést, a **21. Ábrán** szerint csúsztassa el a vezetőlapot (B) a nyíl irányába, így szétszerelve a vezetőlapot.

(3) Lazítsa meg a karbid kést, valamint az (A) és (B) vezetőlapot rögzítő 2 csavart.

(4) A **22. és 23. Ábrán** szerint nyomja a vezetőlap (A) íves felét a „b” fal felületéhez, miközben a karbid kés élét a beállító mérce „a” falához igazítja. Ezután erősítse oda ezeket a 2 csavarral.

(5) A **24. és 25. Ábrán** szerint illessze az (A) vezetőlap (B) vezetőlaphoz csatlakozó íves oldalát a vágó blokk sík részén található horonyba.

(6) A **26. Ábrán** szerint helyezze a késtartót az összeszerelt berendezésre, és rögzítse azt a három csavarral. Győződjön meg róla, hogy a csavarok biztonságosan rögzítve vannak-e. A másik oldali karbid kés esetében ugyanezt a műveletsort kell követni.

## KÉS FELSZERELÉSE ÉS LESZERELÉSE, KÉSMAGASSÁG ÁLLÍTÁSA (ÚJRAÉLEZHETŐ KÉSEK ESETÉBEN)

### 1. Kés leszerelése

#### VIGYÁZAT

- A balesetek megelőzése érdekében győződjön meg róla, hogy a szerszám ki van kapcsolva, majd húzza ki az akkumulátort.
- Vigyázzon, ne hogy felsértse a kezét.
- (1) A **20. Ábrán** szerint használja a csavarkulcsot a késtartó három csavar meglazításához és távolítsa el a késtartót.
- (2) A **21. Ábrán** szerint a kés leszereléséhez csúsztassa a kést a nyíl irányába.

### 2. Kés beszerelése

#### VIGYÁZAT

- A balesetek megelőzése érdekében győződjön meg róla, hogy a szerszám ki van kapcsolva, majd húzza ki az akkumulátort.
- Az összeszerelés előtt gondosan törölje le a késen összegyűlt sorjákat.
- (1) Illessze a vezetőlap (A) késhez illesztett íves részét a vágó blokk sík felületén található horonyba. (**24. Ábrá**)  
Állítsa be a kést úgy, hogy a kés mindkét oldalán körülbelül 1 milliméterrel érjen túl a vágó blokk szélességén. (**28. Ábrá**)
- (2) Helyezze a késtartót a kész szerelvényre a **29. Ábrán**, látható módon, majd rögzítse a három csavarral. Győződjön meg róla, hogy a csavarok biztonságosan rögzítve vannak-e.
- (3) Fordítsa át a vágó blokkot, és a másik oldalt ugyanezen módszerrel állítsa be.

### 3. A kés magasságának beállítása

- (1) Lazítsa meg a kést és a vezetőlapot (A) tartó 2 csavart. (**30. Ábrá**)
- (2) Nyomja a vezetőlap (A) íves felét a „b” falhoz, amíg a kés élét a beállító mérce „a” falához igazítja. Ezután rögzítse azokat a 2 csavarral. (**22, 31. Ábrá**)

## AZ ÚJRAÉLEZHETŐ KÉSEK ÉLEZÉSE

A megfelelő hatás elérése érdekében a mellékelt élező készlet használatát ajánlott.

### 1. Az élező használata

Amint a **32. Ábrán** látható, a késelőzöre két kést lehet feltenni, így biztosítható, hogy a kések éleit egyforma szögben köszörüljük meg.

Köszörülés közben helyezze el úgy a késeket, hogy az éleik egyszerre érjenek a fenékhöz, ahogyan az a **33. Ábrán** látható.

### 2. Késelőzés gyakorisága

A késelőzés gyakorisága függ a gyalult fa minőségétől és a vágási mélységtől. Az élezést általánosságban véve minden 500 méternek megfelelő mennyiségű gyalulási munka után el kell végezni.

### 3. A vágópengék köszörülési tőrése

Ahogy a **34. Ábrán** látható, a vágópengén 3,5 mm köszörülési tőrés biztosított. Ennek megfelelően, a vágópenge addig élezhető, amíg a teljes magassága 24,5 mm-re nem csökken.

### 4. Köszörűkő

Ha vizes köszörűkő áll rendelkezésre, akkor úgy használja, hogy a kő megfelelően a vízbe merül, különben a köszörűkő túlságosan kopik a köszörülés közben, továbbá a lehető leggyakrabban simítsa a köszörűkő felületét.

## A POR ADAPTER CSATLAKOZTATÁSA ÉS LESZERELÉSE (OPCIONÁLIS KIEGÉSZÍTŐ)

### VIGYÁZAT

- A balesetek megelőzése érdekében győződjön meg róla, hogy a szerszám ki van kapcsolva, majd húzza ki az akkumulátort.
- Kövesse a lejjebb írt lépéseket a por adapter biztonságos felszerelése érdekében. Amennyiben nem így tesz, az adapter leválhat, és sérülést okozhat.

### 1. A por adapter csatlakoztatása

- (1) Távolítsa el a D4 x 16 csavart a forgácsfedélből és vegye le a forgácsfedelet **35. Ábrán**.
- (2) Csatlakoztassa a por adaptert és rögzítse a D4 x 16 csavarral. (**36. Ábra**)

### MEGJEGYZÉS

Vigyázzon, hogy ne hogy eltörje a rögzítő csatot, amikor a por adaptert és a forgácsfedelet fel- vagy leszereli.



### 2. A por adapter eltávolítása

A por adapter eltávolításához a fenti műveletsort fordított sorrendben hajtsa végre.

## KARBANTARTÁS ÉS ELLENŐRZÉS

### 1. A kések vizsgálata

Életlen vagy sérült kések használata csökkenti a gyalulás hatékonyságát, és a motor túlterhelését okozhatja. Élesítse meg vagy cserélje ki a késeket amilyen gyakran csak szükséges.

### 2. Kezelés

#### VIGYÁZAT

Az első és hátsó alaplap, illetve a gyalulási mélység beállító gombja különleges megmunkálással készült a rendkívül magas precízió elérésének érdekében. Amennyiben ezeket az alkatrészeket durván kezeli, illetve erős mechanikai hatásnak teszi ki, a pontosság és a gyalulás minősége egyaránt csökkenhet. Ezeket a részeket különös gonddal kell kezelni.

### 3. A rögzítőcsavarok ellenőrzése

Rendszeresen ellenőrizze az összes rögzítőcsavart, és ügyeljen rá, hogy azok megfelelően meg legyenek húzva. Ha valamelyik csavar ki lenne lazulva, azonnal húzza meg. Ennek elmulasztása súlyos veszéllyel járhat.

### 4. A szénkéfék ellenőrzése (37. Ábra)

A motor belsejében fogyóeszköznek számít a szénkéfék található. Mivel a szénkefe túlzott kopása a motor meghibásodását okozhatja, ezért azt ki kell cserélni, ha túlzottan elkopik és a kopás mértéke eléri vagy közelíti az ún. "kopási határértékhez". Ezen kívül a szénkéféket mindig tisztán kell tartani, ügyelve arra, hogy szabadon csúszzanak a kefetartókon belül.

### MEGJEGYZÉS

A szénkefe cseréjekor ügyeljen arra, hogy kizárólag 999017 kódszámú HiKOKI szénkéféket használjon.

### 5. A szénkéfék cseréje

A forgácsfedél eltávolítása után vegye ki a szénkéféket úgy, hogy először eltávolítja a kefesapkát, majd a **38. Ábrának** megfelelően felakasztja a szénkefe nyúlványát egy laposfejű csavarhúzóval vagy más alkalmas eszközzel.

A szénkefe beszerelésekor, a szénkefe érintkező irányba egyezzen a szénkefe csövön kívüli érintkezési felülettel. Ezután nyomja be ujjal a **39. Ábra** szerint. Végül szerelje be a szénkéféket.

### VIGYÁZAT

Feltétlenül dugja be a szénkefe szögét a szénkefe csövének érintkező részébe (A két rendelkezésre álló szög bármelyikét bedughatja).

Ezt a műveletet nagy körültekintéssel kell végezni, hiszen bármilyen hiba esetén a szénkefe szöge deformálódhat, a motor korai meghibásodását okozva.

### 6. A motor karbantartása

A motor tekereselése az elektromos szerszám „szíve”. Gondosan ügyeljen rá, hogy a tekereselés ne sérüljön, illetve ne kerüljön kapcsolatba olajjal vagy vízzel.

### 7. Külső tisztítás

Ha a gyalu piszkos lett, törölje le puha száraz ruhával, vagy egy szappanos vízzel nedvesített ruhával. Ne használjon klórtartalmú oldószert, benzint vagy festék hígítót, mert ezek feloldhatják a műanyagot.

### 8. Tárolás

Tárolja a gyalut olyan helyen, ahol a hőmérséklet kevesebb, mint 40°C, és nem férhetnek hozzá gyerekek.

### MEGJEGYZÉS

Győződjön meg arról, hogy az akkumulátor teljesen fel van töltve, ha hosszabb időn át tárolja (3 vagy több hónapig). Előfordulhat, hogy a kisebb kapacitású akkumulátort nem lehet feltölteni, ha sokáig tárolták.

## MEGJEGYZÉS

Lítiumion akkumulátorok tárolása

Tárolás előtt győződjön meg róla, hogy a lítiumion akkumulátor teljesen fel van töltve.

Ha hosszú időn át alacsony töltéssel tárolja az akkumulátorokat, akkor csökkenhet a teljesítményük, ezáltal jelentősen csökken a használati idejük, és alkalmatlanná válhatnak a töltés megtartására.

Azonban, a jelentősen lecsökkent akkumulátor használati idő visszaállítható, ha kettő-öt alkalommal feltölti, majd használat az akkumulátort.

Ha az akkumulátor használati ideje az ismételt töltések és használat ellenére is túl rövid, akkor az akkumulátor elhasználódott, szerezzen be újat.

## 9. Szervizelési alkatrészlista

### VIGYÁZAT

A HiKOKI kéziszerszámok javítását, módosítását, illetve ellenőrzését kizárólag HiKOKI szakszervizben szabad elvégeztetni.

Ez az alkatrészlista a szerszám javításra vagy egyéb karbantartásra egy HiKOKI szakszervizbe történő bevitelre jelent segítséget.

A kéziszerszámok üzemeltetése és karbantartása során be kell tartani az adott országban érvényes biztonsági előírásokat és szabványokat.

### MÓDOSÍTÁSOK

A HiKOKI kéziszerszámok állandó tökéletesítéseken mennek át, hogy alkalmazni tudják a legújabb műszaki fejlesztések eredményeit.

Éppen ezért egyes alkatrészek előzetes bejelentés nélkül megváltozhatnak.

### Fontos megjegyzés a HiKOKI vezeték nélküli elektromos szerszámok akkumulátoraihoz

Minden esetben eredeti akkumulátorokat alkalmazzon. Ha nem általunk gyártott akkumulátort alkalmaz, vagy ha szétszereli és módosítja az akkumulátort (mint pl.: szétszerelés és cellák vagy más alkatrészek cseréje), nem garantálható vezeték nélküli elektromos szerszámaink biztonsága és teljesítménye.

## GARANCIA

A HiKOKI Power Tools szerszámokra a törvényes/országos előírásoknak megfelelő garanciát vállalunk. A garancia nem vonatkozik a helytelen vagy nem rendeltetésszerű használatból, továbbá a normál mértékűnek számító elhasználódásból, kopásból származó meghibásodásokra, károokra. Reklamáció esetén kérjük, küldje el a - nem szétszerelt - szerszámot a kezelési útmutató végén található GARANCIA BIZONYLATTAL együtt a hivatalos HiKOKI szervizközpontba.

## MEGJEGYZÉS

A HiKOKI folyamatos kutatási és fejlesztési programja következtében az itt szereplő műszaki adatok előzetes bejelentés nélkül változhatnak.

## A környezeti zajra és vibrációra vonatkozó információk

A mért értékek az EN60745 szabványnak megfelelően kerültek meghatározásra és az ISO 4871 alapján kerülnek közzétételre.

Mért A hangteljesítmény-szint: 94 dB (A) (P14DSL)  
95 dB (A) (P18DSL)

Mért A hangnyomás-szint: 83 dB (A) (P14DSL)  
84 dB (A) (P18DSL)

Bizonytalanság KpA: 3 dB (A)

Viseljen hallásvédelmi eszközt.

EN60745 szerint meghatározott rezgési összetértek (háromtengelyű vektorösszeg).

Puhafa gyalulása:

Rezgési kibocsátási érték  $a_h = 2,6 \text{ m/s}^2$  (P14DSL)  
3,0  $\text{m/s}^2$  (P18DSL)

Bizonytalanság K = 1,5  $\text{m/s}^2$

A rezgés megállapított teljes értéke egy szabványos teszteljárás keretében lett mérve, és elképzelhető, hogy az érték eszközök összehasonlítására lesz alkalmazva. Ez az érték az expozíciós határértékek előzetes mérésére is alkalmazható.

### FIGYELEM

- A rezgési kibocsátási a szerszám gép tényleges használata során különbözhet a megadott teljes értéktől a szerszám használatának módjaitól függően.
- Azonosítsa védelméhez szükséges biztonsági intézkedések azonosításához, amelyek a használat tényleges körülményeinek való kitétség becslésén alapulnak (számításba véve az üzemeltetési ciklus minden részét, mint például az időket, amikor a szerszám ki van kapcsolva, és amikor üresjárásban fut a bekapcsolási időntül).

## OBCENÁ VAROVÁNÍ TÝKAJÍCÍ SE BEZPEČNOSTI EL. PŘÍSTROJE

### ⚠ UPOZORNĚNÍ

Přečtěte si všechna varování týkající se bezpečnosti a všechny pokyny.

Nedodržení těchto varování a pokynů může mít za následek elektrický šok, požár a/nebo vážné zranění.

Všechna varování a pokyny si uschovejte. V budoucnu se vám mohou hodit.

Pojem „elektrický nástroj“ v těchto varováních se vztahuje k vašemu elektrickému nástroji napájenému ze sítě (se šňůrou) nebo napájenému z baterie (bez šňůry).

#### 1) Bezpečnost na pracovišti

a) Udržujte vaše pracoviště čisté a dobře osvětlené.

*V důsledku nepořádku nebo tmy dochází k nehodám.*

b) Neprovodujte elektrické nástroje ve výbušném ovzduší, např. v přítomnosti hořlavých kapalin, plynů či prachu.

*Elektrické nástroje produkují jiskry, které by mohly zapálit prach nebo plyny.*

c) Během práce s elektrickým nástrojem zabraňte přístupu dětí a přihlížejících osob.

*Rozptýlování by mohlo způsobit ztrátu vaší kontroly nad nástrojem.*

#### 2) Elektrická bezpečnost

a) Zástrčka elektrického nástroje musí odpovídat zásuvce.

*Nikdy se nepokoušejte zástrčku jakkoli upravovat.*

*U uzemněných elektrických nástrojů nepoužívejte žádné rozbočovací zásuvky.*

*Neupravené zástrčky a odpovídající zásuvky sniží nebezpečí elektrického šoku.*

b) Zabraňte kontaktu s uzemněnými povrchy jako jsou trubky, radiátory, sporáky a lednice.

*Je-li uzemněné vaše tělo, existuje zvýšené nebezpečí elektrického šoku.*

c) Nevystavujte elektrický nástroj dešti nebo vlhkým podmínkám.

*Voda, která vnikne do elektrického nástroje, zvýší nebezpečí elektrického šoku.*

d) Zacházejte správně s napájecí šňůrou. Nikdy šňůru nepoužívejte k přenášení, tahání nebo odpojování elektrického nástroje ze zásuvky. Umístěte napájecí šňůru mimo působení horka, mimo olej, ostré hrany nebo pohybující se části.

*Poškozené nebo zamotané šňůry zvyšují nebezpečí elektrického šoku.*

e) Během provozu elektrického nástroje venku používejte prodlužovací šňůru vhodnou k venkovnímu použití.

*Použití šňůry vhodné k venkovnímu použití snižuje nebezpečí elektrického šoku.*

f) Pokud je použitý elektrického nástroje na vlhkém místě nevyhnutelné, použijte napájení s ochranným zařízením na zbytkový proud.

*Použití zařízení na zbytkový proud snižuje riziko elektrického šoku.*

#### 3) Osobní bezpečnost

a) Buďte pozorní, sledujte, co děláte a při práci s elektrickým nástrojem používejte zdravý rozum.

*Elektrický nástroj nepoužívejte, jste-li unaveni nebo pod vlivem drog, alkoholu nebo léků.*

*Jediný okamžik nepozornosti při práci s elektrickým nástrojem může způsobit vážné zranění.*

b) Používejte osobní ochranné pracovní pomůcky. Vždy noste ochranu očí.

*Ochranné pracovní pomůcky jako respirátor, bezpečnostní obuv s protiskluzovou podrážkou, ochranná přilba nebo ochrana sluchu použité v příslušných podmínkách sniží možnost zranění.*

c) Zabraňte nechtěnému spuštění. Před připojením ke zdroji napájení a/nebo bateriového zdroje, zvedáním nebo přenášením elektrického nástroje se ujistěte, že je spínač v poloze vypnuto.

*Nošením elektrických nástrojů s prstem na vypínači nebo jejich aktivací s vypínačem v poloze zapnuto vzniká nebezpečí úrazu.*

d) Před zapnutím elektrického nástroje odstraňte seřizovací klíč.

*Klíč ponechaný připevněný k rotující části elektrického nástroje může způsobit zranění.*

e) Nepřehánějte to. Vždy si udržujte správné postavení a stabilitu.

*To umožní lepší kontrolu nad elektrickým nástrojem v nepředvídaných situacích.*

f) Noste správný oděv. Nenoste volné oblečení ani šperky. Vlasy, oděv a rukavice udržujte mimo pohybující se části.

*Volný oděv, šperky nebo dlouhé vlasy mohou být vtaženy do pohybujících se částí.*

g) Pokud jsou k dispozici zařízení k připojení přístrojů k odsávání a sběru prachu, ujistěte se, že jsou připojena a správně používána.

*Použitím zařízení ke sběru prachu lze snížit rizika související s prachem.*

#### 4) Používání a péče o elektrický nástroj

a) Netlačte na elektrický nástroj. Používejte vždy vhodný elektrický nástroj pro danou aplikaci.

*Správný elektrický nástroj provede daný úkol lépe a bezpečněji, rychlostí, pro jakou byl zkonstruován.*

b) Nepoužívejte elektrický nástroj, pokud nefunguje jeho zapínání a vypínání pomocí vypínače.

*Jakýkoli elektrický nástroj, který nelze ovládat vypínačem, je nebezpečný a musí být opraven.*

c) Před prováděním jakéhokoli seřízení, před výměnou příslušenství nebo uskladněním elektrických nástrojů vždy nejprve odpojte zástrčku ze zdroje napájení a/nebo odpojte bateriový zdroj.

*Taková preventivní opatření snižují nebezpečí nechtěného spuštění elektrického nástroje.*

d) Nepoužívání elektrické nástroje skladujte mimo dosah dětí a nedovolte, aby s elektrickým nástrojem pracovaly osoby, které nejsou seznámeny s ním nebo s pokyny k jeho používání.

*Elektrické nástroje v ruku nevyškolených uživatelů jsou nebezpečné.*

- e) Udržujte elektrické nástroje. Kontrolujte případná vychýlení nebo sevření pohyblivých se částí, poškození částí a jakékoli ostatní podmínky, které mohou mít vliv na provoz elektrických nástrojů.

**V případě poškození nechte elektrický nástroj před jeho dalším použitím opravit.**

*Mnoho nehod vzniká v důsledku nesprávné údržby elektrických nástrojů.*

- f) Udržujte řezací nástroje ostré a čisté.

*Správně udržované řezací nástroje s ostrými řeznými hranami se méně pravděpodobně zaseknou a lépe se ovládají.*

- g) Elektrický nástroj, příslušenství, vsazené části atd. používejte v souladu s těmito pokyny. Berte přitom zřetel na pracovní podmínky a prováděnou práci.

*Použití elektrického nástroje k jinému než určenému účelu může způsobit nebezpečnou situaci.*

## 5) Použití a péče o přístroj na baterie

- a) Dobíjejte pouze nabíječkou specifikovanou výrobcem.

*Nabíječka, která je vhodná pro jeden typ bateriového zdroje, může v případě použití s jiným bateriovým zdrojem způsobit nebezpečí požáru.*

- b) Elektrické přístroje používejte výhradně se specifikovanými bateriovými zdroji.

*Použitím jakéhokoli jiného bateriového zdroje může vzniknout nebezpečí poranění a požáru.*

- c) Když bateriové zdroje nepoužíváte, udržujte je mimo ostatní kovové předměty jako jsou kancelářské sponky, mince, klíče, hřebíky, šroubky či jiné malé kovové předměty, které mohou způsobit kontakt mezi oběma póly.

*Vzájemné zkratování pólů baterie může způsobit popáleniny nebo požár.*

- d) Při nevhodném zacházení může z baterie vytékat kapalina; zamezte kontaktu s ní.

*V případě náhodného kontaktu místo omyjte vodou. V případě kontaktu této kapaliny s očima pak vyhledejte lékařskou pomoc.*

*Kapalina vytékající z baterie může způsobit podráždění nebo popáleniny.*

## 6) Servis

- a) Servis vašeho elektrického nástroje svěřte kvalifikovanému opraváři, který použije pouze identické náhradní díly.

*Tak bude i nadále zajištěna bezpečnost elektrického nástroje.*

## PREVENTIVNÍ OPATŘENÍ

**Nedovoľte přístup dětem a slabomyslným osobám.**

**Pokud nástroje nepoužíváte, měli byste je skladovat mimo dosah dětí a slabomyslných osob.**

## BEZPEČNOSTNÍ UPOZORNĚNÍ PRO AKUMULÁTOROVÝ HOBLÍK

1. **Předtím, než nástroj položíte, počkejte, dokud řezné zařízení nezastaví.**

*Odkryté rotující řezné zařízení může přijít do kontaktu s povrchem, což může vést ke ztrátě kontroly a vážnému zranění.*

2. **Používejte spony, svorky a jiné praktické způsoby pro zajištění a oporu opracovávané součásti na stabilní podklad.** Přidržování opracovávané části rukama nebo opírání o tělo způsobuje její nestabilitu a může vést ke ztrátě kontroly.

3. **Nepoužívejte hoblík s čepelemi směrem vzhůru** (jako hoblovací zařízení stacionárního typu).

4. **Nabíjejte akumulátor při teplotách 0-40°C.**

*Nižší teplota než 0°C povede k přebití akumulátoru, a to je nebezpečné. Akumulátor nelze nabíjet při teplotách nad 40°C.*

*Nejvhodnější teploty pro nabíjení jsou mezi 20 až 25°C.*

5. **Nepoužívejte nabíječku nepřetržitě.**

*Po skončení nabíjecího cyklu počkejte 15 minut, než začnete nabíjet další akumulátor.*

6. **Nedovoľte, aby se do otvoru pro připojení akumulátoru dostaly cizí předměty nebo materiál.**

7. **Nikdy nerozebírejte akumulátor nebo nabíječku.**

8. **Nikdy nezkratujte akumulátor.**

*Zkrat akumulátoru způsobí prudký nárůst elektrického proudu a přehřátí. To vede ke spálení nebo poškození akumulátoru.*

9. **Nezahazujte akumulátor do ohně.** Oheň způsobí explozi.

10. **Nevkládejte předměty do větracích otvorů na nabíječce.**

*Kov nebo hořlavý materiál ve větracích otvorech způsobí nebezpečí zkratu a zničí nabíječku.*

11. **Vraťte akumulátor do obchodu, kde jste ho zakoupili, jakmile dosáhne konce životnosti.** Neodhazujte použitý akumulátor.

12. **Používání vyčerpaného akumulátoru způsobí poškození nabíječky.**

## UPOZORNĚNÍ PRO LITHIUM-IONOVÉ BATERIE

Z důvodu prodloužení životnosti je lithium-ionová baterie vybavena ochrannou funkcí zastavení výkonu. V případech 1 až 3 popsaných níže se může motor během používání tohoto výrobku zastavit, přestože držíte spínač. Nejedná se o závadu ale o výsledek ochranné funkce.

1. **Jakmile dojde k vybití zbývající kapacity baterie, motor se zastaví.**

*V takovém případě baterii okamžitě dobijte.*

2. **Pokud je nástroj přetížen, motor se může zastavit.** V takovém případě uvolněte spínač nástroje a odstraňte příčinu přetížení. Potom můžete nástroj znovu používat.

3. **Je-li baterie přehřátá a přetížená, může se bateriový pohon zastavit.**

*V tom případě přestaňte baterii používat a nechte ji vychladnout. Poté ji můžete opět používat.*

Dále prosím dbejte následujících varování a upozornění.

### UPOZORNĚNÍ

Abyste předešli případnému úniku kapaliny z baterie, vzniku tepla, emisím kouře, výbuchu a vznícení, dbejte následujících bezpečnostních pokynů.

1. Ujistěte se, že se na akumulátoru neusazují piliny a prach.
  - Během práce kontrolujte, že na akumulátor nepadají piliny a prach.
  - Ujistěte se, že se piliny a prach padající během práce na elektrický nástroj neusazují na akumulátoru.
  - Akumulátor, který nepoužíváte, neskladujte na místě vystaveném pilinám a prachu.
  - Před uskladněním akumulátoru odstraňte veškeré piliny a prach, který na ní může být usazený, a neskladujte ho společně s kovovými předměty (šroubky, hřebíky atd.).
2. Nepropichujte baterii ostrým předmětem jako je nehet, nebouchajte do ní kladivem, nestoupejte na ni, neházejte jí ani ji nevystavujte závažným fyzickým šokům.
3. Nepoužívejte viditelně poškozenou či deformovanou baterii.
4. Nepoužívejte baterii s obrácenou polaritou.
5. Nepřipojujte ji přímo k elektrickému výstupu ani k zásuvce cigaretového zapalovače v automobilu.
6. Nepoužívejte baterii k jinému než specifikovanému účelu.
7. Pokud se nabíjení baterie nedokončí, i když uvedená doba nabíjení uplynula, ihned zastavte další nabíjení.
8. Nevystavujte baterii působení vysokých teplot nebo vysokého tlaku, neumísťujte ji např. do mikrovlnné trouby, sušičky nebo vysokotlakého zásobníku.
9. V případě zjištění úniku nebo zápachu okamžitě umístěte z dosahu ohně.
10. Nepoužívejte v oblasti se silnou statickou elektřinou.
11. V případě úniku kapaliny z baterie, zápachu, vznikajícího tepla, ztráty barvy, deformace nebo v případě jakékoli abnormality během používání, nabíjení nebo skladování baterii okamžitě vyjměte z přístroje či nabíječky a přestaňte ji používat.

**POZOR**

1. Pokud se vám kapalina unikající z baterie dostane do očí, netřete si je a dobře je vymyjte čistou vodou jako je voda z vodovodu a ihned kontaktujte lékaře. Bez ošetření může kapalina způsobit problémy se zrakem.
2. Pokud se kapalina dostane do kontaktu s vaší pokožkou či oděvem, ihned omyjte čistou vodou jako je voda z vodovodu. Kapalina může způsobit podráždění kůže.
3. Zjistíte-li při prvním použití baterie rez, zápach, přehřátí, ztrátu barvy, deformaci a/nebo jinou abnormalitu, nepoužívejte ji a vraťte ji vašemu dodavateli či prodejci.

**UPOZORNĚNÍ**

Pokud se do koncovky akumulátoru Li-ion dostane elektricky vodivý cizí předmět, může to způsobit zkrat a následně nebezpečí požáru. Při skladování akumulátoru dbejte následujících pokynů.

- Neumísťujte do skladovacího kufříku elektricky vodivé odězky, hřebíky, ocelové dráty, měděné dráty ani žádné jiné dráty.**
- Akumulátor k uskladnění buď nainstalujte do elektrického nástroje nebo ho opatrně zatlačte do krytu akumulátoru tak, aby byly zakryty větrací otvory z důvodu zamezení zkratům. (Viz. Obr. 5).**

**PARAMETRY**

**ELEKTRICKÉ NÁŘADÍ**

Model		P14DSL	P18DSL
Řezná šíře		82 mm	
Maximální hloubka řezu		2,0 mm	
Rychlost bez zatížení		16000 min <sup>-1</sup>	
Akumulátor	2LSRK	BSL1430: Li-ion 14,4 V (3,0Ah 8 článků)	BSL1830: Li-ion 18 V (3,0Ah 10 článků)
	2LJRK	BSL1450: Li-ion 14,4 V (5,0 Ah 8 článků)	BSL1850: Li-ion 18 V (5,0 Ah 10 článků)
Váha*		3,2 kg (S použitím jednotky BSL1430)	3,3 kg (S použitím jednotky BSL1830)

\* Hmotnost: Podle Procedura EPTA 01/2003

**NABÍJEČKA**

Model	UC18YFSL
Nabíjecí napětí	14,4 V – 18 V
Hmotnost	0,5 kg

## STANDARDNÍ PŘÍSLUŠENSTVÍ

Kromě hlavní jednotky (1) obsahuje balení ještě příslušenství, jehož seznam je uveden v tabulce níže.

P14DSL (2LSRK) (2LJRK)	① Nástrčný klíč..... 1 (Pro zajištění čepele řezného zařízení)	
	② Nastavovací měrka..... 1 (Pro úpravu nastavení výšky řezného zařízení)	
	③ Vodičko..... 1 (se stavěcím šroubem)	
	④ Čepel s tvrdokovovým břitem..... 2 (Typ dvoubřité čepele)	
	P18DSL (2LSRK) (2LJRK)	⑤ Nabíječka..... 1
		⑥ Baterie..... 2 [P14DSL] BSL1430 nebo BSL1450 [P18DSL] BSL1830 nebo BSL1850
		⑦ Plastový kryt..... 1
		⑧ Kryt baterie..... 2
		⑨ Náhradní sada čepele s tvrdokovovým břitem..... 1 (v některých regionech se nedodává)
P14DSL (NN) P18DSL (NN)	① Nástrčný klíč..... 1 (Pro zajištění čepele řezného zařízení)	
	② Nastavovací měrka..... 1 (Pro úpravu nastavení výšky řezného zařízení)	
	③ Vodičko..... 1 (se stavěcím šroubem)	
	④ Čepel s tvrdokovovým břitem..... 2 (Typ dvoubřité čepele)	
	Bez nabíječky, baterie, plastového krytu a krytu baterie.	

Standardní příslušenství podléhá změnám bez předchozího upozornění.

## DALŠÍ PŘÍSLUŠENSTVÍ (Prodává se zvlášť)

### 1. Baterie

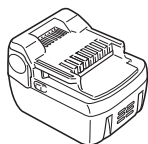

(BSL1430)  
(BSL1440)  
(BSL1450)

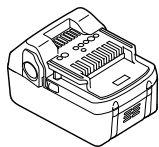

(BSL1830)  
(BSL1840)  
(BSL1850)

### 2. Prachový adaptér



### 3. Zahnutý díl



### 4. Prachový vak



5. Čepel s tvrdokovovým břitem (typ dvoubřité čepele)

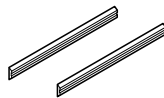

6. Čepel (typ, který lze znovu ostřit)

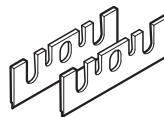

Další příslušenství podléhá změnám bez předchozího upozornění

## POUŽITÍ

Hoblování různých dřevěných prken a fošen.  
(Viz **Obr. 1 – 4**)

## VYJMUTÍ/VÝMĚNA AKUMULÁTORU

### 1. Vyjmutí akumulátoru

Pevně držte držadlo a zatlačte na zámek akumulátoru, abyste mohli vyjmout akumulátor (Viz. **Obr. 5 a 6**).

### POZOR

Nikdy nezkratujte akumulátor.

### 2. Instalace akumulátoru

Vložte akumulátor a dávejte přitom pozor na polaritu (Viz. **Obr. 6**).

## NABÍJENÍ

Před použitím elektrického nástroje nabijte akumulátor dle níže uvedeného návodu.

### 1. Zapojte napájecí šňůru nabíječky do konektoru.

Po připojení napájecího kabelu se hlavní indikátor nabíječky červeně rozblíká. (V jednosekundových intervalech)

### UPOZORNĚNÍ

Pokud je elektrický kabel poškozen, nepoužívejte jej. Okamžitě jej nechte opravit.

### 2. Vložte akumulátor do nabíječky.

Baterii pevně vložte do nabíječky, jak je zobrazeno na **Obr 7**.

### 3. Nabíjení

Při vložení akumulátoru do nabíječky se spustí a hlavní indikátor začne svítit červeně.

Když je akumulátor zcela nabitý, hlavní indikátor se nabíječky červeně rozblíká. (V jednosekundových intervalech) (Viz. **Tabulka 1**)

#### (1) Indikátor

Indikátor bude signalizovat stav akumulátoru tak, jak je uvedeno v **Tabulce 1**.



### Tabulka 1

Signalizace indikátoru			
Indikátor (červená)	Před nabíjením	Bliká	Svítilí 0,5 sekund. Vypne 0,5 sekund. (Vypne 0,5 sekund) 
	Během nabíjení	Svítilí	Svítilí bez přestávky. 
	Nabíjení dokončeno	Bliká	Svítilí 0,5 sekund. Vypne 0,5 sekund. (Vypne 0,5 sekund) 
	Pohotovostní režim při přehřátí	Bliká	Svítilí 1 sekund. Vypne 0,5 sekund. (Vypne 0,5 sekund) 
	Nelze nabíjet	Rychle bliká	Svítilí 0,1 sekundy. Vypne 0,1 sekundy. (Vypne 0,1 sekund) 

#### (2) Teploty akumulátoru

Teploty pro nabíjecí baterie jsou uvedeny v **Tabulce 2**. Zahřáté baterie se musí nechat před nabíjením chvíli vychladnout.

**Tabulka 2** Rozmezí teplot, při kterých lze akumulátory nabíjet

Akumulátory	Rozmezí teplot pro nabíjení
BSL1430, BSL1440, BSL1450, BSL1820, BSL1830, BSL1840, BSL1850	0°C – 40°C

#### (3) Doba nabíjení

V závislosti na kombinaci akumulátoru a nabíječky je doba nabíjení uvedena v **Tabulce 3**.

**Tabulka 3** Doba nabíjení (při 20°C)

Akumulátor	Nabíječka UC18YFSL
BSL1820	Approx. 30 min.
BSL1430, BSL1830	Approx. 45 min.
BSL1440, BSL1840	Approx. 60 min.
BSL1450, BSL1850	Approx. 75 min.

#### POZOR

Doba nabíjení se může měnit podle teploty a napětí na zdroji.

#### UPOZORNĚNÍ

Pokud budete nabíječku baterií používat nepřetržitě, dojde k zahřátí nabíječky, což povede k závadám. Po nabití nechte nabíječku před dalším nabíjením 15 minut odpojenou.

#### 4. Odpojte nabíječku od zdroje elektrického proudu.

#### 5. Pevně držte nabíječku a vytáhněte akumulátor

#### POZOR

Po ukončení nabíjení nejdříve vyjměte akumulátory z nabíječky a uložte je na bezpečném místě.

#### Jak zajistit delší trvanlivost akumulátorů

- (1) Dobíjete akumulátory před tím, než se plně vybijí. Cítíte-li, že vrtačka ztrácí energii, přestaňte ji používat a dobijte akumulátor. Pokud budete pokračovat v používání akumulátoru, může dojít k jeho poškození a jeho životnost se sníží.
- (2) Nedobíjete akumulátor při vysokých teplotách. Okamžitě po použití je akumulátor horký. Pokud je akumulátor nabíjen v takovém stavu, dojde k dekompozici chemické náplně a životnost akumulátoru se sníží. Než akumulátor nabíjete, nechte jej před tím vychladnout.

#### POZOR

- Pokud je baterie nabíjena, když je zahřátá z důvodu ponechání na přímém slunci nebo po použití baterie, rozsvítí se hlavní kontrolka na dobu 1 sekundy a zhasne na 0,5 sekundy. V takovém případě nejprve nechte baterii vychladnout a poté začněte nabíjet.
- Pokud hlavní indikátor bliká červeně (v intervalech 0,2 sekundy), zkontrolujte, zda nejsou v konektoru nabíječky pro baterii cizí předměty, a pokud ano, odstraňte je. Pokud důvodem nejsou žádné cizí předměty, pravděpodobně se jedná o poruchu baterie nebo nabíječky. obraťte se na autorizované středisko.
- Protože vestavěnému mikropočítači trvá přibližně 3 sekundy, než potvrdí, že baterie nabíjená pomocí UC18YRSL je vyjmutá, vyčkejte nejméně 3 sekundy, než ji vložíte zpět a budete pokračovat v nabíjení. Pokud baterii znovu vložíte do 3 sekund, pravděpodobně se řádně nenabije.
- Pokud neblíká červeně hlavní kontrolka (v sekundovém intervalu), přestože je nabíjecí šňůra připojena do zásuvky, pravděpodobně bude aktivovaný ochranný obvod nabíječky. Odpojte šňůru ze zásuvky a přibližně po 30 sekundách ji opět zapojte.
- Pokud nezačne hlavní kontrolka blikat červeně (v sekundovém intervalu), nechte nabíječku opravit v Autorizovaném středisku společnosti HIKOKI.

## PŘED POUŽITÍM

### 1. Příprava a kontrola pracovního prostředí

Dodržním bezpečnostních opatření zajistíte bezpečnost pracovního prostředí.

### 2. Spínač

Ujistěte se, že spínač je v poloze vypnuto (OFF).

Pokud se baterie zapojí do zařízení při zapnutém (ON) hlavním vypínači, nářadí se okamžitě spustí, což může způsobit vážný úraz.

### 3. Příprava si stabilní dřevěný pracovní stůl vhodný k provádění hoblování. Nestabilní pracovní stůl představuje nebezpečí. Ujistěte se, že stůl stojí bezpečně na pevné, rovné podlaze.

## POSTUPY HOBLOVÁNÍ

### 1. Použití spínače (Obr. 8)

(1) Pro bezpečné použití stroje se na boku rukojeti nachází „pojistka spínače“.

Pokud se stiskne „spoušť spínače“ ve stavu, kdy je „pojistka spínače“ stisknuta ve směru značky šipky, lze zapnout (ON) hlavní spínač.

(2) Po zapnutí (ON) spínače, a to i v případě, že uvolníte ruku z pojistky spínače, se těleso nadále točí a kontrolka nadále svítí (ON), dokud bude stisknutá spoušť spínače.

(3) Pokud uvolníte spoušť spínače, spínač se vypne (OFF) a „pojistka spínače“ se automaticky vrátí do původní polohy.

### UPOZORNĚNÍ



Neupevňujte a nezajišťujte pojistku spínače. Rovněž nemějte prst na spoušti spínače, když hoblík přenášíte. V opačném případě může dojít k neúmyslnému zapnutí (ON) spínače hlavního tělesa s následkem neočekávané nehody.

### 2. O indikátoru zbývajících energie baterie

Při stisku vypínače indikátoru zbývajících energie baterie se indikátor rozsvítí a lze zkontrolovat zbývajících energií baterie. (Obr. 9)

Pokud stisk vypínače indikátoru zbývajících energie baterie povolíte, indikátor se vypne. **Tabulka 4** ukazuje stav indikátoru zbývajících energií baterie a zbývajících energie baterie.

**Tabulka 4**

Stav indikátoru	Zbývajících energie baterie
	Zbývajících energie baterie je dostačující.
	Zbývajících energie baterie je poloviční.
	Zbývajících energie baterie je skoro vyčerpána. Dobijte baterii v nejbližší možné době.

Indikátor zbývajících energie baterie může ukazovat lehce odlišné v závislosti na teplotě a na charakteristice baterie, proto jej použijte pouze pro orientaci.

### POZOR

○ Chraňte panel vypínače před silnými údery. Mohlo by dojít k poruše.

○ Z důvodu úspory energie svítí indikátor zbývajících energie baterie pouze, pokud je stisknut.

### 3. Úprava nastavení hloubky řezného nástroje

(1) Otáčejte knoflíkem ve směru, který označuje šipka na **Obr. 10** (po směru hodinových ručiček), dokud nebude trojúhelníková značka zarovnaná s požadovanou řeznou hloubkou na škále. Jednotka škály je odstupňována v milimetrech.

(2) Řezná hloubka může být nastavena v rozmezí 0 – 2,0 mm.

### 4. Povrchové hoblování

Hrubé hoblování by se mělo provádět s velkou řeznou hloubkou a vhodnou rychlostí, která umožní rovnoměrný a plynulý odvod třísek. Hladké povrchové úpravy docílíte, budete-li provádět řezání s malou řeznou hloubkou při nízké řezné rychlosti.

### 5. Zahájení a ukončení řezné operace

Umístěte přední základnu hoblíku na materiál a horizontálně podpírejte hoblík, viz **Obr. 11** Zapněte síťový spínač do polohy ON a pomalu suňte hoblík k vedoucí hraně materiálu. V první fázi řezání pevně tlačte na přední polovinu hoblíku, viz **Obr. 12** Na konci řezné operace tlačte na zadní polovinu hoblíku. Hoblík musí být po celou dobu řezné operace v poloze na plocho.

### 6. Bezpečnostní opatření po dokončení řezné operace

Když je hoblík na konci řezné operace držen jednou rukou, zajistěte, aby řezné čepce (základna) hoblíku nepřišly do kontaktu nebo do blízkosti vašeho těla. V případě nedodržení tohoto pokynu může dojít k vážnému zranění.

### 7. Stojan

Zdvihněte zadní část hoblíku tak, aby byla vysunuta nožka ze základny. Máte-li vysunutý stojan při pokládání hoblíku, zabráníte kontaktu čepce s materiálem. (**Obr. 13**)

### 8. Nastavování vodítka (Obr. 14)

Polohu hoblování lze nastavovat posunutím vodítka vlevo nebo vpravo po povolení stavěcího šroubu. Vodítko lze namontovat na pravou nebo na levou stranu nářadí.

### Bezpečnostní opatření při práci

○ Nepřetržitým provozu

Toto nářadí je vybaveno ochrannou funkcí, která prodlužuje životnost baterie.

Při nepřetržitém provozu nebo hlubokých řezech se baterie může přehřívat, což může mít za následek automatické zastavení nářadí.

Zvláště u níže uvedených baterií se může nářadí zastavit ještě před přehřátím baterie, aby se zamezilo jejím poškození přehřátím.

Pokud k tomu dojde, vyjměte baterii z nářadí a nechte ji dostatečně vychladnout na dobře větraném místě, kde nebude vystavena slunečnímu záření.

Po vychladnutí lze baterii opět použít.

(Platí pro baterie: BSL1425, BSL1420, BSL1415, BSL1825, BSL1820, BSL1815 a starší baterie)

○ Správné používání baterie

Pokud se nářadí používá s některou z níže uvedených baterií, je třeba je používat k méně náročným pracím, aby se prodloužila životnost baterie.

Příklad práce: Mělké povrchové úpravy a srážení hran (Platí pro baterie: BSL1425, BSL1420, BSL1415, BSL1825, BSL1820, BSL1815 a starší baterie)

## MONTÁŽ, DEMONTÁŽ A NASTAVENÍ VÝŠKY ČEPELE S TVRDOKOVÝM BŘÍTEM (PRO ČEPEL S OBOUSTRANNÝM BŘÍTEM)

### 1. Demontáž čepel s tvrdokovovým břitem

#### POZOR

- Abyste zamezili úrazu, zkontrolujte, zda je nářadí vypnuté a vyjměte baterii.
- Postupujte opatrně, vyvarujte se poranění rukou.
- (1) Uvolněte držák čepel přiloženým nástrčným klíčem, viz **Obr. 15**.
- (2) Odstraňte čepel s tvrdokovovým břitem jejím posunutím pomocí přiloženého nástrčného klíče, viz **Obr. 16**.

### 2. Montáž čepel s tvrdokovovým břitem

#### POZOR

- Abyste zamezili úrazu, zkontrolujte, zda je nářadí vypnuté a vyjměte baterii.
- Před montáží důkladně očistěte veškeré piliny a ořepky usazené na čepeli s tvrdokovovým břitem.
- (1) Zdvihněte stavěcí destičku (B) a vložte novou čepel s tvrdokovovým břitem mezi řezací blok a stavěcí destičku (B) - viz **Obr. 17**.
- (2) Připevněte novou čepel s tvrdokovovým břitem - posuňte ji na stavěcí destičku (B) tak, aby hrot čepel přesahoval o 1 mm konec řezného bloku, viz **Obr. 18**.
- (3) Po dokončení výměny zajistěte šrouby na držáku čepelí, viz **Obr. 19**.
- (4) Otočte řezný blok a nastavte druhou stranu stejným způsobem.

### 3. Nastavení výšky čepel s tvrdokovovým břitem.

#### POZOR

- Abyste zamezili úrazu, zkontrolujte, zda je nářadí vypnuté a vyjměte baterii.
- Pokud je výška čepel s tvrdokovovým břitem nepřesná pro provedení výše uvedeného postupu, proveďte postup uvedený níže.
- (1) Nástrčným klíčem povolte tři šrouby zajišťující čepel s tvrdokovovým břitem a odstraňte držák čepel, viz **Obr. 20**.
- (2) Po odstranění čepel s tvrdokovovým břitem posuňte stavěcí destičku (B) ve směru označeném šipkou, viz **Obr. 21**. Tímto postupem odstraníte stavěcí destičku (B).
- (3) Uvolněte 2 šrouby držící čepel s tvrdokovovým břitem na stavěcí destičce (A) a stavěcí destičce (B).
- (4) Přitiskněte zahnutou plochu stavěcí destičky (A) k povrchu stěny b, zatímco budete nastavovat hranu čepel s tvrdokovovým břitem k povrchu stěny s označením a nastavovací měrky, viz **Obr. 22 a 23**. Pak dotáhněte pomocí 2 šroubů.
- (5) Vložte zahnutou část stavěcí destičky (A) připevněné k stavěcí destičce (B) do drážky na ploché části řezného bloku, viz **Obr. 24 a 25**.
- (6) Umístěte držák čepel na dokončenou sestavu a zajistěte pomocí tří šroubů, viz **Obr. 26**. Ujistěte se, že šrouby jsou bezpečně dotaženy. Stejný postup proveďte i pro čepel s tvrdokovovým břitem na opačné straně.

## MONTÁŽ, DEMONTÁŽ A NASTAVENÍ VÝŠKY ČEPELE (PRO TYP ČEPELÍ, KTERÝ LZE PŘEOSTŘOVAT)

### 1. Demontáž čepel

#### POZOR

- Abyste zamezili úrazu, zkontrolujte, zda je nářadí vypnuté a vyjměte baterii.
- Postupujte opatrně, vyvarujte se poranění rukou.
- (1) Nástrčným klíčem povolte tři šrouby zajišťující čepel a odstraňte držák čepel (viz **Obr. 20**).
- (2) Posuňte čepel ve směru označeném šipkou, viz **Obr. 21**. Tímto postupem odstraníte čepel.

### 2. Montáž čepel

#### POZOR

- Abyste zamezili úrazu, zkontrolujte, zda je nářadí vypnuté a vyjměte baterii.
- Před montáží důkladně očistěte veškeré piliny a ořepky usazené na čepeli.
- (1) Vložte zahnutou část stavěcí destičky (A) připevněné k čepeli do drážky na ploché části řezného bloku. (**Obr. 24, 27**)  
Nastavte čepel tak, aby obě její strany přesahovaly šířku řezného bloku o cca 1 mm. (**Obr. 28**)
- (2) Umístěte držák čepel na dokončenou sestavu - viz **Obr. 29** a zajistěte pomocí tří šroubů. Ujistěte se, že šrouby jsou bezpečně dotaženy.
- (3) Otočte řezný blok a nastavte opačnou stranu stejným způsobem.

### 3. Nastavení výšky čepel

- (1) Uvolněte 2 šrouby držící čepel a stavěcí destičku (A). (**Obr. 30**)
- (2) Přitiskněte zahnutý povrch stavěcí destičky (A) k povrchu stěny b zatímco budete nastavovat hranu čepel k povrchu stěny a nastavovací měrky. Pak dotáhněte pomocí 2 šroubů. (**Obr. 22, 31**)

## OSTŘENÍ ČEPELÍ TYPU, KTERÝ LZE ZNOVU PŘEOSTŘOVAT

Doporučujeme použít sestavu pro ostření čepelí.

### 1. Použití sestavy pro ostření čepelí

Na sestavu pro ostření čepelí je možné umístit dvě čepel a zajistit tak, že jejich řezné hrany budou nabroušeny ve stejném úhlu, viz **Obr. 32**. Během broušení upravujte polohu čepelí tak, aby jejich řezné hrany byly v současném kontaktu s brusným kamenem, viz **Obr. 33**.

### 2. Intervaly ostření čepelí

Intervaly ostření čepelí závisí na typu hoblovaného dřeva a hloubce hoblování. Všeobecně platí, že ostření by se mělo provádět po každých 500 metrech řezné operace.

### 3. Přídavek na broušení na čepeli řezného zařízení

Jak je uvedeno na **Obr. 34**, na čepeli řezného zařízení je k dispozici 3,5mm přídavek na broušení. Tzn. čepel řezného zařízení lze opakovaně ostřit, dokud nedosáhne její celková výška hodnoty 24,5 mm.

### 4. Brusný kámen

Je-li k dispozici vodní brusný kámen, ponořte jej před použitím dostatečně do vody; protože brusný kámen se může během broušení opotřebovávat, co nejčastěji srovnejte horní povrch brusného kamene.

## PŘÍPRAVA A ODSTRANĚNÍ PRACHOVÉHO ADAPTÉRU (VOLITELNÉ DOPLŇKOVÉ PŘÍSLUŠENSTVÍ)

### POZOR

- Abyste zamezili úrazu, zkontrolujte, zda je nářadí vypnuté a vyjměte baterii.
- Niže uvedeným postupem provedete bezpečné připevnění prachového adaptéru. Nedodržáním tohoto postupu se vystavujete riziku, že adaptér se odpojí a dojde ke zranění.

#### 1. Připevnění prachového adaptéru

- (1) Odstraňte šroub D4 × 16 umístěný v hoblinovém krytu a odstraňte hoblinový kryt, jak je zobrazeno na Obr. 35.
- (2) Přimontujte prachový adaptér a zajistěte pomocí šroubu D4 × 16. (Obr. 36)

### POZOR

Dávejte pozor na to, abyste při upevňování nebo vyjímání prachového adaptéru a hoblinového krytu nezlomili západku.



#### 2. Odstranění prachového adaptéru

Odstranění prachového adaptéru provedete tak, že kroky výše uvedeného postupu provedete v opačném pořadí.

## ÚDRŽBA A KONTROLA

### 1. Kontrola čepelí

Pokud budete používat tupé nebo poškozené čepel, bude snížena účinnost řezání a může dojít k přetížení motoru. Provádějte ostření nebo výměnu čepelí tak často, jak je třeba.

### 2. Manipulace

#### POZOR

Přední základna, zadní základna a knoflík pro ovládání řezné hloubky jsou díly vyrobené s velkou přesností tak, aby byla zajištěna obzvlášť vysoká přesnost řezné operace. Pokud se s těmito součástmi zachází hrubě nebo pokud jsou vystaveny velkým mechanickým nárazům, jejich přesnost může být snížena, čímž dojde ke snížení kvality řezné operace. S těmito součástmi je třeba manipulovat obzvlášť opatrně.

### 3. Kontrola montážních šroubů

Pravidelně kontrolujte montážní šrouby a ujistěte se, že jsou správně utaženy. Ihned utáhněte volné šrouby. Neutažené šrouby mohou vést k vážným úrazům.

### 4. Kontrola uhlíkových kartáčů (Obr. 37)

V motoru jsou použity uhlíkové kartáče, které podléhají opotřebení. Protože nadměrné opotřebený uhlíkový kartáč může způsobit špatný chod motoru, nahraďte uhlíkový kartáč novým, jakmile se opotřebuje nebo se přibližuje „mezi opotřebením“. Kromě toho vždy udržujte uhlíkové kartáče čisté a zajistěte, aby hladce klouzaly v držácích kartáčků.

### POZOR

Při výměně uhlíkového kartáče za nový se ujistěte, že používáte uhlíkový kartáč firmy HiKOKI, kódové číslo 999017.

### 5. Výměna uhlíkových kartáčů

Po demontáži třískového krytu vyjměte uhlíkový kartáč – nejprve sejměte krytku kartáče a poté zahákněte výčnělek uhlíkového kartáče plochým šroubovákem atd., jak je zobrazeno na Obr. 38.

Při montáži uhlíkového kartáče vyberte takový směr, aby hrot uhlíkového kartáče souhlasil s kontaktní částí mimo trubku kartáče. Pak jej prstem zatlačte, jak je zobrazeno na Obr. 39. Nakonec namontujte krytku kartáče.

### POZOR

Musíte si být naprosto jisti, že jste zasunuli cvoček uhlíkového kartáče do kontaktní části vně trubičky kartáče. (Můžete zasunout kterýkoli ze dvou přiložených cvočků.)

Je nutno postupovat pečlivě, protože jakákoli chyba v této operaci může způsobit deformaci uhlíkového kartáče a vadný chod motoru v počáteční fázi.

### 6. Údržba motoru

Vinutí motoru je srdce elektrického zařízení.

Ujistěte se, že vinutí není poškozené nebo vlhké vodou nebo olejem.

### 7. Čištění vnějšího povrchu

Pokud se hoblík potřísní, otřete jej měkkým suchým hadříkem nebo hadříkem zvlhčeným mýdlovou vodou. Nepoužívejte rozpouštědla s obsahem chlóru, benzin nebo ředidla, jelikož tyto látky rozpouštějí plastické hmoty.

### 8. Skladování

Hoblík skladujte na místě s teplotami nižšími než 40 °C a mimo dosah dětí.

### POZOR

Pokud baterii uskladníte na delší dobu (3 měsíce a více), ujistěte se, že je plně nabitá. Baterie se s menší kapacitou a delším uskladněním nemusí dobít.

### POZOR

Skladování lithium-ionových baterií

Před uskladněním lithium-ionových baterií zkontrolujte, zda jsou plně nabité.

Dlouhodobější skladování málo nabitých baterií může způsobit snížení jejich výkonu, výrazné snížení doby použití baterií, nebo může dojít ke ztrátě schopnosti baterií držet náboj.

Výrazně sníženou dobu použití baterií však lze obnovit dvěma až pěti cykly opakovaného nabíjení a využití baterií.

Pokud je doba použití baterií velmi krátká i po opakovaném nabíjení a využití, považujte baterie za nepoužitelné a zakapte nové.

### 9. Seznam servisních položek

#### POZOR

Oprava, modifikace a inspekce zařízení HiKOKI musí být prováděny autorizovaným servisním střediskem HiKOKI.

Tento seznam servisních položek bude pomocí předložíte-li jej s vaším zařízením autorizovanému servisnímu středisku HiKOKI společně s požadavkem na opravu nebo další servis.

Při obsluze a údržbě elektrických zařízení musí být dodržovány bezpečnostní předpisy a normy platné v každé zemi, kde je výrobek používán.

### MODIFIKACE

Výrobky firmy HiKOKI jsou neustále zdokonalovány a modifikovány tak, aby se zavedly nejposlednější výsledky výzkumu a vývoje.

Následně, některé díly mohou být změněny bez předešlého oznámení.

### Důležité upozornění týkající se baterií pro elektrické akumulátorové nástroje

Používejte vždy jednu z námi specifikovaných originálních baterií. Nemůžeme zaručit bezpečnost a výkonnost našeho elektrického akumulátorového nástroje pokud jsou používány jiné, než námi specifikované baterie nebo pokud je baterie rozebrána a změněna (jako např. rozebrání a nahrazení článku baterie nebo jiných vnitřních částí).

## ZÁRUKA

Ručíme za to, že elektrické nářadí HiKOKI splňuje zákonné/místně platné předpisy. Tato záruka nezahrnuje závady nebo poškození vzniklé v důsledku nesprávného použití, hrubého zacházení nebo normálního opotřebení. V případě reklamace zašlete prosím elektrické nářadí v nerozebraném stavu společně se ZÁRUČNÍM LISTEM připojeným na konci těchto pokynů pro obsluhu do autorizovaného servisního střediska firmy HiKOKI.

## POZOR

Vlivem stále pokračujícího výzkumného a vývojového programu HiKOKI mohou zde uvedené parametry podléhat změnám bez předchozího upozornění.

## Informace o hluku a vibracích

Měřené hodnoty byly určeny podle EN60745 a deklarovány ve shodě s ISO 4871.

Změřená vážená hladina akustického výkonu A:

94 dB (A) (P14DSL)

95 dB (A) (P18DSL)

Změřená vážená hladina akustického tlaku A:

83 dB (A) (P14DSL)

84 dB (A) (P18DSL)

Neurčitost KpA: 3 dB (A)

Použijte ochranu sluchu.

Celkové hodnoty vibrací (vektorový součet triax) stanovené dle normy EN60745.

Hoblování měkkého dřeva:

Hodnota vibračních emisí  $a_h = 2,6 \text{ m/s}^2$  (P14DSL)

3,0  $\text{m/s}^2$  (P18DSL)

Nejistota K = 1,5  $\text{m/s}^2$

Deklarovaná hodnota vibrací byla změřena v souladu se standardní metodou testování a může být použita pro porovnání jednoho nástroje s druhým.

Tuto deklarovanou hodnotu vibrací lze rovněž použít v předběžném hodnocení vystavení.

## UPOZORNĚNÍ

- Vibrační emise během vlastního používání elektrického přístroje se může od deklarované celkové hodnoty lišit v závislosti na způsobu použití přístroje..
- Identifikujte bezpečnostní opatření k ochraně obsluhy založených na odhadu vystavení vlivům v daných podmínkách použití (v úvahu bereme všechny části pracovního cyklu, jako jsou doby, kdy je přístroj vypnutý, a kdy běží naprázdno připočtených k době spouštění).

## GENEL ELEKTRİKLİ ALET GÜVENLİK UYARILARI

### ⚠️ DİKKAT

Tüm güvenlik uyarılarını ve tüm talimatları okuyun. Uyarılara ve talimatlara uyulmaması elektrik çarpmasına, yangına ve/veya ciddi yaralanmaya neden olabilir.

Bu kılavuzu gelecekte başvurmak üzere saklayın. Uyarılarda kullanılan "elektrikli alet" terimi, şebeke elektrikle çalışın (kablolu) veya pille çalışın (kablesiz) elektrikli aletinizi belirtir.

#### 1) Çalışma alanının güvenliği

- Çalışma alanı temiz ve iyi aydınlatılmış olmalıdır.**  
Dağınık veya karanlık alanlar kazalara davetiye çıkarır.
- Elektrikli aletleri yanıcı sıvı, gaz veya toz patlayıcı maddelerin bulunduğu ortamlarda çalıştırmayın.**  
Elektrikli aletlerin çıkardığı kıvılcıklar toz veya gaz halinde bu maddeleri ateşleyebilir.
- Bir elektrikli aletle çalışırken çocukları ve izleyicileri uzaklaştırın.**  
Dikkatinizin dağılması kontrolü kaybetmenize neden olabilir.

#### 2) Elektrik güvenliği

- Elektrikli aletin fişi elektrik prizine uygun olmalıdır.**  
Fişi herhangi bir şekilde değiştirmeyin. Topraklanmış elektrikli aletlerle herhangi bir adaptör kullanmayın.  
Fişlerde değişiklik yapılmaması ve uygun prizlerde kullanılması elektrik çarpma riskini azaltacaktır.
- Borular, radyatörler, fırınlar ve buzdolapları gibi topraklanmış yüzeylerle gövde temasından kaçının.**  
Vücudunuzun toprakla temasa geçmesi halinde elektrik çarpma riski artar.
- Elektrikli aletleri yağmura veya ıslak ortamlara maruz bırakmayın.**  
Elektrikli alete su girmesi elektrik çarpma riskini artıracaktır.
- Elektrikli kablосуna zarar vermeyin.** Elektrikli aleti taşımak, çekmek veya fişini prizden çıkarmak için kabloyu kullanmayın. Kabloyu ısıdan, yağdan, keskin kenarlardan veya hareketli parçalardan uzak tutun.  
Hasar görmüş veya dolaşmış kablolar elektrik çarpma riskini artırır.
- Elektrikli aleti açık alanda kullanırken, açık alanda kullanıma uygun bir uzatma kablosu kullanın.**  
Açık alanda kullanıma uygun bir kablo kullanılması elektrik çarpma riskini azaltır.
- Eğer bir elektrikli aletin ıslak bir yerde kullanılması kaçınılmaz ise, artık akım cihazıyla (RCD) korunan bir güç kaynağı kullanın.**  
RCD kullanılması elektrik çarpma riskini azaltır.

#### 3) Kişisel emniyet

- Bir elektrikli alet kullanırken daima tetikte olun; yaptığınız işi izleyin ve sağduyulu davranın.**  
Aleti yorgunken, alkol veya ilaç etkisi altındayken kullanmayın.  
Elektrikli aletleri kullanırken göstereceğiniz bir anlık dikkatsizlik ciddi yaralanmayla sonuçlanabilir.
- Kişisel koruyucu donanım kullanın. Daima koruyucu gözlük takın.**  
Uygun koşullar için kullanılan toz maskesi, kaymaz emniyet ayakkabıları, kask veya kulak koruyucu gibi koruyucu ekipmanlar yaralanmaları azaltacaktır.
- Aletin istenmeden çalışmasını engelleyin. Aleti güç kaynağına ve/veya akü ünitesine bağlamadan, kaldırmadan veya taşımadan önce, güç düğmesinin kapalı konumda olduğundan emin olun.**  
Elektrikli aletleri parmağınız güç düğmesinin üzerinde olarak taşımanız veya güç düğmesi açılmış durumda fişini takmanız kazalara davetiye çıkarır.
- Aletin gücünü açmadan önce alet üzerindeki ayar veya somun anahtarlarını çıkarın.**  
Aletin dönen parçalarından birine bağlı kalan bir somun anahtarı veya ayar anahtarı yaralanmaya yol açabilir.
- Çok fazla yaklaşmayın. Uygun bir adım mesafesi bırakın ve sürekli olarak dengeyi koruyun.**  
Böylece, beklenmedik durumlarda aleti daha iyi kontrol etmeniz mümkün olur.
- Uygun şekilde giyinin. Bol elbiseler giymeyin ve takı eşyaları takmayın. Saçlarınızı, elbisenizi ve eldivenlerinizi hareketli parçalardan uzak tutun.**  
Bol elbiseler, takılar veya uzun saçlar hareketli parçalara takılabilir.
- Eğer toz çekme ve toplama bağlantıları için gerekli aygıtlar sağlanmışsa, bunların bağlı olduğundan ve doğru şekilde kullanıldığından emin olun.**  
Toz toplama kullanımı, tozla ilişkili tehlikeleri azaltabilir.

#### 4) Elektrikli aletin kullanımı ve bakımı

- Elektrikli aleti zorlamayın. Yapacağınız iş için doğru alet kullanın.**  
Doğru alet, işinizi daha iyi ve tasarlanmış olduğu hız değerinde daha güvenli şekilde yapacaktır.
- Elektrikli alet güç düğmesinden açılıp kapanmıyorsa, aleti kullanmayın.**  
Güç düğmesiyle kontrol edilemeyen bir alet tehlikelidir ve tamir edilmeden kullanılmamalıdır.
- Herhangi bir ayar yapmadan, aksesuarları değiştirmeden veya aleti saklamadan önce fişi güç kaynağından ve/veya akü ünitesinden sökün.**  
Bu koruyucu güvenlik önlemleri, elektrikli aletin kazayla çalışma riskini azaltır.
- Atıl durumdaki elektrikli aletleri çocukların ulaşamayacağı bir yerde saklayın ve elektrikli alet ve bu kullanım talimatları hakkında bilgi sahibi olmayan kişilerin aleti kullanmasına izin vermeyin.**

Elektrikli aletler eğitimsiz kullanıcıların elinde tehlikelidir.

- e) Elektrikli aletin bakımını yapın. Hareketli parçalarda yanlış hizalanma veya sıkışma olup olmadığını, kırık parça olup olmadığını ve elektrikli aletin çalışmasını etkileyebilecek diğer koşulları kontrol edin. Eğer hasar varsa, kullanmadan önce aleti tamir ettirin.

Kazaların çoğu elektrikli aletlere kötü bakım işlemleri uygulanmasından kaynaklanmaktadır.

- f) Aletleri keskin ve temiz tutun. Uygun şekilde bakımı yapılan, keskin kenarlara sahip aletlerin sıkışma ihtimali daha azdır ve kontrol edilmesi daha kolaydır.

- g) Elektrikli aleti, aksesuarları, uçları, v.b., bu talimatlara uygun şekilde, çalışma koşullarını ve yapılacak işi göz önünde bulundurarak kullanın.

Elektrikli aletin amaçlanan kullanımlardan farklı işlemler için kullanılması tehlikeli bir duruma yol açabilir.

#### 5) Akülü aletin kullanımı ve bakımı

- a) Üniteyi sadece üretici tarafından belirtilen şarj cihazıyla şarj edin.

Bir akü ünitesi tipi için uygun olan bir şarj cihazı başka tipte bir akü ünitesiyle kullanıldığında yangın riski yaratabilir.

- b) Elektrikli aletleri sadece özellikle belirtilen akü üniteleriyle kullanın.

Başka herhangi bir akü ünitesinin kullanılması yaralanma veya yangın riski yaratabilir.

- c) Akü ünitesini kullanılmadığı zamanlarda atışlardan, madeni parçalardan, anahtarlardan, çivilerden, vidalardan veya terminaller arasında bağlantı oluşturabilecek diğer küçük metal nesnelere uzak tutun.

Akü kutuplarının kısa devre olması yanıklara veya yangına neden olabilir.

- d) Yanlış kullanım koşullarında aküden sıvı çıkışı olabilir; temas etmekten kaçının.

Kazayla sıvıya temas edilmesi durumunda suyla yıkayın. Sıvının gözle temas etmesi halinde, ayrıca bir doktora başvurun.

Aküden fişkiran su tahriş veya yanıklara neden olabilir.

#### 6) Servis

- a) Elektrikli aletinizin servisini sadece orijinal yedek parçalar kullanmak suretiyle uzman bir tamirciye yaptırın.

Böylece, elektrikli aletin güvenli kullanımı sağlanacaktır.

#### ÖNLEM

Çocukları ve zayıf kişileri uzak tutun.

Alet, kullanılmadığı zamanlarda çocukların ve zayıf kişilerin ulaşamayacağı bir yerde saklanmalıdır.

#### AKÜLÜ PLANYA GÜVENLİK UYARILARI

1. Aleti yere koymadan önce kesicinin durmasını bekleyin.

Çıplak bir döner kesici yüzeye takılarak kontrol kaybına ve ciddi yaralanmaya neden olabilir.

2. İş parçasını sabit bir platforma sabitlemek ve desteklemek için kısıkaçlar veya başka bir pratik yöntem kullanın. İş parçasını elinizle veya gövdeye karşı tutmanız dengesi kalmasına neden olarak kontrol kaybına yol açabilir.

3. Planya makinesini yukarı bakan bıçaklarla (sabit tip planya makinesi gibi) kullanmayın.

4. Bataryayı her zaman 0 - 40°C sıcaklık aralığında şarj edin.

- 0°C sıcaklığın altında yapılan şarj işlemleri, bataryanın aşırı şarj olmasına yol açarak tehlikeye neden olabilir. Batarya 40°C sıcaklığın üzerinde şarj edilmemelidir.

- Şarj işlemi için en uygun sıcaklık 20°C - 25°C aralığındadır.

5. Şarj cihazını sürekli olarak kullanmayın.

- Şarj işlemi tamamlandıktan sonra, başka bir şarj işlemine başlamadan önce şarj cihazını 15 dakika kadar dinlendirin.

6. Şarj edilebilir bataryanın bağlanacağı deliğe yabancı maddelerin girmesine izin vermeyin.

7. Şarj edilebilir bataryayı ve şarj cihazını asla sökmeyin.

8. Şarj edilebilir bataryayı asla kısa devre yapmayın. Batarya kısa devre yapılırsa, çok yüksek elektrik akımı ve aşırı ısınma durumu oluşur; bunun sonucu olarak batarya yanabilir veya hasar görebilir.

9. Bataryayı ateşe atmayın. Batarya yanarsa patlayabilir.

10. Şarj cihazının havalandırma yuvalarına hiçbir cisim sokmayın.

- Şarj cihazının havalandırma yuvalarına metal veya yanıcı cisimlerin sokulması, elektrik çarpmasına veya şarj cihazının hasar görmesine neden olabilir.

11. Bataryanın şarj edildikten sonraki ömrü kullanılmayacak kadar kısaltıldığında bataryayı aldığınız yere geri götürün. Ömrü tükenen bataryaları imha etmeyin.

12. Tükenmiş bataryayı kullanmak, şarj cihazında hasara neden olur.

#### LITYUM-ION PİLLE İLGİLİ UYARI

Çalışma ömrünü uzatmak için, lityum-iyon pilde çıkışı durdurun bir koruma işlevi mevcuttur. Aşağıda açıklanan 1 ila 3 durumlarında, bu ürünü kullanırken anahtar çekiyor olsanız bile motor durabilir. Bu bir arıza değil koruma işlevinin bir sonucudur.

1. PİL enerjisi tükendiğinde, motor durur. Böyle bir durumda pili en kısa zamanda şarj edin.
2. Eğer aruca fazla yüklenmişse motor durabilir. Böyle bir durumda aracin anahtarını serbest bırakın ve aşırı yüklemenin sebeplerini ortadan kaldırın. Bunun ardından aracı tekrar kullanabilirsiniz.
3. Eğer akü aşırı iş koşulunda fazla ısınmışsa, akü gücü kesilebilir.

Bu durumda, aküyü kullanmayı keserek soğumasını bekleyin. Soğuduktan sonra, kullanmaya devam edebilirsiniz.

Ayrıca, lütfen aşağıdaki uyarı ve ikazları dikkate alın.

#### DİKKAT

Herhangi bir batarya sızıntısına, ısı üretilmesine, duman yayılmasına, patlamaya ve erken ateşlemeye meydan vermemek için, lütfen aşağıdaki uyarıları dikkate alın:

1. Batarya üzerinde talaş ve toz birikmediğinden emin olun.
- Çalışma sırasında batarya üzerine talaş ve toz dökülmediğinden emin olun.

- Çalışma sırasında elektrikli alet üzerine dökülen talaş ve tozun batarya üzerinde birikmediğinden emin olun.
- Kullanılmayan bir bataryayı talaşa ve toza maruz kalan bir yerde saklamayın.
- Bir bataryayı saklamadan önce, üzerine yapışabilecek talaş ve tozu temizleyin ve metal parçalarla (vida, çivi, v.b.) birlikte saklamayın.
- 2. Bataryayı çivi benzeri keskin nesnelere delmeyin; çekiçle vurmayın; üzerine basmayın; atmayın ve şiddetli fiziksel darbeye maruz bırakmayın.
- 3. Açıkça hasarlı veya deforme olduğu görülen bataryayı kullanmayın.
- 4. Bataryayı kutuplarını ters bağlayarak kullanmayın.
- 5. Doğrudan elektrik prizlerine veya çakmak soketlerine bağlamayın.
- 6. Bataryayı belirtilenler dışında herhangi bir amaç için kullanmayın.
- 7. Eğer belirtilen şarj etme süresi geçmesine rağmen batarya tamamen şarj olmuyorsa, derhal şarj işlemini durdurun.
- 8. Bataryayı mikrodalga fırın, kurutucu veya yüksek basınçlı kaplar gibi ortamlardaki yüksek sıcaklık veya basınçlara maruz bırakmayın.
- 9. Sızıntı görülmesi veya kötü koku alınması durumunda derhal ateşten uzaklaştırın.
- 10. Güçlü statik elektrik üretilen bir yerde kullanmayın.
- 11. Eğer batarya sızıntısı, kötü koku, ısı üretilmesi, renk solması veya deformasyon varsa veya kullanım, şarj işlemi veya saklama sırasında herhangi bir şekilde anormallik görülürse, derhal cihazdan veya batarya şarj cihazından çıkarın ve kullanmayı kesin.

## UYARI

1. Eğer bataryadan sızan sıvı gözlerinize kaçarsa, gözlerinizi ovuşturmayın; hemen temiz suyla iyice yıkayın ve derhal bir doktora başvurun. Bataryadan sızan bu sıvı, tedavi uygulanmaması durumunda göz problemlerine neden olabilir.
2. Eğer sıvı cildinizle veya elbiselerinizle temas ederse, derhal temiz suyla yıkayın. Sıvı, cilt tahrişine neden olabilir.
3. Eğer bataryayı ilk defa kullandığınızda pas, kötü koku, deformasyon ve/veya başka anormallikler saptarsanız, bataryayı kullanmayın ve derhal tedarikçisine veya satıcısına iade edin.

## DİKKAT

Eğer lityum iyonlu bataryanın kutuplarına iletken bir yabancı madde girerse, kısa devre oluşarak yangın riskine yol açabilir. Lütfen, bataryayı saklarken aşağıdaki hususlara uyun.

- **Saklama muhafazasına elektriksel olarak iletken kesilmiş parçalar, çiviler, çelik tel, bakır tel veya başka teller koymayın.**
- **Kısa devreyi engellemek için, bataryayı elektrikli alete takın veya havalandırma delikleri örtülünceye kadar batarya kapağına emniyetli şekilde bastırarak saklayın. (Şek. 5'ye bakın)**

## TEKNİK ÖZELLİKLER

### ELEKTRİKLİ ALET

Model		P14DSL	P18DSL
Kesme Geniliği		82 mm	
Maks. Kesme Derinliği		2,0 mm	
Yüksüz hız		16000 min <sup>-1</sup>	
Şarj edilebilir batarya	2LSRK	BSL1430: Li-iyon 14,4 V (3,0 Ah 8 hücre)	BSL1830: Li-iyon 18 V (3,0 Ah 10 hücre)
	2LJRK	BSL1450: Li-iyon 14,4 V (5,0 Ah 8 hücre)	BSL1850: Li-iyon 18 V (5,0 Ah 10 hücre)
Ağırlık*		3,2 kg (BSL1430 takılıyken)	3,3 kg (BSL1830 takılıyken)

\* Ağırlık: 01/2003 sayılı EPTA Prosedürüne göre

### ŞARJ CİHAZI

Model	UC18YFSL
Şarj voltajı	14,4 V — 18 V
Ağırlık	0,5 kg



**STANDART AKSESUARLAR**

Ana üniteye (1) ilave olarak, ambalajda aşağıdaki tabloda listelenen aksesuarlar yer alır.

P14DSL (2LSRK) (2LJRK)	① Kutu Anahtarı ..... 1 (Kesici bıçağını korumak için)	1	
	② Ayar Ölçü Aleti ..... 1 (Kesici yüksekliğini ayarlamak için)	1	
	③ Kılavuz ..... 1 (Ayar vidalı)	1	
	④ Karpit Bıçağı ..... 2 (Çift kenarlı Bıçak türü)	2	
	⑤ Şarj Aleti ..... 1	1	
	P18DSL (2LSRK) (2LJRK)	⑥ PİL ..... 2 [P14DSL] BSL1430 veya BSL1450 [P18DSL] BSL1830 veya BSL1850	2
		⑦ Plastik kasa ..... 1	1
		⑧ PİL kapağı ..... 2	2
	⑨ Yedek karpit Bıçak seti ..... 1 (Tüm bölgelerde verilmez)	1	
P14DSL (NN) P18DSL (NN)	① Kutu Anahtarı ..... 1 (Kesici bıçağını korumak için)	1	
	② Ayar Ölçü Aleti ..... 1 (Kesici yüksekliğini ayarlamak için)	1	
	③ Kılavuz ..... 1 (Ayar vidalı)	1	
	④ Karpit Bıçağı ..... 2 (Çift kenarlı Bıçak türü)	2	
	Şarj aleti, pil, plastik kasa ve pil kapağı olmadan.		

Standart aksesuarlarda önceden bildirimde bulunulmadan değişiklik yapılabilir.

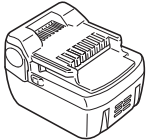
**İSTEĞE BAĞLI AKSESUARLAR (ayrıca satılır)****1. PİL**

(BSL1430)  
(BSL1440)  
(BSL1450)

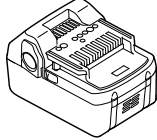

(BSL1830)  
(BSL1840)  
(BSL1850)

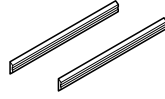
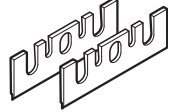
**2. Toz adaptörü****3. Dirsek****4. Toz torbası****5. Karpit Bıçağı  
(Çift kenarlı Bıçak türü)****6. Bıçak  
(Yeniden bilenebilir  
bıçak türü)**

İsteğe bağlı aksesuarlarda önceden bildirimde bulunulmadan değişiklik yapılabilir.

**UYGULAMALAR**

Çeşitli tahta kalasların ve sathların planyalanması.  
(Bkz: **Şekil 1 - 4**)

**BATARYANIN ÇIKARILMASI/TAKILMASI****1. Bataryanın çıkarılması**

Bataryayı çıkarmak için, aletin kolunu sıkıca tutun ve batarya mandalını itin (**Şek. 5** ve **6'**ye bakın).

**UYARI**

Asla bataryayı kısa devre yapmayın.

**2. Bataryanın takılması**

Bataryayı kutup yönlerine dikkat ederek yerleştirin (**Şek. 6'**ye bakın).

**ŞARJ ETME**

Elektrikli aleti kullanmadan önce bataryayı aşağıdaki şekilde şarj edin.

**1. Şarj cihazının güç kablosunu yuvaya takın.**

Güç kablosu bağlandığında şarj cihazının pilot lambası kırmızı olarak yanıp söner. (1 saniyelik aralıklarla)

**UYARI**

Eğer hasar görmüşse, elektrik kablosunu kullanmayın. Derhal tamir ettirin.

**2. Bataryayı şarj makinasına takın**

Bataryayı şarj aletine **Şek. 7'**de gösterildiği gibi sıkı bir şekilde takın.

**3. Şarj etme**

Pili şarj cihazına taktığınızda, şarj yüklenmeye başlar ve pilot lambası sürekli kırmızı yanar.

Pil tamamen şarj olduğunda pilot lambası kırmızı olacaktır. (1 saniyelik aralıklarla) (**Tablo 1'e** bakın)

**(1) Kılavuz lamba bildirimleri**

Kılavuz lamba bildirimleri, şarj makinasının veya şarj edilebilir bataryanın durumuna göre **Tablo 1'**de gösterilmiştir.

Tablo 1

Kılavuz lambasının bildirimi				
Kılavuz lamba (kırmızı)	Şarj öncesinde	Yanıp Söner	0,5 saniye yanar ve 0,5 saniye söner. (0,5 saniye kapalıdır)	
	Şarj sırasında	Yanar	Sürekli yanar.	
	Şarj tamamlandığında	Yanıp Söner	0,5 saniye yanar ve 0,5 saniye söner. (0,5 saniye kapalıdır)	
	Aşırı ısınma bekleme modu	Yanıp Söner	1 saniye yanar ve 0,5 saniye söner. (0,5 saniye kapalıdır)	Batarya aşırı ısınmış. Şarj yapılamıyor. (Batarya soğuduğunda şarj işlemi başlayacaktır)
	Şarj işlemi gerçekleşmiyor	Hızla Yanıp Söner	0,1 saniye yanar ve 0,1 saniye söner. (0,1 saniye kapalıdır)	Batarya veya şarj makinasını bozulmuş.

- (2) Şarj edilebilir bataryanın sıcaklığıyla ilgili olarak. Yeniden şarj edilebilir piller için sıcaklıklar **Tablo 2**'de gösterilmiştir, ısınan piller tekrar şarj edilmeden önce bir süre soğumaya bırakılmalıdır.

Tablo 2 Bataryaların şarj aralıkları

Şarj edilebilir bataryala	Bataryaların şarj edilebileceği sıcaklık aralığı
BSL1430, BSL1440, BSL1450, BSL1820, BSL1830, BSL1840, BSL1850	0°C – 40°C

- (3) Şarj süresiyle ilgili olarak. Kullanılan şarj cihazı ve batarya kombinasyonlarına bağlı olarak şarj süreleri **Tablo 3**'te gösterildiği gibidir.

Tablo 3 Şarj süresi (20°C sıcaklıkta)

Batarya	Şarj Cihazı	UC18YFSL
BSL1820		Approx. 30 min.
BSL1430, BSL1830		Approx. 45 min.
BSL1440, BSL1840		Approx. 60 min.
BSL1450, BSL1850		Approx. 75 min.

**NOT**

Şarj süreleri, sıcaklığa ve güç kaynağının voltajına göre farklılık gösterebilir.

**UYARI**

Batarya şarj cihazı sürekli olarak kullanıldığında ısınarak arızalara sebebiyet verebilir. Şarj işlemi tamamlandıktan sonra, bir sonraki şarj işlemine başlamadan önce 15 dakika bekleyin.

4. Şarj cihazının elektrik kablosunu prizden çekin.  
5. Şarj cihazını sıkıca tutarak bataryayı çekerek çıkarın

**NOT**

Şarj işleminin ardından önce bataryaları şarj cihazından çıkarıp, sonra gerektiği gibi muhafaza edin.

**Bataryaların ömrü nasıl uzatılır**

- Bataryaları tamamen boşalmadan şarj edin. Aletin gücünün zayıfladığını hissederseniz, aleti kullanmaya ara verin ve bataryalarını şarj edin. Eğer aleti kullanmaya devam eder ve elektrik akımının bitmesine neden olursanız, batarya hasar görebilir ve ömrü kısalar.
- Yüksek sıcaklıklarda şarj etmekten kaçınin. Şarj edilebilir batarya kullanıldıktan hemen sonra ısınmış olacaktır. Bataryayı kullanımdan hemen sonra şarj ederseniz, içindeki kimyasal madde bozulur ve bataryanın ömrü kısalar. Bataryayı bekletin ve bir süre soğuduktan sonra şarj edin.

**UYARI**

- Pil uzun süre doğrudan güneş ışığına maruz kalan bir yerde bırakıldığından veya kısa süre önce kullanıldığından ısınmışken şarj edilirse, şarj cihazının pilot lambası 1 saniye yanar, 0,5 saniye yanmaz (0,5 saniye söner). Böyle bir durumda, ilk önce bataryanın soğumasını bekleyin ve daha sonra şarj edin.
- Kılavuz lamba kırmızı yanıp sönerse (0,2 saniyelik aralıklarla), şarj cihazının akü konektöründe yabancı madde olup olmadığını inceleyin ve cihazı genel olarak kontrol edin. Yabancı madde yoksa, muhtemelen akü veya şarj cihazı arıza yapmış demektir. Hemen yetkili Servis Merkezi'ne götürün.
- UC18YFSL çıkarılmışken dahili mikro bilgisayarın akünün şarj edildiğini algılaması yaklaşık 3 saniye sürebileceğinden, şarj etmek için yeniden takmadan önce en az 3 saniye bekleyin. Akü 3 saniye dolmadan yeniden takılırsa, doğru şarj edilmeyebilir.
- Şarj kablosu güce bağlıyken bile kılavuz lambası kırmızı renkte (saniyede bir) yanıp sönmüyorsa, şarj aletinin koruma devresinin etkinleştirilmiş olabileceğini gösterir. Kabloyu güçten çekin ve takribi 30 saniye sonra yeniden bağlayın. Bu kılavuz lambanın kırmızı renkte (saniyede bir) yanıp sönmeye neden olmuyorsa, lütfen şarj aletini Yetkili HiKOKI Servis Merkezi'ne götürün.

## KULLANIM ÖNCESİNDE

- Ayar yapma ve çalışma ortamını kontrol etme**  
Belirtilen uyarılara dikkat ederek, çalışma ortamının çalışmaya uygun olduğunu teyit edin.
- Güç anahtarı**  
Güç anahtarının kapalı (OFF) konumunda olduğundan emin olun.  
Güç anahtarı açık (ON) konumundayken pil gövdeye takılırsa elektrikli alet hemen çalışmaya başlar ve ciddi kazalara neden olabilir.
- Planyalama işlemi için uygun dengeli bir ahşap tezgah hazırlayın. Dengesiz bir tezgah tehlike yaratacağından, tezgahı sıkı ve düz bir yere emniyetli şekilde yerleştirdiğinizden emin olun.

## PLANYALAMA İŞLEMLERİ

### 1. Anahtarın çalışması (Şek. 8)

- Makinenin güvenli çalışması için, kol tarafında "anahtar kilidi" bulunur.  
"Anahtar tetiği" ok işareti yönünde "anahtar kilidi"ne basılı olduğu durumda çekilirse, ana anahtar açılabilir (ON).
- Anahtar açıldıktan (ON) sonda, elinizi anahtar kilidinden bırakmadan bile, anahtar tetiğini çekmeye devam ettiğiniz sürece gövde çalışmaya devam eder ve ışık yanmaya (ON) devam eder.
- Anahtar tetiğini serbest bıraktıktan sonra, anahtarı kapatabilirsiniz (OFF) ve "anahtar kilidi" otomatik olarak orijinal konuma geri döner.

### UYARI



Anahtar kilidini sabitlemeyin ve bağlamayın. Ayrıca, planya makinesi bu civara taşındığında anahtar tetiğinden parmağınızı çekin. Aksi takdirde, ana gövde anahtarı kazara kapatılabilir (ON) ve beklenmeye kazalara neden olabilir.

### 2. Kalan pil göstergesi hakkında

Kalan pil göstergesi anahtarına basıldığında kalan pil göstergesi lambası yanar ve pilin kalan gücü kontrol edilebilir. (Şek. 9)

Kalan pil göstergesi anahtarından parmağınızı çektiğinizde kalan pil göstergesi lambası söner. **Tablo 4** kalan pil göstergesi lambasının ve pil kalan gücünün durumunu göstermektedir.

**Tablo 4**

Lambanın durumu	Kalan Pil Gücü
	Kalan pil gücü yeterli.
	Kalan pil gücü yarım.
	Kalan pil gücü neredeyse yok. En kısa sürede pili yeniden şarj edin.

Kalan pil göstergesi, ortam ısısı ve pil özelliklerine bağlı olarak bir miktar farklı gösterdiğinden bunu bir referans olarak kabul edin.

### NOT

- Anahtar paneline çok fazla güç uygulamayın veya kırmayın. Bu bir soruna yol açabilir.

- Pil güç tüketiminden tasarruf etmek üzere kalan pil gösterge lambası, kalan pil gösterge basıldığında yanar.
- 3. Kesici derinliğinin ayarlanması**
  - Üçgen işareti ölçek üzerinde arzu edilen kesme derinliğiyle hizalanıncaya kadar düğmeyi **Şekil 10**'te gösterilen yönde (saat yönünde) çevirin. Ölçek birimi milimetre cinsinden derecelendirilmiştir.
  - Kesme derinliği 0 – 2,0 mm aralığında ayarlanabilir.
- 4. Yüzey kesme**  
Kaba kesim büyük kesme derinliklerinde ve talaşların makineden düzgün şekilde atılması için uygun bir hızda yapılmalıdır. Düzgün şekilde bitirilmiş bir yüzey sağlamak için, bitirme kesimi küçük kesme derinliklerinde ve düşük bir besleme hızında yapılmalıdır.
- 5. Kesme işleminin başlatılması ve bitirilmesi**  
**Şekil 11**'de görüldüğü gibi, planya makinesinin ön tabanını malzeme üzerine yerleştirin ve planya makinesini yatay olarak destekleyin. Güç düğmesini AÇIN ve planyayı malzemenin ön ucuna doğru yavaşça çalıştırın. Kesimin ilk aşamasında **Şekil 12**'de görüldüğü gibi planya makinesinin ön yarısına sıkıca bastırın, kesme işleminin sonunda planya makinesinin arka yarısına bastırın. Planya makinesi tüm kesme işlemi boyunca daima düz tutulmalıdır.
- 6. Planyalama işlemini bitirdikten sonra**  
Planyalama işlemini bitirdikten sonra planya makinesini bir elinizle kaldırdığınızda, planya makinesinin kesme bıçaklarının (taban) vücudunuza temas etmediğinden veya vücudunuza çok yaklaşmadığından emin olun. Bu uyarıya riayet edilmemesi ciddi yaralanmaya neden olabilir.
- 7. Stand**  
Ayağı tabandan çıkararak uzatmak için planya makinesinin arkasını kaldırın. Planya makinesini indirdiğinizde standın genişletilmesi bıçak ve malzeme arasında teması engeller. (**Şekil 13**)
- 8. Kilavuzu Ayarlama (Şekil 14)**  
Planya konumu ayar vidası gevşetildikten sonra kilavuz sola veya sağa hareket ettirilebilir ayarlanabilir. Kilavuz aletin sağ veya sol tarafına takılabilir.
- Çalışma Önlemleri**
  - Sürekli Çalışma Hakkında**  
Bu alette akü ömrünü uzatmak için koruyucu bir işlev bulunmaktadır.  
Sürekli çalışma veya deri kesme çalışmaları sırasında, akü aşırı ısınarak aletin otomatik olarak durmasına neden olabilir.  
Özellikle aşağıda listelenen akülerden biriyle, alet aşırı ısınmadan dolayı aniden arızalanmayı önlemek için, akü ısınmaya başlamadan önce çalışmayı durdurabilir. Bu meydana gelirse, çalışmayı durdurun, aküyü aletten çıkarın ve yeterince soğuyana kadar iyi havalandırılan, güneş ışığına maruz kalmayan bir yere bırakın.  
Akü soğuduğundan tekrar kullanılabilir.  
(Uygun aküler: BSL1425, BSL1420, BSL1415, BSL1825, BSL1820, BSL1815 ve eski aküler)
  - Alet aşağıda listelenen akülerden biriyle kullanılırsa, akü ömrünü uzatmak amacıyla hafif çalışma için kullanılmalıdır.  
Çalışma örneği: Sığ derinlik rötüşü ve pah kırma çalışması  
(Uygun aküler: BSL1425, BSL1420, BSL1415, BSL1825, BSL1820, BSL1815 ve eski aküler)

## KARBÜR BİÇAK MONTAJI VE SÖKÜLMESİ VE KESİCİ BİÇAK YÜKSEKLİĞİNİN AYARLANMASI (ÇİFT KENARLI BİÇAK TİPİ İÇİN)

### 1. Karbür bıçağın sökülmesi

#### UYARI

- Kazaları önlemek için, güç aletinin kapatıldığından ve pilin çıkarıldığından emin olun.
- Ellerinizi yaralamamaya dikkat edin.
- (1) **Şekil 15'**de görüldüğü gibi, ürünle birlikte gelen lokma anahtarıyla bıçak tutucuyu gevşetin.
- (2) **Şekil 16'**da görüldüğü gibi, karbür bıçağı ürünle birlikte gelen lokma anahtarıyla kaydırmak suretiyle gevşetin.

### 2. Karbür bıçağın takılması

#### UYARI

- Kazaları önlemek için, güç aletinin kapatıldığından ve pilin çıkarıldığından emin olun.
- Bıçağı takmadan önce, karbür bıçak üzerinde biriken tüm talaşı silerek temizleyin.
- (1) **Şekil 17'**da görüldüğü gibi, ayar plakasını (B) kaldırın ve yeni karbür bıçağı kesici blok ile ayar plakası (B) arasına yerleştirin.
- (2) **Şekil 18'**de görüldüğü gibi, bıçak ucu kesici bloğun ucundan 1 mm çıkıntı yapacak şekilde ayar plakası (B) üzerinde kaydırmak suretiyle yeni karbür bıçağı takın.
- (3) **Şekil 19'**de görüldüğü gibi, bıçak değiştirme işlemi tamamlandıktan sonra bıçak tutucudaki civataları sabitleyin.
- (4) Kesici bloğu ters çevirin ve aynı şekilde diğer tarafı ayarlayın.

### 3. Karbür bıçak yüksekliğinin ayarlanması

#### UYARI

- Kazaları önlemek için, güç aletinin kapatıldığından ve pilin çıkarıldığından emin olun.
- Eğer yukarıdaki işlemler tamamlandıktan sonra karbür bıçağın yüksekliği doğru değilse, aşağıda açıklanan işlemleri uygulayın.
- (1) **Şekil 20'**te görüldüğü gibi, lokma anahtarını kullanarak karbür bıçağı yerinde tutmak için kullanılan üç civatayı gevşetin ve bıçak tutucuyu çıkarın.
- (2) **Şekil 21'**te görüldüğü gibi, karbür bıçağı çıkardıktan sonra ayar plakasını (B) okla gösterilen yönde kaydırarak ayar plakasını (B) sökün.
- (3) Karbür bıçağı, ayar plakası (A) ve ayar plakası (B)'yi tutan 2 vidayı gevşetin.
- (4) **Şekil 22, 23'** ve 16'da görüldüğü gibi, karbür bıçağın kenarını ayar mastarının duvar yüzeyi a'ya göre ayarlarken ayar plakasının (A) tornalanmış yüzeyini duvar yüzeyine bastırın. Ardından, 2 vidayı kullanarak sıkın.
- (5) **Şekil 24, 25'**de görüldüğü gibi, ayar plakası (B)'ye bağlı ayar plakası (A)'nın tornalanmış kısmını kesici bloğun düz kısmı üzerindeki bir oluğa yerleştirin.
- (6) **Şekil 26'**da görüldüğü gibi, bıçak tutucuyu tamamlanan montaj üzerine yerleştirin ve üç civatayla sabitleyin. Civataların emniyetli şekilde sıkıldığından emin olun. Karşı taraftaki karbür bıçak için de aynı işlemleri uygulayın.

## BİÇAK TAKMA VE SÖKME VE BİÇAK YÜKSEKLİĞİ AYARI (YENİDEN BİLENEBİLEN BİÇAK TİPİ İÇİN)

### 1. Bıçağın sökülmesi

#### UYARI

- Kazaları önlemek için, güç aletinin kapatıldığından ve pilin çıkarıldığından emin olun.
- Ellerinizi yaralamamaya dikkat edin.
- (1) **Şekil 20'**te görüldüğü gibi, aksesuar lokma anahtarını kullanarak bıçağı yerinde tutmak için kullanılan üç civatayı gevşetin ve bıçak tutucuyu çıkarın.
- (2) **Şekil 21'**te görüldüğü gibi, bıçağı okla gösterilen yönde kaydırarak sökün.

### 2. Bıçağın takılması

#### UYARI

- Kazaları önlemek için, güç aletinin kapatıldığından ve pilin çıkarıldığından emin olun.
- Bıçağı takmadan önce, bıçak üzerinde biriken tüm talaşı silerek temizleyin.
- (1) Bıçağa bağlı ayar plakası (A)'nın tornalanmış kısmını kesici bloğun düz kısmı üzerindeki bir oluğa yerleştirin. (**Şekil 24, 27**)  
Bıçağı, bıçağın her iki kenarı kesici bloğun genişliğinden yaklaşık 1 mm çıkıntı yapacak şekilde ayarlayın. (**Şekil 28**)
- (2) **Şekil 29'**de görüldüğü gibi, bıçak tutucuyu tamamlanan montaj üzerine yerleştirin ve üç civatayla sabitleyin. Civataların emniyetli şekilde sıkıldığından emin olun.
- (3) Kesici bloğu ters çevirin ve karşı tarafı da aynı şekilde ayarlayın.

### 3. Bıçak yüksekliğinin ayarlanması

- (1) Bıçağı ve ayar plakasını (A) tutan 2 vidayı gevşetin. (**Şekil 30**)
- (2) Bıçak kenarını ayar mastarının a duvar yüzeyine göre ayarlarken, ayar plakası (A)'nın tornalanmış yüzeyini duvar yüzeyi b'ye bastırın. Ardından, 2 vidayı kullanarak sıkın. (**Şekil 22, 31**)

## YENİDEN BİLENEBİLEN BİÇAKLARIN BİLENMESİ

Kolaylık için aksesuar Bıçak Bileme Tertibatının kullanılması tavsiye edilir.

### 1. Bıçak Bileme Tertibatının Kullanılması

Bıçak uçlarının düzgün açılarla bilenmesini sağlamak için **Şekil 32'**te görüldüğü gibi iki bıçak bıçak bileme tertibatı üzerine monte edilebilir.

Bileme işlemi sırasında bıçakların konumunu, **Şekil 33'**te görüldüğü gibi kenarları eşzamanlı olarak yontma taşına temas edecek şekilde ayarlayın.

### 2. Bıçak bileme aralıkları

Bıçak bileme aralıkları, kesilen ağacın türüne ve kesme derinliğine bağlıdır. Bununla birlikte, genellikle her 500 metre kesme işleminden sonra bileme işlemi yapılmalıdır.

### 3. Kesici bıçakların bileme toleransı

**Şek. 34'**de tanımlandığı gibi, kesici bıçakta 3,5 mm bileme toleransı sağlanır. Böylece kesici bıçak toplam yüksekliği 24,5 mm'ye azalınca kadar arka arkaya bilenebilir.

#### 4. Bileme Taşı

Su bileme taşı olduğunda, bileme işlemleri sırasında bileme taşı aşınabildiğinden yeterince suya daldırdıktan sonra kullanın, bileme taşının üst yüzeyini mümkün olduğunca sık düzleştirin.

### TOZ ADAPTÖRÜNÜN TAKILMASI VE SÖKÜLMESİ (OPSİYONEL AKSESUAR)

#### UYARI

- Kazaları önlemek için, güç aletinin kapatıldığından ve pilin çıkarıldığından emin olun.
- Toz adaptörünü emniyetli şekilde takmak için aşağıdaki işlemi uygulayın. Aksi takdirde adaptör yerinden çıkarak yaralanmaya sebebiyet verebilir.

#### 1. Toz adaptörünün bağlanması

- (1) Talaş kapağındaki D4 x 16 vidayı sökün ve talaş kapağını **Şekil 35**'te görüldüğü gibi çıkarın.
- (2) Toz adaptörünü takın ve D4 x 16 vidalya sabitleyin. (**Şekil 36**)

#### NOT

Toz adaptörünü ve talaş kapağını takarken veya çıkarırken kilit dilini kırmamaya dikkat edin.



#### 2. Toz adaptörünün çıkarılması

Toz adaptörünü çıkarmak için, yukarıdaki işlemleri ters sırada uygulayın.

### BAKIM VE İNCELEME

#### 1. Bıçakların kontrol edilmesi

Körelmiş veya hasar görmüş bıçakların kullanılmasına devam edilmesi kesme verimini düşürür ve motorun aşırı yüklenmesine neden olabilir. Bıçakları gereken sıklıkta bileyin veya değiştirin.

#### 2. Kullanım

#### UYARI

Özellikle yüksek hassasiyet elde etmek için ön taban, arka taban ve kesme derinliği kontrol düğmesi hassas şekilde işlenir. Eğer bu parçalar kaba şekilde kullanılır veya ağır mekanik darbeye maruz bırakılırsa, hassasiyetin ve kesme performansının düşmesine neden olabilir. Bu parçalar özel bir dikkatle kullanılmalıdır.

#### 3. Montaj vidalarının incelenmesi

Tüm montaj vidalarını düzenli olarak inceleyin ve sağlam şekilde sıkılı olduğundan emin olun. Gevşeyen vidaları derhal sıkın. Gevşemiş vidalar ciddi tehlikelere yol açabilir.

#### 4. Kömürlerin incelenmesi (Şek. 37)

Motorda sarf malzemesi olan kömürler kullanılır. Aşırı yıpranmış kömürler motorda soruna yol açabileceğinden kömürler yıprandığında veya "aşınma sınırına" yakın olduğunda kömürleri değiştirin. Ayrıca, kömürleri daima temiz tutun ve kömür tutucuların içinde serbestçe kayabildiklerinden emin olun.

#### NOT

Kömürü yenisiyle değiştirirken HİKOKI Kömür Kod No. 999017'ü kullandığınızdan emin olun.

#### 5. Kömürlerin değiştirilmesi

Kırıntı kapağını çıkardıktan sonra, önce fırça kapağını çıkarıp ardından **Şek. 38**'de gösterildiği gibi delikli başlıklı torna vida, vb. ile karbon fırça çıkıntısını kancaya takarak karbon fırçayı dışarı alın. Karbon fırçayı takarken, yönü karbon fırça tırnağı fırça borusu dış temas kısmına uyacak şekilde seçin. Ardından **Şek. 39**'de gösterildiği gibi parmakla içeri itin. Son olarak, fırça kapağını takın.

#### UYARI

Kömürün çivisini kömür tüpünün temas kısmına taktığınızdan emin olun. (Sağlanan iki çividen birini kullanabilirsiniz.)

Bu işlemde hata yapılması kömür çivisinin deforme olmasına neden olarak motorda çok erken sorun çıkmasına neden olacağından dikkatli olunmalıdır.

#### 6. Motorun incelenmesi

Motor biriminin sargıları, bu ağır iş aletinin "kalbidir". Sargının hasar görmediğinden ve/veya yağ ya da su ile ıslanmadığından emin olun.

#### 7. Dış kısmı temizleme

Planya kirlenmişse, yumuşak bir kuru bezle veya sabunlu suyla hafifçe nemlendirilmiş bir bezle silin. Plastiği eritebileceklerinden, klorlu çözücüler, benzin veya tiner kullanmayın.

#### 8. Saklama

Planyayı 40°C'den düşük sıcaklıkta ve çocukların erişemeyeceği bir yerde saklayın.

#### NOT

Uzun süre kullanılmadığında (3 ay veya daha fazla bir süre) pilin tam şarjlı olup olmadığını kontrol edin. Küçük kapasiteye sahip piller uzun süre kullanılmadan tutulursa kullanım sırasında şarj edilemeyebilir.

#### NOT

Lityum-iyon Bataryaları Saklama

Lityum-iyon bataryaları saklamadan önce tamamen şarj olduklarından emin olun.

Bataryaların uzun süre düşük seviyede şarjla saklanması performansta bozulmaya neden olabilir, batarya kullanım süresini önemli ölçüde azaltabilir veya bataryaların şarj edilebilmesini önleyebilir.

Bununla birlikte, önemli ölçüde azalan batarya kullanım süresi, bataryaların iki ila beş kez üstüste şarj edilip kullanılmasıyla kurtarılabilir.

Üstüste şarj ve kullanıma rağmen batarya kullanım süresi aşırı derecede kısaysa, bataryaların öldüğünü dikkate alın ve yeni bataryalar satın alın.

#### 9. Servis parçaları listesi

#### UYARI

HİKOKI Ağır İş Aletlerinin bakımı, değiştirilmesi ve incelenmesi, HİKOKI Yetkili Servis Merkezlerince gerçekleştirilmelidir.

Bu Parça Listesi, tamir veya herhangi başka bir bakım gerektiğinde HİKOKI Yetkili Servis Merkezine çok yardımcı olur.

Ağır iş aletlerinin kullanımını ve bakımı konusunda her ülkede yürürlükte olan güvenlik düzenlemelerine ve standartlarına uygun davranılmalıdır.

#### DEĞİŞİKLİKLER

HİKOKI Ağır İş Aletleri en son teknolojik ilerlemelere uygun olarak sürekli değiştirilmekte ve geliştirilmektedir.

Dolayısıyla, bazı kısımlarda önceden bildirimde bulunulmadan değişiklik yapılabilir.

## HiKOKI akülü el aletleri için batarya kullanımı hakkında önemli not

Daima belirlenmiş orijinal bataryalardan birini kullanın. Tarafımızca belirlenenler dışındaki bataryalarla kullanılmaları durumunda, veya bataryanın sökülmesi ve modifiye edilmesi (örneğin, hücrelerin veya diğer iç parçaların sökülmesi veya değiştirilmesi) halinde akülü el aletlerimizin emniyetini ve performansını garanti edemiyoruz.

## GARANTİ

HiKOKI Elektrikli El Aletlerine ülkelere özgü hukuki düzenlemeler çerçevesinde garanti vermekteyiz. Bu garanti, yanlış veya kötü kullanım, normal aşınma ve yıpranmadan kaynaklanan arıza ve hasarları kapsamamaktadır. Şikayet durumunda, Elektrikli El Aleti, sökülmemiş bir şekilde, bu kullanım kılavuzunun sonunda bulunan GARANTİ BELGESİYLE birlikte bir HiKOKI yetkili servis merkezine gönderilmelidir.

## NOT

HiKOKI'nin süregelen araştırma ve geliştirme programına bağlı olarak burada belirtilen teknik özelliklerde önceden bildirimde bulunulmadan değişiklik yapılabilir.

Bu ürün, elektrikli ve elektronik eşyalarda bazı tehlikeli maddelerin kullanımının sınırlandırılmasına dair yönetmeliğin şartlarına uygundur.

## Havadan yayılan gürültü ve titreşimle ilgili bilgiler

Ölçülen değerlerin EN60745 ve ISO 4871'e uygun olduğu tespit edilmiştir.

Ölçülmüş A-ağırlıklı ses gücü seviyesi:

94 dB (A) (P14DSL)  
95 dB (A) (P18DSL)

Ölçülmüş A-ağırlıklı ses basınç seviyesi:

83 dB (A) (P14DSL)  
84 dB (A) (P18DSL)

Belirsiz KpA: 3 dB (A)

Kulak koruma cihazı takın.

EN60745'e göre belirlenen toplam vibrasyon değerleri (üç eksenli vektör toplamı).

Yumuşak ağaç planyalama

Vibrasyon emisyon değeri  $a_h = 2,6 \text{ m/s}^2$  (P14DSL)  
 $3,0 \text{ m/s}^2$  (P18DSL)

Belirsizlik K = 1,5 m/s<sup>2</sup>

Beyan edilen toplam titreşim değeri standart bir test

yöntemine göre ölçülmüştür ve bir aleti diğeriyle karşılaştırmak için kullanılabilir.

Aynı zamanda, bir ön maruz kalma değerlendirmesi olarak da kullanılabilir

## DIKKAT

- Elektrikli aletin kullanımı sırasında vibrasyon emisyonu aletin kullanma şekline bağlı olarak belirtilen değerden farklılık gösterebilir.
- Gerçek kullanım koşullarındaki risklerin değerlendirmesini esas alarak kullanıcıyı koruyacak güvenlik önlemlerini belirleyin (kullanım süresine ilave olarak aletin kapatıldığı ve rölantide çalıştığı zamanlarda çalışma çevriminde yer alan tüm parçaları dikkate almak suretiyle) operatörü korumak için gerekli güvenlik önlemlerini belirlemek için.

## AVERTISMENTE GENERALE PRIVIND SIGURANȚA ÎN FOLOSIREA SCULEI ELECTRICE

### AVERTISMENT

Citiți toate avertismentele privind siguranța și toate instrucțiunile.

*Nerespectarea avertismentelor și a instrucțiunilor poate avea ca efect producerea de șocuri electrice, incendii și/ sau vătămări grave.*

**Păstrați toate avertismentele și toate instrucțiunile, pentru a le putea consulta pe viitor.**

*Termenul "sculă electrică" prezent în toate avertismentele de mai jos se referă la scula dumneavoastră electrică alimentată la priză (cu cablu de alimentare) sau la scula electrică alimentată de la acumulatori (fără cablu de alimentare).*

#### 1) Siguranța în zona de lucru

##### a) Păstrați zona de lucru curată și bine luminată.

*Zonele de lucru dezordonate și întunecate predispun la accidente.*

##### b) Nu utilizați sculele electrice în atmosferă explozivă, cum ar fi în prezența lichidelor, gazelor sau a prafurilor inflamabile.

*Sculele electrice produc scânteii care pot aprinde praful sau aburii.*

##### c) Țineți copiii sau privitorii la distanță în timp ce utilizați scula electrică.

*Distragerea atenției vă poate face să pierdeți controlul asupra sculei.*

#### 2) Siguranța din punct de vedere electric

##### a) Ștecărele sculelor electrice trebuie să se potrivească în prizele în care sunt introduse. Nu modificați niciodată ștecărul în nici un fel.

*Nu folosiți niciun fel de adaptoare pentru ștecăr la sculele electrice cu împământare (legate la pământ).*

##### b) Ștecărele nemodificate și prizele potrivite reduc riscul de șoc electric.

##### b) Evitați contactul corpului cu suprafețele legate la pământ, cum ar fi conductele, radiatoarele, cuptoarele și frigiderele.

*În cazul în care corpul dvs. este legat la pământ există un risc crescut de electrocutare.*

##### c) Nu expuneți sculele electrice la ploaie și nu le lăsați în atmosferă umedă.

*Intrarea apei într-o sculă electrică mărește riscul de electrocutare.*

##### d) Nu forțați cablul de alimentare. Nu folosiți niciodată cablul de alimentare pentru a transporta, a trage sau a scoate scula electrică din priză.

*Țineți cablul de alimentare departe de căldură, ulei, micii ascuțite și de piese în mișcare.*

##### e) Atunci când folosiți o sculă electrică în aer liber, folosiți un prelungitor adecvat pentru utilizarea în exterior.

*Folosirea unui prelungitor adecvat pentru exterior reduce riscul de șoc electric.*

##### f) Dacă utilizarea într-o zonă umedă nu poate fi evitată, folosiți o sursă de alimentare cu întrerupător de protecție la curent rezidual (RCD).

*Folosirea dispozitivelor RCD reduce riscul producerii șocurilor electrice.*

#### 3) Siguranța personală

##### a) Atunci când folosiți o sculă electrică fiți vigilent, fiți atent la ceea ce faceți și acționați conform bunului simț.

*Nu folosiți scule electrice atunci când sunteți obosit sau vă aflați sub influența drogurilor, a alcoolului sau a medicamentelor.*

*Un moment de neatenție în timpul utilizării unei scule electrice poate provoca vătămări personale grave.*

##### b) Folosiți echipament personal de protecție. Purtați întotdeauna protecție a ochilor.

*Echipamentele de protecție cum ar fi măștile pentru praf, încălțăminte anti-alunecare, căștile și protecțiile auditive, folosite în situațiile corespunzătoare, reduc vătămările personale.*

##### c) Evitați pornirea accidentală. Înainte de a conecta scula la priză și/sau la bateria de acumulatori și înainte de a ridica sau transporta scula, asigurați-vă că aveți comutatorul de pornire pe poziția oprit.

*Transportarea sculelor electrice cu degetul pe comutator sau introducerea în priză a sculelor electrice care au comutatorul pe poziția pornit sunt situații ce predispun la accidente.*

##### d) Înainte de a pune scula electrică în funcțiune, îndepărtați toate cheile de reglare și orice alte chei.

*O cheie sau o cheie de reglare rămase atașate de piesa rotativă a sculei electrice poate provoca vătămări personale.*

##### e) Nu încercați să ajungeți prea departe. Mențineți permanent un contact corect al piciorului și un bun echilibru.

*Acest lucru permite un mai bun control al sculei electrice în situații neașteptate.*

##### f) Îmbrăcați-vă adecvat. Nu purtați haine largi și nici bijuterii. Țineți-vă părul, hainele și mânușile departe de piesele în mișcare.

*Hainele largi, bijuteriile și pot fi prinse în piesele în mișcare.*

##### g) Dacă sunt prevăzute dispozitive de conectare la facilități de extragere și colectare a prafului, asigurați-vă că acestea sunt conectate și sunt folosite corespunzător.

*Folosirea acestor dispozitive poate reduce pericolele legate de praf.*

#### 4) Utilizarea și îngrijirea sculei electrice

##### a) Nu forțați scula electrică. Folosiți scula adecvată pentru aplicația dvs.

*Scula potrivită va face treabă mai bună și mai sigură la parametrii la care a fost proiectată.*

##### b) Nu folosiți scula electrică în cazul în care comutatorul nu își îndeplinește funcția de pornire și oprire.

*Sculele electrice care nu pot fi comandate prin intermediul comutatorului sunt periculoase și trebuie reparate.*

- c) Înainte de a face orice fel de reglaje, de a schimba accesoriile și de a depozita sculele electrice, scoateți ștecărul din priză și/sau de la bateria de acumulatori.

*Aceste măsuri preventive de siguranță reduc riscul pornirii accidentale a sculei electrice.*

- d) Depozitați sculele electrice neutilizate departe de zona de acțiune a copiilor și nu lăsați persoanele care nu sunt familiarizate cu scula electrică sau cu prezentele instrucțiuni să folosească scula electrică.

*Sculele electrice sunt periculoase în mâinile utilizatorilor neinstruiți.*

- e) Întrețineți sculele electrice. Verificați alinierea și prinderea pieselor în mișcare, ruperea pieselor precum și toate celelalte aspecte care ar putea să influențeze funcționarea sculelor electrice.

*Dacă scula electrică este deteriorată, înainte de a o utiliza duceți-o la reparat.*

*Multe accidente sunt provocate de scule electrice necorespunzător întreținute.*

- f) Păstrați elementele de tăiere curate și ascuțite.

*Elementele de tăiere bine întreținute și cu muchile tăietoare bine ascuțite sunt mai ușor de controlat și este mai puțin probabil să se agațe.*

- g) Folosiți scula electrică, accesoriile și vârful etc. în conformitate cu prezentele instrucțiuni, luând în considerare condițiile de lucru și operațiunile ce urmează a fi efectuate.

*Folosirea sculei electrice pentru alte operațiuni decât cele prevăzute poate avea ca efect apariția unor situații periculoase.*

- 5) Utilizarea și întreținerea sculelor cu acumulatori

- a) Încărcați numai cu încărcătorul indicat de producător.

*Un încărcător adecvat unui anumit tip de pachet de acumulatori poate prezenta pericol de incendiu dacă este folosit pentru încărcarea altui tip de pachet de acumulatori.*

- b) Folosiți sculele electrice exclusiv cu tipurile de pachete de acumulatori indicate.

*Folosirea unui alt tip de pachet de acumulatori poate provoca vătămări sau incendii.*

- c) Atunci când pachetul de acumulatori nu este folosit, țineți-l departe de obiecte metalice cum ar fi agrafe de birou, monede, chei, cuie, șuruburi sau alte obiecte metalice mici care ar putea realiza conectarea terminalelor pachetului de acumulatori.

*Scurtcircuitarea terminalelor acumulatorilor poate provoca arsuri sau incendii.*

- d) În cazul exploatării abuzive, din acumulatori poate ieși lichid; evitați contactul cu acest lichid. În cazul unui contact accidental, spălați cu apă. În cazul contactului cu ochii, consultați un medic.

*Lichidul care iese din acumulatori poate provoca iritații sau arsuri.*

- 6) Service

- a) Scula electrică trebuie reparată de o persoană calificată, folosind numai piese de schimb identice.

*Astfel se asigură menținerea siguranței sculei electrice.*

## PRECAUȚII

Țineți copiii și persoanele infirme la distanță. Atunci când nu este folosită, scula electrică trebuie depozitată departe de zona de acțiune a copiilor și a persoanelor infirme.

## AVERTISMENTE DE SIGURANȚĂ PRIVIND MAȘINA DE RINDELUIT CU ACUMULATOR

1. Așteptați ca cuțitul să se oprească înainte de a lăsa juge unalta.

Un cuțit rotativ expus poate angaja suprafața și poate conduce la pierderea controlului asupra uneltei și la vătămări corporale grave.

2. Utilizați clame sau alte modalități practice de prindere pentru a asigura și a susține piesa de prelucrat pe o platformă stabilă. Ținerea cu mâna a piesei de prelucrat sau sprijinirea ei de corpul dumneavoastră conduce la instabilitatea acesteia și pierderea controlului.

3. Nu folosiți rindeaua cu lamele poziționate în sus (ca mașină de rindeluit de tip staționar).

4. Schimbați întotdeauna acumulatorul la o temperatură de 0 – 40°C.

O temperatură mai scăzută de 0°C va duce la supraîncărcare, ceea ce este periculos. Acumulatorul nu poate fi încărcat la temperaturi de peste 40°C. Temperatura optimă pentru încărcare este de 20 - 25°C.

5. Nu folosiți încărcătorul în mod continuu. După terminarea încărcării, lăsați încărcătorul nefolosit timp de 15 minute înainte de a încărca următorul acumulator.

6. Nu lăsați materiale străine să intre în orificiul pentru conectarea acumulatorului.

7. Nu demontați niciodată acumulatorul și nici încărcătorul.

8. Nu scurtcircuitați acumulatorul. Scurtcircuitarea acumulatorului produce un curent electric foarte mare și produce supraîncălzirea acumulatorului. Rezultatul este arderea sau deteriorarea acumulatorului.

9. Nu aruncați acumulatorul în foc. Dacă acumulatorul arde acesta poate exploda.

10. Nu introduceți obiecte în fantele de ventilație ale încărcătorului. Introducerea de obiecte metalice sau inflamabile în fantele de ventilație ale încărcătorului duce la apariția pericolului de electrocutare sau de deteriorare a încărcătorului.

11. Imediat ce constatați că durata de utilizare după încărcare devine prea scurtă pentru utilizări practice, duceți acumulatorul la magazinul de la care l-ați cumpărat. Nu aruncați acumulatorii consumați.

12. Utilizarea unui acumulator consumat duce la deteriorarea încărcătorului.



## PRECAUȚII REFERITOARE LA ACUMULATORUL LITIU-ION

Pentru prelungirea duratei de viață, acumulatorul litiu-ion este echipat cu o protecție pentru oprirea furnizării de energie.

În situațiile 1 la 3 descrise mai jos, atunci când folosiți aparatul, chiar dacă acționați declanșatorul motorului se poate opri. Aceasta nu este o defecțiune, ci un rezultat al funcției de protecție.

- Atunci când acumulatorul este descărcat motorul se oprește.  
În această situație încărcați imediat acumulatorul.
- În situația suprasolicitării aparatului motorul se poate opri. În această situație, eliberați comutatorul și îndepărtați cauza suprasolicitării. După aceasta, puteți folosi din nou aparatul.
- În situația supraîncălzirii acumulatorului în timpul lucrului, alimentarea aparatului de la acumulator se poate întrerupe.

În această situație, încetați să mai utilizați acumulatorul și lăsați-l să se răcească. După aceasta, îl puteți utiliza din nou.

Mai mult, vă rugăm să acordați atenție următoarelor avertismente și indicații privind precauția.

### AVERTISMENT

Pentru a împiedica apariția la acumulator a scurgerilor, generării de căldură, emisiilor de fum, exploziei și aprinderii, vă rugăm să respectați următoarele măsuri de precauție.

- Asigurați-vă că pe acumulator nu se strânge șpan/pilitură și nici praf.
  - În timpul lucrului, asigurați-vă că pe acumulator nu cade șpan/pilitură și nici praf.
  - Asigurați-vă că șpanul/pilitura și praful care cad pe scula electrică în timpul lucrului nu se strâng pe acumulator.
  - Nu depozitați un acumulator nefolosit într-un loc expus la șpan/pilitură și la praf.
  - Înainte de a depozita un acumulator, îndepărtați de pe acesta toate urmele de șpan/pilitură și de praf și nu depozitați acumulatorul împreună cu piese metalice (șuruburi, cuie etc.).
- Nu găuriți acumulatorul cu obiecte ascuțite cum ar fi cuiele, nu îl loviți cu ciocanul, nu călcați pe el, nu îl aruncați și nu îl supuneți unor șocuri fizice puternice.
- Nu utilizați un acumulator care pare deteriorat sau care este deformat.
- Nu folosiți acumulatorul cu polaritatea inversată.

- Nu îl conectați direct la sursele de energie electrică sau la brichetele electrice ale mașinilor.
- Nu folosiți acumulatorul în alte scopuri decât cele indicate.
- În cazul în care acumulatorul nu se încarcă după trecerea timpului de încărcare specificat, încetați imediat să îl mai încărcați.
- Nu expuneți acumulatorul la temperaturi sau presiuni ridicate, de exemplu nu îl introduceți într-un cuptor cu microunde, într-un uscător sau într-un container presurizat.
- Țineți-l departe de flacără imediat ce observați scurgeri sau mirosuri neplăcute.
- Nu îl folosiți în locuri în care se generează o puternică electricitate statică.
- În cazul în care observați la acumulator scurgeri, mirosuri neplăcute, generare de căldură, decolorări sau deformări, scoateți-l imediat din echipament sau din încărcător și încetați să îl mai utilizați.

### PRECAUȚII

- În cazul în care lichidul ce se scurge din acumulator intră în contact cu ochii, nu vă frecați la ochi și spălați-i bine cu apă proaspătă curată cum ar fi apa de la robinet și consultați imediat un medic.  
În cazul în care nu faceți tratament, lichidul poate provoca probleme oculare.
- În cazul în care lichidul se scurge pe piele sau pe haine, imediat spălați bine cu apă proaspătă curată, cum ar fi apa de la robinet.  
Există posibilitatea ca acest lucru să provoace iritarea pielii.
- În cazul în care la prima utilizare a acumulatorului detectați mirosuri neplăcute, supraîncălzire, dacă observați rugină, decolorare, deformare și/sau alte nereguli, nu folosiți acumulatorul și înapoiați-l furnizorului sau vânzătorului.

### AVERTISMENT

Dacă un obiect străin conductor de electricitate intră la terminalele acumulatorului litiu-ion, se poate produce un scurtcircuit care poate avea ca urmări apariția unui incendiu. La depozitarea acumulatorului vă rugăm să respectați următoarele instrucțiuni.

- Nu puneți în cutia de depozitare obiecte conductoare de electricitate cum ar fi elemente tăietoare, cuie, cabluri din oțel, cabluri din cupru sau alte cabluri.**
- Fie montați acumulatorul în scula electrică fi e îl depozitați în carcasa acumulatorului în așa fel încât orifi ciile de ventilare să fi e acoperite pentru a preveni apariția scurtcircuitelor. (Vezi Fig. 5)**

## SPECIFICAȚII

### APARAT ELECTRIC

Model		P14DSL	P18DSL
Lățime de tăiere		82 mm	
Adâncime maximă de tăiere		2,0 mm	
Viteză fără sarcină		16000 min <sup>-1</sup>	
Acumulator	2LSRK	BSL1430: Li-ion 14,4 V (3,0 Ah 8 celule)	BSL1830: Li-ion 18 V (3,0 Ah 10 celule)
	2LJRK	BSL1450: Li-ion 14,4 V (5,0 Ah 8 celule)	BSL1850: Li-ion 18 V (5,0 Ah 10 celule)
Greutate*		3,2 kg (Cu BSL1430 atașat)	3,3 kg (Cu BSL1830 atașat)

\* Greutate: Conform cu procedura EPTA 01/2003

## ÎNCĂRCĂTOR

Model	UC18YFSL
Tensiunea de încărcare	14,4 V – 18 V
Greutate	0,5 kg

## ACCESORII STANDARD

Suplimentar unitate principală (1), pachetul conține accesoriile indicate în tabelul de mai jos.

P14DSL (2LSRK) (2LJRK)	①	Cheie tubulară ..... 1 (Pentru asigurarea lamei tăietoare)	
	②	Etalon pentru reglare ..... 1 (Pentru reglarea înălțimii de tăiere)	
	③	Ghidaj ..... 1 (Cu șurub de reglare)	
	④	Lamă din carbură ..... 2 (Tip de lamă cu două tăișuri)	
	P18DSL (2LSRK) (2LJRK)	⑤	Încărcător ..... 1
		⑥	Baterie ..... 2 [P14DSL] BSL1430 sau BSL1450 [P18DSL] BSL1830 sau BSL1850
		⑦	Cutie de plastic ..... 1
		⑧	Capac baterie ..... 2
		⑨	Set de lame din carbură de schimb ..... 1 (Nu se furnizează în toate zonele)
P14DSL (NN) P18DSL (NN)	①	Cheie tubulară ..... 1 (Pentru asigurarea lamei tăietoare)	
	②	Etalon pentru reglare ..... 1 (Pentru reglarea înălțimii de tăiere)	
	③	Ghidaj ..... 1 (Cu șurub de reglare)	
	④	Lamă din carbură ..... 2 (Tip de lamă cu două tăișuri)	
Fără încărcător, baterie, cutie din plastic și capac de baterie			

Accesoriile standard pot fi schimbate fără notificare prealabilă.

## ACCESORII OPȚIONALE (se vând separat)

### 1. Baterie

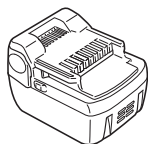

(BSL1430)  
(BSL1440)  
(BSL1450)

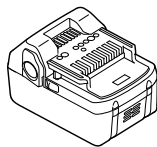

(BSL1830)  
(BSL1840)  
(BSL1850)

2. Adaptor de colectare a prafului

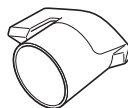

3. Cot



4. Sac pentru praf



5. Lamă din carbură (Tip de lamă cu două tăișuri)

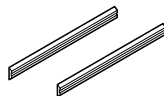

6. Lamă (Tip de lamă reprofilabilă)

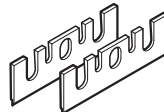

Accesoriile standard pot fi schimbate fără notificare prealabilă.

## UTILIZĂRI

Rindeluirea diferitelor scânduri și plăci de lemn.  
(Vezi Fig. 1 – 4)

## SCOATEREA/MONTAREA ACUMULATORULUI

### 1. Scoaterea acumulatorului

Țineți bine mânerul și împingeți elementul de blocare a acumulatorului pentru a scoate acumulatorul (vezi Figs. 5 și 6).

### PRECAUȚIE

Nu scurtcircuitați niciodată acumulatorul.

### 2. Montarea acumulatorului

Introduceți acumulatorul cu respectarea polarității (vezi Fig. 6).

## ÎNCĂRCARE

Înainte de a utiliza scula electrică, încărcați acumulatorii după cum urmează.

### 1. Conectați cablul de alimentare al încărcătorului la un conecror adecvat.

Atunci când cablul de alimentare este conectat, lampa de ghidare a încărcătorului va clipi în culoarea roșie. (la intervale de 1 secundă)

### PRECAUȚIE

Nu utilizați un cordon electric dacă acesta este deteriorat. Reparați-l imediat.

### 2. Introduceți acumulatorul în încărcător

Introduceți acumulatorul ferm în încărcător, conform ilustrației din Fig. 7.

### 3. Încărcarea

Atunci când introduceți în încărcător un acumulator, încărcarea va fi inițializată iar lampa de ghidare se va aprinde în mod constant în culoare roșie. Atunci când acumulatorul se încarcă complet, lampa de ghidare va clipi în culoare roșie. (La intervale de 1 secundă) (Vezi Tabelul 1)

(1) Indicațiile lămpii indicatoare

Indicațiile lămpii indicatoare sunt prezentate în Tabelul 1, conform stării încărcătorului sau a acumulatorului.



- Dacă lampa pilot nu clipește roșu (la fiecare secundă), deși cablul încărcătorului este conectat la electricitate, acest lucru indică faptul că este posibil ca circuitul de protecție al încărcătorului să fie activat.

Îndepărtați cablul de la electricitate și apoi conectați-l din nou după cca. 30 de secunde.

Dacă acest lucru nu face ca lampa pilot să clipească roșu (la fiecare secundă), vă rugăm să duceți încărcătorul la Centrul de servicii autorizate HIKOKI.

## ÎNAINTE DE UTILIZARE

### 1. Pregătirea și verificarea mediului de lucru

Verificați dacă mediul de lucru este adecvat urmărind măsurile de precauție.

### 2. Comutatorul pentru punere în funcțiune

Asigurați-vă că ați poziționat comutatorul în poziția OFF (OPRIT). Dacă bateria este atașată la corp în timp ce comutatorul pentru punere în funcțiune este în poziția ON (PORNIT), scula electrică va începe să funcționeze imediat, ceea ce ar putea cauza un accident grav.

### 3. Pregătiți un banc de lucru stabil, adecvat pentru operațiuni de rindeluire. Întrucât un banc de lucru incorect echilibrat creează situații de risc, asigurați-vă că acesta este bine poziționat pe o suprafață plană și fermă.

## PROCEDURI DE RINDELIURE

### 1. Operarea comutatorului (Fig. 8)

- (1) Pentru a utiliza mașina în siguranță, un „blocaj de comutator” este prevăzut pe o parte a mânerului. Dacă „trăgaciul” este acționat când „blocajul de comutator” este apăsat în direcția săgeții, este posibil să se declanșeze comutatorul principal.
- (2) După ce ați declanșat comutatorul, chiar dacă vă retrageți mâna de pe blocajul de comutator, scula continuă să funcționeze și lumina rămâne aprinsă cât timp continuați să apăsați pe trăgaci.
- (3) Puteți opri comutatorul eliberând trăgaciul și „blocajul de comutator” revine automat în poziția originală.

### PRECAUȚIE



Nu fixați și nu asigurați blocajul de comutator. În plus, nu țineți degetul pe trăgaci în timpul transportului rindelei. În caz contrar, comutatorul principal al sculei se poate declanșa accidental ducând la accidente neprevăzute.

### 2. Despre indicatorul de nivel rămas al acumulatorului

Atunci când apăsați comutatorul pentru indicatorul de nivel rămas al acumulatorului, se va aprinde indicatorul de nivel rămas al acumulatorului și va fi verificat nivelul de energie rămas. (Fig. 9)

Atunci când îndepărtați degetul de pe comutatorul indicatorului de nivel rămas al acumulatorului, indicatorul nivelului rămas al acumulatorului se va stinge. **Tabelul 4** prezintă situația indicatorului nivelului rămas al acumulatorului și sarcina rămasă în acumulator.

**Tabelul 4**

Starea indicatorului	Nivel rămas acumulator
	Nivelul rămas al acumulatorului este suficient.
	Nivelul rămas al acumulatorului este la jumătate.
	Acumulatorul este aproape epuizat. Reîncărcați acumulatorul cât de repede posibil.

Deoarece indicatorul nivelului rămas al acumulatorului vă informează în mod diferit în funcție de temperatura ambientală și de caracteristicile acumulatorului, consultați-l ca referință.

### NOTĂ

- Nu bruscați panoul de control și feriți-l de spargere. Aceasta ar putea avea consecințe nedorite.
- Pentru a reduce consumul acumulatorului, indicatorul nivelului rămas se va aprinde atunci când este apăsat comutatorul nivelului rămas al acumulatorului.

### 3. Reglarea adâncimii de tăiere

- (1) Rotiți butonul în direcția indicată de săgeata din **Fig. 10** (în sensul acelor de ceasornic), până la alinierea reperului triunghiular cu adâncimea de tăiere dorită marcată pe scală. Scala este gradată în milimetri.

- (2) Adâncimea de tăiere poate fi reglată în limita a 0 – 2,0 mm.

### 4. Suprafața de tăiere

O tăiere brută trebuie efectuată la adâncimi de tăiere mari și la o viteză adecvată astfel încât așchiile să fie ușor eliminate din mașină. Pentru a asigura o suprafață corect finisată, tăieturile de finisaj trebuie efectuate la adâncimi de tăiere mici și la viteză redusă.

### 5. Inițierea și încheierea operațiunii de tăiere

Așa cum se indică în **Fig. 11**, așezați mașina de rindeluit cu baza frontală pe material și sprijiniți-o orizontal. Rotiți întrerupătorul de alimentare în poziția ON (PORNIT) și acționați mașina de rindeluit încet, spre capătul materialului. Apăsați cu fermitate pe jumătatea frontală a mașinii de rindeluit, așa cum se indică în **Fig. 12**, apăsați jumătatea posterioară a rindelei la finalul operațiunii de tăiere. Pe durata operațiunii de tăiere, mașina de rindeluit trebuie să fie permanent stabilă.

### 6. Măsuri de precauție după terminarea operațiunii de rindeluire:

Dacă, după terminarea operațiunii de rindeluire, țineți cu o mână mașina de rindeluit, asigurați-vă că lamele de tăiere (baza) ale rindelei nu intră în contact sau nu ajung prea aproape de corpul dumneavoastră. Nerespectarea acestei recomandări poate conduce la vătămări corporale grave.

### 7. Suport

Ridicați partea posterioară a rindelei pentru a extinde piciorul de la bază. Când suportul este extins, se previne contactul dintre lamă și material în cazul în care lăsați jos rindeaua. (**Fig. 13**)

## 8 Reglarea ghidului (Fig. 14)

Poziția de rindeluire poate fi reglată mișcând ghidul la stânga sau la dreapta după slăbirea șurubului său de reglare. Ghidul poate fi montat fie pe partea dreaptă, fie pe partea stângă a sculei.

### Măsurile de precauție privind lucrul

#### ○ Despre operarea continuă

Această sculă este prevăzută cu o funcție de protecție pentru extinderea vieții bateriei.

În timpul operării continue sau al operațiilor de tăiere adâncă, bateria se poate supraîncălzi, ceea ce poate face ca scula să se oprească automat.

În special cu oricare dintre bateriile enumerate mai jos, scula poate opri operarea înainte ca bateria să înceapă să se încălzească, pentru a preveni defectarea rapidă ca urmare a supraîncălzirii.

Dacă acest lucru se întâmplă, încetați operarea, îndepărtați bateria din sculă și lăsați-o într-un loc bine aerisit, ferit de lumina soarelui, până când se răcește suficient.

Bateria poate fi utilizată din nou de îndată ce s-a răcit.

(Baterii aplicabile: BSL1425, BSL1420, BSL1415, BSL1825, BSL1820, BSL1815 și baterii vechi)

#### ○ Utilizarea corespunzătoare a bateriei

Când scula este utilizată cu oricare dintre bateriile enumerate mai jos, ea trebuie folosită la lucrări ușoare pentru a prelungi viața bateriei.

Exemplu de lucru: finisaje de mică adâncime și lucrări de șanfrinare

(Baterii aplicabile: BSL1425, BSL1420, BSL1415, BSL1825, BSL1820, BSL1815 și baterii vechi)

## MONTAREA ȘI DEMONTAREA LAMEI DIN CARBURĂ ȘI REGLAREA ÎNĂLȚIMII DE TĂIERE A LAMEI (PENTRU TIPUL DE LAMĂ CU DOUĂ TĂIȘURI)

### 1. Demontarea lamei din carbură

#### PRECAUȚIE

○ Pentru a preveni accidentele, asigurați-vă că scula electrică este oprită și scoateți bateria.

○ Fiți atent să nu vă răniți mâinile.

(1) Așa cum se indică în Fig. 15, slăbiți suportul lamei cu ajutorul cheii tubulare atașate.

(2) Așa cum se indică în Fig. 16, îndepărtați lama din carbură făcând-o să alunece cu ajutorul cheii tubulare atașate.

### 2. Montarea lamei din carbură

#### PRECAUȚIE

○ Pentru a preveni accidentele, asigurați-vă că scula electrică este oprită și scoateți bateria.

○ Înainte de montare, ștergeți complet așchiile acumulate pe lama din carbură.

(1) Așa cum se indică în Fig. 17, îndepărtați placa de fixare (B) și inserați noua lamă din carbură între blocul de tăiere și placa de fixare (B).

(2) Așa cum se indică în Fig. 18, montați noua lamă din carbură făcând-o să alunece pe placa de fixare (B) astfel încât extremitatea lamei să depășească cu 1 mm capătul blocului de tăiere.

(3) Așa cum se indică în Fig. 19 fixați șuruburile pe suportul lamei după încheierea operațiunii de înlocuire a lamei.

(4) Rotiți blocul de tăiere și reglați în același mod și cealaltă parte.

### 3. Reglarea înălțimii lamei din carbură

#### PRECAUȚIE

○ Pentru a preveni accidentele, asigurați-vă că scula electrică este oprită și scoateți bateria.

○ În cazul în care după efectuarea operațiilor de mai sus, înălțimea lamei din carbură nu este cea corectă, efectuați operațiunile descrise mai jos.

(1) Așa cum se indică în Fig. 20, utilizați cheia tubulară pentru a slăbi cele trei șuruburi folosite pentru a fixa lama din carbură și îndepărtați suportul lamei.

(2) Așa cum se indică în Fig. 21, după îndepărtarea lamei din carbură, lăsați placa de fixare (B) să alunece în direcția indicată de săgeată pentru a demonta placa de fixare (B).

(3) Slăbiți cele 2 șuruburi de fixare a lamei din carbură, apoi placa de fixare (A) și placa de fixare (B).

(4) Așa cum se indică în Fig. 22 și 23, apăsați pe suprafața prelucrată a plăcii de fixare (A) pe suprafața b a peretelui, în timp ce reglați tăișul lamei din carbură pe suprafața a a peretelui etalonului pentru reglare. Apoi, strângeți-o cu cele 2 șuruburi.

(5) Așa cum se indică în Fig. 24 și 25, inserați secțiunea prelucrată a plăcii de fixare (A) atașată de placa de fixare (B) în canelura de pe porțiunea plană a blocului de tăiere.

(6) Așa cum se indică în Fig. 26, amplasați suportul lamei pe ansamblul finalizat și strângeți-l cu cele trei șuruburi. Asigurați-vă că șuruburile sunt bine strânse. Respectați aceleași proceduri pentru partea opusă a lamei din carbură.

## MONTAREA ȘI DEMONTAREA LAMEI ȘI REGLAREA ÎNĂLȚIMII LAMEI (PENTRU TIPUL DE LAMĂ REPROFILABILĂ)

### 1. Demontarea lamei

#### PRECAUȚIE

○ Pentru a preveni accidentele, asigurați-vă că scula electrică este oprită și scoateți bateria.

○ Fiți atent să nu vă răniți mâinile.

(1) Așa cum se indică în Fig. 20, utilizați cheia tubulară furnizată pentru a slăbi cele trei șuruburi utilizate pentru a fixa lama și îndepărtați suportul lamei.

(2) Așa cum se indică în Fig. 21, glisați lama în direcția indicată de săgeată pentru a demonta lama.

### 2. Asamblarea lamei

#### PRECAUȚIE

○ Pentru a preveni accidentele, asigurați-vă că scula electrică este oprită și scoateți bateria.

○ Înainte de montare, ștergeți complet așchiile acumulate pe lama din carbură.

(1) Inserați porțiunea prelucrată a plăcii de fixare (A) atașată lamei în canelura de pe porțiunea plană a blocului de tăiere. (Fig. 24 și 27)

Reglați lama astfel încât ambele părți ale lamei să depășească cu aproximativ 1 mm lățimea blocului de tăiere. (Fig. 28)

(2) Amplasați suportul lamei pe ansamblul terminat, așa cum se indică în Fig. 29, și fixați-l cu cele trei șuruburi. Asigurați-vă că șuruburile sunt bine strânse.

(3) Rotiți blocul de tăiere și, în același mod, reglați partea opusă.

### 3. Reglarea înălțimii lamei

(1) Slăbiți cele 2 șuruburi de fixare a lamei și placa de fixare (A). (Fig. 30)

- (2) Apăsați pe suprafața prelucrată a plăcii de fixare (A) de suprafața b a peretelui în timp ce reglați tăișul lamei pe suprafața a a peretelui etalonului pentru reglare. Apoi, strângeți-le cu cele 2 șuruburi. (Fig. 22 și 31)

## ASCUȚIREA LAMELOR REPROFILABILE

Pentru un plus de comoditate, se recomandă să utilizați ansamblul de ascuțire a lamei furnizat.

### 1. Utilizarea ansamblului de ascuțire a lamei

Așa cum se indică în Fig. 32, în ansamblul de ascuțire se pot monta două lame pentru a asigura tocirea sub același unghi a extremității lamei. Pe durata ascuțirii, reglați poziția lamelor astfel încât tăișul acestora să intre simultan în contact cu piatra de ascuțit, așa cum se indică în Fig. 33

### 2. Intervalul de ascuțire a lamei

Intervalul de ascuțire a lamei depinde de tipul lemnului care urmează a fi tăiat și de adâncimea de tăiere. Cu toate acestea, ascuțirea lamelor trebuie efectuată după fiecare 500 metri de operațiune de tăiere.

### 3. Toleranța de ascuțire a lamelor tăietoare

Așa cum se arată în Fig. 34, pentru lama tăietoare este prevăzută o toleranță de ascuțire de 3,5 mm. Aceasta înseamnă că lama tăietoare poate fi ascuțită în mod repetat până când înălțimea totală a acesteia este redusă la 24,5 mm.

### 4. Piatra de ascuțit

Dacă dispuneți de o piatră de ascuțit, utilizați-o după ce a fost suficient confundată în apă, întrucât pe durata procedurilor de ascuțire o astfel de piatră se poate uza, și nivelați suprafața superioară a pietrei cât de des posibil.

## ATAȘAREA ȘI DETAȘAREA MANȘONULUI DE COLECTARE A PRAFULUI (ACCESORIU OPȚIONAL)

### PRECAUȚIE

- Pentru a preveni accidentele, asigurați-vă că scula electrică este oprită și scoateți bateria.
- Pentru a monta corect manșonul de colectare a prafului, respectați procedura de mai jos. În caz contrar, manșonul se poate desprinde provocând vătămări corporale.

### 1. Atașarea manșonului de colectare a prafului

- (1) Îndepărtați șurubul D4 × 16 de pe apărătoarea contra așchiilor și îndepărtați-o după cum se indică în Fig. 35.
- (2) Montați manșonul de colectare a prafului și fixați-l cu șurubul D4 × 16. (Fig. 36)

### NOTĂ

La atașarea sau detașarea manșonului de colectare a prafului, fiți atenți să nu rupeți dispozitivul de prindere și apărătoarea contra așchiilor.

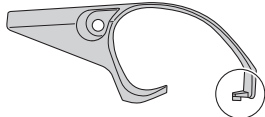

### 2. Îndepărtarea manșonului de colectare a prafului

Pentru a îndepărta manșonul de colectare a prafului, efectuați în ordine inversă operațiunea de mai sus.

## ÎNTREȚINERE ȘI VERIFICARE

### 1. Verificarea lamelor

Utilizarea în continuare a lamelor uzate sau deteriorate poate conduce la scăderea eficienței de tăiere și poate provoca supraîncărcarea motorului. Ascuțiți sau înlocuiți lamele ori de câte ori este necesar.

### 2. Manipulare

#### PRECAUȚIE

Baza frontală, baza posterioară și butonul de control a adâncimii de tăiere sunt prelucrate exact pentru a se obține o precizie deosebit de ridicată. Manipularea cu brutalitate a acestor piese sau supunerea lor la impact mecanic poate conduce la diminuarea preciziei și reducerea eficienței de tăiere. Este necesar ca aceste piese să fie manipulate cu cea mai mare grijă.

### 3. Verificarea șuruburilor de montare

Verificați la intervale regulate toate șuruburile de montare și asigurați-vă că acestea sunt corect strânse. Dacă există șuruburi slăbite, strângeți-le. Dacă există șuruburi slăbite, strângeți-le imediat. În caz contrar pot apărea pericole grave.

### 4. Verificarea periiilor de cărbune (Fig. 37)

Motorul utilizează perii de cărbune, care sunt elemente consumabile. Deoarece uzura excesivă a periiilor de cărbune poate provoca funcționarea necorespunzătoare a motorului, atunci când periiile de cărbune ajung la limita de uzură înlocuiți-le cu unele noi. În plus, mențineți curățenia periiilor de cărbune și asigurați-vă că acestea glisează liber în suporturile periiilor.

### NOTĂ

La înlocuirea periiilor de cărbune folosiți Periiile de Cărbune HiKOKI Cod Nr. 999017.

### 5. Înlocuirea periiilor de cărbune

După ce îndepărtați apărătoarea împotriva așchiilor, scoateți peria de carbon îndepărtând mai întâi capacul periei și apoi prințând protuberanța periei de carbon cu o șurubelniță cu vârful plat etc., așa cum se arată în Fig. 38.

Când montați peria de carbon, alegeți direcția astfel încât cuiul periei de carbon să întâlnească porțiunea de contact de la exteriorul tubului periei. Apoi apăsați-o cu degetul conform indicațiilor din Fig. 39. La final, montați capacul periei.

### PRECAUȚIE

Asigurați-vă că ați introdus cuiul periei de cărbune în porțiunea de contact a tubului periei. (Puteți introduce oricare din cele două cuie furnizate).

Fiți foarte atenți, deoarece orice greșeală la această operațiune poate duce la deformarea cuiului periei de cărbune și poate provoca deteriorarea rapidă a motorului.

### 6. Întretinerea motorului

Bobinajul motorului este inima motorului. Fiți foarte atenți să nu deteriorați bobinajul și să nu îl expuneți la ulei sau la apă.

### 7. Curățarea exterioară

Când rindeaua este murdară, ștergeți-o folosind o cârpă moale și uscată sau una înmuiată într-o soluție de apă cu detergent. Nu folosiți solvenți pe bază de clor, benzină sau diluanți, deoarece aceștia topesc masele plastice.

### 8. Depozitarea

Depozitați rindeaua într-un loc în care temperatura este mai mică de 40°C și nu o lăsați la îndemâna copiilor.

**NOTĂ**

Asigurați-vă că acumulatorul este complet încărcat când este depozitat pentru o perioadă îndelungată (3 luni sau mai mult). S-ar putea ca un acumulator cu o capacitate mai mică să nu fie încărcat când este utilizat, dacă este depozitat pentru o perioadă mai lungă.

**NOTĂ**

Depozitarea acumulatorilor cu litiu-ion  
Asigurați-vă că acumulatorii cu litiu-ion au fost complet încărcăți înainte de a-i depozita.

Depozitarea prelungită a acumulatorilor cu un nivel de încărcare scăzut poate duce la deteriorarea performanței, la reducerea semnificativă a timpului de utilizare a acumulatorilor sau poate face acumulatorii incapabili să stea încărcăți.

Cu toate acestea, timpul de utilizare a acumulatorilor semnificativ de redus poate reveni la normal prin încărcarea și utilizarea acumulatorilor în mod repetat, de două până la cinci ori.

Dacă timpul de utilizare a acumulatorilor este extrem de scurt în ciuda încărcării și a utilizării repetate, considerați acumulatorii uzăți și achiziționați acumulatori noi.

**9. Lista pieselor de schimb pentru reparații****PRECAUȚIE**

Reparațiile, modificările și verificarea sculelor electrice HiKOKI se vor efectua numai la o unitate service autorizată de HiKOKI.

În mod particular, întreținerea dispozitivului laser va fi efectuată de un agent autorizat de către producătorul dispozitivului laser.

Repararea dispozitivului laser va fi efectuată întotdeauna de către o unitate service autorizată de HiKOKI.

Această listă de piese va fi de ajutor dacă va fi prezentată împreună cu mașina la unitatea service autorizată de HiKOKI atunci când solicitați efectuarea de reparații sau de operațiuni de întreținere.

Pe durata folosirii și a operațiilor de întreținere a mașinii trebuie respectate reglementările și standardele naționale privind securitatea.

**MODIFICĂRI**

Sculele electrice HiKOKI sunt în mod constant îmbunătățite și modificate, pentru a îngloba cele mai noi cereri tehnologice.

În consecință, unele piese se pot schimba fără o notificare prealabilă.

**Notă importantă pentru bateriile uneltelor HiKOKI cu acumulatori**

Utilizați întotdeauna acumulatori originali. Nu garantăm siguranța și performanța uneltei dacă se utilizează alți acumulatori decât cei recomandați sau dacă acumulatorul original este dezmembrat sau modificat (cum ar fi demontarea și înlocuirea celulelor sau a altor părți interne).

**GARANȚIE**

Garantăm sculele electrice HiKOKI în conformitate cu reglementările statutele specifice țării. Această garanție va acoperă defectele sau daunele provocate de utilizarea necorespunzătoare, abuz sau de uzura și deteriorarea normale. În cazul în care aveți reclamații, vă rugăm să trimiteți scula electrică nedemontată, împreună cu CERTIFICATUL DE GARANȚIE care se găsește la finalul prezentelor Instrucțiuni de utilizare, la o unitate service autorizată de HiKOKI.

**NOTĂ**

Ca urmare a programului continuu de cercetare și dezvoltare derulat de HiKOKI, prezentele specificații pot fi modificate fără notificare prealabilă.

**Informații privind nivelul de zgomot transmis prin aer și nivelul de vibrații**

Valorile măsurate au fost determinate în conformitate cu EN 60745 și este declarată conformă cu ISO 4871.

Nivelul tipic al puterii sonore ponderate A:

94 dB (A) (P14DSL)

95 dB (A) (P18DSL)

Nivelul tipic al presiunii sonore ponderate A:

83 dB (A) (P14DSL)

84 dB (A) (P18DSL)

Nivel sonor, KpA: 3 dB (A)

Purtați protecție auditivă.

Valorile totale ale vibrațiilor (suma vectorială pe cele trei axe) au fost stabilite în conformitate cu EN60745.

Rindeluirea lemnului de esență moale:

Valoarea emisiei de vibrații  $a_{rh} = 2,6 \text{ m/s}^2$  (P14DSL)

$3,0 \text{ m/s}^2$  (P18DSL)

Precizie K = 1,5 m/s<sup>2</sup>

Valoarea totală declarată a vibrației a fost măsurată în conformitate cu o metodă de testare standard și poate fi utilizată pentru compararea unei scule cu alta.

**AVERTISMENT**

- Emisia de vibrații în timpul folosirii efective a sculei electrice poate diferi de valorile declarate, în funcție de modul de utilizate a sculei.
- Identificați măsuri de siguranță ce trebuie luate pentru protejarea operatorului și care sunt bazate pe estimarea expunerii, în condiții reale de utilizare (ținând seama de toate componentele ciclului de utilizare, cum ar fi timpul necesar opririi sculei și timpul de funcționare suplimentar la pornirea sculei).

## SPLOŠNA VARNOSTNA NAVODILA ZA ELEKTRIČNO ORODJE

### ⚠ OPOZORILO

Preberite vas varnostna opozorila in navodila.

Z neupoštevanjem opozoril in navodil tvegate električni udar, požar in/ali resne telesne poškodbe.

Vsa opozorila in navodila shranite.

Izraz "električno orodje" v opozorilih se nanaša na električno orodje, ki se napaja z omrežno energijo (s priključno vrstico), ali električno orodje, ki se napaja z energijo iz akumulatorskih baterij (brez priključne vrstice).

#### 1) Varnost na delovnem mestu

- a) Delovno mesto mora biti čisto in dobro osvetljeno.

*V razmetanih in temačnih območjih je verjetnost nesreč večja.*

- b) Električnega orodja ni dovoljeno uporabljati v eksplozivnih okoljih, na primer v bližini vnetljivih tekočin, plinov ali prahu.

*Pri delu z električnim orodjem se iskri – iskre lahko vnamejo prah in hlape.*

- c) Preprečite dostop otrokom in drugim v delovno območje vključenega električnega stroja.

*Zaradi motenja lahko izgubite nadzor.*

#### 2) Električna varnost

- a) Vtiči električnega orodja morajo ustrezati vtičnici.

*Vtiča ni dovoljeno kakor koli spreminjati.*

- b) Za povezavo ozemljenega električnega orodja ni dovoljeno uporabiti vmesnih vtičev.

*Z nespremenjenimi vtiči in ustreznimi vtičnicami je tveganje električnega udara manjše.*

- b) Preprečite stik z ozemljenimi površinami, kot so cevi, radiatorji, peči in hladilniki.

*Ko je telo delavca ozemljeno, je nevarnost električnega udara večja.*

- c) Električnega orodja ni dovoljeno izpostavljati na dež ali v mokre pogoje.

*Z vdorom vode v električno orodje je nevarnost električnega udara velika.*

- d) Ne zlorablajte priključne vrvice. Priključne vrvice ni dovoljeno uporabljati za prenašanje, vlečenje in izklapljanje električnega orodja.

*Priključne vrvice ne izpostavljajte na vročino, olje, ostre robove in premične dele.*

*Med uporabo poškodovanih in zamotanih priključnih vrvic je nevarnost električnega udara večja.*

- e) Za uporabo električnega orodja na prostem priključite podaljšek, ki je izdelan za takšno uporabo.

*Z uporabo priključne vrvice, ki je izdelana za delo na prostem, je nevarnost električnega udara manjša.*

- f) Če je delo z električnim orodjem v vlažnem okolju neizbežno, uporabite napajanje, ki je zaščiteno s stikalom za diferencialni tok (RCD).

*Zaščitno stikalo za diferencialni tok (RCD) zmanjša nevarnost električnega udara.*

#### 3) Osebna varnost

- a) Ostanite zbrani, pazite, kaj delate in delajte po pameti.

*Električnega orodja ni dovoljeno uporabljati, če ste utrujeni ali pod vplivom mamil, alkohola ali zdravil.*

*Trenutek nepozornosti med delom z električnim orodjem je lahko vzrok za resne telesne poškodbe.*

- b) Uporabljajte osebno zaščitno opremo. Za delo si obvezno nadenite zaščito za oči.

*Zaščitna oprema, kot so maska za prah, nezdrnsi čevlji, čelada ali zaščita za ušesa, ustrezno uporabljena v danih pogojih, zmanjša nevarnost telesnih poškodb.*

- c) Preprečite neželen zagon. Preden stroj povežete na omrežni vir in/ali akumulatorski sklop, preden ga dvignete ali prenesete, stikalo obvezno prestavite v položaj izklopa (na "OFF").

*Pri prenosu električnega orodja s prstom na stikalo ali pri povezavi električnega orodja, ko je stikalo v položaju vklopa "ON", je tveganje nesreč večje.*

- d) Preden električno orodje vključite, odstranite vse nastavitvene ključe.

*Med delom z električnim orodjem, kjer je ključ pritrjen na vrtec del tega orodja, je velika nevarnost telesnih poškodb.*

- e) Ne presegajte. Ves čas trdno stojte in vzdržujte ravnotežje.

*Na ta način lahko bolje nadzorujete električno orodje v nepričakovanih situacijah.*

- f) Ustrezno se oblecite. Za delo si nadenite tesna oblačila in snemite nakit. Z lasmi, oblačili in rokavicami ne posegajte med premične dele.

*Ohlapna oblačila, nakit ali dolgi lasje se lahko ujamejo med premične dele.*

- g) Če so na voljo naprave za povezavo odpraševalnih delov in zbiralnikov, slednje povežite in pravilno uporabljajte.

*Funkcija zbiranja prahu zmanjša nevarnost v zvezi s prahom.*

#### 4) Uporaba in vzdrževanje električnega orodja

- a) Električnega orodja ne preobremenjujte. Za izbrano delo uporabite ustrezno električno orodje.

*Z ustreznim električnim orodjem boste delo opravili bolje in varneje.*

- b) Električnega orodja ni dovoljeno uporabiti, če s stikalom orodja ne morete vključiti in izključiti.

*Električno orodje, ki ga ni možno upravljati s stikalom, je nevarno in ga je treba popraviti.*

- c) Preden orodje predelate, spremenite priključke ali orodje shranite, iztaknite vtič iz omrežnega vira in/ali baterijski sklop z električnega orodja.

*S takšnimi preventivnimi varnostnimi ukrepi zmanjšate nevarnost neželenega zagona orodja.*

- d) Električno orodje shranite izven dosega otrok in ne dovolite upravljati orodja osebam, ki orodja ne poznajo in ki niso prebrale navodil.

*Električno orodje je nevarno v rokah neusposobljenih uporabnikov.*



- e) **Električno orodje vzdržujte. Pregledujte, če je pogoje, ki lahko vplivajo na delovanje električnega orodja.**  
Poškodovano električno orodje je treba pred uporabo popraviti.  
*Vzrok mnogih nesreč je slabo vzdrževano električno orodje.*
- f) **Rezalno orodje mora biti ostro in čisto.**  
*Pravilno vzdrževano rezalno orodje z ostrimi rezilnimi robovi manj pogosto zavira in ga je lažje upravljati.*
- g) **Električno orodje, priključke in svedre ipd. uporabljajte v skladu s temi navodili, pri čemer upoštevajte pogoje dela in izbrane naloge.**  
*Z uporabo električnega orodja v druge namene nastopi nevarna situacija.*
- 5) **Uporaba orodja baterija in vzdrževanje**
- a) **Polnite samo s polnilnikom, ki ga je določil proizvajalec.**  
*Polnilnik, ki je primeren za en tip baterije lahko povzroči nevarnost požara, če ga uporabite z drugo baterijo.*
- b) **Električna orodja uporabljajte samo s posebej narejenimi baterijami.**  
*Uporaba drugih baterij lahko povzroči poškodbe ali požar.*
- c) **Ko baterije ne uporabljate jo držite v stran od kovinskih predmetov kot so sponke, kovanci, ključi, željni, vijaki ter drugi manjši kovinski predmeti, ki lahko povežejo en terminal z drugim.**  
*Kratek stik s terminali na bateriji lahko povzroči opekline ali požar.*
- d) **Med zlorabo lahko tekočina priteče iz baterije; izogibajte se stiku z njo. Če slučajno pride do stika, takoj oprati z vodo. Če tekočina pride v stik z očmi, poščite dodatno zdravniško pomoč.**  
*Tekočina iz baterije lahko povzroči draženje ali opekline.*
- 6) **Servis**
- a) **Električno orodje lahko servisira le usposobljen delavec, ki mora uporabljati enake nadomestne dele.**  
*Na ta način se ohrani varnost električnega orodja.*

#### **VARNOSTNI UKREP**

**Preprečite dostop otrokom in nemočnim osebom.**  
**Orodje, ki ga ne uporabljate, shranite izven dosega otrok in nemočnih oseb.**

#### **VARNOSTNA OPOZORILO ZA AKUMULATORSKI OBLIČ**

1. **Počakajte, da se rezilnik ustavi, preden orodje postavite na tla.**  
Izpostavljen vrtljiv rezilnik se lahko zareže v površino, kar lahko vodi do možne izgube nadzora in resne poškodbe.
2. **Uporabite prižemnik ali drug praktičen način, da obdelovanec zaščitite in podprete na stabilno platformo.** Držanje obdelovanca z roko ali ob vašem telesu, ga naredi nestabilnega in lahko vodi do izgube kontrole.
3. Ne uporabljajte skobljčica z rezili, ki so obrnjena navzgor (kot stacionarni tip skobljčica).

4. Baterijo zmeraj polnite pri temperaturi od 0 – 40 °C. Polnjenje pri temperaturi, nižji od 0°C bo povzročilo prepolnjenje, kar pa je nevarno. Baterije ne morete polniti pri temperaturi, višji od 40°C. Najbolj primerna temperatura za polnjenje je od 20 – 25°C.
5. Polnilnika ne uporabljajte nenehno. Ko se eno polnjenje zaključi ga pred naslednjim polnjenjem baterije pustite mirovati za približno 15 minut.
6. Ne dovolite, da se tujki naberejo na luknji za priključevanje baterije za polnjenje.
7. Baterije za polnjenje in polnilnika nikoli ne razstavljajte.
8. Nikoli ne naredite kratkega stika z baterijo za polnjenje. Kratak stik na bateriji bo povzročil velik električni tok in pregrevanje. Posledica tega bo zažgana ali poškodovana baterija.
9. Baterije ne zavrzite v ogenj.  
Baterija lahko eksplodira, če jo zažgete.
10. V reže na polnilniku, ki služijo prezračevanju, ne vtikajte predmetov.  
Vstavljanje kovinskih ali vnetljivih predmetov v režo za prezračevanje na polnilniku, bo povzročilo električni udar ali poškodovalo polnilnik.
11. Ko življenjska doba napolnjene baterije postane prekratka za praktično uporabo jo prinesite v trgovino, kje ste jo kupili. Izrabljene baterije ne zavrzite.
12. Uporaba izrabljene baterije bo poškodovala polnilnik.

#### **OPOZORILO ZA LITIJ-IONSKO BATERIJO**

Za podaljšanje življenjske dobe je litij-ionska baterija opremljena z zaščitno funkcijo, ki ustavi izhod.

V zgoraj opisanih primerih od 1 do 3 se pri uporabi tega izdelka, tudi če ugasnete stikalo, motor lahko ustavi. To ni nobena težava, ampak rezultat zaščitne funkcije.

1. Ko se porabi preostala moč baterije se motor ugasne.  
V tem primeru baterijo takoj napolnite.
2. Če je orodje preobremenjeno se motor lahko ustavi.  
V tem primeru sprostite stikalo orodja in odstranite vzroke za preobremenitev. Po tem lahko orodje spet uporabljate.
3. Če se baterija pregreje zaradi preobremenitve, se bo ustavil dovod moči.  
V tem primeru nehajte uporabljati baterijo in pustite jo, da se ohladi. Po tem lahko orodje spet uporabljate.

Prosimo, da upoštevate naslednja opozorila in ukrepe.

#### **OPOZORILO**

Da bi preprečili iztekanje baterija, ustvarjanje toplote, oddajanje dima, eksplozijo in zažiganje, prosimo, da upoštevate naslednja varnostna opozorila.

1. Preprečite nabiranje kovinskih drobcov in prahu na akumulatorju.
- Med delom poskrbite, da kovinski drobci in prah ne padajo na akumulator.
- Med delom poskrbite, da se morebitni kovinski drobci in prah z električnega orodja ne nabirajo na akumulatorju.
- Neuporabljenega akumulatorja ni dovoljeno hraniti na mestu, kjer je izpostavljen kovinskim drobcem in prahu.
- Pred shranjevanjem akumulator očistite in odstranite kovinske drobce ter prah, ki se lahko sprimejo na akumulator; akumulatorja ne hranite skupaj s posameznimi kovinskimi deli (vijaki, željni itn.).

2. Baterije ne prebadajte z ostrimi predmeti kot so žblji, ne udarjajte je s kladivom, ne stopite na njo, jo mečite ali izpostavljajte težkih fizičnim udarom.
3. Vidno poškodovane ali deformirane baterije ne uporabljajte.
4. Baterije z zamenjano polariteto ne uporabljajte.
5. Baterije ne priključite neposredno na električne vtičnice ali cigaretni vžigalnik v avtomobilu.
6. Baterijo uporabljajte le za določene namene.
7. Nadaljnje polnjenje takoj ustavite, če se polnjenje ne zaključi, ko preteče določen čas polnjenja.
8. Baterije ne postavljajte ali izpostavljajte na visoke temperature ali visok pritisk, na primer v mikrovalovno pečico, sušilec ali visokotlačno komoro.
9. Ko zaznate iztekanje ali neprijeten vonj se takoj odmaknite od ognja.
10. Ne uporabljati v prostorih, kjer se ustvarja močna statična električna.
11. Če baterija teče, ima čuden vonj, generira toploto, je razbarvana ali deformirana oziroma kakorkoli izgleda čudna med uporabo, polnjenjem ali shranjevanjem jo takoj odstranite iz opreme ali polnilnika in jo nehalje uporabljati.

## POZOR

1. Če tekočina, ki izteka iz baterije pride v stik z vašimi očmi jih ne drgnite ampak jih operite s svežo, čisto vodo ter takoj obiščite zdravnika.  
Tekočina lahko povzroči težave z očmi, če ne greste k zdravniku.
2. Če tekočina pride na kožo ali oblačila jih takoj operite s čisto vodo iz pipe.  
Obstaja možnost, da lahko povzroči draženje kože.
3. Če opazite rjo, čuden vonj, pregrevanje, razbarvanje, deformacijo in/ali druge nepravilnosti pri prvi uporabi baterije, je ne uporabljajte in jo vrnite dobavitelju ali prodajalcu.

## OPOZORILO

Če v sponko litijeve ionske baterije vdre tuj električno prevoden predmet, lahko nastane kratek stik in s tem nevarnost požara. Prosimo, upoštevajte naslednja navodila za skladiščenje baterije.

- V škatlo za shranjevanje ni dovoljeno odložiti električno prevodnih odrezkov, žbljev, jeklenih žic, bakrenih žic in drugih žic.**
- Baterijo namestite na električno orodje ali jo shranite tako, da jo dobro pritisnete v baterijski pokrov - odprtine za zračenje se morejo prekriti; s tem preprečite nevarnost kratkih stikov (Glej Skico 5)**

## SPECIFIKACIJE

### ELEKTRIČNO ORODJE

Model		P14DSL	P18DSL
Rezalna širina		82 mm	
Maks. globina žaganja		2,0 mm	
Hitrost v prostem teku		16000 min <sup>-1</sup>	
Baterija, ki se polni	2LSRK	BSL1430: Li-ion 14,4 V (3,0 Ah 8 celic)	BSL1830: Li-ion 18 V (3,0 Ah 10 celic)
	2LJRK	BSL1450: Li-ion 14,4 V (5,0 Ah 8 celic)	BSL1850: Li-ion 18 V (5,0 Ah 10 celic)
Teža*		3,2 kg (S pritrjenim BSL1430)	3,3 kg (S pritrjenim BSL1830)

\* Teža: V skladu z EPTA postopkom 01/2003

### POLNILNIK

Model	UC18YFSL
Napetost polnjenja	14,4 V – 18 V
Teža	0,5 kg

**STANDARDNI DODATKI**

Poleg glavne enote (1) so v paketu priključki, kot navedeno v tabeli spodaj.

P14DSL (2LSRK) (2LJRK)	① Matični ključ..... 1 (Za zavarovanje rezila za rezanje)	1
	② Nastavitveni merilnik ..... 1 (Za nastavljanje višine rezila)	1
	③ Vodilo ..... 1 (Z nastavitvenim vijakom)	1
	④ Karbidno rezilo..... 2 (Dvorezni tip rezila)	2
P18DSL (2LSRK) (2LJRK)	⑤ Polnilnik ..... 1	1
	⑥ Baterija..... 2 [P14DSL] BSL1430 ali BSL1450 [P18DSL] BSL1830 ali BSL1850	2
	⑦ Plastično ohišje ..... 1	1
	⑧ Baterijski pokrov ..... 2	2
P14DSL (NN) P18DSL (NN)	① Matični ključ..... 1 (Za zavarovanje rezila za rezanje)	1
	② Nastavitveni merilnik ..... 1 (Za nastavljanje višine rezila)	1
	③ Vodilo ..... 1 (Z nastavitvenim vijakom)	1
	④ Karbidno rezilo..... 2 (Dvorezni tip rezila)	2
Brez polnilnika, baterije, plastičnega ohišja in baterijskega pokrova.		

Standardni pripomočki se lahko spremenijo brez vnaprejšnjega obvestila.

**OPCIJSKI DODATKI (prodajani ločeno)**

## 1. Baterija

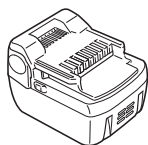

(BSL1430)  
(BSL1440)  
(BSL1450)

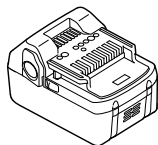

(BSL1830)  
(BSL1840)  
(BSL1850)

## 2. Adapter za prah

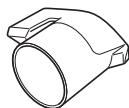

## 3. Koleno

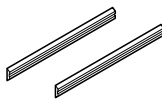
5. Karbidno rezilo  
(Dvorezni tip rezila)

Opcijski dodatki se lahko spremenijo brez vnaprejšnjega obvestila.

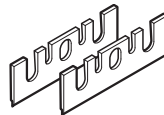
6. Rezilo  
(tip rezila, ki ga je mogoče ostriti)**UPORABE**

Oblanje različnih lesenih desk in plošč.  
(glejte **Skico 1 – 4**)

**ODSTRANJEVANJE/NAMEŠČANJE BATERIJE****1. Odstranjevanje baterije**

Trdno primite ročico in pritisnite na baterijski zapah, da odstranite baterijo (glej **Skico 5 in 6**).

**POZOR**

Nikoli ne naredite kratkega stika z baterijo.

**2. Nameščanje baterije**

Vstavite baterijo ter bodite pozorni na polariteto (glej **Skico 6**).

**POLNJENJE**

Pred uporabo električnega orodja napolnite baterijo, kot sledi.

**1. Napajalni kabel polnilnika vključite v vtičnico.**

Ko je napajalni kabel priključen, kontrolna lučka polnilnika utripa v rdeči barvi. (v enosekundnih intervalih)

**POZOR**

Električnega kabla ne uporabljajte, če je poškodovan. V tem primeru ga dajte takoj v popravilo.

**2. Vstavite baterijo v polnilnik**

Baterijo pravilno vstavite v polnilnik, kot je prikazano na **Skici 7**.

**3. Polnjenje**

Ko vstavite baterijo v polnilnik, se postopek polnjenja začne in kontrolna lučka neprekinjeno sveti v rdeči barvi.

Ko je baterija povsem napolnjena, kontrolna lučka utripa v rdeči barvi. (v 1 sekundnih intervalih) (glej **Tabeli 1**)

## (1) Označba vodilne lučke

Označbe vodilne lučke bodo takšne kot je prikazano v **Tabeli 1**, glede na pogoje polnilnika ali baterije za polnjenje.

Tabela 1

Označbe vodilne lučke					
Kontrolna lučka (rdeča)	Pred polnjenjem	Utripa	Sveti 0,5 sekunde. Ne sveti 0,5 sekunde. (ugasne se za 0,5)	/	
	Med polnjenjem	Sveti	Nenehno sveti		
	Polnjenje končano	Utripa	Sveti 0,5 sekunde. Ne sveti 0,5 sekunde. (ugasne se za 0,5)		
	Mirovanje pregrevanja	Utripa	Sveti 1 sekundo. Ne sveti 0,5 sekunde. (ugasne se za 0,5)		Pregreta baterija. Polnjenje ni možno. (Polnjenje se bo nadaljevalo, ko se baterija ohladi)
	Polnjenje ni možno	Miglja	Sveti 0,1 sekundo. Ne sveti 0,1 sekundo. (ugasne se za 0,1 sekundo)		Napaka v bateriji ali polnilniku

## (2) O temperaturah baterije za polnjenje

Temperature baterij za polnjenje so prikazane v **Tabeli 2**. Baterije, ki so se segrele je treba pred ponovnim polnjenjem pustiti nekaj časa, da se ohladijo.

Tabela 2 Polnilna območja baterij

Baterije za polnjenje	Temperature baterij za polnjenje
BSL1430, BSL1440, BSL1450, BSL1820, BSL1830, BSL1840, BSL1850	0°C – 40°C

## (3) O času polnjenja

Ovisno od kombinacije polnilnika in baterij bo čas polnjenja enak tistemu, prikazanemu v **Tabeli 3**.

Tabela 3 Čas polnjenja (pri 20°C)

Baterija	Polnilnik	UC18YFSL
BSL1820		Približno 30 min.
BSL1430, BSL1830		Približno 45 min.
BSL1440, BSL1840		Približno 60 min.
BSL1450, BSL1850		Približno 75 min.

**OPOMBA**

Čas polnjenja je odvisen od temperature in napetosti električnega vira.

**POZOR**

Če je polnilnik neprekinjeno v uporabi, se segreje in lahko povzroči okvare. Ko se polnjenje zaključi, pred naslednjim polnjenjem počakajte 15 minut.

**4. Izključite napetostni kabel polnilnika iz vtičnice.****5. Trdno pritrite polnilnik in izvlecite baterijo.****OPOMBA**

Po polnjenju najprej izvlecite baterije iz polnilnika in jih primerno uporabite.

**Kako dalj časa uporabljati baterije**

- Baterije napolnite še preden se v celoti izprazni. Ko občutite, da se moč orodja slabša, ga neahajte uporabljati in napolnite baterije. Če nadaljujete z uporabo orodja in izrabite električno napetost, se baterija lahko poškoduje in skrajša se ji življenjska doba.
- Izogibajte se polnjenju pri visokih temperaturah. Napolnjena baterija bo vroča takoj po porabi. Če takšno baterijo napolnite takoj po uporabi se bodo njene notranje kemijske substance poslabšale in skrajšala se bo njena življenjska doba. Baterijo pustite nekaj časa, da se ohladi in jo šele nato napolnite.

**POZOR**

- Če polnite baterijo, ki je segreta, ker je bila dalj časa izpostavljena sončni svetlobi ali je bila pravkar v uporabi, signalna lučka na polnilcu zasveti zeleno. Če je baterija napolnjena in je že topla, ker je bila dalj časa izpostavljena neposredni sončni svetlobi oz. ker ste jo pravkar uporabljali, se bo kontrolna lučka prižgala za 1 sekundo, nato pa se 0,5 sekunde ne bo prižgala (ugasnjena za 0,5 sekunde).
- Če kontrolna lučka utripa rdeče (vsake 0,2 sekundi), preverite, ali so na kontaktnih polnilnika tujki, in jih odstranite. Če tujkov ni, gre verjetno za okvaro baterije ali polnilnika. Odnosite ju v pooblaščen servisni center.
- Ker traja približno 3 sekunde, preden vgrajeni mikroročunalnik zazna, da ste baterijo, ki jo polnite v polnilniku UC18YFSL, vzeli iz polnilnika, počakajte vsaj 3 sekunde, preden jo znova vstavite in nadaljujete s polnjenjem. Če baterijo vstavite, preden pretečejo 3 sekunde, se morda ne bo pravilno napolnila.
- Če kontrolna lučka ne utripa rdeče (vsako sekundo), čeprav je kabel polnilnika priključen na elektriko, to nakazuje, da je lahko aktiviran zaščitni krogotok polnilnika. Odstranite kabel iz elektrike in ga nato po približno 30 sekundah ponovno priključite. Če kontrolna lučka tudi po tem ne utripa rdeče (vsako sekundo), odnesite polnilnik na HiKOKI-jev pooblaščen servisni center.

## PRED UPORABO

### 1. Nastavljanje in preverjanje delovnega okolja

Z upoštevanjem previdnostnih ukrepov preverite, ali je delovno okolje primerno.

### 2. Stikalo za vklop/izklop

Prepričajte se, da je stikalo za vklop/izklop v položaju OFF (izključeno).

Če je baterija pritrjena na trup, ko je stikalo za vklop/izklop v položaju ON (vklopljeno), bo električno orodje takoj začelo delovati ter lahko povzroči resno nesrečo.

3. Pripravite stabilno leseno delovno mizo primerno za postopek oblanja. Ker slabo uravnovešana delovna miza ustvarja nevarnost, se prepričajte, da je varno pozicionirana na trdno, ravno površino.

## OBLANJE

### 1. Delovanje stikala (Skico 8)

- (1) Za varno delovanje stroja je ob strani ročaja nameščena "zapora stikala".

Če se "sprožilec stikala" potegne v položaj, kjer se "zapora stikala" pritisne v smeri puščične oznake, se lahko glavno stikalo vklopi (ON).

- (2) Potem ko se stikalo vklopi (ON), tudi če roko spustite z zapore stikala, trup še naprej deluje in luč ostaja prižgana (ON) dokler vlečete sprožilec stikala.

- (3) Če spustite sprožilec stikala, lahko izklopite (OFF) stikalo in "zapora stikala" se samodejno vrne v prvotni položaj.

### POZOR

Ne fiksirajte in ne zavarujte zapore stikala. Poleg tega, držite prste proč s sprožilca stikala, ko oblič prenašate naokrog. V nasprotnem primeru se lahko glavno stikalo trupa nenamerno vklopi (ON), kar ima lahko za posledico nepričakovane nesreče.



### 2. O indikatorju preostale energije baterije

Če pritisnete stikalo indikatorja preostale energije baterije, se prižge lučka tega indikatorja. Mogoče je preveriti preostalo energijo baterije. (Skico 9)

Če dvignete prst s stikala indikatorja preostale energije baterije, se lučka tega indikatorja ugasne.

**Tabela 4** prikazuje stanje lučke indikatorja preostale napoljenosti baterije in preostalo energijo te baterije.

**Tabela 4**

Stanje lučke	Preostala energija baterije
	Preostala energija baterije je zadostna.
	Preostala energija baterije je polovična.
	Baterija je skoraj prazna. Baterijo napolnite čim prej.

Prikaz indikatorja preostale energije baterije je odvisen od okoliške temperature in značilnosti baterije. Odčitek naj bo referenca.

### OPOMBA

- Ne tolcite po stikalni plošči, ki je ne smete zlomiti. V nasprotnem primeru se lahko pojavijo težave.
- Za zmanjševanje porabe baterije lučka indikatorja preostale energije sveti samo ob pritisku na stikalo tega indikatorja.

### 3. Prilagoditev globine rezilnika

- (1) Obrnite gumb v smeri, ki jo kaže puščica na **Skico 10** (v smeri urnega kazalca), dokler trikotna oznaka ni poravnana z zeleno globino rezanja na skali. Enota skale je kalibrirana v milimetrih.

- (2) Globina rezanja je lahko prilagojena v razponu med 0 do 2,0 mm.

### 4. Površinsko rezanje

Grobo rezanje naj bi bilo narejeno pri veliki globini rezanja in ob ustrezni hitrosti, tako da so oblanci gladko izvrženi iz stroja. Da bi zagotovili gladko dokončano površino, naj bi bilo končno rezanje narejeno pri majhni globini rezanja in pri nizki podajalni hitrosti.

### 5. Začetek in konec rezanja

Kot je prikazano na **Skico 11**, namestite sprednjo stran skobljica na material in skobljic vodoravno podprite. VKLOPITE gumb za vklop in počasi vodite skobeljnik vzdolž vodilnega roba materiala. Trdno pritisnite sprednjo polovico skobeljnika v prvem stadiju rezanja, kot je prikazano na **Skico 12**, pritisnite zadnji del skobeljnika ob koncu rezanja. Skobeljnik je potrebno držati ravno skozi celoten postopek rezanja.

### 6. Previdnost po končanem postopku oblanja

Ko je skobeljnik dvignjen z eno roko po končanem postopku oblanja, zagotovite, da se rezila rezilnika (osnova) skobeljnika ne dotikajo vašega telesa ali ne pridejo v njegovo bližino. Če to ne naredite, lahko pride do resne poškodbe.

### 7. Stojalo

Dvignite zadnji del skobeljnika, da nogo podaljšate od osnove. S podaljšanjem stojala preprečite stik med rezilom in materialom, potem ko skobeljnik odložite. (**Skico 13**)

### 8. Reguliranje vodila (Skico 14)

Položaj oblanja se lahko regulira s premikanjem vodila v levo ali desno, potem ko ste odvil njegov nastavitveni vijak. Vodilo se lahko pritrdi na desno ali levo stran orodja.

### Delovni ukrepi

- O neprekinjenem delovanju  
To orodje ima zaščitno funkcijo za podaljšanje življenjske dobe baterije.

Baterija se lahko med neprekinjenim delovanjem ali globokim rezanjem pregreje, kar lahko povzroči takojšnjo zaustavitev orodja.

Še posebej, če se uporablja katera koli izmed spodaj naštetih baterij, lahko orodje preneha delovati preden se začne baterija segrevati, da prepreči hitro napako zaradi pregrevanja.

V kolikor pride do tega, prekinite delovanje, odstranite baterijo iz orodja in jo pustite v dobro prezračevanem prostoru, kjer ni izpostavljena sončni svetlobi, dokler se dovolj ne ohladi.

Baterijo lahko ponovno uporabljate, ko je hladna.

(Uporabljive baterije: BSL1425, BSL1420, BSL1415, BSL1825, BSL1820, BSL1815 in stare baterije)

- Pravilna uporaba baterije

Če se orodje uporablja s katero koli izmed spodaj naštetih baterij, ga je treba uporabljati za lažje delo, da se podaljša življenjska doba baterije.

Primer delovanja: Zaključna dela na plitvi globini in posnemanje robov

(Uporabljive baterije: BSL1425, BSL1420, BSL1415, BSL1825, BSL1820, BSL1815 in stare baterije)

## MONTAŽA IN DEMONTAŽA KARBIDNEGA REZILA IN PRILAGODITEV VIŠINE REZILNIKA (ZA DVOREZNI TIP REZILA)

### 1. Demontaža karbidnega rezila

#### POZOR

- Za preprečitev nesreč zagotovite, da je električno orodje izklopljeno in odstranite baterijo.
- Pazite na to, da si ne poškodujete rok.
- (1) Kot je prikazano na **Skico 15**, sprostite držalo rezila s priloženim nasadnim ključem.
- (2) Kot je prikazano na **Skico 16**, odstranite karbidno rezilo tako, da ga premaknete s priloženim nasadnim ključem.

### 2. Montaža karbidnega rezila

#### POZOR

- Za preprečitev nesreč zagotovite, da je električno orodje izklopljeno in odstranite baterijo.
- Pred montažo temeljito obrišite vse ostružke, ki so se nabrali na karbidnem rezilu.
- (1) Kot je prikazano na **Skico 17**, dvignite nastavitveno ploščo (B) in vstavite novo karbidno rezilo med rezalni blok in nastavitveno ploščo (B).
- (2) Kot je prikazano na **Skico 18**, montirajte novo karbidno rezilo tako, da ga potisnete v nastavitveno ploščo (B), tako da konica rezila moli 1 mm čez konec rezalnega bloka.
- (3) Kot je prikazano na **Skico 19**, fiksirajte vijake na držalo rezila, potem ko je bila zamenjava rezila končana.
- (4) Rezalni blok obrnite in drugo stran nastavite na enak način.

### 3. Prilagoditev višine karbidnega rezila

#### POZOR

- Za preprečitev nesreč zagotovite, da je električno orodje izklopljeno in odstranite baterijo.
- Če so višine karbidnih rezil po zgornjem postopku nenatančne, izvedite postopke opisane spodaj.
- (1) Kot je prikazano na **Skico 20**, uporabite nasadni ključ, da sprostite tri vijake, ki so uporabljeni za zadržanje karbidnega rezila in odstranite držalo rezila.
- (2) Kot je prikazano na **Skico 21**, po odstranitvi karbidnega rezila, potisnite nastavitveno ploščo (B) v smeri, ki jo kaže puščica, da demontirate nastavitveno ploščo (B).
- (3) Sprostite 2 vijaka tako, da držite za karbidno rezilo in nastavitveno ploščo (A), nastavitveno ploščo (B).
- (4) Kot je prikazano na **Skico 22, 23**, pritisnite obrnjeno površino nastavitvene plošče (A) do površine zidu b medtem ko prilagajate konec karbidnega rezila na površino zidu b nastavitvenega merilnika. Potem ju pritrdite z 2 vijakoma.
- (5) Kot je prikazano na **Skico 24, 25**, vstavite obrnjen del nastavitvene plošče (A) pritrjene na nastavitveno ploščo (B), v utor na ravnem delu rezalnega bloka.
- (6) Kot je prikazano na **Skico 26**, namestite držalo rezila na dokončan sklop in ga pritrdite s tremi vijaki. Prepričajte se, da so vijaki varno zategnjeni. Sledite enaki proceduri za nasprotno stran karbidnega rezila.

## MONTAŽA IN DEMONTAŽA REZILA TER PRILAGAJANJE VIŠINE REZILA (ZA TIP REZILA, KI GA JE MOGOČE BRUSITI)

### 1. Demontaža rezila

#### POZOR

- Za preprečitev nesreč zagotovite, da je električno orodje izklopljeno in odstranite baterijo.
- Pazite na to, da si ne poškodujete rok.
- (1) Kot je prikazano na **Skico 20**, uporabite dodaten nasadni ključ, da sprostite tri vijake, ki so uporabljeni za zadržanje rezila in odstranite držalo rezila.
- (2) Kot je prikazano na **Skico 21** potisnite rezilo v smeri, ki je nakazana s puščico, da demontirate rezilo.

### 2. Montaža rezila

#### POZOR

- Za preprečitev nesreč zagotovite, da je električno orodje izklopljeno in odstranite baterijo.
- Pred montažo temeljito obrišite vse ostružke, ki so se nabrali na rezilu.
- (1) Vstavite obrnjen del nastavitvene plošče (A) pripete na rezilo, v utor na ploščatem delu rezalnega bloka. (**Skico 24, 27**) Nastavite rezilo tako, da obe strani rezila molita čez širino rezalnega bloka za 1 mm. (**Skico 28**)
- (2) Namestite držalo rezila na dokončano montažo, kot je prikazano na **Skico 29**, in ga pritrdite s tremi vijaki. Prepričajte se, da so vijaki varno zategnjeni.
- (3) Rezalni blok obrnite in drugo stran nastavite na enak način.

### 3. Prilagoditev višine rezila

- (1) Sprostite 2 vijaka tako, da držite za rezilo in nastavitveno ploščo (A). (**Skico 30**)
- (2) Pritisnite obrnjeno nastavitveno ploščo (A) na površino zidu b medtem ko prilagajate konec rezila na površino zidu a nastavitvenega merilnika. Potem ju pritrdite z 2 vijakoma. (**Skico 22, 31**)

## OSTRENJE REZIL, KI JIH JE MOGOČE BRUSITI

Uporaba dodatnega orodja za brušenje je priporočljiva za udobje.

### 1. Uporaba orodja za ostrenje rezila

Kot je prikazano na **Skico 32**, sta lahko na orodje za brušenje rezila montirani dve rezili, da se zagotovi, da sta konici rezila brušeni pod enotnim kotom. Med brušenjem prilagodite položaj rezil tako, da se njuna kota istočasno dotikata brusilnega kamna, kot je prikazano na **Skico 33**.

### 2. Intervali brušenja rezila

Intervali brušenja rezila so odvisni od tipa lesa in globine rezanja. Vseeno, naj bi bilo brušenje izvedeno po vsakih 500 metrih rezanja.

### 3. Brusna toleranca rezil za rezanje

Kot prikazano na **Skico 34**, je na rezilu za rezanje zagotovljena brusna toleranca 3.5 mm. To je, rezilo za rezanje se lahko večkrat ostri, dokler ne snjegova skupna višina ne zniža na 24.5 mm.

### 4. Brusni kamen

Kadar je na razpolago vodni brusni kamen, ga uporabite potem, ko ste ga dovolj pomakali v vodo, ker se lahko tak brusni kamen med postopki brušenja obrabi, zgornjo površino brusnega kamna zravnajte čim bolj pogosto.

## PRIKLJUČITEV IN LOČITEV ADAPTERJA ZA PRAH (OPCIONALNA OPREMA)

### POZOR

- Za preprečitev nesreč zagotovite, da je električno orodje izklopljeno in odstranite baterijo.
- Sledite postopku v nadaljevanju, da varno namestite adapter za prah. Če tega ne storite, lahko pride do tega, da se adapter sname in povzroči poškodbe.

#### 1. Priključitev adapterja za prah

- (1) Odstranite vijak D4 × 16 v pokrovu odstružkov in odstranite pokrov odstružkov kot je prikazano na **Skico 35**.
- (2) Namestite adapter za prah in ga zavarujte z vijakom D4 × 16. (**Skico 36**)

### OPOMBA

Pazite na to, da ne polomite kljuke, ko pritrjujete ali odstranjujete adapter za prah in pokrov odstružkov.



#### 2. Odstranitev adapterja za prah

Za odstranitev adapterja za prah, sledite zgornjemu postopku v obratnem vrstnem redu.

## VZDRŽEVANJE IN PREGLEDI

### 1. Pregled rezil

Neprekinjena uporaba topih ali poškodovanih rezil ima za posledico zmanjšan učinek rezanja in lahko povzroči preobremenitev motorja. Nabusite ali zamenjajte rezila tako pogosto kot je potrebno.

### 2. Rokovanje

#### POZOR

Sprednja stran, zadnja stran in gumb za kontrolo globine rezanja so natančno obdelani, da dosežejo posebej visoko natančnost. Če s temi deli grobo ravnate ali če so izpostavljeni težkim mehanskim vplivom, lahko to povzroči poslabšanje natančnosti rezanja in zmanjšano sposobnost rezanja. S temi deli je potrebno ravnati s posebno skrbnostjo.

### 3. Pregled montažnih vijakov

Redno preverjajte vse montažne vijake in se prepričajte, da so primerno zaviti. Če se katerikoli vijak odvijne, ga takoj zavijte. Če se katerikoli vijak odvijne, ga takoj zavijte. Če tega ne naredite lahko pride do resnih nesreč.

### 4. Pregled ogljikovih krtač (Skico 37)

Motor uporablja ogljikove krtače, ki so potrošni material. Ker lahko zelo obrabljene ogljikove krtače povzročijo težave motorja jih takoj zamenjajte z novimi, ko se obrabijo ali so blizu "meje obrabe". Poleg tega poskrbite, da so ogljikove krtače zmeraj čiste in zagotovite, da se prosto gibljejo znotraj nosilcev krtač.

### OPOMBA

Pri zamenjavi ogljikove krtače z novo se prepričajte, da uporabite ogljikovo krtačo HiKOKI št. sifre 999017.

### 5. Zamenjava ogljikovih ščetk

Potem ko ste odstranili pokrov odstružkov, izvlecite karbonsko krtačo tako da najprej odstranite pokrov krtače in nato s pomočjo ploskega izvijača ipd. zataknete izbočino na karbonski krtači, kot je prikazano na **Skico 38**.

Ko nameščate karbonsko krtačo, izberite takšno smer, da vrh karbonske krtače ustreza kontaktnim delom cevi krtače. Nato jo potisnite notri s prstom, kot je prikazano na **Skico 39**. Na koncu namestite pokrov krtače.

### POZOR

Prepričajte se, da ste vstavili žebelj ogljikove krtače v stični del cevi krtače. (Vstavite lahko kateregakoli od dveh ponujenih žebeljev.)

Bodite zelo pazljivi, saj lahko napaka deformira žebelj ogljikove krtače in že v začetku povzroči težave motorja.

### 6. Vzdrževanje motorja

Navitje enote motorja je "srce" električnega orodja. Bodite zelo pazljivi, da navitja ne poškodujete in/ali zmočite z oljem ali vodo.

### 7. Čiščenje zunanosti

Če je oblič umazan, ga obrišite z mehko suho krpo ali krpo, navlaženo z milnato vodo. Ne uporabljajte klorovih raztopin, bencina ali razredčevalcev barve, saj ti stopijo plastiko.

### 8. Shranjevanje

Oblič shranite v prostor, kjer je temperatura nižja od 40 °C, ter izven doseg otrok.

### OPOMBA

Prepričajte se, da je baterija popolnoma napolnjena, če jo boste shranili za dalj časa (3 ali več mesecev). Baterija z manjšo kapaciteto se morda ne bo mogla napolniti med uporabo, če jo shranite za dalj časa.

### OPOMBA

Shranjevanje litij-ionskih baterij

Zagotovite, da so litij-ionske baterije popolnoma napolnjene, preden jih shranite.

Dolgotrajno shranjevanje baterij, ki so le malo napolnjene, lahko vodi do slabenja delovanja, znanega zmanjšanja časa uporabe baterije ali povzroči, da se baterije niso več sposobne napolniti.

Vendar pa se lahko znatno zmanjšan čas uporabe baterije popravi tako, da se baterije dva do petkrat ponavljajoče polnijo in uporabljajo.

Če je čas uporabe baterije izjemno kratek kljub ponavljajočemu polnjenju in uporabi, smatrajte, da so baterije iztrošene in kupite nove baterije.

### 9. Seznam servisnih delov

#### POZOR

Popravila, spremembe in pregled HiKOKI električnega orodja mora izvajati pooblaščen servisni center HiKOKI.

Zlasti lasersko napravo mora vzdrževati pooblaščen agent proizvajalca laserja.

Popravilo laserske naprave zmeraj določite pooblaščenemu servisnemu centru HiKOKI.

Pri zahtevi za popravilo ali vzdrževanje bo v veliko pomoč, če pooblaščenemu servisnemu centru HiKOKI skupaj z orodjem izročite tudi ta seznam delov.

Pri uporabi in vzdrževanju električnih orodjih je treba upoštevati varnostne uredbe in standarde, ki so določene za vsako državo.

### SPREMEMBE

HiKOKI električna orodja se nenehno izboljšujejo in spreminjajo, da bi vključevala najnovejše tehnološke napredke.

Zato se lahko nekateri sestavni deli spremenijo brez vnaprejšnjega opozorila.

## **Pomembno obvestilo v zvezi z akumulatorskimi baterijami za akumulatorsko orodje HiKOKI**

Obvezno uporabljajte originalne akumulatorske baterije, izdelane za določeno orodje. Za varnost in pravilno delovanje našega akumulatorskega električnega orodja ne jamčimo, če uporabljate akumulatorske baterije, ki jih ne potrjuje naše podjetje, in tudi ne, če akumulatorsko baterijo razstavite ali preoblikujete (na primer demontirate in zamenjate celice ali druge notranje dele).

## **GARANCIJA**

Garantiramo za HiKOKI električna orodja v skladu z ustavno/državno veljavnimi uredbami. Garancija ne pokriva napak ali poškodb, ki nastanejo zaradi nepravilne uporabe, zlorabe ali normalne obrabe. V primeru pritožbe pošljite nerazstavljeno električno orodje skupaj z GARANCIJSKIM CERTIFIKATOM, ki ga najdete na koncu teh navodil za uporabo, na pooblaščen servisni center HiKOKI.

## **OPOMBA**

Zaradi HiKOKIJEVEGA nenehnega programa raziskav in razvoja se specifikacije lahko spremenijo brez vnaprejšnjega obvestila.

## **Informacije o hrupu in vibracijah**

Izmerjene vrednosti so bile določene glede na EN 60745 in navedeno v skladu z ISO 4871.

Tipičen A-obremenjen nivo moči zvoka:

94 dB (A) (P14DSL)

95 dB (A) (P18DSL)

Tipičen A-obremenjen nivo zvočnega pritiska:

83 dB (A) (P14DSL)

84 dB (A) (P18DSL)

Spremenljivost KpA: 3 dB (A)

Obvezna uporaba zaščite sluha.

Skupna vrednost vibracij (vsota vektorja triax) je v skladu s standardom EN60745.

Oblanje mehkega lesa:

Emisija vibracije  $a_h = 2,6 \text{ m/s}^2$  (P14DSL)

$3,0 \text{ m/s}^2$  (P18DSL)

Negotovost  $K = 1,5 \text{ m/s}^2$

Skupna vrednost vbracij je bila merjena v skladu s standardno testno metodo in se lahko uporablja za primerjavo enega orodja z drugim. Uporablja se lahko tudi kot prvotna ocenitev izpostavljenosti.

## **OPOZORILO**

- Emisija vibracij med dejansko uporabo električnega orodja se lahko razlikuje od navedene vrednosti - odvisno od načina uporabe orodja.
- Prepoznajte varnostne ukrepe za zaščito uporabnika, ki temeljijo na oceni izpostavljanja v dejanskih pogojih uporabe (pri upoštevanju vseh delov obratovalnega ciklusa, kot so obdobja, ko je orodje izključeno, in ko orodje teče v prostem teku, poleg časa sproženja).



## VŠEOBECNÉ INFORMÁCIE O BEZPEČNOSTI ELEKTRICKÉHO NÁRADIA

### ⚠ VÝSTRAHA

Prečítajte si všetky bezpečnostné výstrahy a všetky pokyny.

Neododržanie výstrah a pokynov môže viesť k zasiahnutiu elektrickým prúdom, požiaru a/alebo vážnemu poraneniu osoby.

Všetky výstrahy a pokyny uschovajte pre možnú potrebu v budúcnosti.

Výraz „elektrické náradie“ uvedený v výstrahách označuje vaše zo siete napájané (sieťovým káblom vybavené) elektrické náradie alebo náradie napájané akumulátorom (bez sieťového kábla).

### 1) Bezpečnosť na pracovisku

#### a) Udržiavajte svoje pracovisko čisté a dobre osvetlené.

*Neporiadok a tmavé plochy zvyšujú pravdepodobnosť úrazov.*

#### b) Nepoužívajte elektrické náradie vo výbušnom prostredí, ako napríklad v prítomnosti horľavých kvapalín, plynov alebo prachu.

*Elektrické náradie vytvára iskry, ktoré môžu zapáliť prach alebo výpary.*

#### c) Počas práce s elektrickým náradím by sa mali okolostojáci a deti zdržiavať mimo pracovného priestoru.

*Odvedenie pozornosti môže spôsobiť neschopnosť ovládania náradia.*

### 2) Elektrická bezpečnosť

#### a) Zástrčka elektrického náradia musí vyhovovať sieťovej zásuvke.

*Žiadnym spôsobom a nikdy neupravujte zástrčku.*

#### b) V spojení s uzemneným elektrickým náradím nepoužívajte žiadne prechodové zástrčky.

*Neupravené zástrčky a správne vyhovujúce zásuvky znižujú riziko zasiahnutia elektrickým prúdom.*

#### b) Zabráňte telesnému kontaktu s uzemnenými povrchmi, akými sú potrubia, radiátory, sporáky a chladničky.

*Existuje zvýšené riziko zasiahnutia elektrickým prúdom v prípade, ak je vaše telo uzemnené.*

#### c) Pracovné náradie nevystavujte účinkom dažďa alebo mokrého prostredia.

*Pri preniknutí vody do náradia sa zvyšuje riziko zasiahnutia elektrickým prúdom.*

#### d) Kábel nepoužívajte na iné účely. Kábel nikdy nepoužívajte na prenášanie, ťhanie ani ťahaním za kábel náradie neodpájajte od prívodu energie. Kábel chráňte pred teplom, olejom, ostrými hranami alebo pohybujúcimi sa časťami.

*Poškodené alebo zamotané káble zvyšujú riziko zasiahnutia elektrickým prúdom.*

#### e) Pri používaní elektrického náradia vonku používajte predĺžovacie kábel vhodný na použitie vonku.

*Používanie kábla vhodného na používanie vonku znižuje riziko zasiahnutia elektrickým prúdom.*

#### f) V prípade, ak je nevyhnutné používať elektrické náradie vo vlhkom prostredí, používajte prívod elektrického prúdu chránený zariadením pre zvyškový prúd (RCD).

*Používanie RCD znižuje riziko zasiahnutia elektrickým prúdom.*

### 3) Osobná bezpečnosť

#### a) Pri používaní elektrického náradia zostaňte pozorný, sústreďte sa na vykonávanú prácu a používajte všetky zmysly.

*Elektrické náradie nepoužívajte ak ste unavený, alebo ste pod vplyvom drog, alkoholu alebo liekov.*

*Chvilka nepozornosti počas práce s elektrickým náradím môže spôsobiť vážne zranenie.*

#### b) Používajte osobné ochranné prostriedky. Vždy používajte ochranu očí.

*Ochranné prostriedky, akými sú proti prachová maska, protišmykové bezpečnostné topánky, ochranná prilba alebo ochrana sluchu, ktoré sa používajú pre prítlačné podmienky znížia vznik osobných poranení.*

#### c) Zabráňte náhodnému spusteniu. Pred pripojením k sieťovému zdroju a/alebo akumulátoru, uchopením alebo prenášaním náradia prepnite vypínač do polohy OFF (VYP.). Prenášanie náradia s prstom na vypínači alebo budenie náradia elektrickým prúdom, kedy je spínač v polohe zapnutia (on) môže mať za následok úraz.

#### d) Pred tým, ako zapnete elektrické náradie, odstráňte z neho akékoľvek nastavovacie kľúče alebo skrutkovače.

*Skrutkovač alebo kľúč, ktorý zostal pripojený k otáčajúcej sa časti prístroja môže spôsobiť zranenie.*

#### e) Nepreceňujte svoje možnosti. Vždy si zachovajte správnu rovnovahu a zabezpečte správny postoj.

*Toto umožní lepšie ovládanie elektrického náradia v neočakávaných situáciách.*

#### f) Vhodne sa oblečte. Pri práci nenoste voľný odev alebo šperky. Zabráňte styku vlasov, oblečenia a rukavíc s pohybujúcimi sa časťami. Voľné oblečenie, šperky alebo dlhé vlasy sa môžu zachytiť do pohyblivých častí.

#### g) Ak je náradie vybavené pre pripojenie vysávača alebo vrecka na zachytávanie prachu, pripojte ich k náradia a pri práci ich správne používajte. Používanie zariadení na zachytávanie prachu môže znížiť riziká spôsobené prachom.

### 4) Používanie a starostlivosť o elektrické náradie

#### a) Elektrické náradie nepreťažujte. Na prácu používajte vždy náradie, ktoré je na ňu určené. Správne elektrické náradie vykoná prácu, na ktorú je určené lepšie a bezpečnejšie.

#### b) Náradie s poškodeným vypínačom, ktorý sa nedá otočiť do polohy pre zapnutie alebo vypnutie nepoužívajte.

*Akékoľvek náradie, ktoré nemôže byť ovládané vypínačom je nebezpečné a musí sa opraviť.*

#### c) Pred tým, ako vykonáte akékoľvek úpravy, výmenu príslušenstva alebo skôr, než elektrické náradie odložíte, odpojte ho od zdroja napájania a/alebo akumulátora.

*Tieto preventívne bezpečnostné opatrenia znižujú riziko náhodného spustenia elektrického náradia.*

- d) Nečinné elektrické náradie uskladnite mimo dosahu detí a nedovoľte, aby osoby, ktoré nie sú oboznámené s elektrickým náradím alebo s týmto návodom toto elektrické náradie obsluhovali.  
*V rukách neškolených osôb je elektrické náradie nebezpečné.*
- e) Údržba elektrického náradia. Skontrolujte nesprávne centrovanie alebo zablokovanie pohyblivých častí, poškodenie častí, alebo akékoľvek iné okolnosti, ktoré by mohli ovplyvniť činnosť elektrického náradia. V prípade poškodenia treba elektrické náradie nechať pred ďalším použitím opraviť.  
*Mnohé nehody sú spôsobené práve nesprávnym udržiavaným elektrickým náradím.*
- f) Sečné náradie udržiavajte ostré a čisté.  
*Správne udržiavané sečné náradie s ostrými sečnými hranami je menej náchylné na zablokovanie a je ľahšie ovládateľné.*
- g) Elektrické náradie, príslušenstvo, nástavce náradia a pod. používajte v zmysle týchto pokynov a berúc do úvahy pracovné podmienky a charakter vykonávanej práce.  
*Používanie elektrického náradia na iné než určené činnosti môže viesť k vzniku rizikových situácií.*
- 5) Starostlivosť a používanie akumulátorového náradia
- a) Nabíjajte jedine nabíjačkou, ktorú uvádza výrobca.  
*Nabíjačka, ktorá je vhodná pre jeden typ akumulátora môže predstavovať riziko, ak sa použije na nabíjanie iného typu akumulátora.*
- b) Elektrické náradie používajte jedine v spojení so špecificky určeným typom akumulátorov.  
*Používanie iného typu akumulátora môže predstavovať riziko poranenia a požiaru.*
- c) Ak sa akumulátor nepoužíva, chráňte ho pred kontaktom s inými kovovými predmetmi, ako sú kancelárske spony, mince, kľúče, klince, skrutky a iné kovové predmety, ktoré môžu spôsobiť vzájomné prepojenie koncoviek.  
*Vzájomné skratovanie koncoviek akumulátora môže mať za následok vznik popálením alebo požiaru.*
- d) V rámci podmienok nesprávneho používania môže dôjsť k unikaniu kvapaliny z akumulátora; zabráňte kontaktu s touto kvapalinou. V prípade náhodného kontaktu zasiahnuté miesto opláchnite vodou. Ak kvapalina zasiahne oči, vyhladajte následne lekársku pomoc.  
*Kvapalina unikajúca z akumulátora môže spôsobovať podráždenie alebo popálenie.*

## 6) Servis

- a) Servis na svojom elektrickom náradí nechajte vykonávať jedine kvalifikovaným personálom a pri použití jedine originálnych náhradných dielov.  
*Tým sa zabezpečí zachovanie bezpečnosti elektrického náradia.*

## BEZPEČNOSTNÉ OPATRENIA

Zabráňte prístupu detí a nezainteresovaných osôb.

Pokiaľ náradie nepoužívate, mali by ste ho uložiť mimo dosahu detí a nezainteresovaných osôb.

## BEZPEČNOSTNÉ VAROVANIA TÝKAJÚCE SA AKUMULÁTOROVÉHO HOBLÍKA

- Pred demontážou nástroja počkajte, pokiaľ rezný nôž zastaví.**  
Odkrytý rotačný rezný nôž môže zachytiť povrch, čo môže viesť k strate kontroly a vážnemu zraneniu.
- Použite svorky alebo iný praktický spôsob na zaistenie a podopretie obrobku k stabilnej ploche.**  
Uchopenie obrobku rukou alebo jeho opretie o vaše telo spôsobuje nestabilitu obrobku a môže viesť k strate kontroly.
- Nepoužívajte hoblivačku s čepeľami smerujúcimi nahor.**
- Akumulátor vždy nabíjajte pri teplote 0 – 40 °C.**  
Teplota nižšia ako 0 °C spôsobí nadmerné nabitie akumulátora, ktoré je nebezpečné. Akumulátor sa nesmie nabíjať pri teplote nad 40 °C. Najvhodnejšia teplota na nabíjanie je v rozsahu 20 – 25 °C.
- Nabíjačku nepoužívajte nepretržite.**  
Po dokončení nabíjania počkajte 15 minút pred začatím nabíjania ďalšieho akumulátora.
- Zabráňte, aby sa do otvoru pre pripojenie nabíjateľného akumulátora dostal cudzí predmet.**
- Nabíjateľný akumulátor ani nabíjačku nikdy nerozoberajte.**
- Nabíjateľný akumulátor nikdy neskratujte.**  
Skratovanie akumulátora spôsobí veľký nárast elektrického prúdu a prehrievanie. Dôsledkom môžu byť popáleniny alebo poškodenie akumulátora.
- Akumulátor nezneškodňujte vhođením do ohňa.**  
Počas spaľovania môže akumulátor vybuchnúť.
- O ventilačných otvoroch na nabíjačke nekladajte žiadne predmety.**  
Ak do ventilačných otvorov vložíte kovové predmety alebo horľavé materiály, bude to viesť k nebezpečenstvu poranenia elektrickým prúdom alebo sa poškodí nabíjačka.
- Ak sa životnosť akumulátora po nabití skráti natoľko, že akumulátor nebude možné prakticky používať, akumulátor zaneste čo najskôr do predajne, kde ste ho zakúpili.**  
Akumulátor po životnosti nezneškodňujte.
- Používaním akumulátora po jeho životnosti dôjde k poškodeniu nabíjačky.**

## UPOZORNENIE OHLADNE LÍTIUM-IÓNOVÝCH AKUMULÁTOROV

Kvôli predĺženiu životnosti je lítium-iónový akumulátor vybavený ochrannou funkciou, ktorá preruší výkon. V dolo uvedených prípadoch 1 až 3 sa motor počas používania výrobku zastaví, aj keď potiahnete vypínač. Nejde o chybu ale o aktivovanie ochrannej funkcie.

- Keď sa zostávajúca kapacita akumulátora spotrebuje, motor sa zastaví.  
V takomto prípade ho ihneď nabite.
- Motor sa môže zastaviť v prípade preťaženia náradia. V takomto prípade uvoľnite vypínač náradia a odstráňte príčinu preťaženia. Následne ho budete môcť opäť použiť.
- Ak pri preťažení dôjde k prehrievaniu akumulátora, výkon akumulátora sa môže zastaviť.  
V takomto prípade prestaňte akumulátor používať a nechajte ho vychladnúť. Následne ho budete môcť opäť použiť.

Okrem toho, berte na zreteľ nasledujúce výstrahy a upozornenia.

#### VÝSTRAHA

Aby ste zabránili vytekaniu kvapaliny z akumulátora, generovaniu tepla, unikaniu dymu, výbuchu a vznieteniu, dodržiavajte nasledujúce bezpečnostné opatrenia.

- Zabráňte, aby sa na akumulátore zachytávali kovové piliny a prach.
  - Zabráňte, aby počas práce padali na akumulátor kovové piliny a prach.
  - Zabezpečte, aby sa kovové piliny a prach spadnuvšie počas vykonávania práce na elektrické náradie nehromadili na akumulátore.
  - Nepoužívaný akumulátor neskladujte na mieste s výskytom kovových pilín a prachu.
  - Pred uskladnením akumulátora odstráňte z neho kovové piliny a prach, ktoré sa mohli na ňom zachytiť a neskladujte ho spolu s kovovými súčastami (skrutky, klinec a pod.).
- Akumulátor neprepichujte ostrým predmetom, ako je klinec, neudierajte po ňom kladivom, nestúpajte naň, nehádzte ním ani ho nevystavujte silným fyzickým nárazom.
- Očividne poškodený alebo zdeformovaný akumulátor nepoužívajte.
- Akumulátor nepoužívajte s vymenenou polaritou.
- Nepripájajte priamo k elektrickej zásuvke ani k zásuvke autozapaľovača.
- Akumulátor nepoužívajte na iné ako uvedené účely.
- Ak sa akumulátor nenabije ani po uplynutí doby na nabíjanie, okamžite prestaňte s ďalším nabíjaním.
- Akumulátor nevystavujte účinkom vysokých teplôt ani veľkého tlaku, ani ho nekladajte do mikrovlnnej rúry, sušičky alebo vysokotlakovej nádoby.
- Chráňte pred ohňom akonáhle dôjde k unikaniu tekutiny, alebo ak zacítite odporňý zápach.

- Nepoužívajte na miestach, kde dochádza ku generovaniu silnej statickej elektriny.
- Ak počas používania, nabíjania alebo skladovania dochádza k unikaniu tekutiny z akumulátora, cítite odporňý zápach, dochádza ku generovaniu tepla, zmene farby, deformáciám alebo k čomukoľvek neštandardnému, okamžite akumulátor vyberte z náradia alebo z nabíjačky a prestaňte používať.

#### UPOZORNENIE

- Ak sa tekutina unikajúca z akumulátora dostane do očí, oči si nešúchajte a dôkladne si ich vypláchnite čerstvou čistou vodou, ako je pitná voda z vodovodu a okamžite vyhľadajte lekársku pomoc. Ak nevyhľadáte ošetrovanie, tekutina môže spôsobiť problémy zraku.
- Ak sa tekutina dostane na kožu alebo odev, okamžite dôkladne umyte alebo očistite čistou vodou, ako je pitná voda z vodovodu. Existuje možnosť, že môže dôjsť k podráždeniu pokožky.
- Ak pri prvotnom používaní akumulátora zistíte výskyt hrdze, odporňý zápach, prehrievanie, stratu farby, deformácie a/alebo iné nezrovnalosti, akumulátor nepoužívajte a vráťte ho predajcovi alebo dodávateľovi.

#### VÝSTRAHA

Ak sa na koncovky lítium-iónového akumulátora dostane vodivý cudzí predmet, môže dôjsť ku skratovaniu s dôsledkom rizika požiaru. Pri skladovaní akumulátora dodržiavajte nasledujúce opatrenia.

- Do puzdra na skladovanie nekladajte žiadne elektricky vodivé odrezky, klinec, oceľový drôt, medený drôt ani iný druh drôtu.**
- Akumulátor nainštalujte do elektrického náradia alebo ho uskladnite bezpečným zatlačením do krytu akumulátora, a to dokiaľ sa nezakryjú vetracie otvory, aby sa takto zabránilo skratom (pozrite si Obr. 5).**

## ŠPECIFIKÁCIE

### ELEKTRICKÉ NÁRADIE

Model		P14DSL	P18DSL
Šírka rezu		82 mm	
Maximálna hĺbka rezu		2,0 mm	
Otáčky naprázdno		16000 min <sup>-1</sup>	
Nabíjateľná batéria	2LSRK	BSL1430: lítium-iónový 14,4 V (3,0 Ah, 8 článkov)	BSL1830: lítium-iónový 18 V (3,0 Ah, 10 článkov)
	2LJRK	BSL1450: lítium-iónový 14,4 V (5,0 Ah, 8 článkov)	BSL1850: lítium-iónový 18 V (5,0 Ah, 10 článkov)
Hmotnosť*		3,2 kg (S pripojenou jednotkou BSL1430)	3,3 kg (S pripojenou jednotkou BSL1830)

\* Hmotnosť: podľa postupu EPTA 01/2003

### NABÍJAČKA

Model	UC18YFSL
Nabíjacie napätie	14,4 V – 18 V
Hmotnosť	0,5 kg

## STANDARDNÉ PRÍSLUŠENSTVO

Okrem hlavnej jednotky (1) sa v balení nachádza príslušenstvo uvedené v nasledujúcej tabuľke.

P14DSL (2LSRK) (2LJRK)	① Zakladací kľúč ..... 1 (Na zaistenie reznej čepele)
	② Nastavovacia mierka ..... 1 (Na nastavenie výšky reznej čepele)
	③ Vodiaci prvok ..... 1 (S nastavovacou skrutkou)
	④ Karbidová čepeľ ..... 2 (Obojstranný typ čepele)
	⑤ Nabíjačka ..... 1
	⑥ Batéria ..... 2 [P14DSL] BSL1430 alebo BSL1450 [P18DSL] BSL1830 alebo BSL1850
	⑦ Plastové puzdro ..... 1
	⑧ Kryt batérie ..... 2
	⑨ Náhradná súprava karbidovej čepele .... 1 (Nedodáva sa vo všetkých oblastiach)
P18DSL (2LSRK) (2LJRK)	① Zakladací kľúč ..... 1 (Na zaistenie reznej čepele)
	② Nastavovacia mierka ..... 1 (Na nastavenie výšky reznej čepele)
	③ Vodiaci prvok ..... 1 (S nastavovacou skrutkou)
	④ Karbidová čepeľ ..... 2 (Obojstranný typ čepele)
P14DSL (NN) P18DSL (NN)	Bez nabíjačky, batérie, plastového puzdra a krytu batérie.

Štandardné príslušenstvo podlieha zmenám bez predchádzajúceho oznámenia.

## DOPLNKOVÉ PRÍSLUŠENSTVO

(Predáva sa zvlášť)

## 1. Batéria

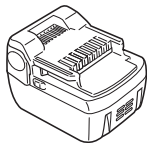

(BSL1430)  
(BSL1440)  
(BSL1450)

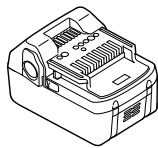

(BSL1830)  
(BSL1840)  
(BSL1850)

## 2. Prachový adaptér

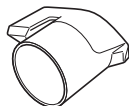

## 3. Koleno

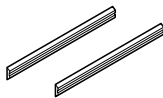
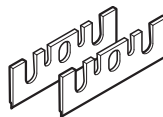

## 4. Vrecko na prach

5. Karbidová čepeľ  
(obojstranný typ čepele)6. Čepeľ  
(brúsiteľný typ čepele)

Doplňky podliehajú zmenám bez predchádzajúceho upozornenia.

## APLIKÁCIE

Hobľovanie rôznych drevených dosiek a plôch.  
(Pozri **Obr. 1 – 4**)

## VYBRATIE/INŠTALÁCIA AKUMULÁTORA

## 1. Vybratie akumulátora

Pevne uchopíte rukoväť a po stlačení západky akumulátora akumulátor vyberte (pozrite si **Obr.5 a 6**).

## UPOZORNENIE

Akumulátor nikdy neskrutujte.

## 2. Inštalácia akumulátora

Akumulátor vložte pri zachovaní správnej polarít (pozrite si **Obr. 6**).

## NABÍJANIE

Pred použitím elektrického nástroja nabite batériu nasledovne.

## 1. Pripojte napájací kábel nabíjačky k zásuvke

Pri zapájaní zástrčky nabíjačky do objímky bude kontrolný indikátor blikať na červeno. (V sekundových intervaloch.)

## UPOZORNENIE

Elektrický kábel nepoužívajte, ak je poškodený. Okamžite ho dajte opraviť.

## 2. Vložte batériu do nabíjačky.

Batériu dôkladne zasúvajte do nabíjačky, ako je to znázornené na **Obr. 7**.

## 3. Nabíjanie

Pri vkladaní batérie do nabíjačky sa spustí nabíjanie a kontrolka bude nepretržite svietiť načerveno.

Po úplnom nabití akumulátora začne kontrolka blikať na červeno (v 1-sekundových intervaloch). (Pozrite si **Tabuľke 1**.)

## (1) Významy svetla kontrolky

Významy svetla kontrolky sú uvedené v **Tabuľke 1**, a to podľa stavu nabíjačky alebo nabíjateľného akumulátora.



## PRED PREVÁDZKOVANÍM

### 1. Príprava a kontrola pracovného prostredia

Podľa preventívnych opatrení skontrolujte vhodnosť pracovného prostredia.

### 2. Hlavný vypínač

Hlavný vypínač prepnite do polohy OFF (VYP).

Ak je hlavný vypínač v polohe ON (ZAP.) a pripojíte batériu k zariadeniu, elektrické náradie sa okamžite spustí, čoho dôsledkom môže byť vážny úraz.

3. Pripravte si stabilný drevený pracovný stôl pre vykonávanie hobľovania. Keďže slabo vyvážený pracovný stôl predstavuje riziko, uistite sa, že je stôl pevne postavený na plochom a rovnom povrchu.

## HOBĽOVACIE POSTUPY

### 1. Ovládanie vypínača (Obr. 8)

- (1) Naboku rukoväte sa nachádza poistka spínača, ktorá umožňuje bezpečné odloženie zariadenia.

Ak spúšť spínača potiahnete do stavu, v ktorom sa poistka spínača stlačí v smere šípky, hlavný vypínač možno prepnúť do polohy ON (ZAP).

- (2) Po prepnutí vypínača do polohy ON (ZAP.) môžete prestať tlačiť na poistku spínača. Kým budete ťahať za spúšť spínača, zariadenie zostane spustené a kontrolka bude naďalej svietiť (ON).
- (3) Ak spúšť spínača uvoľníte, môžete vypínač prepnúť do polohy OFF (VYP.) a poistka spínača sa automaticky vráti do pôvodnej polohy.

### UPOZORNENIE



Poistku spínača neupevňujte a nezaistujte. Okrem toho pri prenášaní hoblíka nesmiete prstom tlačiť na spúšť spínača. V opačnom prípade sa hlavný vypínač zariadenia môže neúmyselne prepnúť do polohy ON (ZAP.), čo môže viesť k nepredvídaným nehodám.

### 2. Informácie o indikátore zostávajúcej kapacity akumulátora

Pri stlačení vypínača indikátora zostávajúcej kapacity akumulátora sa rozsvieti indikátor zostávajúcej kapacity akumulátora a vy môžete skontrolovať zostávajúce nabitie. (Obr. 9)

Ak uvoľníte prst z vypínača indikátora zostávajúcej kapacity akumulátora, indikátor zostávajúcej kapacity akumulátora zhasne. V **Tabuľke 4** je uvedený stav indikátora zostávajúcej kapacity akumulátora a zostávajúce nabitie akumulátora.

Tabuľka 4

Stav indikátora	Zostávajúce nabitie akumulátora
	Zostávajúce nabitie akumulátora je dostatočné.
	Zostávajúce nabitie akumulátora je na polovičnej hodnote.
	Zostávajúce nabitie akumulátora je takmer nulové. Akumulátor čo najskôr nabite.

Pretože indikátor zostávajúcej kapacity akumulátora zobrazuje rozdielne hodnoty s závislosťou na okolitej teplote a charakteristikách akumulátora, tieto hodnoty považujte za orientačné.

## POZNÁMKA

- Panel vypínača nevytvajujte silným nárazom ani ho nepoškodzujte. Môže to viesť k problémom.

- Kvôli zníženiu odberu energie z akumulátora sa indikátor zostávajúcej kapacity akumulátora rozsvieti po stlačení vypínača indikátora zostávajúcej kapacity akumulátora.

### 3. Nastavenie hĺbky rezu

- (1) Otočte regulátor v smere šípky **Obr. 10** (smer chodu hodinových ručičiek), pokiaľ nebude trojuholníková značka vyrovnaná so želanou hĺbkou rezu na mierke. Jednotky mierky sú odstupňované v milimetroch.

- (2) Hĺbku rezu môžete nastaviť v rozsahu 0 – 2,0 mm.

### 4. Povrchové rezanie

Hrubé rezanie je možné vykonávať s veľkými hĺbkami rezu vhodnou rýchlosťou tak, aby hoblina plynulo vychádzala zo stroja. Pre zabezpečenie hladkého povrchu by sa malo záverečné rezanie vykonávať s malými hĺbkami rezu a pri nízkej rýchlosti podávania.

### 5. Začiatok a ukončenie rezania

Podľa **Obr. 11**, umiestnite prednú časť hobľovačky na materiál a hobľovačku podoprite horizontálne. Zapnite vypínač a pomaly ovládajte hobľovačku smerom k začiatkovej hrane materiálu. Pevne zatlačte prednú polovicu hobľovačky v prvom mieste rezania, ako je uvedené na **Obr. 12** a zadnú stranu hobľovačky zatlačte na konci rezania. Počas celého rezania musíte hobľovačku držať v rovine.

### 6. Opatnosť po ukončení rezania

Keď hobľovačku držíte jednou rukou po ukončení rezania, dávajte pozor, aby rezná čepeľ (spodná časť) hobľovačky neprišli do kontaktu alebo tesnej blízkosti s vašim telom. Nedodržanie môže spôsobiť vážne zranenie.

### 7. Stojan

Zdvihnite zadnú časť hobľovačky, aby ste vysunuli päť zo základne. Vysunutie stojana pri odkladaní hobľovačky zabráni kontaktu medzi čepeľou a materiálom. (**Obr. 13**)

### 8. Nastavenie vodiaceho prvku (Obr. 14)

Polohu na hobľovanie môžete nastaviť tak, že povolíte nastavovaciu skrutku vodiaceho prvku a posuniete ho doľava alebo doprava. Vodiaci prvok možno pripevniť k pravej alebo ľavej strane náradia.

### Preventívne opatrenia pri práci

- Nepretržitá prevádzka  
Toto náradie obsahuje ochrannú funkciu na predĺženie životnosti batérie.

Pri nepretržitej prevádzke alebo hĺbkovom rezaní sa môže batéria prehriať, čo môže spôsobiť automatické zastavenie náradia.

Predovšetkým v prípade batérií uvedených nižšie sa môže batéria zastaviť, skôr než sa batéria začne zahrievať, aby sa zabránilo rýchlemu zlyhaniu v dôsledku prehriatia.

V takom prípade vypnite náradie, vyberte z neho batériu a nechajte ju na dobre vetranom mieste, ktoré nie je vystavené silečinnému žiareniu, až kým batéria dostatočne nevychladne.

Po vychladnutí možno batériu používať znova. (Použitelné batérie: BSL1425, BSL1420, BSL1415, BSL1825, BSL1820, BSL1815 a staršie batérie)

- Správne používanie batérie  
Ak sa náradie používa s niektorou z batérií uvedených nižšie, mali by ste vykonávať ľahkú prácu, aby sa životnosť batérie predĺžila.

Príklad práce: dokončovacie práce v malej hĺbke a zaobľovanie

(Použiteľné batérie: BSL1425, BSL1420, BSL1415, BSL1825, BSL1820, BSL1815 a staršie batérie)

## MONTÁŽ A DEMONTÁŽ KARBIDOVEJ ČEPELE A NASTAVENIE VÝŠKY ČEPELE (PRE OBOJSTRANNÝ TYP ČEPELE)

### 1. Demontáž karbidovej čepele UPOZORNENIE

- Ak chcete predísť nehodám, skontrolujte, či je elektrické náradie vypnuté, a vyťahnite batériu.
- Dávajte pozor, aby ste si neporanili ruky.
- (1) Podľa zobrazenia v **Obr. 15** povoľte držiak čepele pomocou priloženého zakladacieho kľúča.
- (2) Podľa zobrazenia v **Obr. 16** odstráňte karbidovú čepeľ jej posunutím pomocou priloženého zakladacieho kľúča.

### 2. Montáž karbidovej čepele: UPOZORNENIE

- Ak chcete predísť nehodám, skontrolujte, či je elektrické náradie vypnuté, a vyťahnite batériu.
- Pred montážou dôkladne poutierajte piliny naakumulované na karbidovej čepeľi.
- (1) Podľa zobrazenia v **Obr. 17** zdvihnite nastavovaciu platňu (B) a vložte novú karbidovú čepeľ medzi hlavu noža a nastavovaciu platňu (B).
- (2) Podľa zobrazenia v **Obr. 18** namontujte novú karbidovú čepeľ jej nasunutím na nastavovaciu platňu (B) tak, aby hrot čepele presahoval 1 mm z konca hlavy noža.
- (3) Podľa zobrazenia v **Obr. 19** upevnite po výmene čepele skrutky na držiak čepele.
- (4) Pretočte hlavu noža a druhú stranu nastavte rovnakým spôsobom.

### 3. Nastavenie výšky karbidovej čepele UPOZORNENIE

- Ak chcete predísť nehodám, skontrolujte, či je elektrické náradie vypnuté, a vyťahnite batériu.
- Ak sú výšky karbidových čepeľí po vykonaní vyššie uvedených postupov nepresné, postupujte podľa nižšie uvedených pokynov.
- (1) Podľa zobrazenia v **Obr. 20** použite zakladací kľúč na povolenie troch skrutiek, ktoré zachytávajú karbidovú čepeľ a odmontujte držiak čepele.
- (2) Podľa zobrazenia v **Obr. 21**, po demontáži karbidovej čepele, posuňte nastavovaciu platňu (B) v smere šípky, aby ste odmontovali nastavovaciu platňu (B).
- (3) Povoľte 2 skrutky, ktoré pridrižujú karbidovú čepeľ a nastavovaciu platňu (A), nastavovaciu platňu (B).
- (4) Podľa zobrazenia v **Obr. 22, 23**, stlačte osústruženú plochu nastavovacej platne (A) k stenovej ploche b a súčasne nastavujte hranu karbidovej čepele k stenovej ploche nastavovacej mierky. Potom ich dotiahnite 2 skrutkami.
- (5) Podľa zobrazenia v **Obr. 24, 25**, vložte osústruženú plochu nastavovacej platne (A) pripojenej k nastavovacej platni (B) do drážky na plochej časti hlavy noža.
- (6) Podľa zobrazenia v **Obr. 26** umiestnite držiak čepele na zmontovanú konzolu a upevnite ho pomocou troch skrutiek. Uistite sa, že sú všetky tri skrutky pevne dotiahnuté. Rovnaké postupy vykonajte na karbidovej čepeľi na opačnej strane.

## MONTÁŽ A DEMONTÁŽ ČEPELE A NASTAVENIE VÝŠKY ČEPELE (PRE BRÚSITELNÝ TYP ČEPELE)

### 1. Demontáž čepele

#### UPOZORNENIE

- Ak chcete predísť nehodám, skontrolujte, či je elektrické náradie vypnuté, a vyťahnite batériu.
- Dávajte pozor, aby ste si neporanili ruky.
- (1) Podľa zobrazenia v **Obr. 20** použite zakladací kľúč na povolenie troch skrutiek, ktoré zachytávajú čepeľ a odmontujte držiak čepele.
- (2) Podľa zobrazenia v **Obr. 21** posuňte čepeľ v smere šípky, aby ste odmontovali čepeľ.

### 2. Montáž čepele

#### UPOZORNENIE

- Ak chcete predísť nehodám, skontrolujte, či je elektrické náradie vypnuté, a vyťahnite batériu.
- Pred montážou dôkladne poutierajte piliny naakumulované na čepeľi.
- (1) Vložte osústruženú plochu nastavovacej platne (A) pripojenej k čepeľi do drážky na plochej časti hlavy noža. (**Obr. 24, 27**)  
Nastavte čepeľ tak, aby obe strany čepele presahovali po šírke z hlavy noža o približne 1 mm. (**Obr. 28**)
- (2) Umiestnite držiak čepele na zmontovanú konzolu, ako je zobrazené v **Obr. 29** a upevnite ho pomocou troch skrutiek. Uistite sa, že sú všetky tri skrutky pevne dotiahnuté.
- (3) Pretočte hlavu noža a druhú stranu nastavte rovnakým spôsobom.

### 3. Nastavenie výšky čepele

- (1) Povoľte 2 skrutky, ktoré pridrižujú čepeľ a nastavovaciu platňu (A). (**Obr. 30**)
- (2) Stlačte osústružený povrch nastavovacej platne (A) k stenovej ploche b a súčasne nastavujte hranu čepele k stenovému povrchu a nastavovacej mierky. Potom ich dotiahnite 2 skrutkami. (**Obr. 22, 31**)

## BRÚSENIE BRÚSITELNÝCH ČEPELÍ

Z hľadiska komfortu vám odporúčame použiť brúsnu konzolu čepeľí, ktorá je súčasťou príslušenstva.

### 1. Použitie brúsnej konzoly čepeľí

Podľa zobrazenia v **Obr. 32** môžete dve čepele namontovať na brúsnu konzolu čepeľí, aby ste zabezpečili, že hroty čepeľí budú zabrušené v rovnakom uhle.

Počas brúsenia nastavte polohu čepeľí tak, aby sa hrany čepeľí súčasne dotýkali brúsneho kameňa podľa zobrazenia v **Obr. 33**.

### 2. Intervaly brúsenia čepele

Intervaly brúsenia čepele závisia od typu dreva, ktoré sa hoblúje a od hĺbky rezu. Aj napriek tomu by sa brúsenie malo vo všeobecnosti vykonávať po každých 500 ohobľovaných metroch materiálu.

### 3. Brusná tolerancia rezných čepeľí

Ako je znázornené na **Obr. 34**, brusná tolerancia reznej čepele je 3,5 mm. To znamená, že reznú čepeľ možno opakovane ostríť, až kým sa jej celková výška nezmenší na 24,5 mm.

### 4. Brusný kameň

Ak je k dispozícii vodný brusný kameň, pred použitím ho dostatočne namočte do vody, pretože takýto brusný kameň sa počas brúsenia môže opotrebovať. Hornú plochu brúsneho kameňa vyhladzujte tak často, ako je to možné.

## PRIPOJENIE A ODPOJENIE PRACHOVÉHO ADAPTÉRA (VOLITELNÉ PRÍSLUŠENSTVO)

### UPOZORNENIE

- Ak chcete predísť nehodám, skontrolujte, či je elektrické náradie vypnuté, a vytiahnite batériu.
- Vykonajte nižšie uvedený postup, aby ste bezpečne namontovali prachový adaptér. Nedodržanie postupu môže spôsobiť odpojenie adaptéra a následné zranenia.

#### 1. Prípojenie prachového adaptéra

- (1) Odstráňte skrutku D4 × 16 z ochranného krytu proti úlomkom a odstráňte ochranný kryt proti úlomkom podľa zobrazenia v **Obr. 35**.
- (2) Namontujte prachový adaptér a zaistite ho pomocou skrutky D4 × 16. (**Obr. 36**)

### POZNÁMKA

Pri pripájaní alebo odpájaní prachového adaptéra a ochranného krytu proti úlomkom dávajte pozor, aby ste nezlomili západku.



#### 2. Odpojenie prachového adaptéra

Pre odpojenie prachového adaptéra vykonajte rovnaký postup v opačnom poradí.

## ÚDRŽBA A KONTROLA

#### 1. Kontrola čepelí

Dlhodobé používanie tupých alebo poškodených čepelí spôsobí zníženie efektívnosti rezania a môže spôsobiť preťaženie motora. Čepele naostrite alebo vymeňte vždy, keď je to potrebné.

#### 2. Manipulácia

##### UPOZORNENIE

Predná základňa, zadná základňa a regulátor hĺbky rezu sú veľmi presne skonštruované, aby bolo možné získať vysoký stupeň presnosti. Ak sa s týmito časťami zaobchádza drsne alebo sú vystavené silným mechanickým nárazom, môže sa ich presnosť znížiť, čím sa zredukuje aj rezný výkon. S týmito časťami sa musí manipulovať so špeciálnou starostlivosťou.

#### 3. Kontrola skrutiek

Pravidelne kontrolujte všetky skrutky a ubezpečte sa, že sú správne utiahnuté. Keď nájdete niektoré skrutky uvoľnené, ihneď ich utiahnite. Neutiahnuté skrutky môžu viesť k vážnemu riziku.

#### 4. Prehliadka uhlíkových kefiiek (**Obr. 37**)

Motor je vybavený uhlíkovými kefiikami, ktoré predstavujú spotrebný tovar. Pretože nadmerne opotrebované uhlíkové kefiiky môžu spôsobiť problémy motora, uhlíkové kefiiky vymeňte za nové, akonáhle budú opotrebované po „hranicu opotrebovania“. Okrem toho, uhlíkové kefiiky vždy udržiavajte v čistote a presvedčte sa, že sa v rámci držiakov kefiiek voľne pohybujú.

### POZNÁMKA

Pri výmene uhlíkových kefiiek za nové používajte uhlíkové kefiiky značky HiKOKI označené kódom 999017.

#### 5. Výmena uhlíkových kefiiek

Po sňatí ochranného krytu proti úlomkom vyberte uhlíkovú kefiiku. Najprv snímte príklop kefiiky a potom pomocou plochého skrutkovača alebo podobného predmetu zachyťte výčnelok uhlíkovej kefiiky, ako je to znázornené na **Obr. 38**.

Pri vkladaní uhlíkovej kefiiky zvolte taký smer, aby spoj uhlíkovej kefiiky zodpovedal kontaktnej časti mimo trubice na kefiiku. Potom ho zatlačte dovnútra, ako je to znázornené na **Obr. 39**. Napokon nasadte príklop kefiiky.

### UPOZORNENIE

Hrot uhlíkovej kefiiky zasuňte do kontaktnej časti rúrky kefiiky. (Môžete zasunúť ktorýkoľvek z dvoch hrotov, ktoré máte k dispozícii.)

Dávajte na to pozor, pretože akákoľvek chyba v rámci vykonávania tejto činnosti môže mať za následok zdeformovanie hrotu uhlíkovej kefiiky a následne problémy motora už na začiatku.

#### 6. Údržba motora

Vinutie jednotky motora je samotným „srdcom“ elektrického náradia.

Abyste predišli poškodeniu vinutia a/alebo jeho zvlhnutiu od oleja alebo vody, vykonávajte predpísanú povinnú starostlivosť.

#### 7. Čistenie vonkajších častí

Keď sa hoblík zašpiní, utrite ho mäkkou suchou handričkou alebo handričkou navlhčenou v mydlovej vode. Nepoužívajte roztoky obsahujúce chlór, benzín ani riedidlo, pretože tieto látky spôsobia zmäknutie plastových častí.

#### 8. Skladovanie

Hoblík odložte na miesto s teplotou do 40 °C a mimo dosahu detí.

### POZNÁMKA

Po dlhodobom skladovaní (3 a viac mesiacov) batériu úplne nabite. Batéria s menšou kapacitou sa po dlhodobom skladovaní nemusí dať počas používania nabíjať.

### POZNÁMKA

Skladovanie lítium-iónových batérií

Pred skladovaním lítium-iónových batérií sa presvedčte, že sú úplne nabité.

Dlhodobé skladovanie batérií s nízkou úrovňou nabitia môže viesť k zhoršeniu výkonu, značnému skráteniu času používania batérií alebo k stavu, že sa batérie rýchlo vybijú.

Značne skrátený čas používania batérií však možno predĺžiť pomocou dvoch až piatich cyklov nabitia a používania batérií až do ich vybitia.

Ak je čas používania batérií mimoriadne krátky aj napriek opakovanému nabíjaniu a používaniu, považujte batérie za nefunkčné a zakúpte si nové batérie.

#### 9. Zoznam servisných dielov

##### UPOZORNENIE

Opravu, úpravu a prehliadku elektrického náradia značky HiKOKI musí vykonávať autorizované servisné stredisko spoločnosti HiKOKI.

Bude nápomocné, ak pri požiadaní o vykonanie opravy alebo inej údržby tento zoznam dielov predložíte autorizovanému servisnému stredisku spoločnosti HiKOKI spolu s náradím.

V rámci prevádzkovania alebo údržby elektrického náradia je nutné dodržiavať bezpečnostné nariadenia a normy platné v patričnej krajine.



**ÚPRAVY**

Elektrické náradie značky HiKOKI je neustále vylepšované a upravované s cieľom použiť najnovšie technologické pokroky.

Preto môžu byť niektoré diely zmenené bez predchádzajúceho upozornenia.

**Dôležité upozornenie ohľadne akumulátorov pre elektrické akumulátorové náradie značky HiKOKI**

Vždy používajte jeden z nami navrhnutých originálnych akumulátorov. Nemôžeme garantovať bezpečnosť a výkon nášho akumulátorového náradia, pokiaľ sa budú používať akumulátory iné, než akumulátory navrhnuté našou spoločnosťou, alebo ak dôjde k rozobratiu alebo úprave akumulátora (ako je rozobratie a výmena článkov alebo iných interných dielov).

Deklarovaná hodnota vibrácií bola meraná podľa normou stanovenej skúšobnej metódy a môže sa použiť pre porovnanie jedného náradia s druhým.

Môže sa taktiež použiť na predbežné posúdenie vystavenia.

**VÝSTRAHA**

- Hodnota emisie vibrácií počas skutočného používania elektrického náradia sa môže odlišovať od deklarovanej celkovej hodnoty, a to na základe spôsobu, akým sa náradie používa.
- Vyznačte bezpečnostné opatrenia s cieľom chrániť obsluhu, ktoré sa zakladajú na odhade expozície v rámci skutočných podmienok používania (berúc do úvahy všetky súčasti prevádzkového cyklu, ako sú doby vypnutia náradia a doby voľnobehu náradia, ktoré sú doplnkom doby spustenia náradia).

**ZÁRUKA**

Naša spoločnosť garantuje, že elektrické náradie značky HiKOKI vyhovuje zákonným/národným nariadeniam. Táto záruka sa nevzťahuje na chyby alebo poškodenia v dôsledku nesprávneho používania, zlého zaobchádzania alebo štandardného opotrebovania a poškodenia. V prípade reklamácie doručte elektrické náradie v nezobratom stave spolu so ZÁRUČNÝM LISTOM, ktorý nájdete na konci tohto návodu na obsluhu autorizovanému servisnému stredisku spoločnosti HiKOKI.

**POZNÁMKA**

Vzhľadom na pokračujúci program výskumu a vývoja v spoločnosti HiKOKI si vyhradzuje právo zmien tu uvedených technických špecifikácií bez predchádzajúceho upozornenia.

**Informácie ohľadne vzduchom prenášaného hluku a vibrácií**

Merané hodnoty boli stanovené podľa normy EN 60475 a deklarované podľa ISO 4871.

Meraná vážená úroveň hladiny akustického výkonu A:

94 dB (A) (P14DSL)

95 dB (A) (P18DSL)

Meraná vážená úroveň hladiny akustického tlaku A :

83 dB (A) (P14DSL)

84 dB (A) (P18DSL)

Odchýlka KpA: 3 dB(A)

Používajte ochranu sluchu.

Výsledné celkové hodnoty pre vibrácie (suma pre trojosový vektor) stanovené podľa normy EN 60475.

Hobl'ovanie mäkkého dreva:

Hodnota emisie vibrácií  $a_h = 2,6 \text{ m/s}^2$  (P14DSL)

3,0  $\text{m/s}^2$  (P18DSL)

Odchýlka K= 1,5  $\text{m/s}^2$

## ЗАГАЛЬНІ ІНСТРУКЦІЇ БЕЗПЕКИ АВТОМАТИЧНОГО ІНСТРУМЕНТУ

### ⚠ ПОПЕРЕДЖЕННЯ:

Прочитайте всі інструкції та правила безпеки.

Невиконання правил та інструкції може спричинити ураження струмом, пожежу і/або важкі травми.

Збережіть всі інструкції та правила для подальшого користування.

Термін "автоматичний інструмент" у правилах позначає Ваш електричний, що працює від мережі (з дротом), автоматичний інструмент або електричний інструмент, що працює на батарейках (бездротовий).

#### 1) Безпека робочого місця

a) Стежте за чистотою і правильним освітленням робочого місця.

Захаращені або темні ділянки так і "чекають" на нещасний випадок.

b) Не працюйте автоматичними інструментами там, де повітря насичене вибухонебезпечними речовинами, такими як горючі рідини, газу або пил. Автоматичні інструменти висікають іскри, від яких можуть зайнятися пил або випари.

c) Під час роботи автоматичним інструментом не підпускайте до себе дітей і просто бажанохити подивитися на Вашу роботу. Якщо Вас відволікатимуть, Ви можете втратити контроль над інструментом.

#### 2) Безпека електропристрою

a) Штепсельна виделка автоматичного інструменту мусить підходити до розетки електромережі.

Ніколи ніяким чином не змінюйте виделку. Не користуйтеся жодними насадками-адаптерами для заземлених автоматичних інструментів.

Незмінні штепсельні виделки та відповідні їм розетки зменшують ризик удару електрострумом.

b) Не торкайтеся тілом заземлених предметів або поверхонь, таких як труби, батареї опалення і холодильники.

Якщо Ви торкнетеся тілом заземленого предмету, це збільшує ризик удару струмом.

c) Не допускайте, щоб на автоматичні інструменти потрапляли дощ або волога.

Вода, яка потрапила до автоматичного інструмента, підвищує ризик удару струмом.

d) Обережно поводьтеся зі шнуром. Ніколи не несіть інструмент на шнурі, не волочіть його за шнур і не витягайте штепсельну виделку з розетки, тягнучи за шнур.

Бережіть шнур від тепла, олій, гострих поверхонь та рухомих деталей. Пошкоджені або заплутані шнури збільшують ризик ураження електрострумом.

e) Працюючи автоматичним інструментом просто неба, користуйтеся подовжувачами, пристосованими для застосування просто неба.

Користування шнуром, пристосованим до користування просто неба, знижує ризик ураження струмом.

f) Якщо не уникнути роботи у вологому середовищі, користуйтеся джерелом живлення із пристроєм захисту від замикання на землю.

Пристрій захисту від замикання на землю знижує ризик удару струмом.

#### 3) Особиста безпека

a) Не втрачайте пильності, стежте за тим, що робите, і користуйтеся здоровим глуздом під час роботи автоматичним інструментом. Не працюйте автоматичним інструментом, коли Ви втомлені або знаходитесь під дією ліків, алкоголю або наркотиків.

Мить неуваги під час роботи автоматичним інструментом може спричинити важку травму.

b) Користуйтеся засобами індивідуального захисту. Завжди вдягайте захистні окуляри. Засоби індивідуального захисту, такі як респіратор, черевики із протекторами, каска або беруші у відповідних умовах зменшать ризик травмування.

c) Запобігайте випадковому увімкненню. Переносьтеся, що перемикач знаходиться в положенні "вимкнено", перш ніж підключитися до джерела живлення і/або акумулятора, взятися за інструмент або переносити його.

Якщо переносити автоматичні інструменти увімкненими або тримаючи палець на перемикачі, це може стати причиною нещасного випадку.

d) Зніміть будь-які регулюючі ключі або блокатори, перш ніж вмикати інструмент.

Якщо регулюючий ключ або блокатор лишити прикріпленим до частини інструмента, яка обертається, це може спричинити травму.

e) Не тягніться і не перехилийтеся, працюючи інструментом. Завжди надійно стійте на ногах і зберігайте рівновагу.

Це надає кращий контроль над автоматичним інструментом у несподіваних ситуаціях.

f) Носіть правильний робочий одяг. Не носіть широкий одяг або ювелірні прикраси. Тримайте волосся, одяг і рукавички подалі від рухомих частин.

Широкий одяг, ювелірні прикраси або довге волосся може потрапити до рухомих частин.

g) Якщо у робочому приміщенні є витяжка, скористуйтеся нею за умови, що вона правильно підключена і працює.

Користування витяжкою може знизити небезпеки, пов'язані із накопиченням пилу.

#### 4) Експлуатація і догляд за автоматичним інструментом

a) Не застосовуйте надмірну силу до автоматичного інструменту. Для виконання різних видів робіт підбирайте відповідні інструменти.

Правильно підібраний автоматичний інструмент краще виконає роботу і гарантуватиме більше безпеки.

b) Не користуйтеся автоматичним інструментом, якщо перемикач не працює. Будь-який автоматичний інструмент, який неможливо контролювати перемикачем, є небезпечним. Його слід полагодити.

c) Відключіть виделку з джерела живлення і/або акумулятор від автоматичного інструменту, перш ніж будь-що регулювати, змінювати аксесуари або зберігати автоматичні інструменти.

Ці заходи безпеки знижують ризик випадково увімкнути автоматичний інструмент.

d) Зберігайте інструменти у місцях, недоступних для дітей, і не дозволяйте людям, не ознайомленим із автоматичними інструментами і цими інструкціями користуватися автоматичним інструментом. Автоматичні інструменти є небезпечними в руках не підготованих користувачів.

e) Доглядайте за автоматичними інструментами. Перевіряйте, чи не зсунулися і чи не зігнулися рухомі частини, чи не зламалися окремі деталі, а також чи не трапилося якихось небажаних змін, які можуть погано вплинути на роботу інструмента.

Якщо автоматичний інструмент пошкоджений, його слід полагодити перед подальшим користуванням.

Багато нещасних випадків трапляється через поганий догляд за автоматичними інструментами.

f) Вчасно чистіть і загострюйте інструменти для різання.

Інструменти для різання, за якими правильно доглядають і які вчасно підточують, рідше згинаються і їх легше контролювати.

g) Користуйтеся автоматичним інструментом, аксесуарами і насадками згідно цих інструкцій, враховуючи робочі умови та завдання.

Застосовуйте різні автоматичні інструменти для різних видів робіт. Невідповідність інструмента і застосування може створити небезпечну ситуацію.

5) Винористання та зберігання батареї

a) Проводьте перезарядку тільки за допомогою зарядного пристрою, передбаченого виробником.

Зарядний пристрій, який підходить для одного виду комплекту батарей, може викликати ризик виникнення пожежі при використанні з іншим видом комплекту батарей.

b) Використовуйте електронні тільки з чітко передбаченими комплектами батарей. Використання інших комплектів батарей може викликати травми або пожежу.

c) Коли комплект батарей не використовується, зберігайте його подалі від металевих предметів, таких як скріпки, монети, ключі, цвяхи, болти чи інші дрібні металеві предмети, які можуть з'єднати два виходи.

Замикання виходів батареї може викликати опіки або пожежу.

d) При дуже несприятливих умовах з батареї може витікати рідина. Уникайте контакту з нею. При контакті з рідиною промийте водою. При потрапленні в очі зверніться до лікаря.

Рідина, що витікає з батареї, може викликати роздратування або опік.

6) Обслуговування

a) Обслуговувати Ваш автоматичний інструмент може лише кваліфікований технік, замінюючи деталі лише на ідентичні. Це гарантуватиме безпеку автоматичного інструмента.

**ЗАСТЕРЕЖЕННЯ**

Не підпускайте до інструменту дітей і неповносправних осіб.

Коли інструментом не користуються, його слід зберігати в місцях, недоступних для дітей та неповносправних осіб.

**ЗАСТЕРЕЖЕННЯ ЩОДО БЕЗПЕКИ РОБОТИ З АКУМУЛЯТОРНИМ РУБАНКОМ**

1. Дочекайтесь зупинки ріжучого елемента, перш ніж вимкнути інструмент.

Відкритий ріжучий елемент, що обертається, може зачепитися за поверхню, що може призвести до можливої втрати контролю та серйозної травми.

2. Використовуйте лещата або затискні пристрої для надійного закріплення оброблюваної деталі на стійкій підставці. Тримання оброблюваної деталі у руках або іншими частинами тіла може призвести до втрати стійкості та контролю над інструментом.

3. Не експлуатуйте рубанок, повернувши його ножами догори (як стаціонарну модель).

4. Завжди заряджайте батарею при температурі від 0°C до 40°C.

Температура нижче 0°C може призвести до перезарядки, а це небезпечно. Батарея не зможе бути заряджена при температурі вище 40°C.

Найбільш сприятлива температура для зарядки батареї від 20°C до 25°C.

5. Не використовуйте зарядний пристрій безперервно. Коли зарядка однієї батареї буде повністю завершена, необхідно залишити зарядний пристрій у вимкненому стані приблизно на 15 хвилин, перед тим як приступити до зарядки наступної батареї.

6. Не дозволяйте стороннім речовинам потрапляти в отвір для підключення акумуляторної батареї.

7. Ніколи не розбирайте акумуляторну батарею та зарядний пристрій.

8. Ніколи не замикайте акумуляторну батарею накоротко, замикання батареї накоротко призведе до різкого збільшення струму і перегріву.

У результаті батарея згорить або буде пошкоджена.

9. Не кидайте батарею у вогонь.

Підпалена батарея може вибухнути.

10. Не вставляйте будь-який сторонній предмет в щілину повітряної вентиляції зарядного пристрою. Попадання металевих предметів або легкозаймистих матеріалів в щілину повітряної вентиляції зарядного пристрою може призвести в результаті до ураження електричним струмом або до пошкодження зарядного пристрою.

11. Віднесіть використані батареї в магазин, де вони були придбані, якщо термін служби батарей після зарядки стане занадто коротким для їх практичного використання. Не ліквідуйте відпрацьовані батареї самостійно.
12. Використання відпрацьованої батареї призведе до пошкодження зарядного пристрою.

### **ЗАПОБІЖНІ ЗАХОДИ ПРИ ПОВОДЖЕННІ З ІОННО-ЛІТІЄВОЮ АКУМУЛЯТОРНОЮ БАТАРЕЄЮ**

Для збільшення терміну служби іонно-літєва батарея оснащена функцією захисту, яка зупиняє вихід заряду. У випадках 1 – 3, описаних нижче, при використанні даного продукту, мотор може зупинитися, навіть якщо ви натискаєте вимикач. Це не є несправністю, так як це наслідок спрацювання функції захисту.

1. Коли потужність батареї продовжує знижуватися, двигун вимикається.  
У цьому випадку необхідно негайно зарядити батарею.
2. Якщо інструмент перевантажений, двигун може зупинитися. У такій ситуації необхідно відпустити вимикач інструменту та усунути причини перевантаження. Після цього можна продовжити роботу.
3. Якщо батарея перегрілася при перевантаженні, батарею не живлення може закінчитися.  
У такому випадку, припиніть використовувати батарею і дайте їй охолонути. Після цього, можете знову її використовувати.

Крім того, візьміть до уваги такі попередження та застереження.

#### **ПОПЕРЕДЖЕННЯ**

Щоб уникнути витоку заряду батареї, теплоутворення, димовиділення, вибуху і загоряння, переконайтеся, що дотримуються такі запобіжні заходи.

1. Переконайтеся в тому, що на батареї немає металеві стружки і пилу.
  - Під час роботи переконайтеся, що на батарею не насила металева стружка і пил.
  - Переконайтеся, що на батарею не насила металева стружка і пил, що потрапляє на зарядний пристрій під час роботи.
  - Не зберігайте невикористану батарею в місці, відкритому для металеві стружки і пилу.
  - Перед зберіганням батареї протріть всю металеву стружку і пил в місці її зберігання і не зберігайте батарею разом з металевими предметами (болтами, цвяхами і т.д.).
2. Не проколюйте батарею гострими предметами, наприклад, цвяхом, не бийте молотком, не наступайте на неї, не викидайте і не піддавайте батарею сильним механічним ударам.
3. Не використовуйте явно пошкоджені і деформовані батареї.
4. Не використовуйте батарею, змінюючи полярність.
5. Не з'єднувати безпосередньо з електричними виходами або машинними розетками для прикурювання сигарет.
6. Не використовуйте батарею з метою, яка суперечить зазначеним.
7. Якщо не вдається зробити зарядку батареї навіть після закінчення певного часу для перезарядки, негайно припиніть подальшу перезарядку.

8. Не розміщуйте і не піддавайте батарею впливу високих температур або високого тиску, таких як у мікрохвильовій печі, сушарці або контейнері високого тиску.
9. Тримайте подалі від вогню, особливо після виявлення витоку заряду або стороннього запаху.
10. Не використовуйте в приміщеннях, де виробляється сильна статична електрика.
11. У разі витоку батареї, стороннього запаху, теплоутворення, вицвітання або деформації, або будь-яких аномальних ознак під час використання, перезарядки або зберігання негайно видаліть батарею з приладу або зарядного пристрою і не використовуйте її надалі.

#### **ОБЕРЕЖНО**

1. У разі якщо рідина, яка витікає з батареї, потрапляє в очі, не тріть їх, а промийте їх чистою водою, наприклад, проточною, і негайно зверніться до лікаря.  
Якщо не жити заходів, рідина може викликати очні проблеми.
2. Якщо рідина потрапляє на шкіру або одяг, негайно добре промийте їх чистою водою, наприклад, проточною.  
Існує можливість появи роздратування на шкірі.
3. Якщо під час першого використання батареї ви виявите іржу, сторонній запах, перегрівання, знебарвлення, деформація та / або інші відхилення, припиніть використання і поверніть її своєму постачальнику або продавцю.

#### **ПОПЕРЕДЖЕННЯ**

Попадання забруднюючих речовин на клеми літєвої іонної батареї є можливою причиною короткого замикання і займання. Розміщуючи літєво-іонну батарею на зберігання, дотримуйтесь наступних інструкцій.

- Не розміщуйте залишки струмопровідного матеріалу, цвяхи, дрот (наприклад, залізний або мідний дрот) в контейнер, в якому зберігається батарея.
- Щоб уникнути короткого замикання, помістіть батарею в інструмент або ж на період зберігання надійно зафіксуйте на ній кришку, приховавши кришкою вентилятор (див. Рис. 5).

## ТЕХНІЧНІ ХАРАКТЕРИСТИКИ

## ЕЛЕКТРОІНСТРУМЕНТ

Модель		P14DSL	P18DSL
Ширина стругання		82 мм	
Макс. глибина різання		2,0 мм	
Швидкість холостого ходу		16000 хв <sup>-1</sup>	
Акумуляторна батарея	2LSRK	BSL1430: Li-ion 14,4 В (3,0 Ау 8 елементів)	BSL1830: Li-ion 18 В (3,0 Ау 10 елементів)
	2LJRK	BSL1450: Li-ion 14,4 В (5,0 Ау 8 елементів)	BSL1850: Li-ion 18 В (5,0 Ау 10 елементів)
Вага*		3,2 кг (із прикріпленим BSL1430)	3,3 кг (із прикріпленим BSL1830)

\* Вага: Відповідно до ЕРТА-процедури 01/2003

## ЗАРЯДНИЙ ПРИСТРІЙ

Модель	UC18YFSL
Зарядна напруга	14,4 В – 18 В
Вага	0,5 кг

## СТАНДАРТНІ АКСЕСУАРИ

Окрім основного блока (1) в упаковці міститься приладдя, перераховане в наведеній нижче таблиці.

P14DSL (2LSRK) (2LJRK)	1 Торцевий гайковий ключ ..... 1 (Для фіксації різального блока)	
	2 Встановлювальний шаблон ..... 1 (Для налаштування висоти різального блока)	
	3 Напрямна ..... 1 (З регулювальним гвинтом)	
	4 Карбідне лезо ..... 2 (Двосічне лезо)	
	P18DSL (2LSRK) (2LJRK)	5 Зарядний пристрій ..... 1
		6 Батарея ..... 2 [P14DSL] BSL1430 або BSL1450 [P18DSL] BSL1830 або BSL1850
	7 Пластмасовий футляр ..... 1	
	8 Кришка відсіку для батарей ..... 2	
	9 Запасне карбідне лезо ..... 1 (Постачається не в усіх регіонах)	
P14DSL (NN) P18DSL (NN)	1 Торцевий гайковий ключ ..... 1 (Для фіксації різального блока)	
	2 Встановлювальний шаблон ..... 1 (Для налаштування висоти різального блока)	
	3 Напрямна ..... 1 (З регулювальним гвинтом)	
	4 Карбідне лезо ..... 2 (Двосічне лезо)	
Без зарядного пристрою, батареї, пластмасового футляра і кришки відсіку для батарей		

ДОДАТКОВІ АКСЕСУАРИ  
(продаються окремо)

## 1. Батарея

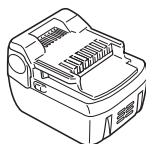

(BSL1430)  
(BSL1440)  
(BSL1450)

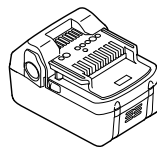

(BSL1830)  
(BSL1840)  
(BSL1850)

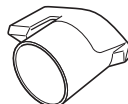
2. Адаптер  
пиловловлювача

## 3. Коліно

## 4. Мішок для пилу

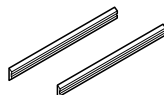
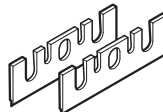
5. Карбідне лезо  
(Двосічне лезо)6. Лезо  
(Лезо з можливістю  
загострення)

Набір додаткових аксесуарів може бути без попередження змінений.

## ЗАСТОСУВАННЯ

Стругання різних дерев'яних дощок і панелей  
(Див. Рис. 1 – 4).

Стандартні аксесуари можуть змінюватися без попередження.

**ЗНЯТТЯ / УСТАНОВКА БАТАРЕЇ****1. Зняття батареї**

Міцно тримайте рукоятку і натисніть на фіксатор батареї для зняття батареї (див. Рис. 5 і 6).

**ОБЕРЕЖНО**

Ніколи не замикайте батарею накоротко.

**2. Установка батареї**

Вставте батарею, дотримуючись її полярності (див. Рис. 6).

**ЗАРЯДКА**

Перед використанням електроінструменту зарядіть батарею наступним чином.

**1. Підключіть шнур живлення зарядного пристрою до мережевої розетки.**

Коли штепсель зарядного пристрою підключений до розетки, контрольний індикатор блимає червоним. (З інтервалом в 1 секунду).

**ОБЕРЕЖНО**

Не використовуйте пошкоджений електричний шнур. негайно відремонтуйте його.

**2. Вставте батарею в зарядний пристрій.**

До кінця вставте батарею у зарядний пристрій, як показано на Рис. 7.

**3. Зарядка**

При встановленні батареї в зарядний пристрій почнеться зарядка і контрольна лампа буде постійно світитися червоним кольором. Коли батарея повністю зарядиться, контрольна лампа почне блимати червоним світлом (з 1-секундними інтервалами). (див. Таблицю 1)

**(1) Індикація контрольної лампи**

Індикації контрольної лампи будуть такими, як показано в Таблиці 1, відповідно до стану зарядного пристрою і акумуляторної батареї.

**Таблиця 1**

Індикації контрольної лампи			
Контрольна лампа (червона)	Перед зарядкою	Блимає	Висвічується протягом 0,5 секунди. Не висвічується протягом 0,5 секунди. (вимикається на 0,5 секунди)
	Під час зарядки	Висвічується	Висвічується постійно
	Зарядка закінчена	Блимає	Висвічується протягом 0,5 секунди. Не висвічується протягом 0,5 секунди. (вимикається на 0,5 секунди)
	Режим очікування при перегріві	Блимає	Висвічується протягом 1 секунди. Не висвічується протягом 0,5 секунди. (вимикається на 0,5 секунди)
	Зарядка неможлива	Блимає	Висвічується протягом 0,1 секунди. Не висвічується протягом 0,1 секунди. (вимикається на 0,1 секунди)
			Акумуляторна батарея перегріта. Зарядка неможлива (Зарядка відновиться після охолодження батареї)
			Несправність акумуляторної батареї автомобіля

**(2) Щодо температури акумуляторної батареї**

Температури для батарей, що заряджаються, показані в Таблиці 2, батареям, які перегрілися, необхідно дати охолонути перш ніж заряджати їх.

**Таблиця 2** Температурний діапазон зарядки батарей

Акумуляторні батареї	Температура, при якій можна заряджати батарею
BSL1430, BSL1440, BSL1450, BSL1820, BSL1830, BSL1840, BSL1850	0°C – 40°C

**(3) Щодо часу зарядки**

Залежно від поєднання зарядного пристрою і батарей, для зарядки батареї буде потрібен час, наведений в Таблиці 3.

**Таблиця 3** Час зарядки (при 20°C)

Батарея	Зарядний пристрій	UC18YFSL
BSL1820		Прибл. 30 хв.
BSL1430, BSL1830		Прибл. 45 хв.
BSL1440, BSL1840		Прибл. 60 хв.
BSL1450, BSL1850		Прибл. 75 хв.

**ПРИМІТКА**

Час зарядки може змінюватися в залежності від температури навколишнього середовища і напруги джерела живлення.

**ОБЕРЕЖНО**

При безперервному використанні зарядного пристрою він може перегрітися, що призведе до його виходу з ладу. Після закінчення зарядки зачекайте 15 хвилин, перш ніж використовувати його знову.

4. **Вийміть кабель живлення зарядного пристрою з розетки.**
5. **Міцно візьміться за зарядний пристрій і витягніть батарею.**

**ПРИМІТКА**

Після закінчення зарядки, перш за все, витягніть батареї з зарядного пристрою, а потім поведіться з батареями належним чином.

**Як продовжити термін служби батареї**

- (1) Перезаряджайте акумуляторні батареї до того, як вони будуть повністю розряджені.  
Коли Ви відчуєте, що потужність інструменту слабшає, зупиніть роботу інструменту і перезарядіть його батарею. Якщо Ви продовжите використання інструменту до закінчення заряду, батарея може бути пошкоджена, а термін її служби стане значно коротшим.
- (2) Уникайте перезарядки батареї при високій температурі.  
Акумуляторна батарея буде гарячою безпосередньо після її використання. Якщо таку батарею перезарядити безпосередньо після використання, хімічна речовина всередині батареї буде погіршуватися, а термін служби батареї значно скоротиться. Залиште батарею на деякий час і зарядіть її знову після того, як вона охолоне.

**ОБЕРЕЖНО**

- Якщо під час заряджання акумулятор нагрівається, бо перебуває протягом тривалого часу під прямим сонячним промінням або він щойно використовувався, контрольний індикатор на зарядному пристрої вмикається на 1 секунду та вимикається на 0,5 секунди. У такому випадку слід спочатку охолодити акумулятор, а потім його заряджати.
- Коли контрольна лампа блимає червоним кольором (з інтервалом 0,2 с), перевірте наявність сторонніх предметів в роз'ємі батареї зарядного пристрою і видаліть їх, якщо вони виявляться. Якщо в ньому не виявиться жодних сторонніх предметів, розгляньте ймовірність несправності батареї або зарядного пристрою. Доставте його в Ваш уповноважений сервісний центр.
- Оскільки вбудованому мікрокомп'ютеру потрібно близько 3 секунд для перевірки того, що батарею, яка заряджалася за допомогою зарядного пристрою UC18YFSL, було вилучено, зачекайте мінімум 3 секунди перед її повторним вставленням для продовження зарядки. В разі повторного встановлення батареї протягом 3 секунд, батарея може не зарядитися належним чином.
- Якщо контрольна лампа не блимає червоним світлом (щосекунди), навіть коли кабель зарядного пристрою під'єднано до мережі, це вказує на те, що, можливо, увімкнено контур захист зарядного пристрою.  
Від'єднайте кабель від мережі живлення і приблизно через 30 секунд під'єднайте його знову. Якщо контрольна лампа і далі не блимає червоним світлом (щосекунди), віднесіть зарядний пристрій в авторизований сервісний центр HiKOKI.

**ПЕРЕД РОБОТОЮ**

1. **Підготуйте та перевірте умов роботи**  
Упевніться, що умови роботи відповідають наведеним нижче застереженням.
2. **Перемикач живлення**  
Коли пристрій не використовується, перемикач має бути у вимкненому положенні.  
Якщо батарею прикріпити до корпусу, коли перемикач перебуває у вимкненому положенні, електроінструмент одразу почне працювати, що може спричинити серйозні травми.
3. **Підготуйте стійкий, зручний для стругання дерев'яний верстат.** Оскільки працювати на нестійкому верстаті небезпечно, переконайтеся в тому, що він встановлений на твердій, рівній поверхні.

**СТРУГАННЯ****1. Використання перемикача (Мал. 8)**

- (1) Задля безпечної роботи пристрою збоку на ручці є «перемикач блокування».  
Якщо «пусковий перемикач» потягнути, коли «перемикач блокування» натиснуто у напрямку стрілки, може увімкнутися головний перемикач.
- (2) Після того, як ви увімкнете перемикач, навіть якщо ви забереєте руку з перемикача блокування, блок і надалі працюватиме, і світлитиметься світло, поки ви тягтимете пусковий перемикач.
- (3) Якщо ви відпнете пусковий перемикач, то зможете вимкнути перемикач, і «перемикач блокування» автоматично повернеться у вихідне положення.



**ОБЕРЕЖНО**

Не фіксуйте перемикач блокування. Переносячи рубанок, не торкайтеся пальцем пускового перемикача. Інакше можна ненавмисно увімкнути головний блок, що призведе до нещасних випадків.

**2. Щодо індикатору залишку заряду батареї**

Під час натискання перемикача індикатору залишку заряду батареї загориться індикатор залишку заряду батареї, завдяки чому можна перевірити заряд, що залишився. (Мал. 9)  
Після відпускання пальця з перемикача індикатору залишку заряду батареї індикатор погасне. В Таблиці 4 показано станів індикатору залишку заряду батареї та заряд батареї, що залишився.

**Таблиця 4**

Стан індикатору	Залишок заряду батареї
	Достатній заряд батареї.
	Половина заряду батареї.
	Майже відсутній заряд батареї. Зарядіть батарею якомога швидше.

Оскільки показники індикатору залишку заряду батареї дещо відрізняються в залежності від температури навколишнього середовища та характеристик батареї, розцінюйте їх як довідкові.

**ПРИМІТКА**

- Не піддавайте панель переключення сильним ударами і не ламайте її. Це може призвести до пошкодження.
- З метою економії енергії батареї індикатор залишку заряду батареї горить під час натискання перемикача індикатора залишку заряду батареї.

**3. Регулювання глибини стругання**

- (1) Поверніть напрямку рукоятку в напрямку, зазначеному стрілкою на **Рис. 10** (по годинниковій стрілці), доти, поки трикутна мітка не збіжиться з бажаним значенням глибини стругання. Шкала градуйована в міліметрах.
- (2) Глибина стругання регулюється в діапазоні від 0 до 2,0 мм.

**4. Стругання поверхні**

Чорнову обробку заготовки варто виконувати, встановивши більшу величину глибини стругання й підходящу швидкість так, щоб стружка викидалася плавно. Для досягнення гладкої поверхні при остаточній обробці заготовки встановлюйте маленькі величини глибини стругання й невелику швидкість.

**5. Початок і закінчення стругання**

Як показано на **Рис. 11**, встановіть передню частину підшови рубанка на заготовку, рубанок тримайте горизонтально. Увімкніть рубанок і повільно ведіть його до протилежного краю заготовки. Добре натисніть на передню частину рубанка на початку проходу, як показано на **Рис. 12**, й натисніть на задню частину рубанка в кінці проходу. Протягом всієї операції стругання варто тримати рубанок горизонтально.

**6. Заходи безпеки в період закінчення стругання**

Коли ви тримаєте рубанок однією рукою по закінченні роботи, стежте за тим, щоб ріжучі ножі (підшова) рубанка не знаходилися занадто близько від вашого тіла і не торкалися його. Недотримання цього правила може призвести до серйозної травми.

**7. Підставка**

Підніміть задню частину рубанка, щоб витягти підшову з основної частини. При встановленні рубанка підставка повинна бути висуною, щоб уникнути контакту ножа з оброблюваною деталлю. (**Рис. 13**)

**8. Регулювання напрямної (Рис. 14)**

Положення стругання можна регулювати шляхом переміщення напрямної вправо або вліво після ослаблення її регулювального гвинта. Направна може бути встановлена на правій або лівій стороні інструменту.

**Застереження щодо роботи**

- Довготривала робота  
У цьому інструменті передбачено захисну функцію для подовження терміну експлуатації акумулятора. Внаслідок довготривалої неперервної роботи або різання товстого матеріалу акумулятор може перегрітися, що призведе до автоматичного вимкнення інструмента.  
Інструмент може припинити роботу ще до того як акумулятор стане гарячим, щоб запобігти швидкому зношуванню акумулятора від перегріву. Особливо це стосується моделей акумуляторів, перелічених нижче.

У такому разі припиніть роботу, вийміть із інструмента акумулятор і залиште його охолоджуватися в добре провітрюваному місці, куди не потрапляє сонячне проміння.

Коли акумулятор охолоне, його можна використовувати знову.

(Акумулятори, яких стосується це застереження: BSL1425, BSL1420, BSL1415, BSL1825, BSL1820, BSL1815 та старі акумулятори)

- Належне використання акумуляторів  
Із моделями акумуляторів, переліченими нижче, інструмент слід використовувати для легких робіт, щоб запобігти швидкому зношуванню акумулятора. Прикладом таких робіт може бути чистове вирівнювання або зняття фасок із незначним вибором матеріалу.  
(Акумулятори, яких стосується це застереження: BSL1425, BSL1420, BSL1415, BSL1825, BSL1820, BSL1815 та старі акумулятори)

---

## **ВСТАНОВЛЕННЯ Й ЗНЯТТЯ НОЖА ІЗ ТВЕРДОСПЛАВНОЮ ПЛАСТИНОЮ ТА РЕГУЛЮВАННЯ ВИСОТИ НОЖА (ДЛЯ ДВОСТОРОННІХ НОЖІВ)**

---

**1. Зняття ножа із твердосплавною пластиною ОБЕРЕЖНО**

- Щоб уникнути нещасних випадків, упевніться, що електроінструмент вимкнено, і вийміть батарею.
- Обережно, не пораньте руки.
- (1) Послабте тримач леза ножа торцевим гайковим ключем зі стандартного приладдя, як показано на **Рис. 15**.

- (2) Для зняття ножа потягніть його, як показано на **Рис. 16**, використовуючи торцевий ключ зі стандартного приладдя.

**2. Встановлення ножа із твердосплавною пластиною:****ОБЕРЕЖНО**

- Щоб уникнути нещасних випадків, упевніться, що електроінструмент вимкнено, і вийміть батарею.
- Перед встановленням ретельно протріть ніж, видаливши всі стружки.

- (1) Як показано на **Рис. 17**, підніміть встановлювальну пластину (B) і вставте новий ніж із твердосплавною пластиною між ріжучим блоком та встановлювальною пластиною (B).

- (2) Встановіть новий ніж із твердосплавною пластиною та встановлювальну пластину (B) так, щоб лезо ножа виступало на 1 мм за поверхню ріжучого блоку, як показано на **Рис. 18**.

- (3) Загвинтіть болти на тримачі леза ножа, як показано на **Рис. 19**, після того, як ніж буде замінений.

- (4) Поверніть ріжучий блок й закріпіть іншу сторону тим самим способом.

**3. Регулювання висоти ножа із твердосплавною пластиною****ОБЕРЕЖНО**

- Щоб уникнути нещасних випадків, упевніться, що електроінструмент вимкнено, і вийміть батарею.
- Якщо після виконання всіх вказівок висота ножа встановлена неточно, зробіть наступне.

- (1) Використайте торцевий ключ, як показано на **Рис. 20**, щоб послабити три болти, які тримають ніж, а потім зніміть тримач.



- (2) Після зняття ножа із твердосплавною пластиною потягніть встановлювальну пластину (В), як показано на **Рис. 21**, у напрямку стрілки, щоб її витягнути.
- (3) Послабте 2 болти, які тримають ніж із твердосплавною пластиною на встановлювальних пластинах (А) та (В).
- (4) Натискайте загнуту поверхню встановлювальної пластили (А) до стінної поверхні b, як показано на **Рис. 22, 23**, тоді як лезо ножа із твердосплавною пластиною повинно бути спрямовано на стінну поверхню а встановлювального шаблона. Потім загвинтіть 2 болти.
- (5) Вставте загнуту частину встановлювальної пластили (А), що кріпиться до встановлювальної пластили (В), у паз на плоскій частині ріжучого блоку, як показано на **Рис. 24, 25**.
- (6) Встановіть тримач леза ножа на готовий вузол, як показано на **Рис. 26**, та закріпіть його трьома болтами. Переконайтеся, що болти надійно затягнуті. Для встановлення іншої сторони ножа дотримуйтесь тих самих вказівок.

## ВСТАНОВЛЕННЯ Й ЗНЯТТЯ НОЖА РУБАНКА ТА РЕГУЛЮВАННЯ ВИСОТИ НОЖА (ДЛЯ ЗАГОСТРЮВАННЯ НОЖІВ)

### 1. Зняття ножа

#### ОБЕРЕЖНО

- Щоб уникнути нещасних випадків, упевніться, що електроінструмент вимкнено, і вийміть батарею.
- Обережно, не пораньте руки.
- (1) Використайте торцевий ключ, як показано на **Рис. 20**, щоб послабити три болти, які тримають ніж, а потім зніміть тримач.
- (2) Потягніть ніж, як показано на **Рис. 21**, у напрямку стрілки, щоб його витягнути.

### 2. Встановлення ножа

#### ОБЕРЕЖНО

- Щоб уникнути нещасних випадків, упевніться, що електроінструмент вимкнено, і вийміть батарею.
- Перед встановленням ретельно протріть ніж, видаливши всі стружки.
- (1) Вставте загнуту частину встановлювальної пластили (А), що кріпиться до ножа, у паз на плоскій частині ріжучого блоку (**Рис. 24, 27**). Встановіть ніж так, щоб його лезо виступало по обидва боки на 1 мм за поверхню ріжучого блоку. (**Рис. 28**)

- (2) Встановіть тримач леза ножа на готовий вузол, як показано на **Рис. 29**, та закріпіть його трьома болтами. Переконайтеся, що болти надійно затягнуті.
- (3) Поверніть ріжучий блок й закріпіть іншу сторону тим самим способом.

### 3. Регулювання висоти ножа

- (1) Послабте 2 болти, які тримають ніж на встановлювальній пластині (А). (**Рис. 30**)
- (2) Натискайте загнуту поверхню встановлювальної пластили (А) до стінної поверхні b, тоді як лезо ножа повинно бути спрямовано на стінну поверхню а встановлювального шаблона. Потім загвинтіть 2 болти (**Рис. 22, 31**).

## ЗАТОЧЕННЯ ЗАГОСТРЮВАНИХ НОЖІВ

Користуйтеся для зручності рекомендованим засобом для заточення ножів.

### 1. Застосування засобу для заточення ножів

Як показано на **Рис. 32**, два ножі можуть бути встановлені на засіб для заточення ножів, що забезпечить заточення ріжучих крайок обох ножів під одним кутом.

У процесі заточення відрегулюйте положення ножів так, щоб їхні леза одночасно торкалися точильного каменю, як показано на **Рис. 33**.

### 2. Періодичність заточення ножів

Періодичність заточення залежить від типу оброблюваного дерева й установлені глибини стругання. Проте, звичайно ножі варто точити після обробки кожних 500 метрів поверхні заготовки.

### 3. Припуск на заточування різальних блоків

Як показано на **Мал. 34**, для різального блоку забезпечується припуск на заточування 3,5 мм. Тобто, різальний блок можна заточувати, поки його загальна висота не зменшиться до 24,5 мм.

### 4. Камінь для заточування

Якщо доступний водяний камінь для заточування, спершу ретельно змочіть його у воді, оскільки камінь під час роботи зношується, і згладжуйте верхню поверхню каменю якомога частіше.

## ВСТАНОВЛЕННЯ ТА ЗНЯТТЯ АДАПТЕРА ПИЛОВЛОВЛЮВАЧА (ДОДАТКОВЕ ПРИЛАДДЯ)

### ОБЕРЕЖНО

- Щоб уникнути нещасних випадків, упевніться, що електроінструмент вимкнено, і вийміть батарею.
- Встановіть належним чином адаптер пиловловлювача відповідно до інструкції нижче. Недотримання цих інструкцій може призвести до зісакування адаптера й стати причиною серйозної травми.

### 1. Встановлення адаптера пиловловлювача

- (1) Викрутіть гвинт D4 × 16 із кришки та зніміть її, як показано на **Рис. 35**.
- (2) Встановіть адаптер пиловловлювача та закріпіть гвинтом D4 × 16. (**Рис. 36**)

### ПРИМІТКА

Вживайте заходів, щоб не пошкодити фіксатор під час встановлення й зняття адаптера пиловловлювача та захисної кришки.

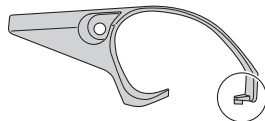

### 2. Зняття адаптера пиловловлювача

Для зняття адаптера пиловловлювача виконайте вищевказані інструкції у зворотному порядку.

## ОГЛЯД І ДОГЛЯД

### 1. Перевірка ножів

Тривале використання тупих та ушкоджених ножів призведе до зниження продуктивності, а також може стати причиною перевантаження двигуна. Заточуйте або міняйте ножі так часто, як це необхідно.

### 2. Правильне поводження з інструментом ОБЕРЕЖНО

Передня й задня частини підшви рубанка, ручка контролю глибини стругання виготовлені з особливою старанністю для досягнення виняткової точності стругання. Якщо грубо поводитися із цими частинами рубанка, піддавати їх впливу сильних механічних ударів, то це може стати причиною погіршення точності обробки заготовки й зниження експлуатаційних показників. При експлуатації ці частини вимагають особливої уваги.

### 3. Перевірка встановлених гвинтів

Регулярно перевіряйте всі встановлені на інструменті гвинти, стежте за тим, щоб вони були як слід затягнуті. негайно затягніть гвинт, який виявиться ослабленим. Невиконання цього правила загрожує серйозною небезпечкою.

### 4. Огляд вугільних щіток (Мал. 37)

В даному двигуні використовуються вугільні щітки, які є витратними матеріалами. Оскільки надмірно зношені вугільні щітки можуть призвести до несправності двигуна, замініть їх новими щітками, коли вони будуть зношені близько до «межі зношування». Крім того, завжди тримайте вугільні щітки в чистоті та перевіряйте, щоб вони вільно переміщувалися всередині держаків.

#### ПРИМІТКА

Під час заміни вугільних щіток обов'язково використовуйте вугільні щітки НіКОКІ з кодовим номером 999017.

### 5. Заміна вугільних щіток

Знявши кришку стружкозбирача, вийміть вугільну щітку, спершу вийнявши ковпачок щітки, і тоді зачепивши виступ вугільної щітки за допомогою пласкої викрутки, як показано на Мал. 38. Встановлюючи вугільну щітку, виберіть напрямом, за якого підпружинений контакт вугільної щітки збігатиметься із ділянкою контакту поза щітковою гільзою. Потім проштовхніть її пальцем, як показано на Мал. 39. Після цього встановіть на щітку ковпачок.

#### УВАГА!

Обов'язково вставте голку вугільної щітки всередину поверхні контакту зовнішньої трубки щітки. (Можна вставити одну з двох наявних голок). Потрібно бути уважним, оскільки будь-яка помилка під час цієї операції може спричинити до деформації голки вугільної щітки та призвести до несправності двигуна через короткий час.

### 6. Технічне обслуговування двигуна

Обмотка двигуна – це "серцем" електроінструменту. Проявляйте належну увагу, стежачи за тим, щоб обмотка не була пошкоджена і/або залита маслом або водою.

### 7. Чищення зовнішньої поверхні

Якщо електрорубанок забруднився, протріть його м'якою сухою ганчіркою або ганчіркою, зволоженою в мильному розчині. Не використовуйте для цього хлорні розчинники, бензин або розчинники для фарб, оскільки вони можуть пошкодити пластмасові частини.

### 8. Зберігання

Зберігайте електрорубанок у приміщенні, де температура повітря не перевищує 40°C і поза межами досяжності дітей.

#### ПРИМІТКА

Перед тривалим зберіганням (3 місяці і більше) переконайтеся, що батарея повністю заряджена. Після тривалого зберігання батареї невеликої ємності можуть виникнути проблеми з зарядом.

#### ПРИМІТКА

Зберігання іонно-літєвих батарей Перш ніж відкласти іонно-літєві батареї на зберігання, упевніться, що вони повністю заряджені.

Тривале зберігання батарей із низьким зарядом може призвести до зниження їх ефективності, зокрема суттєвого скорочення часу використання батареї або ж нездатності батареї втримати заряд. Проте зарядження і використання батареї два-п'ять разів поспіль призводить до відновлення часу використання батареї.

Якщо ж повторне зарядження і використання батареї не допомагає і час використання батареї усе ще надто короткий, це означає, що їхній ресурс вичерпано і слід придбати нові батареї.

### 9. Список запасних частин

#### ОБЕРЕЖНО

Ремонт, модифікацію і перевірку автоматичних інструментів НіКОКІ мусить здійснювати авторизований сервісний центр НіКОКІ.

Список запасних частин може знадобитися, якщо Ви звертаєтесь до авторизованого сервісного центру НіКОКІ по ремонт або інше обслуговування. Під час роботи і догляду слід брати до уваги місцеві норми і стандарти.

#### МОДИФІКАЦІЯ

Автоматичні інструменти НіКОКІ постійно вдосконалюються і модифікуються, щоб застосувати в них найновіші технології.

Відповідно, деякі деталі можуть змінюватися без попередження.

#### Важлива інформація про батареї для бездротових електроінструментів НіКОКІ

Завжди використовуйте фірмові батареї, призначені саме для даного інструменту. Ми не гарантуємо безпеку і функціонування наших електроінструментів при використанні батарей, виготовлених не нашою компанією, або ж розібраних і модифікованих батарей (в яких були демонтовані та замінені гальванічні елементи батареї або інші внутрішні деталі).

---

## ГАРАНТІЯ

---

Ми гарантуємо, що автоматичні інструменти НіКОКІ виготовлені згідно місцевих вказівок. Ця гарантія не розповсюджується на дефекти або пошкодження через зловживання, неправильне користування або звичайне спрацювання. Якщо Ви маєте скарги, будь ласка, надішліть автоматичний інструмент, не розбираючи його, із ГАРАНТІЙНИМ СЕРТИФІКАТОМ, який знаходиться в кінці інструкції, до авторизованого сервісного центру НіКОКІ.

---

## ПРИМІТКА

Через постійні дослідження і розвиток, які здійснює НіКОКІ, технічні характеристики можуть змінюватися без попередження.

---



---



---

## Інформація про шум та вібрацію

Виміряні величини визначені згідно EN60745 і визнано такими, що відповідають ISO 4871.

Вимірний рівень потужності звуку в співвідношенні A:  
 94 дБ (A) (P14DSL)  
 95 дБ (A) (P18DSL)

Вимірний рівень тиску звуку в співвідношенні A:  
 83 дБ (A) (P14DSL)  
 84 дБ (A) (P18DSL)

Похибка у кПа: 3 дБ (A).

Одягайте навушники.

Повне значення вібрації (векторна сума триаксiального) визначена згідно EN60745.

Стругання м'якої деревини:

Значення вібрації  $a_h = 2.6 \text{ м/с}^2$  (P14DSL)  
 $3.0 \text{ м/с}^2$  (P18DSL)

Похибка  $K = 1,5 \text{ м/с}^2$

---

Зазначений рівень вібрації був вимірний згідно стандартного тесту і був використаний при порівнянні інструментів між собою.

Він може використовуватися для первинного визначення впливу.

## ПОПЕРЕДЖЕННЯ

- Вібрація під час справжнього користування може відрізнитися від заявленої, залежно від способу застосування інструменту.
- Визначіть заходи безпеки для оператора згідно практичного застосування (беручи до уваги всі частини робочого циклу, такі як вимикання інструменту і його роботи вхолосту на додаток до виконання робочих завдань).

## ОБЩИЕ ПРАВИЛА БЕЗОПАСНОСТИ ПРИ РАБОТЕ С ЭЛЕКТРОИНСТРУМЕНТОМ

### ⚠ ПРЕДУПРЕЖДЕНИЕ

**Прочтите все правила безопасности и инструкции.** Не выполнение правил и инструкций может привести к поражению электрическим током, пожару и/или серьезной травме.

**Сохраняйте все правила и инструкции на будущее.** Термин “электроинструмент” в контексте всех мер предосторожности относится к эксплуатируемому Вами электроинструменту с питанием от сетевой розетки (с сетевым шнуром) или электроинструменту с питанием от аккумуляторной батареи (беспроводному).

#### 1) Безопасность на рабочем месте

- a) **Поддерживайте чистоту и хорошее освещение на рабочем месте.**  
*Беспорядок и плохое освещение приводят к несчастным случаям.*
- b) **Не используйте электроинструменты во взрывоопасных окружающих условиях, например, в непосредственной близости огнеопасных жидкостей, горючих газов или легковоспламеняющейся пыли.**  
*Электроинструменты порождают искры, которые могут воспламенить пыль или испарения.*
- c) **Держите детей и наблюдающих на безопасном расстоянии во время эксплуатации электроинструмента.**  
*Отвлечение внимания может стать для Вас причиной потери управления.*

#### 2) Электробезопасность

- a) **Сетевые вилки электроинструментов должны соответствовать сетевой розетке. Никогда не модифицируйте штепсельную вилку никоим образом.**  
**Не используйте никакие адаптерные переходники с заземленными (замкнутыми на землю) электроинструментами.**  
*Немодифицированные штепсельные вилки и соответствующие им сетевые розетки уменьшат опасность поражения электрическим током.*
- b) **Не прикасайтесь телом к заземленным поверхностям, например, к трубопроводам, радиаторам, кухонным плитам и холодильникам.**  
*Если Ваше тело соприкоснется с заземленными поверхностями, возрастет опасность поражения электрическим током.*
- c) **Не подвергайте электроинструменты действию воды или влаги.**  
*При попадании воды в электроинструмент возрастет опасность поражения электрическим током.*
- d) **Правильно обращайтесь со шнуром. Никогда не переносите электроинструмент, взявшись за шнур, не тяните за шнур и не дергайте за шнур с целью отсоединения электроинструмента от сетевой розетки.**  
**Располагайте шнур подальше от источников тепла, нефтепродуктов, предметов с острыми краями и движущихся деталей.**

*Поврежденные или запутанные шнуры увеличивают опасность поражения электрическим током.*

- e) **При эксплуатации электроинструмента вне помещений, используйте удлинительный шнур, предназначенный для использования вне помещения.**  
*Использование шнура, предназначенного для работы вне помещений, уменьшит опасность поражения электрическим током.*
  - f) **При эксплуатации электроинструмента во влажной среде, используйте устройство защитного отключения (RCD) источника питания.**  
*Использование RCD уменьшит опасность поражения электрическим током.*
- #### 3) Личная безопасность
- a) **Будьте готовы к неожиданным ситуациям, внимательно следите за своими действиями и руководствуйтесь здравым смыслом при эксплуатации электроинструмента.**  
**Не используйте электроинструмент, когда Вы устали или находитесь под влиянием наркотиков, алкоголя или лекарственных препаратов.**  
*Мгновенная потеря внимания вовремя эксплуатации электроинструментов может привести к серьезной травме.*
  - b) **Используйте индивидуальные средства защиты. Всегда надевайте средства защиты глаз.**  
*Защитное снаряжение, например, противопылевой респиратор, защитная обувь с нескользкой подошвой, защитный шлем-каска или средства защиты органов слуха, используемые для соответствующих условий, уменьшат травмы.*
  - c) **Избегайте непреднамеренного включения двигателя. Убедитесь в том, что выключатель находится в положении выключения перед подниманием, переноской или подсоединением к сетевой розетке и/или подсоединением к источнику питания.**  
*Переноска электроинструментов, когда Вы палец держите на выключателе, или подсоединение электроинструментов к сетевой розетке, когда выключатель будет находиться в положении включения, приводит к несчастным случаям.*
  - d) **Снимите все регулировочные или гаечные ключи перед включением электроинструмента.**  
*Гаечный или регулировочный ключ, оставленный прикрепленным к вращающейся детали электроинструмента, может привести к получению травмы.*
  - e) **Не теряйте устойчивое. Все время имейте точку опоры и сохраняйте равновесие.**  
*Это поможет лучше управлять электроинструментом в непредвиденных ситуациях.*

- f) Одевайтесь надлежащим образом. Не надевайте просторную одежду или ювелирные изделия. Держите волосы, одежду и перчатки как можно дальше от движущихся частей.  
*Просторная одежда, ювелирные изделия или длинные волосы могут попасть в движущиеся части.*
- g) Если предусмотрены устройства для присоединения приспособлений для отвода и сбора пыли, убедитесь в том, что они присоединены и используются надлежащим образом.  
*Использование данных устройств может уменьшить опасности, связанные с пылью.*
- 4) Эксплуатация и обслуживание электроинструментов
- a) Не перегружайте электроинструмент. Используйте надлежащий для Вашего применения электроинструмент.  
*Надлежащий электроинструмент будет выполнять работу лучше и надежнее в том режиме работы, на который он рассчитан.*
- b) Не используйте электроинструмент с неисправным выключателем, если с его помощью нельзя будет включить и выключить инструмент.  
*Каждый электроинструмент, которым нельзя управлять с помощью выключателя, будет представлять опасность, и его будет необходимо отремонтировать.*
- c) Отсоедините штепсельную вилку от источника питания и/или портативный батарейный источник питания от электроинструмента перед началом выполнения какой-либо из регулировок, перед сменой принадлежностей или хранением электроинструментов.  
*Такие профилактические меры безопасности уменьшат опасность непреднамеренного включения двигателя электроинструмента.*
- d) Храните неиспользуемые электроинструменты в недоступном для детей месте, и не разрешайте людям, не знающим как обращаться с электроинструментом или не изучившим данное руководство, работать с электроинструментом.  
*Электроинструменты представляют опасность в руках неподготовленных пользователей.*
- e) Содержите электроинструменты в исправности. Проверьте, нет ли несоосности или заедания движущихся частей, повреждения деталей или какого-либо другого обстоятельства, которое может повлиять на функционирование электроинструментов.  
*При наличии повреждения отремонтируйте электроинструмент перед его эксплуатацией. Большое количество несчастных случаев связано с плохим обслуживанием электроинструментов.*
- f) Содержите режущие инструменты остро заточенными и чистыми.  
*Надлежащим образом содержащиеся в исправности режущие инструменты с острыми режущими кромками будут меньше заедать и будут легче в управлении.*
- g) Используйте электроинструмент, принадлежности, насадки и т.п. в соответствии с данным руководством, принимая во внимание условия и объем выполняемой работы.  
*Использование электроинструмента для выполнения работ не по прямому назначению может привести к опасной ситуации.*
- 5) Использование и хранение батарей
- a) Проводите перезарядку только с помощью зарядного устройства, предусмотренного производителем.  
*Зарядное устройство, которое подходит для одного вида комплекта батарей, может вызвать риск возникновения пожара при использовании с другим видом комплекта батарей.*
- b) Используйте электроинструмент только с четко предусмотренными комплектами батарей.  
*Использование других комплектов батарей может вызвать травмы или пожар.*
- c) Когда комплект батарей не используется, храните его подальше от металлических предметов, таких как скрепки, монеты, ключи, гвозди, болты или другие мелкие металлические предметы, которые могут соединить два выхода.  
*Замыкание выходов батареи может вызвать ожоги или пожар.*
- d) При очень неблагоприятных условиях, из батареи может вытекать жидкость. Избегайте контакта с нею. При контакте с жидкостью промойте водой. При попадании в глаза обратитесь к врачу. Жидкость, которая вытекает из батареи, может вызвать раздражение или ожог.
- 6) Обслуживание
- a) Обслуживание Вашего электроинструмента должно выполняться квалифицированным представителем ремонтной службы с использованием только идентичных запасных частей.  
*Это обеспечит сохранность и безопасность электроинструмента.*

#### МЕРА ПРЕДОСТОРОЖНОСТИ

Держите подальше от детей и немощных людей. Если инструменты не используются, их следует хранить в недоступном для детей и немощных людей месте.

## ПРАВИЛА ТЕХНИКИ БЕЗОПАСНОСТИ ДЛЯ АКУМУЛЯТОРНОГО РУБАНКА

- Дождитесь остановки режущего элемента, прежде чем опустить инструмент.**  
Открытый вращающийся режущий элемент может зацепить поверхность, что приведет к возможной потере управления и может стать причиной серьезной травмы.
- Используйте тиски или зажимы для надежного закрепления обрабатываемой детали на устойчивой подставке.** Удержание обрабатываемой детали в руках или другими частями тела может привести к ее неустойчивости и потере управления.
- Не эксплуатируйте рубанок, повернув его лезвиями вверх (как стационарную модель).
- Всегда заряжайте батарею при температуре от 0°C до 40°C.  
Температура ниже 0°C может привести к перезарядке, а это опасно. Батарея не сможет быть заряжена при температуре выше, чем 40°C. Наиболее благоприятная температура для зарядки батареи от 20°C до 25°C.
- Не используйте зарядное устройство непрерывно. Когда зарядка одной батареи будет полностью завершена, необходимо оставить зарядное устройство в выключенном состоянии примерно на 15 минут, перед тем как приступить к зарядке следующей батареи.  
Не заряжайте больше, чем две батареи подряд.
- Не позволяйте посторонним вещам попадать в отверстие для подключения аккумуляторной батареи.
- Никогда не разбирайте аккумуляторную батарею и зарядное устройство.
- Никогда не замыкайте аккумуляторную батарею коротко, замыкание батареи коротко приведет к резкому увеличению тока и перегреву. В результате батарея сгорит или будет повреждена.
- Не бросайте батарею в огонь. Подожженная батарея может взорваться.
- Не вставляйте какой-либо посторонний предмет в щели воздушной вентиляции зарядного устройства.  
Попадание металлических предметов или легко воспламеняющихся материалов в щели воздушной вентиляции зарядного устройства может привести в результате к поражению электрическим током или к повреждению зарядного устройства.
- Отнесите использованные батареи в магазин, где они были приобретены, если срок службы батарей после зарядки станет слишком коротким для их практического использования. Не ликвидируйте отработанные батареи самостоятельно.
- Использование отработанной батареи приведет к повреждению зарядного устройства.

## МЕРЫ ПРЕДОСТОРОЖНОСТИ ПРИ ОБРАЩЕНИИ С ИОННО-ЛИТИЕВОЙ АКУМУЛЯТОРНОЙ БАТАРЕЕЙ

С целью продления срока службы ионно-литиевая батарея оснащена функцией защиты для приостановки разрядки. В случаях 1-3, описанных ниже, при использовании данного продукта, мотор может остановиться, даже если вы нажимаете выключатель. Это не является неисправностью, так как это следствие срабатывания функции защиты.

- Когда мощность батареи продолжает снижаться, двигатель выключается.  
В этом случае необходимо немедленно зарядить батарею.
- Если инструмент перегружен, двигатель может остановиться. В такой ситуации необходимо отпустить выключатель инструмента и устранить причины перегрузки. После этого можно продолжить работу.
- Если батарея перегрелась при перегрузке, батарейное питание может закончиться. В этом случае, прекратите использовать батарею и дайте ей остыть. После этого, можете вновь её использовать.

Кроме того, примите во внимание следующие предупреждения и предостережения.

### ПРЕДУПРЕЖДЕНИЕ

Во избежание утечки заряда батареи, теплообразования, дымовыделения, взрыва и загорания, убедитесь, что соблюдаются следующие меры предосторожности:

- Убедитесь в том, что на батарее нет металлической стружки и пыли.
  - Во время работы убедитесь, что на батарею не нашла металлическая стружка и пыль.
  - Убедитесь, что на батарею не нашла металлическая стружка и пыль, которая попадает на зарядное устройство во время работы.
  - Не храните неиспользованную батарею в месте, открытом для металлической стружки и пыли.
  - Перед хранением батареи протрите всю металлическую стружку и пыль в месте ее хранения и не храните батарею вместе с металлическими предметами (болтами, гвоздями и т.д.).
- Не прокалывайте батарею острыми предметами, например, гвоздем, не бейте молотком, не наступайте на нее, не выкидывайте и не поддавайте батарею сильным механическим ударам.
- Не используйте явно поврежденные и деформированные батареи.
- Не используйте батарею, изменяя полярность.
- Не соединяйте непосредственно с электрическими выходами или машинными розетками для прикуривания сигарет.
- Не используйте батарею с целью, которая противоречит указанным.
- Если не удастся произвести зарядку батареи даже по истечении определенного времени для перезарядки, немедленно прекратите дальнейшую перезарядку.
- Не помещайте и не подвергайте батарею воздействию высоких температур или высокого давления, таких как в микроволновой печи, сушилке или контейнере высокого давления.

9. Держите вдали от огня, особенно после обнаружения утечки заряда или постороннего запаха.
10. Не используйте в помещениях, где вырабатывается сильное статическое электричество.
11. В случае утечки батареи, постороннего запаха, теплообразования, выцветания или деформации, или каких-либо аномальных признаков во время использования, перезарядки или хранения немедленно удалите батарею с прибора или зарядного устройства и не используйте ее в дальнейшем.

#### ОСТОРОЖНО

1. В случае если жидкость, которая вытекает с батареи, попадает в глаза, не трите их, а промойте их чистой водой, например, проточной, и незамедлительно обратитесь к врачу. Если не принять меры, жидкость может вызвать глазные проблемы.
2. Если жидкость попадает на кожу или одежду, незамедлительно хорошо промойте их чистой водой, например, проточной.

- Существует возможность появления раздражения на коже.
3. Если во время первого использования батареи вы обнаружите ржавчину, посторонний запах, перегревание, обесцвечивание, деформацию и/или другие отклонения, прекратите использование и верните ее своему поставщику или продавцу.

#### ПРЕДУПРЕЖДЕНИЕ

При попадании проводящих инородных тел на полюс батареи возможно короткое замыкание, что может привести к пожару. Следите за этим при хранении батареи.

- Не храните проводящую стружку, гвозди, стальную или другую проволоку в одной упаковке с инструментом.
- Во избежание короткого замыкания установите батарею в электроинструмент или, при отсутствии вентиляционных отверстий, храните её в упаковке. (См. Рис. 5)

### ТЕХНИЧЕСКИЕ ХАРАКТЕРИСТИКИ

#### ЭЛЕКТРОИНСТРУМЕНТ

Модель		P14DSL	P18DSL
Ширина строгания		82 мм	
Макс. глубина резания		2,0 мм	
Число оборотов холостого хода		16000 мин <sup>-1</sup>	
Аккумуляторная батарея	2LSRK	BSL1430: Литий-ионный 14,4 В (3,0 Ач, батарея из 8 аккумуляторов)	BSL1830: Литий-ионный 18 В (3,0 Ач, батарея из 10 аккумуляторов)
	2LJRK	BSL1450: Ионно-литиевая 14,4 В (5,0 Ач, батарея из 8 аккумуляторов)	BSL1850: Ионно-литиевая 18 В (5,0 Ач, батарея из 10 аккумуляторов)
Вес*		3,2 кг (С прикрепленным BSL1430)	3,3 кг (С прикрепленным BSL1830)

\* Вес: В соответствии с EPTA-процедурой 01/2003

#### ЗАРЯДНОЕ УСТРОЙСТВО

Модель	UC18YFSL
Напряжение зарядки	14,4 В – 18 В
Вес	0,5 кг

#### СТАНДАРТНЫЕ ПРИНАДЛЕЖНОСТИ

Кроме главного устройства (1) в комплект входят запчасти, перечисленные в таблице ниже.

P14DSL (2LSRK) (2LJRK)	① Торцевой гаечный ключ .....1 (Для закрепления режущего лезвия)
	② Установочный шаблон .....1 (Для регулировки высоты резака)
	③ Направляющая .....1 (С установочным винтом)
	④ Твердосплавное лезвие.....2 (Двустороннего типа)
	⑤ Зарядное устройство .....1
P18DSL (2LSRK) (2LJRK)	⑥ Батарея.....2 [P14DSL] BSL1430 или BSL1450 [P18DSL] BSL1830 или BSL1850
	⑦ Пластиковый футляр.....1
	⑧ Крышка батареи .....2
	⑨ Набор запасных твердосплавных лезвий .....1 (Поставляется не во всех регионах)

P14DSL (NN) P18DSL (NN)	① Торцевой гаечный ключ .....1 (Для закрепления режущего лезвия)
	② Установочный шаблон .....1 (Для регулировки высоты резака)
	③ Направляющая .....1 (С установочным винтом)
	④ Твердосплавное лезвие.....2 (Двустороннего типа)
	Без зарядного устройства, батареи, пластикового футляра и крышки батареи

Комплект стандартных принадлежностей может быть изменен без уведомления.

## ДОПОЛНИТЕЛЬНЫЕ ПРИНАДЛЕЖНОСТИ (приобретаются отдельно)

### 1. Батарея

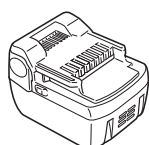

(BSL1430)  
(BSL1440)  
(BSL1450)

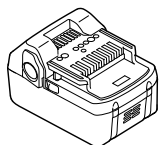

(BSL1830)  
(BSL1840)  
(BSL1850)

### 2. Адаптер пылеуловителя

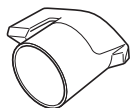

### 3. Патрубок



### 4. Мешок для пыли



### 5. Твердосплавное лезвие (Двустороннего типа)

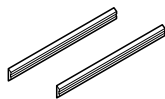

### 6. Лезвие (Затачиваемого типа)

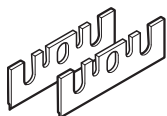

Комплект стандартных принадлежностей может быть изменен без уведомления.

## ОБЛАСТИ ПРИМЕНЕНИЯ

Строгание различных деревянных досок и панелей (См. **Рис. 1 – 4**).

## СНЯТИЕ/УСТАНОВКА БАТАРЕИ

### 1. Снятие батареи

Крепко держите рукоятку и нажмите на фиксатор батареи для снятия батареи (см. **Рис. 5 и 6**)

### ОСТОРОЖНО

Никогда не замыкайте батарею накоротко.

### 2. Установка батареи

Вставьте батарею, соблюдая ее полярность (см. **Рис. 6**).

## ЗАРЯДКА

Перед использованием беспроводного электроинструмента, зарядите батарею следующим образом.

### 1. Подключите зарядное устройство к розетке сети питания с помощью силового кабеля.

После подсоединения зарядного устройства к розетке сети питания с помощью силового кабеля его сигнальный индикатор начнет мигать красным светом. (С интервалом в 1 с)

### ОСТОРОЖНО

Не используйте поврежденный электрический шнур. Немедленно отремонтируйте его.

### 2. Вставьте батарею в зарядное устройство

Плотно вставьте батарею в зарядное устройство, см. **Рис. 7**.

### 3. Зарядка

Зарядка начинается после размещения батареи в зарядном устройстве; сигнальный индикатор будет непрерывно гореть красным светом.

Как только батарея полностью зарядится, сигнальный индикатор зарядного устройства начнет мигать красным светом (С 1-секундными интервалами) (см. **Таблицу 1**).

#### (1) Индикация контрольной лампы

Индикации контрольной лампы будут такими, как показано в **Таблице 1**, в соответствии с состоянием зарядного устройства и аккумуляторной батареи.





- Когда контрольная лампа мигает красным (с интервалами 0,2 секунды), проверьте разъем батареи зарядного устройства и удалите из него все посторонние предметы. Если посторонних предметов нет, вероятно, произошел сбой в работе батареи или зарядного устройства. Сдайте его в уполномоченный центр технического обслуживания.
- Так как встроенному микрокомпьютеру требуется примерно 3 секунды, чтобы подтвердить выполнение зарядки батареи с помощью UC18YFSL, подождите как минимум 3 секунды перед его повторным вставлением для продолжения зарядки. Если батарея повторно вставляется в пределах 3 секунд, она может заряжаться ненадлежащим образом.
- Если контрольная лампа не мигает красным (каждую секунду), даже когда шнур зарядного устройства подсоединен к источнику питания, это указывает на то, что возможно активизирован защитный контур зарядного устройства. Отсоедините шнур от источника питания, а затем подсоедините его еще раз примерно через 30 секунд.  
Если это не приведет к возобновлению мигания контрольной лампы (каждую секунду), пожалуйте, отнесите зарядное устройство в уполномоченный центр технического обслуживания HiKOKI.

## ПЕРЕД НАЧАЛОМ РАБОТЫ

- 1. Организация и проверка рабочей обстановки**  
Проверьте, удовлетворяет ли рабочая обстановка следующим мерам предосторожности.
- 2. Переключатель питания**  
Убедитесь, что переключатель питания находится в выключенном (OFF) положении.  
Если батарея прикреплена к корпусу, когда переключатель питания находится во включенном (ON) положении, электроинструмент немедленно начнет работу, что может привести к серьезным несчастным случаям.
- 3. Необходимо подготовить стабильное деревянное рабочее основание, подходящее для работы с рубанком.** Плохо сбалансированное рабочее основание представляет собой источник опасности. Следите за тем, чтобы работы проходили на устойчивом плоском основании.

## РАБОТА С РУБАНКОМ

- 1. Функционирование переключателя (Рис. 8)**
  - (1) Для безопасной работы инструмента на стороне рукоятки предусмотрен "фиксатор переключателя".  
Если "курок переключателя" вжимается в состоянии, когда "фиксатор переключателя" нажимается в направлении метки со стрелкой, тогда основной переключатель можно включить (ON).
  - (2) После включения (ON) переключателя, даже когда Вы уберете руку от фиксатора переключателя, корпус продолжает движение, а свет продолжает гореть (ON), пока Вы вжимаете курок переключателя.



- (3) Если Вы отпустите курок переключателя, Вы сможете отключить (OFF) переключатель, а "фиксатор переключателя" автоматически вернется в исходное положение.

### ОСТОРОЖНО

Не блокируйте и не закрепляйте фиксатор переключателя. Кроме того, не держите палец на курке переключателя, когда рубанок перемещается. В противном случае выключатель питания корпуса может непреднамеренно включиться (ON), приводя к неожиданным несчастным случаям.

- 2. Информация об индикаторе заряда батареи**  
Нажатие переключателя индикатора заряда батареи активирует световой индикатор заряда батареи, по состоянию которого вы можете проверить остаточный заряд батареи. (Рис. 9)  
Снятие пальца с переключателя выполняет выключение светового индикатора заряда батареи. В Таблице 4 показано состояние светового индикатора заряда батареи в сопоставлении с фактическим зарядом батареи.

Таблице 4

Состояние светового индикатора	Фактический заряд батареи
	Достаточный заряд батареи.
	Батарея заряжена наполовину.
	Батарея практически разряжена. Зарядите батарею как можно скорее.

В виду того, что состояние светового индикатора заряда батареи зависит от температуры окружающей среды и характеристик элемента питания, его показания следует считать ориентировочными.

### ПРИМЕЧАНИЕ

- Не подвергайте зону управления сильному динамическому воздействию, не допускайте ее повреждения. Это может привести к неисправностям.
  - В целях экономии электроэнергии, потребляемой от батареи, световой индикатор заряда батареи загорается только при нажатом переключателе индикатора заряда батареи.
- 3. Установка глубины реза**
    - (1) Поверните рукоятку в направлении, указанном стрелкой на Рис. 10 (по часовой стрелке), до тех пор, пока треугольный значок на шкале не достигнет желаемого значения глубины. Деления на шкале нанесены в мм.
    - (2) Глубину реза устанавливайте в пределах от 0 до 2,0 мм.

- 4. Поверхность строгания**

Грубое строгание должно производиться с большой глубиной резания и подходящей скоростью так, чтобы стружка от строгания равномерно выходила из-под инструмента. Для достижения гладкой поверхности чистовая обработка должна производиться с малой глубиной резания и низкой скоростью.

## 5. Начало и окончание строгальных работ

Как показано на **Рис. 11**, передняя часть рубанка устанавливается на обрабатываемую деталь и продвигается в горизонтальном направлении. Включите мотор и медленно подведите рубанок к краю обрабатываемой детали. Перед началом строгания надавите на переднюю часть рубанка, как показано на **Рис. 12**, а в конце работы надавите на заднюю часть рубанка. В процессе работы рубанок должен удерживаться параллельно обрабатываемой поверхности.

## 6. Меры предосторожности после окончания строгальных работ

Если после окончания работы рубанок удерживается одной рукой, следите за тем, чтобы режущая часть (основание) не касалась или не находилась слишком близко к телу, иначе это может привести к серьезным повреждениям.

## 7. Подставка

Поднимите заднюю часть рубанка, чтобы вытащить подошву из основания. При установке рубанка подставка должна быть выдвинутой во избежание соприкосновения режущего лезвия с обрабатываемой деталью. (**Рис. 13**)

## 8. Регулировка направляющей (Рис. 14)

Положение строгания можно регулировать, перемещая направляющую влево или вправо после откручивания ее установочного винта. Направляющая может быть установлена как на правой, так и на левой стороне инструмента.

## Меры предосторожности при работе

### ○ О длительной работе

Этот инструмент оснащен защитной функцией, чтобы продлить срок службы батареи.

Батарея может перегреваться во время длительной работы или операций глубокой резки, что может привести к автоматической остановке. Особенно с перечисленными ниже батареями инструмент может прекращать работу до того, как батарея станет слишком горячей для предотвращения быстрого отказа из-за перегрева. Если это произошло, прекратите работу, извлеките батарею из инструмента и оставьте ее в хорошо проветриваемом месте, не подверженном солнечному свету, пока она в достаточной степени не охладится. Батарею можно будет снова использовать, когда она охладится.

(Применяемые батареи: BSL1425, BSL1420, BSL1415, BSL1825, BSL1820, BSL1815 и старые батареи)

### ○ Правильное использование батареи

Когда инструмент используется с одной из приведенных ниже батарей, его следует использовать для легкой работы, чтобы продлить срок службы батареи.

Пример работы: Работы по неглубокой чистовой обработке и снятию фасок

(Применяемые батареи: BSL1425, BSL1420, BSL1415, BSL1825, BSL1820, BSL1815 и старые батареи)

## УСТАНОВКА И ДЕМОНТАЖ РЕЖУЩЕГО ЛЕЗВИЯ С ТВЕРДОСПЛАВНОЙ ПЛАСТИНОЙ И УСТАНОВКА ГЛУБИНЫ РЕЗАНИЯ (ДЛЯ ДВУСТОРОННЕГО ЛЕЗВИЯ)

### 1. Демонтаж режущего лезвия ОСТОРОЖНО

○ Для предотвращения несчастных случаев убедитесь, что электроинструмент выключен и из него извлечена батарея.

○ Следите за тем, чтобы не поранить руки.

(1) Ослабьте держатель режущего лезвия с помощью торцевого гаечного ключа из стандартных принадлежностей, как показано на **Рис. 15**.

(2) Удалите режущее лезвие рубанка вытягиванием, как показано на **Рис. 16**, используя торцевой ключ из стандартных принадлежностей.

### 2. Установка режущего лезвия с твердосплавной пластиной ОСТОРОЖНО

○ Для предотвращения несчастных случаев убедитесь, что электроинструмент выключен и из него извлечена батарея.

○ Перед установкой аккуратно удалите тонкую стружку с лезвия с твердосплавной пластиной.

(1) Как показано на **Рис. 17**, поднимите установочную пластину (B) и введите новое лезвие с твердосплавной пластиной между режущим блоком и установочной пластиной (B).

(2) Установите новое лезвие с твердосплавной пластиной и установочную пластину (B) так, чтобы острие режущего лезвия выступало на 1 мм за поверхность режущего блока, как показано на **Рис. 18**.

(3) Завинтите болты на держателе режущего лезвия, как показано на **Рис. 19**, после того, как режущее лезвие будет заменено.

(4) Поверните режущий блок и закрепите другую сторону тем же способом.

### 3. Установка высоты режущего лезвия с твердосплавной пластиной ОСТОРОЖНО

○ Для предотвращения несчастных случаев убедитесь, что электроинструмент выключен и из него извлечена батарея.

○ Если после выполнения всех указаний высота режущего лезвия установлена неточно, поступите следующим образом.

(1) Используйте торцевой ключ, как показано на **Рис. 20**, чтобы ослабить три болта, которые удерживают режущее лезвие в держателе, затем снимите держатель.

(2) После снятия режущего лезвия с твердосплавной пластиной потяните установочную пластину (B), как показано на **Рис. 21**, в направлении стрелки, чтобы ее вытащить.

(3) Ослабьте 2 болта, которые удерживают режущее лезвие с твердосплавной пластиной на установочных пластинах (A) и (B).

(4) Надавите согнутую поверхность установочной пластины (A) к стеновой поверхности B, как показано на **Рис. 22, 23**, при этом край режущего лезвия с твердосплавной пластиной должен быть направлен на стеновую поверхность A установочного шаблона. Затем завинтите 2 болта.

- (5) Установите согнутую часть установочной пластины (А), которая прикреплена к установочной пластине (В), в паз на плоской части режущего блока, как показано на **Рис. 24, 25**.
- (6) Установите держатель режущего лезвия на готовый узел, как показано на **Рис. 26**, и закрепите его тремя болтами. Убедитесь, что болты надежно затянуты. При установке другой стороны режущего лезвия следуйте тем же указаниям.

## УСТАНОВКА И ДЕМОНТАЖ РЕЖУЩЕГО ЛЕЗВИЯ РУБАНКА И УСТАНОВКА ВЫСОТЫ ЛЕЗВИЯ (ДЛЯ ЗАТАЧИВАЮЩЕГОСЯ ЛЕЗВИЯ)

### 1. Демонтаж режущего лезвия ОСТОРОЖНО

- Для предотвращения несчастных случаев убедитесь, что электроинструмент выключен и из него извлечена батарея.
- Следите за тем, чтобы не поранить руки.
- (1) Ослабьте три болта, удерживающих лезвие, и снимите держатель с помощью торцового ключа из стандартных принадлежностей, как показано на **Рис. 20**.
- (2) Потяните режущее лезвие, как показано на **Рис. 21**, в направлении стрелки, чтобы его извлечь.

### 2. Установка режущего лезвия ОСТОРОЖНО

- Для предотвращения несчастных случаев убедитесь, что электроинструмент выключен и из него извлечена батарея.
- Перед установкой аккуратно удалите тонкую стружку с режущего лезвия.
- (1) Установите согнутую часть установочной пластины (А), которая прикреплена к режущему лезвию, в паз на плоской части режущего блока (**Рис. 24, 27**).
- Установите режущее лезвие так, чтобы его острие выступало с обеих сторон на 1 мм за поверхность режущего блока. (**Рис. 28**)
- (2) Установите держатель режущего лезвия на готовый узел, как показано на **Рис. 29**, и закрепите его тремя болтами. Следите за тем, чтобы болты были надежно затянуты.
- (3) Поверните режущий блок и закрепите другую сторону тем же способом.

### 3. Установка высоты режущего лезвия

- (1) Ослабьте 2 болта, которые удерживают режущее лезвие в установочной пластине (А). (**Рис. 30**)
- (2) Надавите согнутой поверхностью установочной пластины (А) к стеновой поверхности b, при этом край режущего лезвия должен быть направлен на стеновую поверхность а установочного шаблона. Затем завинтите 2 болта (**Рис. 22, 31**).

## ЗАТОЧКА ЗАТАЧИВАЮЩИХСЯ ЛЕЗВИЙ

Для более удобного затачивания рекомендуется использование специального устройства для затачки режущего лезвия.

### 1. Использование устройства для затачки

Как показано на **Рис. 32**, два режущих лезвия рубанка могут быть установлены в устройство для затачки, чтобы убедиться, что оба лезвия затачиваются под одинаковым углом.

При заточке устанавливайте режущие лезвия рубанка так, чтобы они одновременно соприкасались с точильным камнем, как показано на **Рис. 33**.

### 2. Периодичность затачки

Периодичность затачки зависит от породы обрабатываемой древесины и глубины реза. Как правило, заточка лезвия должна проводиться после строгания 500 м древесины.

### 3. Допуск на заточку режущих лезвий

Как показано на **Рис. 34**, для режущего лезвия предусмотрен допуск на заточку в 3,5 мм. Это означает, что режущее лезвие можно повторно затачивать, пока полная высота не уменьшится до 24,5 мм.

### 4. Точильный камень

При наличии водного точильного камня используйте его после того, как он будет достаточное время выдержан в воде, так как точильный камень может изнашиваться во время процедур затачки, выравнивайте верхнюю поверхность точильного камня так часто, как это возможно.

## УСТАНОВКА И СНЯТИЕ АДАПТЕРА ПЫЛЕУЛОВИТЕЛЯ (ДОПОЛНИТЕЛЬНЫЕ КОМПЛЕКТУЮЩИЕ ДЕТАЛИ)

### ОСТОРОЖНО

- Для предотвращения несчастных случаев убедитесь, что электроинструмент выключен и из него извлечена батарея.
- Установите надлежащим образом адаптер пылеуловителя в соответствии с инструкциями ниже. Невыполнение инструкций может привести к соскакиванию адаптера и стать причиной серьезной травмы.

### 1. Установка адаптера пылеуловителя

- (1) Выкрутите винт D4 × 16 из крышки и снимите ее, как показано на **Рис. 35**.
- (2) Установите адаптер пылеуловителя и закрепите винтом D4 × 16. (**Рис. 36**)

### ПРИМЕЧАНИЕ

Примите меры, чтобы не повредить защелку при установке и демонтаже адаптера пылеуловителя и защитной крышки.



### 2. Снятие адаптера пылеуловителя

Для снятия адаптера пылеуловителя выполните вышеуказанные инструкции в обратном порядке.

## ТЕХНИЧЕСКОЕ ОБСЛУЖИВАНИЕ И ОСМОТР

### 1. Проверка режущего лезвия

Дальнейшее использование тупого или поврежденного лезвия приведет к снижению производительности и может стать причиной перегрева мотора. Заточивайте или меняйте режущее лезвие по мере необходимости.

### 2. Обращение с инструментом ОСТОРОЖНО

Переднее, заднее основания и рукоятка глубины реза были аккуратно изготовлены для достижения особо высокой точности строгания. Если грубо обращаться с этими деталями или оказывать на них сильное механическое воздействие, это может привести к неточной работе инструмента и снижению производительности. Обращайтесь с этими деталями с особенной аккуратностью.

### 3. Осмотр крепежных винтов

Регулярно выполняйте осмотр всех крепежных винтов и проверяйте их надлежащую затяжку. При ослаблении каких-либо винтов, немедленно затяните их повторно. Невыполнение этого требования может привести к серьезной опасности.

### 4. Осмотр угольных щеток (Рис. 37)

В двигателе используются угольные щетки, которые постепенно изнашиваются. Так как чрезмерно изношенная угольная щетка может привести к неисправности двигателя, заменяйте изношенные угольные щетки новыми, когда они достигнут состояния, близкого к «пределу износа». Кроме того, всегда содержите угольные щетки в чистоте и обязательно следите за тем, чтобы они могли свободно скользить в щеткодержателях.

#### ПРИМЕЧАНИЕ

При замене угольной щетки новой угольной щеткой обязательно используйте угольную щетку фирмы HiKOKI, код № 999017.

### 5. Замена угольных щеток

После удаления крышки микросхемы, вытащите угольную щетку, сначала сняв крышку щетки, а затем зацепив выступ на угольной щетке с помощью плоской отвертки и т.п., как показано на Рис. 38.

При установке угольной щетки выберите направление таким образом, чтобы стержень угольной щетки подходил к контактной части внешней трубы щетки. Затем надавите пальцем, как показано на Рис. 39. В конце установите крышку щетки.

#### ОСТОРОЖНО

Абсолютно точно убедитесь в том, что вставили подпружиненный контакт угольной щетки в участок контакта снаружи щеточной гильзы. (Вы можете вставить любой один из двух предусмотренных подпружиненных контактов.)

Необходимо соблюдать осторожность, поскольку любая ошибка при выполнении этой операции может привести к деформации подпружиненного контакта угольной щетки и стать причиной повреждения двигателя на ранней стадии.

### 6. Техническое обслуживание двигателя

Обмотка двигателя-"сердце" электроинструмента. Проявляйте должное внимание, следя за тем, чтобы обмотка не была повреждена и/или залита маслом или водой.

### 7. Чистка наружных частей

Если рубанок загрязнен, протрите его мягкой сухой тканью или тканью, смоченной мыльной водой. Не используйте растворители, содержащие хлор, бензин или разбавитель для краски, так как они могут растворить пластмассу.

### 8. Хранение

Храните рубанок в месте с температурой, не превышающей 40°C, и вне доступа детей.

#### ПРИМЕЧАНИЕ

Перед длительным хранением (3 месяца и более) убедитесь, что батарея полностью заряжена. После длительного хранения батареи небольшой емкости могут возникнуть проблемы с зарядом.

#### ПРИМЕЧАНИЕ

Хранение ионно-литиевых батарей  
Убедитесь, что ионно-литиевые батареи полностью заряжены перед тем, как убрать их на хранение.

Хранение батарей в течение длительного промежутка времени при низком уровне заряда может привести к ухудшению характеристик, значительному сокращению времени использования батареи, а также перезарядка может стать невозможна.

Однако значительно уменьшившееся время использования батареи может быть восстановлено при повторной зарядке и использовании батарей от двух до пяти раз.

Если время использования батареи чрезвычайно низкое несмотря на повторную зарядку и использование, срок службы батареи истек, приобретите новые батареи.

### 9. Порядок записей по техобслуживанию ОСТОРОЖНО

Ремонт, модификация и проверка электроинструментов HiKOKI должна проводиться только в авторизованных сервисных центрах HiKOKI.

Данный список принесите в мастерскую вместе с инструментом для проведения ремонта или технического обслуживания.

При использовании или техобслуживании инструмента всегда следите за выполнением всех правил и норм безопасности.

#### ЗАМЕЧАНИЕ

Фирма HiKOKI непрерывно работает над усовершенствованием своих изделий, поэтому мы сохраняем за собой право на внесение изменений в технические характеристики, упомянутые в данной инструкции по эксплуатации, без предупреждения об этом.

**Важная информация о батареях для беспроводных электроинструментов НіКОКІ**  
Всегда используйте фирменные батареи, предназначенные именно для данного инструмента. Мы не гарантируем безопасность и функционирование наших электроинструментов при использовании батарей, изготовленных не нашей компанией, или же разобранных и модифицированных батарей (в которых были демонтированы и заменены гальванические элементы батареи или другие внутренние детали).

## ПРЕДУПРЕЖДЕНИЕ

- Уровень вибрации во время фактического использования электроинструмента может отличаться от заявленного суммарного значения, в зависимости от способа использования машины.
- Определить меры предосторожности, чтобы защитить оператора, которые основаны на расчете воздействия при фактических условиях использования (принимая во внимание все периоды цикла эксплуатации кроме времени запуска, то есть когда инструмент выключен, работает на холостом ходу).

## ГАРАНТИЯ

Мы гарантируем соответствие автоматических инструментов НіКОКІ нормативным/национальным положениям. Данная гарантия не распространяется на дефекты или ущерб, возникший вследствие неправильного использования или ненадлежащего обращения, а также нормального износа. В случае подачи жалобы отправляйте автоматический инструмент в неразобранном состоянии вместе с ГАРАНТИЙНЫМ СЕРТИФИКАТОМ, который находится в конце инструкции по обращению, в авторизованный центр обслуживания НіКОКІ.

## ПРИМЕЧАНИЕ

На основании постоянных программ исследования и развития, НіКОКІ оставляют за собой право на изменение указанных здесь технических данных без предварительного уведомления.

## Информация, касающаяся создаваемого шума и вибрации

Измеряемые величины были определены в соответствии с EN60745 и заявлены в соответствии с ISO 4871.

Измеренный средневзвешенный уровень звуковой мощности: 94 дБ (А) (P14DSL)

95 дБ (А) (P18DSL)

Измеренный средневзвешенный уровень звукового давления: 83 дБ (А) (P14DSL)

84 дБ (А) (P18DSL)

Погрешность КрА: 3 дБ (А)

Надевайте наушники.

Общие значения вибрации (сумма векторов триаксиального кабеля) определяются в соответствии с EN60745.

Строгание мягкой древесины:

Величина вибрации  $a_h = 2.6 \text{ м/с}^2$  (P14DSL)

3.0  $\text{м/с}^2$  (P18DSL)

Погрешность К = 1,5  $\text{м/с}^2$

Заявленное суммарное значение вибрации было измерено в соответствии со стандартным методом испытаний и может применяться для сравнения инструментов.

Оно также может использоваться для предварительной оценки воздействия.

Item No.	Part Name	Q'TY
55	CONTROLLER TERMINAL SET (W/FERRITE CORE)	1
56	REAR BASE	1
57	TAPPING SCREW (W/FLANGE) D4x16	4
58	SPRING	1
59	STAND	1
60-1	BATTERY (BSL1430 / BSL1450)	2
60-2	BATTERY (BSL1830 / BSL1850)	2
502	BOX WRENCH 10MM	1
503	GUIDE	1
504	STOPPER SCREW M5x14	1
505	BLADE SHARPENING	1
506	CASE	1
507	SET GAUGE	1
508	BATTERY COVER	2
509	CHARGER (MODEL UC18YFSL)	1

Item No.	Part Name	Q'TY
1	CUTTER BLOCK ASS'Y (W/B)	1
2	PLANNER BLADES	2
3	SET PLATE (B)	2
4	SET PLATE (A)	2
5	WASHER M4	4
6	MACHINE SCREW M4x5	4
7	BLADE HOLDER	2
8	BOLT M6	2
9	PLANNER BLADES B2MM	2
17	BALL BEARING 608VVC2PSSL	2
19	BALL BEARING 6200VVCMPSSL	2
20	SCREW PLATE	1
21	TAPPING SCREW D4x16	1
22	SPRING	1
23	RUBBER PACKING	1
24	FRONT BASE	1
25	SPRING (F)	1
26	KNOB	1
27	KNOB (A)	1
28	LOCK NUT M10	1
29	KNOB (B)	1
30	WASHER (B)	1
31	NAME PLATE	1
32	TIP COVER	1
33	MACHINE SCREW M4x16	3
34	BRUSH CAP	2
35	CARBON BRUSH	2
36	BEARING COVER	1
37	TAPPING SCREW (W/FLANGE) D4x12	2
38	TAPPING SCREW (W/FLANGE) D4x20	11
39	TAIL COVER	1
40	BRUSH HOLDER	1
41	BRUSH HOLDER (W/FERRITE CORE)	1
42	BELT COVER	1
43	BELT	1
44	PULLY (B)	1
45	END BRACKET	1
46	ARMATURE DC 14.4V	1
47	FAN GUIDE	1
48	MAGNET	1
49	PULLY (A)	1
50	HANDLE COVER	1
51	SWITCH (IP SCREW TYPE) W/O LOCK	1
52	HEX. HD. TAPPING SCREW D4x60	2
53	WASHER	2
54	HOUSING	1

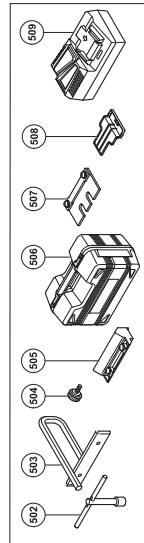
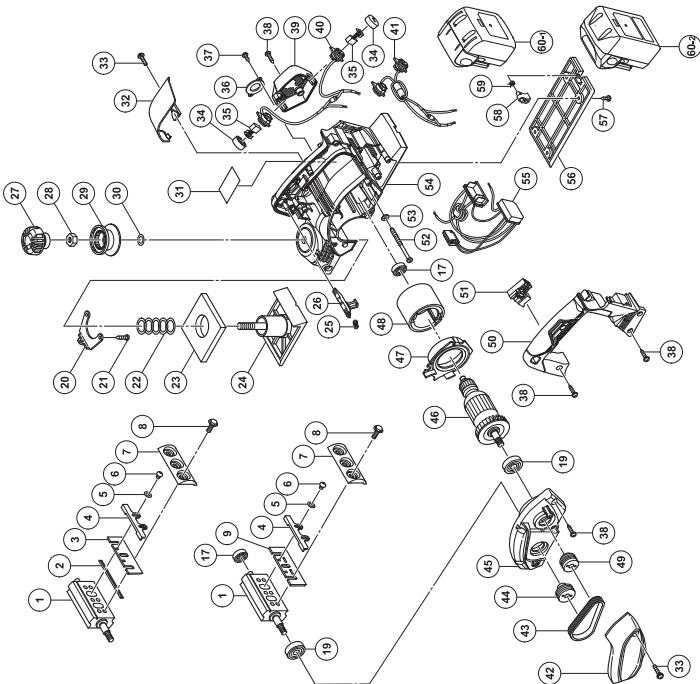

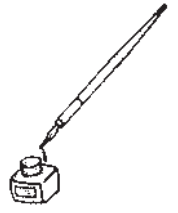



<p>English</p> <p><b><u>GUARANTEE CERTIFICATE</u></b></p> <ol style="list-style-type: none"> <li>Model No.</li> <li>Serial No.</li> <li>Date of Purchase</li> <li>Customer Name and Address</li> <li>Dealer Name and Address (Please stamp dealer name and address)</li> </ol>	<p>Türkçe</p> <p><b><u>GARANTİ SERTİFİKASI</u></b></p> <ol style="list-style-type: none"> <li>Model No.</li> <li>Seri No.</li> <li>Satın Alma Tarihi</li> <li>Müşteri Adı ve Adresi</li> <li>Bayi Adı ve Adresi (Lütfen bayi adını ve adresini kaşe olarak basın)</li> </ol>
<p>Deutsch</p> <p><b><u>GARANTIESCHEIN</u></b></p> <ol style="list-style-type: none"> <li>Modell-Nr.</li> <li>Serien-Nr.</li> <li>Kaufdatum</li> <li>Name und Anschrift des Kunden</li> <li>Name und Anschrift des Händlers (Bitte mit Namen und Anschrift des Handlers abstempeln)</li> </ol>	<p>Română</p> <p><b><u>CERTIFICAT DE GARANȚIE</u></b></p> <ol style="list-style-type: none"> <li>Model nr.</li> <li>Nr. de serie</li> <li>Data cumpărării</li> <li>Numele și adresa clientului</li> <li>Numele și adresa distribuitorului (Vă rugăm aplicați ștampila cu numele și adresa distribuitorului)</li> </ol>
<p>Ελληνικά</p> <p><b><u>ΠΙΣΤΟΠΟΙΗΤΙΚΟ ΕΓΓΥΗΣΗΣ</u></b></p> <ol style="list-style-type: none"> <li>Αρ. Μοντέλου</li> <li>Αύξων Αρ.</li> <li>Ημερομηνία αγοράς</li> <li>Όνομα και διεύθυνση πελάτη</li> <li>Όνομα και διεύθυνση μεταπωλητή (Παρακαλούμε να χρησιμοποιηθεί σφραγίδα)</li> </ol>	<p>Slovenščina</p> <p><b><u>GARANCIJSKO POTRDILO</u></b></p> <ol style="list-style-type: none"> <li>Št. modela</li> <li>Serijska št.</li> <li>Datum nakupa</li> <li>Ime in naslov kupca</li> <li>Ime in naslov prodajalca (Prosimo vtisnite žig z imenom in naslovom prodajalca)</li> </ol>
<p>Polski</p> <p><b><u>GWARANCJA</u></b></p> <ol style="list-style-type: none"> <li>Model</li> <li>Numer seryjny</li> <li>Data zakupu</li> <li>Nazwa klienta i adres</li> <li>Nazwa dealera i adres (Pieczęć punktu sprzedaży)</li> </ol>	<p>Slovenčina</p> <p><b><u>ZÁRUČNÝ LIST</u></b></p> <ol style="list-style-type: none"> <li>Č. modelu</li> <li>Sériové č.</li> <li>Dátum zakúpenia</li> <li>Meno a adresa zákazníka</li> <li>Názov a adresa predajcu (Pečiatka s názvom a adresou predajcu)</li> </ol>
<p>Magyar</p> <p><b><u>GARANCIA BIZONYLAT</u></b></p> <ol style="list-style-type: none"> <li>Típuszám</li> <li>Sorozatszám</li> <li>A vásárlás dátuma</li> <li>A Vásárló neve és címe</li> <li>A Kereskedő neve és címe (Kérjük ide elhelyezni a Kereskedő nevének és címének pecsétjét)</li> </ol>	<p>Український</p> <p><b><u>ГАРАНТІЙНИЙ СЕРТИФІКАТ</u></b></p> <ol style="list-style-type: none"> <li>№ моделі</li> <li>№ серії</li> <li>Дата придбання</li> <li>Ім'я і адреса клієнта</li> <li>Ім'я і адреса дилера (Будь ласка, поставте печатку з іменем і адресою дилера)</li> </ol>
<p>Čeština</p> <p><b><u>ZÁRUČNÝ LIST</u></b></p> <ol style="list-style-type: none"> <li>Model č.</li> <li>Série č.</li> <li>Datum nákupu</li> <li>Jméno a adresa zákazníka</li> <li>Jméno a adresa prodejce (Prosíme o razítko se jménem a adresou prodejce)</li> </ol>	<p>Русский</p> <p><b><u>ГАРАНТИЙНЫЙ СЕРТИФИКАТ</u></b></p> <ol style="list-style-type: none"> <li>Модель №</li> <li>Серийный №</li> <li>Дата покупки</li> <li>Название и адрес заказчика</li> <li>Название и адрес дилера (Пожалуйста, внесите название и адрес дилера)</li> </ol>

# HIKOKI

①	
②	
③	
④	
⑤	



## **Hikoki Power Tools Österreich GmbH**

IndustrieZentrum NÖ –Süd, Straße 7, Obj. 58/A6 2355  
Wiener Neudorf, Austria  
Tel: +43 2236 64673/5  
Fax: +43 2236 63373  
URL: <http://www.hikoki-powertools.at>

## **Hikoki Power Tools Hungary Kft.**

1106 Bogáncsvirág u.5-7, Budapest, Hungary  
Tel: +36 1 2643433  
Fax: +36 1 2643429  
URL: <http://www.hikoki-powertools.hu>

## **Hikoki Power Tools Polska Sp. z o. o.**

ul. Gierdziejewskiego 1  
02-495 Warszawa, Poland  
Tel: +48 22 863 33 78  
Fax: +48 22 863 33 82  
URL: <http://www.hikoki-narzedzia.pl>

## **Hikoki Power Tools Czech s.r.o.**

Modřická 205, 664 48 Moravany, Czech Republic  
Tel: +420 547 422 660  
Fax: +420 547 213 588  
URL: <http://www.hikoki-powertools.cz>

## **Hikoki Power Tools RUS L.L.C.**

Kashirskoe Shosse 41, bldg. 2, 115409, Moscow, Russia  
Tel: +7 495 727 4460  
Fax: +7 495 727 4461  
URL: <http://www.hikoki-powertools.ru>

## **Hikoki Power Tools Romania S.R.L.**

Ring Road, No. 66, Mustang Traco Warehouses, Warehouse  
No.1, Pantelimon City, 077145, Ilfov County, Romania  
Tel: +40 371 135 109  
Fax: +40 372 899 765  
URL: <http://www.hikoki-powertools.ro>

<p>English</p> <p><b>EC DECLARATION OF CONFORMITY</b></p> <p>We declare under our sole responsibility that Cordless Planer, identified by type and specific identification code *1), is in conformity with all relevant requirements of the directives *2) and standards *3). Technical file at *4) – See below.</p> <p>The European Standard Manager at the representative office in Europe is authorized to compile the technical file.</p> <p>The declaration is applicable to the product affixed CE marking.</p>	<p>Türkçe</p> <p><b>AT UYGUNLUK BEYANI</b></p> <p>Tip ve özel tanımlanmış koduyla *1) tanımlı Akülü Planer'in direktiflerin *2) ve standartların *3) tüm ilgili gereksinimlerine uygun olduğunu tamamen sorumlu olduğumuz altında beyan ederiz. Teknik dosya *4) için – Aşağıya bakın.</p> <p>Avrupa'daki temsilcilik ofisindeki Avrupa Standartları Yöneticisi, teknik dosyayı derlemek için yetkilendirilmiştir.</p> <p>Beyan, üzerinde CE işareti bulunan ürünler için geçerlidir.</p>
<p>Deutsch</p> <p><b>EG-KONFORMITÄTSERKLÄRUNG</b></p> <p>Wir erklären in alleiniger Verantwortung, dass der durch den Typ und den spezifischen Identifizierungscodenummer *1) identifizierte Akku Hobel allen einschlägigen Bestimmungen der Richtlinien *2) und Normen *3) entspricht. Technische Unterlagen unter *4) – Siehe unten.</p> <p>Die Leitung der repräsentativen Behörde für europäische Normen und Richtlinien ist berechtigt, die technischen Unterlagen zusammenzustellen.</p> <p>Die Erklärung gilt für die an dem Produkt angebrachte CE-Kennzeichnung.</p>	<p>Română</p> <p><b>DECLARAȚIE DE CONFORMITATE CE</b></p> <p>Declarăm pe propria răspundere că Mașina de rindeluit cu acumulator, identificată după tipul și codul de identificare specific *1), este în conformitate cu toate cerințele relevante ale directivei *2) și ale standardelor *3). Fișier tehnic la *4) – Vezi mai jos.</p> <p>Managerul standardelor europene de la biroul reprezentanței din Europa este autorizat să întocmească dosarul tehnic.</p> <p>Declarația se referă la produsul pe care este aplicat semnul CE.</p>
<p>Ελληνικά</p> <p><b>ΕΚ ΔΗΛΩΣΗ ΕΝΑΡΜΟΝΙΣΜΟΥ</b></p> <p>Δηλώνουμε με αποκλειστική μας ευθύνη ότι η Πλάνη Μητρώου, η οποία προσδιορίζεται από τον τύπο και ειδικό αναγνωριστικό κωδικό *1), είναι σύμφωνη με όλες τις σχετικές απαιτήσεις των Οδηγιών *2) και με τα σχετικά πρότυπα *3). Τεχνικό Αρχείο στο *4) – Δείτε παρακάτω.</p> <p>Ο Διαχειριστής Ευρωπαϊκών Προτύπων στο γραφείο εκπροσώπησης στην Ευρώπη είναι εξουσιοδοτημένος για τη σύνταξη του τεχνικού φακέλου.</p> <p>Η δήλωση ισχύει μόνο για το προϊόν που είναι τοποθετημένη σήμανση CE.</p>	<p>Slovenščina</p> <p><b>ES IZJAVA O SKLADNOSTI</b></p> <p>Na lastno odgovornost izjavljamo, da je Akumulatorski oblič, označen z vrsto in posebno identifikacijsko kodo *1), v skladu z vsemi ustreznimi zahtevami direktiv *2) in standardov *3). Tehnična dokumentacija pod *4) – glejte spodaj.</p> <p>Upravitelj evropskih standardov na predstavitvištvu v Evropi je pooblaščen za pripravo tehnične dokumentacije.</p> <p>Deklaracija je označena na izdelku s pritrjeno oznako CE.</p>
<p>Polski</p> <p><b>DEKLARACJA ZGODNOŚCI Z WE</b></p> <p>Oświadczamy na własną wyłączną odpowiedzialność, że Strug baterijny podanego typu i oznaczony unikalnym kodem identyfikacyjnym *1) jest zgodny z wszystkimi właściwymi wymogami dyrektyw *2) i norm *3). Dokumentacja techniczna w *4) – Patrz poniżej.</p> <p>Menedżer Norm Europejskich przedstawicielstwa firmy w Europie jest upoważniony do sporządzania dokumentacji technicznej.</p> <p>Niniejsza deklaracja ma zastosowanie do produktu opatrzonego znakiem CE.</p>	<p>Slovenčina</p> <p><b>ES VYHLÁSENIE O ZHODE</b></p> <p>Týmto vyhlasujeme na vlastnú zodpovednosť, že výrobok Akumulátorový hoblík identifikovaný podľa typu a špecifického identifikačného kódu *1) je v zhode so všetkými príslušnými požiadavkami smerníc *2) a noriem *3). Technický súbor v *4) – Pozrite nižšie.</p> <p>Manažer európskych noriem na zastupujúcom úrade v Európe má oprávnenie na zostavovanie technickej dokumentácie.</p> <p>Toto vyhlásenie sa vzťahuje na výrobok označený značkou CE.</p>
<p>Magyar</p> <p><b>EK MEGFELELŐSÉGI NYILATKOZAT</b></p> <p>A kizárólagos felelősségünkre kijelentjük, hogy az Akkus Gyalu, mely típus és egyedi azonosító kód *1) alapján azonosított, megfelel az irányelvek vonatkozó követelményeinek *2) és szabványainak *3). Műszaki fájl a *4) - lát alább.</p> <p>Az EU képviselői iroda európai szabványügyi menedzsere jogosult a műszaki dokumentáció összeállítására.</p> <p>Jelen nyilatkozat a termékek feltüntetett CE jelzésre vonatkozik.</p>	<p>Український</p> <p><b>ДЕКЛАРАЦІЯ ВІДПОВІДНОСТІ ЄС</b></p> <p>Ми заявляємо під нашу виключну відповідальність, що Акумуляторний рубанок, визначений за типом та унікальним ідентифікаційним кодом *1), відповідає всім відповідним вимогам директив *2) та стандартів *3). Технічна документація на *4) - Див. нижче.</p> <p>Відповідальний за дотримання європейських стандартів у представництві в Європі уповноважений заповнювати технічний паспорт.</p> <p>Ця декларація діє на що до виробу, маркованого CE.</p>
<p>Čeština</p> <p><b>PROHLÁŠENÍ O SHODĚ S ES</b></p> <p>Prohlášíme na vlastní zodpovědnost, že Akumulátorový hoblík identifikovaný podle svého typu a specifického identifikačního kódu *1) splňuje všechny příslušné požadavky těchto směrnic *2) a standardů *3). Technický soubor *4) - viz níže.</p> <p>K sestavení technické dokumentace je oprávněn manažer pro evropské standardy v evropském obchodním zastupení.</p> <p>Toto prohlášení platí pro výrobek označený značkou CE.</p>	<p>Русский</p> <p><b>ДЕКЛАРАЦИЯ СООТВЕТСТВИЯ ЕС</b></p> <p>Мы заявляем под свою исключительную ответственность, что Аккумуляторный рубанок, идентифицируемый по типу и соответствующему идентификационному коду *1), отвечает всем соответствующим требованиям директив *2) и стандартов *3). Техническая документация в *4) - см. ниже.</p> <p>Менеджер по европейским стандартам в представительстве в Европе уполномочен составлять техническую документацию.</p> <p>Данная декларация относится к изделиям, на которых имеется маркировка CE.</p>
<p>*1) P18DSL C347218R C348871S P14DSL C347214R C348870S</p> <p>*2) 2006/42/EC, 2014/30/EU, 2014/35/EU, 2011/65/EU</p> <p>*3) EN60745-1:2009+A11:2010 EN60745-2-14:2009+A2:2010 EN60335-1:2012+A11:2014 EN60335-2-29:2004+A2:2010 EN55014-1:2006+A1:2009+A2:2011 EN55014-2:1997+A1:2001+A2:2008</p>	
<p>*4) Representative office in Europe <b>Hikoki Power Tools Deutschland GmbH</b> Siemensring 34, 47877 Willich, Germany</p> <p>Head office in Japan <b>Koki Holdings Co., Ltd.</b> Shinagawa Intercity Tower A, 15-1, Konan 2-chome, Minato-ku, Tokyo, Japan</p>	<p>29. 6. 2018 Naoto Yamashiro European Standard Manager</p> <p> 29. 6. 2018  A. Nakagawa Corporate Officer</p>