

4000/5 eco Art. 1754
 5000/5 eco Art. 1755
 5000/5 eco inox Art. 1756

D Betriebsanleitung
 Hauswasserwerk

GB Operating Instructions
 Pressure Tank Unit

F Mode d'emploi
 Groupe de surpression

NL Gebruiksaanwijzing
 Hydrofoorpomp

S Bruksanvisning
 Hydrofopump

DK Brugsanvisning
 Husvandværk

FI Käyttöohje
 Painevesiyksikkö

N Bruksanvisning
 Trykktank

I Istruzioni per l'uso
 Autoclave

E Instrucciones de empleo
 Estación de Bombeo con Calderín

P Manual de instruções
 Bomba doméstica

PL Instrukcja obsługi
 Zestaw hydroforowy

H Használati utasítás
 Házi vízellátó

CZ Návod k obsluze
 Domáci vodárna

SK Návod na obsluhu
 Domáca vodáreň

GR Οδηγίες χρήσης
 Πιεστικό με βαρέλι

RUS Инструкция по эксплуатации
 Станция бытового водоснабжения
 автоматическая

SLO Navodilo za uporabo
 Hišna vodna črpalka

HR Upute za uporabu
 Kućni hidroforska pumpa

SRB Uputstvo za rad
BIH Kućna hidroforska pumpa

UA Інструкція з експлуатації
 Домова водопровідна станція

RO Instrucțiuni de utilizare
 Hidrofor cu rezervor

TR Kullanma Kılavuzu
 Konut Suyu Tertibatı

BG Инструкция за експлоатация
 Хидрофорна уредба с
 разширителен съд

AL Manual përdorimi
 Impiant uji për shtëpi

EST Kasutusjuhend
 Hüdfooriga veeautomaat

LT Eksploatavimo instrukcija
 Siurblys su slėgio rezervuaru

LV Lietošanas instrukcija
 Spiedvertnes ierīce

GARDENA Groupes de surpression 4000/5 eco, 5000/5 eco, 5000/5 eco inox



Ceci est la traduction du mode d'emploi original allemand.

Nous vous remercions de bien vouloir lire attentivement ce mode d'emploi et d'en observer les instructions. Ce mode d'emploi vous permet de vous familiariser avec l'appareil et son utilisation correcte ainsi qu'avec les consignes de sécurité.



Ne jamais utiliser l'appareil si vous êtes fatigué ou malade, ou si vous êtes sous l'influence d'alcool, de drogues ou de médicaments.

Cet appareil peut être utilisé par des enfants de plus de 8 ans ainsi que par des personnes ayant des capacités physiques, sensorielles ou mentales amoindries, ou bien un déficit d'expériences ou de connaissances, si ceux-ci sont sous surveillance ou qu'ils ont été instruits sur une utilisation sûre de l'appareil ou qu'ils ont été instruits sur les dangers inhérents. Il est interdit aux enfants de jouer avec cet appareil. Le nettoyage et l'entretien par l'utilisateur ne doivent pas être effectués par des enfants sans surveillance. L'âge recommandé pour l'utilisation de l'appareil par des jeunes gens est de 16 ans au moins.

→ Conservez précieusement ce mode d'emploi.

Tables des matières :	1. Domaine d'utilisation de votre groupe de surpression GARDENA	23
	2. Conseils de sécurité	24
	3. Mise en service	25
	4. Utilisation	26
	5. Entreposage	28
	6. Entretien	28
	7. Incidents de fonctionnement	29
	8. Accessoires disponibles	31
	9. Caractéristiques techniques	31
	10. Service Après-Vente / Garantie	32

1. Domaine d'utilisation de votre groupe de surpression GARDENA

Utilisation conforme :

Le groupe de surpression GARDENA est conçu pour une utilisation privée dans la maison et dans le jardin et ne doit pas être utilisé pour alimenter des systèmes et des appareils d'arrosage pour jardins publics.

Liquides à débiter :

Le groupe de surpression GARDENA peut être utilisé pour débiter de l'eau de pluie, l'eau du robinet et l'eau chlorée de piscine.

Attention :



Le groupe de surpression GARDENA n'est pas conçu pour une utilisation en continu (par ex. utilisation industrielle, recirculation continue). Il est interdit de refouler des liquides corrosifs, facilement inflammables, agressifs ou explosifs (comme l'essence, le pétrole ou des diluants pour laque cellulosique), de l'eau salée ou des produits alimentaires. La température du liquide transporté ne doit pas excéder 35 °C.

2. Conseils de sécurité

Sécurité électrique



DANGER ! Choc électrique !

Il y a risque de blessures par le courant électrique !

→ **Avant le remplissage, après la mise hors service, en cas d'incidents de fonctionnement et avant l'entretien, débrancher la fiche secteur.**

Attention : l'utilisation du surpresseur n'est autorisée que si le réseau électrique qui l'alimente est équipé d'un disjoncteur différentiel haute sensibilité (disjoncteur FI) (norme DIN VDE 0100-702).

De plus, la pompe doit être positionnée de manière stable et résistante aux inondations et être protégée contre les chutes.

Pour plus de sécurité, vous pouvez utiliser un disjoncteur différentiel courant.

→ Veuillez consulter votre électricien.

Les caractéristiques techniques du surpresseur indiquées sur l'appareil doivent correspondre aux caractéristiques du réseau.

Les câbles électriques et les rallonges doivent avoir un diamètre au minimum égal à celui d'un câble caoutchouc conforme à la norme DIN VDE 0620 (voir Caractéristiques techniques – Câble de raccordement).

Protégez le câble contre la chaleur, l'huile et les arêtes vives.

Ne soulevez pas le surpresseur par son câble. Ne retirez pas la fiche de la prise de courant en tirant sur le câble mais en tirant sur la fiche.

→ Si le câble de raccordement au secteur de cet appareil est endommagé, le faire remplacer par le fabricant ou son service après-vente ou une personne ayant une qualification correspondante afin d'éviter tous dangers.

En Autriche

En Autriche, le raccordement électrique doit être conforme à ÖVE-EM 42, T2 (2000)/1979 § 22 selon § 2022.1. Les surpresseurs ne peuvent être utilisés en piscine ou en bassin de jardin qu'avec un transformateur de séparation.

→ Prière de consulter votre artisan électricien.

En Suisse

En Suisse, les appareils mobiles, qui sont utilisés en plein air, doivent être raccordés au secteur par l'intermédiaire d'un disjoncteur à courant de défaut.

Généralités



Danger de blessures par eau brûlante !

En cas d'interrupteur manométrique défectueux ou d'alimentation en eau manquante côté aspiration, l'eau restant encore dans la pompe risque de se réchauffer considérablement et donc de provoquer des blessures par eau brûlante à la sortie.

La pompe est équipée d'un fusible thermique, lequel coupe la pompe en cas de températures d'eau élevées (env. 65 °C) (le témoin lumineux orange s'allume).

→ **Après une coupure liée à la température, débrancher la pompe du secteur par le biais du fusible principal, laisser refroidir l'eau (env. 10 – 15 min.) et garantir l'alimentation en eau du côté aspiration avant une remise en service.**

→ Avant chaque mise en service, contrôlez l'état du surpresseur et particulièrement celui du câble d'alimentation et de la fiche.

N'utilisez pas un surpresseur endommagée.

→ En cas d'usure ou d'endommagement, faites vérifier l'appareil par le Service Après-Vente GARDENA.

N'exposez pas le surpresseur à la pluie. Ne l'utilisez pas dans un environnement très humide.

Pour éviter le fonctionnement à vide du surpresseur, assurez-vous que l'extrémité du tuyau d'aspiration se trouve en permanence dans le liquide à aspirer.

Le surpresseur ne doit pas tourner à sec, ni avec le robinet fermé côté aspiration.

→ Avant chaque utilisation, remplissez le surpresseur jusqu'au ras bord avec environ 2 à 3 l du liquide à aspirer !

L'aspiration de sable ou d'autres matières abrasives provoque l'usure rapide et la baisse de performance du surpresseur.

Respecter la réglementation locale en matière d'eaux et d'eaux usées, en cas d'utilisation

du surpresseur pour alimentation en eau domestique. Respecter d'autre part, les prescriptions DIN 1988.

→ Si nécessaire demander conseil à votre entreprise d'installation sanitaire.

Danger ! Cet appareil génère un champ électromagnétique en cours de fonctionnement. Dans certaines circonstances, ce champ peut interagir avec des implants médicaux actifs ou passifs. Pour éviter tout risque de blessure

sérieuse ou mortelle, nous recommandons aux personnes porteuses d'implants médicaux de consulter leur médecin ou le fabricant de l'implant avant de faire fonctionner l'appareil.

Danger ! Tenir les enfants en bas âge éloignés lors du montage. Lors du montage, des pièces de petite taille peuvent être avalées et il est possible de s'étouffer avec le sachet en polyéthylène.

3. Mise en service

Installation du groupe de surpression :

L'emplacement doit être dur et sec pour offrir au surpresseur une position sûre.

→ Placer le groupe de surpression à une distance de sécurité par rapport au liquide pompé.

Installer la pompe en un lieu à faible humidité, avec une bonne ventilation au niveau des fentes. La distance aux murs doit être égale à au moins 5 cm. Aucune saleté ne doit être aspirée par les fentes (par ex. sable ou terre).

Installer solidement le surpresseur :

Le groupe de surpression peut être vissé par tous les 4 pieds ② sur un sol ferme ①.

En alternative, des pieds (réf. 1753-00.901.00) montés sur ressort assurant un fonctionnement peu vibrant et silencieux sont disponibles auprès du service après-vente GARDENA.

Installer le groupe de surpression de façon à pouvoir placer sous le bouchon d'évacuation un bac de récupération suffisamment grand pour le vidage du surpresseur ou de l'installation ③.

Dans la mesure du possible, installer la pompe plus haut que la surface d'eau à partir de laquelle le pompage est effectué. Si cela n'est pas possible, installer entre la pompe et le tuyau d'aspiration, par ex. pour le nettoyage du filtre intégré, une vanne résistante à la dépression.

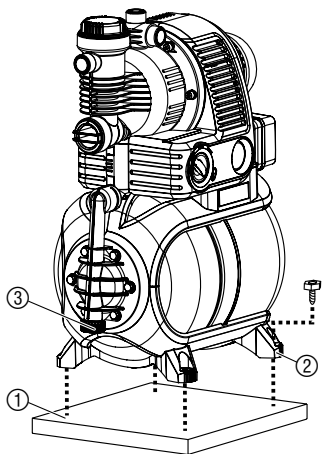

En cas d'installation fixe dans la maison pour l'alimentation en eau domestique, le surpresseur ne doit pas être raccordé au réseau par des tuyauteries rigides, mais flexibles; ceci réduira les bruits de fonctionnement et évitera une détérioration par vibrations.

Lors de l'installation fixe, utiliser des vannes appropriées aussi bien du côté aspiration que côté refoulement. Ceci est important par ex. pour les travaux d'entretien et de nettoyage ou pour les mises à l'arrêt.

Serrer les raccords du côté aspiration et côté refoulement uniquement à la main.

Branchement du tuyau sur le côté aspiration :

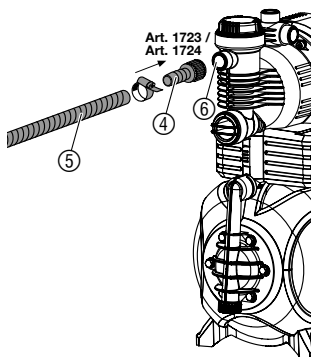

Utiliser un flexible d'aspiration à l'épreuve du vide, par ex. :

- Equipement d'aspiration GARDENA réf. 1411 / 1418 / 1412 ou
- Flexible d'aspiration pour puits GARDENA réf. 1729.

Ne pas utiliser côté aspiration d'éléments enfichables pour tuyaux d'eau !

→ Relier le tuyau d'aspiration ⑤ avec le raccord du côté aspiration ⑥ de la pompe.

Relier les tuyaux d'aspiration ⑤ sans raccord fileté à l'aide d'un adaptateur (ex. réf. 1723/1724) ④ avec le raccord du côté aspiration et visser de façon hermétique.

Pour raccourcir la durée de réamorçage nous vous recommandons d'utiliser un tuyau d'aspiration à clapet anti-retour, qui empêche le tuyau de se vider après la mise hors service du groupe de surpression.

Si la hauteur d'aspiration est supérieure à 4 m, nous vous recommandons de fixer le tuyau d'aspiration ⑤ à un point supplémentaire (par exemple à un piquet en bois), pour que le surpresseur reste bien en équilibre.

En présence d'un encrassement fin dans le liquide pompé, il est recommandé d'utiliser un **filtre anti-sable GARDENA réf. 1730 / 1731** en plus du filtre intégré.

Branchement du tuyau sur le côté refoulement :

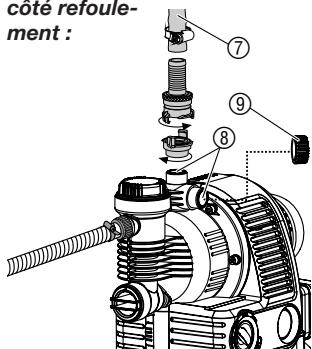

Remarque :

Utiliser des tuyaux GARDENA résistants à pression d'un diamètre de 19 mm (3/4"), en combinaison avec le raccord rapide fileté GARDENA avec filet intérieur de 33,3 mm (G1), réf. 7109, et le raccord aspiration et haute pression GARDENA, réf. 7120, pour tuyaux de 19 mm (3/4") ainsi qu'un collier de serrage GARDENA, réf. 7192. En aucun cas, n'utiliser des flexibles d'aspiration.

1. Relier le tuyau de refoulement ⑦ avec l'un des 3 raccords ⑧ du côté refoulement.
2. Les raccords pression non utilisés doivent être fermés à l'aide d'un bouchon ⑨.

Astuce : en cas de tuyauterie fixe, ne garnir que max. 2 raccords ⑧ afin qu'une purge puisse être effectuée au moyen du bouchon ⑨ du 3e raccord. La tuyauterie fixe doit présenter une pente ascendante afin que l'eau du côté refoulement puisse retourner dans le surpresseur.

4. Utilisation

Démarrer le groupe de surpression :

⚠ DANGER ! Décharge électrique !
→ Avant le remplissage, débrancher la fiche secteur.

ATTENTION !

→ Avant chaque redémarrage, remplir la pompe jusqu'au trop-plein (env. 2 à 3 l) de liquide pompé.

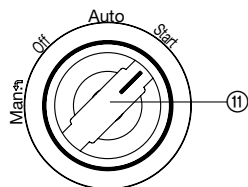
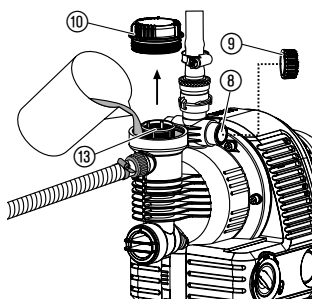
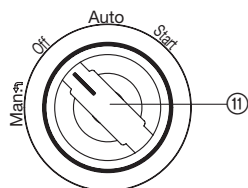

1. Mettre le commutateur rotatif ⑪ sur **OFF**.
2. Ouvrez le couvercle ⑩ de la crépine à la main.
3. Ouvrir un bouchon ⑨ du côté refoulement pour purger.
4. Ouvrir éventuellement les vannes existantes dans la conduite de refoulement (appareils de raccordement, aquastop, etc.) et vider l'eau résiduelle se trouvant dans le tuyau de refoulement, afin que l'air puisse s'échapper lors du remplissage et de l'aspiration.
5. Remplir le liquide pompé par la tubulure de remplissage ⑬ lentement (env. 2 à 3 l), jusqu'à ce que de l'eau sorte par le raccord ouvert du côté refoulement ⑧.
6. Fermer de nouveau à la main le couvercle ⑩ du filtre jusqu'en butée.
7. **Du côté refoulement, fermer à nouveau le bouchon ⑨ ouvert pour la purge.**
8. **Brancher la fiche secteur dans une prise secteur 230 V AC.**
9. **Mettre le commutateur rotatif ⑪ sur START. Le surpresseur démarre immédiatement !**

Après aspiration concluante, le commutateur se met automatiquement en position **AUTO** et la sécurité manque d'eau est activée. Le surpresseur s'arrête automatiquement après avoir atteint la pression maximale. Le surpresseur se met en marche automatiquement quand la pression passe sous la pression minimale en raison du prélèvement d'eau.



ATTENTION !

Si la pompe n'aspire pas après un délai de 10 min., tourner le commutateur ⑪ sur **OFF**.

→ Voir 7. Incidents de fonctionnement
"Le surpresseur n'aspire pas".

La hauteur d'auto-amorçage maximale de 8 m indiquée est obtenue uniquement, si la pompe est remplie jusqu'au trop-plein par la tubulure de remplissage ⑬ et que le tuyau de refoulement pendant l'auto-amorçage est maintenu à une telle hauteur vers le haut qu'aucun liquide pompé ne peut s'échapper de la pompe par le tuyau de refoulement. Dans le cas des flexibles d'aspiration remplis avec anti-retour, il est inutile de tenir le flexible de refoulement vers le haut.

Mode manuel (Man.) :

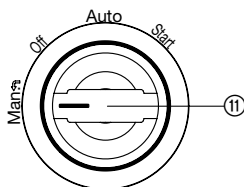

Lors du pompage de très grands volumes d'eau à une très faible pression, la pompe passe en mode **Auto** pour des raisons de sécurité. Si ce mode de fonctionnement est cependant souhaité, il est possible d'utiliser la pompe en **mode manuel (Man.)**.

Attention : dans ce mode, la sécurité manque d'eau est désactivée.

→ **Tirer le commutateur ⑪ et le tourner sur Man.**
Le surpresseur démarre.

Interrupteur ECO :



Afin d'économiser l'énergie (jusqu'à 15 %), et en fonction de l'utilisation du moment, il est possible de régler en continu la pression de coupure de la pompe entre **ECO** et **MAX** (la différence de pression entre **ECO** et **MAX** est d'environ 1 bar).

→ Tourner le commutateur **ECO** ⑭ sur la position souhaitée.

Conseil pour l'utilisation d'arroseurs :

En fonction du débit de l'arroseur, la mise en marche et l'arrêt automatiques de la pompe peuvent entraîner une irrigation irrégulière.

5. Entreposage

Mise hors service :



En cas de danger de gel, purger le groupe de surpression et le ranger à l'abri du gel. Entreposer le surpresseur hors de portée des enfants.

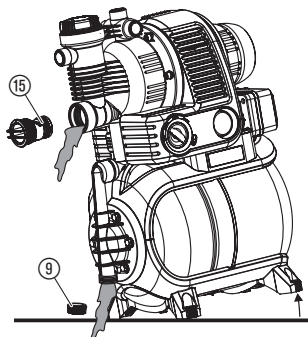

1. Mettre le commutateur rotatif ⑪ sur **OFF**.
2. Débrancher la fiche secteur.
3. Ouvrir le consommateur côté refoulement.
4. Dévisser le bouchon ⑨ et avec un outil approprié, dévisser également le clapet anti-retour ⑮.
5. Pencher la pompe en direction de la sortie d'eau afin que le groupe de surpression se vide complètement.
6. Entreposer le groupe de surpression au sec et à l'abri du gel.

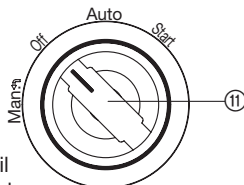

Élimination :

(directive RL 2012/19/UE)



Cet appareil ne doit pas être jeté dans les poubelles domestiques mais dans les containers spécialement prévus pour ce type de produits.

→ Important : Éliminez l'appareil par le biais du point de collecte municipal prévu à cet effet.

6. Entretien



DANGER ! Décharge électrique !

→ Avant d'effectuer la maintenance, débrancher la fiche secteur.

Nettoyer le filtre d'aspiration :

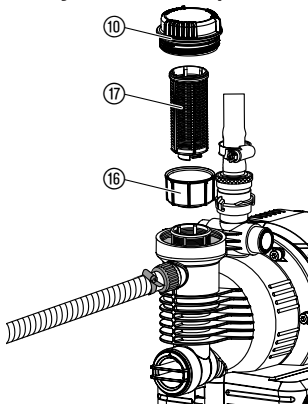

1. Tournez le commutateur rotatif ⑪ sur **OFF**.
2. Fermer éventuellement toutes les vannes du côté aspiration.
3. Dévissez le couvercle ⑩ de la crépine.
4. Retirez le filtre ⑮ ⑰ par le haut, à la verticale.
5. Tenez fermement le gobelet ⑮. Tournez le filtre ⑰ dans le sens antihoraire **A** et retirez-le **B** (fermeture baïonnette).
6. Lavez le gobelet ⑮ sous l'eau du robinet et nettoyez-le ⑰ par exemple avec une brosse souple.
7. Remontez le filtre dans le sens inverse des opérations.

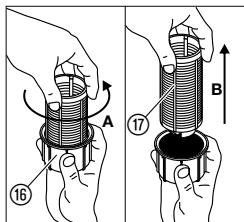
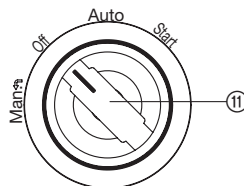

Nettoyage du clapet anti-retour :

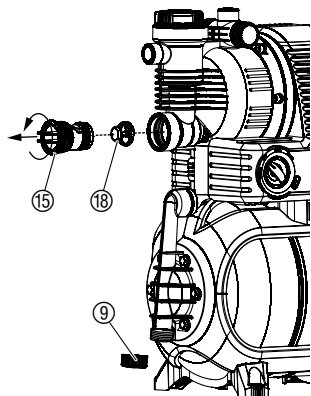

1. Tournez le commutateur rotatif (11) sur **OFF**.
2. Fermer éventuellement toutes les vannes du côté aspiration.
3. Ouvrez les sorties pour décharger le côté refoulement.
4. Dévisser le bouchon (9) et laisser s'écouler l'eau.
5. Dévisser le couvercle (15) du clapet anti-retour avec (éventuellement un outil approprié).
6. Retirez le corps de valve (18) et lavez-le sous l'eau du robinet.
7. Remonter dans le sens inverse des opérations.
8. Démarrer à nouveau le groupe de surpression (voir 4. Utilisation)

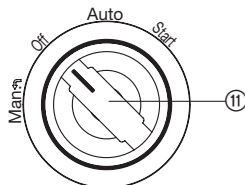

7. Incidents de fonctionnement



DANGER ! Décharge électrique !

→ Avant de parer à des incidents de fonctionnement, débrancher la fiche secteur.

Les travaux sur l'équipement électrique sont réservés au service après-vente GARDENA.

Problème	Cause possible	Solution
Le surpresseur n'aspire pas.	Le commutateur rotatif n'est pas sur la position START .	→ Démarrer à nouveau la pompe (voir 4. Utilisation).
	Le surpresseur aspire de l'air par un raccord défectueux.	→ Vérifier tous les raccords côté aspiration et les étancher si nécessaire.
	Le surpresseur n'est pas suffisamment remplie de liquide.	→ Remplir le surpresseur et s'assurer que l'eau du côté refoulement puisse retourner dans la conduite de refoulement (voir 4. Utilisation).
	L'air ne peut pas s'échapper côté pression, en raison de points de prélèvement fermés.	→ Ouvrir le point de prélèvement côté pression.
	L'extrémité du tuyau d'aspiration n'est pas immergé dans l'eau, absence ou anti-retour non étanche à l'extrémité du tuyau d'aspiration, tuyau d'aspiration plié, raccords non étanches ou filtre d'aspiration obstrué.	→ Vérifier l'étanchéité du tuyau d'aspiration sur toute sa longueur depuis le point d'aspiration jusqu'au surpresseur et éliminer les défauts d'étanchéité. S'assurer de l'alimentation en eau du côté aspiration. Nettoyer éventuellement le filtre d'aspiration.

Problème

Le moteur du surpresseur ne démarre pas ou s'arrête soudainement en cours d'exploitation.

Cause possible

Fiche non branchée.

Solution

→ Brancher la fiche dans une prise secteur (230 V AC).

Panne de courant.

→ Vérifier les fusibles et les lignes.

Le disjoncteur thermostatique s'est déclenché (le témoin lumineux orange s'allume et le boîtier de pompe est chauffé).

1. Tourner le commutateur sur **OFF**.
2. Ouvrir le consommateur (évacuer la pression).
3. Veiller à une ventilation suffisante et laisser refroidir la pompe environ 15 min.
4. Démarrer à nouveau la pompe (voir 4. Utilisation).

La sécurité manque d'eau s'est déclenchée (le témoin lumineux orange s'allume).

→ S'assurer de l'alimentation en eau du côté aspiration et démarrer à nouveau la pompe (voir 4. Utilisation).

Prise d'eau en mode **Auto** trop importante. Le contrôle de pression s'est déclenché (le témoin lumineux orange s'allume).

→ Tourner le commutateur sur **Man. (Attention ! La sécurité manque d'eau est désactivée)**.

Le moteur du surpresseur tourne, mais le débit ou la pression baisse brutalement.

Défaut d'étanchéité côté aspiration.

→ Eliminer le défaut d'étanchéité.

Pas assez d'eau du côté aspiration.

→ Restreindre le surpresseur côté refoulement, pour adapter le débit d'aspiration au débit de refoulement.

Filtre d'aspiration ou clapet anti-retour à l'extrémité du tuyau d'aspiration bouché.

→ Nettoyer filtre d'aspiration ou clapet anti-retour.

Le surpresseur démarre et s'arrête trop souvent.

Fuite du côté refoulement.

→ Vérifier la présence éventuelle de fuite du côté refoulement et éliminer.

Pression trop faible dans le réservoir.

→ Ajouter de l'air dans le réservoir (voir ci-dessous).

La membrane du réservoir est endommagée.

→ Contacter le service après-vente GARDENA.

La pompe s'enclenche et s'arrête plusieurs fois avant son arrêt.

Variations de pression liées à l'installation

→ Commutateur ECO légèrement tourné vers **MAX**.

Ajouter de l'air dans le réservoir :

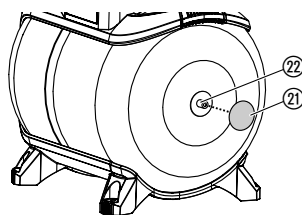

La pression du réservoir doit être d'environ 1,0 bar.

Pour ajouter de l'air, utiliser un compresseur d'air pour pneumatique automobile avec affichage de la pression (manomètre).

1. Dévisser le couvercle de protection ②.
2. Ouvrez les sorties pour décharger le côté refoulement.
3. Raccorder le compresseur d'air à la valve du réservoir ① et ajouter de l'air jusqu'à ce que le manomètre du compresseur affiche environ 1,0 bar.
4. Revisser le couvercle de protection ②.



Si d'autres problèmes surgissent, veuillez contacter le service après-vente GARDENA. Les réparations sont réservées aux points de service après-vente GARDENA ou aux revendeurs spécialisés agréés par GARDENA.

8. Accessoires disponibles

Tuyaux d'aspiration GARDENA	Résistant à la torsion et à la dépression, disponible au choix au mètre avec diamètre 19 mm (3/4"), 25 mm (1") ou 32 mm (5/4") sans raccords ou en longueur fixe réf. 1411/1418 complet avec raccords.	
Adaptateurs pour tuyaux d'aspiration GARDENA	Pour un raccordement résistant à la dépression des tuyaux d'aspiration vendus au mètre.	Réf. 1723/1724
Filtre d'aspiration GARDENA avec clapet anti-retour	Pour équiper les tuyaux d'aspiration vendus à la coupe.	Réf. 1726/1727
Filtre anti-sable GARDENA	Pour protéger le surpresseur lors d'aspiration d'eau sableuse.	Réf. 1730/1731
Tuyau d'aspiration GARDENA pour puits piqué	Pour raccorder le surpresseur (côté aspiration) à un puits piqué ou à une canalisation (tuyau rigide) en maintenant le vide d'air. Longueur: 0,5 m. Filetage intérieur de raccordement 26/34 (des 2 côtés).	Réf. 1729
Pieds montés sur ressorte GARDENA (4 x)	Des pieds montés sur ressort assurant un fonctionnement exempt de vibrations et silencieux. Disponible via le service après-vente GARDENA.	Réf. 1753-00.901.00

9. Caractéristiques techniques

Typ	4000/5 eco (Réf. 1754)	5000/5 eco (Réf. 1755)	5000/5 eco inox (Réf. 1756)
Tension/Fréquence	230 V AC/50 Hz	230 V AC/50 Hz	230 V AC/50 Hz
Puissance nominale	850 W	1100 W	1200 W
Câble de raccordement	1,5 m H05RN-F	1,5 m H07RN-F	1,5 m H07RN-F
Débit maxi.	3500 l/h	4500 l/h	4500 l/h
Pression maxi./ hauteur manométrique maxi.	4,5 bar/45 m	5,0 bar/50 m	5,0 bar/50 m
Hauteur d'aspiration maxi.	8 m	8 m	8 m
Pression de démarrage	1,5 ± 0,1 bar	1,8 ± 0,1 bar	1,8 ± 0,1 bar
Pression d'arrêt eco / max.	2,2/3,2 bar	2,5/3,5 bar	2,5/3,5 bar
Pression intérieure tolérée (côte refoulement)	6 bar	6 bar	6 bar
Poids	15,0 kg	17,0 kg	17,0 kg

Typ	4000/5 eco (Réf. 1754)	5000/5 eco (Réf. 1755)	5000/5 eco inox (Réf. 1756)
Dimensions (L x L x H)	45 cm x 29 cm x 62 cm	45 cm x 29 cm x 62 cm	45 cm x 29 cm x 62 cm
Niveau de pression acoustique $L_{WA}^{1)}$ (mesurée/garantie)	83 dB(A)/84 dB(A)	87 dB(A)/88 dB(A)	87 dB(A)/89 dB(A)
Incertitude $K_{WA}^{1)}$	2,1 dB(A)	2,1 dB(A)	2,3 dB(A)

¹⁾ Procédé de mesure selon la norme européenne RL 2000/14/EG

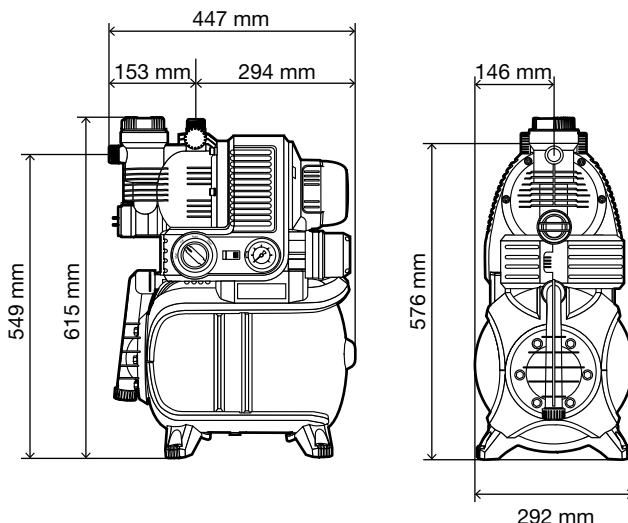

10. Service Après-Vente / Garantie

Service Après-Vente :

Garantie :

Veuillez contacter l'adresse au verso.

GARDENA Manufacturing GmbH accorde sur cet appareil une garantie de 2 ans (à compter de la date d'achat). Elle comprend le remplacement gratuit des pièces défectueuses ou de l'appareil, le choix en étant laissé à la libre initiative de GARDENA. En tout état de cause s'applique la garantie légale couvrant toutes les conséquences des défauts ou vices cachés (article 1641 et suivants du Code Civil). Pour que ces garanties soient valables, les conditions suivantes doivent être remplies :

- L'appareil a été manipulé de manière adéquate, suivant les instructions du mode d'emploi.
 - Il n'y a eu aucun essai de réparation, ni par le client, ni par un tiers.
- Les pièces d'usure roue et filtre sont exclues de la garantie.

Une intervention sous garantie ne prolonge pas la durée initiale de la garantie contractuelle.

Toutes les revendications dépassant le contenu de ce texte ne sont pas couvertes par la garantie, quel que soit le motif de droit.

Pendant la période de garantie, le Service Après-Vente effectuera, à titre payant, les réparations nécessaires par suite de manipulations erronées.

En cas de problèmes avec cet appareil, veuillez contacter notre service.

D Produkthaftung

Wir weisen ausdrücklich darauf hin, dass wir nach dem Produkthaftungsgesetz nicht für durch unsere Geräte hervorgerufene Schäden einzustehen haben, sofern diese durch unsachgemäße Reparatur verursacht oder bei einem Teileaustausch nicht unsere originale GARDENA Teile oder von uns freigegebene Teile verwendet wurden und die Reparatur nicht vom GARDENA Service oder dem autorisierten Fachmann durchgeführt wird. Entsprechendes gilt für Ergänzungssteile und Zubehör.

GB Product Liability

We expressly point out that, in accordance with the product liability law, we are not liable for any damage caused by our units if it is due to improper repair or if parts exchanged are not original GARDENA parts or parts approved by us, and, if the repairs were not carried out by a GARDENA Service Centre or an authorised specialist. The same applies to spare parts and accessories.

F Responsabilité

Nous vous signalons expressément que GARDENA n'est pas responsable des dommages causés par ses appareils, dans la mesure où ces dommages seraient causés suite à une réparation non conforme, dans la mesure où, lors d'un échange de pièces, les pièces d'origine GARDENA n'auraient pas été utilisées, ou si la réparation n'a pas été effectuée par le Service Après-Vente GARDENA ou l'un des Centres SAV agréés GARDENA. Ceci est également valable pour tout ajout de pièces et d'accessoires autres que ceux préconisés par GARDENA.

NL Productaansprakelijkheid

Wij wijzen er nadrukkelijk op, dat wij op grond van de wet aansprakelijkheid voor producten niet aansprakelijk zijn voor schade ontstaan door onze apparaten, indien deze door onvakkundige reparatie veroorzaakt zijn, of er bij het uitwisselen van onderdelen geen gebruik gemaakt werd van onze originele GARDENA onderdelen of door ons vrijgegeven onderdelen en de reparatie niet door de GARDENA technische dienst of de bevoegde vakman uitgevoerd werd. Ditzelfde geldt voor extra-onderdelen en accessoires.

S Produktansvar

Tillverkaren är inte ansvarig för skada som orsakats av produkten om skadan beror på att produkten har reparerats felaktigt eller om, vid reparation eller utbyte, andra än Original GARDENA reservdelar har använts. Samma sak gäller för kompletteringsdelar och tillbehör.

DK Produktansvar

Vi gør udtrykkeligt opmærksom på, at vi i henhold til produktansvarsloven ikke er ansvarlige for skader forårsaget af vores udstyr, såfremt det sker på grund af uautoriserede reparationer eller hvis dele er skiftet ud og der ikke er anvendt originale GARDENA dele eller dele godkendt af os, eller hvis reparationerne ikke er udført af GARDENA-service eller en autoriseret fagmand. Det samme gælder for ekstra udstyr og tilbehør.

FI Tuotevastuu

Korostamme nimenomaan, että tuotevastuulain nojalla emme ole vastuussa laitteistamme johtuneista vahingoista, mikäli nämä ovat aiheutuneet epäasianmukaisesta korjauksesta tai osia vaihdettaessa ei ole käytetty alkuperäisiä GARDENA-varaosia tai hyväksymiämme osia ja korjauksen on suorittanut muu kuin GARDENA-huoltokeskus tai valtuuttamamme ammattihenkilö. Tämä pätee myös lisäksiin ja lisävarusteisiin.

I Responsabilità del prodotto

Si rende espressamente noto che, conformemente alla legislazione sulla responsabilità del prodotto, non si risponde di danni causati da nostri articoli se originati da riparazioni eseguite non correttamente o da sostituzioni di parti effettuate con materiale non originale GARDENA o comunque da noi non approvato e, in ogni caso, qualora l'intervento non venga eseguito da un centro assistenza GARDENA o da personale specializzato autorizzato. Lo stesso vale per le parti complementari e gli accessori.

E Responsabilidad de productos

Advertimos que conforme a la ley de responsabilidad de productos no nos responsabilizamos de daños causados por nuestros aparatos, siempre y cuando dichos daños hayan sido originados por arreglos o reparaciones indebidas, por recambios con piezas que no sean piezas originales GARDENA o bien piezas no autorizadas por nosotros, así como en aquellos casos en que la reparación no haya sido efectuada por un Servicio Técnico GARDENA o por un técnico autorizado. Lo mismo es aplicable para las piezas complementarias y accesorios.

P Responsabilidade sobre o produto

Queremos salientar que segundo a lei da responsabilidade do fabricante, nós não nos responsabilizaremos por danos causados pelo nosso equipamento, quando estes ocorrerem em decorrência de reparações inadequadas ou da substituição de peças por peças não originais da GARDENA, ou peças não autorizadas.

A responsabilidade tornar-se-à nula também depois de reparações realizadas por oficinas não autorizadas pela GARDENA. Esta restrição valerá também para peças adicionais e acessórios.

PL Odpowiedzialność za produkt

Zwracamy Państwu uwagę, że nie ponosimy odpowiedzialności za uszkodzenia naszych maszyn, bądź szkody spowodowane ich wadliwym funkcjonowaniem, powstałe na skutek nieprawidłowo przeprowadzonych napraw lub użycia nieoryginalnych części zamiennych. Naprawy winny być przeprowadzane tylko przez punkty serwisowe Husqvarna lub autoryzowane serwisy. Dotyczy to również części uzupełniających i oprzyrządowania.

H Termékszavatosság

Nyomatékosan utalunk arra a tényre, hogy a termékszavatossági törvény szerint nem kell jótállást vállalnunk azokra a károokra, amelyeket nem a mi készülékeink okoztak, ha ezeket álszzerűtlen javítás okozta vagy egy alkatrész kicserélésénél nem a mi eredeti GARDENA alkatrészeinket vagy általunk engedélyezett alkatrészeket használtak fel és a javítást nem a GARDENA szerviz vagy egy erre felhatalmazott szakember végezte. Hasonlóképpen érvényes ez a kiegészítő alkatrészekre és tartozékokra is.

CZ Odpovědnost za výrobek

Výslovně upozorňujeme na to, že podle zákona o odpovědnosti za výrobek neneseme odpovědnost za škody způsobené našimi přístroji, pokud byly způsobené neodbornou opravou nebo použitím jiných než našich originálních náhradních dílů GARDENA nebo námi schválených dílů a neprovedením opravy servisem GARDENA nebo autorizovaným odborníkem. Odpovídající platí i pro doplňkové díly a příslušenství.

SK Predmet záruky

Upozorňujeme dôrazne na to, že podľa zákona o poskytovaní záruk nezodpovedáme za škody spôsobené našimi výrobkami, v prípade, že boli boli vyvolané neodbornými opravami, výmenou dielcov, ktoré nepatria k originálnym dielom GARDENA alebo neboli nami schválené a rovnako boli spôsobené servisnými zásahmi, ktoré neboli vykonané servisom GARDENA alebo autorizovaným odborníkom. Rovnako to platí pre doplnky a príslušenstvo.

GR Ευθύνη για το προϊόν

Σας υπενθυμίζουμε ρητά, ότι σύμφωνα με το νόμο περί ευθύνης για τα προϊόντα δεν ευθυνόμαστε για ενδεχόμενες βλάβες που προκαλούνται από τις συσκευές μας, εφόσον οφείλονται σε μία ακατάλληλη επισκευή ή σε μια αντικατάσταση τμημάτων για την οποία δεν έχουν χρησιμοποιηθεί τα πρωτότυπα ανταλλακτικά της GARDENA ή τα από μας εγκεκριμένα ανταλλακτικά και σε περίπτωση που δεν εκτελείται η επισκευή από το Τμήμα Εξυπηρέτησης Πελατών της GARDENA ή από έναν εξουσιοδοτημένο εξειδικευμένο τεχνίτη. Το ίδιο ισχύει για εξαρτήματα και συμπληρωματικά τμήματα.

SLO Jamstvo za izdelek

Pismo poudarjamo, da po zakonu jamstva za izdelek nismo odgovorni za škodo, ki bi nastala zaradi uporabe našega izdelka, prav tako tudi ne za škodo ki bi nastala zaradi nepravilnega popravila izdelka ali pri napačni zamenjavi delov, ki niso originalni deli GARDENA ali pri uporabi z naše strani potrjenih delov, ki pa niso bili vgrajeni v servisu GARDENA ali v naši pooblaščenih servisni službi. Enako velja tudi za nadomestne dele in opremo.

HR Odgovornost za proizvod

Izričito napominjemo da u skladu sa Zakonom o odgovornosti za proizvode nismo odgovorni za štete uzrokovane našim uređajima ako su one izazvane nestručnim popravkom ili u slučaju zamjene dijelova nisu korišteni originalni GARDENA dijelovi ili dijelovi koje smo odobrili i popravak nije izvršio GARDENA servis ili ovlašteni stručnjak. Isto vrijedi i za dodatne dijelove i pribor.

RO Responsabilitatea legala a produsului

Menționăm în mod expres ca, în concordanță cu responsabilitatea legală a produsului, nu suntem răspunzători de nici un accident provocat de produsele noastre dacă se datorează reparării necorespunzătoare sau dacă piesele de schimb nu sunt originale GARDENA sau aprobate de GARDENA, sau dacă reparațiile nu au fost efectuate de un Centru de Service GARDENA sau un specialist autorizat. Aceleași prevederi se aplică și pieselor de schimb și accesoriilor.

BG Отговорност за качество

Изрично подчертаваме, че съгласно закона за отговорност за качество, ние не носим отговорност за вредите причинени от нашите уреди, ако същите са причинени от неправилен ремонт или при подмяната на части не са използвани оригинални части на GARDENA или части одобрени от нас и ремонта не е извършен от сервиз на GARDENA или оторизиран специалист. Същото важи за допълнителните части и принадлежности.

EST Tootevastutus

Juhime teie tähelepanu sellele, et tootevastutusseaduse kohaselt ei vastuta me meie seadmete poolt põhjustatud kahjude eest, kui need on tekkinud asjatundmatu paranduse tagajärjel või kui detaili vahetamisel ei kasutatud GARDENA originaalvaruosi ega meie poolt kasutada lubatud varuosia ja kui parandustöid ei ole teinud GARDENA klienditeenindusspetsialistid ega meie volitatud spetsialistid. Sama kehtib lisadetailide ja tarvikute kohta.

LT Atsakomybė už produkciją

Nurodome, kad remdamiesi Atsakomybės už produkciją įstatymu, neatšakome už nuostolius, sukeltus mūsų prietaisų, jei jie atsirado dėl netinkamo remonto, arba, jei keičiant dalis, buvo naudojamasi neoriginalios GARDENA dalys arba dalys, kurių mes neleidome naudoti, o remontą atliko ne GARDENA servisas arba neįgaliotasis specialistas. Tas pats galioja papildomoms dalims ir priedams.

LV Produkta atbildība

Mēs skaidri norādām uz to, ka saskaņā ar Produktu atbildības likumu, mēs neatbildam par mūsu iekārtu radītiem zaudējumiem, ciktāl tos ir izraisījis neatbilstošs remonts vai daļu nomaiņa ar neoriģinālām GARDENA daļām vai ne ar mūsu norādītajām detaļām un remontu nav veicis GARDENA serviss vai pilnvarots speciālists. Tas pats attiecas uz papildinošajām daļām un piederumiem.

<p>D EG-Konformitätserklärung Der Unterzeichnete Husqvarna AB, 561 82 Huskvarna, Sweden bestätigt, dass die nachfolgend bezeichneten Geräte in der von uns in Verkehr gebrachten Ausführung die Anforderungen der harmonisierten EU-Richtlinien, EU-Sicherheitsstandards und produktspezifischen Standards erfüllen. Bei einer nicht mit uns abgestimmten Änderung der Geräte verliert diese Erklärung ihre Gültigkeit.</p>	<p>H EU-Megfelelőeségi nyilatkozat Alulírott, a Husqvarna AB, 561 82 Huskvarna, Sweden igazolja azt, hogy az alábbiakban megnevezett készülékek, az általunk forgalomba hozott kivitelben teljesítik a harmonizációs EU-irányelvek, az EU biztonsági szabványok és a termékre jellemző szabványok követelményeit. Ha a készülékeken a mi beleegyezésünk nélkül változtatást végeznek, akkor ez a nyilatkozat érvényét veszti.</p>
<p>GB EU Declaration of Conformity The undersigned Husqvarna AB, 561 82 Huskvarna, Sweden hereby certifies that, when leaving our factory, the units indicated below are in accordance with the harmonised EU guidelines, EU standards of safety and product specific standards. This certificate becomes void if the units are modified without our approval.</p>	<p>CZ Prohlášení o shodě EU Podepsaný Husqvarna AB, 561 82 Huskvarna, Sweden potvrzuje, že dále uvedené přístroje v rámci do provozu uvedeném provedení splňují požadavky harmonizovaných směrnic EU, bezpečnostních norem EU a norem specifických pro výrobek. Při námi neschválené změně přístrojů ztrácí toto prohlášení platnost.</p>
<p>F Certificat de conformité aux directives européennes Le constructeur, soussigné : Husqvarna AB, 561 82 Huskvarna, Sweden déclare qu'à la sortie de ses usines le matériel neuf désigné ci-dessous étai conforme aux prescriptions des directives européennes énoncées ci-après et conforme aux règles de sécurité et autres règles qui lui sont applicables dans le cadre de l'Union européenne. Toute modification portée sur ce produit sans l'accord express de GARDENA suppose la validité de ce certificat.</p>	<p>SK EU-Vyhlasenie o zhode Nižšie uvedená firma Husqvarna AB, 561 82 Huskvarna, Sweden vyhlasuje, že uvedené zariadenia, ktoré uviedla na trh v tomto vyhotovení, spĺňajú požiadavky harmonizovaných smerníc EU, bezpečnostných noriem EU a noriem špecifických pre výrobok. Pri zmene zariadenia, ktorá nebola odsúhlasená výrobcom stráca toto vyhlásenie platnosť.</p>
<p>NL EU-overeenstemmingsverklaring Ondergetekende Husqvarna AB, 561 82 Huskvarna, Sweden bevestigt, dat de volgende genoemde apparaten in de door ons in de handel gebrachte uitvoering voldoen aan de eis van, en in overeenstemming zijn met de EU-richtlijnen, de EU-veiligheidsstandaard en de voor het product specifieke standaard. Bij een niet met ons afgestemde verandering aan de apparaten verliest deze verklaring haar geldigheid.</p>	<p>GR Δήλωση Συμμόρφωσης προς τις Οδηγίες της ΕΕ Η υπογράφουσα Husqvarna AB, 561 82 Huskvarna, Sweden δηλώνει, ότι τα εξής αναφερόμενα εκδοόμενα από την εταιρία μας προϊόντα ανταποκρίνονται σε όλες τις εναρμονισμένες προδιαγραφές της ΕΕ, στα πρότυπα ασφαλείας της ΕΕ και στα ειδικά για το προϊόν πρότυπα. Σε μία μη συμφωνημένη με την εταιρία μας τροποποίηση των συσκευών αυτή η δήλωση χάνει την ισχύ της.</p>
<p>S EU Tillverkarintyg Undertecknad firma Husqvarna AB, 561 82 Huskvarna, Sweden intygar härmed att nedan nämnda produkter överensstämmer med EU:s direktiv, EU:s säkerhetsstandard och produktspecifikation. Detta intyg upphör att gälla om produkten ändras utan vårt tillstånd.</p>	<p>SLO EU-izjava o skladnosti Podpisani proizvajalca «Husqvarna AB, 561 82 Huskvarna, Sweden» s podpisom potrjuje, da sledeče opisana naprava, ki smo jo poslali na tržišče izpolnjuje zahteve harmoniziranih standardov ES-smernic, ES-varnostnih standardov in izdelku specifičnih standardov. V primeru spremembe na napravi brez našega pisnega dovoljenja ta izjava izgubi svojo pomen in veljavnost.</p>
<p>DK EU Overensstemmelse certifikat Undertegnede Husqvarna AB, 561 82 Huskvarna, Sweden bekræfter hermed, at enheder listede herunder, ved afsendelse fra fabrikken, er i overensstemmelse med harmoniserede EU retningslinjer, EU sikkerheds standarder og produkt specifikations standarder. Dette certifikat træder ud af kraft hvis enhederne er ændret uden vor godkendelse.</p>	<p>HR Izjava o skladnosti EU-a Dolje potpisana tvrtka Husqvarna AB, 561 82 Huskvarna, Sweden ovime potvrđuje da dolje navedeni uređaji u izvedbi plaširanoj na tržište ispunjavaju zahtjeve harmoniziranih EU smjernica, EU sigurnosnih normi i normi za određene proizvode. Ova izjava postaje ništavna u slučaju izmjene uređaja koje nismo odobrili.</p>
<p>FI EU-yhdenmukaisuusvakuutus Allekirjoittanut Husqvarna AB, 561 82 Huskvarna, Sweden vakuuttaa, että alla mainitut laitteet täyttävät tehtaaltamme lähtiesään yhdenmukaisistettujen EU-direktiivien, EU-turvallisuusstandardien ja tuotekohtaisten standardien vaatimukset. Laitteisiin tehyd muutokset, joista ei ole sovittu kanssamme, joutavat tämän vakuutuksen raukaamiseen.</p>	<p>RO UE-Certificat de conformitate Prin prezenta Husqvarna AB, 561 82 Huskvarna, Sweden, certifica faptul ca, in momentul in care produsele mentionate mai jos ies din fabrica sunt in concordanta cu directivele UE, standardele de siguranta UE si standardele specifice ale produsului UE. Acest certificat devine nul in cazul modificării aparatului fără aprobarea noastră.</p>
<p>I Dichiarazione di conformità alle norme UE La sottoscritta Husqvarna AB, 561 82 Huskvarna, Sweden certifica che il prodotto qui di seguito indicato, nei modelli da noi commercializzati, è conforme alle direttive armonizzate UE nonché agli standard di sicurezza e agli standard specifici di prodotto. Qualunque modifica apportata al prodotto senza nostra specifica autorizzazione invalida la presente dichiarazione.</p>	<p>BG ЕС-Декларация за съответствие Подписаната фирма Husqvarna AB, 561 82 Huskvarna, Sweden декларира, че описаните по-долу уреди, пуснати в продажба съгласно нашата спецификация, изпълняват изискванията на хармонизираните ЕС-директиви, ЕС-стандарти за безопасност и специфични производствени стандарти. При промяна на уреда, която не е съгласувана с нас, тази декларация губи своята валидност.</p>
<p>E Declaración de conformidad de la UE El que suscribe Husqvarna AB, 561 82 Huskvarna, Sweden declara que la presente mercancía, objeto de la presente declaración, cumple con todas las normas de la UE, en lo que a normas técnicas, de homologación y de seguridad se refiere. En caso de realizar cualquier modificación en la presente mercancía sin nuestra previa autorización, esta declaración pierde su validez.</p>	<p>EST Eli vastusdeklaratsioon Allekirjutanu Husqvarna AB, 561 82 Huskvarna, Sweden kinnitab, et kirjeldatud seade vastab meie poolt riigusse viidud kujul ELi harmoniseeritud direktiividele, ELi ohutusstandarditele ja tootega seotud standarditele. Meiega kooskõlastamata muudatus tegemise korral seadmel kaotab see deklaratsioon kehtivuse.</p>
<p>P Certificado de conformidad da UE Os abaixo mencionados Husqvarna AB, 561 82 Huskvarna, Sweden, por este meio certificam que ao sair da fábrica os aparelhos abaixo mencionados estão de acordo com as diretivas harmonizadas da UE, padrões de segurança e de produtos específicos. Este certificado ficará nulo se as unidades forem modificadas sem a nossa aprovação.</p>	<p>LT ES Atitikties deklaracija Pasirašanti mūsų Husqvarna AB, 561 82 Huskvarna, Sweden patvirtina, kad žemiau nurodyti prietaisai ir jų modeliai, kurie buvo pagaminti mūsų gamyklose atitinka ES direktyvas, ES saugumo standartus ir specifinius gaminių standartus. Atlikus bet kokį prietaiso pakeitimą, kuris nėra suderintas su mumis, ši deklaracija praranda galiojimą.</p>
<p>PL Deklaracja zgodności Unii Europejskiej Husqvarna AB, 561 82 Huskvarna, Sweden potwierdza, że poniżej określone urządzenia w wersji oferowanej przez nas do sprzedaży spełniają wymagania zharmonizowanych dyrektyw Unii Europejskiej, standardu bezpieczeństwa Unii Europejskiej i standardu specyficznego dla tego typu produktów. W przypadku zmiany urządzenia, która nie została z nami uzgodniona, niniejsza deklaracja traci moc obowiązującą.</p>	<p>LV ES-atbilstības deklarācija Parakstījis/ies Husqvarna AB, 561 82 Huskvarna, Sweden, Vācija apstiprina, ka sekojoši apzīmētās iekārtas, kuras mēs izplatām, savā izpildījumā atbilst harmonizētajām ES direktīvām, ES drošības standartiem un produkta specifiskajiem standartiem. Ar mūsu neapstiprinātām izmaiņām iekārtā šī deklarācija zaudē savu derīgumu.</p>

<p>Bezeichnung der Geräte: Description of the units: Désignation du matériel : Omschrijving van de apparaten: Produktbeskrivning: Beskrivelse af produktet: Laitteiden nimitys: Descrizione dei prodotti: Descripción de la mercancía: Descrição dos aparelhos: Nazwa urządzenia: A készülékek megnevezése: Označení přístrojů: Označenie zariadenia: Ονομασία της συσκευής: Opis naprave: Oznaka uređaja: Descrierea articolelor: Обозначение на уредите:</p> <p>Seadmets nimetus: Prietaisų pavadinimas: Iekārtu apzīmējums:</p>	<p>Hauswasserwerk Pressure Tank Unit Groupe de surpression Hydrofoorpomp Hydrofoorpomp Husvandværk Painevesiyksikkö Autoclave Estación de Bombeo con Calderín Bomba doméstica Zestaw hydroforowy Házi vízellátó Domáci vodárna Domáca vodáreň Πιεστικό με βαρέλι Hišna vodna črpalka Kućini hidroforska pumpa Hidrofor cu rezervor Хидрофорна уредба с разширителен съд Hüdrofooriga veeautomaat Siurblys su slėgio rezervuaru Spiedtvertnes ierīce</p>	<p>Schall-Leistungspegel: gemessen / garantiert Noise level: measured / guaranteed Puisance acoustique : mesurée / garantie Geluuidsniveau: gemeten / gegarandeerd Ljudnivå: uppmätt / garanterad Lyfdrøksnivå: afmålt / garanti Melutv tehotaso: mitattu / taattu Livello rumorosità: testato / garantito Nivel sonoro: medicdo / garantizado Nível de ruído: medicdo / garantido Poziom nateženja džvijeku: zmierzono / gwarantowane Zajtjeljesitmény szint: mért / garantált Hluková hladina výkonu: naměřeno / garantováno Výkonová hladina hluku: meraná / garantovaná Επίπεδο ισχύος ήχου: μετρήθηκαν / εγγυημένα Nivo hrupa: izmerjeno / zagotovljeno Razina zvučne snage: izmjereno / garantirano Nivel de putere acustică: măsurat / garantat Ниво на шума: измерено / гарантирано Helivoimuse tase: mõõdetud / garanteeritud Garso stiprumo lygis: išmatuotas / garantuotas Troksņu jaudas līmenis: izmērītais / garantētais</p> <p>1754 83 dB (A) / 84 dB (A) 1755 87 dB (A) / 88 dB (A) 1756 87 dB (A) / 89 dB (A)</p>
<p>Typen: Typ: Types: Types: Types : Tipi: Type: Tipovi: Typ: Tipuri: Typer: Типове: Tyytit: Tüübid: Tipi: Tipal: Tipos: Tipi: Tipos: 4000/5 eco Tyytu: 5000/5 eco Tipusok: 5000/5 eco Tyytu: 5000/5 eco inox</p>	<p>Art.-Nr.: Art.: Art. No.: Αριθ. ειδους: Référéncce : Art št.: Art.nr.: br. art.: Art.nr.: Nr art.: Art. nr.: Арт. номер: Tuoteno: Toote nr.: Art.: Gaminio nr.: Art. No: Izstr.: Nr artykuła: 1754 Cikkszám: 1755 Číslo artiklu: 1756</p>	<p>Anbringningsjaar der CE-Kennzeichnung: Year of CE marking: Année d'apposition du marquage CE : Installatiejaar van de CE-aanduiding: Märkningsår: CE-Mærkningsår: CE-merkkin kiinnitysvoosi: Anno di applicazione della certificazione CE: Colocación del distintivo CE: Ano de marcação pela CE: Rok nadania oznakowania CE: CE-jelzés elhelyezésének éve: Rok umístění značky CE: Rok udelenia značky CE: Έτος σήματος CE: Leto namestitve CE-oznake: Anul de marcare CE: Година на поставяне на CE-маркировка: CE-märgistuse paigaldamise aasta: Metai, kuriais pažymėta CE-ženklui: CE-marķējuma uzlikšanas gads: 2013</p>
<p>EU-Richtlinien: EU directives: Directives européennes : EU-richtlijnen: EU directiv: EU Retningslinier: EY-direktiivit: Direttive UE: Normativa UE: Directizes da UE: Dyrektywy Unii Europejskiej: EU-irányelvek: Směrnice EU: EU-Predpisy: Οδηγίες της ΕΕ:</p>	<p>ES-smernice: EU smjernice: Directive UE: EC-direktivi: ELI direktiivid: ES direktivos: ES-direktīvas: 2014/35/EG 2014/30/EG 2011/65/EG 2000/14/EC 97/23/EG</p>	<p>Ulm, den 22.01.2016 Der Bevollmächtigte Ulm, 22.01.2016 Authorised representative Fait à Ulm, le 22.01.2016 Le mandataire Ulm, 22-01-2016 De gevolmachtigde Ulm, 2016.01.22. Auktoriserad representant Ulm, 22.01.2016 Autoriseret repræsentant Ulmssa, 22.01.2016 Valtuutettu edustaja Ulm, 22.01.2016 Persona delegata Ulm, 22.01.2016 La persona autorizada Ulm, 22.01.2016 O reprezentante Ulm, dnia 22.01.2016 Pelnomocnik Ulm, 22.01.2016 Meghatalmazott Ulm, 22.01.2016 Zplnomocnenec Ulm, dná 22.01.2016 Spilnomocneny Ulm, 22.01.2016 Ο εξουσιοδοτημένος Ulm, 22.01.2016 Pooblaščenec Ulm, dana 22.01.2016 Ovlaštena osoba Ulm, 22.01.2016 Conducerea tehnică Ulm, 22.01.2016 Упълномощен Ulm, 22.01.2016 Volitatud esindaja Ulm, 22.01.2016 Įgaliojasis atstovas Ulm, 22.01.2016 Pilnvarotā persona</p> <p><i>Reinhard Pompe</i> Reinhard Pompe Vice president</p>
<p>Harmonisierte EN: Hinterlegte Dokumentation: GARDENA- Technische Dokumentation, M. Kugler 89079 Ulm Deposited Documentation: GARDENA Technical Documentation, M. Kugler 89079 Ulm Documentation déposée: Documentation technique GARDENA, M. Kugler 89079 Ulm</p>	<p>EN 60335-1 EN 60335-2-41 EN 13831 Konformitätsbewertungsverfahren: Nach 2000/14/ EG Art. 14 Anhang V Conformity Assessment Procedure: according to 2000/14/EC Art.14 Annex V Procédure d'évaluation de la conformité: Selon 2000 /14 /CE art. 14 Annexe V</p>	

Pumpen-Kennlinien
Performance characteristics
Courbes de performance
Prestatiegrafieken
Kapacitetskurva
Ydelses karakteristika
Pumpun ominaiskäyrä
Pumpekarakteristikk
Curva di rendimento
Curva característica de la bomba
Características de performance

4000/5 eco

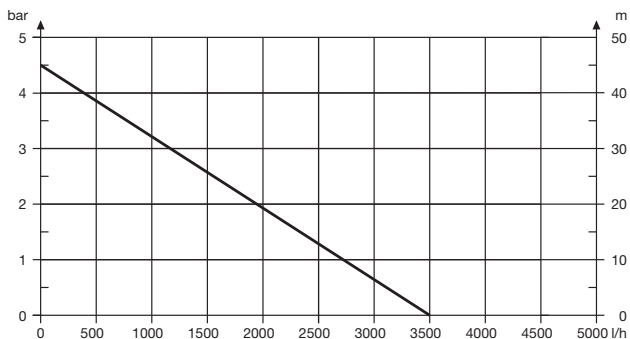

Charakterystyka pompy
Szivattyú-jelleggörbe

Charakteristika čerpadla
Charakteristiky čerpadla

Χαρηκτηριστικό διάγραμμα
Χαρηκτηριστικα насоса

Karakteristika črpalka
Obilježja pumpe

Karakteristika pumpe
Крива характеристики насоса

Caracteristică pompă
Pompa karakter eğrisi

Помпена характеристика
Fuqia e pompës

Pumba karakteristik
Siurblio charakteristinė kreivė

Sūkņa raksturlīkne

5000/5 eco

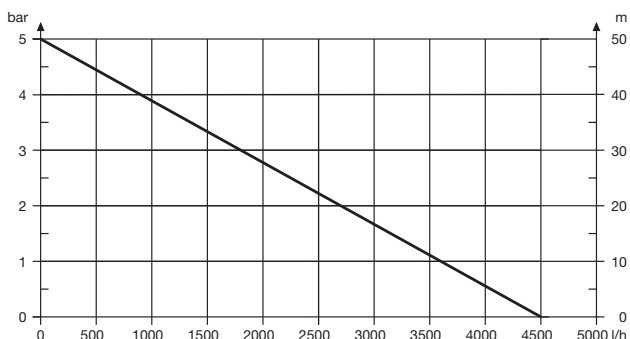

5000/5 eco inox

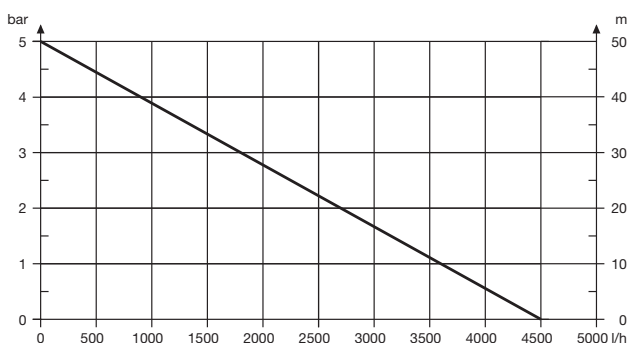

Deutschland / Germany

GARDENA
Manufacturing GmbH
Central Service
Hans-Lorenser-Straße 40
D-89079 Ulm
Produktfragen:
(+49) 731 490-123
Reparaturen:
(+49) 731 490-290
service@gardena.com

Albania

COBALT Sh.p.k.
Rr. Sirti Kodra
1000 Tirana

Argentina

Husqvarna Argentina S.A.
Av. del Libertador 5954 - 5
Piso 11 - Torre B
(C1428ARP) Buenos Aires
Phone: (+54) 11 5194 5000
info.gardena@
ar.husqvarna.com

Armenia

Garden Land Ltd.
61 Tigran Mets
0005 Yerevan

Australia

Husqvarna Australia Pty. Ltd.
Locked Bag 5
Central Coast BC
NSW 2252
Phone: (+61) (0) 2 4352 7400
customer.service@
husqvarna.com.au

Austria / Österreich

Husqvarna Austria GmbH
Industriezeile 36
4010 Linz
Tel.: (+43) 732 77 01 01-485
service.gardena@
husqvarnagroup.com

Azerbaijan

Firm Progress
a. Aliyev Str. 26A
1052 Bakı

Belgium

GARDENA Belgium NV/SA
Sterrebeekstraat 163
1930 Zaventem
Phone: (+32) 2 72 90 92 12
Mail: info@gardena.be

Bosnia / Herzegovina

SILK TRADE d.o.o.
Industrijska zona Bukva bb
74260 Tešanj

Brazil

Husqvarna do Brasil Ltda
Av. Francisco Matarazzo,
1400 - 19º andar
São Paulo - SP
CEP: 05001-903
Tel: 0800-112252
marketing.br.husqvarna@
husqvarna.com.br

Bulgaria

Хускв рн България ЕООД
Бул. „Андрей Ляпчев“ № 72
1799 София
Tel.: (+359) 02/9753076
www.husqvarna.bg

Canada / USA

GARDENA Canada Ltd.
100 Summerlea Road
Brampton, Ontario L6T 4X3
Phone: (+1) 905 792 9330
info@gardenacanada.com

Chile

Maquinarias Agroforestales
Ltda. (Maga Ltda.)
Santiago, Chile
Avda. Chesterton
8355 comuna Las Condes
Phone: (+56) 2 202 4417
Dalton@мага.cl
Zipcode: 7560330

Temuco, Chile

Avda. Valparaiso # 01466
Phone: (+56) 45 222 126
Zipcode: 4780441

China

Husqvarna (China) Machinery
Manufacturing Co., Ltd.
No. 1355, Jia Xin Fld.
Ma Lu Zhen, Jia Ding Dist.,
Shanghai
201801
Phone: (+86) 21 59159629
Domestic Sales
www.gardena.com.cn

Colombia

Husqvarna Colombia S.A.
Calle 18 No. 68 D-31, zona
Industrial de Montevideo
Bogotá, Cundinamarca
Tel. 571 2922700 ext. 105
jairo.salazar@
husqvarna.com.co

Costa Rica

Compania Exim
Euroiberoamericana S.A.
Los Colegios, Moravia,
200 metros al Sur del Colegio
Saint Francis - San José
Phone: (+506) 297 68 83
exim_euro@racsa.co.cr

Croatia

SILK ADRIA d.o.o.
Josipa Lončara 3
10090 Zagreb
Phone: (+385) 1 3794 580
silk.adria@zg.t-com.hr

Czech Republic

Husqvarna Česko s.r.o.
Türkova 2319/5b
149 00 Praha 4 – Chodov
Bezpłatná infolinka:
800 100 425
servis@cz.husqvarna.com

Denmark

GARDENA / Husqvarna
Consumer Outdoor Products
Salgsafdelning Danmark
Box 9003
S-200 39 Malmö
info@gardena.dk

Dominican Republic

BOSQUESA, S.R.L
Carretera Santiago Licey
Km. 5 ½
Esquina Copal II,
Santiago
Dominican Republic
Phone: (+809) 736-0333
joserbosquesa@claro.net.do

Ecuador

Husqvarna Ecuador S.A.
Arupos E1-181 y 10 de
Agosto Quito, Pichincha
Tel. (+593) 22800739
francisco.jacom@
husqvarna.com.ec

Estonia

Husqvarna Eesti OÜ
Consumer Outdoor Products
Kesk tee 10, Aaviku küla
Rae vald
Harju maakond
75305 Estonia
kontakt.etj@husqvarna.ee

Finland

Oy Husqvarna Ab
Consumer Outdoor Products
Lauttarhankatu 8 B / P.L 3
00581 HELSINKI
info@gardena.fi

France

Husqvarna France
9/11 Allée des pierres mayettes
92635 Gennevilliers Cedex
France
http://www.gardena.com/fr
N° AZUR: 0 810 00 78 23
(Prix d'un appel local)

Georgia

Albi Group
Beliasvili 8
1159 Tlelisi

Great Britain

Husqvarna UK Ltd
Preston Road
Aycliffe Industrial Park
Newton Aycliffe
County Durham
DL5 6UP
info.gardena@
husqvarna.co.uk

Greece

Π.ΠΑΠΑΔΟΠΟΥΛΟΣ ΑΕΒΕ
Λεωφ. Αθηνών 92
Αθήνα
Τ.Κ.104 42
Ελλάδα
Τηλ. (+30) 210 5193 100
info@papadopoulos.com.gr

Hungary

Husqvarna Magyarország Kft.
Ezred u. 1-3
1044 Budapest
Telefon: (+36) 1 251-4161
vevoszolgalat.husqvarna@
husqvarna.hu

Iceland

O. Johnson & Kaaber
Tunguhalsi 1
110 Reykjavik
oj@ojk.is

Ireland

Husqvarna UK Ltd
Preston Road
Aycliffe Industrial Park
Newton Aycliffe
County Durham
DL5 6UP
info.gardena@
husqvarna.co.uk

Italy

Husqvarna Italia S.p.A.
Via Como 72
23869 VALMADRERA (LC)
Phone: (+39) 0341.203.111
info@gardenaitalia.it

Japan

KAJUICHI Co. Ltd.
Sumitomo Realty &
Development Kojimachi
BLDG., 8F
5-1 Nibanenryo
Chiyoda-ku
Tokyo 102-0084
Phone: (+81) 33 264 4721
m_ishihara@kaku-ichi.co.jp

Kazakhstan

LAMED Ltd.
155/1, Tazhibayevoy Str.
050060 Almaty
IP Schmidt
Abayavenue 3B
110 005 Kostanay

Korea

Kyung Jin Trading Co., LTD.
107-4, SunDuk Bld.,
YangJae-dong,
Seocho-gu,
Seoul, (zipcode: 137-891)
Phone: (+82) (0)2 574-6300

Kyrgyzstan

Alye Maki
av. Molodaya Guardir J 3
720014
Bishkek

Latvia

Husqvarna Latvija
Consumer Outdoor Products
Bākužū iela 6
LV-10224 Rīga
info@husqvarna.lv

Lithuania

UAB Husqvarna Lietuva
Consumer Outdoor Products
Atšies pl. 77C
LT-52104 Kaunas
centras@husqvarna.lt

Luxembourg

Magasins Jules Neuberg
39 rue Jacques Stas
Luxembourg-Gasperich 2549
Case Postale No. 12
Luxembourg 2010
Phone: (+352) 40 14 01
api@neuberg.lu

Mexico

AFOSA
Av. Lopez Mateos Sur # 5019
Col. La Calma 45070
Zapopan, Jalisco
Mexico
Phone: (+52) 33 3818-3434
icornejo@afosa.com.mx

Moldova

Convel S.R.L.
290A Muncel Str.
2002 Chisinau

Netherlands

GARDENA Nederland B.V.
Postbus 50176
1305 AD ALMERE
Phone: (+31) 36 521 00 00
info@gardena.nl

Neth. Antilles

Jonka Enterprises N.V.
Sta. Rosa Weg 196
P.O. Box 8200
Curaçao
Phone: (+599) 9 767 66 55
pjm@jonka.com

New Zealand

Husqvarna New Zealand Ltd.
PO Box 76-437
Manukau City 2241
Phone: (+64) (0) 9 9202410
support.nz@husqvarna.co.nz

Norway

GARDENA
Husqvarna Consumer
Outdoor Products
Salgskontor Norge
Klevereveien 6
1540 Vestby
info@gardena.no

Peru

Husqvarna Perú S.A.
Jr. Ramón Cárcamo 710
Lima 1
Tel: (+51) 1 3320400 ext. 416
juan.remuzog@
husqvarna.com

Poland

Husqvarna
Poland Spółka z o.o.
ul. Wysockiego 15 b
03-371 Warszawa
Phone: (+48) 22 330 96 00
gardena@husqvarna.com.pl

Portugal

Husqvarna Portugal, SA
Lagoa - Albarraque
2635 - 595 Rio de Mouro
Tel.: (+351) 21 922 85 30
Fax: (+351) 21 922 85 36
info@gardena.pt

Romania

Madex International Srl
Soseaua Odaii 117-123,
RO 013603 Bucuresti, S1
Phone: (+40) 21 352.76.76
madex@mes.ro

Russia / Россия

ООО „Хускв рн“
141400, Московск я обл.,
г. Химки,
улиця Ленингр дск я,
вл дение 39, стр.6
Бизнес Центр
„Химки Бизнес П рк“,
помещение 0802.04
http://www.gardena.ru

Serbia

Domel d.o.o.
Autoput za Novi Sad bb
11273 Belgrade
Phone: (+381) 118 488 88 12
miroslav.jejina@domel.rs

Singapore

Hy-Ray PRIVATE LIMITED
40 Jalan Pemimpin
02-08 Tat Ann Building
Singapore 577185
Phone: (+65) 6253 2277
shying@hyray.com.sg

Slovak Republic

Husqvarna Cesko s.r.o.
Türkova 2319/5b
149 00 Praha 4 – Chodov
Bezpłatná infolinka:
800 154 044
servis@sk.husqvarna.com

Slovenia

Husqvarna Austria GmbH
Industriezeile 36
4010 Linz
Tel.: (+43) 732 77 01 01-485
service.gardena@
husqvarnagroup.com

South Africa

Husqvarna
Husqvarna (Pty) Ltd
Postnet Suite 250
Private Bag X6,
Cascades, 3202
South Africa
Phone: (+27) 33 846 9700
info@gardena.co.za

Spain

Husqvarna España S.A.
Calle de Rivas nº 10
28052 Madrid
Phone: (+34) 91 708 05 00
atencioncliente@gardena.es

Suriname

Agrofix n.v.
Verlengde Hogestraat # 22
Phone: (+597) 472426
agrofix@sr.net
Pobox : 2006
Paramaribo
Suriname – South America

Sweden

Husqvarna AB
S-561 82 Huskvarna
info@gardena.se

Switzerland / Schweiz

Husqvarna Schweiz AG
Consumer Products
Industriestrasse 10
5506 Mägenwil
Phone: (+41) (0) 62 887 37 90
info@gardena.ch

Turkey

GARDENA Dost Diş Ticaret
Müesseslik A.Ş.
Sanayi Cad. Adı Sokak
No: 1/B Kartal
34873 İstanbul
Phone: (+90) 216 383 9393
info@gardena-dost.com.tr

Ukraine / Україна

ТОВ „Хускв рн Укр ін“
вул. в сільківськ , 34,
офис 204-р
03022, Київ
Tel. (+38) 044 498 39 02
info@gardena.ua

Uruguay

FELI SA
Entre Rios 1083 CP 11800
Montevideo – Uruguay
Tel: (+598) 22 03 18 44
info@felisa.com.uy

Venezuela

Corporación Casa y Jardín C.A.
Av. Caroní, Edif. Trezmen, PB.
Colinas de Bello Monte.
1050 Caracas.
Tlf: (+58) 212 992 33 22
info@casayjardin.net.ve

1754-20.960.03/0216

© GARDENA
Manufacturing GmbH
D-89070 Ulm
http://www.gardena.com