

INTEX® MANUEL D'UTILISATION

Français

17
IO
Pompe interne FASTFILL™ Plus
Modèle AP620D 220V – 240V~ 50Hz 80W
REGLES DE SECURITES**LISEZ ET SUIVEZ ATTENTIVEMENT TOUTES LES INSTRUCTIONS AVANT UTILISATION**

ATTENTION

- **NE LAISSEZ JAMAIS UN ENFANT EN BAS AGE DORMIR SUR UN MATELAS GONFLABLE.**
- Ne jamais introduire de substance inflammable dans le matelas gonflable, TEL QUE AEROSOLS ANTI CREVAISON POUR LES PNEUS, qui peuvent s'enflammer ou exploser.
- Ceci n'est pas un jouet. Les enfants ne doivent pas être laissés sans surveillance lorsque vous utilisez le matelas gonflable.
- Maintenez le sac de rangement (s'il est inclus) à l'écart des bébés et des enfants. Le sac de rangement n'est pas un jouet. Lorsque vous n'utilisez pas le sac, pliez-le et rangez-le hors de portée des enfants.
- Ne pas marcher, se tenir debout, sauter sur le matelas, ni l'utiliser comme trampoline.
- Réservé à un usage familial. Uniquement pour usage intérieur. A ne pas utiliser dans ou à côté de l'eau. Ce matelas n'est pas une embarcation.
- N'installez pas le matelas à côté d'escaliers, de portes ou de terrains accidentés. Prévoir un espace suffisant entre le lit et les objets pour éviter d'être pris au piège.
- Installez votre matelas sur une surface plane, lisse, de niveau et dégagée de tout objet pointu qui pourrait percer le matelas.
- Ne laissez pas les animaux près du matelas. Leurs griffes pourraient percer le matelas.
- Evitez de dormir tout au bord du matelas afin d'éviter tout risque de retournement.
- Pour éviter toute surchauffe et garantir votre sécurité, il est recommandé de ne pas utiliser la pompe plus de 5 minutes d'affilée, laissez ensuite refroidir l'appareil pendant 15 minutes.
- Débranchez l'appareil lorsqu'il n'est pas utilisé.
- N'essayez pas de boucher ou d'insérer des objets dans le passage d'air.
- Si le cordon d'alimentation est endommagé, il doit être remplacé par le fabricant, un service après vente agréé ou une personne qualifiée afin d'éviter tout risque d'électrocution.
- Risque d'électrocution : n'utilisez pas cet appareil dans un milieu humide. Rangez-le à l'intérieur.
- Cet appareil n'est pas destiné à être utilisé par des personnes (y compris des enfants) dont les capacités physiques, sensorielles ou mentales sont réduites, ou qui manquent d'expérience et de connaissances, à moins qu'elles n'aient reçu une surveillance ou des instructions concernant l'utilisation de l'appareil de la part d'une personne responsable de leur sécurité.
- Les enfants ne doivent pas jouer avec cet appareil. Le nettoyage et l'entretien ne doivent pas être effectués par des enfants sans surveillance.

SUIVEZ CES INSTRUCTIONS ET CES REGLES DE SECURITE AFIN D'EVITER TOUT DEGAT MATERIEL, SUFFOCATION, ELECTROCUTION, INCENDIE OU TOUTE AUTRE BLESSURE.

CONSERVEZ CES INSTRUCTIONS

INSTRUCTIONS D'UTILISATION

Général

- Les matelas gonflables sont conçus pour une utilisation temporaire et ne sont PAS conçus pour remplacer un matelas traditionnel.
- Assurez-vous que la zone est plane, horizontale, propre, exempte d'objets pointus et à proximité d'une prise électrique.
- Pour éviter de perforer ou d'endommager le matelas gonflable, ne faites jamais glisser le matelas gonflable sur le sol. Soulevez le matelas gonflé en cas de déplacement ou de changement de lieu.
- Le gonfleur ne nécessite aucun entretien particulier. La pompe est amovible.
- Pour le nettoyage, utilisez uniquement un chiffon propre avec une solution savonneuse douce. Ne pas utiliser de produits chimiques.
- En cas de réparations, n'utiliser que de la colle PVC de réparation ordinaire et des rustines. Sur les surfaces floquées : retirez d'abord la matière de flochage avec une gomme avant d'appliquer la colle et/ou la rustine.

DETAIL DES PIÈCES

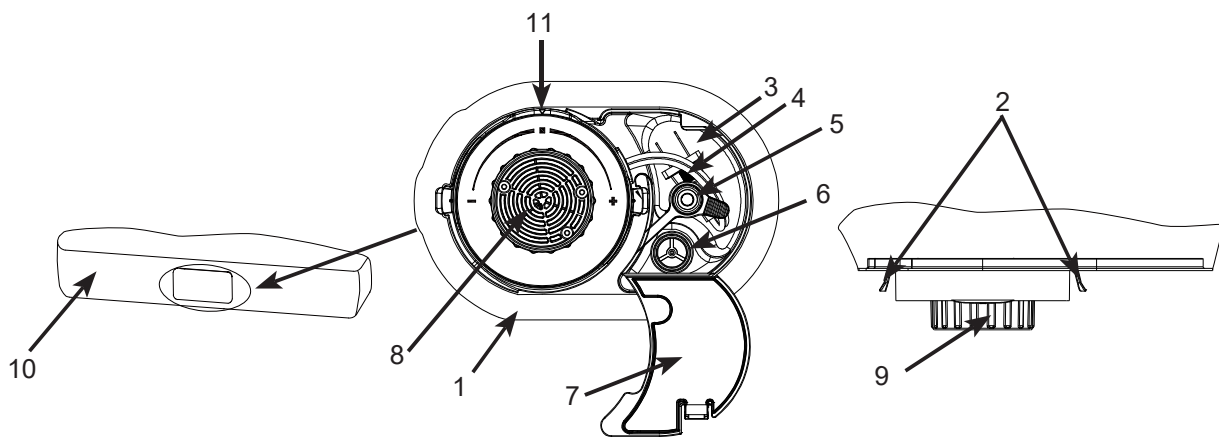

Description des pièces :

- | | | |
|--|---------------------------------------|-------------------------------------|
| 1. Cadre support de pompe | 4. Cordon d'alimentation | 8. Passage d'air |
| 2. Languette de retrait de la pompe | 5. Bouchon de port de gonflage manuel | 9. Cadran de contrôle |
| 3. Compartiment du cordon d'alimentation | 6. Port de gonflage manuel | 10. Avant de matelas gonflable |
| | 7. Boîtier de rangement du cordon | 11. Position fermée / pompe arrêtée |

NOTE : Ce croquis est une simple représentation du produit. Il n'est pas à l'échelle réelle. En raison d'une politique d'amélioration continue de ses produits, Intex se réserve le droit de modifier les spécifications et l'apparence, ce qui peut entraîner des mises à jour du manuel d'instruction sans préavis.



Points de collecte sur www.quefairedemesdechets.fr
Privilégiez la réparation ou le don de votre appareil !

CONSERVEZ CES INSTRUCTIONS

GONFLAGE

1. Sortez le cordon d'alimentation de son boîtier et débranchez le câble d'alimentation. N'arrachez pas le câble d'alimentation (**FIG. 1**).
2. Branchez le cordon d'alimentation (**FIG. 2**).

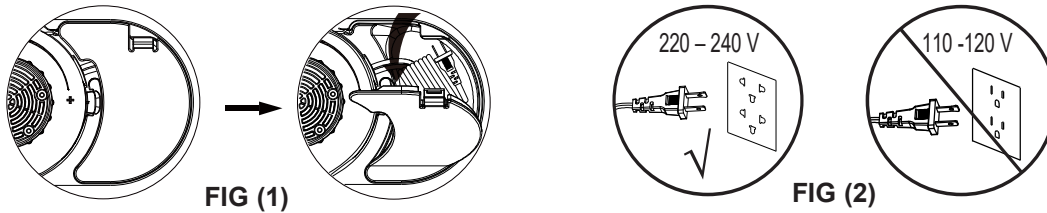

3. Tournez complètement la molette de commande valve dans le sens des aiguilles d'une montre jusqu'à ce qu'il s'arrête. La pompe se met en marche automatiquement pour gonfler le matelas pneumatique (**FIG. 3**).

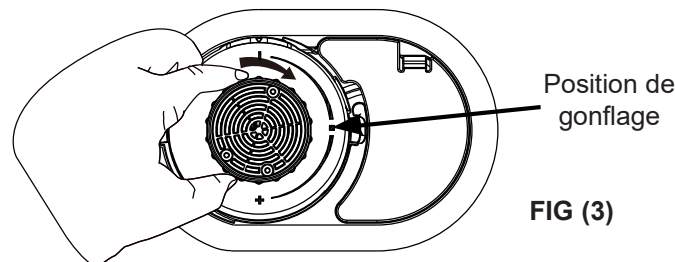

4. Lorsque le matelas pneumatique est complètement gonflé, tournez le bouton de commande vers l'arrière (dans le sens inverse des aiguilles d'une montre) jusqu'à la position centrale, ce qui ferme la valve et éteint la pompe (**FIG. 4**).

NOTE : Si vous tournez la molette de commande dans un sens ou dans l'autre alors que la pompe est débranchée, l'air s'échappe du lit pneumatique. Voir l'étape n°5 pour les instructions d'ajustement de la fermeté.

Ne débranchez jamais le cordon d'alimentation de la prise électrique pendant que la pompe fonctionne. Tournez la molette de commande en position fermée / pompe arrêtée avant de débrancher le cordon d'alimentation.

Tournez la molette en position fermée / pompe arrêtée

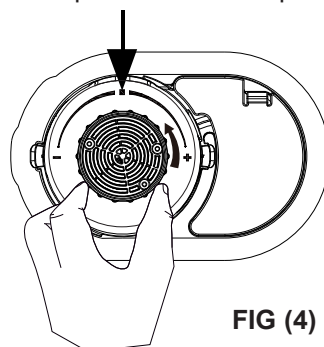

5. Si le matelas pneumatique semble trop ferme, libérez un peu d'air en tournant la molette de contrôle progressivement dans le sens inverse des aiguilles d'une montre jusqu'à ce que l'air commence à s'échapper du passage d'air. Lorsque la fermeté souhaitée est atteinte, remettez la molette de commande en position centrale fermée / pompe arrêtée. Si le matelas n'est pas assez ferme, répétez les étapes de #3 à #5.

CONSERVEZ CES INSTRUCTIONS

IMPORTANT

Pour le bon gonflage de votre matelas lit d'appoint Airbed.

La température ambiante a un effet sur la pression interne de votre airbed. Avec une température fraîche, l'air se "rétractera" et votre airbed paraîtra plus mou : regonflez-le. Au contraire, s'il fait chaud, l'air se dilatera et votre airbed paraîtra plus dur et peut exploser : laissez de l'air s'échapper. N'exposez pas votre airbed à des températures extrêmes (chaudes ou froides).

L'extensibilité est une caractéristique naturelle d'un vinyle neuf. Au cours de la première utilisation, il se peut que le matelas se dégonfle légèrement et nécessite un gonflage supplémentaire pour maintenir la fermeté désirée. Ceci est normal lors des premiers jours d'utilisation.

Les dimensions montrées sont approximatives et vont varier selon la température du vinyle et la température de l'air.

En aucun cas, Intex, ses agents ou ses employés ne peuvent être tenus responsables pour des problèmes (comme des trous) résultant de négligences, d'usures, d'accrocs, d'abus, ou de causes extérieures.

DEGONFLAGE

1. Branchez le cordon d'alimentation (FIG. 2).
2. Tournez complètement la molette de commande valve dans le sens inverse des aiguilles d'une montre jusqu'à ce qu'il s'arrête. La pompe dégonfle maintenant le matelas pneumatique (FIG. 5).

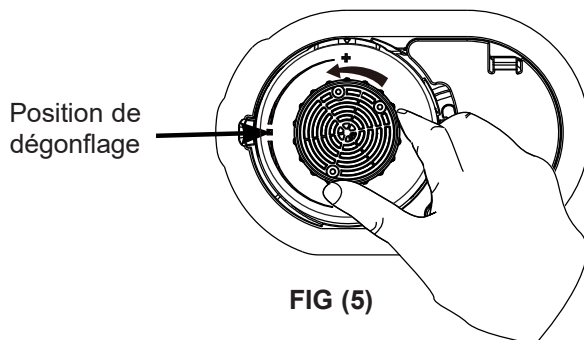

FIG (5)



FIG (6)

3. Lorsque tout l'air a été évacué du matelas pneumatique, tournez la molette de commande vers l'arrière (dans le sens des aiguilles d'une montre) en position centrale pour fermer la vanne et arrêter la pompe.
4. Débranchez le câble d'alimentation secteur de la prise électrique, enroulez le câble d'alimentation et placez-le à l'intérieur du compartiment de rangement, puis fermez le couvercle. Assurez-vous que le cordon d'alimentation n'est pas enroulé, torsadé ou noué.
5. Lorsque le matelas pneumatique est complètement dégonflé, commencez à rouler le matelas pneumatique de l'extrémité opposée à la pompe vers l'extrémité où se trouve la pompe (FIG. 6).

OPTION DE GONFLAGE MANUEL

Si l'alimentation électrique n'est pas disponible, une pompe à air conventionnelle à pied, à main ou à piles peut être utilisée en la connectant au port de gonflage manuel situé à l'intérieur du compartiment du câble d'alimentation (FIG. 7). Suivez ces étapes:

CONSERVEZ CES INSTRUCTIONS

1. Ouvrez le couvercle du compartiment du câble d'alimentation et localisez le port de gonflage manuel.
2. Assurez-vous que la molette de commande de la pompe électrique interne est toujours en position fermée / pompe arrêtée.
3. Retirez le bouchon de l'orifice de gonflage manuel et insérez l'embout de la pompe dans l'orifice. Gonflez le matelas pneumatique jusqu'à la fermeté souhaitée.

NOTE : Ne pas surgonfler. La fermeté doit être approximativement la même que le niveau atteint avec la pompe électrique interne.

4. Retirez la buse de l'orifice de gonflage manuel et fermez le bouchon et le couvercle du compartiment du cordon.

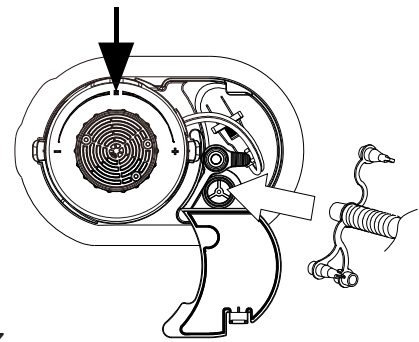

FIG (7)

ENTRETIEN

1. Dégonflez le matelas en suivant les "INSTRUCTIONS DE DEGONFLAGE".
2. Assurez-vous que le matelas soit propre et sec.
3. Couchez le matelas avec la surface de couchage sur le haut et suivez les étapes de pliage 8 à 12. Pliez le matelas avec précaution en évitant de faire des faux-plies qui pourraient l'endommager.

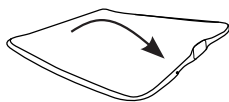

FIG (8)



FIG (9)



FIG (10)

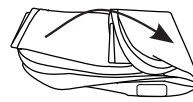

FIG (11)



FIG (12)

REPLACEMENT DE LA POMPE À AIR INTERNE OU D'UN COMPOSANT DU MATELAS PNEUMATIQUE

S'il est nécessaire de remplacer la pompe à air interne ou une partie du matelas pneumatique, détachez la pompe interne du matelas pneumatique comme suit :

1. Tout en maintenant les deux languettes de verrouillage enfoncées vers l'intérieur (**FIG. 13**), tournez le boîtier rond de la pompe (le grand bord extérieur, pas la molette de commande valve) dans le sens inverse des aiguilles d'une montre et tirez le boîtier de la pompe à air hors du cadre du support.

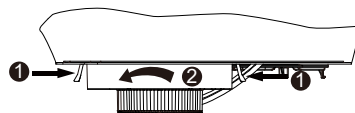

FIG (13)

2. Selon la pièce à remplacer, conservez le composant restant (soit la pièce du matelas pneumatique ou la pompe retirée) dans un endroit sûr jusqu'à réception de la pièce de rechange. Rattachez les composants lorsque la nouvelle pièce est reçue : placez simplement la pompe dans le cadre du support et tournez dans le sens des aiguilles d'une montre jusqu'à ce que les languettes de verrouillage s'enclenchent.

NOTE : Assurez-vous que le joint en caoutchouc sur le boîtier de la pompe ainsi que la paroi intérieure du cadre du support sont propres et exempts de peluches, de cheveux ou de saleté, pour assurer une bonne étanchéité et éviter les fuites d'air.

NOTE : Ne retirez pas la pompe à air interne du cadre du support autre que pour l'entretien, car cela pourrait introduire des peluches, des cheveux ou de la saleté dans la zone du joint et provoquer des fuites d'air. En cas de fuite d'air, vérifiez que le joint est propre avant de remplacer la pompe ou le matelas pneumatique.

CONSERVEZ CES INSTRUCTIONS

GUIDE EN CAS DE PANNE

INCIDENT	VÉRIFICATIONS	SOLUTIONS POSSIBLES
Fuite d'air entre la pompe à air interne et le cadre du support de pompe	<ul style="list-style-type: none"> • La pompe n'est pas bien fixée. • Le joint torique de la pompe est sale. • Les fils de la structure interne du matelas pneumatique sont coincés entre la pompe à air interne et le cadre du support de la pompe. • Le joint torique de la pompe est déformé et/ou endommagé. 	<ul style="list-style-type: none"> • Tout en tenant la couronne extérieure de la pompe, enfoncez et tournez complètement la pompe dans le sens des aiguilles d'une montre jusqu'à ce que les deux pattes latérales se verrouillent en place. • Enlevez la pompe du matelas gonflable, enlevez le joint torique de la pompe et nettoyez-le avec de l'eau. Remettez soigneusement le joint torique dans la pompe afin d'empêcher la poussière et les peluches de se coller à nouveau sur le joint torique. Assurez-vous également que la paroi intérieure du cadre de support de la pompe est exempte de poussière, de cheveux ou de peluches. • Retirez la pompe à air interne et remettez soigneusement la pompe en vous assurant que les fils de la structure interne du matelas pneumatique sont éloignés du cadre du support de la pompe. • Enlevez la pompe du matelas gonflable, assurez-vous que le joint torique n'est pas endommagé et/ou déformé. Réalignez le joint torique ou remplacez-le par un joint torique neuf. Contactez le centre de service Intex pour le remplacement.
La pompe à air ne fonctionne pas	<ul style="list-style-type: none"> • Non branchée à une prise électrique. • Protection thermique du moteur de la pompe activée. • Pompe à air interne défectueuse. 	<ul style="list-style-type: none"> • Assurez-vous que la pompe soit branchée correctement dans la prise électrique, puis tournez la molette de commande à fond dans le sens des aiguilles d'une montre jusqu'à la position de gonflage. • Éteignez et débranchez le cordon d'alimentation de la prise de courant, laissez la pompe à l'arrêt pendant plus de 30 minutes avant de reprendre l'utilisation de la pompe. • Retirez la pompe à air interne du matelas pneumatique et conservez-la dans un endroit sûr. Contactez le centre de service Intex pour un remplacement de la pompe à air interne.
Le moteur de la pompe fonctionne mais le matelas ne se gonfle pas ou ne se dégonfle pas	<ul style="list-style-type: none"> • Le mode de gonflage ou de dégonflage n'est pas encore réglé. 	<ul style="list-style-type: none"> • Tournez la molette de commande à fond dans le sens des aiguilles d'une montre jusqu'à ce qu'elle s'arrête pour gonfler le matelas pneumatique. Ou tournez la molette de commande à fond dans le sens inverse des aiguilles d'une montre jusqu'à ce qu'elle s'arrête pour dégonfler le matelas pneumatique.
Après le gonflage, l'air s'échappe par le passage d'air de la pompe ou par l'orifice de gonflage manuel	<ul style="list-style-type: none"> • Le passage d'air de la pompe n'est pas complètement fermé. • Le bouchon de l'orifice de gonflage manuel n'est pas bien fermé. 	<ul style="list-style-type: none"> • Assurez-vous que le passage d'air soit fermé en tournant la molette de commande sur la position centrale fermée / pompe arrêtée. • Poussez fermement le bouchon dans l'orifice de gonflage manuel.

©2025 Intex Marketing Ltd. - Intex Development Co. Ltd. - Intex Recreation Corp. All rights reserved/Tous droits réservés/Todos los derechos reservados/Alle Rechte vorbehalten. Printed in China/Imprimé en Chine/Impreso en China/Gedruckt in China.

®™ Trademarks used in some countries of the world under license from®™ Marques utilisées dans certains pays sous licence de/Marcas registradas utilizadas en algunos países del mundo bajo licencia de/Warenzeichen verwendet in einigen Ländern der Welt in Lizenz von/Intex Marketing Ltd. to/à/a/an Intex Development Co. Ltd., Hong Kong & Intex Recreation Corp., P.O. Box 1440, Long Beach, CA 90801 • Distributed in the European Union by/ Distribué dans l'Union Européenne par/Distribuido en la unión Europea por/Vertrieb in der Europäischen Union durch/Intex Trading B.V., Ettenseweg 46, 4706 PB Roosendaal – The Netherlands • Distributed in the UK by Unitex Service (UK) Limited, 124 City Road, London, England, EC1V 2NX, UK. www.intexcorp.com

INTEX®

CONSERVEZ CES INSTRUCTIONS



Correct Disposal of this product

This marking indicates that this product should not be disposed with other household wastes throughout the EU. To prevent possible harm to the environment or human health from uncontrolled waste disposal, recycle it responsibly to promote the sustainable reuse of material resources. To return your used device, please use the return and collection systems or contact the retailer where the product was purchased. They can take this product for environmental safe recycling.



Elimination appropriée du produit

Ce symbole signifie que ce produit ne doit pas être jeté avec les autres déchets ménagers dans l'Union européenne. Pour éviter tout dommage potentiel pour l'environnement ou la santé humaine résultant d'un dépôt incontrôlé de ce déchet, le recycler afin de favoriser une réutilisation durable des ressources matérielles. Pour rapporter votre appareil usagé, merci d'utiliser les systèmes de retour et de collecte ou de contacter le détaillant qui vous a vendu ce produit.



Deshacerse de los residuos de este producto

Esta etiqueta indica que este producto no podrá ser eliminado en la basura normal. Para prevenir posibles agresiones a la salud y al medio ambiente consulte donde deshacerse del producto según la normativa de su país. Para desechar el artículo utilice sistemas de reciclado o contacte con el minorista donde lo compro.



Korrekte Entsorgung dieses Produkts

Dieses Symbol bedeutet, dass dieses Produkt innerhalb der EU nicht über den Hausmüll entsorgt werden darf. Um mögliche Schäden für die Umwelt oder die menschliche Gesundheit infolge unkontrollierter Abfallentsorgung zu verhindern, recyceln Sie verantwortungsvoll, um eine nachhaltige Wiederverwendung von Materialressourcen zu fördern. Bitte entsorgen Sie Altgeräte deshalb über geeignete Sammelsysteme oder kontaktieren Sie den Händler, bei dem Sie das Produkt gekauft haben.



INFORMAZIONI AGLI UTENTI

Ai sensi del Decreto Legislativo N° 49 del 14 Marzo 2014 "Attuazione della Direttiva 2012/19/UE sui rifiuti di apparecchiature elettriche ed elettroniche (RAEE)".

Il simbolo del cassonetto barrato riportato sull'apparecchiatura indica che il prodotto alla fine della propria vita utile deve essere raccolto separatamente dagli altri rifiuti. L'utente dovrà, pertanto, conferire l'apparecchiatura integra dei componenti essenziali giunta a fine vita agli idonei centri di raccolta differenziata dei rifiuti elettronici ed elettrotecnici, oppure riconsegnarla al rivenditore al momento dell'acquisto di nuova apparecchiatura di tipo equivalente, in ragione di uno a uno, oppure 1 a zero per le apparecchiature aventi lato maggiore inferiore a 25 CM. L'adeguata raccolta differenziata per l'avvio successivo dell'apparecchiatura dimessa al riciclaggio, al trattamento e allo smaltimento ambientale compatibile contribuisce ad evitare possibili effetti negativi sull'ambiente e sulla salute e favorisce il riciclo dei materiali di cui è composta l'apparecchiatura. Lo smaltimento abusivo del prodotto da parte dell'utente comporta l'applicazione delle sanzioni amministrative di cui al D.Lgs n. Decreto Legislativo N° 49 del 14 Marzo 2014.