

ÖSSZEFOGLALÓ

1. ALAPVETŐ BIZTONSÁGI FIGYELMEZTETÉSEK ..	
.....	268
2. BIZTONSÁGI INTÉZKEDÉSEK.....	269
2.1 Jelen kézikönyvben használt szimbólumok	269
2.2 Rendeltetészerű használat.....	269
2.3 Használati útmutató	269
3. BEVEZETŐ.....	269
3.1 A zárójelben olvasható betűk	270
3.2 Problémák és javítások.....	270
3.3 Töltse le az Applikációt!.....	270
4. LEÍRÁS	270
4.1 A készülék leírása (3 - A old.).....	270
4.2 A kezdőoldal leírása (kezdőképernyő) (2. old. - B)	270
4.3 A tartozékok leírása.....	270
4.4 A tejtartály leírása.....	271
4.5 "Mix carafe" leírása	271
5. A BEKAPCSOLÁS ELŐTT ELVÉGZENDŐ MŰVELETEK.....	271
5.1 A készülék ellenőrzése	271
5.2 A készülék telepítése.....	271
5.3 A készülék bekötése	271
5.4 A készülék első beindítása.....	271
6. A KÉSZÜLÉK BEKAPCSOLÁSA.....	272
7. A KÉSZÜLÉK KIKAPCSOLÁSA	272
8. A MENÜ BEÁLLÍTÁSAI	272
8.1 Öblítés	272
8.2 Vízköoldás	272
8.3 Vízsűrítő	273
8.4 Italok beállításai	273
8.5 Pontos idő beállítás	273
8.6 Automatikus bekapcsolás	273
8.7 Automata kikapcsolás (standby)	273
8.8 Csészekegítő	274
8.9 Energiatakarékosság	274
8.10 A kávé hőmérséklete	274
8.11 Vízkeménység	274
8.12 Nyelv választás	274
8.13 Hangjelzés	274
8.14 Csésze megvilágítás	274
8.15 Háttér	275
8.16 Bluetooth	275
8.17 Hidr. rendszer ürtése	275
8.18 Gyári beállítások	275
8.19 Statisztikák	276
9. KÁVÉKÉSZÍTÉS	276
9.1 A kávé aroma kiválasztása.....	276
9.2 A kávé mennyiségének kiválasztása.....	276
9.3 Kávéfőzés szemes kávéból.....	276
9.4 Kávékészítés őrölt kávéból	277
9.5 A kávédaráló beállítása	277
9.6 Tanácsok melegebb kávé főzéséhez	277
10. MELEG TEJES ITALOK KÉSZÍTÉSE.....	277
10.1 Töltse fel és akassza be a tejtartályt	278
10.2 A tejhab mennyiségének beállítása.....	278
10.3 Tejes italok automata készítése	278
10.4 A tejtartály tisztítása minden használat után .	278
11. FORRÓ VÍZ ADAGOLÁS	279
12. GŐZ ADAGOLÁS	279
12.1 A tej habosításához használt gőzre vonatkozó tanácsok.....	279
12.2 A forró víz/gőz adagoló tisztítása használat után	279
13. FORRÓ CSOKOLADÉ KÉSZÍTÉS.....	280
14. AZ ITALOK SZEMÉLYRE SZABÁSA	281
15. MENTSE EL SAJÁT PROFILJÁT	281
16. TISZTÍTÁS.....	281
16.1 A készülék tisztítása	281
16.2 A készülék belső hidr. rendszerének tisztítása .	282
16.3 A zacstartó tisztítása	282
16.4 A cseptálcza tisztítása	282
16.5 A készülék belsejének tisztítása	282
16.6 A víztartály tisztítása	282
16.7 A kávéadagoló csőrök tisztítása	283
16.8 Az őrölt kávé betöltésére szolgáló tölcser tisztítása	283
16.9 A kávéfőző egység tisztítása.....	283
16.10A tejtartály tisztítása	283
16.11A forró víz/gőz csőr tisztítása.....	284
16.12"Mix Carafe" (E) tisztítása.....	284
17. VÍZKÖLDÁS.....	284
18. A VÍZ KEMÉNYSÉGÉNEK BEPROGRAMOZÁSA ..	285
18.1 A vízkeménység mérése.....	286
18.2 A vízkeménység beállítása	286
19. VÍZLÁGYÍTÓ SZŰRŐ	286
19.1 A szűrő telepítése.....	286
19.2 A szűrő cseréje	287
19.3 A szűrő kivétele.....	287
20. MŰSZAKI ADATOK	287
21. ÁRTALMATLANÍTÁS	287
22. A KIJELEZŐ MEGJELÉNITETT ÜZENETEK ...	288
23. A PROBLÉMÁK MEGOLDÁSA.....	293

1. ALAPVETŐ BIZTONSÁGI FIGYELMEZTETÉSEK

- A készüléket csökkent fizikai, érzéki vagy szellemi képességű vagy nem megfelelő tapasztalattal és tudással rendelkező személyek (ide értve a gyermekeket is) nem használhatják, hacsak nincsenek a biztonságukért felelős személy felügyelete alatt és nem tájékoztatták őket a készülék biztonságos használatáról.
- Ügyelni kell arra, hogy gyermekek ne játsszanak a készülékkel.
- Rendeltetésszerű használat: ezt a készüléket kávé-, tej- és forró víz alapú italok készítésére tervezték. Minden egyéb használat nem rendeltetésszerűnek, és mint ilyen, veszélyesnek minősül. A gyártó nem vonható felelősségre a nem rendeltetésszerű használatból eredő károkért.
- A melegítő elem felülete használat után ki van téve a maradék hőnek és a készülék külső részei - használattól függően - néhány percre meleg maradhatnak.
- A tisztítási műveletekhez tartsa be a „Tisztítás” fejezet utasításait.
- A készülék tisztítását és karbantartását a felhasználónak kell elvégeznie, felügyelet alatt nem álló gyermekek nem végezhetik el azt.
- A tisztításhoz soha ne merítse a készüléket vízbe.
- FIGYELEM: a készülék tisztításához ne használjon alkáli tisztítószeret, melyek károkat okozhatnak benne, használjon puha rongyot és szükség esetén semleges tisztítószer.
- A készüléket kizárólag háztartási célra gyártották. Nem tervezett használat: üzletek, irodák és más munkahelyek személyzete részére konyhának kialakított helyiségek, falusi szálláshelyek, szállodák, motelek és egyéb vendégfogadó helyek, magánszálláshelyek.
- Az elektromos csatlakozó vagy a tápvezeték meghibásodása esetén, a kockázatok elkerülése érdekében a vezeték vagy a csatlakozót kizárólag egy Márkaszervizzel cseréltesse ki.
- Eltávolítható kábellel felszerelt gépek: ügyeljenek arra, hogy ne fröccsenjen víz a tápkábel csatlakozójára vagy annak a készülék hátulján található fészkebe.

CSAK AZ EURÓPAI PIACRA:

- Ezt a készüléket csak abban az esetben használhatják a 8. életévüket betöltött gyermekek, ha felügyelet alatt állnak, vagy ha megkapták a készülék biztonságos üzemeltetésével kapcsolatos tájékoztatást és megértették a vonatkozó veszélyeket. A felhasználó részéről elvégzendő tisztítási és karbantartási műveleteket csak 8 évesnél idősebb és felügyelet alatt álló gyermekek végezhetik. A készüléket és a tápvezetékét 8 évesnél fiatalabb gyermekektől távol tartsa.
- Csökkent fizikai, érzéki vagy szellemi képességű vagy nem megfelelő tapasztalattal és tudással rendelkező személyek akkor használhatják, ha a biztonságukért felelős sze-

mély felügyelete alatt vannak és tájékoztatták őket a készülék biztonságos használatáról és tisztában vannak a használattal járó kockázatokkal.

- Gyermeknek tilos a készülékkel játszani.
- Mindig áramtalanítsa a készüléket, amikor őrizetlenül hagyja és össze-, szétszerelés vagy tisztítás előtt.



A lenti szimbólummal jelölt felületek használat közben felmelegedhetnek (a szimbólum csak néhány modellen található).

2. BIZTONSÁGI INTÉZKEDÉSEK

2.1 Jelen kézikönyvben használt szimbólumok

A fontos figyelmeztetéseket ez a szimbólum jelzi. Mindig tartsa be az alábbi utasításokat.



Veszély!

Ezen utasítások betartásának hiánya életveszélyes áramütéshez vezethet.



Figyelem!

Ezen utasítások betartásának hiánya személyi sérülésekhez vezethet vagy károkat okozhat a készülékben.



Égési sérülés veszélye!

Ezen utasítások betartásának hiánya égési sérülésekhez vezethet.



Megjegyzés:

Ez a jelzés a felhasználó számára fontos információt jelöl.



Veszély!

Mivel a készülék elektromos árammal működik, nem zárható ki az áramütés veszélye.

Tartsa be az alábbi biztonsági figyelmeztetéseket:

- Ne érintse meg a készüléket nedves kézzel vagy ha nedves a lába.
- Ne érintse meg a hálózati csatlakozót nedves kézzel.
- Biztosítsa a hálózati csatlakozó szabad hozzáférhetőségét, mert szükség esetén a készüléket csak ezzel lehet lecsatlakoztatni a hálózatról.
- Amikor a készüléket ki szeretné húzni az elektromos hálózatról, mindig a csatlakozót fogja. Ne húzza a vezetéket, mert a vezetékeken sérülések keletkezhetnek.
- A készülék teljes körű áramtalanításához húzza ki a hálózati csatlakozót az aljzatról.
- Meghibásodás esetén a készüléket ne próbálja meg háziilag megjavítani. Húzza ki a csatlakozót a hálózati csatlakozóból, és forduljon Márkaszerivizhez.

- A készülék tisztításának megkezdése előtt kapcsolja ki a gépet, húzza ki a hálózati csatlakozót, és hagyja a készüléket kihűlni.



Figyelem:

A készülék csomagolóanyagait (pl. műanyag zsákok, polisztirol hab) tartsa gyermekektől távol.



Égési sérülés veszélye!

A készülék forró vizet állít elő, és működése közben vízgőz keletkezhet.

Kerülje a forró vízzel vagy gőzzel való érintkezést.

Amikor a készülék működésben van, felmelegedhet a csészetartó felület (A11).

2.2 Rendeltetésszerű használat

Ezt a készüléket kávé-, tej-, csokoládé és forró víz alapú italok készítésére, illetve italok melegítésére tervezték.

Minden egyéb használat nem rendeltetésszerűnek, és mint ilyen, veszélyesnek minősül. A gyártó nem vonható felelősségre a nem rendeltetésszerű használatból eredő károkért.

2.3 Használati útmutató

A készülék használatának megkezdése előtt figyelmesen olvassa el az alábbi utasításokat. Ezen utasítások betartásának elmaradása sérülések forrása lehet, illetve károkat okozhat a készülékben.

A gyártó nem vállal felelősséget jelen útmutató betartásának hiányából eredő károkért.



Megjegyzés:

Az útmutatót gondosan őrizze meg. Amennyiben a készüléket tovább adja harmadik személynek, mellékelje a használati útmutatót is.

3. BEVEZETŐ

Köszönjük, hogy automata kávé- és cappuccino készítő gépünket választotta.

Szánjon néhány percet a felhasználási útmutató elolvasására. Ezzel megelőzheti a veszélyeket és elkerülheti a gép sérülését.

3.1 A zárójelben olvasható betűk

A zárójelben olvasható betűk a Készülék leírása című fejezetben olvasható információkra vonatkoznak (2-3. old.)

3.2 Problémák és javítások

Problémák esetén először mindig próbálja megoldani azokat a "22. A kijelzőn megjelenített üzenetek" és 23. A problémák megoldása" fejezetekben felsorolt észrevételek betartásával.

Amennyiben a problémát nem sikerül megoldani, vagy további információra van szüksége, kérjük, hívja a vevőszolgálatot a mellékelt "Ügyfélszolgálati" dokumentumon feltüntetett telefonszámon.

Amennyiben az Ön országa nem szerepel a felsoroltak között, hívja a jótállási jegyen feltüntetett telefonszámot. Az esetleges javításokért kizárólag a De'Longhi műszaki asszisztencia szolgáltatáshoz forduljon. A márkaszervizek címét a készülékekhez mellékelt jótállási jegyen találja.

3.3 Töltse le az Applikációt!



A De'Longhi Coffee Link applikációnak köszönhetően távirányítással is vezérelhet néhány funkciót.

Az Applikációban információkat, tanácsokat, érdekességeket olvashat a kávé világáról és mindig keze ügyében lesznek a készülékére vonatkozó információk.



Ez a szimbólum jelöli a vezérelhető vagy az Applikációban megtalálható funkciókat.

Ezen kívül maximum 6 új ital hozható létre minden egyes profilban, és menthető el a gépben.



Megjegyzés:

Ellenőrizze a kompatibilis készülékeket a "compatibledevices.delonghi.com" oldalon.

4. LEÍRÁS

4.1 A készülék leírása (3 - A old.)

- A1. Szemes kávé tartó fedele
- A2. Őrölt kávé betöltésére szolgáló tölcser fedele
- A3. Szemes kávé tartó

- A4. Őrölt kávé tölcser
- A5. Az őrlés finomságát szabályozó gomb
- A6. Csészelevegőtő felület
- A7. gomb: a gép be- és kikapcsolásához (standby)
- A8. Kávéadagoló (állítható magasságú)
- A9. Forró víz és gőz csőr
- A10. Zacstartó
- A11. Csészetartó tálca
- A12. A csepptálcában lévő víz szintjét mutató piros úszó
- A13. Csepptálca rács
- A14. Csepptálca
- A15. Víztartály fedél
- A16. Víztartály
- A17. Vízlágyító szűrő helye
- A18. A kávéfőző egység zárólapja
- A19. Kávéfőző egység
- A20. Tápvezeték csatlakozó
- A21. Főkapcsoló (ON/OFF)

4.2 A kezdőoldal leírása (kezdőképernyő) (2. old.

- B)

- B1. : az italok beállításainak személyre szabását szolgáló menü
- B2. : menü a készülék beállításaihoz
- B3. Választott aroma
- B4. Óra
- B5. Választott mennyiség
- B6. : aroma választás
- B7. : mennyiség választás
- B8. : görgetőnyíl
- B9. Választható italok (nyomja meg a görgetőnyíllakat o az összes ital megjelenítéséhez: az alsó sáv jelzi, hogy melyik képernyő került megjelenítésre)
- B10. : görgetőnyíl
- B11. Programozható profilok (lásd a "15. Mentse el saját profilját" c. szakaszt)

4.3 A tartozékok leírása

(2 - C old.)

- C1. "Total Hardness Test" tesztcsík (az angol nyelvű leírás 2. oldalához mellékelve)
- C2. Őrölt kávéadagoló kanál
- C3. Vízkőoldószer
- C4. Vízlágyító szűrő (csak néhány modell esetében)
- C5. Ecset a tisztításhoz
- C6. Forró víz/gőz adagoló
- C7. Adagoló kiakasztó gomb
- C8. Tápkábel
- C9. Jégkocka tálca (2 darab)

4.4 A tejtartály leírása

(2. old. - D)

- D1. Hab szabályozógomb és CLEAN funkció
- D2. Tejtartály fedele
- D3. Tejtartály
- D4. Tejfelszívó cső
- D5. Habosított tej adagoló cső (állítható)

4.5 "Mix carafe" leírása

(2. old. - E)

- E1. Fedél
- E2. Tölcsér
- E3. Gőz kivezető cső
- E4. Choco keverő
- E5. "Mix carafe" kancsó
- E6. Kiakasztó tologomb a tölsérhez

5. A BEKAPCSOLÁS ELŐTT ELVÉGZENDŐ MŰVELETEK

5.1 A készülék ellenőrzése

A csomagolás eltávolítása után győződjön meg arról, hogy a készülék teljesen ép, és minden tartozéka megvan. Látható sérülések esetén ne használja a készüléket. Forduljon a De'Longhi szakszervizhez.

5.2 A készülék telepítése



Figyelem!

A készülék telepítésekor vegye figyelembe az alábbi biztonsági figyelemztetéseket:

- A készülék működés közben hőt ad le. A készülék telepítését követően győződjön meg arról, hogy legalább 3 cm szabad hely marad a készülék oldal- és hátlapja, valamint a fal vagy egyéb tárgyak között, és legalább 15 cm a készülék felett.
- A készülékbe esetleg befolyó víz károsíthatja a készüléket.
- Ne helyezze a készüléket vízcsapok vagy mosogatók közelébe.
- A készülék sérülhet, ha a benne lévő víz megfagy. Ne telepítse a készüléket olyan helyiségbe, ahol a hőmérséklet fagypon alá süllyedhet.
- A vezetéket éles vagy meleg felületektől (pl. elektromos főzőlapok) távol helyezze el, hogy az élek vagy a magas hőmérséklet hatására ne sérüljenek.

5.3 A készülék bekötése



Figyelem!

Ellenőrizze, hogy a hálózati feszültség értéke megegyezik-e a készülék alján elhelyezett táblán feltüntetett értékkel.

A készüléket kizárólag egy megfelelően telepített, minimum 10A teljesítményű és megfelelően földelt hálózati csatlakozóba csatlakoztassa.

Ha az aljzat és a csatlakozó nem illenek össze, szakemberrel cseréltesse ki a csatlakozót megfelelő típusúra.





5.4 A készülék első beindítása



Megjegyzés!

- A készüléket a gyártó üzemi körülmények között kávé felhasználásával próbálta ki, ezért természetes következmény, ha kávéanyagokat talál a készülékben. Természetesen garantáljuk, hogy a gép új.
- Tanácsos minél előbb beállítani a víz keménységét a kézikönyv "18. A víz keménységének beprogramozása" c. fejezetben leírt eljárást követve.

1. Csatlakoztassa a tápkábel (C8) csatlakozóját a készülék hátulján (A20) kialakított helyre, majd csatlakoztassa a készüléket az elektromos hálózatra (1. ábra) és ellenőrizze, hogy megnyomta-e a készülék hátulján elhelyezett főkapcsolót (A21) (2. ábra).
2. "SELECT LANGUAGE" (nyelv kiválasztása): nyomja meg a  (B10) vagy  (B8) gombot, majd a kijelzőn (B) megjelenő zászlók közül válassza ki a kívánt nyelv zászlóját, és nyomja meg;

Majd kövesse a gép kijelzőjén megjelenő utasításokat:

3. "TÖLTSE FEL A VÍZTARTÁLYT FRISS VÍZZEL": emelje ki a víztartályt (A16) (3. ábr.), nyissa fel a fedelet (A15) (4. ábr.), töltsön friss vizet a tartályba a MAX jelzésig (a tartály külső oldalán látható) (5. ábr.); ismét zárja le a fedelet és helyezze vissza a tartályt (6. ábr.);
4. "VÍZADAGOLÓT TEGYE BE": Ellenőrizze, hogy a forró víz/gőz adagoló (C6) a csőre (A9) van helyezve (7. ábr.), és tegyen a csőr alá egy legalább 100ml-es tartályt (8. ábra);
5. A kijelzőn megjelenik az "ÜRES HIDR. RENDSZER NYOMJA MEG AZ OK-T A FELTÖLTÉSHEZ";
6. Nyomja meg az  "OK" gombot a megerősítéshez: a készülék vizet adagol (8. ábr.), majd automatikusan kikapcsol.

A készülék készen áll a használatra.



Megjegyzés!

- Az első használat során legalább 4-5 cappuccino adagolására van szükség, mielőtt a készülék elfogadható kávét készítene.
- Az első használat során a hidr. rendszer még üres, ezért a gép nagyon hangos lehet: a rendszer feltöltése során a zaj lassan csökkenni fog.

- Az első 5-6 cappuccino készítése során normális, ha a forrásban lévő víz hangját hallja: a későbbiekben a zaj csökkenni fog.
- A gép jobb teljesítménye érdekében javasoljuk, hogy telepítsen vízlágyító szűrőt (C4) a kézikönyv "19. Vízlágyító szűrő" c. fejezetében leírtaknak megfelelően. Ha az Ön által vásárolt modell nem rendelkezik szűrővel, vásárolhat egyet a De'Longhi weboldalán.

6. A KÉSZÜLÉK BEKAPCSOLÁSA

Megjegyzés!

A készülék bekapcsolása előtt győződjön meg arról, hogy a készülék hátulján található főkapcsoló (A21) le van nyomva (2. ábra).

Minden bekapcsolás előtt a készülék automatikusan elvégze egy előmelegítő és egy öblítő ciklust, amelyet nem lehet félbeszakítani. A készülék csak ezen ciklus elvégzését követően áll használatra készen.

Égési sérülés veszélye!

Az öblítés során a kávéadagoló csőreiből (A8) néhány csepp forró víz távozik, amelyet az alá helyezett csepptálca fog fel (A14). Kerülje a forró vízzel való érintkezést.

- A készülék bekapcsolásához nyomja meg a  gombot (A7-9 ábr.): a kijelzőn megjelenik a "MELEGÍTÉS FOLYAMATBAN KÉREM VÁRJON" üzenet.
- A melegítést követően az alábbi üzenet jelenik meg a kijelzőn: "ÖBLÍTÉS FOLYAMATBAN, FORRÓ VÍZ FOLYIK AZ ADAGOLÓKBÓL"; így a készülékben nem csak a vízmelegítő melegszik át, hanem a csövekben áramló forró víz felmelegíti a csöveket is.

A készülék akkor van a kívánt hőmérsékleten, amikor megjelenik a kezdőképernyő (kezdőoldal).

7. A KÉSZÜLÉK KIKAPCSOLÁSA

Amennyiben a használat során a készülék kávéfőzött, a készülék minden kikapcsoláskor elvégze egy automatikus öblítő programot.

Égési sérülés veszélye!

Az öblítés során a kávéadagoló csőreiből (A8) néhány csepp forró víz távozik. Kerülje a forró vízzel való érintkezést.

- A készülék kikapcsolásához nyomja meg a  gombot (A7-9 ábr.).
- A kijelzőn az alábbi üzenet jelenik meg "KIKAPCS. FOLYAMATBAN, KÉREM VÁRJON": ha be van tervezve, a készülék elvégzi az öblítést, majd kikapcsol (stand-by).

Megjegyzés!

Ha a gépet hosszabb ideig nem használja, először "ürítse ki" (lásd a "8.17 A hidr. kör kiürítése" c. szakaszt), majd az alábbiak szerint csatlakoztassa le a a gépet az elektromos hálózatról:

- először kapcsolja ki a készüléket a  gomb megnyomásával (9. ábra);
- majd engedje fel a készülék hátulján elhelyezett főkapcsolót (A21) (2. ábra).

Figyelem!

Soha ne nyomja meg a főkapcsolót, amikor a készülék be van kapcsolva.





8. A MENÜ BEÁLLÍTÁSAI

8.1 **Öblítés**

Ezzel a funkcióval forró vizet engedhet le a kávéfőzőből (A8) és a forró víz adagolóból (C6), ha be van helyezve, úgy, hogy megtisztítsa és felmelegítse a gép hidr. rendszerét.

Helyezzen a kávéfőző és a forró víz adagoló alá egy legalább 100 ml irtartalmú edényt (8. ábr.).

Ezen funkció aktiválásához az alábbiak szerint járjon el:

1. Nyomjon  (B2) a menübe lépéshez;
2. Nyomja meg a  (B10) vagy  (B8) gombot, amíg a kijelzőn (B) megjelenik az "ÖBLÍTÉS"; felirat
3. Nyomja meg a  gombot az öblítés indításához.

Figyelem! Égési sérülés veszélye.

A forró víz adagolása közben ne hagyja a készüléket felügyelet nélkül.

4. Néhány másodperc elteltével, először a kávé, majd a forró víz/gőz adagolóból (ha be van helyezve), forró víz távozik, mely megtisztítja és felmelegíti a gép belső hidr. rendszerét: a kijelzőn megjelenik az "ÖBLÍTÉS FOLYAMATBAN, FORRÓ VÍZ FOLYIK AZ ADAGOLÓKBÓL" és egy csík, mely a folyamat előre haladtával folyamatosan feltelik;
5. A funkció megszakításához nyomja meg a  "STOP" gombot vagy várja meg az automata megszakítást.

Megjegyzés!

- Ha a készüléket 3-4 napnál hosszabb ideig nem használja, a készülék újbóli bekapcsolásakor végezzen 2/3 öblítést a használat megkezdése előtt;
- Teljesen természetes, hogy ezen funkció elvégzését követően víz marad a zacstartóban (A10).

8.2 **Vízkezelés**













A vízkezeléssel kapcsolatos utasításokért olvassa el a "17. Vízköoldás" c. fejezetben leírtakat.

8.3 Vízszűrő

A szűrő (C4) telepítésével kapcsolatos információkért olvassa el a "19. Vízlágyító szűrő" c. fejezetet.

8.4 Italok beállításai

Ebben a szakaszban elolvashatja a személyre szabott beállításokat és szükség esetén minden egyes italt visszaállíthat a gyári értékre, a csokoládé kivételével.

1. Nyomjon  (B2) a menübe lépéshez;
2. Nyomja meg a  (B10) vagy  (B8) gombot, amíg a kijelzőn (B) megjelenik az  ITALOK BEÁLLÍTÁSA"; felirat
3. Nyomja meg a  gombot: a kijelzőn megjelenik az első ital beállításait mutató kezelőpult;
4. A kijelzőn megjelenik a hivatkozási felhasználó profil. A beállítások függőleges sávokban jelennek meg: a gyári beállítást a  szimbólum jelöli, míg a most beállított értéket a függőleges sáv feltöltődése jelzi;
5. A beállítási menübe történő visszatéréshez nyomja meg a  ESC" gombot. Az italok görgetéséhez és megjelenítéséhez nyomja meg a  NEXT gombot;
6. A kijelzőn megjelenített ital gyári beállításra történő visszaállításához nyomja meg a  REZET" gombot;
7. "MEGERŐSÍTI A REZETET?": a megerősítéshez nyomja meg az  OK" gombot (a törléshez nyomja meg az  ESC" gombot);
8. "GYÁRI ÉRTÉKEK BEÁLLÍTVA": nyomja meg a  OK" gombot.







Az italt vissza programozta a gyári beállításra. Végezze el a műveletet a többi itallal is, vagy térjen vissza a beállítási menühöz.



Megjegyzés!

- Egy másik profil italainak módosításához térjen vissza a kezdőlapra, válassza ki a kívánt profilt (B11), és ismételje meg a folyamatot.
- A profilhoz tartozó összes ital gyári beállításra történő visszaállításához olvassa el a "8.18 Gyári értékek" c. szakaszt

8.5 Pontos idő beállítás

A kijelzőn (B) lévő idő beállításához az alábbiak szerint járjon el:

1. Nyomjon  (B2) a menübe lépéshez;
2. Nyomja meg a  (B10) vagy  (B8) gombot, amíg a kijelzőn (B) megjelenik a  PONTOS IDŐ BEÁLLÍTÁSA"; felirat
3. Nyomja meg a  gombot: a kijelzőn megjelenik a kezelőpult a pontos idő beállításához;
4. Nyomja meg az óráknak és a perceknek megfelelő  vagy  gombokat, amíg megjelenik az aktuális pontos idő;

5. A megerősítéshez nyomja meg az  OK" gombot (a törléshez nyomja meg a  ESC" gombot) és nyomja meg a  ESC" gombot a kezdőoldalra visszatéréshez.
- A pontos idő be van állítva.













8.6 Automatikus bekapcsolás

Az automatikus bekapcsolás segítségével beállíthatja a bekapcsolás időpontját, így a készüléket használatra készen találja a megadott időpontban (pl. reggel), és rögtön megkezdheti a kávé készítését.

Megjegyzés!

Ennek a funkciónak az aktiválásához fontos, hogy az óra helyesen legyen beállítva (lásd a "8.5 Az óra beállítása" c. szakaszt ).

Az automatikus bekapcsolás aktiválásához kövesse az alábbiakat:

1. Nyomjon  (B2) a menübe lépéshez;
2. Nyomja meg a  (B10) vagy  (B8) gombot, amíg a kijelzőn (B) megjelenik az  AUTOMATIKUS BEKAPCSOLÁS"; felirat
3. Válassza ki a funkciót a  megnyomásával: a kijelzőn megjelenik a kezelőpult a pontos idő beállításához;
4. Nyomja meg az óráknak és a perceknek megfelelő  vagy  gombokat, amíg megjelenik az automata bekapcsolás kívánt időpontja;
5. Nyomja meg a  OFF vagy  ON az automata bekapcsolás aktiválásához vagy inaktíválásához.
6. A megerősítéshez nyomja meg az  OK" gombot (a törléshez nyomja meg a  ESC" gombot) és nyomja meg az  ESC" gombot a kezdőoldalra visszatéréshez.

Az automata bekapcsolás ideje be van programozva és a kijelzőn, az óra mellett, megjelenik a vonatkozó szimbólum, mely jelzi, hogy a funkciót aktiválták.





Megjegyzés!



Amikor a készüléket a főkapcsolóval (A21) kapcsolják ki, az automata bekapcs., ha azt előzetesen aktiválták, elveszik.

8.7 Automata kikapcsolás (standby)

Az automata kikapcsolás előtti időtartamot tetszés szerint beállíthatja úgy, hogy a készülék 15 perc, 30 perc, 1, 2 vagy 3 óra tétlenség után kapcsoljon ki.

Az automata kikapcsolás újbóli beállításához kövesse az alábbiakat:









1. Nyomjon  (B2) a menübe lépéshez;
2. Nyomja meg a  (B10) vagy  (B8) gombot, amíg a kijelzőn (B) megjelenik az  AUTOMATA KIKAPCSOLÁS"; felirat

- felirat az aktuális választással (15 vagy 30 perc, vagy 1 vagy 2 vagy 3 óra);
3. A kijelzőn nyomja meg a " " gombot a kívánt érték kiválasztásához;
 4. Nyomja meg az " ESC" gombot a kezdőlapra visszatéréshez.

Ezzel beállította az automata kikapcsolást:

8.8 Csészemelegítő









A csészek kávékészítés előtti felmelegítéséhez aktiválhatja a csészemelegítőt (A6) és ráhelyezheti a csészeket.

1. Nyomjon " " (B2) a menübe lépéshez;
2. Nyomja meg a " (B10) vagy  (B8) gombot, amíg a kijelzőn (B) megjelenik a " CSÉSZEMELEGÍTÉS"; felirat
3. Nyomja meg a " " gombot a  ON csészemelegítő  OFF aktiválásához vagy inaktíválásához.
4. Nyomja meg az " ESC" gombot a kezdőlapra visszatéréshez.

8.9 Energiatakarékosság

Ezzel a funkcióval aktiválhatja vagy inaktíválhatja az energiatakarékos üzemmódot. Amikor a funkció be van kapcsolva, biztosítja az uniós szabályoknak megfelelő alacsony energiafogyasztást.





Az "energiatakarékosság" üzemmód inaktíválásához vagy újbóli aktiválásához az alábbiak szerint járjon el:

1. Nyomjon " " (B2) amենübelépéshez;
2. Nyomja meg a " (B10) vagy  (B8) gombot, amíg a kijelzőn (B) megjelenik az " ENERGIATAKARÉKOSSÁG; felirat
3. Nyomja meg a " " gombot az energiatakarékosság  ON aktiválásához vagy inaktíválásához  OFF.
4. Nyomja meg az " ESC" gombot a kezdőlapra visszatéréshez.

A kijelzőn, az óra mellett, megjelenik a vonatkozó szimbólum, mely jelzi, hogy a funkciót aktiválták.

8.10 A kávé hőmérséklete

Amennyiben a kávé elkészítéséhez használt víz hőmérsékletét módosítani szeretné, az alábbiak szerint járjon el:

1. Nyomjon " " (B2) a menübe lépéshez;
2. Nyomja meg a " (B10) vagy  (B8) gombot, amíg a kijelzőn (B) megjelenik a " KÁVÉ HŐMÉRSÉKLETE " felirat az aktuális választással (ALACSONY, KÖZEPES, MAGAS, MAXIMÁLIS);
3. Nyomja meg a " " gombot a kívánt hőmérséklet kiválasztásához;









4. Nyomja meg az " ESC" gombot a kezdőlapra visszatéréshez.

8.11 Vízkeménység

A vízkeménység beállításával kapcsolatos utasításokért olvassa el a "18. A víz keménységének beprogramozása" c. fejezetben leírtakat.

8.12 Nyelv választás

A kijelző (B) nyelvének módosításához kövesse az alábbiakat:

1. Nyomja meg a " " (B2) gombot a menübe lépéshez;
2. Nyomja meg a " (B10) vagy  (B8) gombot, amíg a kijelzőn megjelenik a " NYELV beállítása"; felirat
3. Nyomja meg a " " gombot : nyomja meg a " " vagy a  gombot a kívánt nyelv zászlójának megjelenítéséhez, és válassza ki;
4. Nyomjon " ESC" kétszer a kezdőlapra visszatéréshez.

8.13 Hangjelzés









Ezzel a funkcióval aktiválhatja és inaktíválhatja a hangjelzést, mely a gombok lenyomásakor és az egyes tartozékok behelyezésekor és kivételekor hallatszik. A hangjelzés inaktíválásához vagy újbóli aktiválásához az alábbiak szerint járjon el:

1. Nyomjon " " (B2) a menübe lépéshez;
2. Nyomja meg a " (B10) vagy  (B8) gombot, amíg a kijelzőn (B) megjelenik a " HANGJELZÉS; felirat
3. Nyomja meg a " " gombot a  ON hangjelzés  OFF aktiválásához vagy inaktíválásához;
4. Nyomja meg az " ESC" gombot a kezdőlapra lépéshez.

8.14 Csésze megvilágítás

Ezzel a funkcióval be- és kikapcsolhatja a csésze megvilágítást. A világítás minden kávé és forró tej alapú ital adagolásakor, és öblítéskor bekapcsol.

A funkció inaktíválásához vagy újbóli aktiválásához az alábbiak szerint járjon el:

1. Nyomjon " " (B2) a menübe lépéshez;
2. Nyomja meg a " (B10) vagy  (B8) gombot, amíg a kijelzőn (B) megjelenik a " CSÉSZÉ MEGVILÁGÍTÁSA"; felirat
3. Nyomja meg a " " gombot a csésze megvilágítás  ON aktiválásához  OFF vagy inaktíválásához;
4. Nyomja meg az " ESC" gombot a kezdőlapra lépéshez.

8.15 Háttér

Megváltoztathatja készüléke kijelzőjének hátterét 4 lehetőség közül választva: "SHADED BLUE", "STAINLESS STEEL", "COFFEE BROWN", "DARK BLUE". Az alábbiak szerint járjon el:

1. Nyomjon "⚙️" (B2) a menübe lépéshez;
2. Nyomja meg a ◀️ (B10) vagy ▶️ (B8) gombot, amíg a kijelzőn (B) megjelenik a "📄 HÁTTÉR"; felirat
3. Nyomja meg a "👉" gombot: a kijelzőn megjelennek a rendelkezésre álló hátterek;
4. Válassza ki a kívánt hátteret a választott négyzet megnyomásával: a készülék visszatér a beállítási menübe a választott új háttérrel;
5. Nyomja meg az "↶ ESC" gombot a kezdőlapra visszatéréshez.

8.16 Bluetooth

Ezzel a funkcióval aktiválhatja vagy inaktíválhatja a PIN védelmet, ha egy eszköztől kíván a készülékhez csatlakozni.

1. Nyomjon "⚙️" (B2) a menübe lépéshez;
2. Nyomja meg a ◀️ (B10) vagy ▶️ (B8) gombot, amíg a kijelzőn (B) megjelenik a "🔗 BLUETOOTH"; felirat
3. A funkció eléréséhez nyomja meg a "👉" gombot;
4. A PIN védelmet a "ON" vagy "OFF" megnyomásával aktiválhatja vagy inaktíválhatja;
5. Nyomja meg az "↶ ESC" gombot kétszer a kezdőlapra visszatéréshez.

A gépen az előre beállított PIN kód "0000": javasoljuk a PIN kód személyre szabását közvetlenül az Applikációból.

Megjegyzés!

A „Bluetooth” funkcióban látható készülék gyári szám lehetővé teszi a gép teljes pontossággal történő azonosítását, amikor társítja az Applikációval.

8.17 Hidr. rendszer üritése

Ha a gépet hosszabb ideig nem fogja használni, vagy mielőtt márkaszervizbe viszi, célszerű a gép hidr. rendszerének kiürítése, így a víz nem fagy bele a hidr. rendszerbe.

Az alábbiak szerint járjon el:

1. Nyomjon "⚙️" (B2) a menübe lépéshez;
2. Nyomja meg a ◀️ (B10) vagy ▶️ (B8) gombot, amíg a kijelzőn (B) megjelenik a "🏠 HIDR. RENDSZER ÜRÍTÉS" felirat;
3. Nyomjon "👉";
4. "ÜRÍTSE KI A ZACCTARTÓT ÉS A CSEPPTÁLCÁT": emelje ki és ürítse ki a zacctartót (A10) és a csepptálcát (A14). Nyomjon "➡️ NEXT";
5. "HELYEZZE BE A ZACCTARTÓT ÉS A CSEPPTÁLCÁT": helyezze be a csepptálcát a zacctartóval;

6. "HELYEZZE EL A 0,5l TARTÓT NYOMJON OK-T A KEZDÉSHEZ": helyezze a tartót a kávéadagoló (A8) és a forró víz adagoló (C6) alá. Nyomjon "✔️ OK" (8.ábra);

Égési sérülés veszélye!

A forró víz adagolása közben ne hagyja a készüléket felügyelet nélkül.

7. "ÖBLÍTÉS FOLYAMATBAN, KÉREM VÁRJON": a készülék a kávéadagolóból öblítést végez;
8. "ÜRÍTSE KI A VÍZTARTÁLYT": emelje ki a tartályt (A16) és teljesen ürítse ki, majd nyomjon "➡️ NEXT" (10. ábra);
9. (Ha a szűrő telepítve van) "VEGYE KI A VÍZSZŪRŐT": vegye ki a tartályból a szűrőt. Nyomjon "➡️ NEXT";

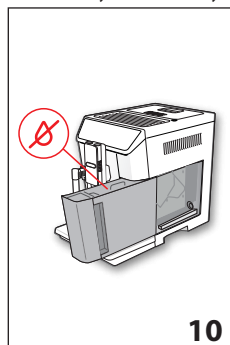

10. "TEGYE BE A VÍZTARTÁLYT, NYOMJON OK-T A FOLYTATÁSHOZ": tegye be a víztartályt és nyomjon "✔️ OK" (6.ábra);
11. "HIDR. RENDSZER ÜRÍTÉSE FOLYAMATBAN": várjon, amíg a készülék elvégzi az ürítést; (Figyelem: forró víz az adagolókból!). Ahogy a rendszer kiürül, a gép egyre zajosabb lehet: ez normális működés.

12. "ÜRÍTSE KI A CSEPPTÁLCÁT": vegye ki, ürítse ki és helyezze vissza a csepptálcát, majd nyomjon "➡️ NEXT";
13. "ÜRÍTÉS BEFEJEZVE: NYOMJON OK-T A KIKAPCSOLÁSHOZ": nyomjon "✔️ OK". A készülék kikapcsol.

Megjegyzés!

A következő bekapcsoláskor a készülék kéri a hidr. rendszer feltöltését: kövesse az utasításokat az "5.4 A készülék első üzembe helyezése c. szakasz 3. pontjától.

8.18 Gyári beállítások

Ezzel a funkcióval visszaállíthatja a menü beállításait és a menynyitási beállításokat a gyári értékre (kivéve a nyelvet, mely a beállítás szerint marad).

A gyári beállítás visszaállításához a következőket kell tenni:

1. Nyomjon "⚙️" (B2) a menübe lépéshez;
2. Nyomja meg a ◀️ (B10) vagy ▶️ (B8) gombot, amíg a kijelzőn (B) megjelenik a "🏠 GYÁRI BEÁLLÍTÁSOK". felirat. Nyomjon "➡️";
3. Nyomja meg a "🏠 REZET BEFEJEZVE" gombot, ha szeretné az összes profilt visszaállítani a gyári beállításokra, ellenkező esetben válassza ki a kívánt profilt (pl. UTENTE 1);

4. "ÁLLÍTSA VISSZA A GYÁRI BEÁLLÍTÁSOKAT": nyomja meg a "OK" gombot a megerősítéshez (vagy a "ESC" gombot a paraméterek változtatlanul hagyásához);
5. "GYÁRI BEÁLLÍTÁSOK VISSZAÁLLÍTVA": nyomjon "OK" a megerősítéshez és "ESC" a kezdőoldalra visszatéréshez.

8.19 Statisztikák







Ezzel a funkcióval jeleníthetők meg a gép statisztikai adatai. Az adatok megjelenítéséhez az alábbiak szerint járjon el:

1. Nyomjon "B2" a menübe lépéshez;
2. Nyomja meg a "B10" vagy "B8" gombot, amíg a kijelzőn (B) megjelenik a "STATISZTIKÁK"; felirat
3. Nyomja meg a "B" gombot: az "B" vagy "B" gombok megnyomásával ellenőrizheti az összes statisztikai adatot
4. Nyomjon "ESC": a készülék visszatér a kezdőoldalra.

9. KÁVÉKÉSZÍTÉS

9.1 A kávé aroma kiválasztása

A kívánt aromát az "AROMA" (B6) gomb megnyomásával választhatja ki:

	(lásd a "9.4 Kávéfőzés órölt kávéból" c. szakaszt)
	EXTRA LÁGY AROMA
	LÁGY AROMA
	KÖZEPES AROMA
	ERŐS AROMA
	EXTRA ERŐS AROMA
	Saját beáll. (ha be van programozva) / Standard

Az adagolás után az aroma beállítása visszaáll a "my" értékre.

9.2 A kávé mennyiségének kiválasztása

A kezdőoldalról válassza ki a csészébe töltendő kávé mennyiségét, nyomja meg a "MENNYISÉG" (B7) gombot:

	S MENNYISÉG
	M MENNYISÉG
	L MENNYISÉG
	XL MENNYISÉG

	Saját beáll. mennyiség (ha be van programozva) / Standard mennyiség
--	---

Az adagolás után a mennyiség beállítása visszaáll a "my" értékre.

9.3 Kávéfőzés szemes kávéból

Figyelem!

Ne használjon zöld, karamellizált vagy cukrozott kávészemeket, mert beleragadhatnak a kávédarálóba, és tönkretelhetnek azt.

1. Töltse be a szemes kávé a megfelelő tartályba (A3) (12. ábra);
2. A kávéadagoló (A8) alá helyezzen egy csészét;
3. Engedje le a kávéadagolót úgy, hogy az a lehető legközelebb legyen a csészéhez (13.ábr.): ezáltal krémesebb lesz a kávé;
4. Nyomja meg a "B10" vagy "B8" gombokat, amíg a kijelzőn megjelenik a kívánt kávé;
5. Majd a kezdőoldalról válassza ki a kívánt kávé:
 - ESPRESSO
 - DOPPIO+
 - KÁVÉ
 - LONG
 - 2X ESPRESSO
6. Kezdetét veszi a kávéfőzés és a kijelzőn (B) megjelenik a választott ital szimbóluma, illetve a folyamatjelző sáv, mely a főzés előrehaladtával lassan felteelik.

Megjegyzés:

- Lehetőség van 2 csésze ESPRESSO kávé egyidejű készítésére a "2X" megnyomásával is 1 csésze ESPRESSO kávé készítése során (az ábra, a készítés kezdetekor, néhány másodpercre felgyulladva marad).
- Miközben a gép készíti a kávé, bármely pillanatban meg lehet állítani a kávé kifolyását a "STOP" gomb megnyomásával.
- Az adagolás befejezését követően, ha növelni kívánja a csészében levő kávé mennyiségét, elég, ha megnyomja az "EXTRA" gombot: miután elérte a kívánt mennyiséget, nyomjon "STOP".

A kávéfőzés végén a készülék készen áll az újabb használatra.

Megjegyzés!

- Használat során a kijelzőn megjelenhet néhány üzenet (TARTÁLYT TÖLTSE FEL, ÜRÍTSE KI A ZACSTARTÓT, stb.), amelyek jelentését a kézikönyv "22. A kijelzőn megjelenített üzenetek" c. fejezetében olvashatja.
- Melegebb kávé készítéséhez olvassa el a kézikönyv "9.6 Tánácsok melegebb kávé főzéséhez" c. szakaszt.

- Ha a kávé cseppenként folyik, vagy nem elég sűrű kevés krémmel, vagy túl hideg, olvassa el a vonatkozó javaslatokat a kézikönyv "9.3 A kávédaráló beállítása" szakaszában és a "23. A problémák megoldása" fejezetekben felsorolt észrevételek betartásával.
- A kávékészítés testre szabható (lásd a "14. Az italok személyre szabása" és a "15. Mentse el saját profilját" c. fejezeteket).
- Ha az "Energiatakarékosság" funkció aktív, az első kávé elkészítése előtt lehet, hogy várni kell néhány másodpercet.

9.4 Kávékészítés őrölt kávéból



Figyelem!

- Kikapcsolt gépbe soha ne öntsön előre őrölt kávé, mert az szétszóródhat a gép belsejében, bepiszkítva azt. Ez károkat okozhat a készülékben.
- Soha ne tegyen be a gépbe több kávé, mint egy sima adagoló kanálnyi (C2), mert a gép bepiszkolódhat, a tölcser (A4) pedig eltömődhet.



Megjegyzés!

Amikor előre őrölt kávé használ, egyszerre csak egy csésze kávé főzhető.

1. Ismételten nyomja meg az "AROMA" (B6) gombot, amíg a kijelzőn (B) megjelenik az "☞" (őrölt) felirat.
2. Nyissa ki az előre őrölt kávé tölcser fedelét (A2).
3. Győződjön meg arról, hogy a tölcser (A4) nincs eltömődve, majd tegyen be egy sima adagoló kanálnyi őrölt kávé (14. ábra).
4. Állítson a kávéadagoló csőrök alá egy csészét (A8) (13. ábr.).
5. A kezdődő alról válassza ki a kívánt kávé (ESPRESSO, KÁVÉ, LONG);
6. A kávéfőzés megkezdődik, és a kijelzőn megjelenik a beállított italnak megfelelő kép és a folyamatjelző sáv, amely a folyamat előrehaladásával megtelik.



Megjegyzés!

- Miközben a gép készíti a kávé, bármely pillanatban meg lehet állítani a kávé kifolyását a "STOP" gomb megnyomásával.
- Az adagolás befejezését követően, ha növelni kívánja a csészében levő kávé mennyiségét, elég, ha megnyomja az "EXTRA" gombot: miután elérte a kívánt mennyiséget, nyomjon "STOP".

A kávéfőzés végén a készülék készen áll az újabb használatra.



Figyelem! LONG kávé készítése

A készítés felénél megjelenik az alábbi üzenet "TEGYEN BE ŐRÖLT KÁVÉT, MAXIMUM EGY ADAGOLÓ KANÁLNYIT". Majd tegyen be egy csapott adagoló kanálnyi őrölt kávé és nyomjon "OK".



Megjegyzés!

- Használat során a kijelzőn megjelenhet néhány üzenet (TARTÁLYT TÖLTSE FEL, ÜRÍTSE KI A ZACZARTÓT, stb.), amelyek jelentését a "22. A kijelzőn megjelenített üzenetek" c. fejezetben olvashatja.
- Melegebb kávé készítéséhez olvassa el a kézikönyv "9.6 Tanácsok melegebb kávé főzéséhez" c. szakaszt.
- Ha az "Energiatakarékosság" funkció aktív, az első kávé elkészítése előtt lehet, hogy várni kell néhány másodpercet.

9.5 A kávédaráló beállítása

A kávédarálón – legalábbis kezdetben – nem kell beállításokat végezni, mert azt már a gyárban beállították úgy, hogy a kávé adagolása megfelelően történjen.

Az első néhány kávéfőzést követően azonban, ha a kávé túl híg, kevés rajta a hab vagy túl lassan folyik le (csöpög), állítsa be a kávéőrlés finomságát a szabályozógomb segítségével (A5 - 11. ábra).



Megjegyzés!

A kávéőrlés finomságát szabályozó gombot csak akkor forgassa, amikor a kávédaráló működik, a kávéital elkészítésének első szakaszában.



Ha a kávé túl lassan vagy egyáltalán nem folyik ki, forgassa el egy kattanással, az óramutató járásával megegyező irányban a 7 szám felé.

A testesebb kávé vagy nagyobb mennyiségű hab érdekében pedig fordítsa a gombot az óramutató járásával ellentétes irányba az 1 szám felé (de egyszerre csak egy fokozattal, máskülönben előfordulhat, hogy a kávé csak csöpög).

A beállítás hatása csak legalább 2 kávé lefőzése után érezhető. Ha ezen beállítást követően nem érte el a kívánt eredményt, meg kell ismételní a korrigálást, a szabályozógombot egy kattanással elforgatva.

9.6 Tanácsok melegebb kávé főzéséhez

Melegebb kávé készítéséhez a következőket javasolt tenni:

- végezzen egy öblítést úgy, hogy a beállítások menüben kiválasztja az "Öblítés" funkciót ("8.1 Öblítés" c. szakasz);
- forró vízzel melegítse fel a csészéket (használja a forró víz funkciót, lásd a "11. Forró víz adagolás" c. fejezetet);
- a beállítások menüben növelje a kávé hőmérsékletét ("8.10 A kávé hőmérséklete" c. szakasz).

10. MELEG TEJES ITALOK KÉSZÍTÉSE



Megjegyzés!

Kevéssé habos vagy túl nagy buborékokkal teli tej megelőzése érdekében mindig tisztítsa meg a tejtartály (D2) fedelét és a

forró víz csórt (A9) a "10.4 A tejtartály tisztítása minden használat után", a "16.10 A tejtartály tisztítása" és a "16.11 A forró víz/gőz csőr tisztítása" c. szakaszokban leírtak szerint.

10.1 Töltse fel és akassza be a tejtartályt



1. Vegye le a fedelet (D2) (15 ábra);
2. Töltse fel a tejtartályt (D3) megfelelő mennyiségű tejjel, eközben ne lépje túl a tartályon látható MAX szintet (16 ábra). Vegye figyelembe, hogy a tartály oldalán található minden egyes osztás 100 ml tejnek felel meg;

Megjegyzés!

- Sűrűbb és homogénebb tejhab készítéséhez használjon zsírszegény vagy félszíros hűtő hideg tejet (kb. 5° C).
 - Ha az "Energiatekarékosság" funkció aktív, az ital elkészítése néhány másodperc várakozási időt vehet igénybe.
3. Győződjön meg arról, hogy a tejfelszívó cső (D4) jól van behelyezve a tejtartály fedél alján kialakított helyre (17. ábra);
 4. Tegye vissza a fedelet a tejtartályra;
 5. Ha jelen van, vegye ki a forró víz/gőz adagolót (C6) a kikapcsoló gomb (C7) megnyomásával (18 ábr.);
 6. Akassza be a tejtartályt úgy, hogy a csőnek (A9) ütközzön (19. ábra): a gép hangjelzést bocsát ki (ha a hangjelzés funkció aktiválva van);
 7. Helyezzen egy megfelelő méretű csészét a kávéadagoló csőrei (A8) és a habosított tejadagoló cső (D5) alá; állítsa be a habosított tejadagoló cső hosszúságát úgy, hogy elég közel legyen a csészéhez. Ehhez elég, ha lefelé húzza az adagolót (20. ábra).
 8. Minden funkcióhoz tekintse át az alábbi utasításokat.

10.2 A tejhab mennyiségének beállítása



A hab szabályozógomb (D1) elforgatásával beállíthatja az ital elkészítése során a csészébe öntött tejhab mennyiségét.

A gomb helyzete	Leírás	Javaslat
	NINCS HAB	FORRÓ TEJ (nem habosított) /CAFFELATTE
	MINIMÁLIS TEJHAB	LATTE MACCHIATO/ FLAT WHITE
	MAXIMÁLIS TEJHAB	CAPPUCCINO/ CAPPUCCINO+ / CAPPUCCINO MIX / ESPRESSO MACCHIATO / FORRÓ TEJ (habosított)

10.3 Tejes italok automata készítése

1. Megtölteni, majd felakasztani a tejtartályt (D) a korábbiakban leírtaknak megfelelően.
2. A kezdőoldalról válassza ki a kívánt italt:
 - CAPPUCCINO
 - LATTE MACCHIATO
 - CAFFELATTE
 - FORRÓ TEJ
 - CAPPUCCINO+
 - ESPRESSO MACCHIATO
 - FLAT WHITE
 - CAPPUCCINO MIX
3. A kijelzőn (B) a gép azt javasolja, hogy forgassa el a tejhab szabályozógombot (D1) az eredeti recept által tervezett tejhabhoz: forgassa tehát el a tejtartály (D2) fedelén elhelyezett szabályozógombot és erősítse meg a választást, nyomjon  OK".
4. Néhány másodperc elteltével megkezdődik a kávéfőzés és a kijelzőn megjelenik a beállított hosszúság és a folyamatjelző sáv, amely a folyamat előrehaladásával megtelik.

Megj.: általános utasítások minden tej alapú ital készítéséhez

-  "ESC": nyomja meg, ha szeretné teljesen megszakítani a kávéfőzést és szeretne visszatérni a kezdőoldalra.
-  "STOP": nyomja meg a tej vagy kávéadagolás megszakításához és az ital befejezéséhez szükséges következő adagolás (ha beállított) lépéséhez.
- Az adagolás befejezése után, ha növelni szeretné a csészében lévő kávé mennyiségét, nyomja meg az  "EXTRA" gombot.
- Minden egyes tejes ital testre szabható (lásd a "14. Az italok személyre szabása " és a "15. Mentse el saját profilját" c. fejezeteket).
- A tejtartályt ne hagyja hosszú ideig hűtőszekrényen kívül: minél melegebb a tej (5°C az ideális), annál rosszabb lesz a hab minősége.

A kávéfőzés végén a készülék készen áll az újabb használatra.

10.4 A tejtartály tisztítása minden használat után

Figyelem! Forrázás veszélye

A tejtartály belső csőveinek tisztítása közben a habosított tejadagoló csőből (D5) némi forró víz és gőz távozik. Kerülje a forró vízzel való érintkezést.

A tejes funkciók minden egyes használat után megjelenik a "FORGASSA A SZABÁLYOZÓGOMBOT <CLEAN>-RE A TISZTÍTÁS MEGKEZDÉSÉHEZ" és el kell végezni a tejhabosító fedelének tisztítását

1. Hagyja a tejtartályt (D) a gépben (nem kell kiüríteni);

- Helyezzen egy csészét vagy egyéb edényt a habosított tejet adagoló cső alá (20. ábra);
- Fogassa a tejhab szabályozógombot (D1) "CLEAN"-re (21. ábra): a kijelzőn (B) megjelenik a "TEJTARTÁLY TISZTÍTÁSA FOLYAMATBAN TARTÁLY AZ ADAGOLÓ ALATT" üzenet (22. ábr.) a folyamatot jelző csíkkal együtt, amelyek a tisztítás befejeztével lassan felteik. A tisztítás automatikusan leáll;
- Állítsa vissza a beállításra szolgáló gombot a kívánt tejhab mennyiségére;
- Vegye le a tejtartályt és egy szivacs segítségével tisztítsa meg a gőzadagoló csőrt (A9) (23. ábr.).



Megjegyzés!

- Amennyiben egyszerre több tejes alapú italt kíván főzni, a tejtartály tisztítását elegendő az utolsó ital elkészítése után elvégezni. A további italok elkészítéséhez, amikor megjelenik a CLEAN funkció felirat, nyomja meg a "ESC" gombot.
- Ha nem kerül sor a tisztításra, a kijelzőn megjelenik a  szimbólum, ami arra emlékeztet, hogy el kell végezni a tejtartály tisztítását.
- A tejtartályban maradt tejet tárolja hűtőszekrényben.
- Néhány esetben a tisztítás elvégzéséhez meg kell várnia, hogy a készülék felmelegedjen.

11. FORRÓ VÍZ ADAGOLÁS

Figyelem! Égési sérülés veszélye.

A forró víz adagolása közben ne hagyja a készüléket felügyelet nélkül.

- Ellenőrizze, hogy a forró víz/gőz adagoló (C6) megfelelően legyen a forró víz/gőz adagoló csőrére (A9) akasztva;
- Helyezzen egy edényt az adagoló alá (a lehető legközelebb, hogy a víz ne fröccsenjen ki);
- A kezdőoldaltól válassza ki a "  FORRÓ VÍZ" gombot. A kijelzőn (B) megjelenik a vonatkozó üzenet és a folyamatjelző sáv, mely a folyamat előrehaladását mutatja;
- A készülék forróvizet adagol, majd automatikusan megszakítja az adagolást. A forró víz adagolás kézi megállításához ismét nyomjon "  STOP ".



Megjegyzés!

- Ha az "Energiatakarékosság" funkció aktív, a forró víz elkészítése előtt lehet, hogy néhány másodperct kell várni.
- A forró víz készítés testre szabható (lásd a "14. Az italok személyre szabása " és "15. Mentse el saját profilját" c. fejezeteket).

12. GŐZ ADAGOLÁS

Figyelem! Égési sérülés veszélye.

Gőz adagolás közben ne hagyja a készüléket felügyelet nélkül.

- Ellenőrizze, hogy a forró víz/gőz adagoló (C6) megfelelően legyen a forró víz/gőz adagoló csőrére (A9) akasztva;
- Töltsön meg egy tartályt melegítendő vagy habosítandó folyadékkal és merítse a forró víz/gőz adagolót a folyadéka;
- A kezdőoldaltól válassza a "  GŐZ" funkciót. A kijelzőn (B) megjelenik a vonatkozó üzenet és a folyamatjelző sáv, mely a folyamat előrehaladását mutatja, majd néhány másodperc elteltével a forró víz/gőz adagolóból gőz távozik, mely felmelegíti a folyadékokat;
- A kívánt hőmérséklet vagy hab szint elérésekor szakítsa meg a gőz adagolást a "  STOP" megnyomásával;

Figyelem!

A folyadék tartály kivétele előtt mindig szakítsa meg a gőz adagolást, hogy elkerülje a folyadék kifröccsenése által okozott égési sérülés veszélyét.

Megjegyzés!

Ha az "Energiatakarékosság" funkció aktív, a gőzadagolás előtt lehet, hogy néhány másodperct kell várni.

12.1 A tej habosításához használt gőzre vonatkozó tanácsok

- Az edény méretének kiválasztásakor vegye figyelembe, hogy a tej térfogata két vagy háromszorosára fog növekedni.
- Sűrűbb és krémesebb tejhab készítéséhez használjon zsírszegény vagy félszíros hűtőhideg tejet (kb. 5° C).
- A még krémesebb habhoz a tartályt lassú mozgással forgassa lentről fölfelé.
- Azért, hogy a tej mindig megfelelően habos legyen, és ne képződjenek benne nagy buborékok, mindig tisztítsa meg az adagolót (C6) a következő szakaszban leírtak szerint.

12.2 A forró víz/gőz adagoló tisztítása használat után













Minden használatot követően tisztítsa meg a forró víz/gőz adagolót (C6), így elkerülheti a tejmaradványok lerakódását vagy az adagoló elzáródását.



- Helyezzen egy edényt a forró víz/gőz adagoló alá, és hagyja, hogy egy kis víz folyjon ki (lásd a "11. Forró víz adagolás" c. fejezetet). Majd szakítsa félbe a forró víz adagolást, nyomjon "  STOP ".

- Várjon néhány percet, amíg a forró víz/gőz adagoló kihűl; ezt követően húzza ki (18 ábr.) a kikapcsoló gomb (C7) megnyomásával. Egyik kezével tartsa az adagolót, a másikkal forgassa el és húzza lefelé a cappuccino készítőt a kiemeléshez (24 ábr.).
- A gőzadagoló csőrét is húzza ki; ehhez előbb húzza lefelé (25. ábr.).
- Ellenőrizze, hogy a csőr nyílása nincs eltömődve. Szükség esetén tisztítsa meg egy fogpiszkálóval.
- Egy szivaccsal és langyos vízzel alaposan mossa meg az adagoló tartozékait.
- Tegye vissza a csőrét és a cappuccino készítőt a csőrre felfelé tolva és az óramutató járásával egyező irányba elforgatva, míg be nem akad.

13. FORRÓ CSOKOLÁDÉ KÉSZÍTÉS

A kezdőoldaltól válassza ki a CSOKOLÁDÉ-t és az alábbiak szerint járjon el:



- "VÁLASZON CSÉSE SZÁMOT ÉS SŰRŰSÉGET (1/5 SZAKASZ)": a választó nyílak segítségével választhat 1 csészét () vagy 2 csészét () és kiválaszthatja a kívánt mennyiséget (min=; max=) , majd nyomja meg a " NEXT" gombot a választás jóváhagyásához és a következő szakaszra lépéshez (vagy nyomja meg a " BACK" gombot az előző oldalra történő visszatéréshez);
- "TEGYE BE A CHOCO KEVERŐT A KANCSÓBA (2/5. SZAKASZ)": emelje fel a kancsó fedelét (E1) (26. ábra), nyomja meg a kikapcsoló kurzort (E6) és vegye ki a kancsó tölcserét (E2) (26. ábra). Győződjön meg arról, hogy a gőz adagoló cső (E3) és a choco keverő (E4) be vannak illesztve (27. ábr.), majd tegye be az összeszerelt tölcserét a kancsóba (28. ábra);
- Nyomjon " NEXT" a következő szakaszra lépéshez (vagy nyomjon " BACK" az előző képernyőre történő visszatéréshez);
- "TÖLTÖN TEJET VAGY VIZET A KÍVÁNT SZINTIG (3/5. SZAKASZ)" (29 ábr.): egy csésze forró csokoládé készítéséhez öntsön a tölcserbe hűtő hideg tejet (vagy friss vizet) a  szintig. Ha két csésze vagy egy bögre csokoládét kíván készíteni, öntsön tejet (vagy vizet) a  szintig. A tej (vagy víz) betöltését követően nyomjon " NEXT" (vagy nyomjon " BACK" az előző képernyőre történő visszatéréshez);
- "ADJON HOZZÁ CSOKOLÁDÉ PORT A TÖLCSERBŐL (4/5. SZAKASZ) (30 ábr.): egy csésze csokoládé készítéséhez adjon két adagolókanálnyi (C2) (25 g) forró csokoládé készítményt. Két csésze vagy egy bögre forró csokoládéhoz

adjon 4 adagolókanálnyi forró csokoládé készítményt. A forró csokoládé készítmény betöltését követően nyomjon " NEXT" (vagy nyomjon " BACK" az előző képernyőre történő visszatéréshez);

Figyelem!

Győződjön meg arról, hogy a tölcser 31. ábrán jelzett nyílása tiszta.

Megjegyzés!

- A tejet akkor kell betölteni, amikor a tölcser a gőz adagoló csővel és a keverővel már be van helyezve és ne lépje túl a kancsón jelzett / szintet; növelje vagy csökkentse a forró csokoládéhoz szükséges készítmény mennyiségét az egyéni ízlésnek megfelelően.
- Amennyiben tej helyett vizet használ, a tejhez kapott utasításokat kövesse.
- A forró csokoládé elkészítések először a tejet (vagy vizet) töltsse a tölcserbe, és csak ezután a csokoládé készítményt vagy kakaót.

- "ZÁRJA LE A FEDELET ÉS TEGYE BE A KANCSÓT, NYOMJON OK-T A KEZDÉSHEZ": Zárja le a fedelet (32 ábra) és akassa be úgy, hogy a kancsót ütközésig nyomja a csőrnek (A9-33 ábra); a gép hangjelzést bocsát ki (ha a hangjelzés funkció aktív);
- Nyomjon " OK" a funkció indításához: a készülék megkezdja a készítmény keverését, majd gőzt bocsát ki a melegítéshez;

Megjegyzés!

- A forró csokoládé készítéséhez szükséges por alapú készítmény nem tartalmaz sűrítőanyagot, a sűrűség szabályozásával nem ér el eredményt.
- Ha szeretné megszakítani a csokoládé készítését, nyomjon " STOP".

A kávéfőzés végén a készülék felkészül az újabb használatra. A csokoládé kész és a csészébe töltheti.

Égési sérülés veszélye!

- A forró csokoládé készítése közben a kancsó és annak fedele nagyon felmelegednek: kizárólag a kancsó markolatát használja a kivételhez és a csokoládé kiöntéséhez.
- A csokoládé készítése során természetes, ha a gőz távozik a csokoládé kancsó fedelének nyílásaiból.
- Természetes, ha a felmelegedés miatt, a kancsó belsejében lévő tej fröcsög.
- A csészébe töltött csokoládé mennyisége a választott sűrűségtől függ: ha nagy sűrűséget választ, a csokoládé mennyisége kisebb lesz, mint kis sűrűség esetén.

14. AZ ITALOK SZEMÉLYRE SZABÁSA



Az italok aromája (azoké az italoké, amelyekhez rendelve van) és hosszúsága testre szabható.

1. Győződjön meg arról, hogy aktív az a profil, amelyben az italt szeretné személyre szabni: mind a 6 profilban ki lehet választani a "MY" italt;
2. A kezdőoldalon nyomja meg a (B1) gombot;
3. Válassza ki azt az italt, amelyiket szeretné testre szabni a testre szabási képernyőhöz lépéshez: a megfelelő tartozékoknak fent kell lenniük a gépen;
4. (Csak kávé alapú ital esetén) "KÁVÉAROMA VÁLASZTÁSA": Válassza ki a kívánt aromát a vagy gomb megnyomásával és nyomjon OK";
5. "A KÁVÉ (VAGY VÍZ) MENNYISÉGÉNEK TESTRE SZABÁSA, NYOMJA MEG A STOP GOMBOT A MENTÉSHEZ": A készítés kezdetét veszi és a készülék felajánlja a hosszúság testre szabását lehetővé tevő képernyőt. A hosszúságot egy függőleges sáv jelzi. A sáv melletti csillag jelzi a jelenleg beállított hosszúságot.
6. Amikor a hosszúság eléri a minimális programozható mennyiséget, a kijelzőn megjelenik a STOP gomb.
7. Nyomjon STOP, amikor a csészében eléri a kívánt mennyiséget..
8. "MENTENI KÍVÁNJA AZ ÚJ BEÁLLÍTÁSOKAT?": Nyomjon "IGENT" vagy "NEMET".

A készülék megerősíti az elmentett vagy nem elmentett új beállításokat (a fenti választástól függően): nyomjon OK.

A készülék visszatér a kezdőoldalra.



- Megjegyzés!**
- Tej alapú italok: mentésre kerül a kávé aromája, majd ezt követően egyenként mentésre kerül a tej és a kávé mennyisége;
 - Forró víz: a készülék forró vizet adagol: nyomjon STOP, hogy elmentse a kívánt mennyiséget.
 - Az italok testre szabása a DeLonghi Coffee Link Applikációval kapcsolódva is lehetséges.
 - A programozásból ki lehet lépni a ESC gomb megnyomásával: a beállításokat nem menti a gép.

Ital mennyiségek táblázata		
Italok	Standard mennyiségek	Programozható mennyiség
ESPRESSO	40 ml	20-80 ml
LONG	160 ml	115-250 ml
KÁVÉ	180 ml	100-240 ml
DOPPIO+	120 ml	80-180 ml
FORRÓ VÍZ:	250 ml	20-420 ml

15. MENTSE EL SAJÁT PROFILJÁT

Ezzel a készülékkel 6 különböző profil menthető el, melyek mindegyike más-más ikonnal van összekapcsolva.

Minden egyes profilban mentésre kerülnek a "MY" italok AROMA és HOSSZÚSÁG testre szabott beállításai (lásd a "14. Az

italok személyre szabása) és az a sorrend, amelyben az italok a választás gyakoriságának függvényében megjelenítésre kerülnek.

Egy profil kiválasztásához vagy az abba történő belépéshez a jelenleg aktív profilon nyomja meg a (B10) vagy (B8) gombot, amíg a kívánt profil megjelenik, majd nyomja meg azt.



Megjegyzés!

- "VENDÉG" profil: ezt a profilt választva az italokat a gyári beállításokkal készítheti el. A funkció nem aktív.
- Saját profiljának átnevezése a DeLonghi Coffee Link Applikációval összekapcsolódva is lehetséges.

A profil ikonjának testre szabásához kövesse az alábbiakat:

1. Válassza ki a profilt (B11);
2. Válassza ki a "Személyre szabás"-t (a kijelző bal felső sarkában);
3. Nyomja meg a (B10) vagy a (B8) gombot, amíg a kijelzőn (B) megjelenik a kívánt ikon, majd válassza ki azt;
4. A választás megerősítéséhez nyomja meg a OK gombot: a készülék visszatér a kezdőlapra.

16. TISZTÍTÁS

16.1 A készülék tisztítása

A készülék alábbi tartozékait rendszeresen kell tisztítani:

- a gép belső hidr. rendszere;
- zacstartó (A10);
- cseptálca (A14);
- víztartály (A16);
- kávéadagoló csőrök (A8);
- az előre örlött kávé betöltésére szolgáló tölcser (A4);
- kávéfőző egység (A19), melyhez a szervíz ajtó (A18) eltávolítását követően lehet hozzáférni;
- tejtartály (D);
- a "Mix carafe" (E);
- a forró víz/gőz csőr (A9);
- vezérlőpult (B).



Figyelem!

- A készülék tisztításához ne használjon oldószereket, súrolószereket vagy alkoholt. A szuperautomata De'Longhi készülékek tisztításához nincs szükség vegyszerek használatára.

- A készülék egyetlen része sem mosható mosogatógépben, a tejtartály (D) és a "Mix carafe" kivételével.
- A kávézacc vagy egyéb lerakódások eltávolításakor nem szabad fémtárgyakat használni, mert ezek megkarcolhatják a gép fém- vagy műanyag felületeit.

16.2 A készülék belső hidr. rendszerének tisztítása

3/4 napnál hosszabb állás esetén javasoljuk, hogy az újbóli használat előtt kapcsolja be a gépet és:

1. végezzen el 2/3 öblítést az "Öblítés" funkció kiválasztásával (lásd a "8.1 Öblítés" szakaszt);
2. adagoljon forró vizet néhány másodpercig ("11. Forró víz adagolás" c. fejezet).

i **Megjegyzés!**

Teljesen természetes, hogy a tisztítást követően víz marad a zacstartóban (A10).

16.3 A zacstartó tisztítása

Amikor a kijelzőn (B) megjelenik az "ÜRÍTSE KI A ZACSTARTÓT" felirat, ki kell üríteni és ki kell tisztítani a zacstartót. Amíg meg nem tisztítja a zacstartót (A10), addig a készülék nem kezdi meg a kávé készítését. A készülék jelzi, hogy ki kell üríteni a zacstartót akkor is, ha nincs tele, amennyiben 72 óra telt el az első kávé lefőzése óta (ahhoz, hogy a 72 óra számlása pontos legyen, a készüléket sosem szabad a főkapcsolóval kikapcsolni).

⚠ **Figyelem! Forrázás veszélye**

Ha egymás után több cappuccinót készít, a fém csészetartó felület (A11) átmelegszik. Várja meg, hogy kihűljön mielőtt hozzáréne, és akkor is csak az első részénél fogja meg.

A tisztítás elvégzéséhez (bekapcsolt készülék mellett):

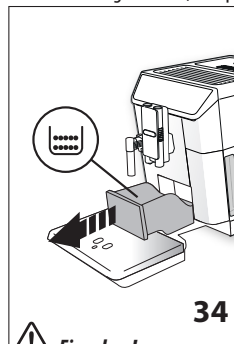

⚠ **Figyelem!**

Amikor kivesszi a cseptálcát, a zacstartót is ki kell üríteni, még akkor is, ha nincs teljesen tele. Ha ezt elmulasztja, előfordulhat, hogy a következő kávé elkészítésénél a tartály a tervezettnél jobban megtelik, és a készülék eltömődik.

1. Húzza ki a cseptálcát (A14) (34. ábra), ürítse ki és tisztítsa meg.
2. Gondosan ürítse ki és tisztítsa meg a zacstartót (A10), közben ügyeljen arra, hogy az összes lerakódott kávémaradvány eltávolításra kerül: a mellékelt ecset (C5) alkalmas erre a célra.

16.4 A cseptálcá tisztítása

⚠ **Figyelem!**

A cseptálcában (A14) van egy úszó (A12) (piros színű), amely a víz szintjét jelzi (35. ábra). Még mielőtt ez a jelző előbukkanna a csészetartó felületről (A11), ki kell üríteni a tálcát és meg kell tisztítani, ellenkező esetben a víz túlfolyik a peremen és kárt okoz a gépben, a tartófelületben vagy a környező területen.

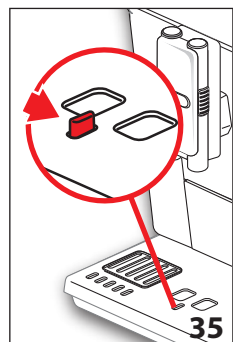

A cseptálcá eltávolításához az alábbiak szerint járjon el:

1. Ki kell húzni a cseptálcát és a zacstartót (A10) (34. ábra);
2. Ki kell üríteni és meg kell mosni a cseptálcát és a zacstartót;
3. Vissza kell tenni a zacstartóval együtt a cseptálcát.

16.5 A készülék belsejének tisztítása

⚠ **Áramütés veszélye!**

A belső részek tisztítása előtt kapcsolja ki a gépet (lásd a "7. A készülék kikapcsolása" c. szakaszt), és húzza ki az elektromos csatlakozóból. Soha ne merítse a készüléket vízbe.

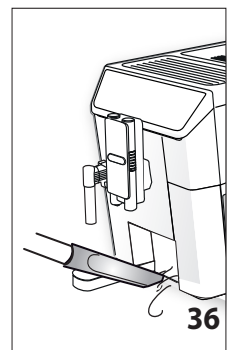

1. Rendszeresen (kb. havonta egyszer) ellenőrizze, hogy a gép belseje nem piszkos (akkor lehet hozzáférni, ha a cseptálcá ki van húzva - A14).
2. Szükség esetén tisztítsa ki a készüléket a tartozékok között található ecsettel (C5) és egy szivaccsal. Porszívóval ki kell szívni a lerakódásokat (36. ábra).
- 3.

16.6 A víztartály tisztítása

1. Rendszeresen (kb. havonta egyszer és a vízlágyító szűrő cseréje (C4) (ha szükséges) alkalmával) tisztítsa meg a víztartályt (A16) nedves ruhával és megfelelő tisztítószerrel: alaposan öblítse el, mielőtt újratöltené és visszahelyezné a tartályt;
2. Vegye ki a szűrőt (ha van), és öblítse el folyó víz alatt;
3. Tegye vissza a szűrőt (ha van), töltsse fel a tartályt friss vízzel és tegye vissza;
4. (Csak vízlágyító szűrős modellekhez) Engedjen ki kb. 100 ml forró vizet a szűrő újbóli aktiválásához.

16.7 A kávéadagoló csőrök tisztítása

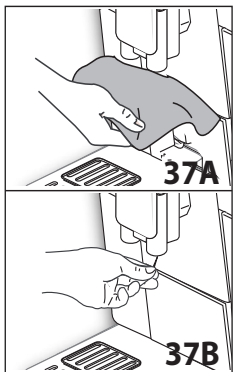

1. Egy szivaccsal vagy ruhával (37A ábra) tisztítsa meg a kávé kieresztő csőröket (A8) (36A ábr.);
2. Ellenőrizze, hogy a kávéadagoló nyílásai nincsenek eltömődve. Szükség esetén egy fogvájó segítségével távolítsa el a kávé maradványokat (37B ábra).

16.8 Az őrölt kávé betöltésére szolgáló tölcser tisztítása

Rendszeresen (kb. havonta egyszer) ellenőrizze, hogy az előre őrölt kávé betöltésére szolgáló tölcser (A4) nem tömődött-e el. Szükség esetén tisztítsa ki a tölcserát a tartozékok között található ecsettel (C5).

16.9A kávéfőző egység tisztítása

A kávéfőző egységet (A19) havonta legalább egyszer tisztítsa meg.

Figyelem!

A kávéfőző egységet nem lehet kivenni, amikor a készülék be van kapcsolva.

1. Ellenőrizni kell, hogy a gép a megfelelő módon végezze a kikapcsolást (lásd a "7. A készülék kikapcsolása" c. fejezetet);
2. Vegye ki a víztartályt (A16) (3 ábr.);
3. Nyissa ki a jobb oldalon található kávéfőző egység zárólapját (A18) (38. ábr.);
4. Nyomja be egyszerre a két színes kioldó gombot, és ezzel egyidejűleg húzza a kávéfőző egységet kifelé (39. ábra);
5. Merítse a kávéfőző egységet vízbe kb. 5 percre, majd öblítse el folyóvíz alatt;

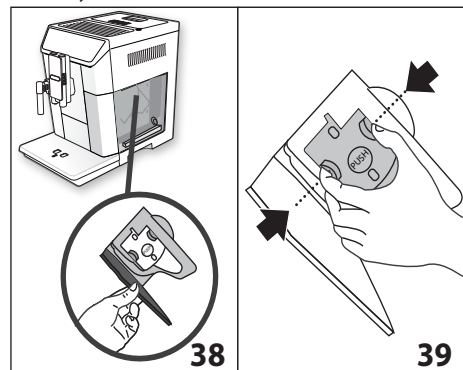

Figyelem!

CSAK VÍZZEL ÖBLÍTSE LE

NE HASZNÁLJON TISZTÍTÓSZERT VAGY MOSOGATÓGÉPET

A kávéfőző egység tisztításához ne használjon tisztítószert, mert károsíthatja azt.

6. Az ecsettel (C5) távolítsa el a kávéfőző egység zárólapján keresztül látható kávémaradványokat;
7. A tisztítás után tegye vissza a helyére (40. ábra) a kávéfőző egységet; ezután nyomja meg a PUSH gombot úgy, hogy hallani lehessen a kattantást;

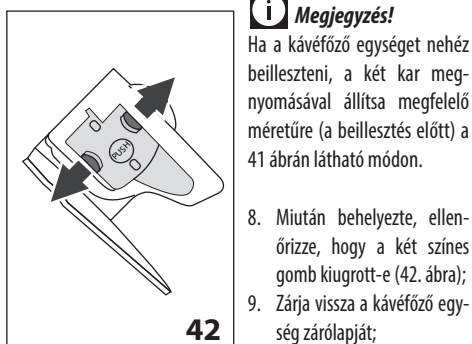
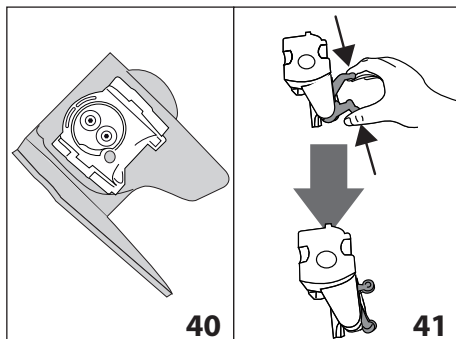

Megjegyzés!

Ha a kávéfőző egységet nehéz beilleszteni, a két kar megnyomásával állítsa megfelelő méretűre (a beillesztés előtt) a 41 ábrán látható módon.

8. Miután behelyezte, ellenőrizze, hogy a két színes gomb kiugrott-e (42. ábra);
9. Zárja vissza a kávéfőző egység zárólapját;
10. Tegye vissza a

víztartályt.

16.10 A tejtartály tisztítása

A tejhabsító hatékonyságának megőrzéséhez, tisztítsa meg a tejtartályt (D) a leírtaknak megfelelően, két naponta:

1. Húzza ki a fedelet (D2);
2. Vegye ki a tejadagoló csövet (D5) és a tejfelszívó csövet (D4) (43 ábra);
3. Az óramutató járásával ellentétes irányban forgassa a hab szabályozógombot (D1) az "INSERT" feliratig (43 ábr.), majd húzza felfelé.

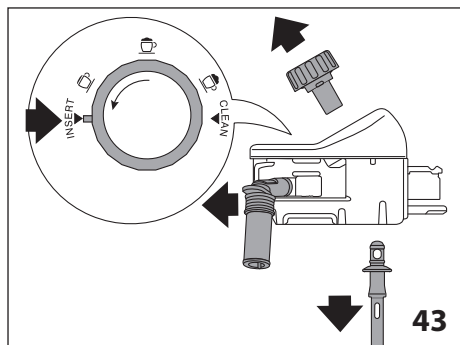

4. Forró vízzel és megfelelő tisztítószerrel alaposan mossa meg az összes részt. **Az összes alkatrész mosható mosogatógépben, annak felső kosarában** Különösen ügyeljen arra, hogy a gomb alatti csatornában és nyílásban (44.ábra) ne maradjon tej: szükség esetén egy fogpiszkálóval kaparja ki azokat;

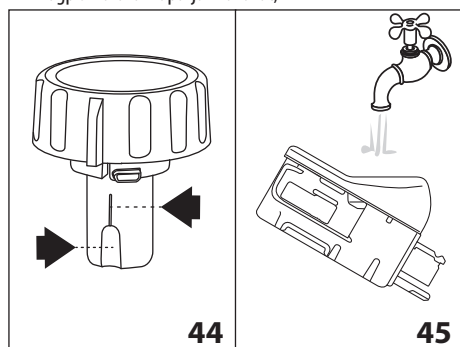

5. Mossa el folyó vízzel a hab szabályozógomb foglalatának belsejét (45. ábra);
 6. Ellenőrizze azt is, hogy a tejfelszívó csőben és a tejadagoló csőben nincsenek tejmaradványok;
 7. Tegye vissza a gombot úgy, hogy a nyíl az "INSERT" üzeneten álljon, és a tejadagoló csőve egy vonalban álljon a tejfelszívó csővel;
 8. Tegye vissza a fedelet a tejtartályra (D3).

16.11 A forró víz/gőz csőr tisztítása

A tejes italok készítését követően távolítsa el a csőr (A9) tömítéseit található tejmaradványokat egy szivaccsal (23 ábra).

16.12 "Mix Carafe" (E) tisztítása

Minden használat után tisztítsa ki a kancsót az alábbiak szerint:

- Emelje fel a fedelet (E1) és távolítsa el a tölcserőt (E2) a kikapcsoló gomb (E6) megnyomásával és felemelésével (26 ábr.);
- Húzza ki a tölcserőből a gőz adagoló csőrt (E3) és a "choco" keverőt (E4);

- Forró vízzel és megfelelő tisztítószerrel alaposan mossa meg az összes részt. **Minden részt el lehet mosni mosogatógépben, de azokat a gép felső tartályába kell helyezni.**

- Majd szerelje vissza az összes alkatrészt.

i Megjegyzés!

Természetes, hogy forró csokoládé készítését követően a tisztítás során maradványok találhatók a keverőn: a kakaóban lévő vas nyomok, melyeket a keverő mágnesé magához vonz.

17. VÍZKŐOLDÁS

! Figyelem!

- Használat előtt olvassa el a vízkőoldószer csomagolásán található utasításokat és a címkét.
- Kizárólag De'Longhi vízkőoldó használatát javasoljuk. Nem megfelelő vízkőoldó használata, valamint a nem szabályosan végzett vízkőoldás olyan károkat okozhat, melyek javítása nem tartozik a gyártó által vállalt garancia körébe.

A gépen akkor kell elvégezni a vízkőoldást, amikor a kijelzőn (B) megjelenik a "VÍZKŐOLDÁS SZÜKSÉGES - NYOMJON OK-T A KEZDÉSHEZ (~45min) **!**" FELIRAT: ha szeretné azonnal elvégezni a vízkőoldást, nyomjon **✓** OK " és végezze el a műveleteket a 4. ponttól.

Ha a vízkőoldást szeretné egy későbbi időpontra halasztani, nyomjon **☺** ESC": a kijelzőn megjelenő **⏸** szimbólum arra emlékeztet, hogy a készüléken vízkőoldást kell végezni (az üzenet minden bekapcsoláskor újra megjelenik).

A vízkőoldó menübe lépéshez:

- Nyomjon **⚙** " (B2) a menübe lépéshez;
- Nyomja meg a **⏪** (B10) vagy **⏩** (B8) gombot, amíg a kijelzőn megjelenik a "VÍZKŐOLDÁS" felirat;
- Nyomjon **▶** " a vízkőoldó ciklus megkezdéséhez és kövesse a kijelzőn megjelenő utasításokat;
- "VEGYE KI A VÍZSZŰRŐT" (46 ábr.); vegye ki a víztartályt (A16), vegye ki a vízsűrőt (C4) (ha van), ürítse ki a víztartályt. Nyomjon **>** NEXT";

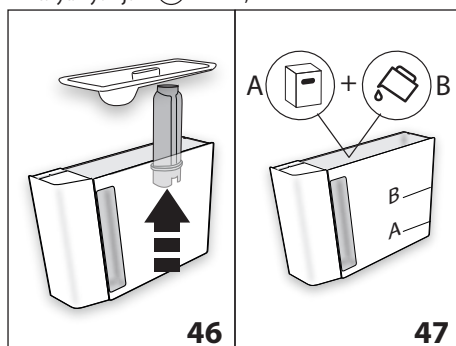

5. "ÖNTSÖN VÍZKŐOLDÓT (A SZINT) ÉS VIZET (B SZINTIG)" (47. ábra); Öntsön a víztartályba vízkőoldót a tartály belső oldalára vésett A szintig (ez egy 100ml-es csomagolásnak felel meg); majd adjon hozzá vizet (egy liter) a B szint eléréseig; tegye vissza a víztartályt. Nyomjon "➤ NEXT";

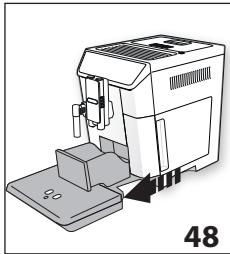

6. "ÜRÍTSE KI A ZACCTARTÓT és a CSEPPTÁLCÁT" (48. ábra): vegye ki, ürítse ki és tegye vissza a csepptálcát (A14) és a zacctartót (A10). Nyomjon "➤ NEXT";

7. "HELYEZZEN EGY 2l-es EDÉNYT, NYOMJON OK-t A VÍZKŐOLDÁS MEGKEZDÉSÉHEZ":

A forró víz/gőz adagoló (C6) és a kávéadagoló (A8) alá tegyen egy legalább 2 liter őraltalmú üres edényt (8. ábr.);

Figyelem! Forrázás veszélye

A forró víz/gőz adagolóból és a kávéadagolóból savas forró víz folyik ki. Ügyeljen arra, hogy ne érintkezzen az oldattal.

8. Nyomjon "✓ OK" a vízkőoldó oldat beöntésének erősítéséhez. A kijelzőn megjelenik a "VÍZKŐOLDÁS FOLYAMATBAN" KÉREM, VÁRJON" felirat: kezdetét veszi a vízkőoldó program és a vízkőoldó oldat mind a forró víz/gőz adagolón, mind a kávéadagolón keresztül távozik, automatikusan, szünetekkel, egy sor öblítést végezve a gép belsejében lévő vízkő maradványok eltávolításához;

Kb. 25 perc elteltével a készülék megszakítja a vízkőoldást:

9. "ÖBLÍTSE KI ÉS TÖLTSE FEL VÍZZEL A MAX SZINTIG" (5. ábra): a készülék most készen áll a friss vízzel történő öblítésre. Ürítse ki a vízkőoldó oldat felfogásához használt tartályt és vegye ki a víztartályt, folyóvíz alatt öblítse ki, töltsse fel a MAX. szintig friss vízzel és tegye vissza a gépbe;
10. "HELYEZZEN EGY 2l-es EDÉNYT NYOMJON MEG AZ OK-T AZ ÖBLÍTÉSHEZ": Tegye vissza a vízkőoldó oldat összegyűjtéséhez használt üres tartályt a kávéadagoló és a forró víz/gőz adagoló alá (8. ábra és nyomjon "✓ OK";
11. A forró víz először a kávéadagolón, majd a forró víz/gőz adagolón keresztül távozik és a kijelzőn megjelenik az "ÖBLÍTÉS FOLYAMATBAN, kérem, várjon" felirat;
12. Amikor elfogy a tartályban lévő víz, ürítse ki az öblítővíz összegyűjtéséhez használt tartályt;
13. (Ha a szűrő be volt helyezve) "TEGYE A SZŰRŐT A HELYÉRE" (49. ábra). Nyomjon "➤ NEXT" és vegye ki a víztartályt, tegye vissza a vízlágyító szűrőt, ha előzetesen kivette;
14. "ÖBLÍTSE KI ÉS TÖLTSE FEL VÍZZEL A MAX SZINTIG" (5. ábra): töltsse fel a tartályt friss vízzel a MAX szintig;

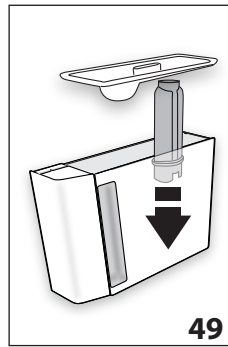

15. "TEGYE BE A VÍZTARTÁLYT" (6. ábr.): Tegye vissza a víztartályt;
16. "HELYEZZEN EGY 2l-es EDÉNYT NYOMJON MEG AZ OK-T AZ ÖBLÍTÉSHEZ": Tegye vissza üresen a vízkőoldó oldat összegyűjtéséhez használt tartályt a forró víz/gőz adagoló alá (8. ábr.) és nyomjon "✓ OK";

17. A forró víz a forró víz/gőz adagolón keresztül távozik, és a kijelzőn megjelenik az "ÖBLÍTÉS FOLYAMATBAN" felirat.
18. "ÜRÍTSE KI A CSEPPTÁLCÁT" (34. ábr.): Az öblítés végén vegye ki, ürítse ki és helyezze vissza a csepptálcát (A14) és a zacctartót (A10): nyomjon "➤ NEXT";
19. "VÍZKŐOLDÁS BEFEJEZVE": nyomjon "✓ OK";
20. "TÖLTSE FEL A TARTÁLYT FRISS VÍZZEL": ürítse ki az öblítővíz összegyűjtéséhez használt edényt, vegye ki és töltsse fel a víztartályt friss vízzel a MAX szintig és tegye vissza a gépbe.

A vízkőoldás befejeződött.

Megjegyzés!

- Ha a vízkőoldó ciklus nem zajlik le megfelelően (pl. elektromos áram hiánya miatt), javasoljuk a ciklus megismétlését;
- Teljesen természetes, hogy a vízkőoldást követően víz marad a zacctartóban (A10).
- A készülék harmadik öblítést is igényel abban az esetben, ha a víztartály nincs a max. szintig feltöltve: ez garantálja, hogy ne legyen vízkőoldó folyadék a készülék hidr. rendszerében. Mielőtt elindítaná az öblítést, ürítse ki a csepptálcát;
- Ha a gép két, egymáshoz nagyon közeli vízkőoldó ciklust igényel, ez normálisnak tekinthető, mint a gépbe telepített fejlett rendszer következménye

A VÍZ KEMÉNYSÉGÉNEK BEPROGRAMOZÁSA

A VÍZKŐOLDÁS SZÜKSÉGES - A KEZDÉSHEZ NYOMJON MEG AZ OK GOMBOT (~45min)  felirat a víz keménységétől függően egy bizonyos időtartam elteltével jelenik meg a kijelzőn.

A készüléket gyárilag "4 vízkeménységi fokozatra" állították be. Szükség esetén beállíthatja a készüléket a terület vízvezeték hálózatát jellemző valós vízkeménységre, így a készülék ritkábban végez vízkőoldást.

18.1 A vízkeménység mérése

1. Vegye ki a csomagolásából a jelen kézikönyvhöz tartozó "TOTAL HARDNESS TEST" csíkot (C1), mely az angol nyelvű leíráshoz van mellékelve.
2. Körülbelül egy másodpercre tegye a csíkot egy pohár tiszta vízbe.
3. Vegye ki a vízből és enyhén rázza meg. Kb. 1 perc elteltével, a víz keménységétől függően, 1, 2, 3 vagy 4 piros négyzög jelenik meg. Minden egyes négyzet 1 vízkeménységi fokozatnak felel meg.

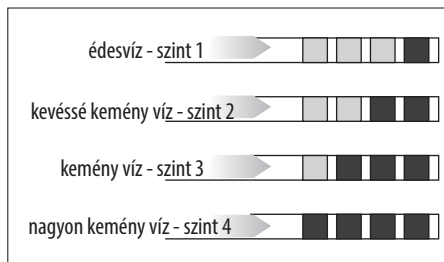

18.2 A vízkeménység beállítása

1. Nyomjon "⚙️" (B2) a menübe lépéshez;
 2. Nyomja meg a "⏪" (B10) vagy a "⏩" (B8) gombot, amíg a kijelzőn (B) megjelenik a "🚰 VÍZKEMÉNYSÉG" felirat;
 3. A választott szint megváltoztatásához addig nyomja a szimbólumot, amíg megjelenik a kívánt szint (1. fokozat = lágy víz; 4. fokozat = nagyon kemény víz);
 4. Nyomjon "🏠 ESC" a kezdőlapra visszatéréshez.
- Ezzel a készüléket átállította az új vízkeménységi szintnek megfelelően.

19. 📶 VÍZLAGYÍTÓ SZŰRŐ

Néhány modellen van vízlagyító szűrő (C4): ha az Ön gépén nincsen ilyen szűrő, azt tanácsoljuk, vásároljon egyet a De'Longhi vevőszolgálatain.

A szűrő megfelelő használata érdekében kövesse az alábbi utasításokat.

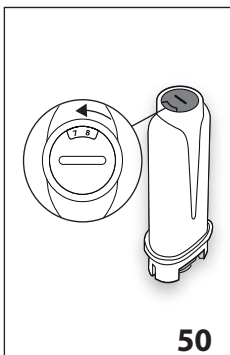

19.1 A szűrő telepítése

1. Vegye ki a szűrőt (C4) a csomagolásból;
2. Nyomjon "⚙️" (B2) a menübe lépéshez;
3. Nyomja meg a "⏪" (B10) vagy "⏩" (B8) gombot, amíg a kijelzőn megjelenik a "🚰 VÍZSZŰRŐ" felirat;
4. Nyomjon "▶️";

5. "FORGASSA EL A NAPTÁRT ÚGY HOGY A KÖVETKEZŐ 2 HÓNAPOT JELEZZE" (50 ábr.): forgassa el a dátumjelzőt úgy, hogy a következő 2 havi használat jelenjen meg. Nyomjon "➤ NEXT";

📌 Megjegyzés

a kávéfőzőgép átlagos használata mellett a szűrő élettartama 2 hónap, ha azonban a készüléket nem használja, de a szűrő telepítve marad, a szűrő élettartama legfeljebb 3 hét.

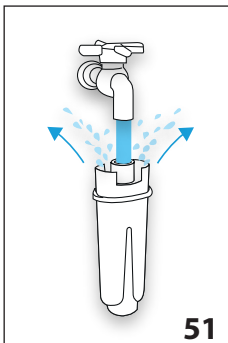

6. "FOLYASSON VIZET A SZŰRŐBE, AMÍG KI NEM FOLYIK A NYÍLÁSOKBÓL" (51 ÁBR.): A szűrő aktiválásához folyasson csapvizet a szűrőn található nyílásba az ábrán jelölt módon addig, amíg a víz ki nem folyik a szűrő oldalsó nyílásain egy percen keresztül. Nyomjon "➤ NEXT";
7. Húzza ki a tartályt (A16) a gépből és töltsse fel vízzel.

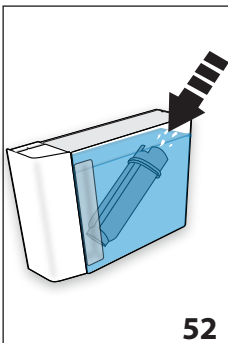



8. "MERÍTSE A SZŰRŐT A TARTÁLYBA ÉS HAGYJA TÁVOZNI A LÉGBUBORÉKOKAT" (52 ábr.): Helyezze be a szűrőt a víztartályba és teljesen merítse be kb. tíz másodpercre, döntse meg és finoman nyomja, hogy a légbuborékok teljesen távozzanak. Nyomjon "➤ NEXT";
9. "TEGYE BE A SZŰRŐT A HELYÉRE ÉS NYOMJA LE ÜTKÖZÉSIG": Tegye a szűrőt a neki kialakított fészekbe (A17- 59 ábr.) és ütközésig nyomja. Nyomjon "➤ NEXT";
10. "TEGYE BE A VÍZTARTÁLYT": Zárja vissza a tartály fedelét (A15), majd helyezze vissza a tartályt a gépbe.
11. "HELYEZZEN EL EGY 0,5L-ES EDÉNYT , NYOMJON OK-T A SZŰRŐ FELTÖLTÉSÉHEZ" (8. ábra): helyezze az edényt a forró víz/gőz adagoló (C6) alá és nyomjon "✔️ OK": megkezdődik az adagolás és automatikusan megszakad.







A kijelzőn, az óra mellett, megjelenik a 🚰 szimbólum, mely jelzi, hogy a funkciót aktiválták. Most megkezdheti a készülék használatát.

19.2 A szűrő cseréje

Cserélje ki a szűrőt (C4), amikor a kijelzőn (B) megjelenik a "CSE-RÉLJE KI A VÍZSZÜRÖT NYOMJA MEG AZ OK-T AZ INDÍTÁSHOZ" FELIRAT: ha szeretné azonnal elvégezni a szűrő cserét, nyomjon  OK "és végezze el a műveleteket a 4. ponttól.

Ha szeretné a cserét egy későbbi időpontra halasztani, nyomjon  ESC": a kijelzőn megjelenő  szimbólum arra emlékeztet, hogy a készüléken szűrőt kell cserélni.

A cseréhez az alábbiak szerint járjon el:

1. Vegye ki a víztartályt (A16) és a használt szűrőt;
2. Vegye ki az új szűrőt a csomagolásból;
3. Nyomjon  (B2) a menübe lépéshez;
4. Nyomja meg a  (B10) vagy  (B8) gombot, amíg a kijelzőn megjelenik a  VÍZSZÜRŐ felirat;
5. Nyomjon ";
6. A kijelzőn megjelenik a  SZÜRŐ CSERE" felirat;
7. Nyomjon ";
8. Az előző szakaszban illusztrált műveleteket követve járjon el, az 5. ponttól.













Ekkor a szűrő aktív. Használhatja a készüléket.

Megjegyzés!

Amikor letelik a két hónap (lásd a dátum jelzőt), vagy a készüléket három hétnél hosszabb ideig nem használja, cserélje ki a szűrőt akkor is, ha a gép nem jelzi ezt.

19.3 A szűrő kivétele

Ha a készüléket szűrő (C4) nélkül szeretné tovább használni, el kell távolítania, és jeleznie kell az eltávolítását. Az alábbiak szerint járjon el:

1. Vegye ki a víztartályt (A16) és a használt szűrőt;
2. Nyomjon  (B2) a menübe lépéshez;
3. Nyomja meg a  (B10) vagy  (B8) gombot, amíg a kijelzőn megjelenik a  VÍZSZÜRŐ felirat;
4. Nyomjon ";
5. A kijelzőn megjelenik a  SZÜRŐ KIVÉTELE" felirat;
6. Nyomjon ";
7.  OK MEGERŐSÍTI A SZÜRŐ KIVÉTELET?": nyomjon  (ha szeretne visszatérni a beállítások menübe, nyomjon  ESC");
8.  SZÜRŐ KIVÉTELE ELVÉGEZVE": a készülék elmentette a módosításokat. Nyomja meg az  OK" gombot a kezdőlapra visszatéréshez.

Megjegyzés!

Amikor letelik a két hónap (lásd a dátum jelzőt), vagy a készüléket három hétnél hosszabb ideig nem használja, vegye ki/cserélje ki a szűrőt még akkor is, ha a gép ezt nem jelzi.

20. MŰSZAKI ADATOK

Feszültség:	220-240 V~ 50/60 Hz max. 10 A
Teljesítmény:	1450 W
Nyomás:	1,9 MPa (19 bar)
A víztartály kapacitása:	2 l
Méreték LxPxH:	260x480x375 mm
Kábel hossza:	1750 mm
Súly:	12,6 kg
Cseremes kávé tartó max. befogadó képessége:	400 g





Ez a termék megfelel az élelmiszerekkel rendeltetés-szerűen érintkezésbe kerülő anyagokról és tárgyokról szóló 1935/2004 EK rendeletnek.



21. ÁRTALMATLANÍTÁS



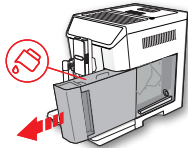
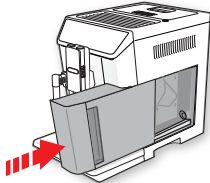
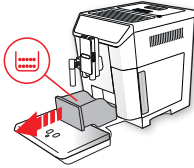
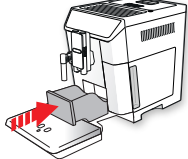
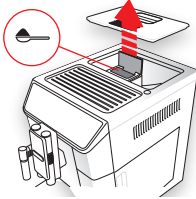



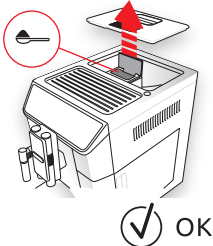
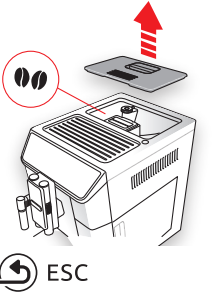
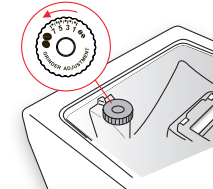

A készüléket tilos települési hulladékként ártalmatlanítani, hanem egy kijelölt szelektív gyűjtőhelyen kell leadni.

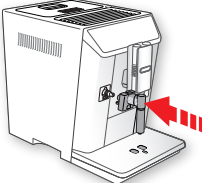
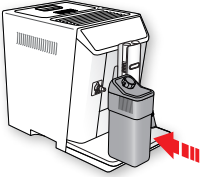
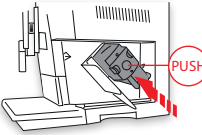
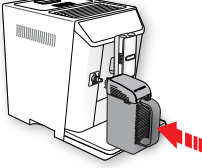
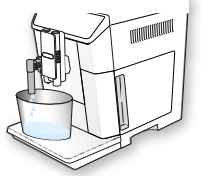



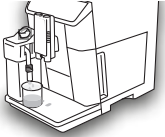

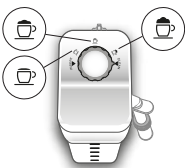

22. A KIJELZŐN MEGJELÉNÍTETT ÜZENETEK

MEGJELÉNÍTETT ÜZENET	LEHETSÉGES OK	MEGOLDÁS
<p>TÖLTSE FEL A TARTÁLYT FRISS VÍZZEL</p> 	A víztartályban (A16) nincs elég víz.	Töltse fel a víztartályt és/vagy szabályosan tegye be a helyére ütközésig nyomva.
<p>TEGYE BE A VÍZTARTÁLYT</p> 	A tartályt (A16) nem helyezte be megfelelően.	A tartályt ütközésig lenyomva helyezze be.
<p>ÜRÍTSE KI A ZACCTARTÓT</p> 	A zacstartó (A10) tele van.	Ürítse ki és tisztítsa ki a zacstartót és a csepptálcát (A14), tisztítsa meg, majd helyezze vissza őket. Fontos: amikor kiveszi a csepptálcát, a zacstartót is ki kell üríteni, még akkor is, ha nincs teljesen tele. Ha ezt elmulasztja, előfordulhat, hogy a zacstartó a tervezettnél jobban megtelik, és a készülék eltömődik.
<p>TEGYE BE A ZACCTARTÓT</p> 	A tisztítást követően nem tette vissza a zacstartót (A10).	Vegye ki a csepptálcát (A14), és helyezze be a zacstartót.
<p>TEGYEN BE KÁVÉT ELŐRE ŐRÖLT KÁVÉT MAXIMUM 1 ADAGOLÓKANÁLNYIT</p>  <p> ESC</p>	Kiválasztotta az "őrölt kávé" funkciót, de nem tett őrölt kávéval a tölcserbe (A4).	Tegyen őrölt kávéval a tölcserbe (14 ábra) és ismételtse meg az adagolást

MEGJELÉNÍTETT ÜZENET	LEHETSÉGES OK	MEGOLDÁS
<p>TEGYEN BE ELŐRE ŐRÖLT KÁVÉT MAXIMUM 1 ADAGOLÓKANÁLNYIT</p>  <p>OK</p>	<p>Előre őrölt kávéval készült LONG kávéért kérték</p>	<p>Tegyen őrölt kávé a tölcserbe (A4) (14 ábra) és nyomja meg az "☑ OK" gombot a folytatáshoz és fejezze be az adagolást.</p>
<p>TÖLTSE FEL A SZEMES KÁVÉ TARTÓT</p>  <p>ESC</p>	<p>Elfogyott a szemes kávé. Az őrölt kávé betöltését szolgáló tölcser (A4) eltömődött.</p>	<p>Töltse fel a szemes kávé tartót (A3 - 12 ábra). Az ecset (C5) segítségével ürítse ki a tölcser a "16.8 Az őrölt kávé betöltésére szolgáló tölcser tisztítása" c. szakaszban leírtak szerint.</p>
<p>TÚL FINOMRA ŐRÖL ÁLLÍTSA BE A DARÁLÓT 1 KATTANÁSSAL MŰK. KÖZBEN</p>  <p>ESC</p>	<p>A kávé túl finomra őrölte, így a kávé csak nagyon lassan vagy egyáltalán nem folyik le.</p>	<p>Főzzön még egy kávé és miközben a kávédaráló működik, forgassa a daráló finomságát szabályozó gombot (A5) (11 ábra) az óramutató járásával megegyező irányba, egy osztással a 7-es szám felé. Amennyiben legalább 2 kávé lefőzése után a kávé még mindig túl lassan folyik ki, forgassa el a szabályozógombot még egy fokozattal (lásd a "9.5 A kávédaráló beállítása c. szakaszt"). Ha a probléma továbbra is fennáll, ellenőrizze, hogy a víztartályt (A16) megfelelően helyezte-e be.</p>
<p>VÁLASSZON ENYHÉBB ÍZT VAGY CSÖKK. AZ ELŐRE ŐRÖLT KÁVÉ MENNY-T</p>  <p>ESC</p>	<p>Vizlágyító szűrő (C4) jelenléte esetén előfordulhat, hogy levegő buborék kerül a hidr. rendszerbe, mely gátolja az adagolást</p>	<p>Helyezze be a forró víz/gőz adagolót (C6) a gépbe és engedjen lefolyni egy kis mennyiségű vizet, amíg a vízfolyam szabályossá nem válik.</p>
<p>VÁLASSZON ENYHÉBB ÍZT VAGY CSÖKK. AZ ELŐRE ŐRÖLT KÁVÉ MENNY-T</p>  <p>ESC</p>	<p>Túl sok kávé használt.</p>	<p>Válasszon enyhébb aromát az "☕ AROMA" (B6) gomb megnyomásával vagy csökkentse az őrölt kávé mennyiségét (maximum 1 adagolókanál).</p>

MEGJELENÍTETT ÜZENET	LEHETSÉGES OK	MEGOLDÁS
<p>VÍZADAGOLÓT TEGYE BE</p> 	Nincs vagy rosszul van berakva a vízadagoló csőr (C6)	Helyezze be a vízadagolót ütközésig nyomva.
<p>TEGYE BE A TEJTARTÁLYT</p> 	A tejtartályt (D) nem helyezte be megfelelően.	Tegye be a tejtartályt ütközésig nyomva (19 ábra).
<p>TEGYE BE A KÁVÉFŐZŐ EGYSÉGET</p> 	A tisztítást követően nem tette vissza a kávéfőző egységet (A19).	Tegye be a kávéfőző egységet a "16.9 A kávéfőző egység tisztítása" c. szakaszában leírtak szerint.
<p>TEGYE BE A "MIX CARAFE" KANCSÓT</p> 	A kancsó (E) nem lett megfelelően behelyezve	Helyezze be a kancsót ütközésig nyomva.
<p>ÜRES HIDR. RENDSZER NYOMJA MEG AZ OK-T A FELTÖLTÉSHEZ</p>  <p style="text-align: center;">  OK </p>	A hidr. rendszer üres	<p>Nyomjon  OK" és hagyja, hogy a víz az adagolón (C6) keresztül kifolyjon: az adagolás automatikusan megszakad.</p> <p>Ha a probléma továbbra is fennáll, ellenőrizze, hogy a víztartályt (A16) megfelelően helyezte-e be.</p>



MEGJELENÍTETT ÜZENET	LEHETSÉGES OK	MEGOLDÁS
<p>NYOMJA MEG AZ OK-T A TISZTÍTÁSHOZ VAGY FORGASSA EL AZ</p>  <p>✓ OK</p>	<p>Betette a tejtartályt a tejhab szabályozógombbal (D1) "CLEAN" állásban.</p>	<p>Ha szeretné megkezdeni a CLEAN funkció használatát, nyomjon "✓ OK" vagy forgassa el a tejhab szabályozógombot az egyik tej állásba.</p>
<p>FORGASSA A SZABÁLYOZÓGOMBOT <CLEAN> ÁLLÁSBA A TISZTÍTÁS MEGKEZDÉSÉHEZ</p>  <p>↻ ESC</p>	<p>Tej adagolás történt, ezért ki kell tisztítani a tejtartály (D) belső csöveit.</p>	<p>Forgassa a hab szabályozógombot (D1) CLEAN állásba (21 ábra).</p>
<p>FORGASSA A SZABÁLYOZÓGOMBOT TEJ ÁLLÁSBA</p> 	<p>Betette a tejtartályt a tejhab szabályozógombbal (D1) "CLEAN" állásban.</p>	<p>Forgassa a szabályozógombot a kívánt tejhabnak megfelelő állásba.</p>
<p>VÍZKÖLDÖDÁST KELL VÉGEZNI NYOMJA MEG AZ OK-T A KEZDÉSHEZ (~45MIN)</p>  <p>↻ ESC ✓ OK</p>	<p>Azt jelzi, hogy a készülékben vízköoldást kell végezni.</p>	<p>Nyomjon "✓ OK" a vízköoldás megkezdéséhez vagy "↻ ESC" ha későbbi időpontban kívánja elvégezni. A lehető legrövidebb időn belül végezze el a vízköoldó programot a kézikönyv "17. Vízköoldás" c. fejezetben leírtakat.</p>
<p>CSERÉLJE KI A VÍZSZÜRŐT NYOMJA MEG AZ OK-T A KEZDÉSHEZ</p>  <p>↻ ESC ✓ OK</p>	<p>A vízlágyító szűrő (C4) az élettartama végére ért.</p>	<p>Nyomjon "✓ OK" a szűrő cseréjéhez vagy kivételéhez, vagy "↻ ESC" ha későbbi időpontban kívánja elvégezni. Kövesse a leírt utasításokat "19. Vízlágyító szűrő" c. fejezetet.</p>

MEGJELENÍTETT ÜZENET	LEHETSÉGES OK	MEGOLDÁS
<p>ÁLTALÁNOS RIASZTÁS: NÉZZE MEG AZ ÚTMUTATÓT / SMART COFFEE APP-OT</p> 	A készülék belseje nagyon piszkos.	Alaposan tisztítsa meg a készüléket a "16. Tisztítás" c. fejezetben leírtak szerint. Ha a tisztítás után még mindig látható az üzenet, forduljon egy ügyfélszolgálathoz.
	Ne feledje, hogy a gépen vízkőoldást kell végezni és/vagy szűrőt (C4) kell cserélni.	A lehető legrövidebb időn belül végezze el a vízkőoldó programot a kézikönyv "17. Vízkőoldás" c. fejezetben és/vagy a szűrő cserét vagy eltávolítást a "19. Vízlágyító szűrő" c. fejezet utasításai szerint.
	Ne feledje, hogy meg kell tisztítani a tejtartály (D) belső csöveit.	Forgassa a hab szabályozógombot (D1) CLEAN állásba (21 ábra).
	Ne feledje, hogy a gépen szűrőt (C4) kell cserélni.	Cserélje ki vagy távolítsa el a vízlágyító szűrőt a "19. Vízlágyító szűrő" c. fejezet utasításait követve.
	Ne feledje, hogy a készülékben vízkőoldást kell végezni.	A lehető legrövidebb időn belül végezze el a vízkőoldó programot a "17. Vízkőoldás" c. fejezetben leírtak szerint.
	Azt jelzi, hogy az automat. bekapcsolás aktív.	A funkció inaktíválásához az "8.6 Aut. bekapcsolás" c. szakaszban leírtak szerint járjanak el.
	Azt jelzi, hogy az energiatakarékosság aktív.	Az energiatakarékosság inaktíválásához az "8.9 Energiatakarékosság" c. szakaszban leírtak szerint járjanak el.
	Azt jelzi, hogy a gép bluetooth révén össze van kötve a berendezéssel.	
	Azt jelzi, hogy a szűrő (C4) aktiválva van	A szűrő kivételéhez a "19. Vízlágyító szűrő" c. fejezetben leírtak szerint járjon el.
TISZTÍTÁS FOLYAMATBAN KÉREM VÁRJON	A készülék szennyeződést érzékel a belsőjében.	Várja meg, amíg a készülék ismét használatra készen áll és ismét válassza ki a kívánt italt. Ha a probléma továbbra is fennáll, forduljon Szakszervizhez.
A GÉP TÚL MELEG	A keverők folyamatos és tartós használata a gép túlmelegedését okozhatja	Várja meg, amíg a gép kihűl.

23. A PROBLÉMÁK MEGOLDÁSA

Az alábbiakban olvashatja néhány esetleges meghibásodás felsorolását.

Ha a problémát nem lehet megoldani a leírtak alapján, vegye fel a kapcsolatot az ügyfélszolgálatlal.

PROBLÉMA	LEHETSÉGES OK	MEGOLDÁS
A kávé nem meleg.	Nem melegítette elő a csészéket.	A csészék előmelegítése forró vízzel (Megj.: használhatja a forró víz funkciót).
	A kávéfőző egység kihűlt, mert 2/3 perc telt el az utolsó kávéfőzés óta.	Kávéfőzés előtt melegítse fel a kávéfőző egységet öblítéssel, a megfelelő funkciót használva (lásd a "8.1 Öblítés  " c. szakaszt).
	A beállított kávé hőmérséklet túl alacsony.	A menüben állítson be magasabb kávé hőmérsékletet (lásd a "8.10 A kávé hőmérséklete  ") c. szakaszt.
A kávé túl híg vagy kevésbé krémes.	A kávé túl durvára őrlötte.	A kávédaráló működése közben forgassa a kávédarálót szabályozó gombot (A5) az óramutató járásával ellentétes irányba egy fokozattal az 1 szám felé (11. ábra). A gombot osztásonként forgassa addig, amíg a kávé nem folyik le megfelelően. A beállítás hatása csak két kávé lefőzése után érezhető (lásd a "9.5 A kávédaráló beállítása" szakaszt).
	A kávé nem megfelelő.	Csak presszó kávéfőzőkhöz ajánlott kávé használjon.
A kávé túl lassan vagy csak cseppenként folyik le.	A kávé túl finomra őrlötte.	A kávédaráló működése közben forgassa a kávédarálót szabályozó gombot (A5) a 7-es szám felé az óramutató járásával megegyező irányba egy fokozattal (11. ábra). A gombot osztásonként forgassa addig, amíg a kávé nem folyik le megfelelően. A beállítás hatása csak két kávé lefőzése után érezhető (lásd a "9.5 A kávédaráló beállítása" szakaszt).
Nem folyik ki kávé az adagoló egyik csőrin vagy egyikén sem.	A kávéadagoló csőrei (A8) el vannak dugulva.	Tisztítsa ki a csőrt egy fogvájóval (37B ábra).
A készülék nem adagol kávé	A készülék szennyeződést érzékel a belsőjében: a kijelzőn megjelenik a "Tisztítás folyamatban" felirat.	Várja meg, amíg a készülék ismét használatra készen áll és ismét válassza ki a kívánt italt. Ha a probléma továbbra is fennáll, forduljon Szakszervizhez.
A készüléket nem sikerül bekapcsolni	A tápkábel csatlakozója (C8) nincs dugva.	Dugja be ütközésig a csatlakozót a készülék hátlapján található megfelelő helyre (1 ábra).
	Nem csatlakoztatta a készülék dugóját a hálózatba	Csatlakoztassa a villásdugót a hálózati csatlakozóba (1 ábr.).
	A főkapcsoló (A21) nincs bekapcsolva.	Nyomja meg a főkapcsolót (2. ábra).
Nem lehet kivenni a kávéfőző egységet	A kikapcsolást nem végezte el megfelelően	A kikapcsolást a  gomb (A7) megnyomásával végezze (lásd a "7. A készülék kikapcsolása" c. fejezetet).

PROBLÉMA	LEHETSÉGES OK	MEGOLDÁS
A vízköoldás végén a készülék egy harmadik öblítész igényel	A két öblítési ciklus során a tartály (A16) nem lett a MAX szintig feltöltve	A készülék igénye szerint járjon el, de előtte ürítse ki a cseptálcát (A14), nehogy túlsorduljon.
Nem folyik tej az adagoló csőből (D5)	A tejtartály (D) fedele (D2) piszkos	Tisztítsa meg a tejtartály fedelét a "16.10 A tejtartály tisztítása" c. szakaszban leírtak szerint.
A tejhabban nagy buborékok vannak, szakaszosan folyik ki a csőből (D5) vagy a tej nem eléggé habos	A tej nem elég hideg, vagy nem félszíros, vagy nem zsírszegény.	Használjon hűtő hideg (kb. 5 °C) félszíros vagy zsírszegény tejet. Ha az eredmény még mindig nem megfelelő, próbáljon ki egy másik márkájú tejet.
	A hab szabályozógomb (D1) beállítása nem megfelelő.	A beállítását a "10.2A tejhab mennyiségének beállítása" fejezet utasításait szerint végezze.
	A tejtartály fedele (D2) vagy a tejhab szabályozógombja (D1) piszkos	Tisztítsa meg a tejtartály fedelét és szabályozógombját a "16.10 A tejtartály tisztítása" c. szakaszban leírtak szerint.
	Forró víz / gőz adagoló csőr (A9) nem tiszta	Tisztítsa meg a csőrt a "16.11 A forró víz/gőz csőr tisztítás" a c. szakasz szerint.
A csészemelegítő meleg, annak ellenére, hogy ki van kapcsolva.	Gyorsan, egymás után különböző italok lettek elkészítve	
A csokoládé nem elég sűrű	A forró csokoládé készítéséhez szükséges por alapú készítmény nem tartalmaz sűrítőanyagot.	Váltson készítmény típust.
	Nem választott nagyobb sűrűséget.	Az erre szolgáló képernyőn válasszon nagyobb sűrűséget. (lásd a "13. forró csokoládé készítése" fejezetet)
	A tej és csokoládé készítmény mennyiségek nem helyesek.	Tartsa be a kézikönyv "13. forró csokoládé készítése" c. fejezetében felsorolt utasításokat
	Hibás keverőt helyeztek be	Távolítsa el az aero keverőt (E7) és helyezze be a choco keverőt (E4)
A csokoládé hideg vagy csomós	A keverő (E4) és a gőz adagoló cső (E3) nem lettek megfelelően a tölcsérbe (E2) illesztve.	Tegye a tölcsérre a keverőt és a gőz adagoló csövet.
	Nem tartotta be az utasításokat.	Öntsön a tölcsérbe (E2) először tejet/vizet, majd a por alapú készítményt.
A tisztítás során fekete maradványok vannak a keverőn (E4)	A keverő mágnesei magukhoz vonzzák a kakaóban természetes módon jelenlévő vas nyomokat.	A tisztítást a "16.12 "Mix Carafe" (E) tisztítása" c. szakaszban leírtak szerint végezze.
A készülék nincs használatban, és kis gőzfelhőket ereget	A készülék használatra kész, vagy nemrég kapcsolták le, és pár csepp kondenzvíz a még forró gőzölő belsejében lecsöpög	Ez a jelenség teljesen normális; ha meg szeretné szüntetni, ürítse ki a cseptálcát.