

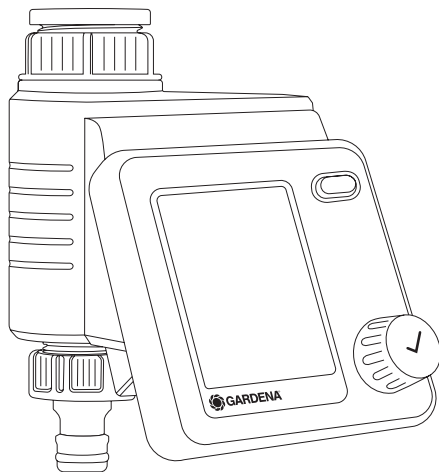

HU

Master Art. 1892



HU **Használati utasítás** Öntözésvezérlés

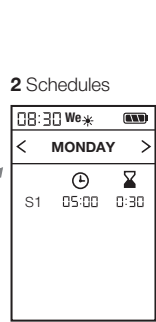
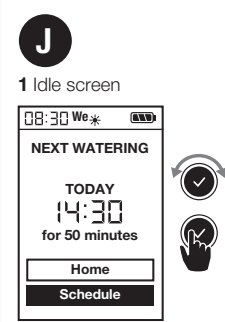
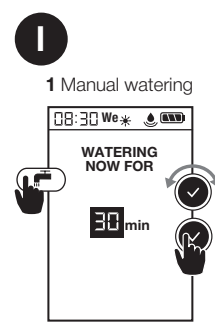
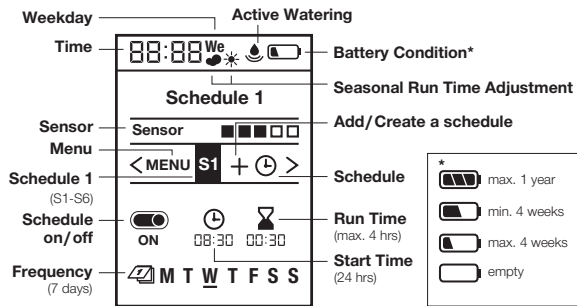
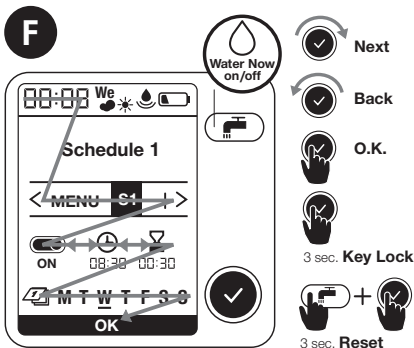
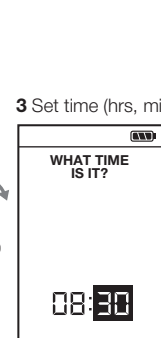
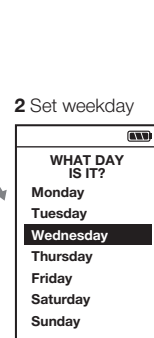
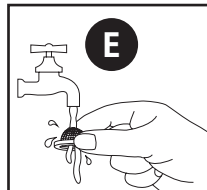
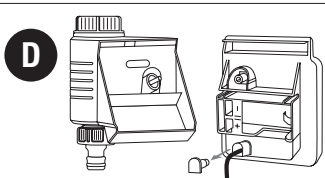
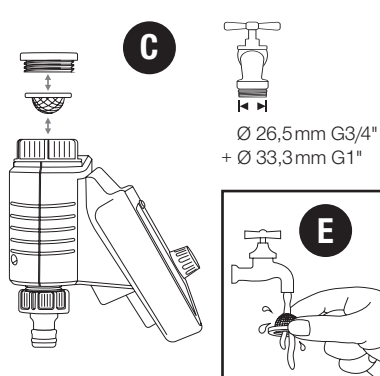
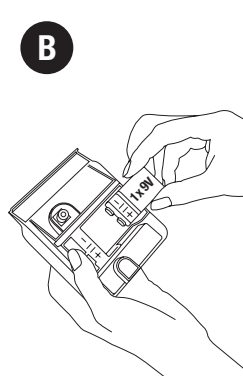
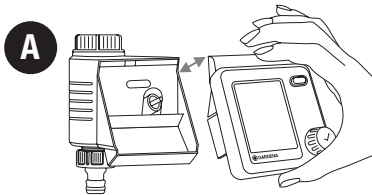

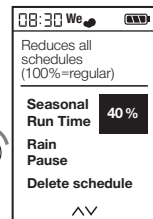
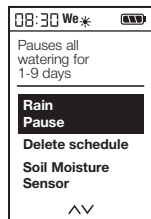
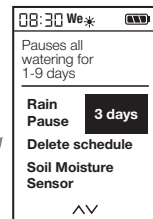
K**1** Menu: Seasonal Run Time**2** Regular Run Time**3** Reduce Watering**L****1** Menu: Rain Pause**2** Pause / 3 days**O**

Art. 1197

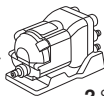
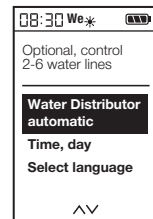
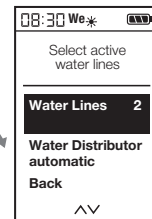
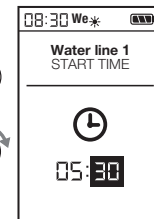
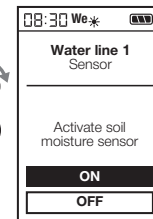
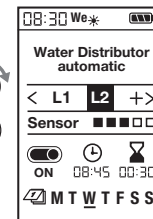
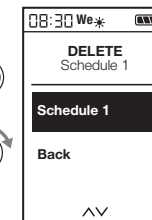
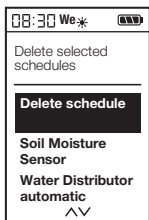
**1** Menu: Water Distributor automatic**2** Select amount of active water lines**3** Create schedule 1-6**4** Sensor per line (optional)**5** Schedule L1**M****1** Menu: Delete schedule **2** Delete schedule 1**N**

Art. 1867

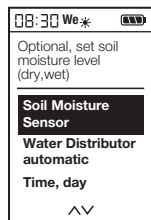
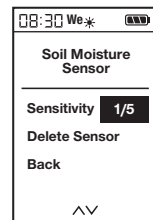
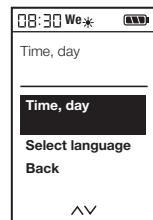
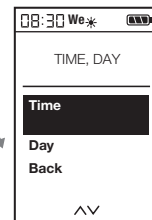
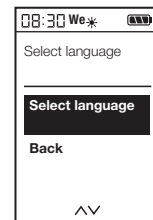
**1** Menu: Soil Moisture Sensor**2** Set sensitivity**P****1** Menu: Time, day**2** Set Time, day**Q****1** Menu: Select language **2** Select language

GARDENA Master Öntözésvezérlés

HU

Az eredeti útmutató fordítása.



Biztonsági okból nem használhatják ezt a terméket a gyerekek és 16 évnél fiatalabban, továbbá olyan személyek, akik nem ismerik ezt az üzemeltetési útmutatót. Testi vagy szellemi fogyatékossgal rendelkező emberek a terméket csak egy másik ember felügyelete vagy irányítása mellett használhatják. Ügyeljen rá, hogy a gyerekek biztonsági okokból ne játszanak a termékkel. Soha ne használja a terméket, ha fáradt, beteg vagy alkohol, kábítószer, ill. gyógyszer hatása alatt áll.

Rendeltetésszerű használat:

A GARDENA Öntözésvezérlés, amelyet házi- és hobbikertekben, kizárólag a szabadban történő használatra terveztük, esőztetők és öntözőrendszerek vezérlésére alkalmas. Az öntözésvezérlés a nyaralás időtartama alatt automatikus öntözési feladatok ellátására fogható be.

VESZÉLY! A GARDENA Öntözésvezérlést nem szabad ipari célra, valamint vegyszerekkel, élelmiszerekkel, könnyen éghető és robbanó anyagokkal együtt használni.

1. BIZTONSÁG

Fontos!

Olvassa el figyelmesen a használati utasítást, és őrizze meg gondosan, hogy később is fellapozhassa.

Elem:

A működés biztonsága érdekében csak IEC 6LR61 típusú, 9 V-os (lúgos) alkáli-mangán elemet szabad használni!

Ha az akkumulátor jelképe villogni kezd, ki kell cserélni a lemerülő elemet, nehogy a hosszabb távollét alatt a lemerülő félben lévő elem miatt leálljon az öntözésvezérlés működése.

Üzembe helyezés:

Az öntözésvezérlőt csak függőleges helyzetben, a csökötő anyával felfelé szabad felszerelni, nehogy víz szivároгjon bele az elemtartó rekeszbe. Az öntözésvezérlés kapcsolási művelete akkor tud biztonságos módon működni, ha óránként legalább 20 – 30 liternyi vízmennyiséget ad le. Pl. a Micro-Drip rendszer vezérléséhez min. 10 darab, egyenként 2 literes csepegtetőre van szükség.

Nagy melegben (amikor a megjelenítő 70 °C feletti értéket mutat) előfordulhat, hogy elalszik az LCD kijelzés; ennek azonban semmilyen hatása sincs a program futására. Lehűlés után újból megjelenik az LCD kijelzés.

Az átfolyó víz hőmérséklete nem haladhatja meg a 40 °C-t.

A húzó igénybevételeket kerülje el.

→ Ne a csatlakoztatott tömlőnél fogva húzza odébb.



FIGYELEM! Ha nyitott szelepnél húzza ki a vezérlő egységet, a szelep mindaddig nyitott helyzetben marad, amíg vissza nem dugja a vezérlő egységet.



VESZÉLY! Szívleállás!
Ez a termék az üzemelés során elektromágneses mezőt hoz létre. Ez a mező bizonyos körülmények között hatással lehet az aktív és passzív orvosi implantátumok működési módjára. A súlyos vagy halálos kimenetelű sérülések elkerülése érdekében azt javasoljuk, hogy az orvosi implantátummal rendelkező személyek a termék használata előtt beszéljenek erről az orvosukkal, vagy az implantátum gyártójával.



VESZÉLY! Fulladásveszély!
Az apróbb alkatrészek könnyen lenyelhetők. A nejlonzacskó miatt kisgyermeknél fulladás veszélye fenyeget. Szereléskor tartsa távol a kisgyermeket.

2. ÜZEMBE HELYEZÉS → (A–D. ábra)

A beállítást bemutató videó itt tekinthető meg:



3. MŰKÖDÉS → (F. ábra)

A kertek idő vezérelt automatikus öntözéséhez használt fő öntözésvezérlés kétféle felhasználási lehetőséget kínál:

- a kert 1 területének öntözése öntöző vezetékkel, pl. esőztetővel, GARDENA Micro-Drip rendszerrel vagy GARDENA Sprinkler rendszerrel
– vagy –
- a kert 2 – 6 területének öntözése egymás után öntöző vezetékkel, 1197-es cikkszámú automatikus GARDENA vízelosztóval, lásd az O ábrát (rendelésre kapható).
Mindegyik vezeték akár naponta egyszer is megvezérelhető.

A beállításokat a gomb forgatásával lehet módosítani, ill. azzal lehet elugrani a következő beállításra. A mindenkori bevitel a forgatógomb megnyomásá-

val erősíthető meg. Ha a gombot 3 másodpercnél hosszabb ideig tartja lenyomva, ezzel zárolja, ill. feloldja a megjelenítőt. Ha a beállításokban 5 perc után sem történik változás, energia megtakarítás végett lekapcsol az LCD kijelző. A forgatógomb elforgatásakor ismét működésbe lép a kijelző, és megjeleníti az alapbeállításban szereplő kijelzést.

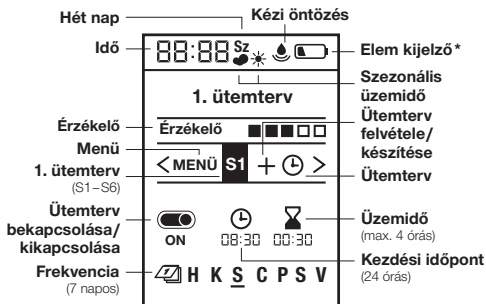

- * max. 1 év max. 4 hét
 min. 4 hét üres

4. BEÁLLÍTÁSOK → (G–Q. ábra)

Első beállítások → (G. ábra):

- 1** Nyelv beállítása | **2** A hét napjának beállítása |
3 Az idő beállítása (órában, percben) | **4** Időtervre készen

Öntözés kézzel → (I. ábra):**1** Kézi öntözés**Ütemtervek beállítása → (H. ábra):****1** Ütemterv beállítása | **2** 1. ütemterv

Akár 6 darab, az öntözés kezdési időpontját, időtartamát és a heti öntözési napokat magában foglaló öntözési terv is beállítható és tárolható a memóriában. Az időterveket az On/Off gombbal lehet működésbe hozni, ill. működésen kívül helyezni (Isd. a H. ábrát).

Alapbeállításban szereplő kijelzés → (J. ábra):**1** Készenléti ernyőkép | **2** Ütemterv**Idényfüggő öntözési időtartam → (K. ábra):****1** Menü: Szezonális üzemidő | **2** Rendes öntözési időtartam | **3** Öntözés csökkentése

Az időtervekben beállított öntözési idő hosszát központilag 10%-os lépésekben 100%-ról 10%-ra lehet csökkenteni anélkül, hogy a 6 darab időterv megváltozna.

Tanács: A nyár közepéhez képest tavasszal és ősszel ritkábban kell öntözni. Alapbeállításként alkalmazza egyszerűen a nyár közepén használt maximális öntözési időtartamot, majd az öntözési igény csökkenésekor 10 %-os lépésekben egyszerűre és kényelmesen csökkentse az összes időtervet. Útmutatás: az öntözési idő hosszának százalékos módosításakor a rendszer a „felhő” jelkép megjelenítésével párhuzamosan az időtervekben szereplő időtartamot is megfelelő módon hozzáigazítja.

Érintetlenül hagyott (= 100%-os) időtartam esetén a kijelzőn a „fénylő nap” jelképe látható.

Esőszünet → (L. ábra):

1 Menü: Esőszünet | **2** Szünet/3 Napok száma
Szünetelteti az öntözéseket anélkül, hogy módosulnának a beállított időtervek. 1 – 9 nap választható. A szünet időtartamának végén tovább futnak az időtervek.

Ütemterv törlése → (M. ábra):**1** Menü: Ütemterv törlése | **2** 1. ütemterv törlése**Talajnedvesség-érzékelő → (D és N. ábra):****1** Menü: Érzékelő

Kellő talajnedvesség esetén abbamarad a folyó öntözés, vagy az időterv futásával szemben tiltás lép hatályba. A kézi öntözés lehetősége azonban ettől függetlenül továbbra is fennáll.

**1867. cikk sz-ú talajnedvesség-érzékelő (rendelésre kapható)****1** Érzékelő csatlakoztatása

Talajnedvesség-érzékelő csatlakoztatása után a jövőben használandó kapcsolási pontot a „Talajnedvesség-érzékelő” menüben állítjuk be. Ez az a talajnedvességi érték, amely felett már nem fog sor kerülni idővezérelt öntözésre (lásd a GARDENA talajnedvesség érzékelő üzemeltetési útmutatóját). 5 fokozat közül lehet választani.
– rendes üzemben mindig az éppen mért fokozat jelenik meg.

- a kapcsolási pontot, amely felett az érzékelő nedves állapotot jelez, és ezért nem kerül sor öntözésre, a fokozatok számával választjuk ki.
- agyagos talajnál a pontok száma 0
→ érzékelő reakciója meglehetősen száraz talaj esetén.
- homokos talajnál a pontok száma 5
→ érzékelő reakciója igen nedves talaj esetén.



1188. cikk sz-ú talajnedvesség-érzékelő (rendelésre kapható, 2020-ig terjedő modell esetén)

→ (D és N. ábra): 1 Érzékelő csatlakoztatása

Talajnedvesség érzékelő csatlakoztatása után az „Érzékelő bekapcsolva/kikapcsolva” kijelzés jelenik meg - ez akár 1 percgig is a kijelzőn maradhat. A kiválasztás hatására beindul/leáll az érzékelő által kiváltott művelet. A talaj nedvességtartalmát, amely felett az érzékelő megfelelő módon működésbe fog lépni, a nedvességérzékelő kapcsolási pontjának szabályozó körén lehet beállítani (lásd a GARDENA talajnedvesség-érzékelő üzemeltetési útmutatóját).

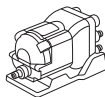

1197. cikk sz-ú, (rendelésre kapható) automatikus GARDENA vízelosztó

→ (O. ábra): 1 Menü: Automatikus vízelosztó

Az automatikus vízelosztó révén a menü akár 6 öntözővezeték vezérlését is lehetővé teszi, figyelembe véve az egyes kimenetek között minimálisan szükséges 5 perces szünetet, valamint a 30 másodperces minimális öntözési időtartamot

(a kijelzés időtartama: 1 perc). Ez az idő elég hosszú ahhoz, hogy a rendszer megbízható módon tovább kapcsolhasson a következő kimenetre, és helyes módon összepárosíthassa egymással az időterveket és a kimeneteket (az üzembe helyezést lásd az automatikus vízelosztó üzemeltetési útmutatójában).

2 Működő kimenetek számának megválasztása

2 – 6 kimenet választható. A vízelosztó használaton kívüli kimeneteit zárja le elzáró sapkákkal, és az állítókart állítsa „OFF” állásba.

3 1 – 6. időtervek elkészítése

Amint erre felkéri a rendszer, a rendes időtervek beadásához hasonlóan adja be az L1 – L6 öntözési időterveket a kijelzőn, az öntözés kezdeti időpontjának, időtartamának és gyakoriságának megadásával.

Útmutatás: az időtervek időpontjai nem lapolhatják át egymást. Ha a beadott időterv időpontjai átlapolják az utána következő időpontjait, a rendszer kitolja a következő öntözés kezdeti időpontját, majd 5 perces szünet beiktatásával az előző időtervhez kapcsolja hozzá. Az időterveken a „Vízelosztó” menüben lehet változtatásokat végezni.

- Öntözés kezdeti időpontjai: időrendi sorrendben rögzítse le a kezdeti időpontokat az öntöző vezetékek számára. Ez megkönnyíti a következő lehetséges kezdeti időpont kiszámítását és javasolását.

- **Időtartam:** az összes kimenetre értendő teljes öntözési időtartam, plusz a szükséges szünetek együttesen nem haladhatják meg a 24 órát.
- **Gyakoriság:** különböző napok választhatók. Útmutatás: Azért, hogy a helyes módon történessen az átkapcsolás az időtervek és a kimenetek között, a rendszer 30 másodperces működtezés erejéig még az adott napra be nem tervezett kimeneteket is megvezérli.
- **Kimenetek számának csökkentése:** A kimenetek számának csökkentések a rendszer kitorli az átfedő csatornákat. Pl. a kimenetek számának 5-ről 3-ra történő csökkentésekor a 4. és 5. sz-ú csatornák beállításai törölődnek. Az „Időtervek törlése” menü nem aktív.
- **Kézi öntözés és esőszünet:** A -gombbal öntözést lehet elindítani. A 30 másodperces minimális időtartam, és a min. 5 perces szünet betartására azonban figyelni kell. Ehhez biztosítani kell, hogy a vízelosztó kimenetei és az öntözésvezérlés időtervei megfelelő módon össze legyenek rendelve. Ha ez még nem történt meg, az eszközön be kell állítani a vízelosztó hozzátartozó kimenetét.
- 4 **Kimenetenként érzékelő (választható lehetőség)**
- **Kívánság szerint az egyes kimeneteken be vagy ki lehet kapcsolni a csatlakoztatott talajnedvesség érzékelőt.** Ha az érzékelő valamelyik időtervnél ki lett kapcsolva, az öntözésre mindig az időterv szerint fog sor kerülni.

Amikor az érzékelő kellő talajnedvességet jelez, a rendszer 30 másodpercre csökkenti a folyó öntözés idejét (a kijelzés időtartama: 1 perc).

5 L1 ütemterv

Jelenlegi idő → (ábra P):

1 Menü: Idő, nap | 2 Időpont, nap beállítása

Nyelv → (ábra Q):

1 Menü: Nyelv | 2 Nyelv beállítása

5. KARBANTARTÁS → (E. ábra)

6. TÁROLÁS



Üzemen kívül helyezés:

→ A terméket gyermekektől elzárt helyen kell őrizni.

- Az elem kémelése érdekében célszerű kivenni az elemet (B ábra).
- Őrizze a vezérlő egységet és a szelep egységet száraz, zárt és fagymentes helyen.



Ártalmatlanítás: (2012/19/EU jelű IE szerint)

Nem szabad a terméket a normál háztartási hulladékkal együtt kidobni. A hatályos helyi környezetvédelmi előírásoknak megfelelően kell ártalmatlanítani.

FONTOS!

Adja le a terméket a helyi újrahasznosító gyűjtőhelyen, vagy bízza rájuk az ártalmatlanítását.

Az elem ártalmatlanítása:

→ Az elhasználódott elemet vigye vissza valamelyik árusítóhelyre, vagy adja le a helyi hulladéklerakóban, ahol majd ártalmatlanítják.

Az elemet csak kisütött állapotban ártalmatlanítsa.

7. HIBAELHÁRÍTÁS

Probléma	Lehetséges oka	Megoldása
Nincs képernyő kijelzés	A rendszer az utolsó beadást követő 5 perc leteltével alvó (Sleep) módba kapcsol, hogy takarékoskodjon az energiával.	→ Valamely művelet gomb működtetésekor újból feléled a kijelző kijelzése.
	Elem helytelenül betéve.	→ A (+/-) sarkok helyzetére figyeljen.
	Elem teljesen lemerült.	→ Rakjon be új (lúgos) elemet.
	A megjelenítőn 70 °C-nál nagyobb hőmérséklet látszik.	→ A hőmérséklet csökkenését követően megjelenik a kijelzés.
A Man. gombbal  nem kezdeményezhető kézi öntözés	Az elem lemerült állapotát mindig látni lehet.	→ Rakjon be új (lúgos) elemet.
	Vízcsap zárva van.	→ Nyissa ki a vízcsapot.
	Vezérlő egység nincs bedugva.	→ Dugja be a vezérlő egységet a házon.
	Nincs meg a megkívánt legkisebb, 0,5 bar-os nyomás.	→ Gondoskodjék a min. 0,5 bar nagyságú nyomásról, és hajtsa végre újból a programot.

Probléma	Lehetséges oka	Megoldása
Az öntöző program nem fut (nincs öntözés)	Programot röviddel az indító impulzus előtt vagy alatt lehet bevinni/módosítani.	→ A beprogramozott kezdési idők alatt ne vigyen be/módosítson programot.
	Előzőleg kézzel kinyitották a szelepet.	→ Kerülje el az esetleges programátfedést.
	Vízcsap zárva van.	→ Nyissa ki a vízcsapot.
	A talajnedvesség-érzékelő nedvességet jelez.	→ Szárazság esetén vizsgálja meg a talajnedvesség-érzékelő beállítást/elhelyezkedését.
	Vezérlő egység nincs bedugva.	→ Dugja be a vezérlő egységet a házon.
	Az elem lemerült állapotát mindig látni lehet.	→ Rakjon be új (lúgos) elemet.
	Nincs meg a megkívánt legkisebb, 0,5 bar-os nyomás.	→ Gondoskodjon róla, hogy legyen a megkívánt legkisebb, 0,5 bar-os nyomás.
Az öntözésvezérlő nem zár	A vételezett vízmennyiség a minimális érték, 20 lit./ó alatt van	→ Csatlakoztasson további csepegtetőket.
	A szelep elpiszkolódott.	→ Öblítse át a normál átfolyási irány-nyal ellentétesen.



ÚTMUTATÁS: Egyéb üzemzavarok esetén forduljon a **GARDENA területileg illetékes szervizközpontjához**. Javításokat csak a **GARDENA szervizközpontokkal, valamint a GARDENA szerződött szakkereskedőivel szabad végezteni.**

8. MŰSZAKI ADATOK

Öntözésvezérlés	Érték /Egység	Öntözésvezérlés	Érték /Egység
Min./max. üzemi nyomás	0,5 bar/12 bar	A program vezérelt öntözési műveletek száma hetente	42
Üzemi hőmérséklettartomány	5 °C – 50 °C	Öntözési időtartam	6 x 1 perc – 4 óra
Átfolyó közeg	Tiszta édesvíz	Használandó elem	1 x 9 V-os IEC 6LR61 típusú (lúgos) alkáli-mangán
Max. közeghőmérséklet	40 °C	Az elem üzemideje	kb. 1 év
A program vezérelt öntözési műveletek száma naponta	6 egyéni kezdési időpont		

9. TARTOZÉKOK

GARDENA Talajnedvesség-érzékelő cikksz. 1867

GARDENA Lopásvédő cikksz. 1815-00.791.00 (a GARDENA szervizben kapható)

10. SZERVIZ/GARANCIA

Szerviz:

Kérjük, vegye fel velünk a kapcsolatot a hátoldalon lévő címen.

Garancia nyilatkozat:

Garanciaigény esetén nem kerül felszámolásra díj önnek a nyújtott szolgáltatásokért.

A GARDENA Manufacturing GmbH minden új, eredeti GARDENA termékre a vásárlás napjától számított 2 év garanciát vállal, feltéve, hogy a termékeket kizárólag magán célra használták. Másodkézből vásárolt termékekre nem vonatkozik a gyártói garancia. Ez a garancia a termék minden olyan lényeges hiányosságára kiterjed, amely bizonyíthatóan anyag- vagy gyártási hibára vezethető vissza. A jóállás egy teljes mértékben működőképes cse-retermék biztosításával vagy a számunkra megküldött hibás termék ingyenes megjavításával teljesül; fenntartjuk a jogot az ezen lehetőségek közötti választásra. Ez a szolgáltatás az alábbi rendelkezések teljesülése esetén érhető el:

- A terméket rendeltetés szerint használták, a használati útmutatóban meghatározott ajánlások szerint.
- Sem a vevő, sem más nem próbálta felnyitni vagy javítani a terméket.
- A készüléket csak eredeti GARDENA pót- és kopóalkatrészekkel üzemeltették.

- A vásárláskor kapott blokk bemutatása.

Az alkatrészek és készülékelemek (pl. kések, késrög-zítő alkatrészek, turbinák, világítótestek, ékszíjak és fogazott szíjak, járókerekek, légszűrők, gyújtógyertyák) szokásos kopása, a kinézetben mutatkozó elváltozások, valamint a kopó alkatrészek és fogyóeszközök nem tartoznak a garancia hatálya alá.

Ez a gyártói garancia a fenti feltételeknek megfelelő pótalkatrész szállításra és javításra szorítkozik.

A gyártói garancia nem szolgáltat alapot a velünk, mint gyártóval szemben támasztandó egyéb, például kártérítési igények elismerésére. Ez a gyártói garancia természetesen **nem** érinti a vásárlót a törvények és a szerződés alapján a kereskedővel/ eladóval szemben megillető szavatossági igényeket.

A gyártói garancia a Németországi Szövetségi Köztársaság jogrendjének hatálya alá tartozik.

Garancia esetén kérjük, hogy a megfelelően bérmentesített hibás terméket a vásárláskor kapott blokk másolatának és a hiba leírásának kíséretében küldje el a GARDENA szerviz címére.

Kopóalkatrészek:

A helytelen módon betett, vagy kifolyt elemek miatt az öntözésvezérlésen bekövetkező meghibásodások nem tartoznak a garancia hatálya alá.

A fagy hatására bekövetkező sérülések nem tartoznak a garancia hatálya alá.

PL Odpowiedzialność za produkt

Zgodnie z niemiecką ustawą o odpowiedzialności za produkt, niniejszym wyraźnie oświadczamy, że nie ponosimy żadnej odpowiedzialności za szkody poniesione na skutek użytkowania naszych produktów, w przypadku gdy naprawa tych produktów nie była odpowiednio przeprowadzana przez zatwierdzonego przez firmę GARDENA partnera serwisowego lub nie stosowano oryginalnych części GARDENA albo części autoryzowanych przez tę firmę.

SL Odgovornost proizvajalca

V skladu z nemškimi zakoni o odgovornosti za izdelke, izrecno izjavljajo, da ne sprejemamo nobene odgovornosti za škodo, ki jo povzročijo naši izdelki, če teh niso ustrezno popravili GARDENINI odobreni servisni partnerji ali pri tem niso bili uporabljeni originalni GARDENINI nadomestni deli ali GARDENINIMI homologiranimi nadomestnimi deli.

HU Termékszavatosság

A németországi termékszavatossági törvénnyel összhangban ezennel nyomatékosan kijelentjük, hogy nem vállalunk felelősséget a termékeinkben keletkezett olyan károkért, amelyek valamely GARDENA által jóváhagyott szervizpartner által nem megfelelően végzett javításból adódtak, vagy amely során nem eredeti GARDENA alkatrészeket vagy a GARDENA által jóváhagyott alkatrészeket használtak fel.

HR Pouzdanost proizvoda

Sukladno njemačkom zakonu o pouzdanosti proizvoda, ovime izričito izjavljujemo kako ne prihvaćamo nikakvu odgovornost za oštećenja na našim proizvodima nastala uslijed neispravnog popravka od strane servisnog partnera kojeg odobrava GARDENA ili uslijed nekorištenja originalnih GARDENA dijelova ili dijelova koje odobrava GARDENA.

CS Odpovědnost za výrobek

V souladu s německým zákonem o odpovědnosti za výrobek tímto výslovně prohlašujeme, že nepřijímáme žádnou odpovědnost za poškození vzniklá na našich výrobcích, kdy zmíněné výrobky nebyly řádně opraveny schváleným servisním partnerem GARDENA nebo kdy nebyly použity originální náhradní díly GARDENA nebo náhradní díly autorizované společností GARDENA.

RO Răspunderea pentru produs

În conformitate cu Legea germană privind răspunderea pentru produs, declarăm în mod expres prin prezentul document că nu acceptăm nicio răspundere pentru defecțiunile suferite de produsele noastre atunci când acestea nu au fost reparate în mod corect de un atelier de service partener, aprobat de GARDENA, sau când nu au fost utilizate piese GARDENA originale sau piese autorizate de GARDENA.

SK Zodpovednosť za produkt

V súlade s nemeckými právnymi predpismi upravujúcimi zodpovednosť za výrobok týmto výslovne prehlasujeme, že nenesieme žiadnu zodpovednosť za škody spôsobené našimi výrobkami, v prípade ktorých neboli náležité opravy vykonané servisným partnerom schváleným spoločnosťou GARDENA alebo neboli použité diely spoločnosti GARDENA alebo diely schválené spoločnosťou GARDENA.

BG Отговорност за вреди, причинени от стоки

Съгласно германския Закон за отговорността за вреди, причинени от стоки, с настоящото изрично декларираме, че не носим отговорност за щети, причинени от нашите продукти, ако те не са били правилно ремонтирани от одобрен от GARDENA сервиз или ако не са използвани оригинални части на GARDENA или части, одобрени от GARDENA.

PL Deklaracja zgodności UE

Niżej podpisany potwierdza jako upoważniony przedstawiciel producenta, spółki GARDENA Germany AB, PO Box 7454, S-103 92, Sztokholm, Szwecja, że określone poniżej urządzenie/-nia w wersji wprowadzonej przez nas do obrotu spełnia/-niają wymogi zharmonizowanych dyrektyw UE, norm bezpieczeństwa UE oraz norm dotyczących konkretnych produktów. Niniejsza deklaracja traci ważność w przypadku wprowadzania niezgodzonych z nami zmian urządzenia/ów.

HU EU megfeleléségi nyilatkozat

Az alulírott, a GARDENA Germany AB, Pf. 7454, S-103 92, Stockholm, Svédország megbízotti minőségében megerősíti, hogy az általunk alábbi kivitelben forgalomba hozott, lent nevezett eszköz(ök) megfelel(nek) az uniós irányelvekkel összhangba hozott nemzeti előírások követelményeinek, az EU biztonsági szabványainak és a konkrét termékre vonatkozó szabványoknak. Az eszköz(ök)nek velünk nem egyeztetett módosítása esetén ez a nyilatkozat érvényét veszti.

CS EU prohlášení o shodě

Podepsaná osoba zplnomocněná výrobcem GARDENA Germany AB, PO Box 7454, S-103 92, Stockholm, Švédsko potvrzuje, že v následujícím uvedený(-é) přístroj(-e) v provedení námi uvedeném na trh splňuje/splňují požadavky směrnic EU, bezpečnostních norem EU a norem specifických pro výrobek. V případě změny přístroje(-ů), která s námi nebyla dohodnuta, ztrácí toto prohlášení svou platnost.

SK EÚ vyhlásenie o zhode

Dolu podpísaný potvrdzuje, ako splnomocnený zástupca výrobcu, GARDENA Germany AB, PO Box 7454, S-103 92, Stockholm, Švédsko, že ďalej označené zariadenie/a vo vyhotovení uvedenom na trh spĺňa/jú požiadavky harmonizovaných smerníc EÚ, bezpečnostných štandardov EÚ a predpisov, špecifických pre dané výrobky. Pri zmene zariadenia/zariadení, ktorá nebola odsúhlasená našou spoločnosťou, stráca toto vyhlásenie platnosť.

SL Izjava EU o skladnosti

Spodaj podpisani kot pooblaščenec proizvajalca GARDENA Germany AB, PO Box 7454, S-103 92, Stockholm, Švedska, potrjuje, da v nadaljevanju označene naprave v izvedbi, v kakršni smo jih dali v promet, izpolnjujejo zahteve usklajenih direktiv EU, varnostnega standarda EU in standardov, ki veljajo za posamezne izdelke. V primeru spremembe naprave, ki ni usklajena z nami, ta izjava neha veljati.

HR EU izjava o sukladnosti

Dolje potpisani kao opunomoćenik proizvođača, tvrtke GARDENA Germany AB, PO Box 7454, S-103 92, Stockholm, Švedska, potvrđujemo da niže navedeni uređaj(i) odgovarajuće izvedbe koji/koje smo iznijeli na tržište ispunjavaju kriterije usklađenih direktiva EU i sigurnosnih standarda EU kao i standarda koji se tiču proizvođa. Ova izjava gubi valjanost u slučaju izmjena uređaja koje nisu prethodno ugovorene s nama.

RO Declarație de conformitate UE

Semnatarul, în calitate sa de împuternicit al producătorului GARDENA Germany AB, PO Box 7454, S-103 92, Stockholm, Suedia, confirmă că aparatul (aparatele) describe în cele ce urmează, în execuția pusă de noi pe piață îndeplinește (îndeplinește) cerințele directivelor armonizate UE, ale standardelor de siguranță UE și ale standardelor specifice produsului. În cazul modificării fără aprobarea noastră prealabilă a aparatului (aparator), această declarație își pierde valabilitatea.

BG ЕС-Декларация за съответствие

Долуподписаният удостоверява като пълномощник на производителя GARDENA Germany AB, PO Box 7454, S-103 92, Стокхолм, Швеция, че по-долу описаният(ите) уред(и) във варианта на изпълнение пуснат от нас на пазара изпълнява/изпълняват изискванията на хармонизираните ЕС-директиви, ЕС-норми за безопасност и специфичните норми за продукцията. В случай на промяна на уреда(ите), която не е съгласувана с нас, тази декларация губи своята валидност.

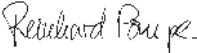
<p>Opis produktu: A termék leírása: Popis výrobku: Popis produktu: Opis izdelka: Opis proizvoda: Descrierea produsului: Описание на продукта:</p>	<p>Sterowanie nawadnianiem Öntözésvezérlés Řízení zavlažování Riadenie zavlažovania Upravljalnik zalivanja Kontroler navodnjavanja Programator de udare Система за контрол на напоиването</p>	<p>Rok nadania oznakowania CE: CE-jelzés elhelyezésének éve: Rok umístění značky CE: Rok udelenia značky CE: Leto namestitve CE-oznake: Godina dobivanja CE oznake: Anul de marcarea CE: Година на поставяне на CE-маркировка:</p> <p style="text-align: right;">2018</p>	
<p>Typ produktu: Terméktípus: Druh výrobku: Typ produktu: Vrsta izdelka: Vrsta proizvoda: Tip produs: Тип продукт:</p> <p>Master</p>	<p>Numer katalogowy: Cikkszámok: Objednací číslo: Objednávacie číslo: Številka izdelka: Kataložski broj: Cod articol: Артикул номер:</p> <p>1892</p>	<p>Ulm, dnia 02.03.2020 Ulm, 02.03.2020 Ulm, 02.03.2020 Ulm, dňa 02.03.2020 Ulm, 02.03.2020 Ulm, dana 02.03.2020 Ulm, 02.03.2020 Ulm, 02.03.2020</p>	<p>Pelnomocnik Meghatalmazott Zplnomocnenec Splnomocnený Pooblaščenec Ovlaštena osoba Conducerea tehnică Упълномощен</p>
<p>Dyrektywy WE: EK-irányelvek: Předpisy ES: Smernice EÚ: Direktive EU: EC direktive: Directive CE: Директиви на ЕО:</p> <p style="text-align: right;">2014/30/EU 2011/65/EC</p>	<p>Hinterlegte Dokumentation: GARDENA Technische Dokumentation, M. Kugler, 89079 Ulm Deposited Documentation: GARDENA Technical Documentation, M. Kugler, 89079 Ulm Documentation déposée : Documentation technique GARDENA, M. Kugler, 89079 Ulm</p>	<p style="text-align: right;"> Reinhard Pompe Vice President</p>	

Deutschland / Germany

GARDENA Manufacturing GmbH
Central Service
Hans-Lorenser-Straße 40
D-89079 Ulm
Produktfragen: (+49) 731 490-123
Reparaturen: (+49) 731 490-290
service@gardena.com
http://www.gardena.com

Albania

KRAFT SHPK
Autostrada Tirane-Durres
Km 7
1051 Tirane

Argentina

ROBERTO C. RUMBO S.R.L.
Predio Norlog
Lote 7
Benavidez, ZC: 1621
Buenos Aires
ventas@rumbosrl.com.ar

Australia

Husqvarna Australia Pty. Ltd.
Locked Bag 5
Central Coast BC
NSW 2252
Phone: (+61) (0) 2 4352 7400
customer.service@
husqvarna.com.au

Austria / Österreich

Husqvarna Austria GmbH
Industriezeile 36
4010 Linz
Tel.: (+43) 732 77 01 01-485
service.gardena@husqvarnagroup.com

Azerbaijan

Firm Progress
a. Aliyev Str. 26A
1052 Baku

Belarus

Private Enterprise
"Master Garden"
Minsk
Sharangovich str., 7a
Phone: (+375) 17 257-00-33
Mob.: (+375) 29 676-16-09
mg@mastergarden.by

Belgium

Husqvarna Belgium nv
Gardena Division
Leuvensesteenweg 542
Planet II E
1930 Zaventem
België

Bosnia / Herzegovina

SILK TRADE d.o.o.
Industrijska zona Bukva bb
74260 Tešanj

Brazil

Husqvarna do Brasil Ltda
Av. Francisco Matarazzo,
1400 – 19ª andar
São Paulo – SP
CEP: 05001-903
Tel: 0800-112252
marketing.br.husqvarna@
husqvarna.com.br

Bulgaria

AGROLAND България АД
бул. 8 Декември, № 13
Офис 5
1700 Студентски град
София
Tel.: (+359) 24 66 6910
info@agroland.eu

Canada / USA

GARDENA Canada Ltd.
100 Summerlea Road
Brampton, Ontario L6T 4X3
Phone: (+1) 905 792 93 30
info@gardenacanada.com

Chile

REPRESENTACIONES
JCE S.A.
Av. Del Valle Norte 857,
Piso 4
Bañalázar RM
Phone: (+56) 2 24142560
contacto@jce.cl

China

Husqvarna (Shanghai)
Management Co., Ltd.
富世华 (上海) 管理有限公司
3F, Beng Square B,
No207, Song Hong Rd.,
Chang Ning District,
Shanghai, PRC. 200335
上海市长宁区淞虹路207号明
基广场B座3楼, 邮编: 200335

Colombia

Husqvarna Colombia S.A.
Calle 18 No. 68 D-31, zona
Industrial de Montevideo
Bogotá, Cundinamarca
Tel. 571 2922700 ext. 105
jairo.salazar@husqvarna.com.co

Costa Rica

Compania Exim
Euroberoamericana S.A.
Los Colegios, Moravia,
200 metros al Sur del Colegio
Saint Francis – San José
Phone: (+506) 297 68 83
exim_euro@racsa.co.cr

Croatia

Husqvarna Austria GmbH
Industriezeile 36
4010 Linz
Tel.: (+43) 732 77 01 01-485
service.gardena@husqvarnagroup.com

Cyprus

Med Marketing
17 Digeni Akrita Ave
P.O. Box 27017
1641 Nicosia

Czech Republic

Husqvarna Česko s.r.o.
Türkova 2319/5b
149 00 Praha 4 – Chodov
Bežatná infolinka :
800 100 425
servis@cz.husqvarna.com

Denmark

GARDENA DANMARK
Lejrevej 19, st.
3500 Værløse
Tel.: (+45) 70 26 47 70
husqvarna@husqvarna.dk
www.gardena.com / dk

Dominican Republic

BOSQUESA, S.R.L
Carretera Santiago Licey
Km. 5 ½
Esquina Copal II,
Santiago
Dominican Republic
Phone: (+809) 736-0333
joserbosquesa@claro.net.do

Ecuador

Husqvarna Ecuador S.A.
Arupos E1-181 y 10 de
Agosto Quito, Pichincha
Tel. (+593) 22800739
francisco.jacome@husqvarna.com.ec

Estonia

Husqvarna Eesti OÜ
Valdeku 132
EE-11216 Tallinn
info@gardena.ee

Finland

Oy Husqvarna Ab
Gardena Division
Lautatarhankatu 8 B / PL 3
00581 HELSINKI
www.gardena.fi

France

Husqvarna France
9/11 Allée des pierres mayettes
92635 Gennevilliers Cedex
France
http://www.gardena.com/ fr
N° AZUR: 0 810 00 78 23
(Prix d'un appel local)

Georgia

Transporter LLC
113b Beliasvili street
0159 Tbilisi, Georgia

Great Britain

Husqvarna UK Ltd
Preston Road
Aycliffe Industrial Park
Newton Aycliffe
County Durham
DL5 6UP
info.gardena@husqvarna.co.uk

Greece

Π.ΠΑΠΑΔΟΠΟΥΛΟΣ ΑΕΒΕ
Λεωφ. Αθηνών 92
Αθήνα
T.K. 104 42
Ελλάδα
Τηλ. (+30) 210 5193 100
info@papadopoulos.com.gr

Hungary

Husqvarna Magyarországi Kft.
Ezred u. 1-3
1044 Budapest
Telefon: (+36) 1 251-4161
vevoszolgalat.husqvarna@
husqvarna.hu

Iceland

BYKO ehf.
Bildshófa 20
110 Reykjavik

Ireland

Husqvarna UK Ltd
Preston Road
Aycliffe Industrial Park
Newton Aycliffe
County Durham
DL5 6UP
info.gardena@husqvarna.co.uk

Italy

Husqvarna Italia S.p.A.
Via Santa Vecchia 15
23868 VALMADRERA (LC)
Phone: (+39) 0341 203.111
assistenza.italia@it.husqvarna.com

Japan

Husqvarna Zenoah Co. Ltd. Japan
1-9 Mimamidai, Kawagoe
350-1165 Saitama
Japan
gardena-jp@husqvarnagroup.com

Kazakhstan

LAMED Ltd.
155/1, Tazhibayevoy Str.
050060 Almaty
IP Schmidt
Abayavenue 3B
110 005 Kostanay

Korea

Kyung Jin Trading CO.,LTD.
107-4, SunDuk Bid.,
YangJae-dong,
Seocho-gu,
Seoul, (zipcode: 137-891)
Phone: (+82) (0)2 574-6300

Latvia

Husqvarna Latvija SIA
Ulbrokas 19A
LV-1021 Riga
info@gardena.lv

Lithuania

UAB Husqvarna Lietuva
Ateities pl. 77C
LT-52104 Kaunas
info@gardena.lt

Luxembourg

Magasins Jules Neuberg
39, rue Jacques Stas
Luxembourg-Gasperich 2549
Case Postale No. 12
Luxembourg 2010
Phone: (+352) 40 14 01
api@neuberg.lu

Mexico

AFOSA
Av. Lopez Mateos Sur # 5019
Col. La Calma 45070
Zapopan, Jalisco, Mexico
Phone: (+52) 33 3818-3434
icornejo@afosa.com.mx

Moldova

Convel S.R.L.
290A Muncesti Str.
2002 Chisinau

Netherlands

Husqvarna Nederland B.V.
GARDENA Division
Postbus 50131
1305 AC ALMERE
Phone: (+31) 36 521 00 10
info@gardena.nl

Neth. Antilles

Jonka Enterprises N.V.
Sta. Rosa Weg 196
P.O. Box 8200
Curaçao
Phone: (+599) 9 767 66 55
pgm@jonka.com

New Zealand

Husqvarna New Zealand Ltd.
PO Box 76-437
Manukau City 2241
Phone: (+64) (0) 9 9202410
support.nz@husqvarna.co.nz

Norway

Husqvarna Norge AS
Gardena Division
Trøskøveien 36
1708 Sarpsborg
info@gardena.no

Peru

Husqvarna Perú S.A.
Jr. Ramón Cárcamo 710
Lima 1
Tel: (+51) 1 3320400 ext. 416
juan.remuzgo@husqvarna.com

Poland

Husqvarna
Poland Spółka z o.o.
ul. Wysockiego 15 b
03-371 Warszawa
Phone: (+48) 22 330 96 00
gardena@husqvarna.com.pl

Portugal

Husqvarna Portugal, SA
Lagoa - Albarraque
2635 - 595 Rio de Mouro
Tel.: (+351) 21 922 85 30
Fax : (+351) 21 922 85 36
info@gardena.pt

Romania

Madex International Srl
Soseaua Odaii 117 - 123,
RO 013603 Bucuresti, S1
Phone: (+40) 21 352.76.03
madex@ines.ro

Russia / Россия

000 „Хускварна“
141400, Московская обл.,
г. Химки,
улица Ленинградская,
владение 39, стр.6
Бизнес Центр
„Химки Бизнес Парк“,
помещение 0B02_04
http://www.gardena.ru

Serbia

Domel d.o.o.
Autoput za Novi Sad bb
11273 Belgrade
Phone: (+381) 1 18 48 88 12
miroslav.jejina@domel.rs

Singapore

Hy-Play PRIVATE LIMITED
40 Jalan Pemimpin
#02-08 Tat Ann Building
Singapore 577185
Phone: (+65) 6253 2277
shiyang@hyray.com.sg

Slovak Republic

Husqvarna Cesko s.r.o.
Türkova 2319/5b
149 00 Praha 4 – Chodov
Bezplatná infolinka:
800 154 044
servis@sk.husqvarna.com

Slovenia

Husqvarna Austria GmbH
Industriezeile 36
4010 Linz
Tel.: (+43) 732 77 01 01-485
service.gardena@
husqvarmagroup.com

South Africa

Husqvarna
South Africa (Pty) Ltd
Postnet Suite 250
Private Bag X6,
Cascades, 3202
South Africa
Phone: (+27) 33 846 9700
info@gardena.co.za

Spain

Husqvarna España S.A.
Calle de Rivas nº 10
28052 Madrid
Phone: (+34) 91 708 05 00
atencioncliente@gardena.es

Suriname

Deto Handelmaatschappij N.V.
Kernkampweg 72-74
P.O.Box: 12782
Paramaribo – Suriname
South America
Phone: (+597) 438050
www.deto.sr

Sweden

Husqvarna AB/GARDENA Sverige
Drottninggatan 2
561 82 Huskvarna
Sverige

Switzerland / Schweiz

Husqvarna Schweiz AG
Consumer Products
Industriestrasse 10
5506 Mägenwil
Phone: (+41) (0) 62 887 37 90
info@gardena.ch

Turkey

Dost Bahçe Diş Ticaret
Müessesilik A.Ş
Yunus Mah. Adil Sok. No: 3
İc Kapi No: 1 Kartal
34873 İstanbul
Phone: (+90) 216 38 93 939
info@dostbahce.com.tr

Ukraine / Україна

ТОВ «Хускварна Україна»
вул. Васильківська, 34,
офіс 204-г
03022, м. Київ
Тел. (+38) 0 800 504 804
info@gardena.ua

Uruguay

FELI SA
Entre Rios 1083 CP 11800
Montevideo – Uruguay
Tel : (+598) 22 03 18 44
info@felisa.com.uy

Venezuela

Corporación Casa y Jardín C.A.
Av. Caroní, Edif. Trezmen, PB.
Colinas de Bello Monte.
1050 Caracas.
Tlf : (+58) 212 992 33 22
info@casayjardin.net.ve



1892-29.960.04/1220

© GARDENA Manufacturing GmbH; D-89079 Ulm; http://www.gardena.com