

PowerMax 1200/32 Art. 5032

**D Betriebsanleitung**  
Elektro-Rasenmäher

**GB Operator's manual**  
Electric Lawnmower

**F Mode d'emploi**  
Tondeuse électrique

**NL Gebruiksaanwijzing**  
Elektrische grasmaaier

**S Bruksanvisning**  
Elektrisk Gräsklippare

**DK Brugsanvisning**  
Elektrisk Plæneklipper

**FI Käyttöohje**  
Sähkökäyttöinen ruohonleikkuri

**N Bruksanvisning**  
Elektrisk Gressklipper

**I Istruzioni per l'uso**  
Rasaerba elettrico

**E Instrucciones de empleo**  
Contactésped eléctrico

**P Manual de instruções**  
Corta-relva elétrico

**PL Instrukcja obsługi**  
Elektryczna kosiarka

**H Használati utasítás**  
Elektromos fűnyíró

**CZ Návod k obsluze**  
Elektrická sekačka

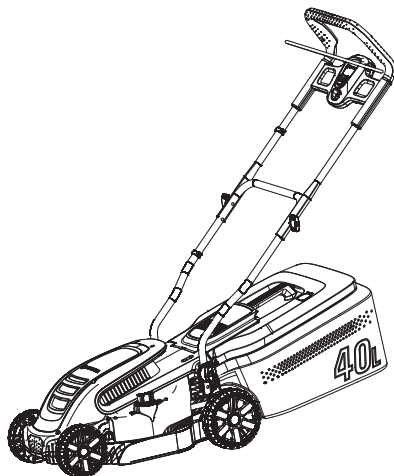

PowerMax 1400/34 Art. 5034

**SK Návod na obsluhu**  
Elektrická kosačka

**GR Οδηγίες χρήσης**  
Ηλεκτρικό χλοοκοπτικό

**RUS Инструкция по эксплуатации**  
Электрические газонокосилки

**SLO Navodilo za uporabo**  
Električna kosilnica

**HR Upute za uporabu**  
Električna kosilica

**SRB Uputstvo za rad**  
Električna kosilica

**UA Інструкція з експлуатації**  
Електрична газонокосарка

**RO Instrucțiuni de utilizare**  
Mașină electrică de tuns gazonul

**TR Kullanma Kılavuzu**  
Elektrikli Çim Biçme Makinesi

**BG Инструкция за експлоатация**  
Електрокосачка

**AL Manual përdorimi**  
Prerëse bari elektrike

**EST Kasutusjuhend**  
Elektriline muruniiduk

**LT Eksploatavimo instrukcija**  
Elektrinė vejapjovė

**LV Lietošanas instrukcija**  
Elektriskā zāles pļaujmašīna

# GARDENA Elektromos fűnyíró

## PowerMax 1200/32 / PowerMax 1400/34

### Tartalomjegyzék:

1. BIZTONSÁG	117
2. ÖSSZESZERELÉS	119
3. ÜZEMELÉS	121
4. KARBANTARTÁS	122
5. TÁROLÁS	123
6. HIBAELHÁRÍTÁS	123
7. MŰSZAKI ADATOK	125
8. KIEGÉSZÍTŐK	125
9. SZERVIZ/JÓTÁLLÁS	126

**A használati utasítás eredetileg angol nyelven íródott. A más nyelvű utasítások az eredeti fordításai.**



A terméket legalább 8 éves gyermekek, valamint fizikai, érzékszervi vagy szellemi fogyatékos-sággal élő, illetve megfelelő tapasztalattal és ismeretekkel nem rendelkező személyek csak felügyelet mellett használhatják, vagy úgy, ha előzőleg ellátják őket a termék használatára vonatkozó utasítások-

kal, illetve megértetik velük az abból fakadó veszélyeket. Ne hagyja, hogy gyermekek játsszanak a termékkel. Gyermekek csak felügyelet mellett végezhetnek tisztítást és karbantartást. Nem javasoljuk, hogy a terméket 16 év alatti személyek használják.

### Rendeltetésszerű használat:

A GARDENA Elektromos fűnyíró arra készült, hogy magántulajdonban lévő háztáji kertekben és udvarokon fűvet nyírjanak vele.

A termék rendeltetésszerű használatának nem része a hosszú távú használat.

**VIGYÁZAT! Sérülésveszély! Ne használja a terméket bokrok vagy sövények, kúszónövények vagy tetőn vagy erkélyládában növő fű nyírására, ágak vagy gallyak aprítására, illetve a talaj egyenetlenségeinek elsímitására. Ne használja a terméket 20°-nál nagyobb dőlésszögű emelkedőn/lejtőn.**

## 1. BIZTONSÁG

### A termék szimbólumai



#### FIGYELEM!

Veszélyes lehet, ha a terméket nem megfelelően használják. Be kell tartani a figyelmeztetéseket és a biztonsági utasításokat, hogy a termék használata elfogadható biztonsági szinten és határfokon történjen. A kézikönyvben és a terméken található utasítások és figyelmeztetések betartása a gépkészítő felelőssége. Csak akkor használja a terméket, ha a gyártótól kapott védőelemek a helyükön vannak. A termék gondatlan vagy nem megfelelő használata a kezelő vagy más személyek sérüléséhez vezethet. Olvassa el alaposan a kezelői útmutatót. Ne dobja ki a kézikönyvet, mert a jövőben még szüksége lehet rá.



**Olvassa el az utasításokat.**



**Más személyek ne közelítsék meg a terméket.**



**Vigyázzon, a kések élesek. A kések egy ideig a motor kikapcsolását követően is forognak.**

Ha karbantartást szeretne végezni, vagy a kábel megsérül vagy vágás keletkezik rajta, húzza ki a hálózati kábelt.



**Az elektromos fűnyíróra nem vonatkozik.**



**Tartsa távol a hálózati kábelt a vágókésektől.**

### Általános biztonsági figyelmeztetések

#### Elektromos biztonság



**VIGYÁZAT! Áramütés!**

Sérülést okozó áramütés veszélye.

→ A termék tápellátását életvédelmi relén (RCD) keresztül kell megvalósítani, amelynek névleges üzemi maradékáramerőssége, nem haladhatja meg a 30 mA-t.



**VIGYÁZAT! Áramütés!**

Sérülést okozó áramütés veszélye.

→ **Húzza ki a terméket a konnektorból, mielőtt karbantartást végezne rajta, vagy alkatrészeket cserélne benne. A konnektor, amelyből kihúzza a terméket, legyen látótávolságban.**

### Kábelek

Ha hosszabbítókábelt használ, annak meg kell felelnie az alábbi táblázatban szereplő minimális keresztmetszetre vonatkozó előírásoknak:

Feszültség	Kábel hossza	Keresztmetszet
220 – 240 V/50 Hz	Max. 20 m	1,5 mm <sup>2</sup>
220 – 240 V/50 Hz	20 – 50 m	2,5 mm <sup>2</sup>

1. A hálózati kábeleket és hosszabbítókábeleket a hivatalos szervizből szerezheti be.
2. Kizárólag kültéri használatra tervezett, az alábbi szabványok közül legalább az egyiknek megfelelő hosszabbítókábeleket használjon: Normál gumi (60245 IEC 53), normál PVC (60227 IEC 53) vagy normál PCP (60245 IEC 57)
3. Ha a rövid csatlakozókábel megsérül, a veszélyek elkerülése végett a cserével forduljon a gyártóhoz, a gyártó szervizműhelyéhez vagy más képzett szakemberhez.

### Betanulás

1. Gondosan olvassa el az utasításokat. Ismerkedjen meg a gép kezelőszerveivel és rendeltetészerű használatával.
2. Soha ne engedje, hogy gyermekek, vagy a kezelési utasításokat nem ismerő személyek használják a terméket. A helyi rendelkezések adott esetben kezelési korhatárt szabhatnak meg.
3. Ne használja a gépet, ha más személyek, különösen gyermekek vagy háziállatok vannak a közelben.
4. Ne felelde, hogy a kezelő vagy a felhasználó felelős a másokat és a mások tulajdonát érő balesetekért vagy veszélyhelyzetekért is.

### Előkészületek

1. A gép használatához mindig húzzon zárt lábbelit és hosszú szárú nadrágot. Ne használja a gépet mezítábl vagy nyitott szandálban. Kerülje a bő ruhákat, illetve azokat, amelyekről zsinórok vagy szalagok lógnak.
2. Alaposan vizsgálja át a területet, ahol használni tervezi a gépet, és távolítsa el azokat az objektumokat, amelyeket a gép esetleg felverhet.
3. Használat előtt szemrevételezéssel ellenőrizze, hogy nem lát-e kopást vagy sérülést a késen, a kés csavarján vagy a késszerelvényen. Az egyensúly megőrzése érdekében a kopott vagy sérült alkatrészeket mindig a készlettel együtt cserélje. Cserélje ki a sérült vagy olvashatatlaná vált címkéket.
4. Használat előtt ellenőrizze, hogy nem lát-e sérülést vagy kopás nyomait a táp- vagy a hosszabbítókábelén. Ha a kábel használat közben megsérül, azonnal húzza ki tápellátás kábelét.  
**ADDIG NE ÉRJEN A KÁBELHEZ, AMÍG LE NEM KAPCSOLTA A TÁPELLÁTÁST!** Ha a kábel sérült vagy elhasználódott, ne használja a gépet.

### Üzemelés

1. Kizárólag nappali fényben vagy megfelelő mesterséges világítás mellett működtesse a gépet.
2. Nedves fűvön ne használja a gépet.
3. Ha emelkedőn vagy lejtőn használja a gépet, mindig vesse meg jól a lábát.
4. Sétáljon, soha ne fusson.
5. Az emelkedőknél/lejtőknél mindig oldalirányban nyírja a fűvet, sohasem felfelé vagy lefelé.
6. Lejtős terepen rendkívül óvatosan váltson irányt.
7. Meredek lejtőkön/emelkedőkön ne nyírjon fűvet.
8. Legyen különösen körültekintő, ha a gépet maga felé húzza, vagy hátrafelé halad.
9. Állítsa le a kés(ek)ejt, ha a gépet haladás közben meg kell dönteni, amikor például nem füves területen kell áthaladnia, vagy amikor a használat helyére vagy onnan vissza viszi a gépet.
10. Ha a védőelemek vagy a védőlapok meghibásodtak, vagy nem állnak rendelkezésre védőeszközök (például terelőlap és/vagy fűgyűjtő), ne használja a gépet.
11. Óvatosan, az utasításoknak megfelelően kapcsolja be a gépet, lábát pedig tartsa távol a kés(ek)től.
12. A motor bekapcsolásakor ne döntse meg a képet, kivéve, ha a gépet az indításhoz meg kell dönteni. Ebben az esetben is csak a feltétlenül szükséges mértékben döntse meg a gépet, és csak azt a részét emelje meg, amely távolabb van a kezelőtől.
13. A gép beindításakor ne álljon a szívónyílás elé.
14. Ne tegye a kezét vagy a lábát a forgó alkatrészek közelébe vagy alá. A kibobonylítás előtt soha ne legyen semmi.
15. Ne szállítsa a gépet, ha a tápellátás él.
16. A szállításhoz állítsa le a gépet, és húzza ki a dugaszt az aljzatból. A következő esetekben várja meg, amíg az összes mozgó alkatrész teljesen megáll:
  - ha magára hagyja a gépet,
  - az elakadás vagy a garat dugulásának megszüntetése előtt,
  - a gép ellenőrzése, tisztítása vagy a gépen való munkavégzés előtt,
  - ha idegen tárgynak ütközik. A gép újraindítása és további használata előtt vizsgálja át a gépet sérülést keresve, és szükség esetén végezze el a javítást,ha a gép rendellenesen vezetni kezd (azonnal ellenőrizze):
  - keressen sérüléseket,
  - cserélje ki vagy javítsa meg a károsodott alkatrészeket,
  - ellenőrizze, hogy nincsenek-e kilazult alkatrészek, ha vannak, szorítsa meg őket.

### Karbantartás és tárolás

1. A készülék üzembiztos állapotának fenntartása érdekében minden anyát, csavart és csapszeget tartson szorosan meghúzva.
2. Ellenőrizze rendszeresen, hogy nem észlelhető-e kopás vagy minőségromlás a fűgyűjtőn.

3. A többkéses gépeknél legyen óvatos: az egyik kés bekapcsolása forgásba hozhatja a többi kést is.
4. A gép beállítása során ügyeljen rá, hogy ujjai ne szoruljanak be a mozgó kések és a gép rögzített alkatrészei közé.
5. Mielőtt tárolásba helyezi a gépet, mindig várja meg, amíg lehül.
6. A kések karbantartásánál ügyeljen rá, hogy a kések akkor is mozoghatnak, ha a tápellátást kikapcsolja.
7. A biztonság érdekében minden kopott vagy sérült alkatrészt cseréljen ki. Csak eredeti csere alkatrészeket és tartozékokat használjon.

### További biztonsági figyelmeztetések

#### Elektromos biztonság



#### VIGYÁZAT! Szívroham!

A termék működés közben elektromágneses mezőt hoz létre. Ez bizonyos körülmények esetén hatással lehet az aktív vagy passzív orvosi implantátumokra. A súlyos vagy halálos sérülés kockázatának csökkentése érdekében azt javasoljuk, hogy az orvosi implantátumot használó személyek a termék alkalmazása előtt kérjék ki orvosuk vagy az orvosi implantátum gyártójának tanácsát.

A használat előtt ellenőrizze a kábelt, és keressen rajta sérüléseket, illetve az elöregedés jeleit. Ha a kábelen hibát talál, cseréltesse ki egy hivatalos szervizben.

Ha az elektromos kábelek sérültek vagy elhasználódtak, ne használja a terméket.

Ha a kábel szakadt vagy szigetelése megsérült, azonnal válassa le a készüléket a hálózatról. Ne érjen az elektromos kábelhez, amíg ki nem húzta az aljzatból. A szakadt vagy sérült kábel javításával ne kísérletezzon. Szereljen fel új kábelt.

A hosszabbítókábel ki kell tekerni. A feltekerve maradt kábelek túlmelegedhetnek, és csökkenthetik a fűnyíró hatékonyságát.

Tartsa távol a terméktől a hosszabbítókábel, mindig a tápellátási csatlakozási ponttól távolodva, fel- és lefelé haladjon, sose járjon körbe.

A kábelt ne húzza éles tárgyak körül.

Mielőtt bármilyen dugót, kábelcsatlakozót vagy hosszabbítószínort leválasztana, mindig kapcsolja ki a gépet.

Mielőtt feltekeríti a tárolásba helyezi a kábelt, állítsa le a motort, válassa le a gépet a hálózatról, és vizsgálja meg, hogy nem lát-e sérülést vagy kopást a kábelen.

A sérült kábeleket ne próbálja megjavítani, minden esetben cserélje ki őket. Csak eredeti cserekábeleket használjon.

A kábelt mindig gondosan tekerje fel, ügyelve arra, hogy ne csavarodjon meg.

A terméket soha ne szállítsa a kábelnél fogva.

A dugasz kihúzásakor soha ne a kábelt magát húzza.

Csak a termék adatoímkéjén feltüntetett váltóáramú tápfeszültséget használja.

Termékünk az EN60335 normának megfelelően kettős szigeteléssel készült. Ne csatlakoztasson földelést a termékhez.

Ellenőrizze alaposan, hogy nem bújik-e meg valahol egy kábel a munkaterületen.

Ne használja a terméket kerti tó karbantartására, illetve víz közelében.

#### Személyes biztonság



#### VIGYÁZAT! Fulladásveszély!

Fennáll a kisebb méretű alkatrészek lenyelésének veszélye. A műanyag zacskó fulladást okozhat. Az összeszerelés során ne legyenek kisgyermek a közelben.

#### Ne működtesse robbanásveszélyes környezetben.

Soha ne használja a terméket, ha fáradt, beteg, illetve alkohol, drog vagy gyógyszer hatása alatt áll.

Ne terhelje túl a fűnyíró.

Viseljen kesztyűt, csúszásgátló lábbelit és szemvédő felszerelést.

Nedves időben ne használja a gépet.

Ne szerelje szét jobban a gépet, mint amilyen állapotban az üzletből megkapta.

Csak egyenesen álló fogantyúval indítsa el a fűnyíró.

Ne használja felváltva az indítókarokat.

Óvatosan használja a fogantyúkat.

#### Biztonsági leállítás

A motort biztonsági leállítás funkció védi, amely akkor kapcsol be, ha a kés megakad, vagy a motor túlterhelése tapasztalható. Ebben az esetben állítsa le a terméket, majd válassa le a hálózatról. A biztonsági leállítás funkció csak akkor áll alaphelyzetbe, ha elengedi az indító-/leállítókart. Tisztítsa meg a terepet az akadályoktól, és várjon pár percet, hogy a biztonsági leállítás funkció alaphelyzetbe álljon. Ezt követően ismét használhatja a terméket.

## 2. ÖSSZESZERELÉS

### Összeszerelés előtt:



#### VIGYÁZAT! Fizikai sérülésveszély!

Ha a kések forognak, vagy a gép véletlenül beindul, fennáll a vágásos sérülések kockázata.

→ **Összeszerelés előtt várja meg, hogy a kés leálljon, válassa le a terméket a hálózatról, és vegyen fel védőkesztyűt.**

### Az alsó fogantyút csatlakoztatása:

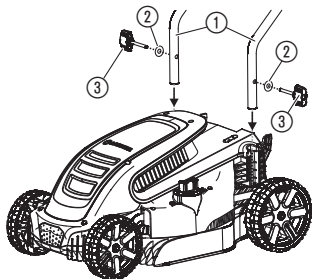

1. Helyezze fel a termékre a két alsó fogantyút ①.  
*Ügyeljen rá, hogy a fogantyúkat a lehető legnagyobb mértékben behelyezze, illetve, hogy a fogantyúkon található furatok egy vonalban legyenek a menetes furattal.*
2. Helyezze fel a két alátétet ② a szárnyas csavarokra ③.
3. Helyezze be a két szárnyas csavart ③ a terméken látható menetes furatokba.
4. Húzza meg a szárnyas csavarokat ③.

### A felső fogantyút csatlakoztatása:

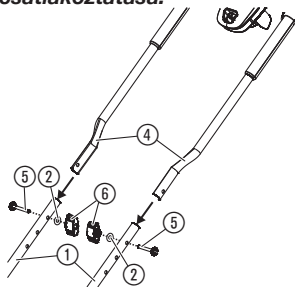

1. Helyezze rá a felső fogantyút ④ az alsó fogantyúra ①.  
*Ügyeljen rá, hogy a fogantyúkat a lehető legnagyobb mértékben behelyezze, illetve, hogy a fogantyúkon található furatok egy vonalban legyenek egymással.*
2. Tolja át a csavarokat ⑤ a furatokon.
3. Helyezze rá az alátéteket ② és a szárnyas anyákat ⑥ a csavarokra ⑤.
4. Húzza meg a szárnyas anyákat ⑥.

### Kábel rögzítse a fogantyúhoz:

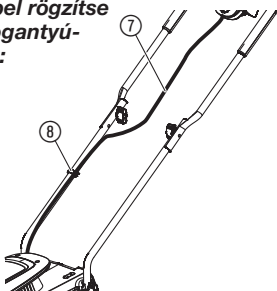

1. A csipető ⑧ segítségével rögzítse a kábelt ⑦ a fogantyúhoz.
2. Ügyeljen rá, hogy a kábel ⑦ ne szoruljon be az alsó és a felső fogantyú közé.

### A fűgyűjtő doboz felszerelése:

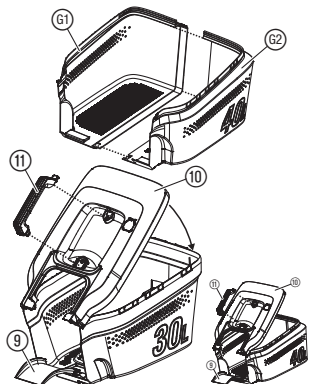

1. **Csak a PowerMax 1400/34 termékénél:** Tolja egymás felé a fűgyűjtő doboz két részét ⑨/⑩, amíg kattánó hangot nem hall.  
*Ellenőrizze, hogy az összes csatlakozóelem megfelelően rögzült-e.*
2. Helyezze fel a fűgyűjtő doboz fedelét ⑩.  
*Ügyeljen rá, hogy a fedél ⑩ pontosan illeszkedjen a fűgyűjtő dobozra.*
3. Nyomja rá a fedelet ⑩ a fűgyűjtő dobozra, amíg az összes csatlakozóelem a helyére nem kattán.  
*Ellenőrizze, hogy az összes csatlakozóelem megfelelően rögzült-e.*
4. Nyomja bele a fogantyút ⑪ a burkolatba ⑩, amíg kattánó hangot nem hall.

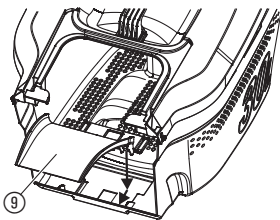

5. Nyomja bele a garatot ⑨ a fűgyűjtőbe, majd húzza előre, amíg hallható hang nem jelzi a rögzülését.

## 3. ÜZEMELÉS

### Használat előtt:



#### VIGYÁZAT! Fizikai sérülésveszély!

Ha a kések forognak, vagy a gép véletlenül beindul, fennáll a vágásos sérülések kockázata.

- A termék bedugása vagy szállítása előtt várja meg, hogy a kés leálljon, válassza le a terméket a hálózatról, és vegyen fel védőkesztyűt.

### A fűnyíró csatlakoztatása a hálózathoz:

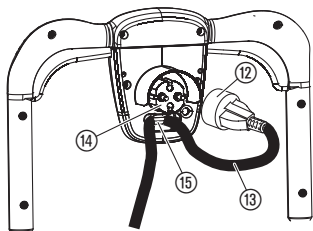

#### VIGYÁZAT! Áramütésveszély!

A dugasz ⑭ sérülésének elkerülése érdekében a hosszabbítókábelt ⑬ be kell illeszteni a kábelrögzítőbe ⑮.

- Mielőtt működésbe hozza az eszközt, helyezze be a hosszabbítókábelt ⑬ a kábelrögzítőbe ⑮.

1. Dugja be a hosszabbítókábel ⑬ aljátát ⑫ a dugaszba ⑭.
2. Alakítson ki hurkot a hosszabbítókábelből ⑬, illessze be a hurkot a kábelrögzítőbe ⑮, és húzza szorosra.
3. Dugja be a hosszabbítókábelt ⑬ egy 230 V-os hálózati konnektorba.

### A fűnyíró beindítása:



#### VIGYÁZAT! Fizikai sérülésveszély!

Ha a termék nem áll le, amikor elengedi az indítókart, sérülés kockázata áll fenn.

- Ne kerülje meg a biztonsági berendezéseket és kapcsolókat. Ne rögzítse például az indítókart ⑰ a fogantyúhoz.

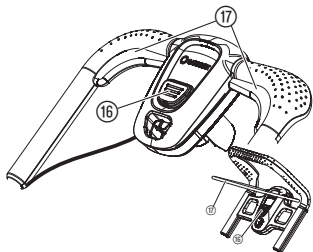

#### Bekapcsolás:

A terméken kétkézes biztonsági berendezés (biztonsági záras ⑮ indítókar ⑰) található, amely megakadályozza a gép véletlen beindítását. Ha ezt nem kapta meg, forduljon a GARDENA ügyfélszolgálatához.

A terméken két indítókar ⑰ található. Ezek bármelyikével beindíthatja a gépet.

1. Egyik kezével tolja fel a biztonsági zárat ⑮, a másikkal pedig húzza meg az indítókart ⑰.
2. Engedje el a biztonsági zárat ⑮.  
A termék beindul.

#### Leállítás:

1. Engedje el az indítókart ⑰.

### A vágási magasság beállítása:

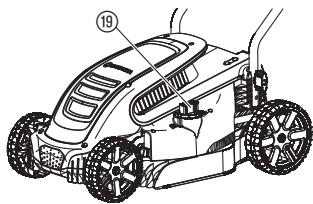

A vágási magasság 2 és 6 cm között állítható, ebben a tartományban 12 különböző pozíció áll rendelkezésre.

1. A vágási magasság csökkentéséhez nyomja be, majd forgassa el az állítógombot ⑱ az óramutató járásának megfelelő irányba.
2. A vágási magasság növeléséhez nyomja be, majd forgassa el az állítógombot ⑱ az óramutató járásával ellentétes irányba.

### A fűnyíró használata a fűgyűjtő dobozzal:

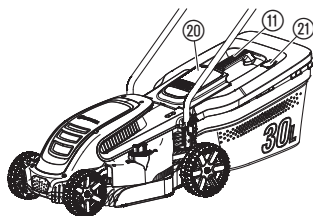

#### VIGYÁZAT! Fizikai sérülésveszély!

Ha a kések forognak, vagy a gép véletlenül beindul, fennáll a vágásos sérülések kockázata.

→ A védőfedél ⑳ felnyitása előtt várja meg, hogy a kés leálljon, válassza le a terméket a hálózatról, és vegyen fel védőkesztyűt.

→ Ne dugja be kezét a szívónyílásba.

1. Emelje fel a védőfedelelet ⑳.
2. A fogantyún ⑪ keresztül helyezze be a fűgyűjtő dobozt a termékbe.
3. Ellenőrizze, hogy a fűgyűjtő doboz megfelelően a helyére rögzült-e.
4. Indítsa be a terméket.  
*A szintjelző ㉑ nyitva tartja a fedelet, miközben Ön nyírja a fűvet. Ha a szintjelző ㉑ lezárja a fedelet, az azt jelenti, hogy a fűgyűjtő doboz megtelt.*
5. Állítsa le a terméket.
6. Emelje fel a védőfedelelet ⑳.
7. A fogantyún ⑪ keresztül vegye ki a fűgyűjtő dobozt a termékből.
8. Ürítse ki a fűgyűjtő dobozt.

### A fűnyíró használatát segítő tipp:

Ha fű tapad a szívónyílásba, húzza hátra körülbelül 1 méterrel a fűnyírót, hogy a nyílásba tapadó fű kipotyoghasson.

A gyeplépcső megfelelő karbantartásához általában heti egy fűnyírást javasolnak. A gyeplépcső dúsabban nő, ha gyakrabban nyírják.

Ha hosszú ideig nem nyírta le a fűvet (például nyaralni volt), először nyírja le a fűvet egy irányban a legmagasabb vágási magassággal, majd keresztirányban a kívánt vágási magassággal.

Ha lehetséges, várja meg a fűnyírással, hogy a fű megszáradjon, a nedves fű nyírása esetén a vágás egyenetlen lehet.

## 4. KARBANTARTÁS

### Karbantartás előtt:



#### VIGYÁZAT! Fizikai sérülésveszély!

Ha a kések forognak, vagy a gép véletlenül beindul, fennáll a vágásos sérülések kockázata.

→ Karbantartás előtt várja meg, hogy a kés leálljon, válassza le a terméket a hálózatról, és vegyen fel védőkesztyűt.

## A termék tisztítása:



### VIGYÁZAT! Áramütés!

Sérülésveszély, illetve a termék károsodásának kockázata.

→ A termék tisztítása során ne használjon vizet vagy vízsugarat (különösen magas nyomású vízsugarat).

## A termék aljának tisztítása:

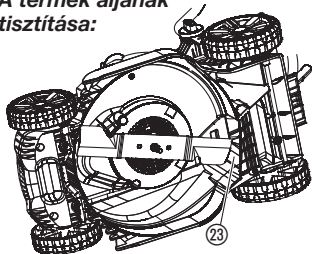

## A termék felső részének és a fűgyűjtő doboznak a tisztítása:

A termék alját a legkönnyebb tisztítani.

### Ehhez mindig viseljen kesztyűt.

1. Óvatosan fektesse oldalára a terméket.
2. Egy kefével tisztítsa meg a termék alját, a kést és a légáramlás biztosító nyílásokat (23) (soha ne használjon éles tárgyat a tisztításhoz).

### A tisztításhoz ne használjon vegyi anyagokat, benzint vagy oldószereket.

1. Tisztítsa meg a készülék külsejét egy nedves ruhával.
2. Puha kefével tisztítsa meg a légáramlás biztosító nyílásokat és a fűgyűjtő dobozt (ne használjon éles tárgyakat).

## 5. TÁROLÁS

### Tárolásba helyezés:

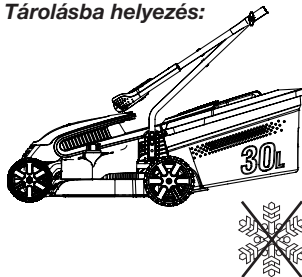

Tárolja a termékeket olyan helyen, ahol gyermekek nem férhetnek hozzá.

1. Válassza le a terméket a hálózati áramforrásról.
2. Tisztítsa meg a terméket (lásd a 4. KARBANTARTÁS).
3. Helytakarékosági okokból lazítsa meg a fogantyúk szárnyas anyait, amíg a csuklók egyszerűen össze nem hajthatók. *A károk elkerülése érdekében ellenőrizze, hogy a kábelt megfelelően helyezte-e tárolásba.*
4. A terméket száraz, zárt és biztonságos helyen tárolja.

### Leselejtezés:

(Az RL2012/19/EU irányelv előírásai szerint)



A terméket tilos a normál háztartási hulladék közé helyezni. Hulladékba helyezését a helyi környezetvédelmi előírásokkal összhangban kell végrehajtani.

### FONTOS!

Ügyeljen rá, hogy a terméket a helyi szelektív hulladékgyűjtő központjában vagy azon keresztül ártalmatlanítsák.

## 6. HIBAEELHÁRÍTÁS

### A hibaelhárítás megkezdése előtt:



### VIGYÁZAT! Fizikai sérülésveszély!

Ha a kések forognak, vagy a gép véletlenül beindul, fennáll a vágásos sérülések kockázata.

→ Hibaelhárítás előtt várja meg, hogy a kés leálljon, válassza le a terméket a hálózatról, és vegyen fel védőkesztyűt.



## A kés cseréje:



### VIGYÁZAT! Fizikai sérülésveszély!

Ha a forgó kés megsérült, elhajlott, nincs egyensúlyban vagy kicsorbult, fennáll a vágási sérülések kockázata.

- Ha a kés sérült, elhajlott, nincs egyensúlyban vagy kicsorbult, ne használja a terméket.
- Ne próbálja meg megélezni a kést.

A GARDENA géphez GARDENA márkakereskedőjétől vagy a GARDENA ügyfélszolgálatától rendelhet pótalkatrészeket.

Csak eredeti GARDENA késeket használjon:

- **GARDENA pótkés a PowerMax 1200/32 termékhez, cikkszám: 4080 [5822340-01].**
- **GARDENA pótkés a PowerMax 1400/34 termékhez, cikkszám: 4101 [5822654-01].**

1. A kés cseréjét végeztesse a GARDENA ügyfélszolgálatával, vagy a GARDENA által kijelölt szakértő márkakereskedővel.

## Hibaelhárítási táblázat:

Probléma	Lehetséges ok	Megoldás
<b>A motor nem indul be</b>	Nincs csatlakoztatva a hosszabbítókábel, vagy a kábel sérült.	→ Csatlakoztassa a hosszabbítókábelt, vagy szükség esetén cserélje le.
	A kést valami akadályozza.	→ Távolítsa el az akadályt.
<b>A motor elakadt, rendellenes zajt hallat</b>	A kést valami akadályozza.	→ Távolítsa el az akadályt.
	A vágási magasság túl alacsony.	→ Növelje a vágási magasságot.
<b>Hangos zaj hallható, a fűnyíró remeg</b>	Meglazultak a motor, a rögzítés vagy a fűnyíró házának csavarjai.	→ A csavarok megszorításával forduljon egy hivatalos márkakereskedőhöz vagy a GARDENA ügyfélszolgálatához.
<b>A fűnyíró egyenetlenül halad vagy erősen rezeg</b>	A kés károsodott, vagy a kés rögzítőelemei elengedtek.	→ A kés megszorításával vagy cseréjével forduljon egy hivatalos márkakereskedőhöz vagy a GARDENA ügyfélszolgálatához.
	A kés rendkívül piszkos.	→ Tisztítsa meg a fűnyírót (lásd a 4. KARBANTARTÁS). Ha ez nem oldja meg a problémát, forduljon a GARDENA ügyfélszolgálatához.
<b>A gép nem egyenetlenül nyírja a gyept</b>	A kés életlen vagy sérült.	→ Cseréltesse ki a kést a GARDENA ügyfélszolgálatával.
	A vágási magasság túl alacsony.	→ Növelje a vágási magasságot.



**MEGJEGYZÉS:** Minden más hibás működés esetén forduljon a GARDENA szervizrészleghez. Javítást kizárólag a GARDENA valamely szervizosztálya, illetve a GARDENA által jóváhagyott valamely szakértő márkakereskedő végezhet.

## 7. MŰSZAKI ADATOK

<i>Elektromos fűnyíró</i>	<b>Mérték- egység</b>	<b>Érték (cikkszám: 5032)</b>	<b>Érték (cikkszám: 5034)</b>
<b>Névleges teljesítmény</b>	W	1200	1400
<b>Hálózati feszültség</b>	V	230	230
<b>Hálózati frekvencia</b>	Hz	50	50
<b>Vágókés forgásának sebessége</b>	Ford./perc	3600	3600
<b>Vágási szélesség</b>	cm	32	34
<b>Vágási magasság beállítása (12 pozíció)</b>	cm	2 – 6	2 – 6
<b>Fűgyűjtő doboz űrtartalma</b>	l	30	40
<b>Tömeg</b>	kg	8,3	9,7
<b>Hangnyomásszint <math>L_{PA}</math><sup>1)</sup></b>	dB (A)	77	81
<b>Mérési bizonytalanság <math>k_{PA}</math></b>		3	3
<b>Zajszint <math>L_{WA}</math><sup>2)</sup>: mért/garantált</b>	dB (A)	91 / 92	91 / 93
<b>Mérési bizonytalanság <math>k_{WA}</math></b>		0,86	1,79
<b>Kezet/kart érő vibráció <math>a_{vhw}</math><sup>1)</sup></b>	m/s <sup>2</sup>	2,51	1,89
<b>Mérési bizonytalanság <math>k_a</math></b>		1,5	1,5

A mérési folyamat megfelel a következő irányelvnek: <sup>1)</sup> EN 60335-2-77; <sup>2)</sup> RL 2000/14/EC



**MEGJEGYZÉS:** Az itt olvasható rezgési értékek mérése szabványos vizsgálati módszerrel történt, és az értékek felhasználhatók a különböző elektromos kerti szerszámok összehasonlítására. Az értékek az expozíció előzetes értékelésére is alkalmasak. A rezgési érték az elektromos kerti szerszám tényleges használata során eltérhet az itt olvashatótól.

## 8. KIEGÉSZÍTŐK

**GARDENA pótkés a PowerMax 1200/32 termékhez** Az eltompult kés cseréjére.

**Cikkszám: 4080**  
**[5822340-01]**

**GARDENA pótkés a PowerMax 1400/34 termékhez** Az eltompult kés cseréjére.

**Cikkszám: 4101**  
**[5822654-01]**

## 9. SZERVIZ/ JÓTÁLLÁS

---

### **Szerviz:**

Kérjük, vegye fel velünk a kapcsolatot a hátoldalon lévő címen.

### **Jótállás:**

Garanciaigény esetén nem kerül felszámolásra díj önnek a nyújtott szolgáltatásokért.

A GARDENA Manufacturing GmbH erre a termékre két éves garanciát kínál (a vásárlás dátumától számítva). Ez a jótállás a termék összes olyan jelentős problémájára érvényes, amely bizonyíthatóan anyaghibából vagy gyártási hibából ered. A jótállás egy teljes mértékben működőképes cseretermék biztosításával vagy a számunkra megküldött hibás termék ingyenes megjavításával teljesül; fenntartjuk a jogot az ezen lehetőségek közötti választásra. Ez a szolgáltatás az alábbi rendelkezések teljesülése esetén érhető el:

- A terméket rendeltetés szerint használták, a használati útmutatóban meghatározott ajánlások szerint.

- Sem a vásárló, sem harmadik fél nem tett kísérletet a termék javítására.

A jelen gyártói garancia nem befolyásol a kereskedővel/forgalmazóval szembeni semmilyen garanciális jogosultságot.

Amennyiben a termékkel problémák lépnek fel, forduljon a szervizrészlegünkhöz vagy küldje el a hibás terméket a hiba rövid leírásával együtt a GARDENA Manufacturing GmbH részére, ügyelve, hogy megfelelő módon rendezze az esetleges szállítási költségeket és kövesse a vonatkozó postázási és csomagolási irányelveket. A garanciaigényhez csatolni kell a vásárlást igazoló dokumentum másolatát.

### **Fogyóeszközök:**

A kés fogyóeszköz, ezért a jótállás nem vonatkozik rá.

## **D Produkthaftung**

Wir weisen ausdrücklich darauf hin, dass wir in Übereinstimmung mit dem Produkthaftungsgesetz nicht für Schäden haften, die durch unsere Produkte entstehen, wenn diese unsachgemäß und nicht durch einen von uns autorisierten Servicepartner repariert wurden oder wenn keine Original GARDENA Teile oder von uns zugelassene Teile verwendet wurden.

## **GB Product liability**

In accordance with the German Product Liability Act, we hereby expressly declare that we accept no liability for damage incurred from our products where said products have not been properly repaired by a GARDENA-approved service partner or where original GARDENA parts or parts authorised by GARDENA were not used.

## **F Responsabilité**

Conformément à la loi relative à la responsabilité du fait des produits défectueux, nous déclarons expressément par la présente que nous déclinons toute responsabilité pour les dommages résultant de nos produits, si lesdits produits n'ont pas été correctement réparés par un partenaire d'entretien agréé GARDENA ou si des pièces d'origine GARDENA ou des pièces agréées GARDENA n'ont pas été utilisées.

## **NL Productaansprakelijkheid**

Conform de Duitse wet inzake productaansprakelijkheid verklaren wij hierbij uitdrukkelijk dat wij geen aansprakelijkheid aanvaarden voor schade ontstaan uit onze producten waarbij deze producten niet zijn gerepareerd door een GARDENA-erkende servicepartner of waarbij geen originele GARDENA-onderdelen of onderdelen die door GARDENA zijn goedgekeurd zijn gebruikt.

## **S Produktansvar**

I enlighet med tyska produktansvarslagar förklarar vi härmed uttryckligen att vi inte åtar oss något ansvar för skador som orsakas av våra produkter där produkterna inte har genomgått korrekt reparation från en GARDENA-godkänd servicepartner eller där originaldelar från GARDENA eller delar godkända av GARDENA inte använts.

## **DK Produktansvar**

I overensstemmelse med den tyske produktansvarslov erklærer vi hermed udtrykkeligt, at vi ikke påtager os noget ansvar for skader på vores produkter, hvis de pågældende produkter ikke er blevet repareret korrekt af en GARDENA-godkendt servicepartner, eller hvor der ikke er brugt originale GARDENA-reservedele eller godkendte reservedele fra GARDENA.

## **FI Tuotevastuu**

Saksan tuotevastuulain mukaisesti emme ole vastuussa laitteiden vaurioista, jos korjauksia ei ole tehnyt GARDENAn hyväksymä huoltoliike tai jos niiden syynä on muiden kuin alkuperäisten GARDENA-varaosien tai GARDENAn hyväksymien varaosien käyttö.

## **I Responsabilità del prodotto**

In conformità con la Legge tedesca sulla responsabilità del prodotto, con la presente dichiariamo espressamente che decliniamo qualsiasi responsabilità per danni causati dai nostri prodotti qualora non siano stati correttamente riparati presso un partner di assistenza approvato GARDENA o laddove non siano stati utilizzati ricambi originali o autorizzati GARDENA.

## **E Responsabilidad sobre el producto**

De acuerdo con la Ley de responsabilidad sobre productos alemana, por la presente declaramos expresamente que no aceptamos ningún tipo de responsabilidad por los daños ocasionados por nuestros productos si dichos productos no han sido reparados por un socio de mantenimiento aprobado por GARDENA o si no se han utilizado piezas originales GARDENA o piezas autorizadas por GARDENA.

## **P Responsabilidade pelo produto**

De acordo com a lei alemã de responsabilidade pelo produto, declaramos que não nos responsabilizamos por danos causados pelos nossos produtos, caso os tais produtos não tenham sido devidamente reparados por um parceiro de assistência GARDENA aprovado ou se não tiverem sido utilizadas peças GARDENA originais ou peças autorizadas pela GARDENA.

## **PL Odpowiedzialność za produkt**

Zgodnie z niemiecką ustawą o odpowiedzialności za produkt, niniejszym wyraźnie oświadczamy, że nie ponosimy żadnej odpowiedzialności za szkody poniesione na skutek użytkowania naszych produktów, w przypadku gdy naprawa tych produktów nie była odpowiednio przeprowadzana przez zatwierdzonego przez firmę GARDENA partnera serwisowego lub nie stosowano oryginalnych części GARDENA albo części autoryzowanych przez tę firmę.

## **H Termékszavatosság**

A németországi termékszavatossági törvénnyel összhangban ezennel nyomatékosan kijelentjük, hogy nem vállalunk felelősséget a termékeinkben keletkezett olyan károkért, amelyek valamely GARDENA által jóváhagyott szervizpartner által nem megfelelően végzett javításból adódtak, vagy amely során nem eredeti GARDENA alkatrészeket vagy a GARDENA által jóváhagyott alkatrészeket használtak fel.

## **CZ Odpovědnost za výrobek**

V souladu s německým zákonem o odpovědnosti za výrobek tímto výslovně prohlašujeme, že nepřijímáme žádnou odpovědnost za poškození vzniklá na našich výrobcích, kdy zmíněné výrobky nebyly řádně opraveny schváleným servisním partnerem GARDENA nebo kdy nebyly použity originální náhradní díly GARDENA nebo náhradní díly autorizované společností GARDENA.

## **SK Zodpovednosť za produkt**

V súlade s nemeckými právnymi predpismi upravujúcimi zodpovednosť za výrobok týmto výslovne prehlasujeme, že nenesieme žiadnu zodpovednosť za škody spôsobené našimi výrobkami, v prípade ktorých neboli náležité opravy vykonané servisným partnerom schváleným spoločnosťou GARDENA alebo neboli použité diely spoločnosti GARDENA alebo diely schválené spoločnosťou GARDENA.

## **GR Ευθύνη προϊόντος**

Σύμφωνα με τον γερμανικό νόμο περί Ευθύνης για τα Προϊόντα, με το παρόν δηλώνουμε ρητώς ότι δεν αποδεχόμαστε καμία ευθύνη για τυχόν ζημιές που προκύπτουν από τα προϊόντα μας εάν αυτά δεν έχουν επισκευαστεί σωστά από κάποιον εγκεκριμένο συνεργάτη επισκευών της GARDENA ή εάν δεν έχουν χρησιμοποιηθεί αυθεντικά εξαρτήματα GARDENA ή εξαρτήματα εγκεκριμένα από την GARDENA.

## **SLO Odgovornost proizvajalca**

V skladu z nemškimi zakoni o odgovornosti za izdelke, izrecno izjavljajo, da ne sprejemamo nobene odgovornosti za škodo, ki jo povzročijo naši izdelki, če teh niso ustrezno popravili GARDENINI odobreni servisni partnerji ali pri tem niso bili uporabljeni originalni GARDENINI nadomestni deli ali GARDENINIMI homologiranimi nadomestnimi deli.

## **HR Pouzdanost proizvoda**

Sukladno njemačkom zakonu o pouzdanosti proizvoda, ovime izričito izjavljujemo kako ne prihvaćamo nikakvu odgovornost za oštećenja na našim proizvodima nastala uslijed neispravnog popravka od strane servisnog partnera kojeg odobrava GARDENA ili uslijed nekorištenja originalnih GARDENA dijelova ili dijelova koje odobrava GARDENA.

## **RO Răspunderea pentru produs**

În conformitate cu Legea germană privind răspunderea pentru produs, declarăm în mod expres prin prezentul document că nu acceptăm nicio răspundere pentru defecțiunile suferite de produsele noastre atunci când acestea nu au fost reparate în mod corect de un atelier de service partener, aprobat de GARDENA, sau când nu au fost utilizate piese GARDENA originale sau piese autorizate de GARDENA.

## **BG Отговорност за вреди, причинени от стоки**

Съгласно германския Закон за отговорността за вреди, причинени от стоки, с настоящото изрично декларираме, че не носим отговорност за щети, причинени от нашите продукти, ако те не са били правилно ремонтирани от одобрен от GARDENA сервиз или ако не са използвани оригинални части на GARDENA или части, одобрени от GARDENA.

## **EST Tootevastutus**

Vastavalt Saksamaa tootevastutusseadusele deklareerime kaesolevaga selgesõnaliselt, et me ei kannu mingisugust vastutust meie toodetest tingitud kahjude eest, kui need tooted ei ole korrektselt parandatud GARDENA heakskiidetud hoolduspartneri poolt või kui parandamisel ei ole kasutatud GARDENA originaalosi või GARDENA volitatud osi.

## **LT Gaminio patikimumas**

Mes aiškiai pareiškiame, kad, atsižvelgiant į Vokietijos gaminių patikimumo įstatymą, neprisiimame atsakomybės dėl bet kokios žalos, patirtos dėl mūsų gaminių, jeigu jie buvo netinkamai taisomi arba jų dalys buvo pakeistos neoriginaliomis GARDENA dalimis ar nepatvirtintomis dalimis, arba jeigu remonto darbai buvo atliekami ne GARDENA techninės priežiūros centro specialistų.

## **LV Atbildība par produkcijas kvalitāti**

Saskaņā ar Vācijas likumu par atbildību par produkcijas kvalitāti ar šo mēs paziņojam, ka neuzņemamies atbildību par bojājumiem, kas radušies, lietojot mūsu izstrādājumus, kuru remontu nav veicis uzņēmuma GARDENA apstiprināts apkopes partneris vai kuru remontam netika izmantotas oriģinālās GARDENA detaļas vai detaļas, kuru lietošanu apstiprinājis uzņēmums GARDENA.

<p><b>D EU-Konformitätserklärung</b> Der Unterzeichner, Husqvarna AB, 561 82 Huskvarna, Schweden, bescheinigt hiermit, dass die nachstehend aufgeführten Geräte bei Verlassen des Werks die harmonisierten EU-Leitlinien, EU-Normen für Sicherheit und besondere Normen erfüllen. Dieses Zertifikat verliert seine Gültigkeit, wenn die Geräte ohne unsere Genehmigung verändert werden.</p>	<p><b>H EK megfelelőségi nyilatkozat</b> Alulírott Husqvarna AB, 561 82 Huskvarna, Svédország ezzel tanúsítja, hogy az alábbiakban leírt egységek a gyár elhagyásakor megfelelték a harmonizált uniós előírásoknak és biztonságú és termékspecifikus szabványoknak. Ez a tanúsítvány érvényét veszti, ha az egységeket jóváhagyásunk nélkül átalakítják.</p>
<p><b>GB EC Declaration of Conformity</b> The undersigned, Husqvarna AB, 561 82 Huskvarna, Sweden, hereby certifies that, when leaving our factory, the units indicated below are in accordance with the harmonised EU guidelines, EU standards of safety and product specific standards. This certificate becomes void if the units are modified without our approval.</p>	<p><b>CZ Prohlášení o shodě ES</b> Niže uvedená společnost Husqvarna AB, 561 82 Huskvarna, Švédsko, tímto potvrzuje, že při opuštění naší továrny jsou jednotky uvedené níže v souladu s harmonizačními pokyny EU, standardy EU ohledně bezpečnosti a specifickými produktovými standardy. Tento certifikát pozbývá platnosti, pokud dojde k úpravě jednotek bez našeho schválení.</p>
<p><b>F Déclaration de conformité CE</b> Le constructeur, soussigné : Husqvarna AB, 561 82 Huskvarna, Suède, déclare que à la sortie de ses usines le matériel neuf désigné ci-dessous était conforme aux prescriptions des directives européennes énoncées ciaprès et conforme aux règles de sécurité et autres règles qui lui sont applicables dans le cadre de l'Union européenne. Toute modification apportée à cet appareil sans notre accord annule la validité de ce certificat.</p>	<p><b>SK EÚ vyhlásenie o zhode</b> Dolu podpísaná spoločnosť Husqvarna AB, 561 82 Huskvarna, Švédsko týmto osvedčuje, že nižšie uvedené jednotky boli v súlade s harmonizačnými usmerneniami EÚ, normami EÚ v oblasti bezpečnosti a špecifickými normami týkajúcimi sa produktu v čase opustenia výrobného závodu. Toto osvedčenie stráca platnosť, ak boli jednotky zmenené bez nášho súhlasu.</p>
<p><b>NL EG-conformiteitsverklaring</b> De ondergetekende, Husqvarna AB, 561 82 Huskvarna, Zweden, verklaart hierbij dat de producten die hieronder staan vermeld, wanneer ze onze fabriek verlaten, in overeenstemming zijn met de geharmoniseerde Europese richtlijnen, EU-normen voor veiligheid en productspecifieke normen. Dit certificaat vervalt als de producten worden aangepast zonder onze toestemming.</p>	<p><b>GR Δήλωση Συμμόρφωσης ΕΚ</b> Η υπογεγραμμένη εταιρεία, Husqvarna AB, 561 82 Huskvarna, Σουηδία, πιστοποιεί ότι, κατά την έξοδο από το εργοστάσιο, οι μονάδες που αναφέρονται κατωτέρω συμμορφώνονται με τις εναρμονισμένες οδηγίες ΕΕ, τα πρότυπα ασφαλείας της ΕΕ και τα συγκεκριμένα πρότυπα προϊόντος. Αυτό το πιστοποιητικό καθίσταται άκυρο εάν οι μονάδες έχουν τροποποιηθεί χωρίς την έγκρισή μας.</p>
<p><b>SE EG-försäkran om överensstämmelse</b> Undertecknad firma Husqvarna AB, 561 82 Huskvarna, Sverige, intygar härmed att nedan nämnda produkter, när de lämnar vår fabrik, överensstämmer med EUs riktlinjer, EUs säkerhetsstandarder och produktspecifika standarder. Detta intyg skall ogiltigförklaras om produkten ändras utan vårt godkännande.</p>	<p><b>SLO Izjava ES o skladnosti</b> Spodaj podpisana, Husqvarna AB, 561 82 Huskvarna, Švedska, s to izjavo potrjuje, da je bila spodaj navedena enota ob izhodu iz tovarne sklada za usklajenimi smernicami EÚ, standardi EÚ za varnost in standardi, specifičnimi za izdelek. Izjava postane neveljavna v primeru neodobrene spremembe enote.</p>
<p><b>DK EU-overensstemmelseserklæring</b> Undertegnede, Husqvarna AB, 561 82 Huskvarna, Sverige erklærer hermed, at nedenfor anførte enheder er i overensstemmelse med de harmoniserede EU-rettningstlinjer, EU-standarder for sikkerhed og produktspecifikke standarder, når de forlader fabrikken. Denne erklæring ugyldiggøres, hvis enhederne ændres uden vores godkendelse.</p>	<p><b>HR Izjava o uskladenosti EZ</b> Niže potpisana Husqvarna AB, 561 82 Huskvarna, Švedska, ovime potvrđuje kako su u nastavku navedene jedinice prilikom napuštanja tvornice bile u skladu s usklađenim smjernicama EU, EU sigurnosnim standardima i standardima specifičnima za proizvod. Ova certifikacija poništava se ako se jedinice izmjenjuju bez odobrenja.</p>
<p><b>FI EY-vaatimustenmukaisuusvakuutus</b> Husqvarna AB, 561 82 Huskvarna, Ruotsi, vakuuttaa täten, että alla mainitut laitteen otot tehtaalta lähtiesään yhdenmukaiset EU-säännösten, EU:n turva-standardien ja tuotekohtaisten standardien mukaisia. Tämä vakuutus mitätöityy, jos laitteita muutetaan ilman hyväksyntääme.</p>	<p><b>RO Declarație de conformitate CE</b> Subscrisa, Husqvarna AB, 561 82 Huskvarna, Suedia, certifică prin prezenta că, la momentul ieșirii din fabrica noastră, unitățile indicate mai jos sunt în conformitate cu directivele UE armonizate, cu standardele UE de siguranță și cu standardele specifice ale produsului. Prezentul certificat devine nul dacă unitățile sunt modificate fără aprobarea noastră.</p>
<p><b>I Dichiarazione di conformità CE</b> La sottoscritta Husqvarna AB, 561 82 Huskvarna, Svezia, certifica che il prodotto qui di seguito indicato, nei modelli da noi commercializzati, è conforme alle direttive armonizzate UE nonché agli standard di sicurezza UE e agli standard specifici di prodotto. Qualunque modifica apportata al prodotto senza nostra specifica autorizzazione invalida la presente dichiarazione.</p>	<p><b>BG Декларация за съответствие на ЕО</b> С настоящото долуподписаната, Husqvarna AB, 561 82 Huskvarna, Швеция, удостоверява, че при напускане на фабриката модулите, посочени по-долу, са в съответствие с хармонизираните директиви на ЕС, стандартите на ЕС за безопасност и специфичните за продукта стандарти. Този сертификат става невалиден, ако модулите са променени без нашето одобрение.</p>
<p><b>E Declaración de conformidad CE</b> El abajo firmante, Husqvarna AB, 561 82 Huskvarna, Suecia, certifica por la presente que, cuando salen de la fábrica, las unidades indicadas a continuación cumplen las normas de armonización de la UE, las normas de la UE sobre seguridad y las normas específicas del producto. Este certificado quedará sin efecto si se modifican las unidades sin nuestra autorización.</p>	<p><b>EST EÜ vastavusdeklaratsioon</b> Allkirjutatu Husqvarna AB, 561 82 Huskvarna, Rootsi, kinnitab käesolevaga, et tehased väljulehit vastavad alpool nimetatud seadmed harmoneeritud EL-i suunistele, EL-i ohutusstandarditele ja tootele eriomastele standarditele. See vastavuskiinitus kaotab kehtivuse, kui seadet muudetakse ilma meie heakskiiduta.</p>
<p><b>P Declaração de conformidade CE</b> O abaixo-assinado, Husqvarna AB, 561 82 Huskvarna, Suécia, certifica por este meio que, ao sair da nossa fábrica, as unidades indicadas acima estão em conformidade com as diretrizes uniformizadas da UE, os padrões de segurança da UE e os padrões específicos do produto. Este certificado deixa de ser válido se as unidades forem modificadas sem a nossa aprovação.</p>	<p><b>LT EB atitikties deklaracija</b> Husqvarna AB, 561 82 Huskvarna, Sweden, garantuoja, kad iš gynyklos siūčiamaisi toliau nurodyti įrenginiai atitinka suderintus EB reikalavimus, EB saugios ir konkretaus gamtinio standartus. Pakeičius gaminius be mūsų patvirtinimo, nautraikiamas šio sertifikato galiojimas.</p>
<p><b>PL Deklaracja zgodności WE</b> Niżej podpisany przedstawiciel firmy Husqvarna AB, 561 82 Huskvarna, Szwecja, niniejszym oświadcza, że podane poniżej wyroby opuszczające fabrykę są zgodne ze zharmonizowanymi normami UE oraz z obowiązującymi w UE przepisami bezpieczeństwa i normami dotyczącymi danego produktu. Modyfikacja wyrobów bez naszej zgody powoduje unieważnienie niniejszego certyfikatu.</p>	<p><b>LV EK atbilstības deklarācija</b> Uzņēmums Husqvarna AB, 561 82 Huskvarna, Zviedrija, ar parakstu apliecina, ka tālāk minētās vienības, pametot rūpnīcā, atbilst saskaņotajām ES vadlīnijām, ES drošības standartiem un izstrādājuma specifiskajiem standartiem. Šis sertifikāts tiek anulēts, ja šīs vienības tiek modificētas bez mūsu apstiprinājuma.</p>



**Deutschland / Germany**

**GARDENA**  
Manufacturing GmbH  
Central Service  
Hans-Lorenser-Straße 40  
D-89079 Ulm  
Produktfragen:  
(+49) 731 490-123  
Reparaturen:  
(+49) 731 490-290  
service@gardena.com

**Albania**

COBALT Sh.p.k.  
Fr. Siri Kodra  
1000 Tirana

**Argentina**

Husqvarna Argentina S.A.  
Av.del Libertador 5954 –  
Piso 11 – Torre B  
(C1428ARP) Buenos Aires  
Phone: (+54) 11 5194 5000  
info.gardena@  
ar.husqvarna.com

**Armenia**

Garden Land Ltd.  
61 Tigran Mets  
0005 Yerevan

**Australia**

Husqvarna Australia Pty. Ltd.  
Locked Bag 5  
Central Coast BC  
NSW 2252  
Phone: (+61) (0) 2 4352 7400  
customer.service@  
husqvarna.com.au

**Austria / Österreich**

Husqvarna Austria GmbH  
Industriezeile 36  
4010 Linz  
Tel.: (+43) 732 77 01 01-485  
service.gardena@  
husqvarnagroup.com

**Azerbaijan**

Firm Progress a.  
Aliyev Str. 26A  
1052 Baku

**Belgium**

Husqvarna België nv/sa  
Gardena Division  
Rue Egide Van Ophem 111  
1180 Uccle/Ukkel  
Tel.: (+32) 2 720 92 12  
info@gardena.be

**Bosnia / Hercegovina**

SILK TRADE d.o.o.  
Industrijska zona Bukva bb  
74260 Tešanj

**Brazil**

Husqvarna do Brasil Ltda  
Av. Francisco Matarazzo,  
1400 – 19º andar  
São Paulo – SP  
CEP: 05001-903  
Tel: 0800-112252  
marketing.br.husqvarna@  
husqvarna.com.br

**Bulgaria**

AGROLAND България АД  
бул. 8 Декември, №13  
Офис 5  
1700 Студентски гр д  
София  
Tel.: (+359) 24666910  
info@agroland.eu

**Canada / USA**

GARDENA Canada Ltd.  
100 Summerlea Road  
Brampton, Ontario L6T 4X3  
Phone: (+1) 905 792 9330  
info@gardenacanada.com

**Chile**

Maquinarias Agroforestales  
Ltda. (Maga Ltda.)  
Santiago, Chile  
Avda. Chesteron  
# 8355 comuna Las Condes  
Phone: (+56) 2 202 4417  
Dalton@maga.cl  
Zipcode: 7560330

**China**

Husqvarna (China) Machinery  
Manufacturing Co., Ltd.  
No. 1355, Jia Xin Rd.,  
No. Lu Zhen, Jia Ding Dist.,  
Shanghai  
201801  
Phone: (+86) 21 59159629  
Domestic Sales  
www.gardena.com.cn

**Colombia**

Husqvarna Colombia S.A.  
Calle 18 No. 68 D-31, zona  
Industrial de Montevideo  
Bogotá, Cundinamarca  
Tel. 571 2922700 ext. 105  
jairo.salazar@  
husqvarna.com.co

**Costa Rica**

Compania Exim  
Euroiberoamericana S.A.  
Los Colegios, Moravia,  
200 metros al Sur del Colegio  
Saint Francis – San José  
Phone: (+506) 297 68 83  
exim\_euro@racsa.co.cr

**Croatia**

SILK ADRIA d.o.o.  
Josipa Lončara 3  
10090 Zagreb  
Phone: (+385) 1 3794 580  
silk.adria@zg.t-com.hr

**Cyprus**

Med Marketing  
17 Digeni Akritia Ave  
P.O. Box 27017  
1641 Nicosia

**Czech Republic**

Husqvarna Česko s.r.o.  
Türkova 2319/5b  
149 00 Praha 4 – Chodov  
Bezplatná infolinika:  
800 100 425  
servis@cz.husqvarna.com

**Denmark**

GARDENA DANMARK  
Leirvej 19, st.  
3500 Værløse  
Tlf.: (+45) 70264770  
husqvarna@husqvarna.dk  
www.gardena.com/dk

**Dominican Republic**

BOSQUESA, S.R.L  
Carretera Santiago Licey  
Km. 5 ½  
Esquina Copal II,  
Santiago  
Dominican Republic  
Phone: (+809) 736-0333  
joserbosquesa@claro.net.do

**Ecuador**  
Husqvarna Ecuador S.A.  
Arupos E1-181 y 10 de  
Agosto Quito, Pichincha  
Tel. (+593) 22800739  
francisco.jacom@  
husqvarna.com.ec

**Estonia**

Husqvarna Eesti OÜ  
Gardena Division  
Valdeku 132  
Tallinn  
11216, Estonia  
info@gardena.ee

**Finland**

Oy Husqvarna Ab  
Gardena Division  
Lauttarhankatu 8 / PL 3  
00581 HELSINKI  
info@gardena.fi

**France**

Husqvarna France  
9/11 Allée des pierres mayettes  
92635 Gennevilliers Cedex  
France  
http://www.gardena.com/fr  
N° AZUR: 0 810 00 78 23  
(Prix d'un appel local)

**Georgia**

ALD Group  
Bellashvili 8  
1159 Tbilisi

**Great Britain**

Husqvarna UK Ltd  
Preston Road  
Aycliffe Industrial Park  
Newton Aycliffe  
County Durham  
DL5 6UP  
info.gardena@  
husqvarna.co.uk

**Greece**  
Π. ΠΑΠΑΔΟΠΟΥΛΟΣ ΑΕΒΕ  
Λεωφ. Αθηνών 92  
Αθήνα  
T.K. 104 42  
Ελλάδα  
Τηλ. (+30) 210 5193 100  
info@papakopoulos.com.gr

**Hungary**

Husqvarna Magyarország Kft.  
Ezred u. 1-3  
1044 Budapest  
Telefon: (+36) 1 251-4161  
vevoszolgalat.husqvarna@  
husqvarna.hu

**Iceland**

Ó. Johnson & Kaaber  
Túnguhalsi 1  
110 Reykjavik  
ojo@ojk.is

**Ireland**

Husqvarna UK Ltd  
Preston Road  
Aycliffe Industrial Park  
Newton Aycliffe  
County Durham  
DL5 6UP  
info.gardena@  
husqvarna.co.uk

**Italy**

Husqvarna Italia S.p.A.  
Via Santa Vecchia 15  
23868 VALMADRERA (LC)  
Phone: (+39) 0341.203.111  
assistenza.italia@  
it.husqvarna.com

**Japan**

KAKUICHI Co. Ltd.  
Sumitomo Realty &  
Development Kojimachi  
BLDG., 8F  
5-1 Nibanncyo  
Chiyoda-ku  
Tokyo 102-0084  
Phone: (+81) 33 264 4721  
m\_ishihara@kaku-ichi.co.jp

**Kazakhstan**

LAMED Ltd.  
155/1, Tazhibayevoy Str.  
050060 Almaty  
IP Schmidt  
Abayavenue 3B  
110 005 Kostanay

**Korea**

Kyung Jin Trading CO.,LTD.  
107-4, SunDuk Bid.,  
YangJae-dong,  
Seocho-gu,  
Seoul, (zipcode: 137-891)  
Phone: (+82) (0)2 574-6300

**Kyrgyzstan**

Alive Maki  
av. Molodaya Guardir J 3  
720014  
Bishkek

**Latvia**

Husqvarna Latvija SIA  
Gardena Division  
Ulbrokas 19A  
LV-1021 Riga  
info@gardena.lv

**Lithuania**

UAB Husqvarna Lietuva  
Gardena Division  
Ateities pl. 77C  
LT-52104 Kaunas  
info@gardena.lt

**Luxembourg**

Magasins Jules Neuberg  
39, rue Jacques Stas  
Luxembourg-Gasperich 2549  
Case Postale No. 12  
Luxembourg 2010  
Phone: (+352) 40 14 01  
api@neuberg.lu

**Mexico**

AFOSA  
Av. Lopez Mateos Sur # 5019  
Col. La Calma 45070  
Zapopan, Jalisco  
Mexico  
Phone: (+52) 33 3818-3434  
icornejo@afosa.com.mx

**Moldova**

Convel S.R.L.  
290A Muncesti Str.  
2002 Chisinau

**Netherlands**

Husqvarna Nederland B.V.  
GARDENA Division  
Postbus 50131  
1305 AC ALMERE  
Phone: (+31) 36 521 00 10  
info@gardena.nl

**Neth. Antilles**

Jonka Enterprises N.V.  
Sta. Rosa Weg 196  
P.O. Box 8200  
Curaçao  
Phone: (+599) 9 767 66 55  
pgm@jonka.com

**New Zealand**

Husqvarna New Zealand Ltd.  
PO Box 76-437  
Manukau City 2241  
Phone: (+64) (0) 9 9202410  
support.nz@husqvarna.co.nz

**Norway**

Husqvarna Norge AS  
Gardena Division  
Trøskeneveien 36  
1708 Sarpsborg  
Tel: 69 10 47 00  
www.gardena.no

**Peru**

Husqvarna Perú S.A.  
Jr. Ramón Cárcamo 710  
Lima 1  
Tel: (+51) 1 3320400 ext. 416  
juan\_rumozgo@  
husqvarna.com

**Poland**

Husqvarna  
Poland Spółka z o.o.  
ul. Wysockiego 15 b  
03-371 Warszawa  
Phone: (+48) 22 330 96 00  
gardena@husqvarna.com.pl

**Portugal**

Husqvarna Portugal, SA  
Lagoa - Albarraque  
2635 - 595 Rio de Mouro  
Tel.: (+351) 21 922 85 30  
Fax.: (+351) 21 922 85 36  
info@gardena.pt

**Romania**

Madex International Srl  
Soseaua Odail 117 - 1, 23,  
RO 013603 Bucuresti, S.R.  
Phone: (+40) 21 352.76.03  
madex@mes.ro

**Russia / Россия**

ООО „Хускв рн “  
141400, Московск я обл.,  
г. Химки,  
улиц Ленингр дск я,  
вл днене 39, стр.6  
Бизнес Центр  
„Химки Бизнес П к”,  
помещение OB02\_04  
http://www.gardena.ru

**Serbia**

Domel d.o.o.  
Autoput za Novi Sad bb  
11273 Belgrade  
Phone: (+381) 11 08 68 82  
miroslav.jejina@domel.rs

**Singapore**

Hy-Ray PRIVATE LIMITED  
40 Jalan Pampin  
#02-08 Tat Ann Building  
Singapore 577185  
Phone: (+65) 6253 2277  
shiyng@hyray.com.sg

**Slovak Republic**

Husqvarna Česko s.r.o.  
Türkova 2319/5b  
149 00 Praha 4 – Chodov  
Bezplatná infolinika:  
800 154 044  
servis@sk.husqvarna.com

**Slovenia**

Husqvarna Austria GmbH  
Industriezeile 36  
4010 Linz  
Tel.: (+43) 732 77 01 01-485  
service.gardena@  
husqvarnagroup.com

**South Africa**

Husqvarna  
South Africa (Pty) Ltd  
Postnet Suite 250  
Private Bag X6,  
Cascades, 3202  
South Africa  
Phone: (+27) 33 846 9700  
info@gardena.co.za

**Spain**

Husqvarna España S.A.  
Calle de Rivas nº 10  
28052 Madrid  
Phone: (+34) 91 708 05 00  
atencioncliente@gardena.es

**Suriname**

Agrofis n.v.  
Verlengde Hogestraat # 22  
Phone: (+597) 472426  
agrofis@sr.net  
Pobox : 2006  
Paramaribo  
Suriname – South America

**Sweden**

Husqvarna AB  
Gardena Division  
S-561 82 Huskvarna  
info@gardena.se

**Switzerland / Schweiz**

Husqvarna Schweiz AG  
Consumer Products  
Industriestrasse 10  
5506 Mägenwil  
Phone: (+41) (0) 62 887 37 90  
info@gardena.ch

**Turkey**

GARDENA Dost Diş Ticaret  
MÜMENİLLİK A.Ş.  
Sanayi Cad. Adli Sokak  
No: 1/B Kartal  
34873 Istanbul  
Phone: (+90) 216 38 93 939  
info@gardena-dost.com.tr

**Ukraine / Україна**

ТОВ „Хускв рн Укр ін “  
вул. вильський , 34,  
офіс 204-г  
03022, Київ  
Тел. (+38) 044 498 39 02  
info@gardena.ua

**Uruguay**

FELI SA  
Entre Rios 1083 CP 1800  
Montevideo – Uruguay  
Tel: (+598) 22 03 18 44  
info@felisa.com.uy

**Venezuela**

Corporacion Casa y Jardin C.A.  
Av. Caroni, Edif. Trezmen, P.B.  
Colinas de Bello Monte.  
1050 Caracas  
Tlf: (+58) 212 992 33 22  
info@casayjardin.net.ve

5032-20.960.02/0317  
© GARDENA  
Manufacturing GmbH  
D-89070 Ulm  
http://www.gardena.com