

S/SGA X



- / niski poziom emisji NOx: zgodny z ErP 26.09.2018
- / działanie bez połączeń elektrycznych
- / zapłon piezoelektryczny
- / zbiornik emaliowany
- / anoda magnezowa
- / urządzenie fabrycznie przystosowane do spalania GZ50
- / ciągłe działanie nawet przy małych przepływach wody
- / zawór gazowy z potrójnym zabezpieczeniem
- / w komplecie dysza na gaz płynny



KLASA ENERGETYCZNA



bez prądu

DANE TECHNICZNE		S/SGA X 50	S/SGA X 80	S/SGA X 100	S/SGA X 120
Kategoria produktu**		48	75	95	115
Moc nominalna	kW	5	5	5	5
Moc użytkowa	kW	4,3	4,3	4,3	4,3
Czas nagrzewania wody ($\Delta T = 45^{\circ}C$)	min.	53	54	64	70
Produkcja c.w.u. w trybie ciągłym dla $40^{\circ}C$	l/h	105	105	105	105
Produkcja c.w.u. w pierwszej godzinie pracy dla $40^{\circ}C$	l	188	230	272	297
Zużycie GZ 50	m ³ /h	0,53	0,53	0,53	0,53
Zużycie gazu płynnego	kg/h	0,39	0,39	0,39	0,39
Max ciśnienie robocze	bar	8	8	8	8
Ciężar netto	kg	25	30	34	49
WYMIARY					
a	mm	315	490	635	800
b	mm	360	305	315	300
KOD HANDLOWY		3211024	3211025	3211026	3211027
Klasa energetyczna		B	B	B	B
Profil poboru wody		M	M	M	L



Zużycie gazu w standardowych warunkach: 15 ° C, 1013 mbar

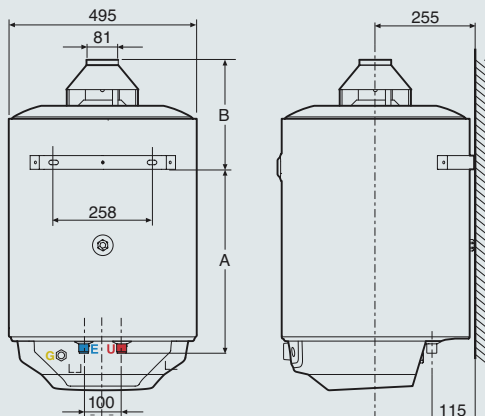

LEGENDA

- E** – wejście zimnej wody $\varnothing 3/4''$
- U** – wyjście ciepłej wody $\varnothing 3/4''$
- G** – przyłącze gazu $\varnothing 1/2''$

* Przedłużona gwarancja zawiera w sobie dodatkową gwarancję i jest udzielana po dokonaniu odpłatnego przeglądu przez Autoryzowany Serwis. Szczegóły na stronie www.ariston.com/pl oraz w Autoryzowanych Punktach Serwisowych.

** Pojemność wodna produktu jest zawarta w specyfikacji technicznej dostarczanej z produktem.