

*Elektronarzędzie
przeznaczone dla
majsterkowicza*

509215 - 10 PL
Tłumaczenie oryginalnej instrukcji
www.blackanddecker.eu

FSMH13E5
FSMH13E10

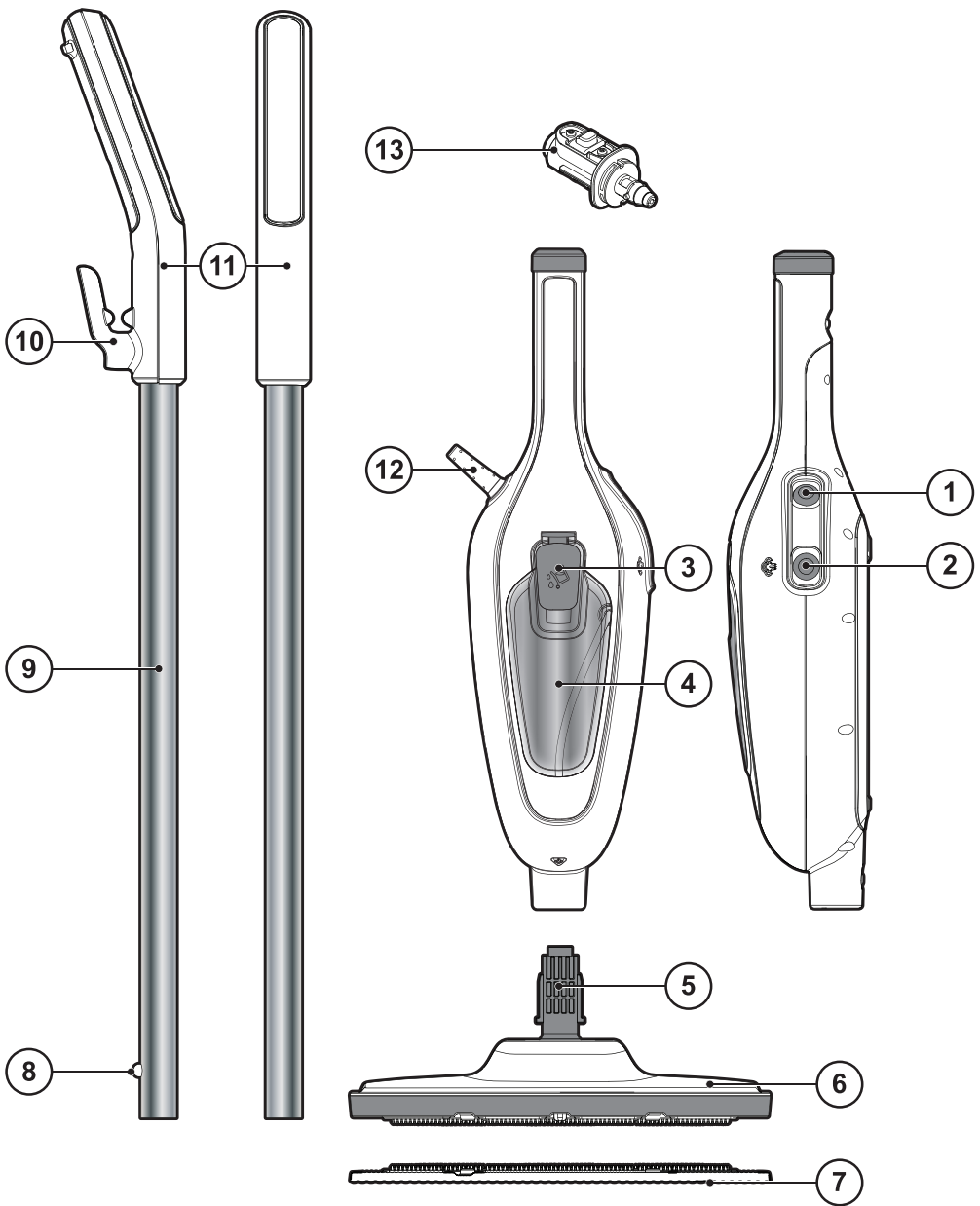

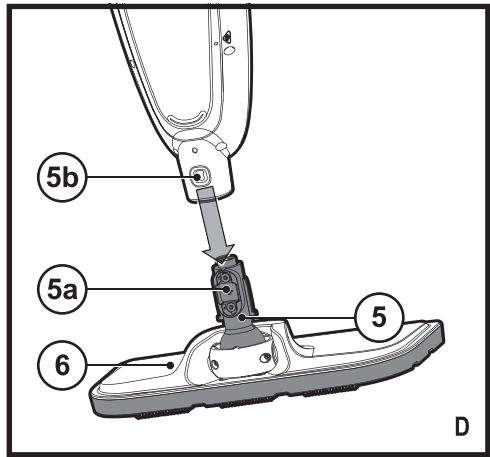
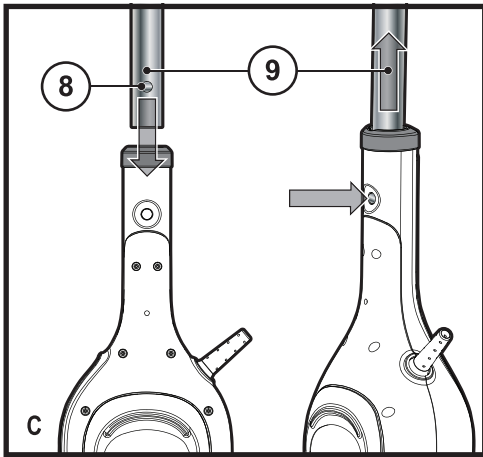
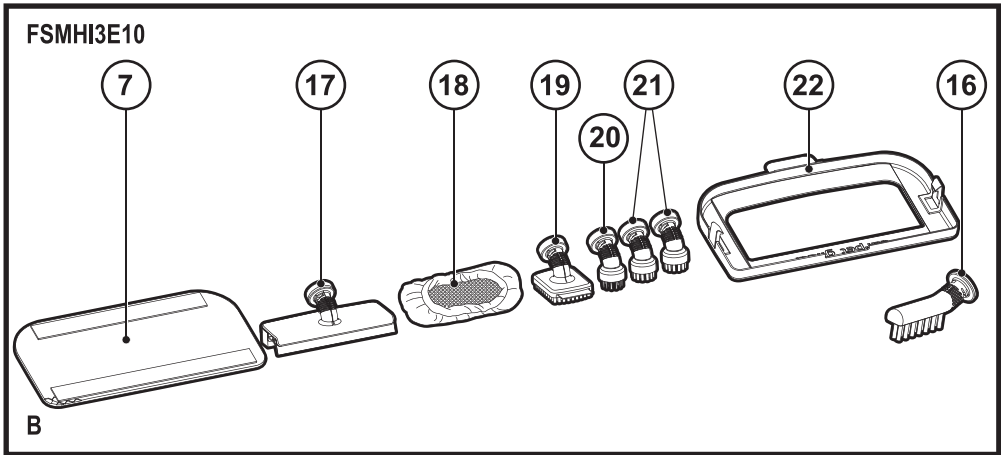
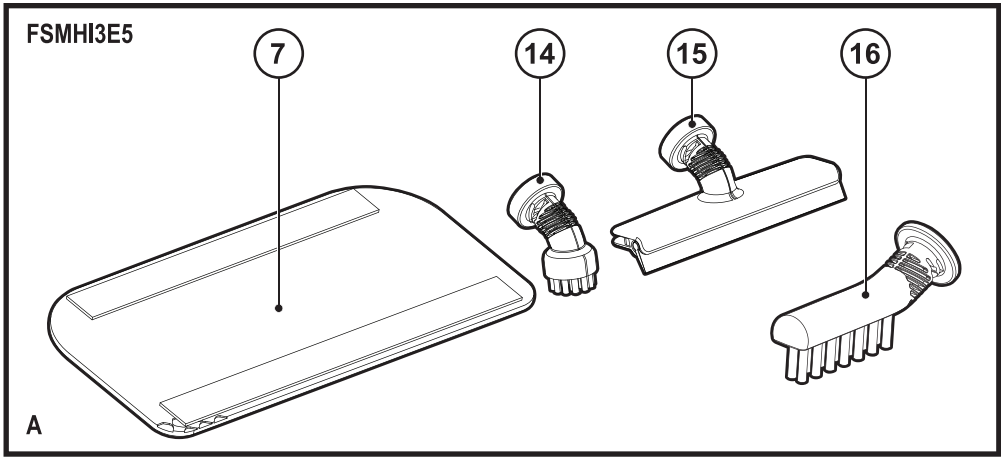

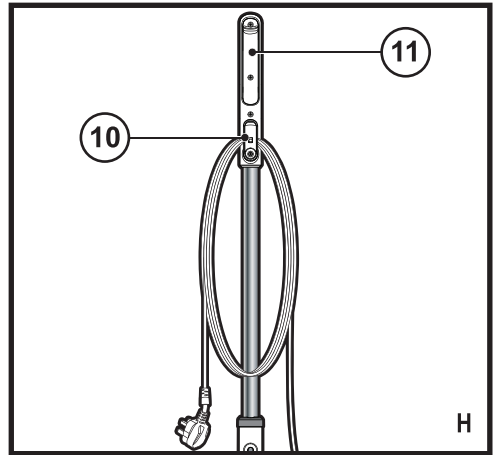
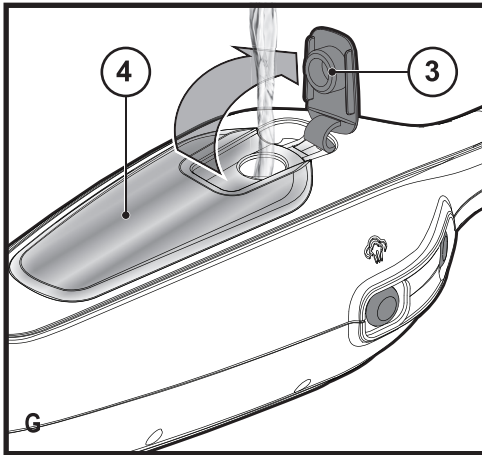
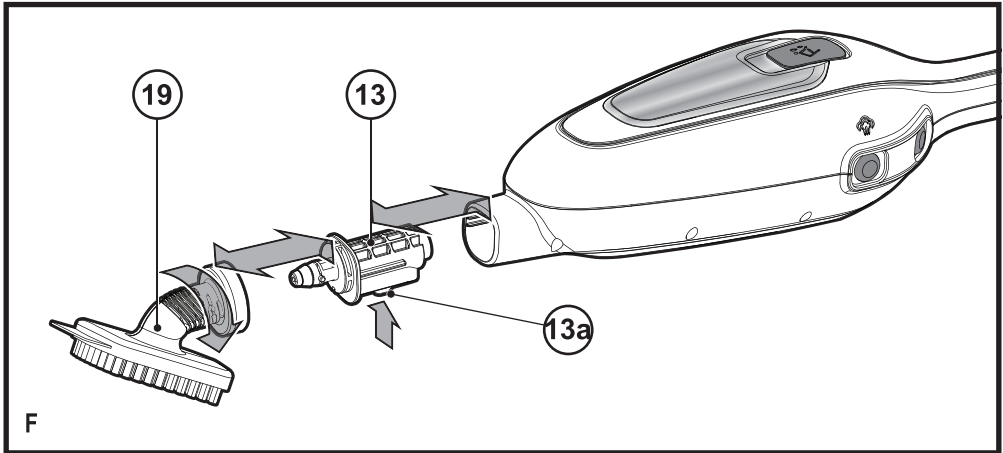
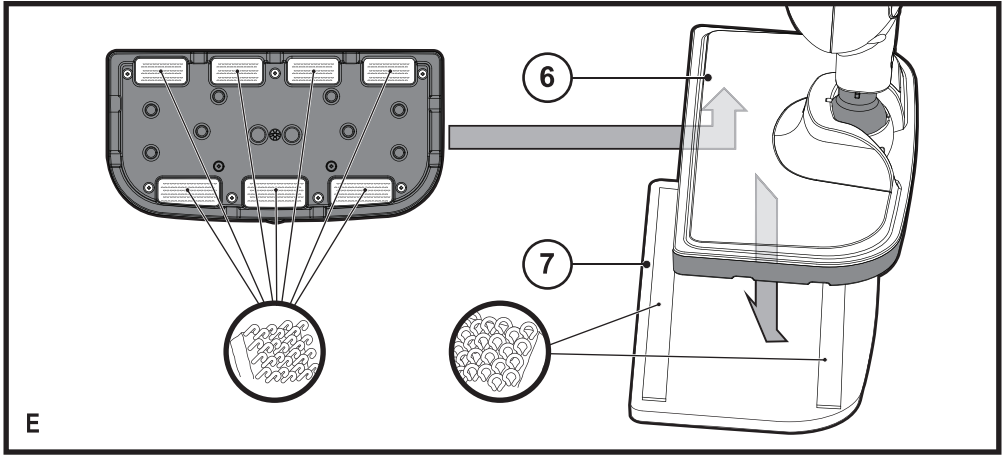

Przeznaczenie

Ten mop parowy BLACK+DECKER™, FSMH13E5, FSMH13E10 jest przeznaczony do dezynfekcji i czyszczenia podłóg z lakierowanego drewna twardego, lakierowanego laminatu, linoleum, winylu, płytek ceramicznych, kamienia i marmuru. Opisywane urządzenie przeznaczone jest wyłącznie do użytku domowego wewnątrz pomieszczeń.

Zasady bezpiecznej pracy



Ostrzeżenie! Przed przystąpieniem do użytkowania należy uważnie przeczytać całą instrukcję bezpieczeństwa, konserwacji i serwisowania.

Przed przystąpieniem do użytkowania należy uważnie przeczytać całą instrukcję obsługi.

Bezpieczeństwo osób postronnych

- ◆ To urządzenie może być używane przez dzieci powyżej 8 roku życia i osoby o ograniczonych zdolnościach fizycznych, czuciowych lub umysłowych lub nie posiadające doświadczenia i wiedzy, tylko pod nadzorem lub po przeszkoleniu w zakresie bezpiecznego użytkowania urządzenia i zrozumieniu związanych z tym zagrożeń.
- ◆ Nie wolno pozwalać dzieciom bawić się urządzeniem. Czyszczenia i konserwacji wykonywanej przez użytkownika nie wolno przeprowadzać dzieciom

bez nadzoru.

- ◆ W razie uszkodzenia kabla zasilającego, aby uniknąć zagrożeń, musi on zostać wymieniony przez producenta, jego przedstawiciela serwisowego lub osobę o odpowiednich kwalifikacjach.
- ◆ Przed rozpoczęciem czyszczenia lub konserwacji urządzenia wyjąć wtyczkę z gniazdka.
- ◆ Nie wolno kierować płynu ani pary na urządzenia zawierające części elektryczne, np. na wnętrze piekarnika.
- ◆ Nie pozostawiać urządzenia podłączonego do zasilania sieciowego bez nadzoru;
- ◆ Nie wolno używać urządzenia, jeśli zostało upuszczone, jeśli są na nim widoczne oznaki uszkodzenia lub jeśli przecieka;
- ◆ Przechowywać urządzenie w miejscu niedostępnym dla dzieci, gdy jest podłączone do zasilania lub stygnie.

Oznaczenia na urządzeniu

Na urządzeniu znajdują się następujące piktogramy oraz kod daty.



PRZESTROGA!

Gorąca para

Wypożyczenie

1. Włącznik
2. Przycisk pary
3. Kłapka dostępu do zbiornika wody
4. Zbiornik wody
5. Złącze głowicy parowej
6. Głowica parowa
7. Końcówka myjąca głowicy parowej
8. Przycisk połączenia uchwytu
9. Uchwyt
10. Hak porządkujący kabel
11. Rękojeść
12. Kabel zasilający
13. Adapter akcesoriów
14. Mała szczotka (plastikowe włosie)
15. Mała wycieraczka
16. Szczotka do fug
17. Duża wycieraczka
18. Nakładka z tkaniny na wycieraczkę
19. Duża szczotka (plastikowe włosie)
20. Mała szczotka (miedziane włosie)
21. Mała szczotka × 2 (plastikowe włosie)
22. Końcówka do dywanów

Montaż



Ostrzeżenie! Przed podjęciem dowolnych z poniższych czynności dopilnować, aby urządzenie było wyłączone i odłączone od zasilania, zimne i opróżnione z wody.

Mocowanie uchwytu (Rys. C)

- ♦ Wsuwać dolny koniec uchwytu (9) w górny koniec korpusu mopa parowego, aż przycisk połączenia uchwytu (8) zatrzaśnie się w poprawnym położeniu.

Mocowanie głowicy parowej (Rys. D)

- ♦ Połączyć korpus mopa parowego z głowicą parową (6) złączem głowicy parowej (5), dopilnowując, aby przycisk połączenia (5a) zatrzaśnieł się w prawidłowym położeniu w otworze (5b).

Mocowanie końcówki myjącej (Rys. E)

Zamienne końcówki myjące można kupić u sprzedawcy BLACK+DECKER:- (nr kat. FSMP20-XJ).

- ♦ Położyć końcówkę myjącą (7) na podłodze, stroną rzepa z pętelkami do góry.
 - ♦ Lekko wcisnąć mop parowy w dół na końcówkę myjącą (7).
- Przeostrożenie:** Zawsze odstawiać mop parowy z uchwytem (9) podpartym pionowo i pamiętać, aby mop był wyłączony, gdy nie jest używany.

Odlączenie końcówki myjącej

Ostrożnie! Zawsze nosić odpowiednie obuwie podczas wymiany końcówki myjącej mopa parowego. Nie nosić kłapek ani obuwia z odsłoniętymi palcami.

- ♦ Przetawić uchwyt (9) w położenie pionowe i wyłączyć mop parowy.
- ♦ Poczekać, aż mop parowy ostygnie (około 5 minut).
- ♦ Unieść mop parowy nad końcówkę myjącą, odłączając go od mocowania rzepami.

Ostrożnie! Zawsze odstawiać mop parowy z uchwytem (9) podpartym pionowo i pamiętać, aby mop był wyłączony, gdy nie jest używany.

Korzystanie z mopa w trybie ręcznym

- ♦ Odłączyć przenośny moduł ręczny od głowicy parowej, wciskając przycisk połączenia (5a) pokazany na rysunku D.
- ♦ Odłączyć uchwyt (9) od modułu ręcznego, wciskając przycisk połączenia uchwytu (8) pokazany na rysunku C.

Mocowanie akcesoriów (Rys. F)

- ♦ Zamocować adapter akcesoriów (13) w głównym korpusie urządzenia, dopilnowując, aby przycisk (13a) zatrzaśnieł się w odpowiednim otworze.
- ♦ Przymocować odpowiednie akcesorium do adaptera akcesoriów (13), a następnie przekręcić zgodnie ze wskazówkami zegara, aby je zablokować.

Napełnianie zbiornika na wodę (Rys. G)

Uwaga! Napełnić zbiornik wody czystą wodą z kranu.

Uwaga! W miejscach, gdzie woda jest twarda, zalecamy stosowanie wody demineralizowanej.

- ♦ Otworzyć kłapkę dostępu do zbiornika wody (3).
- ♦ Napełnić zbiornik wody (4) wodą.

Ostrzeżenie! Zbiornik wody ma pojemność 380 ml. Nie przepelniać zbiornika.

- ♦ Zamknąć kłapkę dostępu do zbiornika wody.

Uwaga! Dopilnować, aby kłapka dostępu do zbiornika wody była dobrze zamknięta.

Uwaga! Nie wlewać chemicznych środków czyszczących do zbiornika na wodę mopa parowego.

Eksplotacja

Ważne! To urządzenie zabija 99,9% bakterii i zarazków, gdy jest eksploatowane zgodnie z instrukcją, z zamontowaną końcówką myjącą z mikrofibry, po ciągłej pracy przez 90 sekund.

Włączanie i wyłączanie

- ♦ Aby włączyć urządzenie, nacisnąć włącznik (1). Rozgrzanie mopa parowego trwa około 15 sekund.
- ♦ Nacisnąć przycisk pary (2). Spowoduje to włączenie pompy i mop rozpocznie wytwarzanie pary.
- ♦ Aby zatrzymać wytwarzanie pary, przestawić przycisk pary (2) w położenie wyłączone. Powoduje to utrzymanie zasilania bojlera, co przyspieszy uruchamianie.
- ♦ Aby wyłączyć urządzenie, nacisnąć włącznik (1).

Ostrożnie! Nigdy nie pozostawiać mopa parowego ustawionego w jednym miejscu na dowolnej powierzchni nawet na chwilę.

Zawsze odstawiać mop parowy z uchwytem (9) podpartym pionowo i pamiętać, aby mop był wyłączony, gdy nie jest używany.

Ostrożnie! Zawsze opróżniać mop parowy po użyciu.

Uwaga! Po pierwszym napełnieniu lub całkowitym zużyciu wody, wytworzenie pary może potrwać do 45 sekund.

Wskazówki praktyczne

Ogólne

Przeostrożenie: Nigdy nie używać mopa parowego bez podłączenia końcówki myjącej.

- ♦ Przed użyciem mopa parowego zawsze odkurzyć lub zamieść podłogę.
- ♦ Najłatwiej używać urządzenia, pochylając uchwyt pod kątem 45° i myć powoli, czyszcząc mały obszar za jednym razem.
- ♦ Nie używać chemicznych środków czyszczących w połączeniu

z mopem parowym. Aby usunąć uporczywe zabrudzenia z podłóg pokrytych winylem lub linoleum, można je wstępnie oczyścić łagodnym detergentem z niewielką ilością wody, przed użyciem mopa parowego.

Czyszczenie parowe

- ♦ Położyć końcówkę myjącą (7) na podłodze, stroną rzepa z pętelkami do góry.
- ♦ Lekko wcisnąć mop parowy w dół na końcówkę myjącą (7).
- ♦ Podłączyć mop parowy do zasilania sieciowego.
- ♦ Nacisnąć włącznik (1). Rozgrzanie mopa parowego trwa około 15 sekund.
- ♦ Nacisnąć przycisk pary (2). Po kilku sekundach z głowicy parowej zacznie wydostawać się para.

Uwaga! Po pierwszym napełnieniu lub całkowitym zużyciu wody, wytworzenie pary może potrwać do 45 sekund.

- ♦ Para przedostanie się do końcówki myjącej po kilku sekundach. Mop parowy będzie teraz łatwo ślizgać się po powierzchni do umycia/zdezynfekowania.
- ♦ Przesuwać mop powoli tam i z powrotem po powierzchni, aby dokładnie oczyścić poszczególne obszary parą.
- ♦ Po zakończeniu użytkowania mopa parowego, przestawić uchwyt (9) w pionowe położenie, dopilnowując, aby był podparty, a następnie wyłączyć mop włącznikiem. Poczekać, aż mop parowy ostygnie (około pięć minut).

Ostrożnie! Ważne jest, aby kontrolować poziom wody w zbiorniku wody (4). Aby dolać wody do zbiornika na wodę i dalej dezynfekować/myć, postawić mop pionowo, dopilnowując, aby jego uchwyt był podparty, a następnie wyłączyć mop włącznikiem. Odłączyć urządzenie od gniazdka ściennego, a następnie napełnić zbiornik wody (4).

Ostrożnie! Nigdy nie pozostawiać mopa parowego ustawionego w jednym miejscu na dowolnej powierzchni nawet na chwilę. Zawsze odstawiać mop parowy z uchwytem (9) podpartym pionowo i pamiętać, aby mop był wyłączony, gdy nie jest używany.

Po użytku (Rys. H)

- ♦ Aby wyłączyć mop parowy, przestawić przycisk pary (2) w położenie wyłączone, a następnie nacisnąć włącznik (1).
- ♦ Poczekać, aż mop parowy ostygnie.
- ♦ Odłączyć mop parowy od gniazdka ściennego.
- ♦ Opróżnić zbiornik na wodę.
- ♦ Odłączyć końcówkę myjącą (7) i umyć ją, przygotowując do następnego użycia.
- ♦ Owinąć kabel zasilania wokół haka porządkującego kabel (10).

Dane techniczne

| | | FSMH13E5 | FSMH13E10 |
|---------------------|----------------------------------|----------|-----------|
| Napięcie | V <small>prądu zmiennego</small> | 230 | 230 |
| Moc | W | 1300 | 1300 |
| Pojemność zbiornika | ml | 380 | 380 |
| Masa | kg | 1,8 | 1,8 |

Rozwiązywanie problemów

Jeśli urządzenie pracuje w sposób niewłaściwy, prosimy o zastosowanie się do poniższych instrukcji. Jeśli to nie rozwiąże problemu, należy skontaktować się z lokalnym przedstawicielem serwisowym BLACK+DECKER.

| Problem | Krok | Propozycja rozwiązania |
|--|------|---|
| Mop parowy nie włącza się | 1. | Sprawdzić, czy mop jest podłączony do gniazdka ściennego. |
| | 2. | Sprawdzić, czy mop jest włączony włącznikiem (1) |
| | 3. | Sprawdzić bezpiecznik we wtyczce. |
| Mop parowy nie wytwarza pary | 4. | Sprawdzić, czy zbiornik na wodę (4) jest pełny. UWAGA: Po pierwszym napełnieniu lub całkowitym zużyciu wody wytworzenie pary może potrwać do 45 sekund. |
| | 5. | Sprawdzić, czy przycisk pary znajduje się w położeniu włączonym (2). |
| | 6. | Mop parowy jest wyposażony w termostat i włącznik termiczny. Jeśli z jakiegoś powodu mop się przegrzeje, wyłącz się samoczynnie. Jeśli tak się stanie, wyłącz mop i odłącz od zasilania, poczekać aż ostygnie przez 2 do 4 godzin, a następnie spróbować włączyć go ponownie. |
| Gdzie uzyskać więcej informacji/akcesoria do mojego mopa parowego? | 7. | Skorzystaj z rozdziału instrukcji poświęconego montażowi, aby uzyskać informacje o poprawnym montażu części i akcesoriów. |

Właściwe postępowanie ze użytym sprzętem elektrycznym i elektronicznym przyczynia się do uniknięcia szkodliwych dla zdrowia ludzi i środowiska naturalnego skutków, o których mowa w art. 13 ust. 1 pkt 2 ustawy z dnia 11.09.2015 r. o zużytych sprzęcie elektrycznym i elektronicznym, wynikających z obecności w tym sprzęcie niebezpiecznych substancji, mieszanin oraz części składowych oraz niewłaściwego składowania i przetwarzania takiego sprzętu, takich jak skażenie środowiska na skutek przedostania się niebezpiecznych substancji do gleby lub wód gruntowych.

POLSKI

Black & Decker WARUNKI GWARANCJI:

Produkty marki Black & Decker reprezentują bardzo wysoką jakość, dlatego oferujemy dla nich korzystne warunki gwarancyjne. Niniejsze warunki gwarancji nie pomniejszają praw klienta wynikających z polskich regulacji ustawowych lecz są ich uzupełnieniem. Gwarancja jest ważna na terenie Rzeczypospolitej Polskiej.

Black & Decker gwarantuje sprawne działanie produktu w przypadku postępowania zgodnego z warunkami techniczno-eksploatacyjnymi opisanymi w instrukcji obsługi.

Niniejszą gwarancją nie jest objęte dodatkowe wyposażenie, jeżeli nie została do niego dołączona oddzielna karta gwarancyjna oraz elementy wyrobu podlegające naturalnemu zużyciu.

1. Niniejszą gwarancją objęte są usterki produktu spowodowane wadami produkcyjnymi i wadami materiałowymi.
2. Niniejsza gwarancja jest ważna po przedstawieniu przez Klienta w Centralnym Serwisie Gwarancyjnym reklamowanego produktu oraz łącznie:
 - a) poprawnie wypełnionej karty gwarancyjnej;
 - b) ważnego paragonu zakupu z datą sprzedaży taką, jak w karcie gwarancyjnej lub kopii faktury.
3. Gwarancja obejmuje bezpłatną naprawę urządzenia (wraz z bezpłatną wymianą uszkodzonych części) w okresie 24 miesięcy od daty zakupu.
4. Produkt reklamowany musi być:
 - a) dostarczony bezpośrednio do Centralnego Serwisu Gwarancyjnego wraz z poprawnie wypełnioną Kartą Gwarancyjną i ważnym paragonem zakupu (lub kopią faktury) oraz szczegółowym opisem uszkodzenia, lub
 - b) przesłany do Centralnego Serwisu Gwarancyjnego za pośrednictwem punktu sprzedaży wraz z dokumentami wymienionymi powyżej.
5. Koszty wysyłki do Centralnego Serwisu Gwarancyjnego ponosi Serwis. Wszelkie koszty związane z zapewnieniem bezpiecznego opakowania, ubezpieczeniem i innym ryzykiem ponosi Klient. W przypadku odrzucenia roszczenia gwarancyjnego, produkt jest odsyłany do miejsca nadania na koszt adresata.
6. Usterki ujawnione w okresie gwarancji będą usunięte przez Centralny Serwis Gwarancyjny w terminie:
 - a) 14 dni roboczych od daty przyjęcia produktu przez Centralny Serwis Gwarancyjny;
 - b) termin usunięcia wady (punkt 6a) może być wydłużony o czas niezbędny do importu niezbędnych części zamiennych.
7. Klient otrzyma nowy sprzęt, jeżeli:
 - a) Centralny Serwis Gwarancyjny stwierdzi na piśmie, że usunięcie wady jest niemożliwe;

- b) produkt nie podlega naprawie, tylko wymianie bez dokonywania naprawy.
8. O ile taki sam produkt jest nieosiągalny, może być wydany nowy produkt o nie gorszych parametrach.
9. Decyzja Centralnego Serwisu Gwarancyjnego odnośnie zasadności zgłaszanych usterek jest decyzją ostateczną.
10. Gwarancją nie są objęte:
 - a) wadliwe działanie lub uszkodzenia spowodowane niewłaściwym użytkowaniem lub używaniem produktu niezgodnie z przeznaczeniem, instrukcją obsługi lub przepisami bezpieczeństwa. W szczególności profesjonalne użytkowanie amatorskich narzędzi Black & Decker powoduje utratę gwarancji;
 - b) wadliwe działanie lub uszkodzenia spowodowane przeciążaniem narzędzia, które prowadzi do uszkodzeń silnika, przekładni lub innych elementów a także stosowaniem osprzętu innego niż zalecany przez Black & Decker;
 - c) mechaniczne uszkodzenia produktu i wywołane nimi wady;
 - d) wadliwe działanie lub uszkodzenia na skutek działania pożaru, powodzi, czy też innych klęsk żywiołowych, nieprzewidzianych wypadków, korozji, normalnego zużycia w eksploatacji czy też innych czynników zewnętrznych;
 - e) produkty, w których naruszone zostały plomby gwarancyjne lub, które były naprawiane poza Centralnym Serwisem Gwarancyjnym lub były przerabiane w jakikolwiek sposób;
 - f) osprzęt eksploatacyjny dołączony do urządzenia oraz elementy ulegające naturalnemu zużyciu.
11. Centralny Serwis Gwarancyjny, firmy handlowe, które sprzedały produkt, nie udzielają upoważnień ani gwarancji innych niż określone w karcie gwarancyjnej. W szczególności nie obejmują prawa klienta do domagania się zwrotu utraconych zysków w związku z uszkodzeniem produktu.
12. Naprawa lub wymiana produktu na podstawie niniejszej gwarancji nie powoduje przedłużenia lub odnowienia okresu gwarancji. Okres gwarancji rozpoczyna się od daty zakupu, a kończy się 24 miesiące później.
13. Gwarancja nie wyłącza, nie ogranicza ani nie zawiesza uprawnień kupującego wynikających z przepisów o rękojmi za wady rzeczy sprzedanej.

Gwarant: Stanley Black & Decker Polska Sp. z o.o.
ul. Prosta 68, 00-838 Warszawa.

Wszystkie reklamacje gwarancyjne rozpatrywane są przez:

Centralny Serwis Gwarancyjny ERPATECH
ul. Bakaliowa 26, 05-080 Mościska
tel.: (22) 431-05-05; serwis@erpatech.pl

POLSKI

CZ ZÁRUČNÍ LIST

PL KARTA GWARANCYJNA

H JÓTÁLLÁSI JEGY

SK ZÁRUČNÝ LIST



CZ měsíců
H hónap

24

PL miesiące
SK mesiacov

| CZ | Výrobní kód | Datum prodeje | Razítko prodejny Podpis |
|-----------|---------------|------------------|-----------------------------|
| H | Gyári szám | A vásárlás napja | Pecsét helye Aláírás |
| PL | Numer seryjny | Data sprzedaży | Stempel Podpis |
| SK | Číslo série | Dátum predaja | Pečiatka predajne Podpis |
| | | | |
| | | | |
| | | | |

(CZ)

Adresy servisu
Band Servis
Klásterského 2
CZ-140 00 Praha 4
Tel.: 00420 244 403 247
Fax: 00420 241 770 167

Band Servis
K Pasekám 4440
CZ-76001 Zlín
Tel.: 00420 577 008 550,1
Fax: 00420 577 008 559
http://www.bandservis.cz

(H)

FIXIT Hungary Kft.
3526 Miskolc Zsolcai kapu 9-11. / 49
RMA system: <http://rma.fixit-service.com>
E-mail: blackanddecker@hu.fixit-service.com
Tel: +36 46 500 385

(PL)

Centralny Serwis Gwarancyjny
ERPATECH
ul. Bakaliowa 26
05-080 Mościska
Tel.: (22) 431-05-05
serwis@erpatech.pl

(SK)

Adresa servisu
Band Servis
Paulínska ul. 22
SK-91701 Trnava
Tel.: 00421 335 511 063
Fax: 00421 335 512 624

(CZ) Dokumentace záruční opravy

(PL) Przebieg napraw gwarancyjnych

(H) A garanciális javítás dokumentálása

(SK) Záznamy o záručných opravách

| CZ | Číslo | Datum příjmu | Datum zakázky | Číslo zakázky | Závada | Razítko Podpis |
|----|------------------------|----------------------|------------------|--------------------------|---------------------|--------------------|
| H | Sorszám | Bejelentés időpontja | Javítási időpont | Javítási munkalapszám | Hiba jelleg oka | Pecset Aláírás |
| | Jótállás új határideje | | | | | |
| PL | Nr | Data zgłoszenia | Data naprawy | Nr zlecenia | Przebieg naprawy | Stempel Podpis |
| SK | Číslo dodávky | Dátum nahlásenia | Dátum opravy | Číslo objednávky | Popis poruchy | Pečiatka Podpis |
| | | | | | | |
| | | | | | | |
| | | | | | | |
| | | | | | | |
| | | | | | | |
| | | | | | | |