

DEWALT®

DWE4056

DWE4057

DWE4120

DWE4156

DWE4157

509213 - 42 PL

Tłumaczenie oryginalnej instrukcji

Rysunek 1

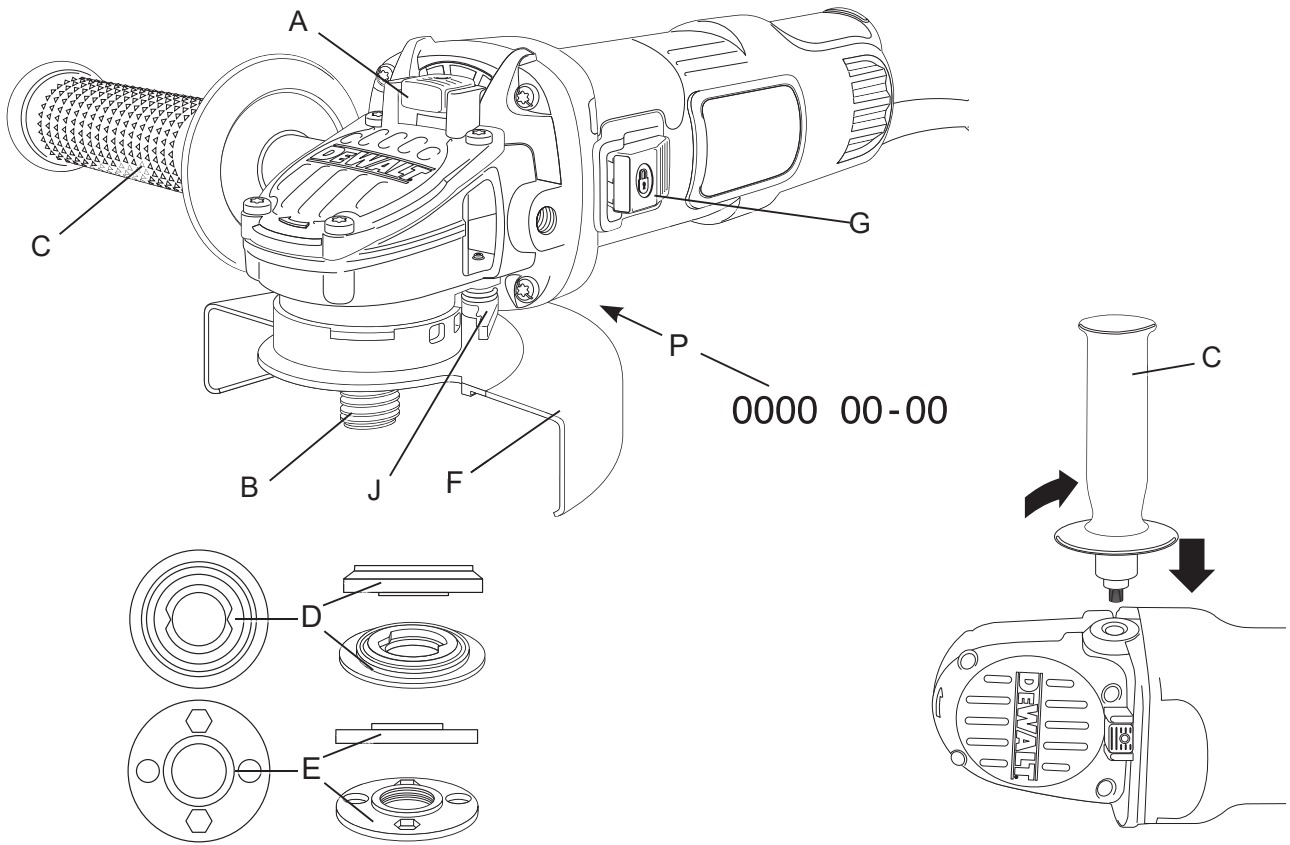

Rysunek 2A

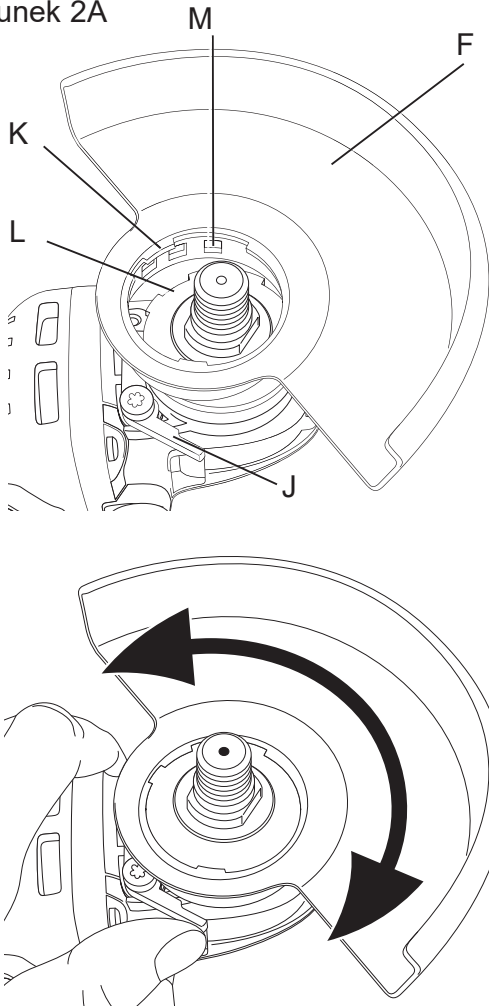

Rysunek 2B

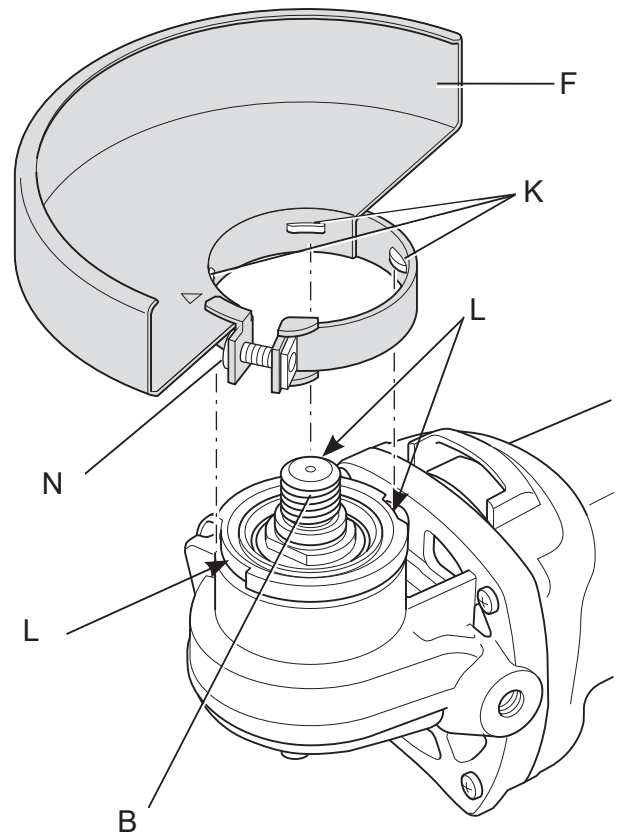

Rysunek 3

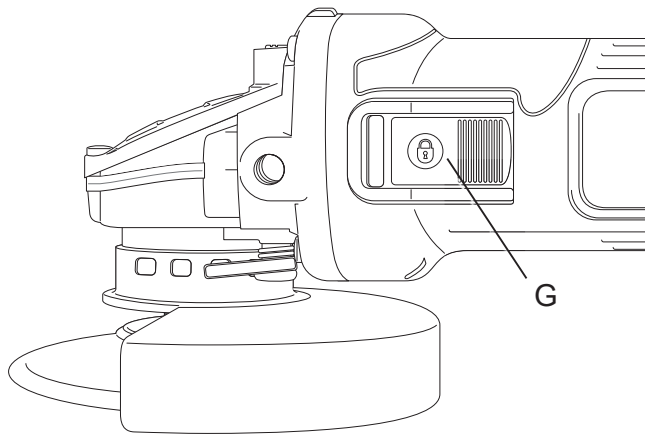

DWE4120

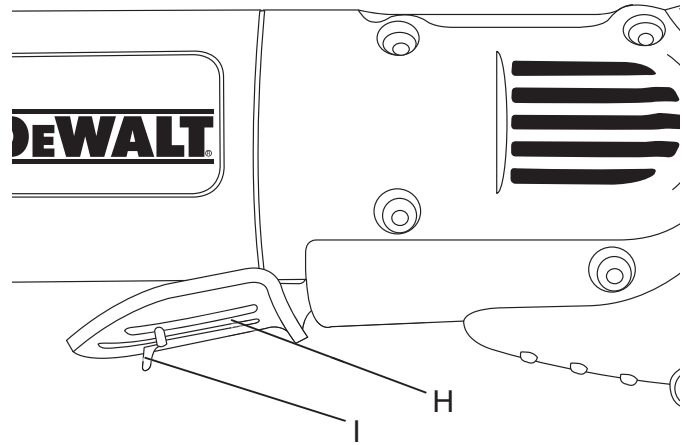

Rysunek 4

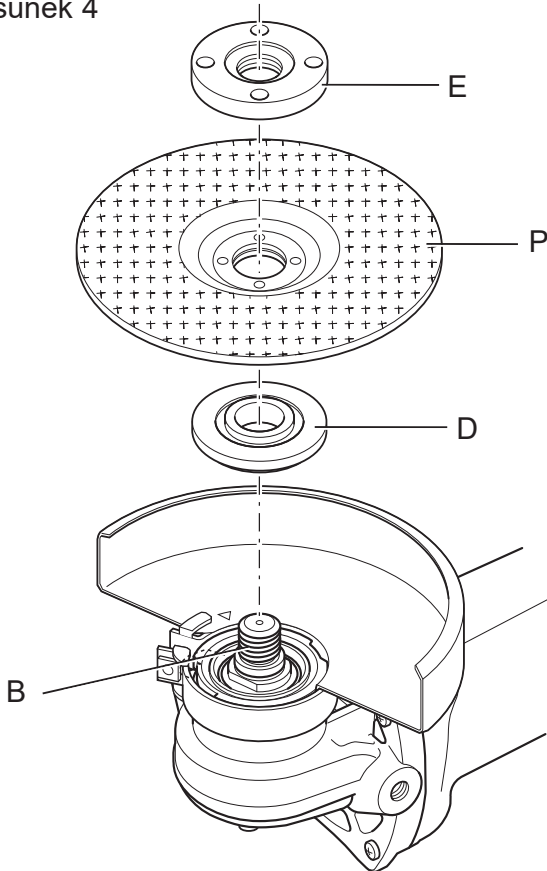

Rysunek 5

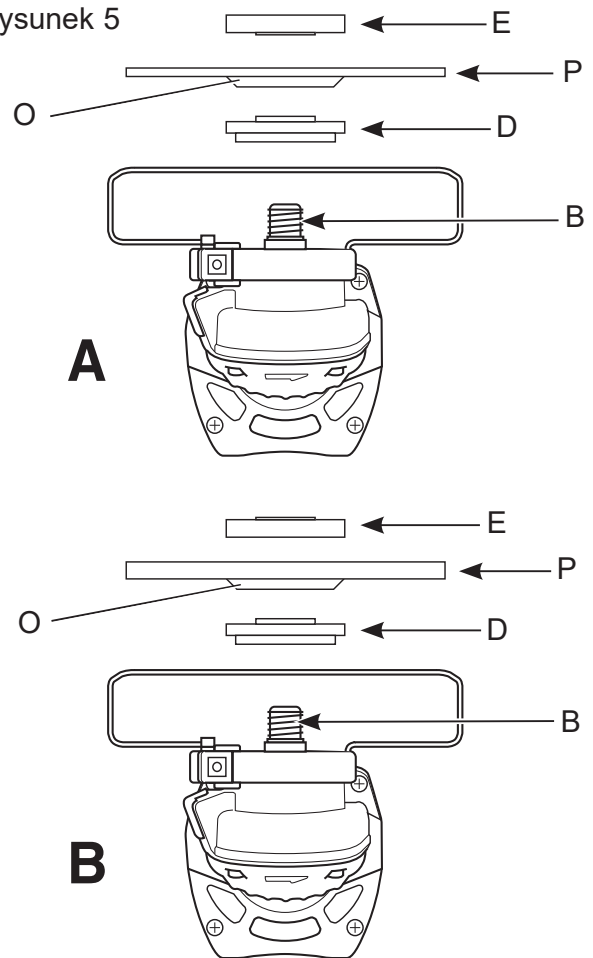

Rysunek 6

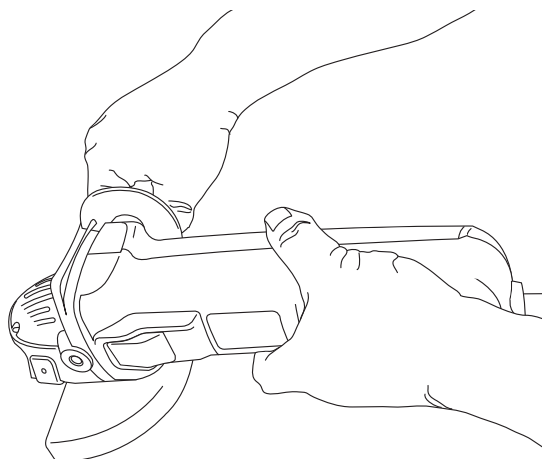

SZLIFIERKI KĄTOWE

DWE4056, DWE4057, DWE4120, DWE4156, DWE4157

Gratulacje!

Dziękujemy za zakupienie urządzenia firmy DEWALT. Wiele lat doświadczeń, niezwykle staranne wykonanie i ciągłe innowacje sprawiły, że firma DEWALT stała się prawdziwie niezawodnym partnerem dla wszystkich użytkowników profesjonalnych elektronarzędzi.

Dane techniczne

		DWE4056	DWE4057	DWE4120	DWE4156	DWE4157
Napięcie	$V_{\text{prądu zmiennego}}$	230	230	230	230	230
Wielka Brytania i Irlandia	V	230/115	230	-	-	-
Typ		1	1	1	1	1
Moc	W	800	800	900	900	900
Obroty bez obciążenia/ znamionowe	min^{-1}	11800	11800	11800	11800	11800
Średnica tarczy	mm	115	125	115	115	125
Średnica wrzeciona		M14	M14	M14	M14	M14
Długość wrzeciona	mm	14,2	14,2	14,2	14,2	14,2
Ciężar	kg	1,8*	1,9*	2,05*	2,0*	2,05*

* wliczając uchwyt boczny i osłonę

Wartości hałasu i wartości drgań (sumy wektorowe przyspieszeń) zgodnie z EN 60745-2-3:

			DWE4056	DWE4057	DWE4120	DWE4156	DWE4157
L_{PA}	(ciśnienie akustyczne)	dB(A)	90,5	90,5	91,5	91,5	91,5
L_{WA}	(moc akustyczna)	dB(A)	101,3	101,3	102,5	102,5	102,5
K	(niepewność mocy akustycznej)	dB(A)	3,0	3,0	3,0	3,0	3,0

Szlifowanie powierzchni

Wartość emisji drgań	m/s^2	9,4	9,4	11,0	11,0	11,0
$a_{h, AG} =$						
Niepewność K =	m/s^2	1,5	1,5	1,5	1,5	1,5

Szlifowanie tarczą

Wartość emisji drgań	m/s^2	7,5	7,5	6,8	6,8	6,8
$a_{h, DS} =$						
Niepewność K =	m/s^2	1,5	1,5	1,5	1,5	1,5

Poziom emisji drgań podany w tej karcie informacyjnej został zmierzony zgodnie ze znormalizowanym testem opisanym w normie EN60745 i może być stosowany do porównywania narzędzi. Może być również wykorzystywany do wstępnej analizy ekspozycji.



OSTRZEŻENIE: Podany poziom emisji drgań dotyczy głównych zastosowań narzędzia. Jednakże, w przypadku użycia narzędzia do innych zastosowań, przy użyciu innych akcesoriów lub narzędzia nie

konserwowanego poprawnie, poziom drgań może być inny od podanego. W takich sytuacjach ekspozycja na drgania w trakcie całego okresu użytkowania maszyny może być dużo większa.

W oszacowaniu poziomu narażenia na drgania należy również brać pod uwagę czas wyłączenia narzędzia lub okresy, kiedy narzędzie jest włączone, ale nie wykonuje pracy. Narażenie na drgania w trakcie

całego dnia pracy mogłoby się wtedy okazać dużo mniejsze niż przy ciągłym użyciu.

Dla ochrony użytkownika przed skutkami drgań stosować dodatkowe środki bezpieczeństwa, jak np. prawidłowa konserwacja elektronarzędzi i akcesoriów, utrzymywanie ciepłoty rąk, odpowiednia organizacja pracy.

Definicje: Wytyczne dotyczące bezpieczeństwa

Podane poniżej definicje określają stopień zagrożenia oznaczony danym słowem. Proszę przeczytać instrukcję i zwracać uwagę na te symbole.



NIEBEZPIECZEŃSTWO: Informuje o bezpośrednim niebezpieczeństwie. Nieprzestrzeganie tego zalecenia spowoduje śmierć lub poważne obrażenia ciała.



OSTRZEŻENIE: Informuje o potencjalnym niebezpieczeństwie. Nieprzestrzeganie tego zalecenia może spowodować śmierć lub poważne obrażenia ciała.



PRZESTROGA: Informuje o potencjalnym niebezpieczeństwie. Nieprzestrzeganie tego zalecenia może prowadzić do obrażeń ciała od lekkiego do średniego stopnia.

UWAGA: Informuje o czynnościach nie powodujących obrażeń ciała, lecz mogących prowadzić do szkód materialnych.



Oznacza niebezpieczeństwo porażenia prądem elektrycznym.



Oznacza ryzyko pożaru.

Deklaracja zgodności WE

DYREKTYWA MASZYNOWA



SZLIFIERKI KĄTOWE

DWE4056, DWE4057, DWE4120, DWE4156, DWE4157

DEWALT deklaruje, że produkty opisane w sekcji **dane techniczne** są zgodne z zapisami norm: 2006/42/WE, EN60745-1:2009+A11:2010,

EN60745-2-3:2011+A2:2013+A11:2014 +A12:2014+A13:2015.

Produkty te są również zgodne z zapisami dyrektyw 2014/30/UE oraz 2011/65/UE. Aby uzyskać więcej informacji, proszę skontaktować się z firmą DEWALT pod podanym niżej adresem lub skorzystać z informacji na ostatniej stronie okładki instrukcji obsługi.

Niżej podpisany jest odpowiedzialny za zebranie danych technicznych i składa tę deklarację w imieniu firmy DEWALT.

Markus Rompel
Director Engineering
DEWALT, Richard-Klinger-Straße 11,
D-65510, Idstein, Niemcy
05.03.2018



OSTRZEŻENIE: Aby zmniejszyć ryzyko obrażeń, przeczytać instrukcję.

Ogólne ostrzeżenia dotyczące bezpiecznego użytkownika elektronarzędzi



OSTRZEŻENIE! Zapoznać się ze wszystkimi ostrzeżeniami dotyczącymi bezpiecznej pracy oraz z instrukcją obsługi. Nieprzestrzeganie instrukcji i ignorowanie ostrzeżeń może prowadzić do porażenia prądem, pożaru i/lub poważnych obrażeń.

ZACHOWAĆ WSZYSTKIE INSTRUKCJE I INFORMACJE DOTYCZĄCE BEZPIECZNEJ PRACY, ABY MÓC KORZYSTAĆ Z NICH W PRZYSZŁOŚCI

Pojęcie „elektonarzędzie” użyte w treści ostrzeżenia odnosi się do elektrycznego (zasilanego przewodem) elektronarzędzia lub elektronarzędzia zasilanego akumulatorem (beprzewodowego).

1) BEZPIECZEŃSTWO W MIEJSCU PRACY

- Utrzymywać porządek w miejscu pracy i dobrze je oświetlać.** Miejsca ciemne i takie, w których panuje nieporządek, stwarzają ryzyko wypadku.
- Nie używać elektronarzędzi w otoczeniu zagrożonym wybuchem, gdzie występują łatwopalne płyny, gazy lub pyły.** Elektronarzędzia mogą wytworzyć iskry powodujące zapłon pyłów lub oparów.

- c) **Nie dopuszczać dzieci ani osób postronnych do miejsca pracy.** Chwila nieuwagi może spowodować utratę kontroli nad narzędziem.

2) BEZPIECZNA PRACA Z ELEKTRYCZNOŚCIĄ

- a) **Gniazdo musi być dostosowane do wtyczki elektronarzędzia. Nie wolno przerabiać wtyczek. Nie używać żadnych łączników lub rozdzielaczy elektrycznych z uziemionymi elektronarzędziami.** Nieprzerabiane wtyczki i odpowiednie gniazda zmniejszają ryzyko porażenia prądem elektrycznym.
- b) **Unikać dotykania uziemionych elementów, jak na przykład rury, grzejniki, piece i chłodziarki.** Ryzyko porażenia prądem elektrycznym wzrasta, jeśli Twoje ciało jest uziemione.
- c) **Nie wystawiać elektronarzędzi na działanie deszczu ani wilgoci.** Dostanie się wody do wnętrza elektronarzędzia zwiększa ryzyko porażenia prądem elektrycznym.
- d) **Ostrożnie obchodzić się z kablem. Nie wolno ciągnąć, podnosić ani wyciągać wtyczki z gniazda, poprzez ciągnięcie za kabel zasilający narzędzia. Chronić kabel zasilający przed kontaktem z gorącymi elementami, olejami, ostrymi krawędziami i ruchomymi częściami.** Uszkodzenie lub zaplątanie kabla zasilającego zwiększa ryzyko porażenia prądem elektrycznym.
- e) **Przy pracy na wolnym powietrzu stosować tylko przeznaczone do tego celu przedłużacze.** Korzystanie z przedłużaczy przystosowanych do użycia na zewnątrz budynków zmniejsza ryzyko porażenia prądem.
- f) **W razie konieczności użycia elektronarzędzia w wilgotnym otoczeniu, zabezpieczyć obwód zasilania wyłącznikiem ochronnym różnicowoprądowym (RCD).** Stosowanie wyłączników różnicowoprądowych zmniejsza ryzyko porażenia prądem elektrycznym.

3) BEZPIECZEŃSTWO OSOBISTE

- a) **Zawsze utrzymywać uwagę, koncentrować się na swojej pracy i rozsądnie postępować z elektronarzędziem. Nie używać elektronarzędzia w stanie zmęczenia, pod wpływem narkotyków, alkoholu lub leków.** Nawet chwila nieuwagi

w czasie pracy elektronarzędziem może doprowadzić do poważnych obrażeń ciała.

- b) **Stosować środki ochrony osobistej. Zawsze zakładać okulary ochronne.** Używanie, w miarę potrzeb, środków ochrony osobistej, takich jak maska przeciwpyłowa, buty ochronne z antypoślizgową podeszwą, kask czy ochronniki słuchu, zmniejsza ryzyko odniesienia uszczerbku na zdrowiu.
- c) **Unikać niezamierzonego załączenia. Przed przyłączeniem do zasilania i/ lub włożeniem akumulatorów oraz przed podniesieniem i przenoszeniem narzędzia, upewnić się, że włącznik znajduje się w pozycji „wyłączone”.** Trzymanie palca na włączniku podczas przenoszenia lub podłączenie włączonego narzędzia do zasilania łatwo staje się przyczyną wypadków.
- d) **Przed załączeniem elektronarzędzia sprawdzić, czy zostały wyjęte klucze i przyrządy nastawcze.** Pozostawienie klucza lub narzędzia do regulacji połączonego z częściami wirującymi elektronarzędzia może spowodować uszkodzenie ciała.
- e) **Nie pochylać się za bardzo do przodu. Przez cały czas zachowywać solidne oparcie nóg i równowagę.** Dzięki temu ma się lepszą kontrolę nad elektronarzędziem w nieoczekiwanych sytuacjach.
- f) **Zakładać odpowiednią odzież ochronną. Nie nosić luźnych ubrań ani biżuterii. Trzymać włosy, ubranie i rękawice z dala od ruchomych elementów.** Luźne ubranie, biżuteria lub długie włosy mogą zostać pochwycone przez ruchome części.
- g) **Gdy producent przewidział możliwość podłączenia urządzenia do odsysania lub gromadzenia pyłu, dopilnować aby były one przyłączone i prawidłowo użytkowane.** Używanie takich urządzeń może zmniejszać zagrożenia związane z obecnością pyłów.

4) OBSŁUGA I KONSERWACJA ELEKTRONARZĘDZI

- a) **Nie przeciążać elektronarzędzia. Używać elektronarzędzi odpowiednich do rodzaju wykonywanej pracy.** Dzięki odpowiednim elektronarzędziom wykona się pracę lepiej i w sposób bezpieczny, w tempie, do jakiego narzędzie zostało zaprojektowane.

- b) **Nie używać elektronarzędzia z uszkodzonym wyłącznikiem.** Narzędzie, którego nie można kontrolować za pomocą włącznika, nie może być używane i musi zostać naprawione.
- c) **Przed rozpoczęciem jakichkolwiek prac nastawczych, przed wymianą akcesoriów lub odłożeniem elektronarzędzia zawsze wyjmować wtyczkę kabla z gniazda sieciowego i/ lub odłączać akumulator od narzędzia.** Takie środki zapobiegawcze zmniejszają ryzyko przypadkowego uruchomienia elektronarzędzia.
- d) **Nie używane w danej chwili elektronarzędzia przechowywać w miejscu niedostępnym dla dzieci. Nie pozwalać używać elektronarzędzi osobom, które nie są z nimi obeznane lub nie przeczytały niniejszej instrukcji.** Elektronarzędzia są niebezpieczne w rękach niewprawnego użytkownika.
- e) **Utrzymywać elektronarzędzia w nienagannym stanie technicznym. Sprawdzić, czy ruchome części są właściwie połączone i zamocowane, czy części nie są uszkodzone oraz skontrolować wszelkie inne elementy mogące mieć wpływ na pracę elektronarzędzia. Wszystkie uszkodzenia należy naprawić przed rozpoczęciem użytkowania.** Wiele wypadków jest spowodowanych źle utrzymanymi elektronarzędziami.
- f) **Ostrzyć i utrzymywać w czystości narzędzia tnące.** Prawidłowo utrzymane narzędzia do cięcia o ostrych krawędziach tnących rzadziej się zakleszczają i są łatwiejsze do kontrolowania.
- g) **Elektronarzędzi, akcesoriów, narzędzi roboczych, końcówek itp. używać zgodnie z tą instrukcją i przeznaczeniem, biorąc pod uwagę warunki pracy i zadanie do wykonania.** Użycie elektronarzędzi niezgodnie z przeznaczeniem może być bardzo niebezpieczne.

5) SERWIS

- a) **Naprawy elektronarzędzi mogą być wykonywane tylko przez uprawnionych specjalistów przy użyciu oryginalnych części zamiennych.** Zagwarantuje to bezpieczeństwo elektronarzędzia.

DODATKOWE SPECJALNE ZASADY BEZPIECZEŃSTWA

Przepisy bezpieczeństwa pracy dla wszystkich czynności

WSPÓLNE WSKAZÓWKI BEZPIECZEŃSTWA DOTYCZĄCE SZLIFOWANIA, ŚCIERANIA, SZCZOTKOWANIA ORAZ ODCINANIA ŚCIERNEGO:

- a) **Opisywane elektronarzędzie przeznaczone jest do szlifowania, ścierania, szczotkowania i cięcia. Należy zapoznać się ze wszystkimi zaleceniami dotyczącymi bezpieczeństwa i obsługi oraz rysunkami i danymi umieszczonymi w dołączonej do elektronarzędzia instrukcji obsługi.** Niestosowanie się do wszystkich poniższych instrukcji może stać się przyczyną porażenia prądem elektrycznym, pożaru i/lub poważnego zranienia.
- b) **Nie zaleca się wykonywania przy pomocy tego elektronarzędzia czynności, takich jak polerowanie.** Użycie elektronarzędzia niezgodnie z przeznaczeniem może być niebezpieczne i spowodować zranienie.
- c) **Nie wolno używać akcesoriów, które nie są specjalnie zaprojektowane i zalecane przez producenta narzędzia.** Sama możliwość przyłączenia akcesoriów nie zapewnia bezpieczeństwa ich użytkowania.
- d) **Znamionowa prędkość robocza używanych akcesoriów musi być przynajmniej równa maksymalnej prędkości roboczej elektronarzędzia.** Użycie akcesoriów nieprzystosowanych do pracy z taką prędkością może spowodować ich pęknięcie i rozrzucenie.
- e) **Średnica zewnętrzna i grubość akcesoriów musi mieścić się w przedziale podanym dla danego elektronarzędzia.** Użycie akcesoriów o złych wymiarach nie pozwala na odpowiednią ich osłonę i kontrolę pracy.
- f) **Mocowanie gwintowe akcesoriów musi pasować do gwintu wrzeciona szlifierki.** W przypadku akcesoriów montowanych przy pomocy podkładek kołnierзовych, otwór trzpienia akcesorium musi pasować do średnicy montażowej podkładki kołnierżowej. Akcesoria, które nie pasują do elementów mocujących elektronarzędzia, nie

- będą wyważone, będą wpadać w nadmierne drgania i mogą powodować utratę kontroli nad urządzeniem.
- g) **Nie używać uszkodzonych akcesoriów. Przed każdym użyciem należy sprawdzić stan akcesoriów - czy tarcze nie są pęknięte, połamane lub rozwarstwione, czy szczotki nie mają poluzowanego lub pękniętego włosia. Jeśli elektronarzędzie upadnie, należy sprawdzić, czy nie uległo uszkodzeniu i ewentualne uszkodzone części wymienić. Po sprawdzeniu i zamontowaniu akcesoriów należy stanąć i poprosić osoby postronne o stanięcie z dala od płaszczyzny obrotowego akcesorium i włączyć narzędzie z maksymalnymi obrotami bez obciążenia na jedną minutę. Uszkodzone akcesoria zwykle pękają w czasie takiego testu.**
- h) **Należy używać środków ochrony osobistej. W zależności od wykonywanej pracy, należy używać osłony na twarz, gogli lub okularów ochronnych. W razie potrzeby należy zakładać maskę ochronną, ochronę słuchu, rękawice i fartuch, które zatrzymają drobne cząsteczki lub fragmenty obrabianego materiału. Ochrona oczu musi zatrzymywać cząsteczki powstające w trakcie prac różnego rodzaju. Maski przeciwpyłowa lub oddechowa musi filtrować cząstki powstające podczas pracy. Długotrwała ekspozycja na hałas o dużym natężeniu może spowodować uszkodzenie słuchu.**
- i) **Osoby postronne powinny znajdować się w bezpiecznej odległości od miejsca pracy. Każda osoba zbliżająca się do miejsca pracy musi być wyposażona w sprzęt ochrony osobistej. Części obrabianego elementu lub pękniętych akcesoriów mogą zostać odrzucone na dużą odległość i zranić osoby przebywające także poza bezpośrednią bliskością miejsca pracy.**
- j) **W przypadku prac, w czasie których może dojść do przecięcia własnego lub ukrytych przewodów, należy trzymać urządzenie wyłącznie za izolowane uchwyty. Przecięcie przewodu pod napięciem może spowodować pojawienie się napięcia na metalowych częściach obudowy i porażenie prądem operatora.**
- k) **Trzymać kabel zasilający z dala od wirujących elementów urządzenia. W razie utraty kontroli, przewód może zostać przecięty lub nawinięty, a dłoń lub ramię wciągnięte w element wirujący.**
- l) **Nie wolno odkładać urządzenia, dopóki tarcza nie zatrzyma się całkowicie. Wirujące akcesorium może zaczepić o podłogę i w niekontrolowany sposób pociągnąć narzędzie.**
- m) **Nie wolno uruchamiać narzędzia w czasie przenoszenia i gdy jest blisko ciała. Przypadkowy kontakt z wirującym akcesorium może spowodować wciągnięcie ubrania i przyciągnięcie narzędzia do ciała.**
- n) **Okresowo czyścić otwory wentylacyjne elektronarzędzia. Wentylator silnika wciąga zabrudzenia, których duże nagromadzenie może powodować zagrożenie porażeniem prądem elektrycznym.**
- o) **Nie wolno uruchamiać elektronarzędzia w pobliżu palnych materiałów. Powstające iskry mogą spowodować zapłon tych materiałów.**
- p) **Nie wolno używać akcesoriów, które wymagają chłodzenia cieczą. Użycie wody lub innych płynów do chłodzenia może spowodować porażenie prądem elektrycznym.**

DALSZE INSTRUKCJE BEZPIECZEŃSTWA DLA WSZYSTKICH CZYNNOŚCI

Przyczyny i sposoby zapobiegania zjawisku gwałtownego odrzutu narzędzia

Gwałtowny odrzut narzędzia jest to nagła reakcja na zatrzymanie lub zaklinowanie tarczy wirującej, podkładki szlifierskiej, szczotki lub innych akcesoriów. Zakleszczenie lub ścieranie powoduje gwałtowne zatrzymanie elementu wirującego, co w efekcie wymusza obrót narzędzia w kierunku przeciwnym do obrotu tarczy wokół miejsca zakleszczenia.

Na przykład, jeśli tarcza ścierna zaklinuje się w obrabianym elemencie, brzeg tarczy może wbić się w powierzchnię materiału i spowodować przetoczenie się tarczy lub jej gwałtowne odepchnięcie. Tarcza może wyskoczyć w kierunku operatora lub w drugą stronę, w zależności od kierunku obrotów w chwili zakleszczenia. W takim przypadku może także pęknąć tarcza ścierna.

Zjawisko gwałtownego odrzutu narzędzia jest wynikiem niewłaściwego zastosowania i/lub niewłaściwego postępowania lub warunków

pracy. Można mu zapobiegać, podejmując opisane niżej działania:

- a) **Mocno trzymać elektronarzędzie za uchwyty oraz ustawić się w takiej pozycji, aby móc przeciwstawić się siłom odrzutu. Należy zawsze używać dołączonego uchwytu pomocniczego, który umożliwia maksymalną kontrolę nad siłami gwałtownego odrzutu lub momentem obrotowym powstającym w czasie rozruchu.** Operator może opanować gwałtowne ruchy narzędzia, jeśli podejmie odpowiednie środki zapobiegawcze.
- b) **Nie wolno zbliżać ręki do wirujących akcesoriów.** Gwałtowny odrzut może spowodować dotknięcie akcesorium do ręki.
- c) **Nie wolno ustawiać się w obszarze, w który może zostać odepchnięte narzędzie.** Narzędzie zostanie odrzucone w kierunku przeciwnym do kierunku obrotu tarczy.
- d) **Nie wolno ustawiać się w obszarze, w który może zostać odepchnięte narzędzie.** W przypadku pracy w narożnikach lub przy ostrych krawędziach, tarcza ma tendencję do obsuwania się, co prowadzi do utraty kontroli nad narzędziem.
- e) **Nie wolno zakładać tarcz z łańcuchem do drewna lub zębami.** Użycie takich brzeszczotów powoduje częsty odrzut narzędzia i utratę kontroli nad nim.

Dodatkowe instrukcje bezpieczeństwa dotyczące szlifowania oraz ścinania szlifierką

- a) **Stosować wyłącznie tarcze dopuszczone do zastosowania w danym narzędziu oraz osłonę przystosowaną do danej tarczy.** Tarcze, które nie są przeznaczone do danego narzędzia, nie są odpowiednio osłonięte, dlatego ich wykorzystanie stwarza niebezpieczeństwo.
- b) **Powierzchnia szlifująca tarczy z obniżonym (wkłętym) środkiem musi być zamocowana poniżej płaszczyzny krawędzi osłony.** Błędnie zamocowana tarcza wystająca poza płaszczyznę krawędzi osłony nie będzie odpowiednio zabezpieczona.
- c) **Osłona musi być pewnie zamocowana do narzędzia oraz ustawiona tak, aby jak najmniejsza część tarczy była odsłonięta po stronie operatora, co**

zapewnia najwyższy możliwy poziom zabezpieczenia. Osłona pozwala chronić operatora przed obrażeniami ciała spowodowanymi fragmentami pękniętej tarczy oraz przed przypadkowym kontaktem z tarczą i iskrami, które mogłyby spowodować zapłon odzieży.

- d) **Tarcze muszą być dostosowane do danego zastosowania. Na przykład: nie należy szlifować boczną stroną tarczy tnącej.** Ścierne tarcze tnące są przeznaczone do pracy zewnętrzną krawędzią; przyłożenie do takiej tarczy siły bocznej może spowodować jej rozerwanie.
- e) **Stosować wyłącznie podkładki mocujące w dobrym stanie, o prawidłowej wielkości oraz kształcie dobranym do danej tarczy.** Prawidłowo dobrana podkładka kołnierzowa dociska tarczę, co zmniejsza niebezpieczeństwo jej pęknięcia. Podkładki kołnierzowe tarcz tnących mogą się różnić od podkładek tarcz przeznaczonych do szlifowania.
- f) **Nie stosować zużytych tarcz z większych elektronarzędzi.** Tarcze przeznaczone do większych narzędzi nie są przystosowane do większej prędkości mniejszych narzędzi i mogą pęknąć.

Dodatkowe wskazówki bezpieczeństwa dotyczące pracy przy ścinaniu szlifierką

- a) **Nie wolno zbyt mocno dociskać tarczy odcinającej i doprowadzać do jej zatrzymania. Nie wolno wykonywać zbyt głębokich cięć.** Przeciążanie tarczy zwiększa obciążenie urządzenia oraz prawdopodobieństwo wygięcia i zaklinowania tarczy w szczelinie oraz możliwość gwałtownego odrzutu szlifierki lub połamania tarczy.
- b) **Nie wolno ustawiać się w linii obrotu oraz za wirującą tarczą.** Jeśli tarcza w miejscu kontaktu z materiałem obraca się w kierunku od operatora, wzrasta prawdopodobieństwo odrzucenia narzędzia w kierunku operatora, gdy dojdzie do gwałtownego odrzutu szlifierki.
- c) **W razie zaklinowania tarczy lub przerwania pracy z innego powodu, należy wyłączyć elektronarzędzie i trzymać je nieruchomo, aż do całkowitego zatrzymania tarczy. Nigdy nie wolno próbować wyjąć tarczy tnącej ze szczeliny cięcia w czasie, gdy tarcza się**

obraca, ponieważ może to spowodować gwałtowne odrzucenie narzędzia. Należy sprawdzić przyczyny blokowania tarczy i zapobiegać im.

- d) **Nie wolno wznawiać cięcia, gdy tarcza wsunięta jest do szczeliny cięcia. Pozwolić na całkowite rozpędzenie się tarczy i dopiero wtedy kontynuować cięcie.** Tarcza może się zakleszczyć, przetoczyć lub wyskoczyć w przypadku ponownego włączenia urządzenia, gdy tarcza jest w szczelinie.
- e) **Duże elementy i płyty należy podeprzeć tak, aby zmniejszyć ryzyko przycięcia tarczy i gwałtownego odrzutu.** Duże elementy opadają pod własnym ciężarem. Podpory należy umieścić od spodu, na brzegu elementu oraz w pobliżu linii cięcia, po obu stronach tarczy.
- f) **Należy zachować szczególną ostrożność w czasie „wcinania się” w istniejącą ścianę lub inne osłonięte miejsca.** Tarcza może przeciąć ukryte rury z wodą, gazem, przewody z prądem lub inne elementy, co spowoduje gwałtowny odrzut narzędzia.

Zasady bezpiecznej pracy szlifierkami - szlifowanie

- a) **Nie wolno używać zbyt dużych tarcz papieru ściernego. Przy wyborze tarcz uwzględnić zalecenia producenta.** Tarcze papieru ściernego wystające ponad podkładkę szlifierską są niebezpieczne - mogą spowodować zranienie, zniszczenie podkładki lub zjawisko gwałtownego odrzutu szlifierki.

Ostrzeżenia dotyczące pracy ze szczotkami

- a) **Uważać, ponieważ włosie szczotki wylatuje nawet w czasie wykonywania zwykłych prac. Nie należy przeciążać szczotki przez zbyt mocne dociskanie.** Druty ze szczotki łatwo przechodzą przez lekkie ubranie i/lub skórę.
- b) **Jeśli użycie osłony jest zalecane, nie wolno dopuszczać do tarcia szczotki lub tarczy o osłonę.** Średnica tarcz drucianych i szczotek może się zwiększać pod wpływem pracy lub w wyniku działania sił odśrodkowych.

Dodatkowe zasady bezpiecznego użytkowania szlifierek

- **Mocowanie gwintowe akcesoriów musi pasować do gwintu wrzeciona szlifierki.** W przypadku akcesoriów montowanych przy pomocy kołnierzy, otwór trzpienia akcesorium musi pasować do średnicy montażowej kołnierza. Akcesoria, które nie pasują do elementów mocujących elektronarzędzia, nie będą wyważone, będą wpadać w nadmierne drgania i mogą powodować utratę kontroli nad urządzeniem.
- **Powierzchnia szlifująca tarczy z obniżonym (wklęsłym) środkiem musi być zamocowana poniżej płaszczyzny krawędzi osłony.** Błędnie zamocowana tarcza wystająca poza płaszczyznę krawędzi osłony nie będzie odpowiednio zabezpieczona.
- **Nie używać tarcz typu 11 (rozwartych typu kielichowego) w tym narzędziu.** Użycie nieprawidłowych akcesoriów może prowadzić do obrażeń ciała.
- **Zawsze używać uchwytu bocznego. Mocno dokręcić uchwyt.** Należy zawsze korzystać z bocznego uchwytu, aby zawsze panować nad narzędziem.



OSTRZEŻENIE: Zalecamy stosowanie wyłącznika różnicowoprądowego z wartością prądu resztkowego wynoszącą 30 mA lub mniejszą.

Pozostałe zagrożenia

Mimo przestrzegania obowiązujących przepisów BHP i stosowania urządzeń zabezpieczających, nie ma możliwości uniknięcia określonych zagrożeń. Są to:

- Uszkodzenie słuchu.
- Niebezpieczeństwo wystąpienia obrażeń ciała spowodowanych latającymi cząsteczkami.
- Niebezpieczeństwo poparzeń spowodowanych akcesoriami, które stają się gorące podczas pracy.
- Niebezpieczeństwo wystąpienia obrażeń ciała spowodowanych zbyt długim użytkowaniem narzędzia.
- Ryzyko związane z pyłem niebezpiecznych substancji.

Oznakowanie na narzędziu

Na obudowie narzędzia umieszczono następujące piktogramy:



Przed użyciem przeczytać instrukcję obsługi.



Używać środków ochrony słuchu.



Używać środków ochrony wzroku.

POŁOŻENIE KODU DATY (RYS. 1)

Kod daty (P), zawierający także rok produkcji, nadrukowany jest na przedniej części obudowy przekładni.

Przykład:

2018 XX XX

Rok produkcji

Zawartość opakowania

Opakowanie zawiera:

- 1 Szlifierka kąтова
- 1 Osłona
- 1 Uchwyt boczny
- 1 Zestaw kołnierza
- 1 Klucz imbusowy
- 1 Instrukcja obsługi
- *Sprawdzić, czy narzędzie, części lub akcesoria nie zostały uszkodzone podczas transportu.*
- *Przed przystąpieniem do pracy poświęcić odpowiedni czas na dokładne zapoznanie się z instrukcją.*

Opis (rys. 1, 3)



OSTRZEŻENIE: *Nigdy nie dokonywać przeróbek elektronarzędzia ani jego części. Może to spowodować zniszczenie lub zranienie.*

- A. Przycisk blokady wrzeciona
- B. Wrzeciono
- C. Uchwyt boczny
- D. Podkładka kołnierzowa
- E. Gwintowana nakrętka zaciskowa
- F. Osłona
- G. Włącznik suwakowy
- H. Przełącznik łopatkowy (tylko DWE4120)

I. Dźwignia wyłączania blokady (tylko DWE4120)

J. Dźwignia zwalniania osłony

PRZEZNACZENIE

Szlifierki kątowe o dużej mocy DWE4056, DWE4057, DWE4120, DWE4156, DWE4157 są przeznaczone do profesjonalnego szlifowania, szczotkowania szczotkami drucianymi i cięcia.

NIE używać tarcz szlifierskich innych niż tarcze z wkłętym środkiem i tarcze listkowe.

NIE UŻYWAĆ w mokrym otoczeniu lub w obecności łatwopalnych płynów lub gazów.

Opisywane wysokowydajne szlifierki kątowe są elektronarzędziami przeznaczonymi do profesjonalnego użytkownika.

NIE DOPUSZCZAĆ dzieci do narzędzia. Zapewnić nadzór nad mało doświadczonymi użytkownikami narzędzia.

- **Małe dzieci i osoby niedołążne.** Niniejsze urządzenie nie jest przeznaczone do użytku przez małe dzieci i osoby niedołążne bez nadzoru.
- Produktu tego nie powinny użytkować osoby (w tym dzieci) o ograniczonych zdolnościach fizycznych, czuciowych lub psychicznych oraz osoby nie posiadające odpowiedniego doświadczenia, wiedzy lub umiejętności, chyba że są pod nadzorem osób odpowiedzialnych za ich bezpieczeństwo. Dzieci nigdy nie powinny być pozostawiane z produktem bez nadzoru osób dorosłych.

Funkcja płynnego uruchamiania

(DWE4056, DWE4057, DWE4156, DWE4157)

Funkcja płynnego startu pozwala na stopniowe zwiększanie obrotów, co umożliwia uniknięcie początkowego skoku podczas uruchamiania. Ta funkcja jest szczególnie przydatna podczas pracy w ciasnych miejscach.

Funkcja braku zasilania

(DWE4056, DWE4057, DWE4156, DWE4157)

Funkcja braku zasilania uniemożliwia ponowne uruchomienie narzędzie bez wyłączenia i ponownego włączenia go z użyciem włącznika, jeśli dojdzie do przerwy w zasilaniu.

Ochrona przeciwporażeniowa

Silnik elektryczny został zaprojektowany do pracy z jednym napięciem. Zawsze sprawdzać, czy napięcie zasilania jest zgodne z wartością podaną na tabliczce znamionowej.

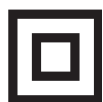

To narzędzie DEWALT ma podwójną izolację zgodną z normą EN 60745, dlatego uziemienie nie jest wymagane.



Ostrzeżenie: Urządzenia pracujące z napięciem 115 V należy obsługiwać za pośrednictwem transformatora z zabezpieczeniem i osłoną uziemiającą pomiędzy głównym a pomocniczym uzwojeniem.

Uszkodzony przewód zasilający zastąp specjalnym przewodem, który dostępny jest w sieci serwisowej DEWALT.

Wymiana wtyczki sieciowej (dotyczy tylko Wielkiej Brytanii i Irlandii)

Jeśli występuje konieczność montażu nowej wtyczki:

- Bezpiecznie zutylizować starą wtyczkę.
- Przyłączyć brązowy przewód do zacisku fazy w nowej wtyczce.
- Przyłączyć niebieski przewód do zacisku zerowego.



Ostrzeżenie: Nie wykonywać przyłączenia do końcówki uziemienia.

Postępować zgodnie z instrukcją instalacji dołączoną do wtyczek wysokiej jakości. Zalecany bezpiecznik: 13 A.

Użycie przedłużacza

Jeśli potrzebny jest przedłużacz, należy użyć zatwierdzonego 3-rdzeniowego kabla przedłużeniowego odpowiedniego dla poboru mocy narzędzia (patrz **dane techniczne**). Minimalna średnica przewodu to 1,5 mm²; maksymalna długość to 30 m.

Rozwinąć całkowicie przedłużacz nawinięty na bęben.

MONTAŻ I REGULACJA



Ostrzeżenie: Aby zmniejszyć ryzyko zranienia, przed przystąpieniem do regulacji lub montażem/demontażem akcesoriów wyłączyć narzędzie i odłączyć je od źródła zasilania. Przed ponownym podłączeniem narzędzia wcisnąć i zwolnić włącznik spustowy, aby dopilnować, że narzędzie jest wyłączone.

Mocowanie uchwytu bocznego (rys. 1)



Ostrzeżenie: Przed użyciem narzędzia sprawdzić, czy uchwyt jest dobrze dokręcony.

Wkręcić uchwyt boczny (C) do oporu w jeden z otworów w jednym z boków przekładni. Należy zawsze korzystać z bocznego uchwytu, aby zawsze panować nad narzędziem.

Akcesoria i osprzęt

Ważne jest prawidłowe dobranie osłon, podkładek i kołnierzy do użytku w połączeniu z akcesoriami do szlifierek. Skorzystać z tabeli na końcu tego rozdziału, aby uzyskać informacje na temat doboru prawidłowych akcesoriów.

UWAGA: Szlifowanie krawędzią można wykonywać tylko tarczami typu 27 przeznaczonymi do tego celu o odpowiednich parametrach.



Ostrzeżenie: Akcesoria muszą posiadać wartości znamionowe prędkości co najmniej równe z prędkością zalecaną na etykiecie ostrzegawczej narzędzia. Tarcze lub inne akcesoria, pracujące z prędkością przekraczającą wartości znamionowe, mogą rozpaść się i spowodować obrażenia ciała. Akcesoria gwintowane muszą być wyposażone w otwór M14. Wszystkie niegwintowane akcesoria muszą być wyposażone w otwór montażowy o średnicy 22 mm. Jeśli nie posiadają tego otworu, możliwe, że są przeznaczone do użytku w połączeniu z pilarką tarczową i nie należy ich stosować. Używać wyłącznie akcesoriów przedstawionych w tabeli na końcu tego rozdziału. Wartości znamionowe akcesorium muszą zawsze przewyższać minimalną prędkość obrotową tarczy podaną na tabliczce znamionowej narzędzia.

Montaż osłon



Ostrzeżenie: Aby zmniejszyć ryzyko zranienia, przed przystąpieniem do regulacji lub montażem/demontażem akcesoriów wyłączyć narzędzie i odłączyć je od źródła zasilania. Przed ponownym podłączeniem narzędzia wcisnąć i zwolnić włącznik

spustowy, aby dopilnować, że narzędzie jest wyłączone.



PRZESTROGA: W położeniu z tą szlifierką konieczne jest korzystanie z osłon.

Podczas korzystania z DWE4056, DWE4057, DWE4120, DWE4156 lub DWE4157 do cięcia metalu lub muru KONIECZNIE używać osłony typu 1. Osłony typu 1 można zakupić dodatkowo od dystrybutora DEWALT.

UWAGA: Patrz **Karta akcesoriów do szlifowania i cięcia** na końcu tego rozdziału, aby uzyskać informacje o akcesoriach, których można używać w połączeniu z tymi szlifierkami.

MONTAŻ I DEMONTAŻ OSŁONY SZYBKIEGO MONTAŻU (TYPU 27) (RYS. 2A)

UWAGA: Jeśli szlifierka jest wyposażona w bezkluczykową osłonę do szybkiego montażu, dopilnować, aby śruba, dźwignia i sprężyna były zamocowane poprawnie przed zamontowaniem osłony.

1. Wcisnąć dźwignię zwalniania osłony (J).
2. Trzymając dźwignię zwalniania osłony w położeniu otwartym, dopasować występy (K) na osłonie do szczelin (L) na przekładni.
3. Trzymając dźwignię zwalniania osłony w położeniu otwartym, wciskać osłonę w dół, aż występy zatrzasną się w szczelinach, a następnie obrócić je w rowku na występie przekładni. Zwolnić dźwignię zwalniania osłony.
4. Ustawiając wrzeciono przodem do operatora, obrócić osłonę zgodnie ze wskazówkami zegara w żądane położenie robocze. Korpus osłony powinien być ustawiony między wrzecionem a operatorem, aby zapewnić optymalną ochronę operatora.
5. Aby ułatwić regulację, osłonę można obrócić zgodnie ze wskazówkami zegara.
UWAGA: Dźwignia zwalniania osłony powinna zatrzasnąć się w jednym z otworów mocujących (M) na kołnierzu osłony. Zapewni to solidne zamocowanie osłony. Osłonę można przestawić w przeciwnym kierunku, wciskając dźwignię zwalniania osłony.
6. Aby zdjąć osłonę, wykonać kroki od 1 do 3 tej procedury w odwrotnej kolejności.

OSŁONA ZE ŚRUBĄ MOCUJĄCĄ (RYS. 2B)

1. Położyć szlifierkę kątową na stole wrzecionem (B) do góry.
2. Dopasować wypusty (K) do nacięć (L).

3. Wcisnąć osłonę (F) w dół i obrócić ją w wymagane położenie).
4. Dobrze dokręcić śrubę (N).
5. W celu zdjęcia osłony poluzować śrubę.



PRZESTROGA: Jeśli dociśnięcie osłony z użyciem śruby regulacyjnej jest niemożliwe, nie używać narzędzia. Aby ograniczyć ryzyko obrażeń ciała, zanieść narzędzie i osłonę do serwisu w celu naprawy lub wymiany osłony.

MONTAŻ ZAMKNIĘTEJ OSŁONY (TYPU 1) (RYS. E)



Ostrzeżenie: Jeśli są zamontowane, śrubę, dźwignię i sprężyny osłony do szybkiego montażu należy zdemontować przed rozpoczęciem montażu zamkniętej osłony (typu 1). Zdemontowane części należy zachować i ponownie zamontować, aby korzystać z osłony do szybkiego montażu. Zanotowanie położenia tych części przed ich zdemontowaniem ułatwi ich ponowny montaż.

1. Otworzyć zatrzask osłony. Dopasować występy (K) na osłonie do szczelin (L) na przekładni.
2. Wcisnąć osłonę w dół, aż występ osłony zatrzaśnie się w szczelinie i będzie swobodnie obracać w rowku na występie przekładni.
3. Obrócić osłonę do żądanego położenia roboczego. Korpus osłony powinien być ustawiony między wrzecionem a operatorem, aby zapewnić optymalną ochronę operatora.
4. Zamknąć zatrzask osłony, aby zamocować osłonę na obudowie przekładni. Kiedy zatrzask jest w położeniu zamkniętym, obracanie osłony ręką powinno być niemożliwe. Jeśli obracanie jest możliwe, dokręcić śrubę regulacji z dźwignią zatrzasku w położeniu zamkniętym. Nie używać szlifierki z luźną osłoną lub dźwignią zacisku w położeniu otwartym.
5. Aby zdemontować osłonę, otworzyć zatrzask osłony, obrócić osłonę tak, aby strzałki były dopasowane, a następnie pociągnąć osłonę do góry.

UWAGA: Jeśli, po pewnym czasie użytkowania zamknięta osłona (typu 1) poluzuje się, dokręcić śrubę regulacyjną z dźwignią zacisku w położeniu zamkniętym.



PRZESTROGA: Jeśli dociśnięcie osłony z użyciem śruby regulacyjnej jest niemożliwe, nie używać narzędzia. Aby ograniczyć ryzyko obrażeń ciała, zanieść narzędzie i osłonę do autoryzowanego serwisu w celu naprawy lub wymiany osłony.

UWAGA: Nie dokręcać śruby regulacyjnej z dźwignią zacisku w położeniu otwartym. Może to spowodować niemożliwe do wykrycia uszkodzenie osłony lub występu mocującego.

Montaż i demontaż tarczy szlifierskiej lub tnącej (rys. 1, 4, 5)



Ostrzeżenie: Nie używać uszkodzonej tarczy.

1. Umieścić narzędzie na stole osłoną do góry.
2. Założyć poprawnie podkładkę kołnierзовą (D) na wrzeciono (B) (rys. 4).
3. Umieścić tarczę (P) na podkładce kołnierзовej (D). W przypadku montażu tarczy z wypukłym środkiem, dopilnować, aby wypukły środek (O) był skierowany na podkładkę kołnierзовą (D).
4. Nakręcić gwintowaną nakrętkę zaciskową (E) na wrzeciono (B) (rys. 5):
 - a. Pierścień na gwintowanej nakrętce zaciskowej (E) musi być skierowany w stronę tarczy podczas montażu tarczy szlifierskiej (rys. 5A);
 - b. Pierścień na gwintowanej nakrętce zaciskowej (E) musi być skierowany w stronę przeciwną do tarczy podczas montażu tarczy tnącej (rys. 5B).
5. Nacisnąć przycisk blokady wrzeciona (A) i obracać wrzeciono (B), aż zablokuje się w poprawnym położeniu.
6. Dokręcić gwintowaną nakrętkę zaciskową (E) dołączonym kluczem imbusowym lub kluczem z dwoma bolcami.
7. Zwolnić blokadę wrzeciona.
8. Aby zdemontować tarczę, poluzować gwintowaną nakrętkę zaciskową (E) dołączonym kluczem imbusowym lub kluczem z dwoma bolcami.

UWAGA: Szlifowanie krawędzi można przeprowadzać tarczami typu 27 przeznaczonymi do tego celu. Tarcze o grubości 6 mm są przeznaczone do szlifowania powierzchni, a tarcze o grubości 3 mm są przeznaczone do

szlifowania krawędzią. Cięcie można również przeprowadzać za pomocą tarczy odcinającej i osłony typu 1.

Montaż szczotek drucianych i tarczy drucianych

Szczotki druciane lub tarcze druciane nakręca się bezpośrednio na gwintowane wrzeciono bez korzystania z podkładek kołnierзовych. Używać jedynie szczotek drucianych lub tarcz drucianych wyposażonych w gwintowane występy środkowe M14. Osłona typu 27 jest wymagana podczas korzystania ze szczotek i tarcz drucianych.



PRZESTROGA: Podczas pracy ze szczotkami i tarczami drucianymi nosić rękawice robocze. Mogą one być ostre.



PRZESTROGA: Tarcza lub szczotka nie może dotykać osłony po zamocowaniu lub podczas użytku. Akcesorium może zostać w niewidoczny sposób uszkodzone, powodując zerwanie drutów szczotki akcesorium.

1. Ręcznie nakręcić tarczę na wrzeciono.
2. Wcisnąć przycisk blokady wrzeciona i użyć klucza do występu środkowego tarczy drucianej lub szczotki w celu dokręcenia tarczy lub szczotki.
3. Aby zdemontować tarczę, wykonać powyższą procedurę w odwrotnej kolejności.

UWAGA: Niewłaściwe osadzenie otworu tarczy przed włączeniem narzędzia może prowadzić do uszkodzenia narzędzia lub tarczy.

Mocowanie i demontaż podkładki szlifierskiej/papieru ściernego (rys. 1)

1. Położyć narzędzie na stole lub innej płaskiej powierzchni z osłoną skierowaną do góry.
2. Usunąć podkładkę kołnierзовą (D).
3. Założyć gumową podkładkę poprawnie na wrzeciono (B).
4. Umieścić arkusz do szlifowania na gumowej podkładce.
5. Wkręcić gwintowaną nakrętkę zaciskową (E) na wrzeciono. Pierścień na gwintowanej nakrętce zaciskowej musi być skierowany przodem do gumowej podkładki.

6. Nacisnąć przycisk blokady wrzeciona (A) i obracać wrzeciono (B), aż zablokuje się w poprawnym położeniu.
7. Dokręcić gwintowaną nakrętkę zaciskową (E) dołączonym kluczem imbusowym lub kluczem z dwoma bolcami.
8. Zwolnić blokadę wrzeciona.
9. Aby zdemontować gumową podkładkę, poluzować gwintowaną nakrętkę zaciskową (E) dołączonym kluczem imbusowym lub kluczem z dwoma bolcami.

akcesoriów wyłączyć narzędzie i odłączyć je od źródła zasilania.

Przed ponownym podłączeniem narzędzia wcisnąć i zwolnić włącznik spustowy, aby dopilnować, że narzędzie jest wyłączone.



Ostrzeżenie:

- Dopilnować, aby wszystkie materiały do szlifowania lub cięcia były unieruchomione.
- Zamocować i podeprzeć obrabiany przedmiot. Obrabiany przedmiot należy podierać i mocować do stabilnego podłoża przy pomocy zacisków lub imadła. Należy pamiętać, aby dobrze przymocować i podeprzeć obrabiany przedmiot, aby zapobiec poruszaniu się obrabianego przedmiotu i utracie panowania nad narzędziem. Ruch obrabianego przedmiotu lub utrata panowania nad narzędziem mogą spowodować zagrożenie i wywołać obrażenia ciała.
- **Duże elementy i płyty należy podeprzeć tak, aby zmniejszyć ryzyko przycięcia tarczy i gwałtownego odrzutu.** Duże elementy opadają pod własnym ciężarem. Podpory należy umieścić od spodu, na brzegu elementu oraz w pobliżu linii cięcia, po obu stronach tarczy.
- Zawsze nosić rękawice robocze podczas pracy z narzędziem.
- Przekładnia bardzo się nagrzewa podczas użytkowania.
- Wywierać tylko nieznaczny nacisk na narzędzie. Nie naciskać na tarczę z boku.
- Unikać przeciążania. Jeśli narzędzie zrobi się gorące, pozwolić mu pracować przez kilka minut bez obciążenia.
- Unikać przeciążania. Jeśli narzędzie zrobi się gorące, pozwolić mu pracować przez kilka minut bez obciążenia w celu ochłodzenia akcesorium. Nie dotykać akcesoriów, zanim nie ostygną. Tarcze bardzo się nagrzewają podczas użytkowania.
- Nigdy nie pracować z kielichową tarczą do szlifowania bez zamontowanej odpowiedniej osłony.

Montaż kielichowej tarczy drucianej

Wkręcić kielichową szczotkę drucianą bezpośrednio na wrzeciono, bez użycia przekładki i gwintowanego kołnierza.

Przed rozpoczęciem pracy

- Założyć osłonę i odpowiednią tarczę. Nie używać nadmiernie zużytych tarcz.
- Dopilnować, aby wewnętrzny i zewnętrzny kołnierz zostały zamocowane poprawnie. Postępować zgodnie z poleceniami podanymi w **Tabela akcesoriów do szlifowania i cięcia**.
- Dopilnować, aby tarcza obracała się w kierunku wskazanym strzałkami na akcesorium i narzędziu.
- Nie używać uszkodzonych akcesoriów. Przed każdym użyciem należy sprawdzić stan akcesoriów - czy tarcze nie są pęknięte, połamane lub rozwarstwione, czy szczotki nie mają poluzowanego włosa. Jeśli elektronarzędzie upadnie, należy sprawdzić, czy nie uległo uszkodzeniu i ewentualne uszkodzone części wymienić. Po sprawdzeniu i zamontowaniu akcesoriów należy stanąć i poprosić osoby postronne o stanięcie z dala od płaszczyzny obrotowego akcesorium i włączyć narzędzie z maksymalnymi obrotami bez obciążenia na jedną minutę. Uszkodzone akcesoria zwykle pękają w czasie takiego testu.

EKSPLOATACJA

Instrukcja obsługi



Ostrzeżenie: Zawsze przestrzegać instrukcji bezpieczeństwa i odpowiednich przepisów.



Ostrzeżenie: Aby zmniejszyć ryzyko zranienia, przed przystąpieniem do regulacji lub montażem/demontażem

- Nie używać elektronarzędzia ze stojakiem do odcinania.
- Nigdy nie używać osłon blatu wraz z klejonymi produktami ściernymi.
- Należy uważać, gdyż tarcza obraca się jeszcze przez jakiś czas po wyłączeniu narzędzia.

Prawidłowa pozycja rąk (rys. 1, 6)



OSTRZEŻENIE: Aby zmniejszyć ryzyko wystąpienia poważnych obrażeń ciała, **zawsze** prawidłowo ustawiać ręce, tak jak pokazano na rysunku.



OSTRZEŻENIE: Aby zmniejszyć zagrożenie wystąpienia poważnych obrażeń ciała, **zawsze** mocno trzymać narzędzie, aby móc zapobiec nagłemu ruchowi.

Aby uzyskać prawidłową pozycję rąk, trzymać jedną rękę na uchwycie bocznym (C), a drugą na korpusie narzędzia, zgodnie z rysunkiem 1.

Przełączniki



PRZESTROGA: Trzymać mocno uchwyt boczny i korpus narzędzia, aby utrzymywać panowanie nad narzędziem podczas rozruchu i użytkowania, dopóki tarcza lub akcesorium nie przestanie się obracać. Sprawdzić, czy tarcza całkowicie się zatrzymała przed odłożeniem narzędzia.

UWAGA: Aby ograniczyć nagły ruch narzędzia, nie włączać go ani nie wyłączać pod obciążeniem. Pozwolić szlifierce osiągnąć pełne obroty przed przyłożeniem jej do obrabianej powierzchni. Podnieść narzędzie nad obrabianą powierzchnię przed jego wyłączeniem. Przed odłożeniem narzędzia poczekać, aż przestanie się obracać.

WŁĄCZNIK SUWAKOWY (RYS. 3) (DWE4056, DWE4057, DWE4156, DWE4157)



OSTRZEŻENIE: Przed podłączeniem narzędzia do zasilania dopilnować, aby włącznik suwakowy znajdował się w położeniu wyłączonym, wciskając i zwalniając tylną część włącznika. Dopilnować, aby włącznik suwakowy znajdował się w położeniu wyłączonym zgodnie z opisem powyżej po każdej przerwie zasilania narzędzia, jak w przypadku uruchomienia

bezpiecznika różnicowoprądowego, zadziałania bezpiecznika obwodu, przypadkowego odłączenia od zasilania lub awarii zasilania. Jeśli włącznik suwakowy będzie zablokowany w położeniu włączonym w momencie podłączenia zasilania, narzędzie nagle się uruchomi.

Aby uruchomić narzędzie, przesunąć włącznik suwakowy (G) w kierunku przedniej części narzędzia. Aby zatrzymać narzędzie, zwolnić włącznik suwakowy.

Aby narzędzie pracowało bez przerwy, przesunąć włącznik do przodu narzędzia i wcisnąć przednią część włącznika do środka. Aby zatrzymać narzędzie pracujące w trybie ciągłym, wcisnąć tylną część przełącznika suwakowego i zwolnić ją.

PRZEŁĄCZNIK ŁOPATKOWY (RYS. 3) (DWE4120)

1. Aby włączyć narzędzie, pchnąć dźwignię wyłączania blokady (I) w kierunku tylnej części narzędzia, a następnie wcisnąć przełącznik łopatkowy (H). Narzędzie działa, gdy przełącznik jest wciśnięty.
2. Aby wyłączyć narzędzie, zwolnić przełącznik łopatkowy.

Blokada wrzeciona (rys. 1)

Blokada wrzeciona (A) pozwala na powstrzymanie obrotów wrzeciona podczas instalacji lub demontażu tarcz. Obsługiwać blokadę wrzeciona tylko wtedy, gdy urządzenie jest wyłączone, odłączone od zasilania i całkowicie zatrzymane.

UWAGA: Aby ograniczyć ryzyko uszkodzenia narzędzia, nie włączać blokady wrzeciona podczas pracy narzędzia. Spowoduje to uszkodzenie narzędzia, a podłączone akcesorium może zacząć się obracać i spaść, powodując obrażenia ciała.

Aby włączyć blokadę, wcisnąć przycisk blokady wrzeciona i obracać wrzecionem, aż jego dalsze obracanie będzie niemożliwe.

Praca z metalem

Podczas używania narzędzia do pracy z metalem dopilnować, aby włącznik różnicowoprądowy został włożony w celu uniknięcia pozostałych zagrożeń spowodowanych przez opiłki metalu.

Jeśli zasilanie zostanie odłączone przez włącznik różnicowoprądowy, zanieść narzędzie do autoryzowanego serwisu DEWALT.



Ostrzeżenie: W skrajnych warunkach pracy przewodzący pył może gromadzić się wewnątrz obudowy maszyny podczas pracy z metalem. Może to powodować degradację izolacji ochronnej w maszynie, co może wiązać się z ryzykiem porażenia prądem.

Aby uniknąć gromadzenia się opiłków metalu wewnątrz maszyny, zalecamy codzienne oczyszczanie szczelin wentylacyjnych. Patrz **Konserwacja**.

Cięcie metalu

Podczas cięcia pracować z umiarkowanymi posuwem, dostosowanym do przecinanego materiału. Nie naciskać na tarczę tnącą, nie przechylać maszyny ani nie wykonywać ruchów oscylacyjnych.

Nie ograniczać prędkości pracujących tarczy tnących, naciskając je z boku.

Maszyna musi zawsze pracować, wykonując ruch do góry. W przeciwnym razie istnieje ryzyko jej wypchnięcia z cięcia w sposób niekontrolowany.

Podczas cięcia profili lub kwadratowych prętów najlepiej zacząć w miejscu o najmniejszym przekroju.

Szlifowanie zgrubne

Nigdy nie używać tarcz tnących do zgrubnego szlifowania.

Zawsze używać osłony typu 27.

Najlepsze rezultaty zgrubnego szlifowania uzyskuje się, ustawiając maszynę pod kątem od 30° do 40°. Poruszać maszyną wstecz i naprzód, wywierając średni nacisk. W ten sposób obrabiany przedmiot zbyt nie nagrzej, nie odbarwi się i nie powstaną rowki.

Cięcie kamienia

Maszynę wolno stosować jedynie do cięcia na sucho. Do cięcia kamienia najlepiej używać diamentowej tarczy tnącej. Obsługiwać maszynę, jedynie korzystając z dodatkowej maski przeciwpyłowej.

Porady dotyczące pracy

Zachować ostrożność podczas wycinania szczelin w ścianach nośnych. Wycinanie szczelin w ścianach nośnych podlega przepisom krajowym. Tych przepisów należy zawsze przestrzegać. Przed rozpoczęciem pracy skonsultować się z odpowiedzialnym inżynierem budowlanym, architektem lub kierownikiem budowy.

Korzystanie z tarcz lamelowych/listkowych



Ostrzeżenie: Gromadzenie się pyłu metalowego. Intensywne korzystanie z tarcz lamelowych do pracy z metalem może powodować zwiększone ryzyko porażenia prądem. Aby zmniejszyć ryzyko, włożyć wyłącznik różnicowoprądowy przed użyciem i codziennie czyścić szczeliny wentylacyjne, wdmuchując suche sprężone powietrze w szczeliny wentylacyjne zgodnie z instrukcją konserwacji poniżej.

KONSERWACJA

Elektronarzędzia marki DEWALT odznaczają się dużą trwałością użytkową i prawie nie wymagają konserwacji. Aby długo cieszyć się właściwą pracą urządzenia, należy odpowiednio o nie dbać i regularnie je czyścić.



Ostrzeżenie: Aby zmniejszyć ryzyko zranienia, przed przystąpieniem do regulacji lub montażem/demontażem akcesoriów wyłączyć narzędzie i odłączyć je od źródła zasilania. Przed ponownym podłączeniem narzędzia wcisnąć i zwolnić włącznik spustowy, aby dopilnować, że narzędzie jest wyłączone.

Wyłączanie po zużyciu szczotek

Silnik wyłączy się automatycznie, wskazując na prawie całkowite zużycie szczotek węglowych i konieczność serwisowania narzędzia. Szczotki węglowe nie mogą być serwisowane przez użytkownika. Zanieść narzędzie do autoryzowanego serwisu DEWALT.



Smarowanie

To elektronarzędzie nie wymaga dodatkowego smarowania.



Czyszczenie



Ostrzeżenie: Zawsze, gdy zauważy się zabrudzenia wokół otworów wentylacyjnych, przedmuchać

obudowę suchym powietrzem w celu oczyszczenia. Używać ochrony oczu i respiratora z atestem podczas wykonywania tej czynności.



Ostrzeżenie: Do czyszczenia niemetalowych elementów narzędzia nie używać rozpuszczalników ani agresywnych chemikaliów. Chemikalia mogą osłabić materiał, z którego wykonano wspomniane elementy. Używać tylko szmatki zwilżonej wodą i łagodnego mydła. Nie pozwolić, aby do środka narzędzia dostała się ciecz i nigdy nie zanurzać żadnej części narzędzia w cieczy.

Ochrona środowiska



Selektywna zbiórka odpadów. Produktów i akumulatorów oznaczonych tym symbolem nie wolno usuwać ze zwykłymi odpadami z gospodarstw domowych.

Produkty i akumulatory zawierają materiały, które można odzyskać lub poddać recyklingowi, zmniejszając zapotrzebowanie na surowce. Oddawać produkty elektryczne i akumulatory do recyklingu zgodnie z krajowymi przepisami. Więcej danych na stronie www.2helpU.com.

Akcesoria dodatkowe











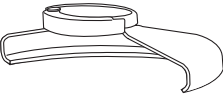

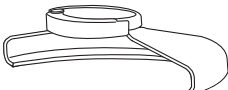

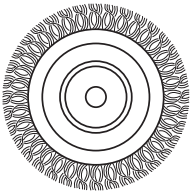

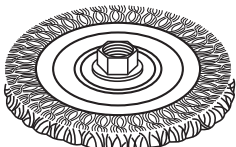
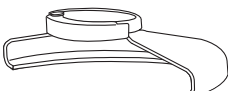

Ostrzeżenie: Ponieważ akcesoria producentów innych niż DEWALT nie zostały przetestowane z tym produktem, ich użycie może być niebezpieczne. Aby zminimalizować ryzyko zranienia, w połączeniu z tym produktem używać wyłącznie akcesoriów zalecanych przez firmę DEWALT.

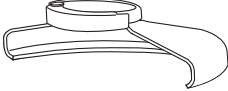

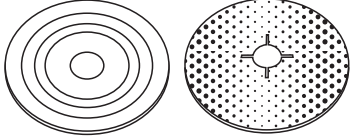
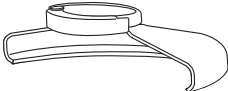

Więcej informacji o odpowiednich akcesoriach udzieli sprzedawca.

	Maks. wymiary [mm]		[mm]	Min. obroty [min. ⁻¹]	Prędkość obwodowa [m/s]	Długość otworu gwintowanego [mm]
	D	b				
	115	6	22,23	11 800	80	-
	125	6	22,23	11 800	80	-
	115	-	-	11 800	80	-
	125	-	-	11 800	80	-
	75	30	M14	11 800	45	16,0
	115	12	M14	11 800	80	16,0
	125	12	M14	11 800	80	16,0

KARTA AKCESORIÓW DO SZLIFOWANIA I CIĘCIA

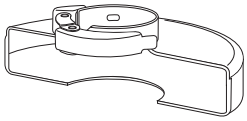
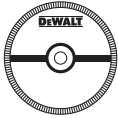
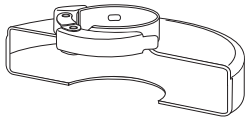
Typ osłony	Akcesorium	Opis	Jak dopasować szlifierkę
 <p>OSŁONA TYPU 27</p>		Tarcza szlifierska z wklęsłym środkiem	 <p>Osłona typu 27</p>
		Tarcza listkowa	 <p>Podkładka kołnierзова</p>
		Tarcze druciane	  <p>Tarcza z wklęsłym środkiem typu 27</p>  <p>Gwintowana nakrętka zaciskowa</p>
		Tarcze druciane z nakrętką gwintowaną	 <p>Osłona typu 27</p>  <p>Tarcza drucziana</p>
		Szczotka kielichowa z nakrętką gwintowaną	 <p>Osłona typu 27</p>  <p>Szczotka drucziana</p>
		Podkładka/papier ścierny	 <p>Osłona typu 27</p>  <p>Gumowa podkładka</p>  <p>Tarcza do szlifowania</p>  <p>Gwintowana nakrętka zaciskowa</p>

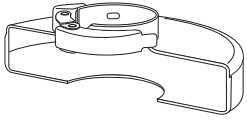
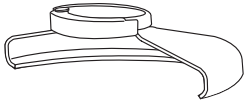
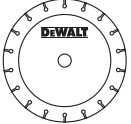
KARTA AKCESORIÓW DO SZLIFOWANIA I CIĘCIA (cd.)

Typ osłony	Akcesorium	Opis	Jak dopasować szlifierkę
 OSŁONA TYPU 1		Tarcza do cięcia muru, klejona	 Osłona typu 1
		Tarcza do cięcia metali, klejona	 Podkładka kołnierkowa
 OSŁONA TYPU 1 LUB  OSŁONA TYPU 27		Diamantowe tarcze tnące	 Tarcza tnąca  Gwintowana nakrętka zaciskowa

DEWALT

WARUNKI GWARANCJI:

Produkty marki DEWALT reprezentują bardzo wysoką jakość, dlatego oferujemy dla nich korzystne warunki gwarancyjne. Niniejsze warunki gwarancji nie pomniejszają praw klienta wynikających z polskich regulacji ustawowych lecz są ich uzupełnieniem. Gwarancja jest ważna na terenie Rzeczypospolitej Polskiej.

DEWALT gwarantuje sprawne działanie produktu w przypadku postępowania zgodnego z warunkami techniczno-eksploatacyjnymi opisanymi w instrukcji obsługi.

Niniejszą gwarancją nie jest objęte dodatkowe wyposażenie, jeżeli nie została do niego dołączona oddzielna karta gwarancyjna oraz elementy wyrobu podlegające naturalnemu zużyciu.

1. Niniejszą gwarancją objęte są usterki produktu spowodowane wadami produkcyjnymi i wadami materiałowymi.
2. Niniejsza gwarancja jest ważna po przedstawieniu przez Klienta w Centralnym Serwisie Gwarancyjnym reklamowanego produktu oraz łącznie:
 - a) poprawnie wypełnionej karty gwarancyjnej;
 - b) ważnego paragonu zakupu z datą sprzedaży taką, jak w karcie gwarancyjnej lub kopii faktury.
3. Gwarancja obejmuje bezpłatną naprawę urządzenia (wraz z bezpłatną wymianą uszkodzonych części) w okresie 12 miesięcy od daty zakupu.
4. Produkt reklamowany musi być:
 - a) dostarczony bezpośrednio do Centralnego Serwisu Gwarancyjnego wraz z poprawnie wypełnioną Kartą Gwarancyjną i ważnym paragonem zakupu (lub kopią faktury) oraz szczegółowym opisem uszkodzenia, lub
 - b) przesłany do Centralnego Serwisu Gwarancyjnego za pośrednictwem punktu sprzedaży wraz z dokumentami wymienionymi powyżej.
5. Koszty wysyłki do Centralnego Serwisu Gwarancyjnego ponosi Serwis. Wszelkie koszty związane z zapewnieniem bezpiecznego opakowania, ubezpieczeniem i innym ryzykiem ponosi Klient. W przypadku odrzucenia roszczenia gwarancyjnego, produkt jest odsyłany do miejsca nadania na koszt adresata.
6. Usterki ujawnione w okresie gwarancji będą usunięte przez Centralny Serwis Gwarancyjny w terminie:
 - a) 14 dni roboczych od daty przyjęcia produktu przez Centralny Serwis Gwarancyjny;

- b) termin usunięcia wady (punkt 6a) może być wydłużony o czas niezbędny do importu niezbędnych części zamiennych.
7. Klient otrzyma nowy sprzęt, jeżeli:
 - a) Centralny Serwis Gwarancyjny stwierdzi na piśmie, że usunięcie wady jest niemożliwe;
 - b) produkt nie podlega naprawie, tylko wymianie bez dokonywania naprawy.
 8. O ile taki sam produkt jest nieosiągalny, może być wydany nowy produkt o nie gorszych parametrach.
 9. Decyzja Centralnego Serwisu Gwarancyjnego odnośnie zasadności zgłaszanych usterek jest decyzją ostateczną.
 10. Gwarancją nie są objęte:
 - a) wadliwe działanie lub uszkodzenia spowodowane niewłaściwym użytkowaniem lub używaniem produktu niezgodnie z przeznaczeniem, instrukcją obsługi lub przepisami bezpieczeństwa;
 - b) wadliwe działanie lub uszkodzenia spowodowane przeciążaniem narzędzia, które prowadzi do uszkodzeń silnika, przekładni lub innych elementów a także stosowaniem osprzętu innego niż zalecany przez DEWALT;
 - c) mechaniczne uszkodzenia produktu i wywołane nimi wady;
 - d) wadliwe działanie lub uszkodzenia na skutek działania pożaru, powodzi, czy też innych klęsk żywiołowych, nieprzewidzianych wypadków, korozji, normalnego zużycia w eksploatacji czy też innych czynników zewnętrznych;
 - e) produkty, w których naruszone zostały plomby gwarancyjne lub, które były naprawiane poza Centralnym Serwisem Gwarancyjnym lub były przerabiane w jakikolwiek sposób;
 - f) osprzęt eksploatacyjny dołączony do urządzenia oraz elementy ulegające naturalnemu zużyciu.
 11. Centralny Serwis Gwarancyjny, firmy handlowe, które sprzedały produkt, nie udzielają upoważnień ani gwarancji innych niż określone w karcie gwarancyjnej. W szczególności nie obejmują prawa klienta do domagania się zwrotu utraconych zysków w związku z uszkodzeniem produktu.
 12. Gwarancja nie wyłącza, nie ogranicza ani nie zawiesza uprawnień kupującego wynikających z niezgodności towaru z umową.

Centralny Serwis Gwarancyjny ERPATECH
ul. Bakaliowa 26, 05-080 Mościska
tel.: (22) 862-08-08, (22) 431-05-05
faks: (22) 862-08-09

CZ ZÁRUČNÍ LIST

PL KARTA GWARANCYJNA

H JÓTÁLLÁSI JEGY

SK ZÁRUČNÝ LIST

DEWALT[®]

CZ měsíců
H hónap

12

PL miesięcy
SK mesiacov

CZ	Výrobní kód	Datum prodeje	Razítko prodejny Podpis
H	Gyári szám	A vásárlás napja	Pecsét helye Aláírás
PL	Numer seryjny	Data sprzedaży	Stempel Podpis
SK	Číslo série	Dátum predaja	Pečiatka predajne Podpis

(CZ)

Adresy servisu
Band Servis
Klásterského 2
CZ-140 00 Praha 4
Tel.: 00420 244 403 247
Fax: 00420 241 770 167

Band Servis
K Pasekám 4440
CZ-76001 Zlín
Tel.: 00420 577 008 550,1
Fax: 00420 577 008 559
http://www.bandservis.cz

(H)

Black & Decker Központi
Garanciális-és Márkaszerüz
1163 Budapest
(Sashalom) Thököly út 17.
Tel.: 403-2260
Fax: 404-0014
www.rotelkft.hu

(PL)

Adres serwisu centralnego
ERPATECH
ul. Bakaliowa 26
05-080 Mościska
Tel.: 022-8620808
Fax: 022-8620809

(SK)

Adresa servisu
Band Servis
Paulínska ul. 22
SK-91701 Trnava
Tel.: 00421 335 511 063
Fax: 00421 335 512 624

(CZ) Dokumentace záruční opravy

(PL) Przebieg napraw gwarancyjnych

(H) A garanciális javítás dokumentálása

(SK) Záznamy o záručných opravách

CZ	Číslo	Datum příjmu	Datum zakázky	Číslo zakázky	Závada	Razítko Podpis
H	Sorszám	Bejelentés időpontja	Javítási időpont	Javítási munkalapszám	Hiba jelleg oka	Pecset Aláírás
	Jótállás új határideje					
PL	Nr	Data zgłoszenia	Data naprawy	Nr zlecenia	Przebieg naprawy	Stempel Podpis
SK	Číslo dodávky	Dátum nahlásenia	Dátum opravy	Číslo objednávky	Popis poruchy	Pečiatka Podpis