



Instrukční manuál

Motorové sněhové frézy Sharks

Obj.číslo SHK302/328/329



Distributor: Steen QOS s.r.o. Bor. Č.p. 3, Karlovy Vary
Distributor do SR Sharks Slovakia s.r.o., Seňa 162, Seňa
(CZ)

PLASTOVÝ OBAL ODSTRÁŇTE Z DOSAHU DĚTÍ, HROZÍ NEBEZPEČÍ UDUŠENÍ!

(SK)

**PLASTOVÝ OBAL ODSTRÁŇTE Z DOSAHU DETÍ. HROZÍ NEBEZPEČENSTVO
UDUSENIA!**

Upozornění:

Před užitím tohoto výrobku prostudujte tento návod a držte se všech bezpečnostních pravidel a provozních instrukcí.

Tento výrobek je určen pro hobby a kutilské používání, nejedná se o PROFI - řadu.

Návod je přeložen z originálu výrobce

**STROJ JE DODÁVÁN BEZ OLEJOVÉ NÁPLNĚ, POUZE S PŘEPRAVNÍ
KONZERVAČNÍ KAPALINOU!! DOPLŇTE ŘÁDNĚ OLEJ!!!**



V těchto provozních instrukcích jsou popsány různé modely zařízení. Tyto modely jsou označeny jako 4.0HP, 5.5HP, 6.5HP, 9.0HP a 13HP

Pro vaši bezpečnost

Používejte zařízení správně

Toto zařízení je určeno pouze pro použití jako:

- Sněhová fréza, sloužící k odklizení sněhu z cest s tvrdými povrchy a rovného terénu.
- V souladu se specifikacemi a bezpečnostními pokyny uvedenými v těchto provozních instrukcích.

Jakékoliv jiné použití je posuzováno jako porušení zamýšleného účelu používání zařízení.

Používání, které je v rozporu se zamýšleným účelem, nebo provádění neautorizovaných změn na zařízení vylučuje jakoukoliv zodpovědnost ze strany výrobce.

Uživatel je zodpovědný za poškození třetích osob a jejich majetku, ke kterému dojde v důsledku používání zařízení.

Obecné poznámky k bezpečnosti

Jako uživatel si před použitím zařízení nejprve pečlivě přečtěte tyto provozní instrukce. Dodržujte tyto instrukce a mějte je uložené na bezpečném místě pro pozdější použití nebo pro případ změny vlastníka. Nedovolte osobám mladším 16-ti let manipulaci se zařízením (je možné, že místní nařízení definuje minimální věk uživatele).

Držte jiné osoby, obzvláště děti a domácí zvířata v bezpečné vzdálenosti od zařízení.

Věnujte pozornost platným národním směrnicím, protože jste zodpovědní za provozování zařízení na veřejných komunikacích nebo cestách. Nikdy zařízení nepoužívejte k přepravě osob. Při práci se zařízením používejte ochranné rukavice, brýle, pevně zapnutý zimní oděv a pevné boty s protiskluzovou podrážkou. Nikdy nedoplňujte palivo v uzavřeném prostoru, nebo když je zařízení v chodu.



Zařízení vypněte, vytáhněte klíček zapalování a konektor zapalovací svíčky vždycky když:

- Se zařízením nepracujete.
 - Na nějaký čas jej opouštíte nebo
 - Provádíte nastavení zařízení, povolenou údržbu nebo opravy.
- Než zařízení zaparkujete na uzavřeném místě, nechte jej vystydnout.

Zařízení a palivo skladujte na bezpečném místě

- Dál od zdrojů ohně (jiskry, plameny)
- Na dětem nedostupném místě.

Zařízení nechte opravovat pouze v autorizovaném servisu.

Photo			
Model No.	SHK302	SHK328	SHK329
Motor	168FB,OHV,4 –taktní	168FBE, OHV, 4- taktní	185FDS,OHV, 4-taktní
Výkon (HP)	6.5HP	6.5HP	13.0HP
Obsah motoru (cc)	196CC	196CC	375CC
Startování	manuální	Manuální& Ele. starter	Manuální& Ele.l starter
Šířka záběru	22" (56cm)	22" (56cm)	28" (71cm)
Výška záběru	20" (51cm)	20" (51cm)	22" (56cm)
Max. odhaz. vzdálenost	10-15m (cca)	10-15m (cca)	10-15m (cca)
Nastavení komínu	190 °	190 °	190 °
Pojezd/rychlosti	5 dopředu/2 zpět	4 dopředu/2 zpět	4 dopředu/2 zpět
Osvětlení	Ne	12v/55w	12v/55w
Olejová nádrž (L)	0.6L	0.6L	1.1L
Benzínová nádrž (L)	3.6L	3.6L	6.5L
Kola	13"	13"	14.5"

Obrázek1

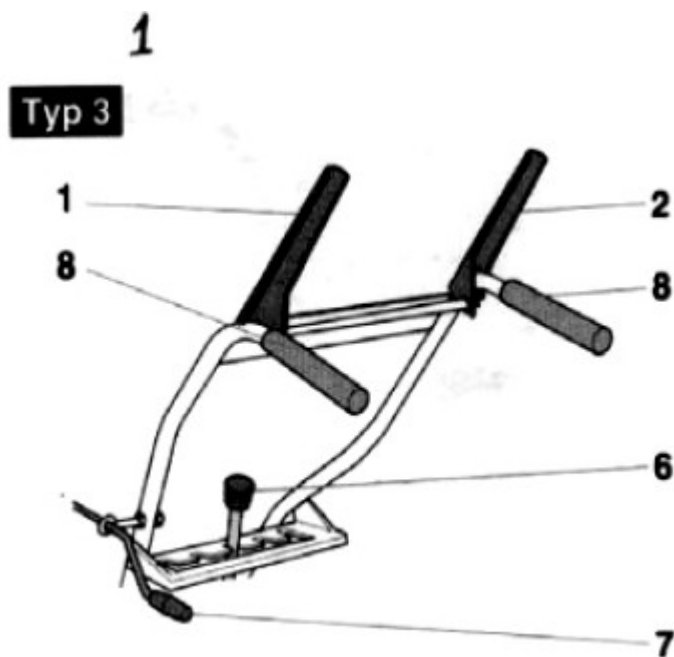

Bezpečnostní prostředky jsou poskytnuty pro vaši bezpečnost a musí vždy

fungovat správně. Nesmíte je demontovat, měnit nebo obcházet.

PŘED KAŽDÉM ZAŘAZENÍM RYCHLOSTI PUSŤTE PRAVÉ SPOJKOVÉ MADLO, POKUD TAK NUČINÍTE DOJDE K POŠKOZENÍ STROJE!!!

Spojkové táhlo hnacího systému (2)

Hnací systém se vypne, když uživatel uvolní držení tohoto spojkového táhla.

Spojkové táhlo šnekového pohonu (1)

Šnekový pohon se vypne, když uživatel uvolní držení tohoto spojkového táhla.

Spojková tyč (táhlo) (Pro 4.0 HP)

2

For 4.0 HP



Když uživatel uvolní držení táhla, šnekový pohon se vypne a zařízení se zastaví.

Symboly na zařízení

Na různých místech zařízení najdete bezpečnostní a varovné poznámky vyjádřené symboly nebo piktogramy. Symboly mají následující přesný význam:



Riziko poranění nebo poškození majetku

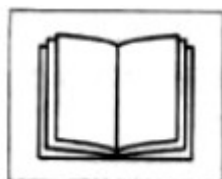

Před použitím si pečlivě přečtěte tyto provozní instrukce a obzvláště kapitolu pod názvem „Pro vaši bezpečnost“



Riziko popálení. Držte se v bezpečné vzdálenosti od horkých částí zařízení.



Riziko poranění vymrštěným sněhem nebo pevnými předměty.



Dotýkejte se pouze částí zařízení, které se úplně zastaví.



Riziko poranění rotačními částmi. Držte ruce a nohy v bezpečné vzdálenosti od rotačních částí.



Vybalení a sestavení

Po vybalení zařízení zkontrolujte obsah dodávky.

Zařízení sestavte podle ilustrací na konci tohoto manuálu.

Před prvním použitím zařízení (5.5HP, 6.5HP, 9.0HP a 13HP)

- Je nevyhnutelné zkontrolovat hladinu oleje. Motorový olej znovu dle požadavku naplňte nebo doplňte (viz. „Instrukce k motoru“).
- Z přepravních důvodů mohou být pneumatiky nahuštěny na vyšší tlak. Zkontrolujte tlak v pneumatikách a adekvátně nastavte (přibližně na 1 bar).
- Nastavte spojku pro systém šneku a pojezdu (viz. „údržba“).
- (5.5HP, 6.5HP, 9.1HP a 13HP). Nastavte páku pojezdu–pohonu (viz. „údržba“).

Provoz zařízení



Riziko poranění

Neprovozujte zařízení bez adekvátního zimního oblečení. Používejte pevnou obuv, která zlepší váš stabilní postoj na kluzkém povrchu.

Provoz poháněných zařízení může způsobit vymrštění cizích předmětů do vašich očí. Vždy, když zařízení provozujete, provádíte nastavení nebo opravy, používejte bezpečnostní ochranné brýle nebo obličejový štít.

Před použitím zařízení na odklízení sněhu důkladně zkontrolujte příslušný prostor a odstraňte rohožky, sáně, desky, dráty a jiné cizí předměty.

Před prováděním nastavení:

- Vypněte motor
- Vyměňte klíč ze zapalování a konektor zapalovací svíčky.
- Počkejte, dokud motor nevychladne.

Zařízení nastavte podle sněhových podmínek:

Nastavte provozní polohu (zařízení s pásovým pojezdem)

Obrázek 4

4

For 9.0/11 HP caterpillar drive

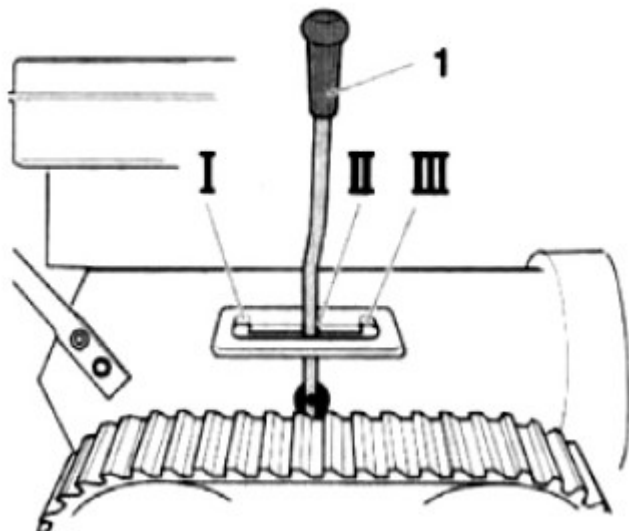

- Poloha I: Pro těžký sníh, s ledovou krustou. Šnek je tlačěn směrem k zemi.
- Poloha II: Pro běžné sněhové podmínky.
- Poloha III: Pro čištění nestejných cest nebo převoz zařízení. Šnek je v největší vzdálenosti od země.
- **Nastavení hnacího kola k volnému kolu (zařízení s hnacím kolem bez nezávislého táhla)**

Obrázek 8

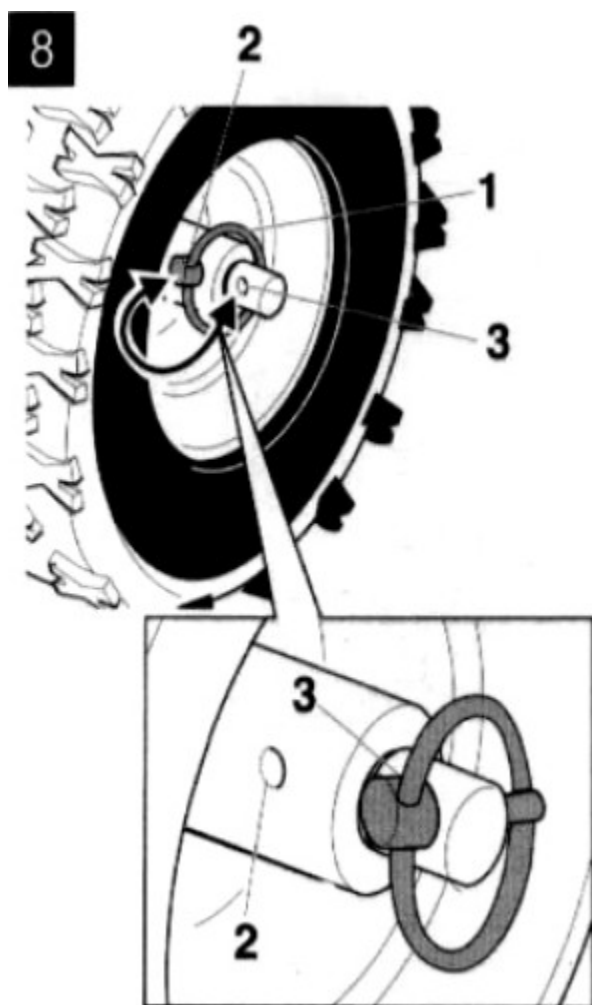

Pro malé množství sněhu a terény s mnoha zatáčkami, může být spojení mezi pravým kolem a pohonem přerušeno. Zařízení tím bude lépe ovladatelné.

■ Přesuňte pružinový kroužek (1) k vnějšímu otvoru (3)

U cest s větším množstvím sněhu, nebo s těžkým, ledovatým povrchem musí být poháněna obě dvě kola.

■ Vyrovnajte otvor (2) náboje kola a otvor osy kola.

■ Vložte pružinový kroužek (1) do obou otvorů (2). Kolo nesmí být zafixováno přes díru (3).

Nastavení sběrné lišty (Pro 4HP)

Obrázek A

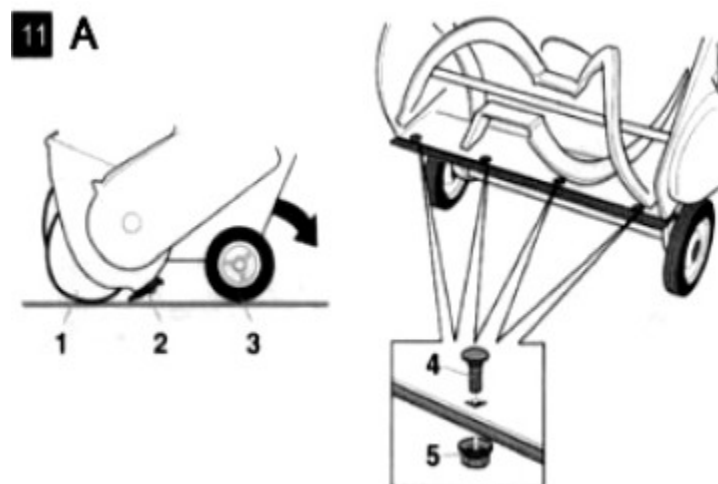

Když je zařízení startováno na rovné zemi, šnek (1), sběrná lišta (2) a kola (3) se musí dotýkat země současně. Když je sběrná lišta nastavena příliš vysoko, sníh bude vyhazován směrem dozadu. Pokud je deska příliš nízko, dojde k jejímu rychlejšímu opotřebení.

K nastavení sběrné lišty:

- Nahněte zařízení směrem dozadu.
- Uvolněte matice (5).
- Nastavte sběrnou lištu, podle potřeby, níž nebo výš a opět dotáhněte matice.
- Nakloňte zařízení vpřed, zkontrolujte nastavení. Pokud je to nutné, nastavení opakujte.

Nastavení lyžin (pro 5.5HP, 6.5HP, 9.0HP a 13HP)

Figure 7

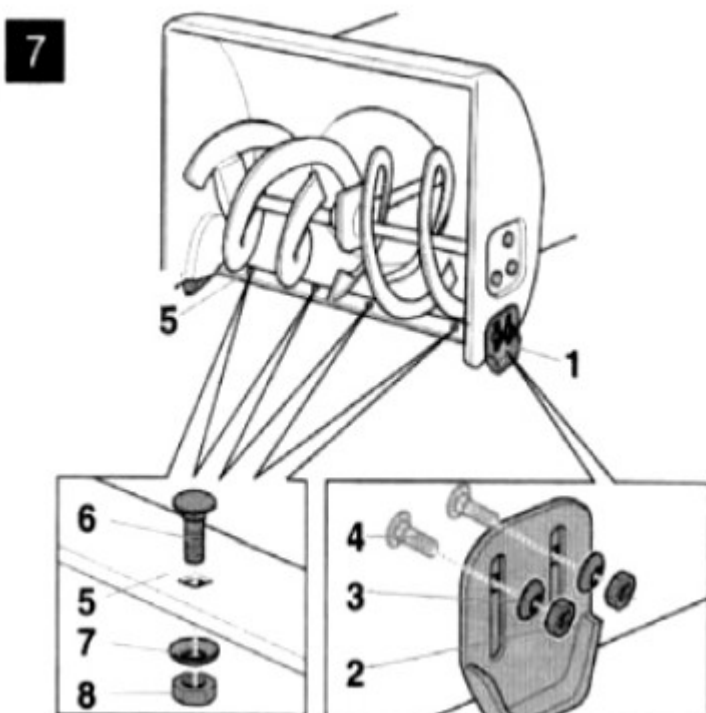

S lyžinami (1), může být nastavena vzdálenost mezi povrchem a sběrnou lištou (5) takovým způsobem, aby nemohla být zachycena žádná část povrchu (např. zem nebo kameny).

- (Zařízení s pásovým pohonem) nastavte stavěcí páku (Obrázek 4, položka 1) do polohy II
- Na obou stranách zařízení uvolněte matky (2).
- Nastavte lyžiny tak, aby měly vyhovující vzdálenost od povrchu:
 - Níž u nerovnoměrného povrchu nebo nezpevněných cest.
 - Výš u rovných cest
 - Utáhněte lyžiny s maticemi (2) takovým způsobem, aby se stejnoměrně dotýkaly povrchu.

Naplnění paliva a kontrola hladiny oleje



Nebezpečí výbuchu a riziko popálení.

Palivovou nádrž doplňujte palivem na otevřeném vzduchu, a když je motor vypnutý a studený. Při doplňování paliva nekuřte.

Nikdy nedolévejte palivo až po okraj. Pokud vám palivo přeteče, nechte před dalším nastartováním motoru palivo vypařit.

Palivo skladujte pouze ve vhodných, ke skladování paliva určených nádobách.

- Zkontrolujte hladinu oleje, podle potřeby olej doplňte (viz. „Instrukce k motoru“).
- Doplňte nádrž palivem, (druh paliva je specifikován v instrukcích pro motor), zavřete nádrž víčkem a zbytky paliva vysušte.

Práce se sněhovou frézou



Nebezpečí úrazu, držte ostatní osoby, obzvláště děti a domácí zvířata v bezpečné vzdálenosti od nebezpečné oblasti.

Zařízení provozujte pouze, když je bezpečné a v dobrém technickém stavu.

Zkontrolujte plochu, na které budete zařízení provozovat a odstraňte všechny předměty, které by mohly být zařízením zachyceny a vymrštěny.

Pracujte pouze za dostatečného osvětlení. Mějte vždy stabilní postoj a držte zařízení pevně za madlo. Kráčejte, nikdy neběhejte.

Pokud začne zařízení abnormálně vibrovat, zastavte motor a okamžitě zkuste zjistit příčinu vibrací, které jsou obecně varováním před potížemi.

Pracujte pomalu a pečlivě, obzvláště na nerovných nebo nepevných cestách, nebo při pohybu vzad. Nikdy zařízení neprovozujte bez správných ochranných krytů. Zařízení nepřetěžujte tím, že se budete pokoušet uklidit sních příliš rychle.

Vzdálenost mezi skříní šneku a povrchem nastavte tak, aby nemohl být cizí předmět (např. kámen) zařízením zachycen.



Varování!

Riziko poškození zařízení.

Pokud zařízení zachytí cizí předmět (např. kámen) nebo začne neobvykle vibrovat, vypněte jej a zkontrolujte, zda není poškozeno. Zjištěné poškození před dalším provozem opravte. Před tím, než začnete se zařízením pracovat, nechte motor chodem naprázdno zahřát. Po ukončení práce, nechte motor po několik minut běžet, abyste eliminovali vlhkost.

(Pro 5.5HP, 6.5HP, 9.0HP a 13HP)

Obrázek 1

- Nastavte vyhazovací žlab (viz. “Nastavení směru a vzdálenosti vyhazování“)

- Startování motoru (viz. “startování motoru”)
- S uvolněným spojkovým táhlem (1 a 2), pomocí řadicí páky (6) zvolte dopředný převodový stupeň.
- Stiskněte spojkové táhlo pro pohyb šneku (1) a držte jej dole; šnek a vyhazovací turbína jsou v chodu.
- Stiskněte spojkové táhlo pro hnací systém (2) a držte jej dole; Zařízení se pohybuje vpřed a uklízí sníh. Tak dlouho, jak si přejete.
- Když chcete změnit převodový stupeň, uvolněte nejprve spojkové táhlo hnacího systému (2) a řadicí pákou (6) změňte převodový stupeň.
- (U některých zařízeních)
Zařízení je vybaveno volnoběžným zařízením s táhly (3 a 4).
Použití tohoto systému umožňuje snadnější ovládání zařízení:
--Doprava: Zatáhněte za pravé volnoběžné táhlo (4).
--Doleva: Zatáhněte za levé volnoběžné táhlo (3).

Figure 2

2
For 4.0 HP



- Start motoru (viz. „Start motoru”)
- Start motoru (viz. “Start motoru”)
- Stiskněte spojkové táhlo (1) a držte jej dole; šnek se začne otáčet. V důsledku ustavení kontaktu šneku s povrchem se zařízení začne pohybovat vpřed.
- Pokud chcete rychlost pohybu zvýšit, lehce vytáhněte stranu madla (8); šnek má větší kontakt s povrchem a žene zařízení rychleji vpřed. To vede (pokud je tato operace opakována častěji) k rychlejšímu opotřebení gumového lemu na šneku.
- Ke snížení pojezdové rychlosti, stiskněte stranu madla dolů.

Práce ve svazích



Riziko poranění: ved'te naklánějící se zařízení pomalu a opatrně, obzvláště při změně směru. Ved'te zařízení svahem nahoru a dolů, nikoliv napříč.

Dávejte pozor na možné překážky, nepracujte poblíž nakloněných ploch. Nepoužívejte zařízení ve svazích se sklonem větším jak 20%

Tip: jak odklízet sních

- Před zahájením odklizení sněhu nechte zařízení a motor přizpůsobit venkovní teplotě.
- Sních odklízejte okamžitě po skončení sněžení, později spodní vrstva přimrzne a odklizení sněhu bude obtížnější.
- Pokud je to možné, uklízejte sních po směru větru.
- Odklízejte sních tak, aby se pojezdové dráhy nepatrně překrývaly.

Nastavení směru a vzdálenosti vrhání sněhu

Figure 10

10

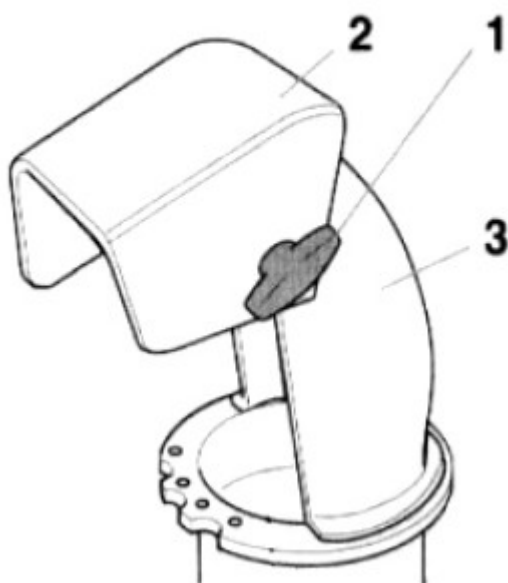



Riziko poranění

Nenastavujte klapku (2) vyhazovacího žlabu (3) ve směru lidí, zvířat, oken, automobilů a dveří.

Nastavení směru vrhání

- Otočením vahadla nastavte vyhazovací žlab (3) do požadovaného směru (Obrázek 1, položka 7)

Nastavení vzdálenosti vrhání

Čím strmější úhel klapky (2) je nastaven, tím výš a dál je sníh odhazován.

- U zařízení s pákou (Obrázek 1, Položka 5): k nastavení klapky (2) stiskněte páku vpřed - vyhazování sněhu výš, stisknutím páky vzad létá sníh níž.
- U zařízení s pákou: uvolněte otočný regulátor (1) a nastavte klapku (2) výš nebo níž, dle potřeby.

Start motoru

Obrázek 2



Nebezpečí

Pokud startujete motor v uzavřeném prostoru, přesuňte okamžitě po nastartování zařízení na otevřený vzduch. Nikdy nenechávejte motor běžet v uzavřeném prostoru. Před nastartováním motoru uvolněte spojovací táhla. (Obr.1, položka 1 a 2)/ a spojovací tyč (Obrázek 1, položka 1)

- Zkontrolujte obsah paliva a hladinu oleje, podle potřeby palivo a olej doplňte (viz. „Instrukce k motoru ”)

Start s vytaženým startérem

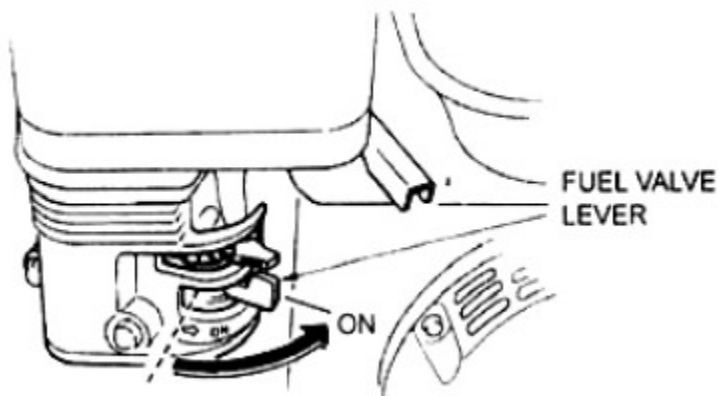

- 1) Nastavte blokování paliva do polohy "ON"

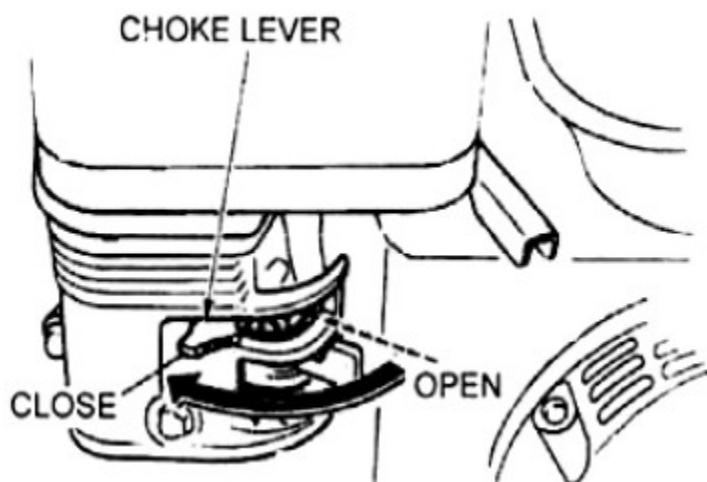

- 2) Posuňte páčku sytiče do polohy "CLOSE - ZAVŘENO" (studený motor).

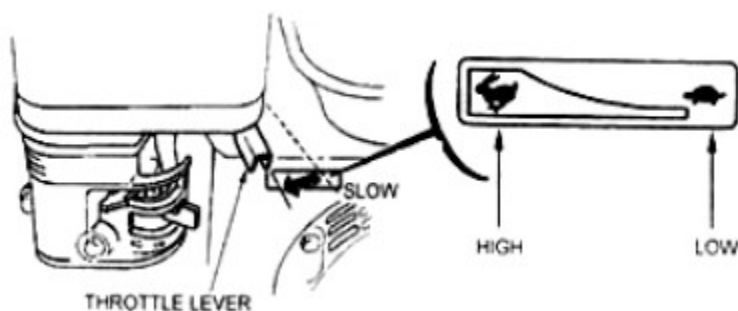

- 3) Přesuňte páčku škrticí klapky dál od polohy SLOW - POMALU, asi do 1/3 vzdálenosti směrem k poloze FAST - RYCHLE.

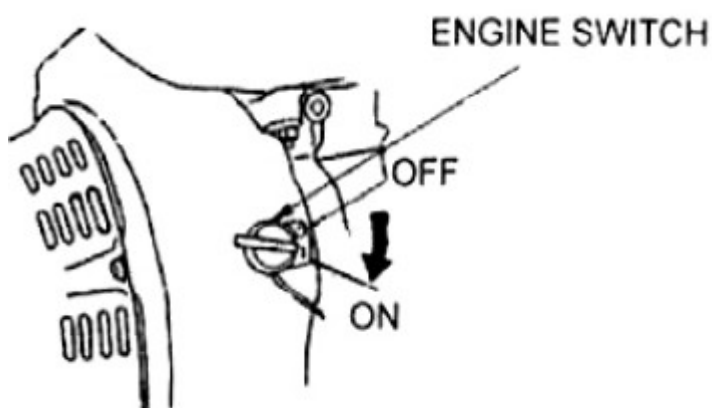

- 4) Otočte spínač motoru do polohy "ON"

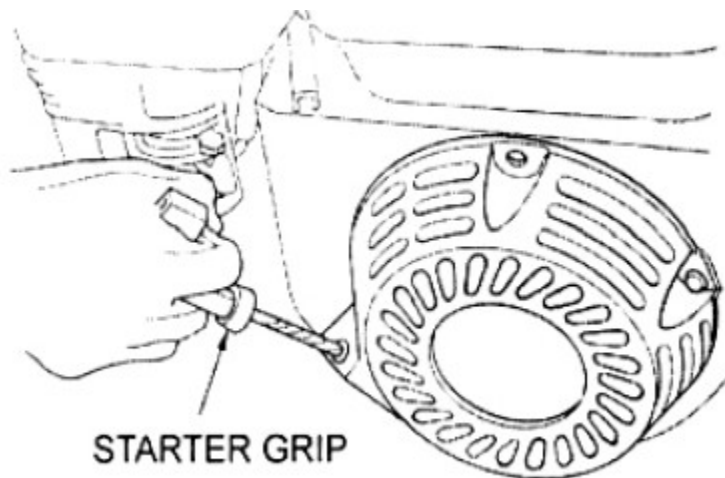

- 5) Nepatrně zatáhněte za madlo startovacího lanka, dokud neucítíte odpor a potom prudce zatáhněte.

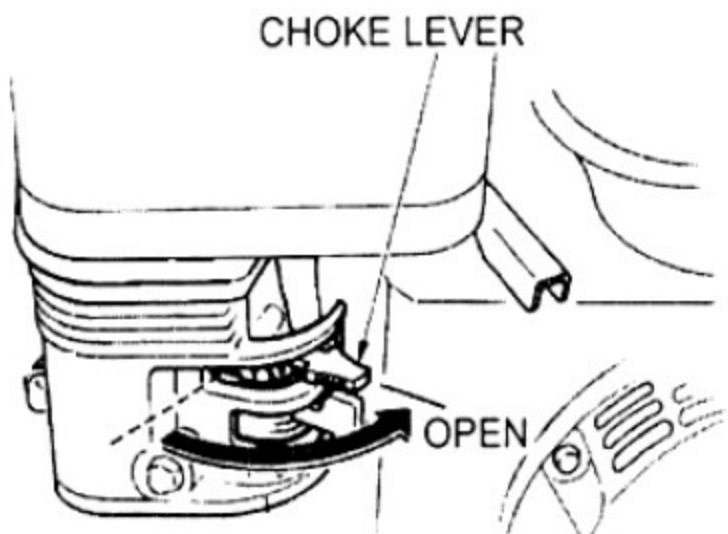

- 6) Předehřejte motor a potom zatlačte zpátky páčku sytiče do polohy "OPEN",. Pokud startování motoru selhává, opakujte prosím č. 2 - č..5

Start s elektrickým startérem (Volitelný pro 5.5HP, 6.5HP, 9.0HP a 11HP model s elektrickým startérem)

Typ Jedna: Pro 12V startér - stejnosměrné napětí.

K nastartování motoru musí být elektrický startér připojen k hlavnímu přívodu napájení.



Použijte 12-voltovou baterii se jmenovitým výkonem nejméně 6,5 Ah. Buďte opatrní, abyste nepřipojili baterii k opačnému pólu, čímž byste bateriový nabíjecí systém zkratovali.

Vždy před připojením negativního bateriového kabelu (-) připojte pozitivní kabel baterie (+) ke svorce, takže vaše nářadí nemůže způsobit spojení nakrátko, když se při utahování pozitivního (+) kabelového konce baterie uzemněné části dotknou.



Varování

Pokud nedodržíte správný postup, může dojít k explozi baterie a vážnému poranění blízko stojících osob.

Držte všechny jiskry, otevřené plameny a dýmající materiály dál od baterie.

- Připojte pozitivní kabel baterie (+) ke svorce solenoidového startéru, jak je zobrazeno na obrázku.
- Připojte negativní kabel baterie (-) k montážnímu šroubu motoru, šroubu na rámu nebo jiného vhodného připojení k uzemnění motoru.
- Připojte pozitivní kabel baterie (+) k pozitivní svorce baterie (+) jak je zobrazeno.
- Připojte negativní kabel baterie (-) k negativní svorce baterie (-), jak je zobrazeno.
- Připojte spínač světlo a světlo s kabelem a kabel připojte k pozitivnímu pólu (+) a negativnímu pólu (-) baterie
- Na svorku a kabelové konce naneste mazadlo.

Typ Dva: Pro 220-230V a 50 Hz (110V a 60 Hz) startér- střídavé napětí.



Riziko úrazu elektrickým proudem

Ujistěte se, že je síť hlavního přívodu napájení chráněna proudovým chráničem. Pokud je to nutné, nechte příslušný proudový chránič nainstalovat zaškoleným elektrikářem.

K připojení elektrického startéru k napájení používejte pouze prodlužovací kabely (nikoliv dodané se zařízením), které jsou schváleny pro venkovní použití a které jsou chráněny zemnicím drátem např. do maximální délky 50 m:

-H07RN-F3X1.5m m² do -25□

-H07BQ-F3X1.5m m² do - 40□



Varování

Pokud není elektrický startér správně připojen, může dojít k poškození zařízení nebo jeho okolí.

Ujistěte se, že síť hlavního napájení:

-- funguje v souladu se specifikacemi na výrobním štítku startéru- 220-230V a 50 Hz (110V/60Hz).

--je chráněna příslušným systémem pojistek.

- 1) Přesuňte uzávěr paliva do polohy "ON"
- 2) Přesuňte páčku sytiče do polohy "CLOSE" (studený motor).
- 3) Nejprve propojte prodlužovací kabel se zástrčkou a potom se síťovou zásuvkou.
- 4) K nastartování motoru stiskněte dostatečně dlouho tlačítko start. (Max. 5 sekund.). U studeného startu čekejte nejméně 10 sekund, než se pokusíte motor znovu nastartovat
- 5) Předehřejte motor a přepněte páčku sytiče zpět do polohy "OPEN".
- 6) Oddělte prodlužovací kabel, nejprve od hlavního přívodu napájení a potom od elektrického startéru.

Zastavení motoru

- Abyste zabránili poškození zařízení nebo problémům se startováním vlivem vlhkosti, nechte motor před vypnutím (k vysušení) několik minut běžet.

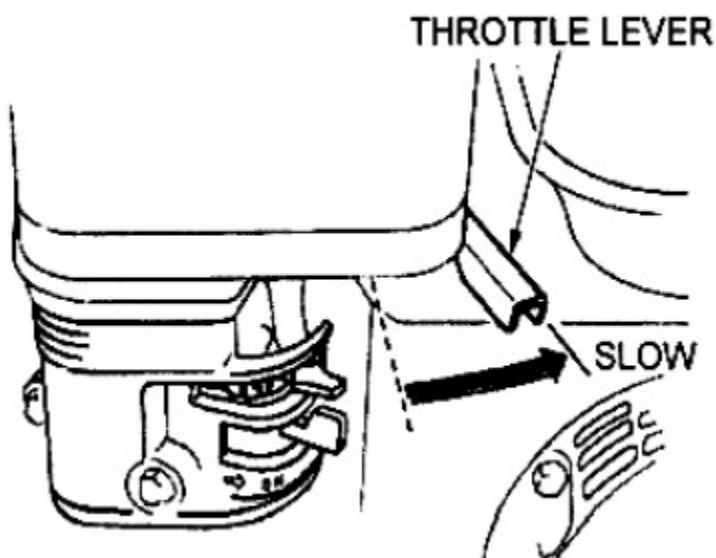

- Nastavte škrticí klapku do polohy "OFF"

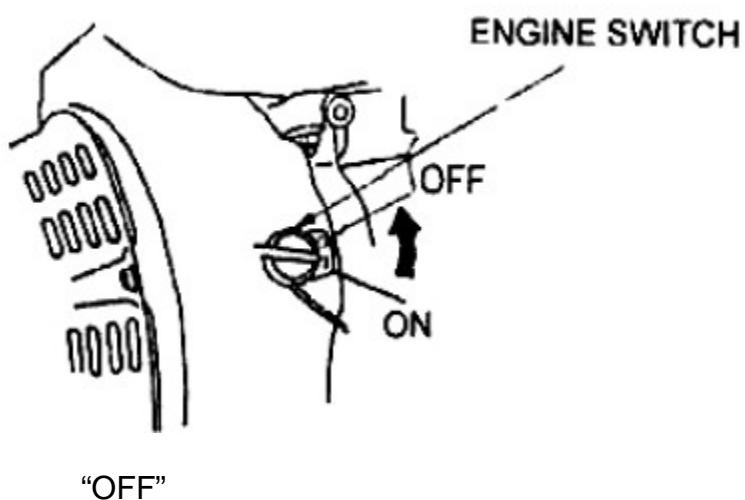

- Přesuňte spínač motoru do polohy

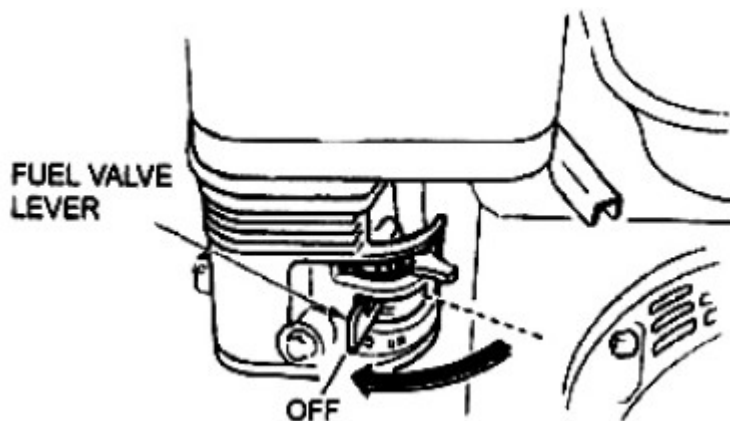

- Přepněte blokování paliva do polohy "OFF"

Nastavení převodového stupně (Pro 5.5HP, 6.5HP, 9.0HP a 11HP)

Obrázek 1

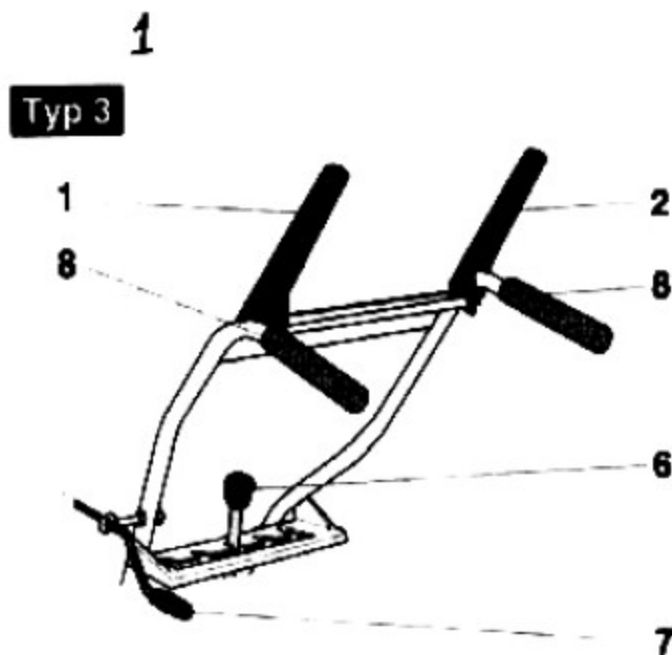

Varování

Před zvolením nebo změnou převodového stupně uvolněte spojkové táhlo (1 a 2).

- Pomocí posuvné páky (6) nastavte převodový stupeň:

--Vpřed: "1" (pomalu) až do "5"

--Zpátečka: "R" (pomalu) a "R"(rychle)

Odstranění zablokování ve šneku nebo ve vyhazovacím žlabu.



Riziko poranění

Před prováděním jakékoliv práce na zařízení:

--Vypněte motor

--Počkejte, dokud se všechny hybné části nezastaví.

--Vytáhněte klíč ze zapalování a odpojte konektor zapalovací svíčky.

--K odstranění zablokování použijte dřevěnou tyč nebo lopatu.

Sněhové řetězy (Volitelné)

V extrémních povětrnostních podmínkách můžete od specialisty obdržet sněhový řetěz.

Přeprava

Pojezd

K manévrování nebo překonání krátké vzdálenosti.

- Nastartujte zařízení.
- Zvolte příslušný převodový stupeň – vpřed nebo vzad.
- Stiskněte spojkové táhlo pro pojezdový systém/spojkovou tyč a držte ji dole.
- Opatrně zařízení přesuňte.

Přeprava zařízení bez využití vlastního pojezdu



Riziko poranění

Před transportem

-- Vypněte motor.

-- Vyjměte klíč ze zapalování a odpojte konektor zapalovací svíčky.

-- Počkejte, dokud motor nevychladne.

- Přepravte zařízení na nebo ve vozidle v horizontální poloze.
- Zařízení zajistěte proti naklonění nebo sklouznutí.



Riziko poranění

Před prováděním jakékoliv práce na zařízení

--Vypněte motor

--Vyjměte klíč ze zapalování a odpojte konektor zapalovací svíčky.

--Počkejte, dokud motor nevychladne.



Varování

Riziko poškození zařízení

Při výměně částí zařízení používejte pouze originální náhradní díly.

Vyčištění zařízení

- Zařízení zaparkujte na pevném, rovnoměrném a vodorovném povrchu.
- Odstraňte usazené nečistoty.
- Vyčistěte zařízení tekoucí vodou přes vyhazovací žlab a nechte jej vyschnout.
- Kartáčem a hadrem vyčistěte motor.

Mazání

Mazejte prosím všechny rotační a mobilní části lehkým olejem.

Nastavení tlaku v pneumatikách

Doporučený tlak v pneumatikách je přibližně 1 bar

Údržbové práce na motoru.

Viz "instrukce k motoru"

Nastavení spojkového zařízení pro pohon šneku (Pro 5.5HP, 6.5HP, 9.0HP a 11HP)

Figure 3

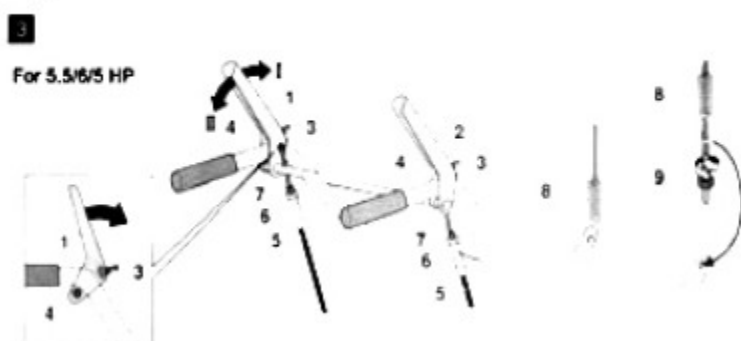

Zkontrolujte stav spojkového zařízení:

- Stiskněte levou spojkovou páku (1) dopředu (směr), současně stlačte dolů gumu (3).
- Spojkový kabel (5) musí být nepatrně uvolněný. Uvolněte jej, pokud je to nutné (viz. „Provádění nastavení spojkového kabelu“).
- Spojková páka (1) musí jít stlačit úplně dolů. Pokud to nejde, je spojkový kabel příliš utažený a musí být uvolněn (viz. „Provádění nastavení spojkového kabelu“).

■

Nastavení spojkového zařízení pro systém pojezdu (Pro 5.5HP, 6.5HP, 9.0HP a 13HP.

Obrázek 1

- (zařízení s pásovým pojezdem)
- Nastavte stavěcí páku (obrázek 4, položka 1) do polohy □(transport).
- Nastavte páku řazení (6) na nejrychlejší dopředný převodový stupeň (nejvyšší poloha).
- S uvolněným spojkovým táhlem (2), zatlačte zařízení vpřed.
- Zatímco tlačíte zařízení vpřed, nastavte řadicí páku (6) na nejrychlejší převodový stupeň vzad a potom ji nastavte na nejrychlejší převodový stupeň vpřed.
- Pokud při tlačení zařízení cítíte nějaký odpor, vyměňte spojkový kabel (“viz. „Provádění nastavení spojkového kabelu“).
- Zatímco tlačíte zařízení, stiskněte spojkové táhlo (2). Otáčení kol/pásů se musí zablokovat. Pokud ne, nepatrně spojkový kabel utáhněte (viz. „Provádění nastavení spojkového kabelu“).
- Pokud jste nebyli schopni provést perfektní nastavení, nebo pokud máte pochybnosti s výsledkem – obraťte se na kapitolu - „Kontrola systému pohonu“.

■

Provádění nastavení spojkového kabelu (Pro 5.5HP, 6.5HP, 9.0HP a 13HP)

Obrázek 3

- Pro spojkové kabely se stavěcími objímkami (6)
--Utažení: uvolněte matici (7) a zašroubujte stavěcí objímku (6) proti ní.
--Uvolnění: uvolněte matici (7) a zašroubujte stavěcí objímky (6) proti ní.
- Pro spojkové kabely se stavěcími objímkami (6)
- Pro spojkové kabely s pružinami eliminující zátěž (8): Před nastavením musí být pružina vyháknuta a později opět zaháknuta. Spojkový kabel je správně nastaven, když se v okamžiku zapadnutí spojky pružina o 2 – 3 cm protáhne.
--Utažení: Zašroubujte pojistnou matici (9) nahoru.
--Povolení: Zašroubujte pojistnou matici (9) dolů.

Kontrola systému pohonu (Pro 5.5HP, 6.5HP, 9.0HP a 13HP)

Obrázek C

13 C

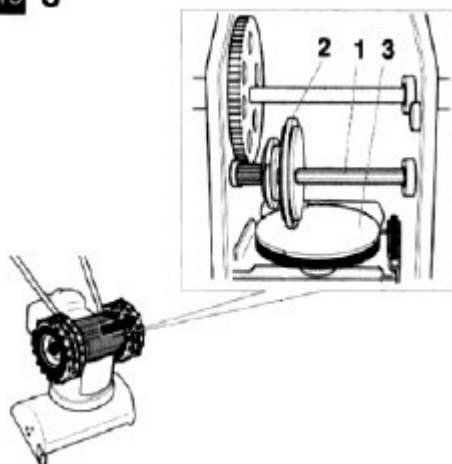

Varování

Riziko poškození zařízení

Buďte opatrní, když se zařízení naklání, zkontrolujte zda:

--Zařízení stojí vyvážené a

--Žádné palivo nebo oleje nevytéká do vzduchového filtru nebo mimo zařízení

- Uvolněte šroub krytu rámu, pokud je to nutné nakloňte zařízení dopředu.
- S uvolněným táhlem spojky systému pojezdu (obrázek 1, položka 2) měňte všechny převodové stupně, přitom by nemělo přijít třecí kolo (2) do kontaktu s kolem pojezdu (3). Pokud ano, uvolněte spojkový kabel (viz. „Provádění nastavení spojkového kabelu“).
- Podle potřeby vyčistěte pojezdová kola a gumu třecího kola. Musí být čistá od oleje.
- Pokud je to nutné, odstraňte led z částí ledem pokrytých.

Utažení klínového řemenu (Pro 4.0HP)

Obrázek 5

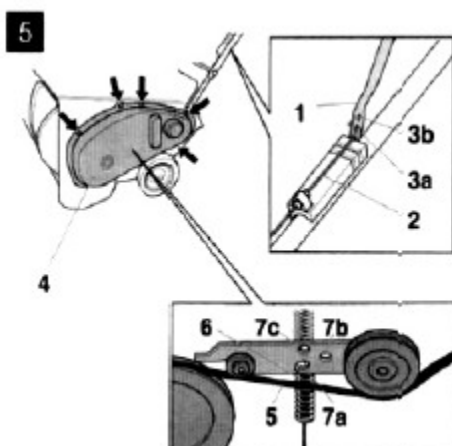

Pokud se šnek otáčí nepravidelně a motor má konstantní rychlost, musí být nastaveno napnutí klínového řemenu (5).

■ Pokud je na spojkovém táhlu (1) dodatečný otvor (3b), zahákněte spojkový kabel (2) do horního otvoru (3b).

■ Pokud zde dodatečný (vyšší) otvor není nebo je již používán, potom:

--demontujte klínový řemen (4).

--Zahákněte pružinu (6) na konci spojkového kabelu do nejbližšího nejvyššího otvoru (U 7a do 7b, u 7b do 7c).

--Vyměňte klínový řemen.

Nastavení řadicí páky (Pro 9.0HP a 13HP)

Obrázek B

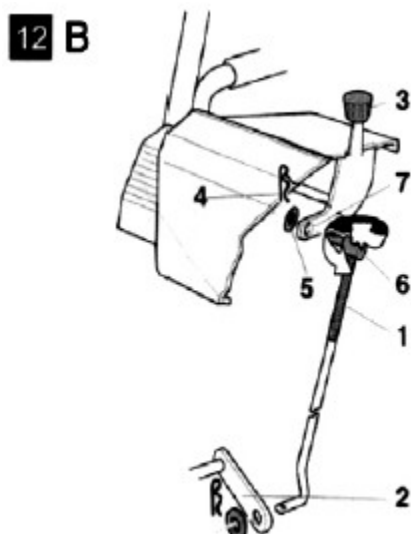

- Demontujte svorku pružiny (4) a podložku, z otvoru (7) vytáhněte matici hřídele (5).
- Stlačte rameno řadicí páky (2) dolů, nastavte řadicí páku (3) na převodový stupeň "6"
- Otáčejte maticí hřídele (6) tak, aby kolík zapadl do stejného otvoru (7)
- Podložkou a pružinovou svorkou zajistěte matici hřídele.

Nastavení napnutí pásu

Obrázek 6

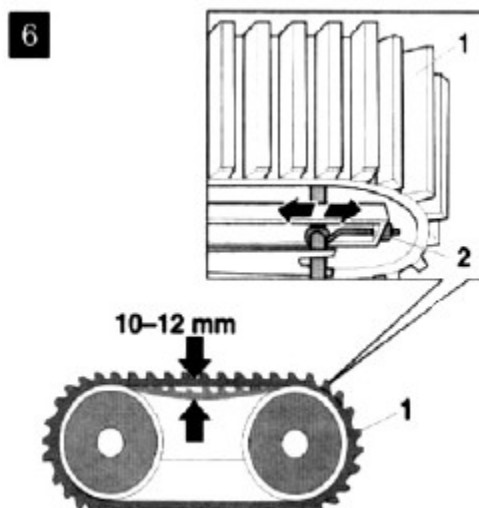

Pás (1) je nastaven správně, když jej můžete rukou stlačit o 10-12mm. Pokud jej stlačíte více nebo méně, musí být nastaven.

www.sharks-cz
tel: 774 335 397

- Postavte zařízení na bezpečný a vodorovný podklad tak, aby se pásy zařízení stejnoměrně dotýkaly podkladu.
- Otáčejte maticí (2) tak dlouho, dokud není pás správně utažen:
 - při utahování otáčejte maticí doprava.
 - při povolování otáčejte maticí doleva – proti směru otáčení hodinových ručiček.

Výměna pásu

- Postavte zařízení na bezpečný a vodorovný podklad tak, aby se pásy zařízení stejnoměrně dotýkaly podkladu.
- Otáčejte maticí (2) tak dlouho, dokud není pás správně utažen:
 - při utahování otáčejte maticí doprava
 - při povolování otáčejte maticí doleva – proti směru otáčení hodinových ručiček.
- Vyměňte pás a pomocí matice (2) nastavte správné napnutí nového pásu (viz. Nastavení tenze pásu”).

Výměna střížného šroubu

Obrázek 9

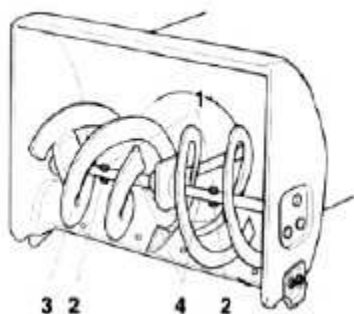

Šnek (3) je ke hřídeli (4) upevněn pomocí střížného šroubu (1) a pojistné matice (2). Šrouby jsou navrženy takovým způsobem, aby se, když šnek zasáhne pevný předmět, přestříhly. Tím je zaručena preventivní ochrana zařízení. Tento šroub (1) a matice (2) mohou být vyměněny pouze za originální náhradní díly (dva náhradní šrouby a pojistné matice jsou dodány se zařízením):

- Demontujte přestřížený šroub a matici, místo spoje vyčistěte a namazejte.
- Použijte nový střížný šroub a pojistnou matici a vyměňte je za poškozené díly.

Výměna sběrné lišty (Pro 5.5HP, 6.5HP, 9.0HP a 13HP)

Figure 7

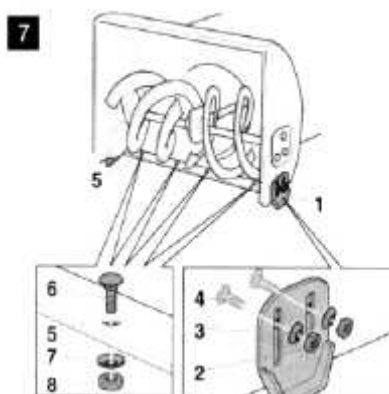

- Demontujte šroub (6), podložku (7) a matice (8).
- Vyměňte sběrnou lištu (5).
- Novou desku přišroubujte pomocí šroubu, podložky a matice ke skříni.

Výměna sběrné lišty (Pro 4.0HP)

Obrázek A

- Nahněte zařízení dozadu.
- Demontujte šroub (4) a matice (5).
- Vyměňte lištu (2).
- Přišroubujte šroubem a maticí novou lištu ke skříni.
- Nahněte zařízení zpět a zkontrolujte nastavení (viz „Nastavení lyžin”).

Příprava zařízení k uskladnění



Nebezpečí požáru /exploze vznícením výparů

Před tím, než začnete zařízení připravovat k uskladnění, na odvětraném místě vyprázdněte do vhodné nádoby palivovou nádrž (viz. „Instrukce k motoru”).

Když není zařízení déle jak jeden měsíc používáno např. po zimě:

- Připravte motor (viz “Nastavení lyžin”).
- Vyčistěte zařízení.
- Jako ochranu před korozí otřete plášť zařízení naolejovaným hadrem nebo jej nastříkejte olejem.
- Zaparkujte zařízení v čistém, suchém a uzavřeném prostoru.

Instrukce k sestavení zařízení

1) Pro 4.0 HP



Krok 1: Zkontrolujte prosím pomocí obrázku, zda máte k dispozici všechny díly a ujistěte se, že jsou všechny díly kompletní, pokud některé části postrádáte, kontaktujte místního prodejce zařízení a požádejte jej o doplnění dílů.



Krok 2: Sestavte madlo 2, vezměte čtyři šrouby M8 a přišroubujte je k oběma stranám základové desky. (Viz. Obr 2)



Krok 3: Pomocí dvou šroubů M8 připevněte madlo 1 a madlo 2. (Viz. Obr 3)

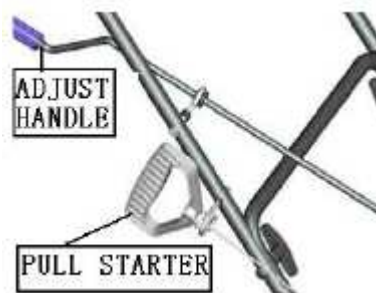

Krok 4: Sešroubujte vyhazovací žlab se třemi plastovými deskami. Použijte šest šroubů M8 a šest matic M 8, které přišroubujete ke spodní části vyhazovacího žlabu.(Viz. Obr 4).



Krok 5: Pomocí dvou spojovacích dílů a jednoho šroubu nainstalujte vahadlo. (Viz. Obr 5)

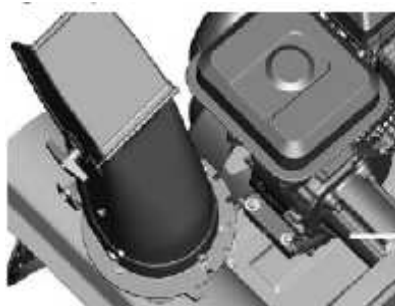

Krok 6: Nainstalujte kabel. (Viz. Obr 6)

2) Pro 5.5 / 6.5 / 9.0 HP



Krok 1: Zkontrolujte prosím všechny díly proti obrázku 1 a ujistěte se, že jsou všechny díly kompletní. Pokud některé postrádáte, kontaktujte prosím místního prodejce, který vám chybějící díly dodá.



Krok 2: Šrouby připojte madlo a spojkový panel.



Krok 3: Sundejte kola, nasad'te madlo k rámu, připevn'te šrouby a nasad'te na kola.



Krok 4: 4-1) Nasad'te vyhazovací žlab na sestavu a sestavte - připevn'te obloukovou svorku



Krok 4-2) Ujistěte se prosím, že jsou oba díly sestaveny podle obrázku. Další dvě sady obloukových svorek nasad'te jako ty předchozí.



Krok 4-3) Dotáhněte šrouby podle obrázku.



Krok 5: 5-1) Sestavte vodící hlavu k vahadlu.



Krok 5-2) Vodící hlavu připevněte k levému madlu.



Krok 5-3) Nastavte vodící hlavu a ujistěte se, že jsou závitnice a převod vyhazovacího žlabu slícovány a přitaženy šroubem vodící hlavy. Zajistěte vahadlo k vodící hlavě.



Krok 6: Sestavte řadicí páku převodovky.



Krok 7: 7-1) Sundejte objímky ze spojkových kabelů.



7-2) Objímky připojte ke spojkovým páčkám.



Krok 7-3) Připojte objímky ke spojkovým kabelům.



Krok 8: 8-1) Sestavte vodící hlavu s čistící tyčí.



Krok 8-2) Vodící hlavu připevněte k pravému madlu.

3) Pro 9.0 / 11.0 HP

Housenkový pás

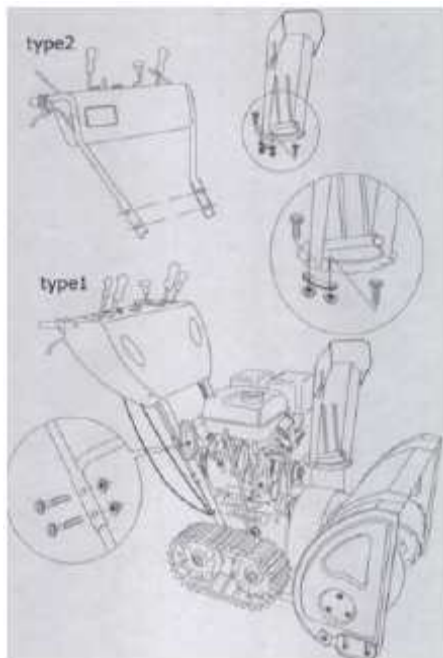

Údržba

Rozpis údržby

Jednou za sezónu:

Zařízení nechte zkontrolovat a provést údržbu ve specializovaném servisu.

Pokaždé před použitím zařízení:

Zkontrolujte stav oleje a v případě potřeby jej doplňte.

Zkontrolujte, zda jsou všechna šroubová spojení utažená, v případě potřeby je dotáhněte.

Zkontrolujte bezpečnostní zařízení.

Seznam údržby	Po použití	10 hodin	25 hodin	50 hodin	100 hodin	Konec sezóny	Podle potřeby
Vyčištění vyhazovacího žlabu, krytu a krytu motoru	•						
Vyčistěte vzduchový filtr		•					
Výměna oleje ³⁾				•			
Mazání mobilních a rotačních částí						•	
Vyčištění zapalovací svíčky			•				
Kontrola tlaku pneumatik, dohuštění.						•	
Vyčištění vzduchového chladicího systému a výfuku ²⁾						•	
Kontrola nastavení spojky, podle potřeby znovu nastavení	•						•
Nechte zkontrolovat nastavení karburátor							•
Kontrola sběrné lišty, výměna opotřebované sběrné lišty							•
Kontrola lyžin, případná výměna v páru							•
Kontrola natažení pásu. Znovunastavení podle potřeby. Výměna poškozeného pásu							•
Výměna víčka palivového filtru							•
Nechte vyměnit výfukový tlumič ²⁾							•

2/Tuto práci nechte provést specializovaným servisem

3/První výměna oleje po 5-ti hodinách

4/Při těžké práci výměna oleje každých 25 hodin.

Odstraňování závad



Riziko poranění při chybném startování zařízení

Před prováděním jakékoliv práce na zařízení

- Vypněte motor.
- Vyměňte zapalovací klíč a odpojte konektor zapalovací svíčky.
- Počkejte, dokud motor nevychladne.

Varování

Poruchy, se kterými jste se v průběhu provozu setkali, mají někdy prostou příčinu, kterou můžete odstranit sami. Pokud jste na pochybách nebo nejste dostatečně informováni co a jak udělat, vyhledejte pomoc specializovaného servisu.

Nechte opravu provést pouze specializovaným servisem, který použije originální náhradní díly.

Porucha	Možná příčina	Opatření
Motor nepracuje	Palivová nádrž je prázdná	Doplňte palivo
	Nekvalitní palivo	Vypusťte palivo do vhodné nádoby ve volném prostoru. Naplňte nádrž čistým čerstvým palivem.
	Motor je studený. Sytič není nastaven na "CLOSE"	Nastavte sytič na "CLOSE"
	Škrticí klapka není nastavena na "SNOW - SNÍH"	Nastavte klapku na "SNOW"
	Konektor zapalovací svíčky není připojen	Připojte konektor zapalovací svíčky
	Špinavá nebo poškozená zapalovací svíčka	Vyčistěte svíčku Poškozenou vyměňte
	Zahlcený karburátor	Nastavte škrticí klapku na "OFF" a nastartujte motor.
Motor občas vynechá	Škrticí páčka není nastavena na "CLOSE"	Nastavte škrticí páčku na "CLOSE"
	Konektor zapalovací svíčky je uvolněný	Přitáhněte konektor svíčky
	Zvětralé palivo, voda nebo nečistoty v palivovém systému.	Palivo vypusťte do vhodné nádoby na otevřeném vzduchu ¹⁾ . Nádrž naplňte novým a čistým palivem
	Ventilační otvor ve víčku nádrže je ucpaný	Vyčistěte palivový filtr a víčko nádrže.
	Změněno nastavení karburátoru	Nechte karburátor resetovat ²⁾
	Střížné šrouby jsou poškozeny	Vyměňte šrouby za nové (viz. Výměna střížných šroubů ³⁾)

	Šnek nebo vyhazovací žlab jsou ucpány.	Zastavte motor a odstraňte zdroj zablokování.
	Spojkový kabel pro teplý provoz není správně nastaven.	Nastavte spojkový kabel (viz. "Nastavení spojkového kabelu pro teplý provoz" ²⁾)
	Volný nebo přetržený klínový řemen (4.0 HP)	Dotáhněte řemen (viz. Dotažení klínového řemenu"). Nechte řemen vyměnit.
	Volný nebo přetržený klínový řemen (4.0 HP)	Nechte řemen dotáhnout ²⁾ . Nechte přetržený řemen vyměnit ²⁾
Zařízení nejede vpřed	Spojkový kabel systému pohonu není správně nastaven.	Nastavte spojkový kabel (viz. Nastavení spojkového kabelu systému pohonu")
	Volný nebo přetržený klínový řemen (4.0 HP)	Dotáhněte řemen (viz. Dotažení klínového řemenu"). Nechte řemen vyměnit.
	Systém pohonu zamrzlý (4.0 HP)	Odstraňte nahromaděný led (viz. "Dotažení klínového řemenu")
	Třecí kolo potřhané	Nechte gumu třecího kola vyměnit ²⁾
Nadměrné vibrace	Uvolněné nebo poškozené části	Zastavte motor. Dotáhněte uvolněné matice a šrouby. Nechte vyměnit poškozený šnek ²⁾ .
Obtížná změna převodového stupně (5.5 / 6.5 / 9.0 a 13 HP)	Spojkový kabel systému pohonu špatně nastaven.	Nastavte spojkový kabel (viz. "Nastavení spojky pro teplý provoz")
	Nesprávně nastavena řadicí páka	Nastavte řadicí páku (viz. Nastavení řadicí páky")
	Systém pohonu zamrzlý	Odstraňte nahromaděný led (viz. Dotažení klínového řemenu")

1) Nechte tuto práci provést specializovaným servisem.

Záruční list patří k prodávanému výrobku odpovídajícího čísla jako jeho nedílná součást. Ztráta originálu záručního listu bude důvodem k neuznání záruční opravy. Na výrobky je zákazníkovi poskytována **záruční doba 24 měsíců** ode dne nákupu. Během této doby odstraní autorizovaný servis bezplatně veškeré vady výrobku způsobené výrobní závadou nebo vadným materiálem. Výrobce garantuje zachování odpovídajících funkčních vlastností náradí a jeho bezpečný provoz pouze v případě realizace všech servisních zásahů na náradí v autorizovaném servisu.

Záruka zaniká v těchto případech :

- nebyl předložen originál záručního listu
- jedná-li se o přirozené opotřebení funkčních částí výrobku v důsledku používání stroje
- výrobek byl používán v rozporu s návodem k obsluze
- závada vznikla nepřípustným zásahem do výrobku (včetně zásahu a úprav neautorizovaným servisem)
- poškození bylo způsobeno vnějšími vlivy, například znečištěním, vystavením stroje nevhodným povětrnostním podmínkám
- výrobek je mechanicky poškozen vinou uživatele, dle posouzení servisního střediska
- běžná údržba výrobku, např. promazání, vyčištění stroje není považována za záruční opravu

Servisní středisko:

Servis ČR : Servis Sharks

motorové stroje tel. č. +420774335397,

ele. stroje +420774416287

email : servis@sharks-cz.cz

Servis SK:

Reklamácie uplatňujte na telefónnom čísle : 0918 999402 – p. Šimčák

e-mail: sharks-slovakia@hotmail.com

Reklamacii uplatňujte u svého obchodníka, případně předejte výrobek přímo do servisu (pouze v originálním balení !).

Po obdržení kompletního výrobku v nerozloženém stavu posoudí servis oprávněnost reklamace. Případné záruční opravy potvrdí servis do záručního listu. Záruční lhůta se prodlužuje o dobu od převzetí reklamace servisem (obchodníkem) po odevzdání opraveného výrobku zpět zákazníkovi. Dovozece si vyhrazuje 30 dnů k posouzení reklamace z hlediska nároku na bezplatnou opravu (náhradu) v rámci záruky.

Prodávající je povinen při prodeji seznámit kupujícího s obsluhou výrobku, výrobek předvést a řádně vyplnit záruční list.

Tento produkt nevhazujte do komunálního směsného odpadu. Spotřebitel je povinný odevzdat toto zařízení na sběrném místě, kde se zabezpečuje recyklace elektrických nebo elektronických zařízení. Další informace o separovaném sběru a recyklaci získáte na místním obecním úřadě, ve firmě zabezpečující sběr vašeho komunálního odpadu nebo v prodejně, kde jste produkt koupili.

Záruční list Záruční list/Karta garancvina Jótállási levél/Garantieschein	<div style="border: 1px solid black; padding: 5px; margin-bottom: 5px;">1.oprava</div> <div style="border: 1px solid black; padding: 5px; margin-bottom: 5px;">2.oprava</div> <div style="border: 1px solid black; padding: 5px;">3.oprava</div>
Výrobek Výrobok	Typ/Serie Typ/Serie
Razítko/podpis Pečiatka a podpis	
Datum Dátum	Číslo výrobku

Prohlášení o shodě ES / EC Declaration of Conformity
vydané dle § 13 zákona č. 22/1997 Sb. v platném znění

Tímto prohlašujeme my (*We hereby declare,*)

Steen QOS s.r.o. Bor č.3, Karlovy Vary IČ 27972949

že koncepce a konstrukce níže uvedených přístrojů v provedeních, která uvádíme do oběhu, odpovídá příslušným základním požadavkům směrnic ES na bezpečnost a hygienu.

(That the design, type and construction of the following machine, as brought into circulation by us, comply

with the basic safety and health requirements of pertinent EC directives.)

V případě změny přístroje, která s námi nebyla konzultována, ztrácí toto prohlášení svou platnost.

Označení přístrojů (*Machine description*): **Motorová sněhová fréza Sharks**

Model výrobku (*Article no*): - **SHK302,SHK328,SHK329**

Příslušná nařízení vlády (*Applicable EC directive*):

- 2006/42/EC

- 2004/108/EC

- Nařízení vlády č. 325/2005 Sb. o omezení používání určitých nebezpečných látek v EEE (RoHS) (2002/95/ES)

- Nařízení vlády 2000/14/ES, kterým se stanoví technické požadavky na výrobek z hlediska emisí hluku (ve znění dalších předpisů)

- Garantovaná hladina akustického výkonu - LwA 83 dB

- Naměřená hodnota Lpa 71 dB(A)

Použité harmonizované normy (*Applicable harmonised standards*):

ISO8437:1989+A1:1997, EN61000-4-2:2009, EN 61000-4-3:2006+A1:2008

Vydaný zkušebnou: AVTECH HOUSE, HANDFORTH

CE2010

V Karlových Varech dne 26.6.2011

J. Beneš

Jednatel společnosti

NÁVOD NA OBSLUHU

Motorová snehová fréza Sharks

Obj.číslo SHK302/328/329



Distributor: Steen QOS s.r.o. Bor. Č.p. 3, Karlovy Vary
Distributor do SR Sharks Slovakia s.r.o., Seňa 162, Seňa
(CZ)

PLASTOVÝ OBAL ODSTRÁŇTE Z DOSAHU DĚTÍ, HROZÍ NEBEZPEČÍ UDUŠENÍ!
(SK)

PLASTOVÝ OBAL ODSTRÁŇTE Z DOSAHU DETÍ. HROZÍ NEBEZPEČENSTVO
UDUŠENIA!

Upozornenie:

Pred použitím tohoto výrobku preštudujte tento návod a držte sa všetkých bezpečnostných pravidiel a prevádzkových inštrukcií.

Tento výrobok je určený pre hobby a domácich majstrov, nejedná sa o PROFI - radu.

Návod je preložený z originálu výrobcu

STROJ JE VYKLADÁ BEZ OLEJOVÉ NÁPLNE, LEN S PREPRAVNÉ
KONZERVAČNÉ KVAPALINY! DOPLŇ RIADNE OLEJ!



V týchto prevádzkových inštrukciách sú popísané rôzne modely zariadenia. Tieto modely sú označené ako 4.0HP, 5.5HP, 6.5HP, 9.0HP a 13HP

Pre vašu bezpečnosť

Používajte zariadenie správne

Toto zariadenie je určené len pre použitie ako:

- Snehová fréza, slúžiaca na odpratávanie snehu z ciest s tvrdými povrchmi a rovného terénu.
- V súlade so špecifikáciami a bezpečnostnými pokynmi uvedenými v týchto prevádzkových inštrukciách.

Akokoľvek iné použitie je posudzované ako porušenie zamýšľaného účelu používania zariadenia.

Používanie, ktoré je v rozpore so zamýšľaným účelom, alebo prevádzkanie neautorizovaných zmien na zariadení vylučuje akúkoľvek zodpovednosť zo strany výrobcu.

Užívateľ je zodpovedný za poškodenie tretích osôb a ich majetku, ku ktorému dôjde v dôsledku používania zariadenia.

Všeobecné poznámky k bezpečnosti

Ako užívateľ si pred použitím zariadenia najprv starostlivo prečítajte tieto prevádzkové inštrukcie. Dodržujte tieto inštrukcie a majte ich uložené na bezpečnom mieste pre pozdejšie použitie alebo pre prípad zmeny vlastníka. Nedovoľte osobám mladším ako 16 rokov manipuláciu so zariadením (je možné, že miestne nariadenie definuje minimálny vek užívateľa).



Držte iné osoby, obzvlášť deti a domáce zvieratá v bezpečnej vzdialenosti od zariadenia.

Venujte pozornosť platným národným smerniciam, pretože ste zodpovedný za prevádzkovanie zariadení na verejných komunikáciách alebo cestách. Nikdy zariadenie nepoužívajte na prepravu osôb. Pri práci so zariadením používajte ochranné rukavice, okuliare, pevne zapnutý zimný odev a pevné topánky s protišmykovou podrážkou. Nikdy nedoplňujte palivo v uzatvorenom priestore, alebo keď je zariadenie v chode.

Zariadenie vypnite, vyťahnite kľúčik zo zapaľovania a konektor zapaľovacej sviečky vždy keď:

- So zariadením nepracujete.
 - Na nejaký čas ho opúšťate alebo
 - Prevádzate nastavenie zariadenia, povolenú údržbu alebo opravy.
- Než zariadenie zaparkujete na uzatvorenom mieste, nechajte ho vychladnúť. **Zariadenie a palivo skladujte na bezpečnom mieste**
- Ďalej od zdrojov ohňa (iskry, plamene)
 - Na deťom nedostupnom mieste.

Zariadenie nechajte opravovať len v profesionálnom servise.

Foto			
Model No.	SHK302	SHK328	SHK329
Motor	168FB,OHV,4-taktný	168FBE, OHV, 4-taktný	185FDS,OHV, 4 -taktný
Výkon(HP)	6.5HP	6.5HP	13.0HP
Obsah Motor (cc)	196CC	196CC	375CC
Startovanie	Manuálny	Manuálny&Elec.starter	Manuálny&Elec.starter
Šírka záberu	22" (56cm)	22" (56cm)	28" (71cm)
Výška záberu	20" (51cm)	20" (51cm)	22" (56cm)
Max. odhadz. vzdialenosť	10-15m (theoretical)	10-15m (theoretical)	10-15m (theoretical)
Nastavenie komína	190 Degree	190 Degree	190 Degree
Rýchlostné stupne	5 forward/2 reverse speed	4 forward/2 reverse speed	4 forward/2 reverse spee
Osvetlenie	Ne	12v/55w	12v/55w
Olejová nádrž (L)	0.6L	0.6L	1.1L
Benzínová nádrž (L)	3.6L	3.6L	6.5L
Kola	13	13"	14.5"

Obrázok1

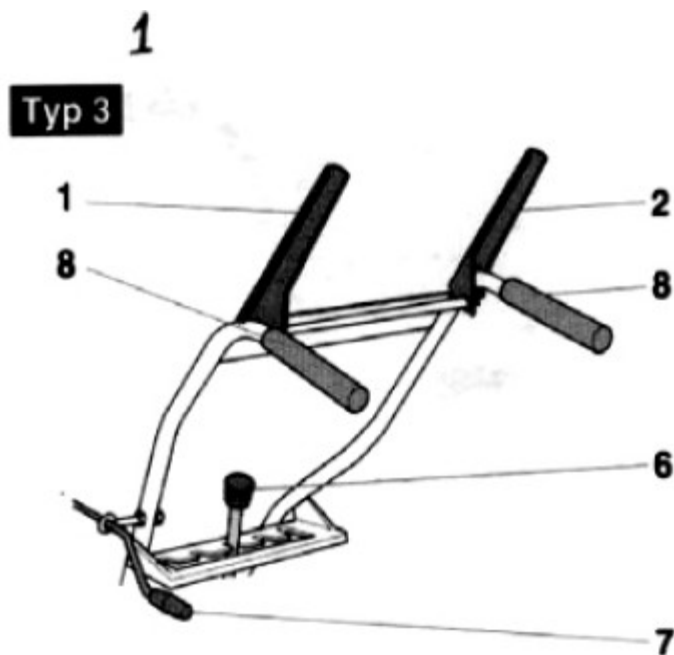

PRED KAŽDOM Zaradením RÝCHLOSTI Pustite PRAVÉ Spojkové DRŽADLO, AK TAK NUČINÍTE DÔJDE K POŠKODENIU STROJE!

Bezpečnostné prostriedky sú poskytnuté pre vašu bezpečnosť a musia vždy správne fungovať. Nesmiete ich demontovať, meniť alebo obchádzať.

Spojkové tiahlo hnacieho systému (2)

Hnací systém sa vypne, keď užívateľ uvoľní držanie tohoto spojkového tiahla.

Spojkové tiahlo šnekového pohonu (1)

Šnekový pohon sa vypne, keď užívateľ uvoľní držanie tohoto spojkového tiahla.

Spojková tyč (ťahlo) (Pro 4.0 HP)

2

For 4.0 HP



Keď užívateľ uvoľní držanie tiahla, šnekový pohon sa vypne a zariadenie sa zastaví.

Symboly na zariadení

Na rôznych miestach zariadenia nájdete bezpečnostné a varovné poznámky vyjadrené symbolmi alebo piktogramami. Symboly majú nasledujúci presný význam:



Riziko poranenia alebo poškodenia majetku

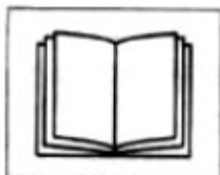

Pred použitím si dôkladne prečítajte tieto prevádzkové inštrukcie a obzvlášť kapitolu pod názvom „Pre vašu

www.sharks-cz
servis 774 335 397

bezpečnosť“



Riziko popálenia. Držte sa v bezpečnej vzdialenosti od horúcich častí zariadenia.



Riziko poranenia vymršteným snehom alebo pevnými predmetmi.



Dotýkajte sa len častí zariadenia, ktoré sa úplne zastavia.



Riziko poranenia rotačnými časťami. Držte ruky a nohy v bezpečnej vzdialenosti od rotačných častí.



Vybalenie a zostavenie

Po vybalení zariadenia skontrolujte obsah dodávky.

Zariadenie zostavte podľa ilustrácií na konci tohoto manuálu.

Pred prvým použitím zariadenia (5.5HP, 6.5HP, 9.0HP a 13HP)

- Je nevyhnutné skontrolovať hladinu oleja. Motorový olej znovu podľa

požiadavky naplňte alebo doplňte (viď. „Inštrukcie k motoru“).

- Z prepravných dôvodov môžu byť pneumatiky nahustené na vyšší tlak. Skontrolujte tlak v pneumatikách a adekvátne nastavte (približne na 1 bar).
- Nastavte spojku pre systém šneku a pojazdu (viď. „údržba“).
- (5.5HP, 6.5HP, 9.1HP a 13HP). Nastavte páku pojazdu–pohonu (viď. „údržba“).

Prevádzka zariadenia



Riziko poranenia

Neprevádzkujte zariadenie bez adekvátneho zimného oblečenia. Používajte pevnú obuv, ktorá zlepší váš stabilný postoj na šmyklavom povrchu.

Prevádzka poháňaných zariadení môže spôsobiť vymrštenie cudzích predmetov do vašich očí. Vždy, keď zariadenie prevádzkujete prevádzate zostavenie alebo opravy, používajte bezpečnostné ochranné okuliare alebo tvárový štít.

Pred použitím zariadenia na odpratrávanie snehu dôkladne skontrolujte príslušný priestor a odstráňte rohožky, sane, dosky, dráty a iné cudzie predmety.

Pred prevádzaním nastavenia:

- Vypnite motor
- Vyberte kľúč zo zapalovania a konektor zapalovacej sviečky.
- Počkajte, kým motor nevychladne.

Zariadenie nastavte podľa snehových podmienok:

Nastavte prevádzkovú polohu (zariadenie s pásovým pojazdom)

Obrázok 4

4

For 9.0/11 HP caterpillar drive

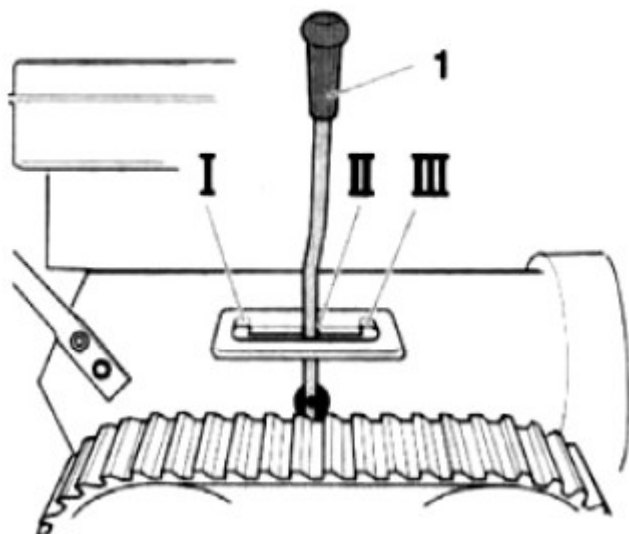

- Poloha I: Pre ťažký sneh, s ľadovou škrupinou. Šnek je tlačný smerom k zemi.
- Poloha II: Pre bežné snehové podmienky.
- Poloha III: Pre čistenie nerovnomerných ciest alebo prevoz zariadenia. Šnek je v najväčšej vzdialenosti od zeme.
- **Nastavenie hnacieho kola k voľnému kolu (zariadenie s hnacím kolom bez nezávislého tiahla)**

8

Obrázok 8

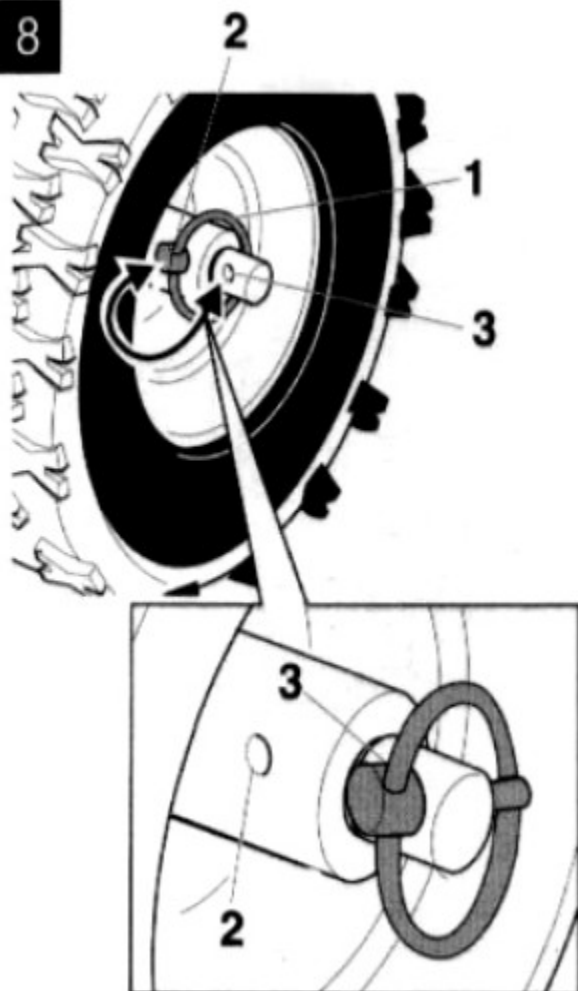

Pre malé množstvo snehu a terény s mnohými zatáčkami, môže byť spojenie medzi pravým kolom a pohonom prerušené. Zariadenie tým bude lepšie ovládateľné.

- Presuňte pružinový krúžok (1) k vonkajšiemu otvoru (3)
- Na cestách s väčším množstvom snehu, alebo s ťažkým, zľadovateľým povrchom musia byť poháňané obidve kolesá.
- Vyrovnajte otvor (2) náboje kola a otvor osy kola.
 - Vložte pružinový krúžok (1) do oboch otvorov (2). Kolo nesmie byť zafixované cez dieru (3).

Nastavenie zbernej lišty (Pre 4HP)

Obrázok A

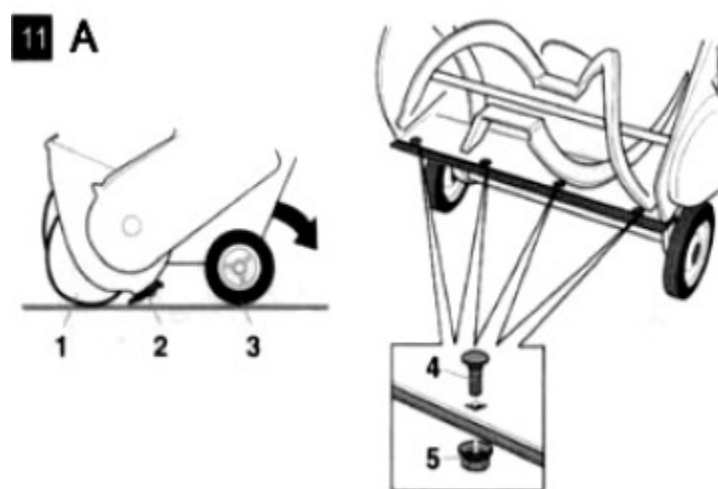

Keď je zariadenie štartované na rovnej zemi, šnek (1), zberná lišta (2) a kola

(3) sa musia dotýkať zeme súčasne. Keď je zberná lišta nastavená príliš vysoko, sneh bude vyhadzovaný smerom dozadu. Pokiaľ je doska príliš nízko, dôjde k jej rýchlejšiemu opotrebeniu.

Na nastavenie zbernej lišty:

- Nahnite zariadenie smerom dozadu.
- Uvoľnite maticu (5).
- Nastavte zbernú lištu, podľa potreby, nižšie alebo vyššie a opäť dotiahnite maticu.
- Nakloňte zariadenie vpred, skontrolujte nastavenie. Pokiaľ je to nutné, nastavenie opakujte.

Nastavenie lyžín (pre 5.5HP, 6.5HP, 9.0HP a 13HP)

Figure 7

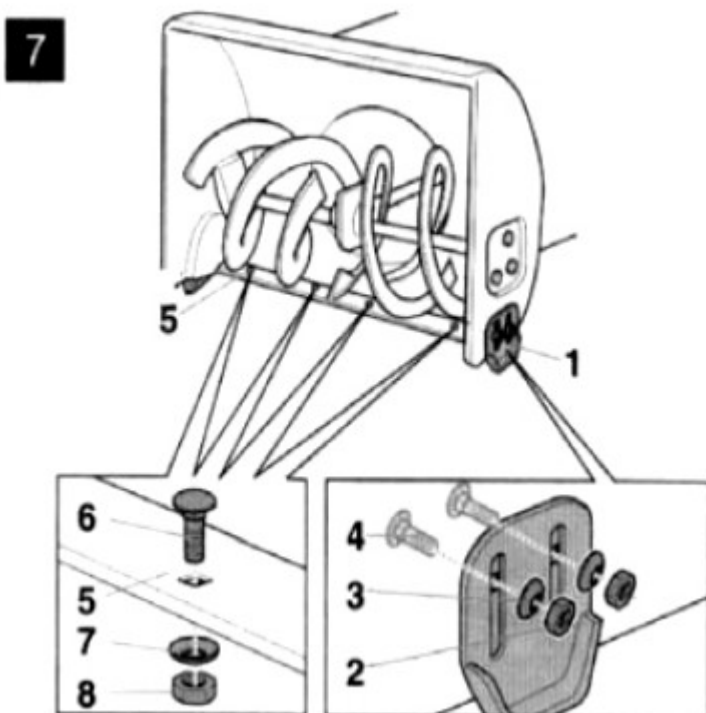

S lyžinami (1), môže byť nastavená vzdialenosť medzi povrchom a zbernou lištou (5) takým spôsobom, aby nemohla byť zachytená žiadna časť povrchu (napr. zem alebo kamene).

- (Zariadenie s pásovým pohonom) nastavte nastavovaciu páku (Obrázok 4, položka1) do polohy II
- Na oboch stranách zariadenia uvoľnite matice (2).
- Nastavte lyžiny tak, aby mali vyhovujúcu vzdialenosť od povrchu:
 - Nižšie pri nerovnomernom povrchu alebo nezpevnených cestách.
 - Vyššie pri rovných cestách
 - Utiahnite lyžiny s maticami (2) takým spôsobom, aby sa rovnomerne dotýkali povrchu.

Naplnenie paliva a kontrola hladiny oleja



Nebezpečenstvo výbuchu a riziko popálenia.

Palivovú nádrž doplňujte palivom na otvorenom vzduchu, a keď je motor vypnutý a studený. Pri doplňovaní paliva nefajčite.

Nikdy nedolievajte palivo až po okraj. Pokiaľ vám palivo pretečie, nechajte pred ďalším naštartovaním motora palivo vypariť.

Palivo skladujte len vo vhodných, ku skladovaniu paliva určených nádobách.

- Skontrolujte hladinu oleja, podľa potreby olej doplňte (viď. „Instrukcie k motoru”).
- Doplnite nádrž palivom, (druh paliva je špecifikovaný v inštrukciách pre motor), zavrite nádrž víčkom a zvyšky paliva vysušte.

Práca so snehovou frézou



Nebezpečenstvo úrazu, držte ostatné osoby, obzvlášť deti a domáce zvieratá v bezpečnej vzdialenosti od nebezpečnej oblasti.

Zariadenie prevádzkujte len, keď je bezpečné a v dobrom technickom stave.

Skontrolujte plochu, na ktorej budete zariadenie prevádzkovať a odstráňte všetky predmety, ktoré by mohli byť zariadením zachytené a vymrštené.

Pracujte len pri dostatočnom osvetlení. Majte vždy stabilný postoj a držte zariadenie pevne za madlo. Kráčajte, nikdy nebežte.

Pokiaľ začne zariadenie abnormálne vibrovať, zastavte motor a okamžite skúste zistiť príčinu vibrácií, ktoré sú všeobecne varovaním pred problémami. Pracujte pomaly a dôkladne, obzvlášť na nerovných alebo nezpevnených cestách, alebo pri pohybe vzad. Nikdy zariadenie neprevádzkujte bez správnych ochranných krytov. Zariadenie nepreťažujte tým, že sa budete pokúšať odpratať sneh príliš rýchlo.

Vzdialenosť medzi skriňou šneku a povrchom nastavte tak, aby nemohol byť cudzí predmet (napr. kameň) zariadením zachytený.



Varovanie!

Riziko poškodenia zariadenia.

Pokiaľ zariadenie zachytí cudzí predmet (napr. kameň) alebo začne neobvykle vibrovať, vypnite ho a skontrolujte, či nie je poškodené. Zistené poškodenie pred ďalšou prevádzkou opravte. Pred tým, než začnete so zariadením pracovať, nechajte motor chodom naprázdno zahriať. Po ukončení práce, nechajte motor ešte niekoľko minút bežať, aby ste eliminovali vlhkosť.

(Pre 5.5HP, 6.5HP, 9.0HP a 13HP)

Obrázok 1

- Nastavte vyhadzovací žľab (viď "Nastavenie smeru a vzdialenosti vyhadzovania")
- Štartovanie motora (viď. "štartovanie motora")
- S uvoľneným spojkovým tiahom (1 a 2), pomocou radiacej páky (6) zvolte dopredný prevodový stupeň.
- Stlačte spojkové tiahlo pre pohyb šneku (1) a držte ho dole; šnek a vyhadzovacia turbína sú v chode.
- Stlačte spojkové tiahlo pre hnací systém (2) a držte ho dole; Zariadenie sa pohybuje vpred a odpratáva sneh. Tak dlho, ako si prajete.
- Keď chcete zmeniť prevodový stupeň, uvoľnite najskôr spojkové tiahlo hnacieho systému (2) a riadiacou pákou (6) zmeňte prevodový stupeň.
- (Pri niektorých zariadeniach)
Zariadenie je vybavené voľnobežným zariadením s tiahkami (3 a 4).
Použitie tohoto systému umožňuje jednoduchšie ovládanie zariadenia:
--Doprava: Zatiahnite za pravé voľnobežné tiahlo (4).
--Doľava: Zatiahnite za ľavé voľnobežné tiahlo (3).

Figure 2

2

For 4.0 HP



- Štart motora (vid'. „Štart motora“)
- Štart motora (vid'. “Štart motora“)
- Stlačte spojkové tiahlo (1) a držte ho dole; šnek sa začne otáčať. V dôsledku ustavenia kontaktu šneku s povrchom sa zariadenie začne pohybovať vpred.
- Pokiaľ chcete rýchlosť pohybu zvýšiť, ľahko vytiahnite stranu madla (8); šnek má väčší kontakt s povrchom a ženie zariadenie rýchlejšie vpred. To vedie (pokiaľ je táto operácia opakovaná častejšie) k rýchlejšiemu opotrebovaniu gumového lemu na šneku.
- Na zníženie pojazdovej rýchlosti, stlačte stranu madla dole.

Práca na svahoch



Riziko poranenia: ved'te nakláňajúce sa zariadenie pomaly a opatrne, obzvlášť pri zmene smeru. Ved'te zariadenie svahom nahor a dole, nie naprieč svahom.

Dávajte pozor na možné prekážky, nepracujte poblíž naklonených plôch. Nepoužívajte zariadenie na svahoch so sklonom väčším ako 20%

Tip: ako odpratávať sneh

- Pred zahájením odpratávania snehu nechajte zariadenie a motor prispôbiť vonkajšej teplote.

- Sneh odpratávajte okamžite po skončení sneženia, neskôr spodná vrstva primrzne a odpratávanie snehu bude obtiažnejšie.
- Pokiaľ je to možné, udpratávajte sneh v smere vetra.
- Odpratávajte sneh tak, aby sa pojazdové dráhy nepatrne prekrývali.

Nastavenie smeru a vzdialenosti vrhania snehu

Figure 10

10

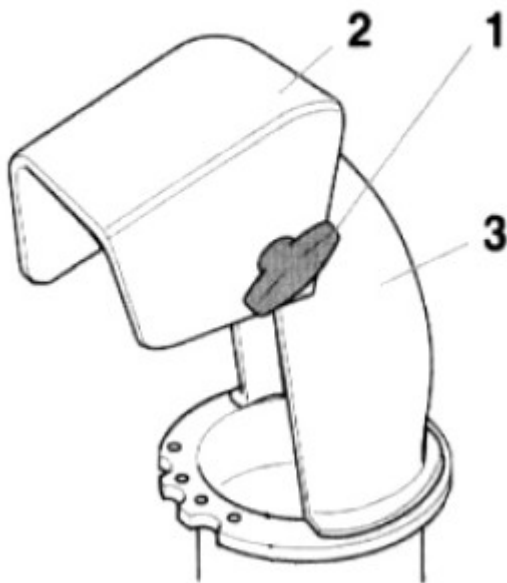

Riziko poranenia

Nenastavujte klapku (2) vyhazovacieho žľabu (3) v smere ľudí, zvierat, okien, automobilov a dverí.

Nastavenie smeru vrhania

- Otočením váhadla nastavte vyhazovací žľab (3) do požadovaného smeru (Obrázok 1, položka 7)

Nastavenie vzdialenosti vrhania

Čím strmější uhol klapky (2) je nastavený, tým vyššie a ďalej je sneh odhadzovaný.

- Pri zariadeniach s pákou (Obrázok 1, Položka 5):k nastavenie klapky (2) stlačte páku vpred - vyhadzovanie snehu vyššie, stlačením páky vzad lieta sneh nižšie.
- Pri zariadení s pákou: uvoľnite otočný regulátor (1) a nastavte klapku (2) vyššie alebo nižšie, podľa potreby.

Štart motora

Obrázok 2



Nebezpečenstvo

Pokiaľ štartujete motor v uzatvorenom priestore, presuňte okamžite po naštartovaní zariadenie na otvorený vzduch. Nikdy nenechávajte motor bežať v uzatvorenom priestore. Pred naštartovaním motora uvoľnite spojkové tiahla. (Obr.1, položka 1 a 2)/ a spojkovú tyč (Obrázok 1, položka 1)

- Skontrolujte obsah paliva a hladinu oleja, podľa potreby palivo a olej doplňte (viď. „Inštrukcie k motoru ”)

Štart s vytiahnutým štartérom

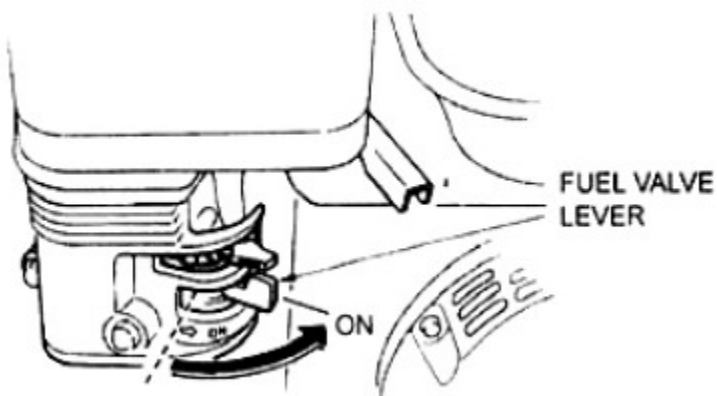

- 1) Nastavte blokovanie paliva do polohy "ON"

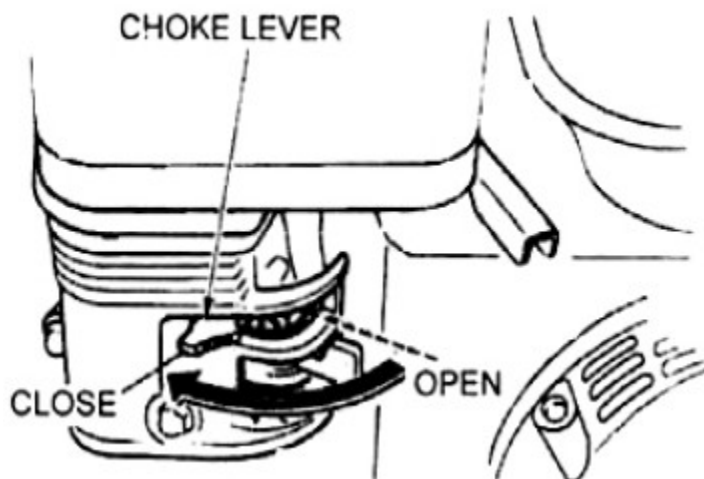

- 2) Posuňte páčku sytiča do polohy “CLOSE - ZATVORENÉ” (studený motor).

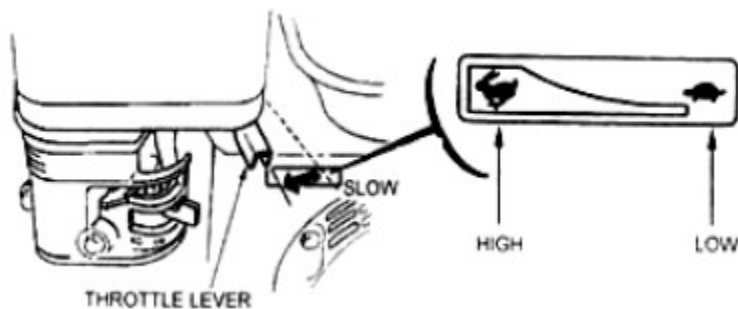

- 3) Presuňte páčku škrtiacej klapky ďalej od polohy SLOW - POMALY, asi do 1/3 vzdialenosti smerom k polohe FAST - RÝCHLE.

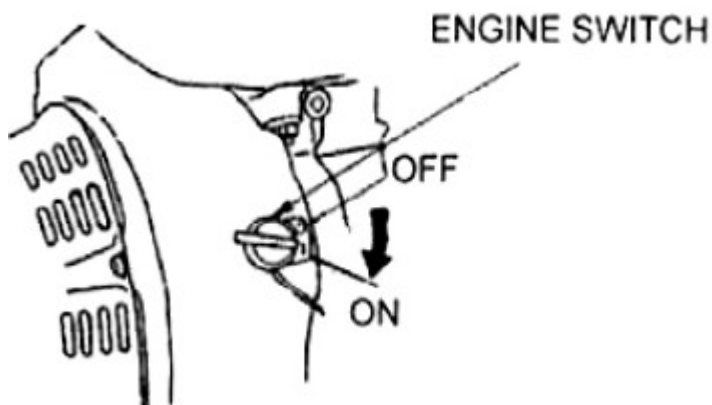

- 4) Otočte spínač motora do polohy “ON”

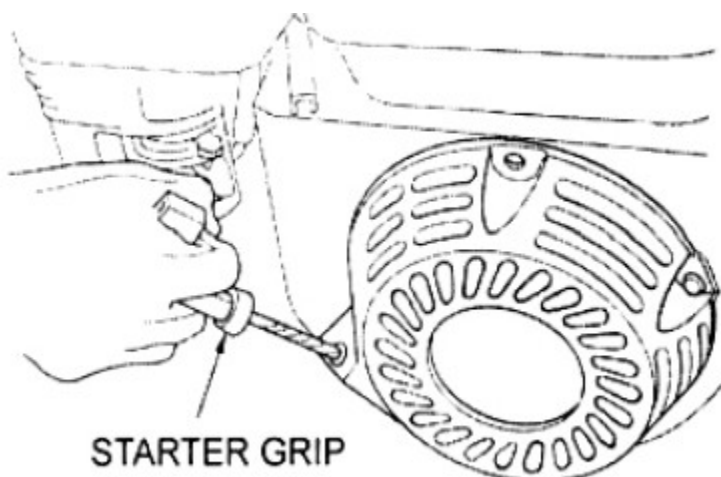

- 5) Neopatrne zatahните za madlo štartovacieho lanka, dokým neucítíte odpor a potom prudko zatahните.

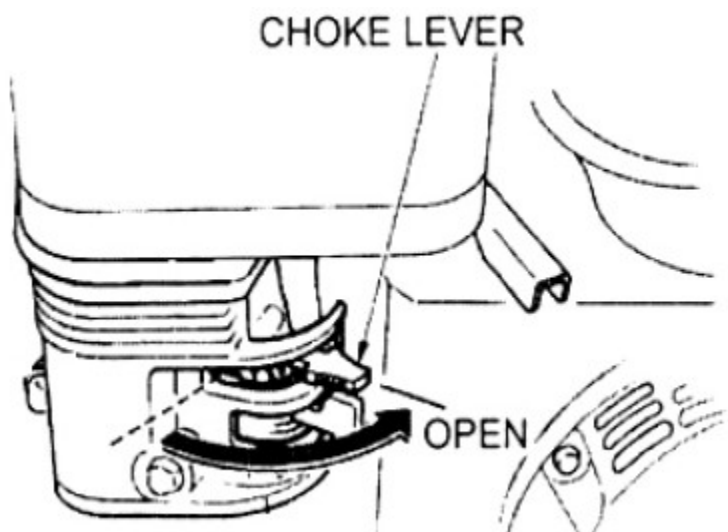

- 6) Predhrejte motor a potom zatlačte späť páčku sytiča do polohy "OPEN",. Pokiaľ štartovanie motora zlyháva, opakujte prosím č. 2 - č..5

Štart s elektrickým štartérom (Voliteľný pre 5.5HP, 6.5HP, 9.0HP a 13HP model s elektrickým štartérom)

Typ Jedna: Pre 12V štartér - jednosmerné napätie.

Na naštartovanie motora musí byť elektrický štartér pripojený k hlavnému prívodu napájania.



Použite 12-voltovú batériu s menovitým výkonom najmenej 6,5 Ah. Buďte opatrní, aby ste nepripojili bateriu k opačnému pólu, čím by ste bateriový nabíjací systém skratovali.

Vždy pred pripojením negatívneho bateriového kábla (-) pripojte pozitívny kábel batérie (+) k svorke, tak že vaše náradie nemôže spôsobiť spojenie nakrátko, keď sa pri uťahovaní pozitívneho (+) kabelového konca batérie uzemnené časti dotknú.



Varovanie

Pokiaľ nedodržíte správny postup, môže dôjsť k explózii batérie a vážnemu poraneniu blízko stojacích osôb.

Držte všetky iskry, otvorené plamene a dymiace materiály ďalej od batérie.

- Pripojte pozitívny kábel batérie (+) k svorke solenoidového štartéru, ako je zobrazené na obrázku.
- Pripojte negatívny kábel batérie (-) k montážnej skrutke motora, skrutke na ráme alebo iného vhodného pripojenia na uzemnenie motora.
- Pripojte pozitívny kábel batérie (+) k pozitívnej svorke batérie (+) ako je zobrazené.
- Pripojte negatívny kábel batérie (-) k negatívnej svorke batérie (-), ako je zobrazené.
- Pripojte spínač svetla a svetlo s káblom a kábel pripojte k pozitívnemu pólu (+) a negatívnemu pólu (-) batérie
- Na svorku a kabelové konce naneste mazadlo.

Typ Dva: Pro 220-230V a 50 Hz (110V a 60 Hz) štartér- striedavé napätie.



Riziko úrazu elektrickým prúdom

Uistite sa, že je sieť hlavného prívodu napájania chránená prúdovým chráničom. Pokiaľ je to nutné, nechajte príslušný prúdový chránič nainštalovať zaškoleným elektrikárom.

Na pripojenie elektrického štartéru na napájanie používajte len predlžovacie káble (nie dodané so zariadením), ktoré sú schválené pre vonkajšie použitie a ktoré sú chránené zemiacim drátom napr. do maximálnej dĺžky 50 m:

-H07RN-F3X1.5m m² do -25□

-H07BQ-F3X1.5m m² do - 40□



Varovanie

Pokiaľ nie je elektrický štartér správne pripojený, môže dôjsť k poškodeniu zariadenia alebo jeho okolia.

Uistite sa, že sieť hlavného napájania:

-- funguje v súlade so špecifikáciami na výrobnom štítku štartéra- 220-230V a 50 Hz (110V/60Hz).

--je chránená príslušným systémom poistiek.

- 1) Presuňte uzáver paliva do polohy "ON"
- 2) Presuňte páčku sytiča do polohy "CLOSE" (studený motor).
- 3) Najskôr prepojte predlžovací kábel so zástrčkou a potom so sieťovou zásuvkou.
- 4) Na naštartovanie motora stlačte dostatočne dlho tlačítko štart. (Max. 5 sekúnd.). Pri studenom štarte čakajte najmenej 10 sekúnd, než sa pokúsite motor znovu naštartovať
- 5) Predohrejte motor a prepnite páčku sytiča späť do polohy "OPEN".
- 6) Oddel'te predlžovací kábel, najskôr od hlavného prívodu napájania a potom od elektrického štartéru.

Zastavenie motora

- Aby ste zabránili poškodeniu zariadenia alebo problémom so štartovaním vplyvom vlhkosti, nechajte motor pred vypnutím (na vysušenie) niekoľko minút bežať.

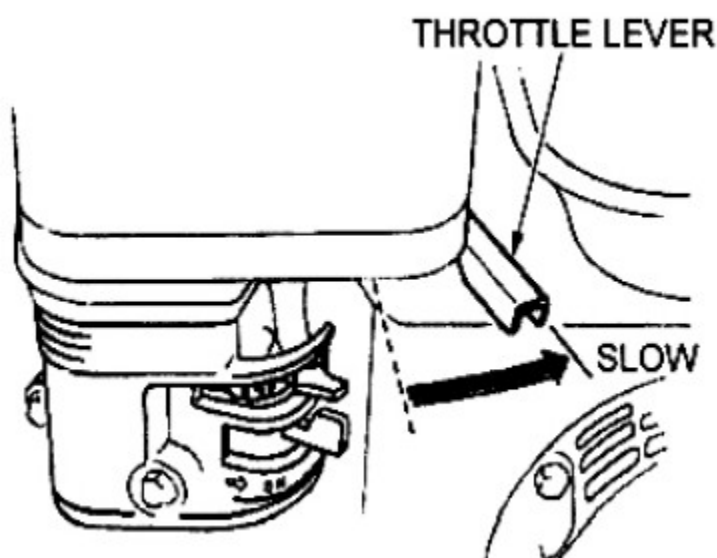

- Nastavte škrtiacu klapku do polohy “OFF”

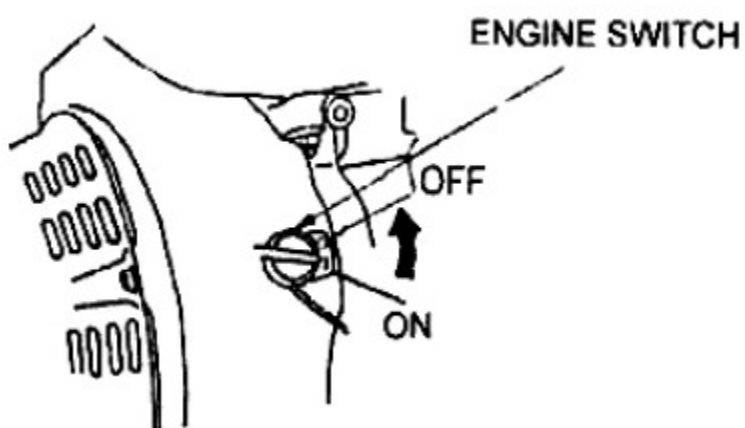

- Presuňte spínač motora do polohy “OFF”

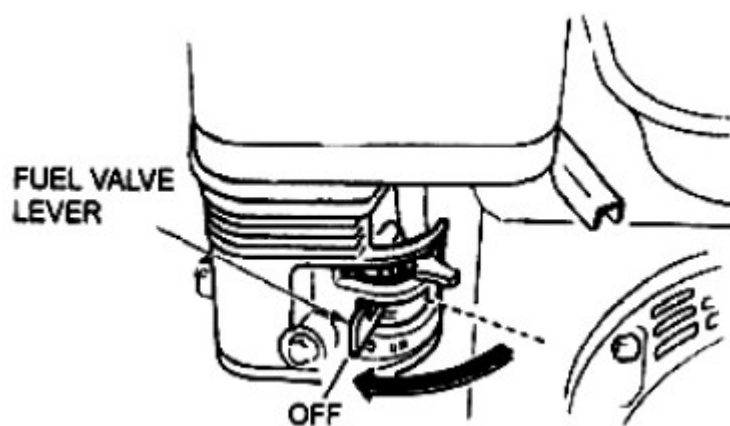

- Prepnete blokovanie paliva do polohy “OFF”

Nastavenie prevodového stupňa (Pro 5.5HP, 6.5HP, 9.0HP a 11HP)

Obrázok 1

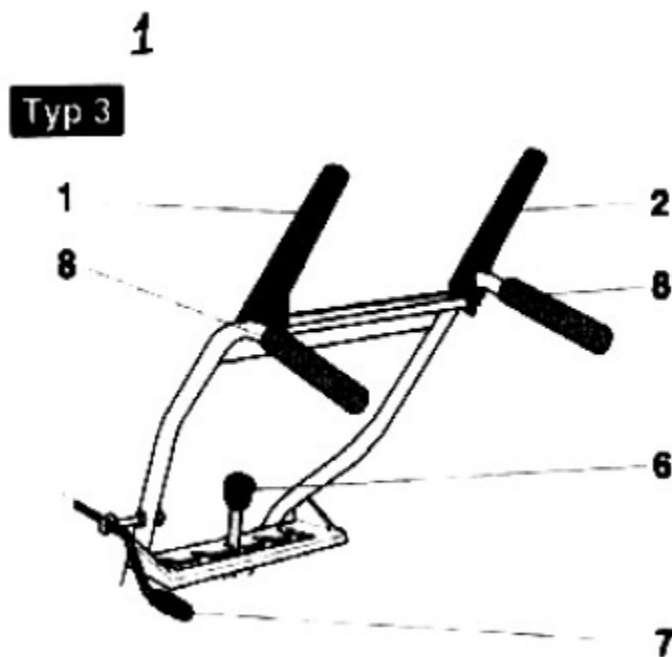

Varovanie

Pred zvolením alebo zmenou prevodového stupňa uvoľnite spojkové tiahlo (1 a 2).

■ Pomocou posuvnej páky (6) nastavte prevodový stupeň:

--Vpred: "1" (pomaly) až do "5"

--Spiatočka: "R" (pomaly) a "R"(rýchle)

Odstránenie zablokovania v šneku alebo vo vyhadzovacom žľabe.



Riziko poranenia

Pred prevádzaním akejkoľvek práce na zariadení:

--Vypnite motor

--Počkajte, kým sa všetky hybné časti nezastavia.

--Vytiahnite kľúč zo zapalovania a odpojte konektor zapalovacej sviečky.

--Na odstránenie zablokovania použite drevenú tyč alebo lopatu.

Snehové reťaze (Voliteľné)

V extrémnych poveternostných podmienkach môžete od špecialistu obdržať

snehový reťaz.

Preprava

Pojazd

Na manévrovanie alebo prekonanie krátkej vzdialenosti.

- Naštartujte zariadenie.
- Zvoľte príslušný prevodový stupeň – vpred alebo vzad.
- Stlačte spojkové tiahlo pre pojazdový systém/spojkovú tyč a držte ju dole.
- Opatrne zariadenie presuňte.

Preprava zariadenia bez využitia vlastného pojazdu



Riziko poranenia

Pred transportom

- Vypnite motor.
- Vyberte kľúč zo zapalovania a odpojte konektor zapalovacej sviečky.
- Počkajte, kým motor nevychladne.
- Prepravte zariadenie na alebo vo vozidle v horizontálnej polohe.
- Zariadenie zaistite proti nakloneniu alebo zošmyknutiu.



Riziko poranenia

Pred prevádzaním akejkoľvek práce na zariadení

- Vypnite motor
- Vyberte kľúč zo zapalovania a odpojte konektor zapalovacej sviečky.
- Počkajte, kým motor nevychladne.



Varovanie

Riziko poškodenia zariadenia

Pri výmene častí zariadenia používajte len originálne náhradné diely.

Vyčistenie zariadenia

- Zariadenie zaparkujte na pevnom, rovnomernom a vodorovnom povrchu.
- Odstráňte usadené nečistoty.
- Vyčistite zariadenie tečúcou vodou cez vyhadzovací žľab a nechajte ho vysušiť.
- Kartáčom a hadrou vyčistite motor.

Mazanie

Mažte prosím všetky rotačné a mobilné časti ľahkým olejom.

Nastavenie tlaku v pneumatikách

Doporučený tlak v pneumatikách je približne 1 bar

Údržbové práce na motore.

Vid' "inštrukcie k motoru"

Nastavenie spojkového zariadenia pre pohon šneku (Pro 5.5HP, 6.5HP, 9.0HP a 13HP)

Figure 3

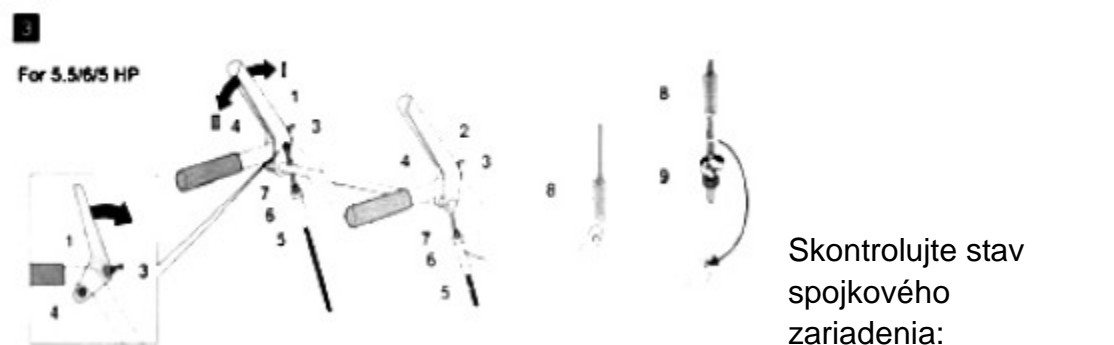

- Stlačte ľavú spojkovú páku (1) dopredu (smer), súčasne stlačte dole gumu (3).
- Spojkový kábel (5) musí byť nepatrne uvoľnený. Uvoľnite ho, pokiaľ je to nutné (vid' „Prevádzanie nastavenia spojkového kábla”).
- Spojková páka (1) sa musí stlačiť úplne dole. Pokiaľ to nejde, je spojkový kábel príliš utiahnutý a musí byť uvoľnený (vid' „Prevádzanie nastavenia spojkového kábla”).

Nastavenie spojkového zariadenia pre systém pojazdu (Pro 5.5HP, 6.5HP, 9.0HP a 13HP).

Obrázok 1

- (zariadenie s pásovým pojazdom)
- Nastavte nastavovaciu páku (obrázok 4, položka 1) do polohy

- (transport).
- Nastavte páku ladenia (6) na najrýchlejší dopredný prevodový stupeň (najvyššia poloha).
- S uvoľneným spojkovým tiahom (2), zatlačte zariadenie vpred.
- Zatiaľ čo tlačíte zariadenie vpred, nastavte radiacu páku (6) na najrýchlejší prevodový stupeň vzad a potom ju nastavte na najrýchlejší prevodový stupeň vpred.
- Pokiaľ pri tlačení zariadenia cítíte nejaký odpor, vymeňte spojkový kábel (“viď. „Prevádzanie nastavenia spojkového kábla”).
- Zatiaľ čo tlačíte zariadenie, stlačte spojkové tiahlo (2). Otáčanie kolies /pásov sa musí zablokovať. Pokiaľ nie, nepatrne spojkový kábel utiahnite (viď. „Prevádzanie nastavenia spojkového kábla”).
- Pokiaľ ste neboli schopní previesť perfektné nastavenie, alebo pokiaľ máte pochybnosti s výsledkom – obráťte sa na kapitolu - „Kontrola systému pohonu”.

■ **Prevádzanie nastavenia spojkového kábla (Pro 5.5HP, 6.5HP, 9.0HP a 13HP)**

Obrázok 3

- Pre spojkové káble s nastaviteľnými objímkami (6)
 - Utiahnutie: uvoľnite maticu (7) a zaskrutkujte nastaviteľnú objímku (6) proti nej.
 - Uvoľnenie: uvoľnite maticu (7) a zaskrutkujte nastaviteľnú objímku (6) proti nej.
- Pre spojkové káble s nastaviteľnými objímkami (6)
- Pre spojkové káble s pružinami eliminujúce záťaž (8): Pred nastavením musí byť pružina vyhiaknuta a neskôr opäť zaháknuta. Spojkový kábel je správne nastavený, keď sa v okamžiku zapadnutia spojky pružina o 2 – 3 cm pretiahne.
 - Utiahnutie: Zaskrutkujte poistnú maticu (9) hore.
 - Povolenie: Zaskrutkujte poistnú maticu (9) dole.

Kontrola systému pohonu (Pro 5.5HP, 6.5HP, 9.0HP a 13HP)

Obrázok C

13 C

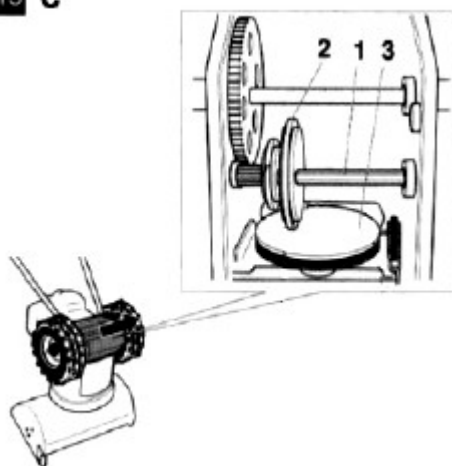

Varovanie

Riziko poškodenia zariadenia

Buďte opatrný, keď sa zariadenie nakláňa, skontrolujte či:

--Zariadenie stojí vyvážené a

--Žiadne palivo alebo olej nevyteká do vzduchového filtra alebo mimo zariadenia

- Uvoľnite skrutku krytu rámu, pokiaľ je to nutné nakloňte zariadenie dopredu.
- S uvoľneným tiahom spojky systému pojazdu (obrázok 1, položka 2) meňte všetky prevodové stupne, pritom by nemalo prísť trecie kolo (2) do kontaktu s kolom pojazdu (3). Pokiaľ áno, uvoľnite spojkový kábel (viď. „Prevádzanie nastavenia spojkového kábla”).
- Podľa potreby vyčistite pojazdové kolesá a gumu trecieho kola. Musí byť čistá od oleja.
- Pokiaľ je to nutné, odstráňte ľad z častí ľadom pokrytých.

Utiahnutie klinového remeňa (Pro 4.0HP)

Obrázok 5

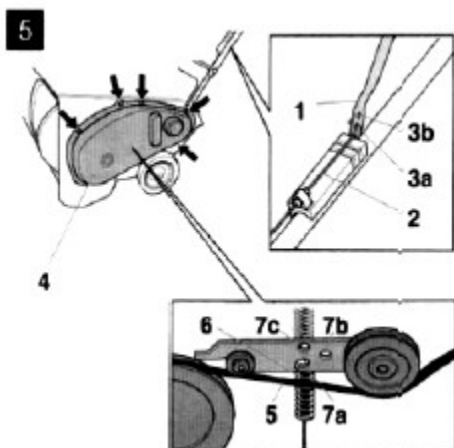

Pokiaľ sa šnek otáča nepravidelne a motor má konštantnú rýchlosť, musí byť nastavené napnutie klinového remeňa (5).

■ Pokiaľ je na spojkovom tiahle (1) dodatočný otvor (3b), zaháknite spojkový kábel (2) do horného otvoru (3b).

■ Pokiaľ tu dodatočný (vyšší) otvor nie je alebo je už používaný, potom:

--demonťujte klinový remeň (4).

--Zaháknite pružinu (6) na konci spojkového kábla do najbližšieho najvyššieho otvoru (U 7a do 7b, u 7b do 7c).

--Vymeňte klinový remeň.

Nastavenie radiacej páky (Pro 9.0HP a 13HP)

Obrázok B

12 B

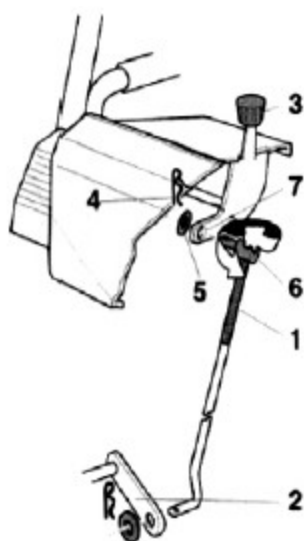

- Demontujte svorku pružiny (4) a podložku, z otvoru (7) vytiahnite maticu hriadeľa (5).
- Stlačte rameno radiacej páky (2) dole, nastavte radiacu páku (3) na prevodový stupeň "6"
- Otáčajte maticou hriadeľa (6) tak, aby kolík zapadol do rovnakého otvoru (7)
- Podložkou a pružinovou svorkou zaistíte maticu hriadeľa.

Nastavenie napnutia pásu

Obrázok 6

6

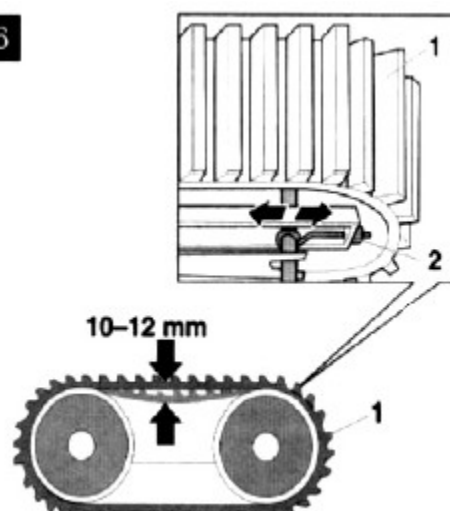

Pás (1) je nastavený správne, keď ho môžete rukou stlačiť o 10-12mm. Pokiaľ ho stlačíte viac alebo menej, musí byť nastavený.

www.sharks-cz
tel: 774 335 397

- Postavte zariadenie na bezpečný a vodorovný podklad tak, aby sa pásy zariadenia rovnomerne dotýkali podkladu.
- Otáčajte maticou (2) tak dlho, dokým nie je pás správne utiahnutý:
--pri uťahovaní otáčajte maticou doprava.
--pri povoľovaní otáčajte maticou doľava – proti smeru otáčania hodinových ručičiek.

Výmena pásu

- Postavte zariadenie na bezpečný a vodorovný podklad tak, aby sa pásy zariadenia rovnomerne dotýkali podkladu.
- Otáčajte maticou (2) tak dlho, dokým nie je pás správne utiahnutý:
--pri uťahovaní otáčajte maticou doprava
--pri povoľovaní otáčajte maticou doľava – proti smeru otáčania hodinových ručičiek.
- Vymeňte pás a pomocou matice (2) nastavte správne napnutie nového pásu (viď. Nastavenie pásu”).

Výmena strižnej skrutky

Obrázok 9

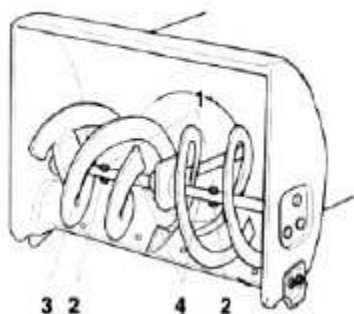

Šnek (3) je ku hriadeľu (4) upevnený pomocou strižnej skrutky (1) a poistnej matice (2). Skrutky sú navrhnuté takým spôsobom, aby sa, keď šnek zasiahne pevný predmet, prestrihli. Tým je zaručená preventívna ochrana zariadenia. Táto skrutka (1) a matica (2) môžu byť vymenené len za originálne náhradné diely (dve náhradné skrutky a poistné matice sú dodané so zariadením):

- Demontujte prestrihnutú skrutku a maticu, miesto spoja vyčistite a namažte.
- Použite novú strižnú skrutku a poistnú maticu a vymeňte ich za poškodené diely.

Výmena zbernej lišty (Pro 5.5HP, 6.5HP, 9.0HP a 13HP)

Figure 7

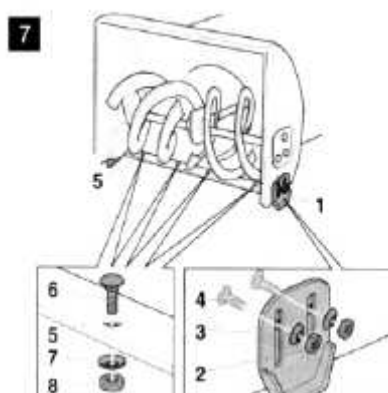

- Demontujte skrutku (6), podložku (7) a matice (8).
- Vymeňte zbernú lištu (5).
- Novú dosku priskrutkujte pomocou skrutky, podložky a matice ku skrini.

Výmena zbernej lišty (Pro 4.0HP)

Obrázok A

- Nahnite zariadenie dozadu.
- Demontujte skrutku (4) a matice (5).
- Vymeňte lištu (2).
- Priskrutkujte skrutkou a maticou novú lištu ku skrini.
- Nahnite zariadenie späť a skontrolujte nastavenie (viď „Nastavenie lyžín”).

Príprava zariadenia na uskladnenie



Nebezpečie požiaru /explozia vznietením výparov

Pred tým, než začnete zariadenie pripravovať na uskladnenie, na odvetranom mieste vyprázdňte do vhodnej nádoby palivovú nádrž (viď. „Inštrukcie k motoru”).

Keď nie je zariadenie dlhšie ako jeden mesiac používané napr. po zime:

- Pripravte motor (viď “Nastavenie lyžín”).
- Vyčistite zariadenie.
- Ako ochranu pred koróziou otrite plášť zariadenia naolejovanou hadrou alebo ho nastriekajte olejom.
- Zaparkujte zariadenie v čistom, suchom a uzatvorenom priestore.

Inštrukcie na zostavenie zariadenia

4) Pro 4.0 HP



Krok 1: Skontrolujte prosím pomocou obrázku, či máte k dispozícii všetky diely a uistite sa, že sú všetky diely kompletne, pokiaľ niektoré časti nemáte, kontaktujte miestneho predajcu zariadenia a požiadajte ho o doplnenie dielov.

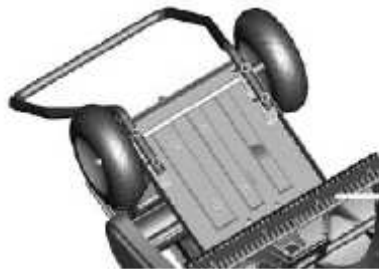

Krok 2: Zostavte madlo 2, vezmite štyri skrutky M8 a priskrutkujte ich k oboj stranám základovej dosky. Vid'. Obr 2)



Krok 3: Pomocou dvoch skrutiek M8 pripevnite madlo 1 a madlo 2. (Vid'. Obr 3)

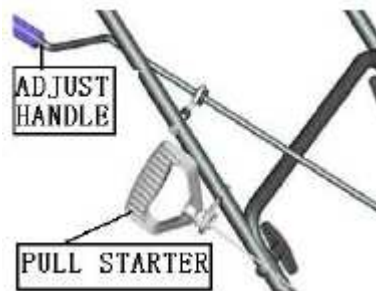

Krok 4: Zoskrutkujte vyhadzovací žlab s tromi plastovými doskami. Použijte šest škrutiek M8 a šest matic M 8, ktoré prišrubujete k spodnej časti vyhadzovacieho žlabu.(Vid'. Obr 4).



Krok 5: Pomocou dvoch spojovacích dielov a jednej skrutky nainštalujte váhadlo. (Vid'. Obr 5)

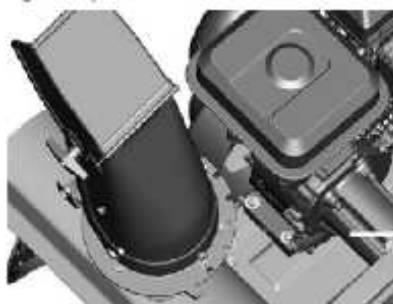

Krok 6: Nainštalujte kábel. (Vid'. Obr 6)

5) Pro 5.5 / 6.5 / 9.0 HP



Krok 1: Skontrolujte prosím všetky diely ako na obrázku 1 a uistite sa, že sú všetky diely kompletne. Pokiaľ niektoré nemáte, kontaktujte prosím miestneho predajcu, ktorý vám chýbajúce diely dodá.



Krok 2: Skrutkami pripojte madlo a spojkový panel.



Krok 3: Zmontujte kolesá, nasad'te madlo k rámu, pripevnite skrutkami a nasad'te na kolesá.



Krok 4: 4-1) Nasad'te vyhadzovací žľab na zostavu a zostavte - pripevnite oblúkovú svorku



Krok 4-2) Uistite sa prosím, že sú oba diely zostavené podľa obrázku. Ďalšie dve sady oblúkových svoriek nasad'te ako tie predchádzajúce.



Krok 4-3) Dotiahnite skrutky podľa obrázku.



Krok 5: 5-1) Zostavte vodiacu hlavu k vahadlu.



Krok 5-2) Vodiacu hlavu pripevnite k ľavému madlu.



Krok 5-3) Nastavte vodiacu hlavu a uistite sa, že sú závitnice a prevod vyhadzovacieho žľabu zlíčované a pritiahnuté skrutkou vodiacej hlavy. Zaistite vahadlo k vodiacej hlave.



Krok 6: Zostavte radiacu páku prevodovky.



Krok 7: 7-1) Zoberte objímky zo spojkových káblov.



7-2) Objímky pripojte ku spojkovým páčkám.



Krok 7-3) Pripojte objímky ku spojkovým káblom.



Krok 8: 8-1) Zostavte vodiacu hlavu s čistiacou tyčou.



Krok 8-2) Vodiacu hlavu pripevnite k pravému madlu.

6) Pro 9.0 / 13.0 HP

Húsenkový pás

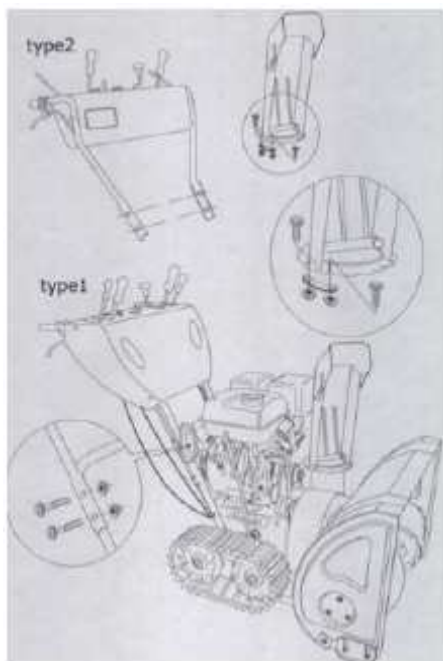

Údržba

Rozpis údržby

Jeden-krát za sezónu:

Zariadenie nechajte skontrolovať a previesť údržbu v špecializovanom servise.

Zakaždým pred použitím zariadenia:

Skontrolujte stav oleja a v prípade potreby ho doplňte.

Skontrolujte, či sú všetky askrutkové spoje utiahnuté, v prípade potreby ich dotiahnite.

Skontrolujte bezpečnostné zariadenie.

Zoznam údržby	Po použití	10 hodín	25 hodín	50 hodín	100 hodín	Koniec sezóny	Podľa potreby
Vyčistenie vyhadzovacieho žľabu, krytu a krytu motora	•						
Vyčistite vzduchový filter		•					
Výmena oleja ³⁾				•			
Mazanie mobilných a rotačných častí						•	
Vyčistenie zapalovacej sviečky			•				
Kontrola tlaku pneumatík, dohustenie.						•	
Vyčistenie vzduchového chladiaceho systému a výfuku						•	

2)							
Kontrola nastavenia spojky, podľa potreby znovu nastavenie	•						•
Nechajte skontrolovať nastavenie karburátora							•
Kontrola zbernej lišty, výmena opotrebovanej zbernej lišty							•
Kontrola lyžín, prípadná výmena v páre							•
Kontrola natiiahnutia pásu. Znovunastavenie podľa potreby. Výmena poškodeného pásu							•
Výmena víčka palivového filtra							•
Nechajte vymeniť výfukový tlmič ²⁾							•

2/Túto prácu nechajte previesť špecializovaným servisom

3/Prvá výmena oleja po 5-tich hodinách

4/Pri ťažkej práci výmena oleja každých 25 hodín.

Odstraňovanie závad



Riziko poranenia pri chybnom štartovaní zariadenia

Pred prevádzaním akékoľvek práce na zariadení

- Vypnite motor.
- Vyberte zapalovací kľúč a odpojte konektor zapalovacej sviečky.
- Počkajte, kým motor nevychladne.

Varovanie

Poruchy, s ktorými ste sa v priebehu prevádzky stretli, majú niekedy prostú príčinu, ktorú môžete odstrániť sami. Pokiaľ ste na pochybách alebo nie ste dostatečne informovaný čo a ako urobiť, vyhľadajte pomoc špecializovaného servisu.

Nechajte opravu previesť len špecializovaným servisom, ktorý použije originálne náhradné diely.

Porucha	Možná príčina	Opatrenie
	Palivová nádrž je prázdna	Doplňte palivo

	Nekvalitné palivo	Vypust'ite palivo do vhodnej nádoby vo voľnom priestore. Naplňte nádrž čistým čerstvým palivom.
	Motor je studený. Sytič nie je nastavený na "CLOSE"	Nastavte sytič na "CLOSE"
	Škrtiaca klapka nie je nastavena na "SNOW -"	Nastavte klapku na "SNOW"
	Konektor zapal'ovacej sviečky nie je pripojený	Pripojte konektor zapal'ovacej sviečky
	Špinavá alebo poškodená zapal'ovacia sviečka	Vyčistite sviečku Poškodenú vymeňte za novú ²⁾
	Zahltený karburátor	Nastavte škrtiacu klapku na "OFF" a naštartujte motor.
Motor občas vynechá	Škrtiaca páčka nie je nastavená na "CLOSE"	Nastavte škrtiacu páčku na "CLOSE"
	Konektor zapal'ovacej sviečky je uvoľnený	Pritiahnite konektor sviečky
	Zvetralé palivo, voda alebo nečistoty v palivovom systéme	Palivo vypust'ite do vhodnej nádoby na otvorenom vzduchu ¹⁾ . Nádrž naplňte novým a čistým palivom
	Ventilačný otvor vo víčku nádrže je upchatý	Vyčistite palivový filter a víčko nádrže.
	Zmenené nastavenie karburátora	Nechajte karburátor resetovať ²⁾
Zariadenie nepracuje	Strižné skrutky sú poškodené	Vymeňte skrutky za nové (viď. Výmena strižných)
	Šnek alebo vyhadovací žľab sú upchaté.	Zastavte motor a odstráňte zdroj zablokovania.
	Spojkový kábel pre teplú prevádzku nie je správne nastavený.	Nastavte spojkový kábel (viď. "Nastavenie spojkového kábla pre teplú prevádzku" ²⁾)
	Voľný alebo pretrhnutý klinový remeň (4.0 HP)	Dotiahnite remeň (viď. Dotiahnutie klinového remeňa"). Nechajte remeň
	Voľný alebo pretrhnutý klinový remeň (4.0 HP)	Nechajte remeň dotiahnuť ²⁾ . Nechajte pretrhnutý remeň vymeniť ²⁾
Zariadenie nejde vpred	Spojkový kábel systému pohonu nie je správne nastavený.	Nastavte spojkový kábel (viď. Nastavenie spojkového kábla systému pohonu")
	Voľný alebo pretrhnutý klinový remeň (4.0 HP)	Dotiahnite remeň (viď. Dotiahnutie klinového remeňa"). Nechajte remeň
	Systém pohonu zamrznutý (4.0 HP)	Odstráňte nahromadený ľad (viď. "Dotiahnutie klinového remeňa")
	Trecie kolo potrhané	Nechajte gumu trecieho kola vymeniť ²⁾
Nadmerné vibrácie	Uvoľnené alebo poškodené časti	Zastavte motor. Dotiahnite uvoľnené matice a skrutky. Nechajte vymeniť poškodený šnek ²⁾ .

Obtiažna zmena prevodového stupňa (5.5 / 6.5 / 9.0 a 11 HP)	Spojkový kábel systému pohonu špatne nastavený.	Nastavte spojkový kábel (viď. "Nastavenie spojky pre teplú prevádzku")
	Nesprávne nastavena radiaca páka	Nastavte radiacu páku (viď. Nastavenie radiacej páky")
	Systém pohonu zamrznutý	Odstráňte nahromadený ľad (viď. Dotiahnutie klinového remeňa")

2/ Nechajte túto prácu previesť v špecializovanom servise.

Záručný list patrí k predávanému výrobku odpovedajúceho čísla ako jeho nedeliteľná súčasť. Strata originálu záručného listu bude dôvodom na neuznanie záručnej opravy. Na výrobky je zákazníkovi poskytovaná **záručná doba 24 mesiacov** odo dňa nákupu. Behom tejto doby odstráni autorizovaný servis bezplatne všetky vady výrobku spôsobené výrobnou závadou alebo vadným materiálom. Výrobca garantuje zachovanie odpovedajúcich funkčných vlastností náradia a jeho bezpečnú prevádzku len v prípade realizácie všetkých servisných zásahov na náradí v autorizovanom servise.

Záruka zaniká v týchto prípadoch :

- nebol predložený originál záručného listu
- ak sa jedná o prirodzené opotrebenie funkčných častí výrobku v dôsledku používania stroja
- výrobok bol používaný v rozpore s návodom na obsluhu
- závada vznikla neprípustným zásahom do výrobku (včítane zásahu a úprav neautorizovaným servisom)
- poškodenie bolo spôsobené vonkajšími vplyvmi, napríklad znečistením, vystavením stroja nevhodným poveternostným podmienkam
- výrobok je mechanicky poškodený vinou užívateľa, podľa posúdenia servisného strediska
- bežná údržba výrobku, napr. premazanie, vyčistenie stroja nie je považovaná za záručnú opravu

Servisné stredisko:

Servis ČR :

Servis Sharks , tel. č. +420774335397,+420774416287

email : servis@sharks-cz.cz

Servis SK:

Reklamácie uplatňujte na telefónnom čísle : 0918 999402 – p. Šimčák

e-mail: sharks-slovakia@hotmail.com

Reklamáciu uplatňujte u svojho obchodníka, prípadne odovzdajte výrobok priamo do servisu (len v originálnom balení !).

Po obdržaní kompletného výrobku v nerozloženom stave posúdi servis oprávnenosť reklamácie. Prípadne záručné opravy potvrdí servis do záručného listu.

Záručná lehota sa predlžuje o dobu od prevzatia reklamácie servisom (obchodníkom) po odovzdanie opraveného výrobku späť zákazníkovi.

Dovozca si vyhradzuje 30 dní na posúdenie reklamácie z hľadiska nároku na bezplatnú opravu (náhradu) v rámci záruky.

Predávajúci je povinný pri predaji zoznámiť kupujúceho s obsluhou výrobku, výrobok predviesť a riadne vyplniť záručný list.

Tento produkt nevhadzujte do zmiešaného komunálneho odpadu. Spotrebiteľ je povinný odovzdať toto zariadenie na zbernom mieste, kde sa zabezpečuje recyklácia elektrických alebo elektronických zariadení. Ďalšie informácie o separovanom zbere a recyklácii získate na miestnom obecnom úrade, vo firme zabezpečujúcej zber vášho komunálneho odpadu alebo v predajni, kde ste produkt kúpili.



Vyhlasenie o zhode ES / EC Declaration of Conformity
vydané podľa zákona č. 264/1999 Zb. v platnom znení

Týmto vyhlasujeme my (*We hereby declare,*)

Steen QOS s.r.o. Bor č.3, Karlovy Vary IČ 27972949

že koncepcia a konštrukcia nižšie uvedených prístrojov v prevedeniach, ktoré uvádzame do obehu, odpovedá príslušným základným požiadavkam smerníc ES na bezpečnosť a hygienu.

(That the design, type and construction of the following machine, as brought into circulation by us, comply

with the basic safety and health requirements of pertinent EC directives.)

V prípade zmeny prístroja, ktorá s nami nebola konzultovaná, stráca toto vyhlásenie svoju platnosť.

Označenie prístroja (*Machine description*): **Motorová snehová fréza Sharks 6,5H**
Model výrobku (*Article no*): - **SHK302, SHK328, SHK329**

Príslušné nariadenia vlády (*Applicable EC directive*):

- 2006/42/EC

- 2004/108/EC

Nariadenie vlády SR č. 308/2004 Z.z. o elektrických zariadeniach nízkeho napätia (73/23/EHS, 93/68/EHS)

- Nariadenie vlády SR č. 194/2005 Z.z. o elektromagnetickej kompatibilite (2004/108/ES, 89/336/EHS)

- Vyhláška MŽP SR č. 208/2005 Z.z., nov. vyhl. MŽP SR č. 313/307 (EU 2002/95/ES) o nakladaní s elektrozariadeniami a elektroodpadom.

-Nariadenie vlády SR č. 222/2002 (2000/14/ES), ktorým sa stanovujú technické požiadavky na výrobky z hľadiska emisií hluku (v znení ďalších predpisov)

-Garantovaná hladina akustického výkonu Lwa 83dB

-Namerená hladina hluku Lpa 71 dB

V Karlových Varoch dňa 26.6.2011

J. Beneš

Konateľ spoločnosti