



Espresso



B400-B401-B402

- Espressomachine ★ Handleiding
- Machine Espresso ★ Mode d'emploi
- Espressomaschine ★ Gebrauchsanleitung
- Espresso machine ★ Instruction booklet
- Máquina de café expés ★ Manual de instrucciones
- Pákový kávovar ★ Návod k použití
- Pákový kávovar ★ Návod na použitie



Lees aandachtig alle instructies - bewaar deze handleiding voor latere raadpleging.
Lisez attentivement les instructions - gardez le mode d'emploi pour utilisation ultérieure.

Lesen Sie genau die Anweisungen - bewahren Sie die Gebrauchsanleitung für spätere
heranziehung.

Read all instructions carefully - save this instruction manual for future reference.
Lea detenidamente todas las instrucciones - Conserve este manual para futura referencia.

Před použitím si důkladně přečtěte tento manuál - manuál si uschovejte i pro případ
budoucího nahlédnutí.

Pred použitím si dôkladne prečítajte tento manuál - manuál si uschovajte aj pre prípad
budúceho nahliadnutie.

NL	Nederlands	4
FR	Français	20
DE	Deutsch	36
EN	English	52
ES	Espagnol	65
CZ	Čeština	81
SK	Slovenčina	95

TYPE NR. APPARAAT

N° de modèle de l'appareil

B400-401-402

Typ Nr. des Gerätes

Type nr. of appliance

N° de modelo del aparato

Model

NAAM

Nom

Name

Nombre

Jméno

ADRES

Adresse

Address

Dirección

Adresa

AANKOOPDATUM

Date d'achat

Kaufdatum

Date of purchase

Fecha de compra

Datum nákupu, podpis a razítko

TEL.:

* Jméno kupujícího, adresu a tel.spojení je nutno vyplnit pokud si zákazník přeje zaslání opraveného přístroje domů. Bez úplného vyplnění všech ostatních údajů v záručním listu nebude možno Vaši reklamaci včas vyřídit.

★ GARANTIE

Geachte klant,

Al onze producten ondergaan steeds een strenge kwaliteitscontrole, alvorens ze aan u worden aangeboden. Mocht u desondanks toch nog problemen hebben met uw toestel, dan betreuren wij dit ten zeerste. In dat geval verzoeken wij u contact op te nemen met onze klantendienst.

Onze medewerkers zullen u met plezier verder helpen.



+32 14 21 71 91



info@linea2000.be

Maandag – Donderdag : 8.30u – 12.00u en van 13.00u – 17.00u

Vrijdag : 8.30u – 12.00u en van 13.00u – 16.30u

Dit apparaat heeft een garantietermijn van 2 jaar vanaf de datum van aankoop. Gedurende de garantieperiode zal de distributeur volledige verantwoording op zich nemen voor gebreken die aanwijsbaar berusten op materiaal- of constructiefouten. Wanneer dergelijke gebreken voorkomen, zal het apparaat, indien nodig, vervangen of gerepareerd worden. De garantieperiode van 2 jaar zal op dit moment niet terug beginnen, maar loopt verder tot 2 jaar na de aankoop van het toestel. De garantie wordt verleend op basis van het kassaticket. Indien je apparaat defect is binnen de garantietermijn van 2 jaar, dan mag je het toestel samen met het originele kassaticket binnenbrengen in de winkel waar je het toestel hebt aangekocht.

De garantie op accessoires en onderdelen die onderhevig zijn aan slijtage, bedraagt 6 maanden.

De garantie en verantwoordelijkheid/aansprakelijkheid van de leverancier en fabrikant vervallen automatisch in de volgende gevallen:

- Bij het niet naleven van de instructies in deze handleiding.
- Bij verkeerde aansluiting, vb. te hoge elektrische spanning.
- Bij verkeerd, hardhandig of abnormaal gebruik.
- Bij onvoldoende of verkeerd onderhoud.
- Bij herstelling of wijziging van het toestel door de consument of niet gemachtigde derden.
- Bij gebruik van onderdelen of accessoires welke niet worden aanbevolen of geleverd door de leverancier / fabrikant.

Bij gebruik van elektrische apparaten moeten altijd elementaire veiligheidsvoorschriften in acht worden genomen om het risico van brand, elektrische schokken en/of persoonlijk letsel te beperken, waaronder de volgende:

- Lees alle instructies.
- Zorg ervoor dat de spanning van uw stopcontact overeenkomt met de spanning vermeld op het typeplaatje van het koffieapparaat.
- Om brand, elektrische schokken en persoonlijk letsel te voorkomen, mogen het snoer, de stekker of het apparaat niet in water of een andere vloeistof worden gedompeld.
- Nauwlettend toezicht is noodzakelijk als het apparaat door of in de nabijheid van kinderen wordt gebruikt.
- Haal de stekker uit het stopcontact als het apparaat niet in gebruik is en voordat u het schoonmaakt. Laat het apparaat afkoelen voordat u onderdelen toevoegt of verwijdert en voordat u het apparaat schoonmaakt.
- Gebruik het apparaat niet als het snoer of de stekker beschadigd is of als het apparaat niet goed werkt of op enige wijze beschadigd is. Stuur het apparaat terug naar een erkend

servicepunt om het te laten onderzoeken, repareren of aan te passen.

- Het gebruik van accessoires die niet worden aanbevolen door de fabrikant van het apparaat kan leiden tot brand, elektrische schokken of persoonlijk letsel.
- Om de elektrische aansluiting te verbreken, schakelt u het apparaat eerst uit en haalt vervolgens de stekker uit het stopcontact.
- Raak geen hete oppervlakken aan. Gebruik de handvatten of knoppen.
- Gebruik het apparaat niet in de buitenlucht of voor commerciële doeleinden.
- Laat het snoer niet over de rand van een tafel of werkblad hangen, of in contact komen met hete oppervlakken.
- Gebruik het apparaat alleen op een harde, vlakke ondergrond om onderbreking van de luchtstroom onder het apparaat te voorkomen.
- Zorg er altijd voor het waterreservoir stevig terug in het apparaat te plaatsen met het deksel gesloten en het met water te vullen tot op of boven het minimum alvorens het apparaat in te schakelen.
- Verwijder de portafilter niet terwijl u koffie maakt. Zorg ervoor dat de drie lampjes branden voordat u de portafilter verwijdert

om extra koffie te maken. Wees voorzichtig bij het verwijderen van de portafilter, want de metalen onderdelen zullen heet zijn. Houd hem vast bij het handvat en gebruik de filterborgklem om het koffiedik weg te gooien. Wees voorzichtig bij het verplaatsen van het apparaat met hete vloeistoffen.

- Verwijder het waterreservoir niet voordat het apparaat uitgeschakeld is.
- Dit apparaat is niet bedoeld voor gebruik met een externe timer of met een afzonderlijke afstandsbediening.
- Het apparaat kan worden gebruikt door kinderen vanaf 8 jaar en personen met beperkte lichamelijke, zintuiglijke of verstandelijke vermogens of gebrek aan ervaring en kennis als zij onder toezicht staan of aanwijzingen hebben gekregen over hoe zij het apparaat veilig kunnen gebruiken en de mogelijke gevaren begrijpen. Kinderen mogen niet spelen met het apparaat. De reiniging en het gebruikersonderhoud mogen niet worden uitgevoerd door kinderen, tenzij zij ouder zijn dan 8 en onder toezicht staan.
- Houd het apparaat en het snoer buiten het bereik van kinderen jonger dan 8 jaar.
- Voordat u een van de onderdelen en

accessoires verwijderd, zorgt u ervoor dat de drie lampjes branden, drukt u de aan/uit-knop in de uit-stand "O" en haalt u de stekker van het apparaat uit het stopcontact.

- Verwijder de portafilter niet tijdens het brouwproces.
- Plaats het apparaat niet op of in de buurt van een hete gas- of elektrische brander, of in een verwarmde oven.
- Gebruik het apparaat niet voor andere doeleinden dan het beoogde gebruik.
- Laat het apparaat niet onbeheerd aan staan.
- Dit apparaat is bedoeld voor gebruik in huishoudelijke en soortgelijke toepassingen zoals:
 - a) Keukenruimtes voor personeel in winkels, kantoren en andere werkomgevingen;
 - b) Boerderijen;
 - c) Door klanten in hotels, motels en andere omgevingen van residentiële aard;
 - d) Slaapkamer- en ontbijtomgevingen.
- Bewaar deze instructies.



LET OP: DRUK

Om mogelijke brandwonden aan lichaamsdelen en/of andere letsels door hete stoom en heet water of schade aan het apparaat te voorkomen, verwijdert u nooit het waterreservoir of de portafilter terwijl uw espresso-/cappuccino-apparaat koffie of schuim maakt. Zorg ervoor dat de drie lampjes branden voordat u de portafilter verwijdert om extra kopjes koffie te maken. Als u meer water of melk moet toevoegen aan de reservoirs, zorg er dan voor dat de drie lampjes branden en schakel het apparaat uit door de rode knop aan de zijkant van het apparaat in de stand "O" te schakelen.

★ ONDERDELEN

1. Deksel van het waterreservoir
2. Afneembaar waterreservoir
3. Espresso/aanpassing-knop met indicator
4. Cappuccino/schuim-knop met indicator
5. Latte/reiniging-knop met indicator
6. Indicator
7. Portafilter
8. Lade voor regeling kopjeshoogte
9. Afdruiptakje
10. Aan/uit-schakelaar I/O
11. Hendel opschuimbuis
12. Doseerbuis opgeschuimde melk
13. Deksel melkreservoir
14. Zuigbuis
15. Afneembaar melkreservoir
16. Borgklem portafilter
17. Filter voor enkel shot espresso
18. Filter voor dubbel shot espresso
19. Maatschep/stamper

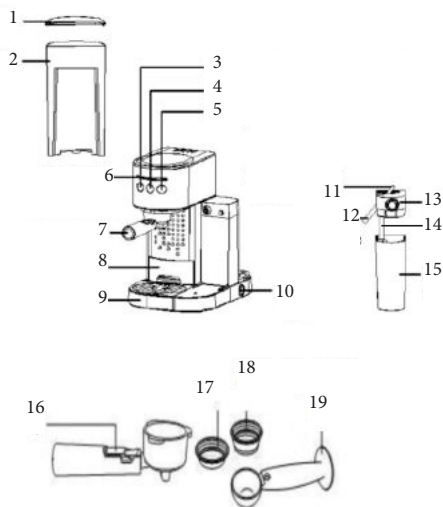

★ VOOR HET EERSTE GEBRUIK

Het apparaat reinigen en klaarmaken voor het eerste gebruik.

Raadpleeg het hoofdstuk "Onderdelen" om vertrouwd te raken met het product en alle onderdelen te herkennen.

1. Zorg ervoor dat het apparaat uitgeschakeld is "O" door op de knop aan de zijkant van het apparaat te drukken. Zorg ervoor dat de stekker uit het stopcontact gehaald is.
2. Verwijder de stickers en labels van het apparaat. Verwijder de oranje siliconenrubbering van de bodem van het waterreservoir.
3. Neem het waterreservoir, het melkreservoir, de portafilter, de drie filters en maatschep

uit en was ze in een mengsel van een mild reinigingsmiddel en water. Spoel elk onderdeel grondig en plaats het terug in het apparaat.

4. Raadpleeg de instructies in het hoofdstuk "DE PORTAFILTER PLAATSEN" voordat u de portafilter en filter uit het apparaat neemt.

OPMERKING: Om ervoor te zorgen dat uw apparaat telkens weer goed werkt, reinigt u het na elk gebruik.

Belangrijk – het apparaat klaarmaken

Om het apparaat klaar te maken, laat u gedurende 90 seconden de stoomcyclus draaien volgens de onderstaande stappen:

1. Vul het waterreservoir tussen de "Min" en "Max" stand.
2. Vul het melkreservoir met water tussen de "Min" en "Max" stand.
3. Kies een van de filters en plaats deze op de portafilter. Plaats de portafilter in het apparaat, zorg ervoor dat hij goed vergrendeld is en zet er een kopje onder. Zorg er ook voor dat het uiteinde van de doseerbuis voor opgeschuimde melk zich in het kopje bevindt.
4. Steek de stekker van het apparaat in een geschikt stopcontact.
5. Draai de aan/uit-knop op "I".
6. De drie lampjes op het bedieningspaneel beginnen te knipperen. Zodra deze lampjes vast branden, drukt u twee keer op de cappuccino-knop.
7. Zodra dit proces voltooid is, zullen de drie lampjes op het bedieningspaneel vast branden.

Uw apparaat is nu klaar om te worden gebruikt.

★ GEBRUIK

Het waterreservoir vullen

1. Vul het reservoir met water, u kunt hetzij een kan gebruiken om het te vullen of het uit het apparaat nemen en het onder de kraan vullen. Als u het uit het apparaat hebt genomen om het met water te vullen, zorg er dan voor dat u het goed terug op zijn plaats zet. Vul het reservoir met de gewenste hoeveelheid water, waarbij u ervoor zorgt dat u binnen de "MIN"- en "MAX"-merktekens op het reservoir blijft. Gebruik nooit warm of heet water om het waterreservoir te vullen.
2. Sluit het deksel van het waterreservoir en plaats het terug in het apparaat, waarbij u ervoor zorgt dat het goed op zijn plaats zit.

Het melkreservoir vullen

Als u van plan bent om cappuccino of latte te maken, neem dan het melkreservoir uit het apparaat, open het deksel en giet er de hoeveelheid koude melk in die u naar schatting

nodig hebt, tussen de "Min"- en "Max"- merktekens. Zodra dit gebeurd is, plaatst u het melkreservoir terug in het apparaat, waarbij u ervoor zorgt dat het goed op zijn plaats zit.

Opmerking: Het is aangeraden volle melk te gebruiken om het beste schuimresultaat te krijgen.

De filter kiezen

Kies de te gebruiken filter als volgt:

1. VOOR EEN ENKEL SHOT – gebruik de filter voor een enkel shot espresso indien u gemalen koffie gebruikt.
2. VOOR EEN DUBBEL SHOT OF TWEE ENKELE SHOTS - gebruik de filter voor een dubbel shot.



De filter insteken

1. Om de gekozen filter in de portafilter te steken, zorgt u ervoor dat de inkeping van de filter correct aansluit op de groef in de portafilter.
2. Draai de filter naar links of rechts om hem te vergrendelen. Dit zal helpen om de filter vast te zetten in de portafilter.

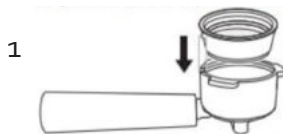

OPMERKING: Om de filter uit te nemen en te reinigen, draait u de filter naar links of rechts om ervoor te zorgen dat de inkeping van de filter correct aansluit op de groef in de portafilter.

WAARSCHUWING: Zorg ervoor dat de filter afgekoeld is voordat u hem tracht uit te nemen.



Vullen met gemalen koffie

Plaats de geselecteerde filter op de portafilter zoals volgt:

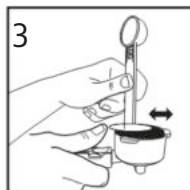
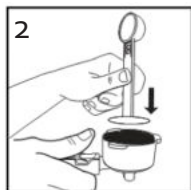
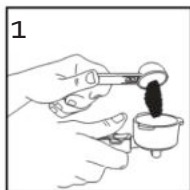
1. Vul de filter met verse, fijn gemalen espressokoffie (niet te veel).
Opmerking: de hoeveelheid gemalen koffie mag het MAX-merkteken niet overschrijden
2. Druk de gemalen koffie stevig en gelijkmatig aan.
3. Verwijder eventuele overtollige koffie van de rand om voor een goede pasvorm onder het brouwhoofd te zorgen.



De portafilter plaatsen

1. Plaats de portafilter onder het brouw hoofd door de borgklem eerst naar achteren te trekken.
2. Houd het handvat zo dat het correct aansluit op het open-slotsymbool "  " op het apparaat en in de groef past.
3. Draai het dan langzaam naar rechts tot de borgklem correct aansluit op het "gesloten-slotsymbool "  " op het apparaat.

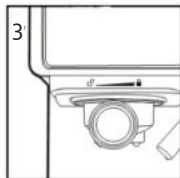
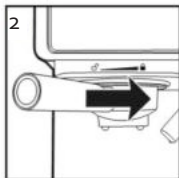
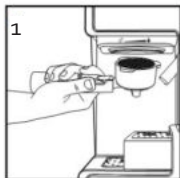

Het/de kopje(s) plaatsen

1. Trek de lade voor het regelen van de kopjeshoogte uit als u een "demi-tasse" voor espresso gebruikt.
2. Houd de lade voor het regelen van de kopjeshoogte in het compartiment als u een groter kopje voor cappuccino gebruikt.
3. Houd de lade voor het regelen van de kopjeshoogte in het compartiment als u een groter kopje voor latte gebruikt.

LET OP: Zorg er bij het maken van cappuccino of latte voor dat u de hendel van de opschuimbuis bijstelt zodat de doseerbuis voor opgeschuimde melk binnen het gebruikte kopje zit.

De functie selecteren

ESPRESSO BEREIDEN

1. Druk eenmaal op de Espresso-knop om een enkele shot te maken.
2. Druk tweemaal op de Espresso-knop om een dubbele shot te maken.
3. Druk op de Espresso-knop en houd deze 3 seconden ingedrukt om het brouwen aan te passen aan uw voorkeur. Zodra dit gebeurd is, drukt u nogmaals op de Espresso-knop om te stoppen.

Het apparaat begint de espresso te maken volgens uw selectie. Het apparaat wordt vervolgens automatisch uitgeschakeld en de lampjes branden vast om aan te geven dat de cyclus voltooid is. Uw heerlijke espresso is klaar om ervan te genieten.

OPMERKING: Om minder koffie te maken dan de ingestelde portie, drukt u op de functie-knop om het brouwproces te stoppen zodra de gewenste hoeveelheid koffie bereikt is.

CAPPUCCINO MAKEN

Voordat u uw cappuccino maakt, past u de hoeveelheid opgeschuimde melk aan volgens uw voorkeur door de bedieningsknop voor schuim naar rechts te draaien voor meer schuim en naar links voor minder schuim.

Opmerking: De schuimintensiteit kan worden aangepast tijdens de brouwcyclus.

1. Druk eenmaal op de Cappuccino-knop om een klein kopje cappuccino te maken.
2. Druk tweemaal op de Cappuccino-knop om een groot kopje cappuccino te maken.

Het apparaat begint de cappuccino te maken volgens uw selectie. Uw heerlijke cappuccino is klaar om ervan te genieten.

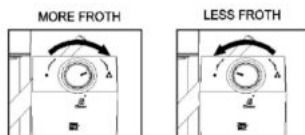

LATTE MAKEN

Voordat u uw latte maakt, past u de hoeveelheid opgeschuimde melk aan volgens uw voorkeur door de bedieningsknop voor schuim naar rechts te draaien voor meer schuim en naar links voor minder schuim.

1. Druk eenmaal op de Latte-knop om een klein kopje latte te maken.
2. Druk tweemaal op de Latte-knop om een groot kopje latte te maken.

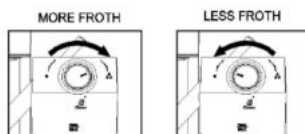

MELKSCHUIM MAKEN

U kunt met het apparaat ook alleen melkschuim maken. Druk op de Cappuccino-knop en houd deze 3 seconden ingedrukt als u meer schuim wilt toevoegen aan uw drank of om melkschuim te bereiden voor andere dranken, bv. macchiato, warme chocolademelk, chai latte enz. Zodra u klaar bent, drukt u nogmaals op de Cappuccino-knop om te stoppen.

NA HET BEREIDEN VAN UW DRANK MET MELK

Zodra u uw drank met melk hebt bereid, kunt u het melkreservoir van het apparaat hetzij rechtstreeks in de koelkast bewaren (klaar om de volgende keer te worden gebruikt) of de overgebleven melk weggoien.

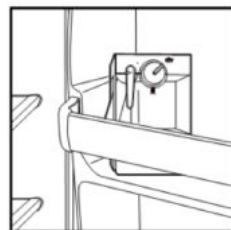

★ ONTKALKING

Met het melkreservoir op zijn plaats zal het apparaat de gebruiker eraan herinneren dat hij het apparaat moet ontkalken door zes indicatoren afwisselend te laten knipperen. De gebruiker moet het waterreservoir dan vullen met 600 ml zuiver water en speciale ontkalker, en daarna op de Espresso- en Latte-knop tegelijk drukken. Het apparaat gaat dan automatisch in de ontkalkingsmodus en de zes indicatoren beginnen langzaam afwisselend te knipperen. Na ongeveer 30 min beginnen de zes indicatoren snel afwisselend te knipperen. De gebruiker moet dan het waterreservoir leegmaken en het opnieuw vullen met 600 ml zuiver water. Druk

daarna weer op de Espresso- en Latte-knop tegelijk. Het apparaat gaat voort met ontkalken en de zes indicatoren knipperen langzaam afwisselend. Na ongeveer 30 min stopt het apparaat met werken en gaat het terug in de stand-bymodus. Maak het waterreservoir en het melkreservoir leeg en vul het waterreservoir met zuiver water voor gebruik.

★ REINIGING EN ONDERHOUD

Het melkreservoir en de opschuimbuis reinigen

Hoewel u het melkreservoir met de overblijvende melk in de koelkast kan zetten, is het belangrijk het reservoir en de opschuimbuis regelmatig te reinigen om verstopping en opbouw van restjes te vermijden. Volg de onderstaande instructies om het melkreservoir te reinigen:

1. Neem het melkreservoir uit het apparaat
2. Neem het deksel van het reservoir.
3. Giet alle overgebleven melk eruit en spoel en was het melkreservoir en het deksel grondig met warm water met zeep. Spoel en droog goed. Gebruik geen schuurmiddelen en schuursponsjes, omdat ze de afwerking bekrassen. Het melkreservoir is ook vaatwasmachinebestendig (bovenste rek). Plaats het deksel van het melkreservoir niet in de vaatwasser.
Opmerking: Verwijder ook de zuigbuis en doseerbuis voor een betere reiniging.
4. Zet een groot leeg kopje onder de opschuimbuis.
5. Druk op de Latte/clean-knop, houd deze 3 seconden ingedrukt en laat hem daarna los. Het apparaat begint stoom af te geven door de opschuimbuis, laat het een paar seconden draaien totdat u geen melk meer ziet in het kopje. Zodra u klaar bent, drukt u eenmaal op de Latte/ reiniging-knop om het proces te stoppen.
6. Gooi al het overgebleven water in het melkreservoir weg en plaats het reservoir terug in het apparaat.
Opmerking: Om het melkreservoir uit te nemen, moet u het een beetje omhoogtrekken aan de voorzijde en het daarna uittrekken.



Het brouwhoofd, de portafilter en de filter reinigen

1. Schakel de aan/uit-knop aan de zijkant van het apparaat in de stand "O" en haal de stekker uit het stopcontact.
2. Sommige metalen onderdelen kunnen nog heet zijn. Raak ze niet met uw handen aan voordat ze afgekoeld zijn.
3. Neem de portafilter uit en gooi het koffiedik of de gebruikte pad weg. Was zowel de portafilter als de filter met warm water met zeep en spoel ze goed. Was de portafilter, afdruipbakje en de filters niet in de vaatwasser.
4. Veeg het onderste deel van het brouwhoofd in het apparaat af met een vochtige doek of een papieren doek om eventueel achtergebleven koffiedik te verwijderen.

5. Plaats de portafilter (zonder filter) terug in het brouw hoofd in het apparaat.
6. Plaats een groot leeg kopje onder de portafilter.
7. Druk eenmaal op de espresso-knop en laat het apparaat brouwen met water alleen totdat het automatisch stopt.

Het waterreservoir reinigen

Verwijder het overblijvende water door het reservoir uit te nemen en ondersteboven te draaien boven de gootsteen. Het is aangeraden om het waterreservoir leeg te maken tussen de gebruiksbeurten in. Was het waterreservoir met water met zeep, spoel het goed en veeg het droog. Het waterreservoir is ook vaatwasmachinebestendig.

Het apparaat reinigen

1. Veeg de behuizing af met een zachte vochtige doek. Gebruik geen schuurmiddelen of schuursponsjes, omdat ze de afwerking bekrassen.
2. Sla de portafilter niet op in het brouw hoofd. Dit kan negatieve gevolgen hebben voor de afdichting tussen het brouw hoofd en de portafilter tijdens het brouwen van espresso.

LET OP: Dompel het apparaat niet in water.

★ PROBLEMEN EN OORZAKEN

PROBLEEM	OORZAAK	OPLOSSING
Er komt geen koffie uit het apparaat.	<ol style="list-style-type: none"> 1. Er zit geen water in het reservoir. 2. De koffie is te fijn gemalen. 3. Er zit te veel koffie in de filter. 4. Het apparaat is niet ingeschakeld of aangesloten. 5. De koffie is te vast aangedrukt. 6. Het oranje siliconenrubber is niet verwijderd. 	<ol style="list-style-type: none"> 1. Voeg water toe. 2. Gebruik medium gemalen koffie. 3. Doe minder koffie in de filter. 4. Steek de stekker in het stopcontact en schakel het apparaat in. 5. Vul de filterkorf met koffie, druk niet te vast aan. 6. Verwijder het oranje siliconenrubber van het waterreservoir.
Er loopt koffie over de rand van de portafilter.	<ol style="list-style-type: none"> 1. De portafilter is niet in de volledig vergrendelde stand gedraaid. 2. Koffiedik rond de rand van de filterkorf. 3. Er zit te veel koffie in de filter. 	<ol style="list-style-type: none"> 1. Draai de portafilter in de volledig vergrendelde stand. 2. Veeg de rand en het brouwhoofd af. 3. Doe minder koffie erin.
De melk schuimt niet na het opschuimen of komt niet uit de opschuimbuis.	<ol style="list-style-type: none"> 1. De stoom is op. 2. De melk is niet koud genoeg. 3. De opschuimbuis is geblokkeerd. 	<ol style="list-style-type: none"> 1. Zorg ervoor dat er genoeg water in het reservoir is. 2. Koel de melk en de opschuimbuis voordat u cappuccino maakt. 3. Volg de instructies om het melkreservoir en de opschuimbuis te reinigen.
De koffie komt te snel uit het apparaat.	<ol style="list-style-type: none"> 1. De gemalen koffie is te grof. 2. Er zit te weinig koffie in de filter. 	<ol style="list-style-type: none"> 1. Gebruik fijner gemalen koffie. 2. Gebruik meer koffie.

De koffie is te slap.	<ol style="list-style-type: none"> 1. Gebruik de kleine filter voor een dubbel shot espresso. 2. De gemalen koffie is te grof. 	<ol style="list-style-type: none"> 1. Gebruik de grote filter voor een dubbel shot espresso. 2. Gebruik fijner gemalen koffie.
De drie lampjes op het bedieningspaneel knipperen afwisselend.	Het waterreservoir is leeg.	Voeg water toe aan het reservoir.

★ MILIEURICHTLIJNEN

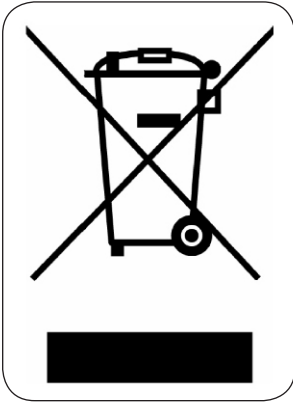

Dit symbool op het product of op de verpakking wijst erop dat dit product niet als huishoudafval mag worden behandeld. Het moet naar een plaats worden gebracht waar elektrische en elektronische apparatuur wordt gerecycleerd. Als u ervoor zorgt dat dit product op de correcte manier wordt verwijderd, voorkomt u mogelijk voor mens en milieu negatieve gevolgen die zich zouden kunnen voordoen in geval van verkeerde afvalbehandeling. Voor meer details in verband met het recyclen van dit product, neemt u best contact op met de gemeentelijke instanties, het bedrijf of de dienst belast met de verwijdering van huishoudafval of de winkel waar u het product hebt gekocht.



Het verpakkingsmateriaal is recycleerbaar. Behandel de verpakking milieubewust.

★ GARANTIE

Cher client,

Tous nos produits sont soumis à des contrôles qualité stricts avant d'être proposés à la vente. Si vous deviez toutefois rencontrer un problème avec votre appareil, nous le déplorons vivement.

Dans ce cas, nous vous invitons à prendre contact avec notre service à la clientèle.

Nos collaboratrices se feront un plaisir de vous aider !



+32 14 21 71 91



info@linea2000.be

Du lundi au jeudi : 8 h 30 – 12 h et 13 h – 17 h

Vendredi : 8 h 30 – 12 h et 13 h – 16 h 30

Cet appareil est garanti 2 ans à compter de la date d'achat. Durant la période de garantie, le distributeur assumera l'entière responsabilité en cas de défauts de fonctionnement (matériel) ou de fabrication. Si un tel problème survient, l'appareil sera remplacé ou réparé. La période de garantie de 2 ans ne reprend pas à zéro, mais se poursuit (jusqu'à 2 ans à compter de la date d'achat de l'appareil). La garantie est accordée sur la base du ticket de caisse.

Pour les accessoires et les éléments d'usure, une garantie de 6 mois s'applique.

La garantie et la responsabilité du fournisseur et du fabricant n'ont plus effet dans les cas suivants :

- Les instructions du manuel n'ont pas été suivies.
- Mauvais raccordement, par ex. tension électrique trop forte.
- Utilisation contraire, brutale ou anormale.
- Entretien insuffisant ou non conforme.
- Réparation ou modification de l'appareil par le consommateur ou un tiers non autorisé.
- Utilisation d'éléments ou d'accessoires qui ne sont pas recommandés ou fournis par le fournisseur/fabricant.

Lors de l'utilisation d'appareils électriques, des précautions élémentaires doivent toujours être prises afin de réduire les risques d'incendie, d'électrocution et/ou de blessures corporelles, notamment :

- Lisez toutes les instructions.
- Assurez-vous que votre tension secteur correspond à la tension indiquée sur la plaque signalétique de la machine à café.
- Pour éviter tout risque d'incendie, d'électrocution et/ou de blessures corporelles, n'immergez pas le cordon d'alimentation, la prise ou l'appareil dans de l'eau ou un autre liquide.
- Veillez à ce que l'appareil ne soit jamais utilisé par des enfants sans surveillance.
- Débranchez le cordon d'alimentation lorsque l'appareil n'est pas utilisé et avant de le nettoyer. Laissez l'appareil refroidir avant de mettre ou de retirer des pièces et avant de le nettoyer.
- N'utilisez pas un appareil électrique si le cordon d'alimentation ou la prise est endommagé(e), si l'appareil ne fonctionne pas correctement ou s'il a été endommagé de quelque façon que ce soit. Renvoyez l'appareil à un centre de services agréé pour

un examen, une réparation ou un réglage.

- L'utilisation d'accessoires non recommandés par le fabricant de l'appareil peut entraîner un incendie, une électrocution ou des blessures corporelles.
- Pour mettre l'appareil hors tension, mettez toutes les commandes en position d'arrêt, puis débranchez le cordon d'alimentation de la prise murale.
- Ne touchez aucune surface chaude. Utilisez les poignées ou les boutons.
- Cet appareil ne convient pas à une utilisation commerciale ou à l'extérieur.
- Ne laissez pas le cordon d'alimentation pendre du bord d'une table ou d'un comptoir, ou entrer en contact avec des surfaces chaudes.
- Placez l'appareil uniquement sur une surface plane afin d'éviter l'interruption de l'écoulement de l'air sous l'appareil.
- Veillez à toujours placer le réservoir correctement sur l'appareil avec son couvercle fermé et à le remplir avec de l'eau ou au-dessus du niveau minimum avant de mettre l'appareil sous tension.
- Ne retirez pas le porte-filtre pendant la préparation du café. Assurez-vous que les trois voyants lumineux sont allumés avant de

retirer le porte-filtre pour préparer du café supplémentaire. Il est recommandé d'être prudent au moment de retirer le porte-filtre en raison de la présence de pièces métalliques chaudes. Veillez à le maintenir par la poignée et à utiliser le clip de maintien du filtre pour jeter la mouture. Soyez prudent lorsque vous déplacez un appareil contenant des liquides brûlants.

- Ne retirez pas le réservoir d'eau avant d'avoir éteint l'appareil.
- Cet appareil n'est pas conçu pour être utilisé par le biais d'une minuterie externe ou d'un système de télécommande séparé.
- Cet appareil peut être utilisé par des enfants de plus de 8 ans, ainsi que par des personnes ayant des déficiences motrices, sensorielles ou mentales, ou manquant d'expérience et de connaissances, à condition qu'ils fassent l'objet d'une supervision ou reçoivent les instructions concernant l'utilisation de l'appareil en toute sécurité, par une personne qui comprend les risques encourus. Les enfants ne doivent pas jouer avec l'appareil. Le nettoyage et l'entretien ne doivent pas être réalisés par des enfants, à moins qu'ils soient âgés de 8 ans et sous la supervision d'un adulte.

- Gardez l'appareil et son cordon d'alimentation hors de portée des enfants de moins de 8 ans.
- Avant de retirer l'une des pièces et l'un des accessoires, assurez-vous que les trois voyants lumineux sont allumés, mettez le bouton d'alimentation sur la position « O » et débranchez l'appareil.
- Ne retirez jamais le porte-filtre pendant la préparation du café.
- Ne placez pas l'appareil sur ou à proximité d'un brûleur à gaz ou électrique, ou dans un four chauffé.
- N'utilisez pas l'appareil à des fins autres que celles pour lesquelles il a été conçu.
- Ne laissez pas l'appareil sans surveillance lorsqu'il est branché.
- L'appareil est conçu pour une utilisation domestique et dans des environnements similaires tels que :
 - a) l'espace cuisine des employés de boutiques, d'entreprises ou d'autres lieux de travail ;
 - b) les maisons de ferme ;
 - c) les clients d'hôtels, de motels ou d'autres types de résidences ;
 - d) les chambres d'hôtes.
- Conservez ces instructions.



ATTENTION: PRESSION

Afin d'éviter toute brûlure sur le corps et/ou toute blessure due à la vapeur et à l'eau brûlante, et pour ne pas endommager l'appareil, ne retirez jamais le réservoir d'eau ou le porte-filtre pendant que votre machine à espresso/cappuccino est en train de passer le café ou de préparer la mousse de lait. Assurez-vous que les trois voyants lumineux sont allumés avant de retirer le porte-filtre pour préparer des tasses de café supplémentaires. Si vous avez besoin d'ajouter de l'eau ou du lait dans les réservoirs, assurez-vous que les trois voyants sont allumés et que l'appareil est éteint en vérifiant que le bouton rouge situé sur le côté de l'appareil se trouve bien sur la position d'arrêt « O ».

★ PARTIES

1. Couverture du réservoir d'eau
2. Réservoir d'eau amovible
3. Touche Espresso/Personnaliser avec voyant
4. Touche Cappuccino/Mousse avec voyant
5. Touche Café Latte/
Nettoyer avec voyant
6. Voyant
7. Porte-filtre
8. Tiroir de réglage de la
hauteur de tasse
9. Plateau d'égouttement
10. Bouton de marche/arrêt
I/O

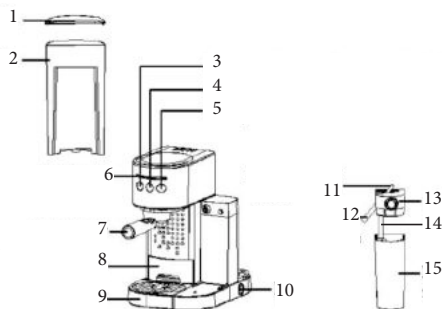

11. Levier du mousoir.
12. Mousoir à lait
13. Couverture du réservoir à
lait
14. Tube d'aspiration
15. Réservoir à lait transparent et amovible
16. Clip de maintien du filtre
17. Filtre pour une tasse d'espresso
18. Filtre pour deux tasses d'espresso
19. Cuillère de mesure

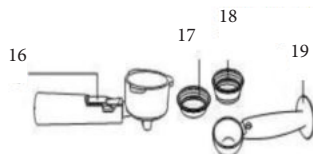

★ AVANT LA PREMIÈRE UTILISATION

Nettoyage et amorçage de l'appareil avant la première utilisation

Veillez vous reporter au paragraphe « Pièces » pour vous familiariser avec l'appareil et identifier ses différents éléments.

1. Assurez-vous que l'appareil est bien en position d'arrêt « O » en appuyant sur le bouton de marche/arrêt situé sur le côté de l'appareil. Assurez-vous qu'il est bien débranché de la prise électrique.
2. Retirez les autocollants et les étiquettes de l'appareil. Retirez la bague en caoutchouc silicone orange présent au fond du réservoir d'eau.

3. Retirez puis lavez le réservoir d'eau, le réservoir à lait, le porte-filtre, les trois filtres et la cuillère de mesure avec un mélange d'eau et de savon doux. Rincez puis remettez-les en place sur l'appareil.
4. Veuillez vous reporter aux instructions du paragraphe « REMETTRE LE PORTE-FILTRE » avant de remettre ou de retirer le porte-filtre et le filtre de l'appareil.

REMARQUE : pour que votre appareil fonctionne parfaitement à chaque fois, nettoyez-le après chaque usage.

Important – amorcer l'appareil

Pour amorcer l'appareil, exécutez le cycle de vapeur pendant 90 secondes en suivant les étapes décrites ci-dessous :

1. Remplissez le réservoir d'eau jusqu'au milieu des indications de niveau « Min » et « Max ».
2. Remplissez le réservoir à lait d'eau jusqu'au milieu des indications de niveau « Min » et « Max ».
3. Choisissez l'un des filtres et placez-le dans le porte-filtre. Installez le porte-filtre sur l'appareil en vérifiant qu'il est correctement mis en place et placez ensuite une tasse en dessous. Vérifiez également que l'extrémité du mousoir à lait est bien à l'intérieur de la tasse.
4. Branchez l'appareil sur la prise électrique adaptée.
5. Appuyez sur le bouton d'alimentation en le mettant en position « I ».
6. Les trois voyants du panneau de commande commencent à clignoter. Une fois que ces voyants restent allumés, appuyez sur la touche cappuccino à deux reprises.
7. Lorsque le processus est terminé, les trois voyants du panneau de commande restent allumés.

Votre appareil est maintenant amorcé et prêt à être utilisé.

★ UTILISATION

Remplir le réservoir d'eau

1. Pour remplir le réservoir d'eau, vous pouvez utiliser une carafe ou retirer le réservoir de l'appareil et le remplir sous le robinet. Si vous avez retiré le réservoir de l'appareil pour le remplir d'eau, veuillez vous assurer de bien le remettre en place. Remplissez le réservoir d'eau jusqu'au niveau approprié, situé entre les indications « Min » et « Max ». N'utilisez jamais d'eau tiède ou chaude pour remplir le réservoir d'eau.
2. Fermez le couvercle du réservoir et remettez-le sur l'appareil en vous assurant qu'il est bien en place.

Remplir le réservoir à lait

Si vous songez à préparer un café cappuccino ou latté, retirez le réservoir à lait de l'appareil et ouvrez le couvercle pour y verser la quantité de lait froid dont vous estimez avoir besoin, jusqu'à un niveau situé entre les indications « Min » et « Max ». Une fois que vous avez

terminé, remettez le réservoir à lait sur l'appareil en vous assurant qu'il est bien en place.

Remarque : il est conseillé d'utiliser du lait entier pour obtenir le meilleur résultat au niveau de la mousse.

Choisir le filtre

Choisissez le filtre à utiliser de la manière suivante :

1. POUR UNE SEULE TASSE – Choisissez le filtre pour une seule tasse d'espresso si vous utilisez du café moulu.
2. POUR UNE GRANDE TASSE OU DEUX PETITES TASSES – Utilisez un filtre pour deux tasses.



Insérer le filtre

1. Pour insérer le filtre choisi dans le porte-filtre, veillez à aligner l'excroissance du filtre avec l'entaille du porte-filtre.
2. Faites pivoter le filtre vers la gauche ou vers la droite pour verrouiller la position. Ceci permet de sécuriser la mise en place du filtre dans le porte-filtre.

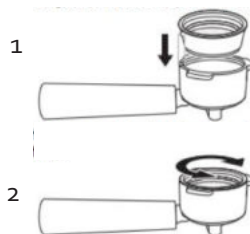

REMARQUE : pour retirer le filtre et le nettoyer, faites pivoter le filtre vers la gauche ou vers la droite pour aligner l'excroissance du filtre avec l'entaille du porte-filtre.

AVERTISSEMENT : assurez-vous que le filtre a refroidi avant d'essayer de le retirer du porte-filtre.

Remplir de café moulu

Placez le filtre choisi dans le porte-filtre de la manière suivante :

1. Remplissez le filtre avec du café frais, moulu finement pour espresso (ne pas faire déborder).
Remarque : la quantité de café moulu ne doit pas dépasser l'indication MAX.
2. Tassez et compressez le café moulu.
3. Nettoyez le surplus de café se trouvant sur le bord pour qu'il rentre bien sous la tête à infusion.

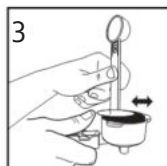
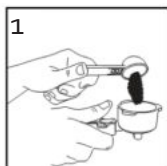

Mettre le porte-filtre

1. Positionnez le porte-filtre sous la tête à infusion, puis fixez le porte-filtre en poussant au préalable sur le clip de maintien.
2. Positionnez la poignée de manière à ce qu'elle soit alignée avec le symbole de déverrouillage "🔓" de l'appareil et qu'elle s'insère dans la rainure.
3. Tournez ensuite lentement vers la droite jusqu'à ce que le clip de maintien soit aligné avec le symbole de verrouillage "🔒" de l'appareil.

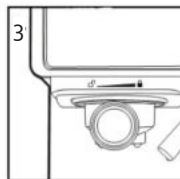
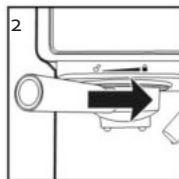
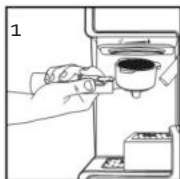

Placer la (les) tasse(s)

1. Retirez le plateau de réglage de la hauteur si vous utilisez une petite demi-tasse pour préparer un espresso.
2. Conservez le plateau de réglage de la hauteur à l'intérieur de son tiroir si vous utilisez une tasse plus grande pour préparer un cappuccino.
3. Conservez le plateau de réglage de la hauteur à l'intérieur de son tiroir si vous utilisez une tasse plus grande pour préparer un café latté.

ATTENTION : lorsque vous préparez un cappuccino ou un café latté, veuillez vous assurer d'ajuster la manette pour que le mousoir à lait soit bien à l'intérieur de la tasse à utiliser.

Choisir la fonction

PRÉPARER UN ESPRESSO

1. Appuyez une fois sur la touche Espresso pour préparer un simple espresso.
2. Appuyez deux fois sur la touche Espresso pour préparer un double espresso.
3. Appuyez et maintenez la touche Espresso pendant 3 secondes pour personnaliser l'infusion à votre goût. Une fois que vous avez terminé, appuyez sur la touche Espresso une fois de plus pour l'arrêter.

L'appareil commence la préparation de votre espresso en fonction de votre sélection.

L'appareil s'éteint ensuite automatiquement et les voyants restent allumés, ce qui indique que le cycle est terminé. Votre délicieux espresso est prêt à être dégusté.

REMARQUE : pour préparer une quantité de café inférieure à la quantité prédéterminée, appuyez sur la touche de la fonction pour arrêter le processus d'infusion une fois la quantité de café désirée atteinte.

PRÉPARER UN CAPPUCCINO

Avant de préparer votre cappuccino, ajustez la quantité de mousse de lait que vous désirez en tournant le bouton de contrôle de la mousse vers la droite pour plus de mousse ou vers la gauche pour moins de mousse.

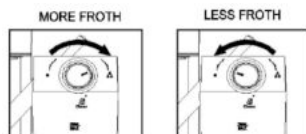

Remarque : la densité de la mousse peut être ajustée pendant le cycle d'infusion

1. Appuyez une fois sur la touche Cappuccino pour préparer une petite tasse de cappuccino.
2. Appuyez deux fois sur la touche Cappuccino pour préparer une grande tasse de cappuccino.

L'appareil commence la préparation de votre cappuccino en fonction de votre sélection. Votre délicieux cappuccino est prêt à être dégusté.

PRÉPARER UN CAFÉ LATTE

Avant de préparer votre latté, ajustez la quantité de mousse de lait que vous désirez en tournant le bouton de contrôle de la mousse vers la droite pour plus de mousse ou vers la gauche pour moins de mousse.

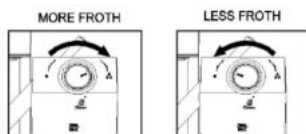

1. Appuyez une fois sur la touche Latte pour préparer une petite tasse de café latté.
2. Appuyez deux fois sur la touche Latte pour préparer une grande tasse de café latté.

PRÉPARER LA MOUSSE DE LAIT

L'appareil vous permet également de préparer seulement de la mousse de lait. Appuyez et maintenez la touche Cappuccino pendant 3 secondes si vous désirez ajouter plus de mousse à votre boisson ou pour préparer de la mousse de lait pour une autre boisson, par exemple un café Macchiato, un chocolat chaud, un thé chai latte, etc. Lorsque vous avez terminé, appuyez à nouveau une fois sur la touche Cappuccino pour l'arrêter.

APRÈS AVOIR PRÉPARÉ VOS BOISSONS AVEC DU LAIT

Lorsque vous avez terminé de préparer une boisson avec du lait, vous pouvez verser le lait qui reste dans son carton/récipient ou conserver le réservoir à lait directement au réfrigérateur (prêt à être utilisé pour la prochaine fois).

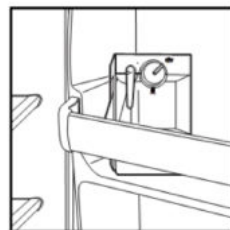

★ DÉTARTRE

Avec le réservoir à lait placé en position, l'appareil rappelle à l'utilisateur d'effectuer un détartrage grâce à ses six voyants qui clignotent rapidement en alternance. À ce moment, l'utilisateur doit remplir le réservoir d'eau avec 600 ml d'eau propre et de détartrant dédié et appuyer ensuite sur les touches Espresso et Latte simultanément. L'appareil commence

alors le processus de détartrage automatiquement, puis les six voyants clignotent lentement en alternance. Après environ 30 min., les six voyants clignotent rapidement en alternance, puis l'utilisateur doit vider le réservoir d'eau et le remplir avec 600 ml d'eau propre. Appuyez ensuite sur les touches Espresso et Latte simultanément à nouveau et l'appareil poursuit le processus de détartrage. Les six voyants clignotent alors lentement en alternance. Après environ 30 min., l'appareil cesse de fonctionner et revient en mode veille. Videz le réservoir d'eau et le réservoir à lait, puis remplissez le réservoir d'eau avec de l'eau propre pour l'utilisation.

★ NETTOYAGE ET ENTRETIEN

Nettoyer le réservoir à lait et le mousoir

Même si vous pouvez conserver le réservoir à lait avec un reste de lait au réfrigérateur, il est important de nettoyer le réservoir et le mousoir régulièrement pour éviter qu'ils ne s'encrassent et que des résidus ne s'y déposent. Pour nettoyer le réservoir à lait, suivez les instructions ci-dessous:

1. Retirez le réservoir à lait de l'appareil.
2. Retirez le couvercle du réservoir.
3. Jetez le reste du lait, rincez et nettoyez le réservoir et le couvercle à l'eau chaude savonneuse. Rincez et séchez. N'utilisez pas de produits nettoyants abrasifs ou d'éponges qui récurrent, car cela pourrait rayer la finition. Le réservoir à lait peut également être nettoyé au lave-vaisselle (panier supérieur). Ne mettez pas le couvercle du réservoir à lait dans le lave-vaisselle.

Remarque : retirez également le tube d'aspiration et le mousoir pour un meilleur nettoyage.

4. Placez une grande tasse vide sous le mousoir.
5. Maintenez la touche Café Latte/Nettoyer appuyée pendant 3 secondes puis relâchez. L'appareil commence à faire passer de la vapeur dans le mousoir, le laisser faire pendant quelques secondes jusqu'à ce qu'il n'y ait plus de lait dans la tasse. Appuyez ensuite une fois sur la touche Café Latte/Nettoyer pour arrêter le processus.
6. Jetez l'eau qui est restée dans le réservoir à lait et remettez le réservoir en place dans l'appareil.

Remarque : pour retirer le réservoir à lait, vous devez le soulever un peu sur l'avant, puis le retirer.



Nettoyer la tête à infusion, le porte-filtre et le filtre

1. Mettez le bouton situé sur le côté de l'appareil en position d'arrêt « O » et débranchez le cordon d'alimentation de la prise murale.
2. Il est possible que certaines parties en métal soient encore très chaudes. Patientez jusqu'à ce qu'elles aient refroidi pour les toucher.

3. Retirez le porte-filtre et jetez la mouture ou la dosette utilisée. Nettoyez le porte-filtre et le filtre à l'eau chaude savonneuse et rincez. Ne mettez pas le porte-filtre, plateau d'égouttement ou les filtres dans le lave-vaisselle.
4. Passez un chiffon humide ou une serviette en papier sur la partie inférieure de la tête à infusion de l'appareil afin de retirer les résidus de mouture de café.
5. Remettez le porte-filtre (sans filtre) dans la tête à infusion de l'appareil.
6. Placez une grande tasse vide sous le porte-filtre.
7. Appuyez une fois sur la touche Espresso et laissez l'appareil faire passer l'eau jusqu'à ce qu'il s'arrête automatiquement.

Nettoyer le réservoir d'eau

Retirez le réservoir et retournez-le au-dessus de l'évier pour jeter le reste de l'eau. Il est recommandé de vider le réservoir lors de chaque utilisation. Nettoyez le réservoir d'eau à l'eau savonneuse, rincez et séchez. Le réservoir d'eau peut également être nettoyé au lave-vaisselle.

Nettoyer l'appareil

1. Essuyez le boîtier à l'aide d'un chiffon doux et humide. N'utilisez pas de produits nettoyants abrasifs ou d'éponges qui récurrent, car cela pourrait rayer la finition.
2. Ne rangez pas le porte-filtre dans la tête à infusion. Cela peut endommager le joint entre la tête d'infusion et le porte-filtre pendant la préparation de l'espresso.

ATTENTION : ne plongez pas l'appareil dans de l'eau.

★ PROBLÈMES ET SOLUTIONS

PROBLÈME	CAUSES	SOLUTIONS
Le café ne sort pas.	<ol style="list-style-type: none"> 1. Pas d'eau dans le réservoir. 2. Le café est moulu trop fin. 3. Trop de café dans le filtre. 4. L'appareil n'est pas en marche ou n'est pas branché. 5. Le café a été trop tassé/compressé. 6. La bague en caoutchouc silicone orange n'a pas été retirée. 	<ol style="list-style-type: none"> 1. Ajouter de l'eau. 2. Moudre le café moyennement. 3. Remplir le filtre avec moins de café. 4. Brancher l'appareil sur la prise et le mettre en marche. 5. Remplir à nouveau le panier à filtre de café. 6. Retirer la bague en caoutchouc silicone orange du réservoir d'eau.
Le café sort par le bord du porte-filtre.	<ol style="list-style-type: none"> 1. Le porte-filtre n'est pas complètement en position de verrouillage. 2. Il y a de la mouture sur le rebord du panier à filtre. 3. Trop de café dans le filtre. 	<ol style="list-style-type: none"> 1. Faire pivoter le porte-filtre sur la position de verrouillage. 2. Nettoyer le rebord du panier et la tête à infusion. 3. Remplir avec moins de café.
Le lait n'est pas moussieux après avoir utilisé le mousoir ou le lait ne sort pas du mousoir.	<ol style="list-style-type: none"> 1. Il n'y a plus de vapeur. 2. Le lit n'est pas assez froid. 3. Le mousoir est bouché. 	<ol style="list-style-type: none"> 1. Assurez-vous que le réservoir contient assez d'eau. 2. Faire refroidir le lait et le récipient à mousse avant de préparer un cappuccino. 3. Suivre les instructions pour nettoyer le réservoir à lait et le mousoir.

Le café sort trop rapidement.	<ol style="list-style-type: none"> 1. Le café a été moulu trop grossièrement. 2. Pas assez de café dans le filtre. 	<ol style="list-style-type: none"> 1. Utiliser un café moulu plus fin. 2. Utiliser plus de café.
Le café n'est pas assez corsé.	<ol style="list-style-type: none"> 1. Utiliser un petit filtre pour une double tasse d'espresso. 2. Le café a été moulu trop grossièrement. 	<ol style="list-style-type: none"> 1. Utiliser un grand filtre pour une double tasse d'espresso. 2. Utiliser un café moulu plus fin.
Les trois voyants du panneau de commande clignotent en alternance.	Il n'y a plus d'eau dans le réservoir.	Ajouter de l'eau dans le réservoir.

★ MISE AU REBUT

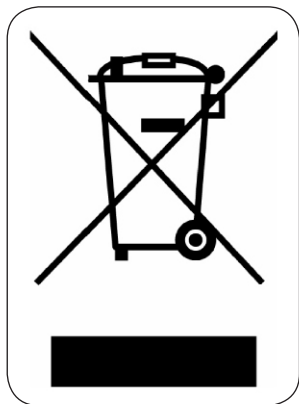

Ce symbole sur le produit ou son emballage indique que ce produit ne peut être traité comme déchet ménager. Il doit plutôt être remis au point de ramassage concerné, se chargeant du recyclage du matériel électrique et électronique. En vous assurant que ce produit est éliminé correctement, vous favorisez la prévention des conséquences négatives pour l'environnement et la santé humaine qui, sinon, seraient le résultat d'un traitement inapproprié des déchets de ce produit. Pour obtenir plus de détails sur le recyclage de ce produit, veuillez prendre contact avec le bureau municipal de votre région, votre service d'élimination des déchets ménagers ou le magasin où vous avez acheté le produit.



L'emballage est recyclable. Traitez l'emballage écologiquement.

★ GARANTIE

Sehr geehrter Kunde,
Sämtliche unserer Produkte unterliegen einer strengen Qualitätskontrolle,
bevor Sie Ihnen angeboten werden. Sollten dennoch
Probleme mit Ihrem Gerät auftreten, bedauern wir dies zutiefst.
Wir möchten Sie in diesem Fall bitten, unseren Kundenservice zu kontaktieren.
Unsere Mitarbeiter helfen Ihnen gern weiter!



+32 14 21 71 91



info@linea2000.be

Montag – Donnerstag: 8:30 Uhr – 12:00 Uhr und von 13:00 Uhr – 17:00 Uhr
Freitag: 8:30 Uhr – 12:00 Uhr und von 13:00 Uhr – 16:30 Uhr

Dieses Gerät hat eine Garantiefrist von 2 Jahren ab dem Kaufdatum. Während der Garantiezeit übernimmt der Hersteller die vollständige Verantwortung für Mängel, die nachweislich auf Material- oder Konstruktionsfehler zurückzuführen sind. Wenn derartige Mängel auftreten, wird das Gerät wenn nötig ausgetauscht oder repariert. Die Garantiezeit von 2 Jahren beginnt in diesem Moment nicht erneut, sondern sie läuft bis 2 Jahre nach dem Kaufdatum weiter. Die Garantie wird auf der Grundlage des Kassensbons gewährt.

Die Garantie auf Accessoires und Verschleißteile beträgt 6 Monate.

Die Garantie und die Verantwortung/Haftung des Lieferanten und Herstellers entfallen automatisch in den folgenden Fällen:

- Bei Nichtbeachtung der Anweisungen in dieser Bedienungsanleitung.
- Bei falschem Anschluss, z.B. bei einer zu hohen Stromspannung.
- Bei falscher, grober oder abnormaler Verwendung.
- Bei unzureichender oder falscher Wartung.
- Bei vom Verbraucher oder von nicht ermächtigten Dritten vorgenommenen Reparaturen oder Änderungen am Gerät.
- Bei der Verwendung von Ersatzteilen oder Accessoires, die nicht vom Lieferanten / Hersteller empfohlen oder geliefert werden.

★ SICHERHEITSVORKEHRUNGEN

Bei der Nutzung von Elektrogeräten sollten die grundlegenden Sicherheitsvorschriften immer eingehalten werden, um die Gefahr eines Brandes, Stromschlages und/oder die Verletzung von Personen zu vermeiden. Dazu zählen die Folgenden:

- Lesen Sie alle Anweisungen.
- Stellen Sie sicher, dass die Ausgangsspannung mit der auf dem Typenschild ihrer Kaffeemaschine angegebenen Spannung übereinstimmt.
- Zum Schutz gegen Feuer, Stromschlag und Verletzungen von Personen, tauchen Sie das Kabel, den Stecker oder das Gerät niemals in Wasser oder Flüssigkeiten ein.
- Besondere Aufsicht ist notwendig, wenn das Gerät von Kindern verwendet wird.
- Ziehen Sie das Gerät vor der Reinigung aus der Steckdose. Lassen Sie das Gerät bevor Sie Teile anschließen oder entfernen sowie vor der Reinigung abkühlen.
- Verwenden Sie kein Gerät mit einem defekten Kabel, Stecker, nach einer Fehlfunktion oder wenn es in irgendeiner Weise beschädigt ist. Geben Sie das Gerät zur Überprüfung, zur Reparatur

oder zu Anpassungen an eine autorisierte Kundendienststelle.

- Die Verwendung von Zubehör, das nicht vom Hersteller empfohlen wurde, kann zu Feuer, Stromschlag oder zu Verletzungen von Personen führen.
- Um das Gerät zu trennen, stellen Sie alle Steuertasten in die Position Aus und ziehen Sie den Stecker aus der Steckdose.
- Berühren Sie keine heißen Oberflächen, Bediengriffe oder Knöpfe.
- Nicht im Freien oder zur gewerblichen Nutzung verwenden.
- Lassen Sie das Kabel nicht über Tisch- oder Arbeitsflächenkanten hängen oder mit heißen Oberflächen in Berührung kommen.
- Verwenden Sie ausschließlich eine feste, ebene Oberfläche, um eine Unterbrechung des Luftstroms unter dem Gerät zu vermeiden.
- Stellen Sie vor dem Einschalten des Geräts immer sicher, dass sich der Wasserbehälter immer mit geschlossener Abdeckung fest im Gerät befindet und dass sich Wasser bis zum oder oberhalb des Mindestfüllstands im Behälter befindet.
- Entfernen Sie den Porta-Filter nicht,

während Sie Kaffee zubereiten. Bitte stellen Sie sicher, dass die drei Kontrollleuchten an sind, bevor Sie den Porta-Filter entfernen, um weiteren Kaffee zuzubereiten. Bei der Entfernung des Porta-Filters sollten Sie vorsichtig vorgehen, da die Metallteile heiß sind. Bitte stellen Sie sicher, ihn am Griff zu halten und die Filterhaltefeder zu verwenden, um den Kaffeesatz zu entsorgen. Seien Sie beim Transport des Geräts mit heißen Flüssigkeiten vorsichtig.

- Entfernen Sie den Wasserbehälter nicht, bevor das Gerät ausgeschaltet ist.
- Das Gerät ist nicht für den Betrieb mit einem externen Timer oder einer eigenständigen Fernsteuerung bestimmt.
- Das Gerät kann von Kindern ab 8 Jahren und älter und von Personen mit reduzierten körperlichen, sensorischen oder geistigen Fähigkeiten oder mangelnder Erfahrung und Wissen verwendet werden, wenn sie angemessen beaufsichtigt oder zur sicheren Verwendung des Geräts angeleitet wurden und wenn sie die damit verbundenen Gefahren verstehen. Kinder dürfen nicht mit dem Gerät spielen. Die Reinigung und Wartung des Geräts sollte nicht von Kindern durchgeführt werden, sofern diese nicht

älter als 8 Jahre alt sind und beaufsichtigt werden.

- Halten Sie das Gerät und das Kabel von Kindern mit einem Alter von unter 8 Jahren fern.
- Vor der Entfernung von Teilen und Zubehör stellen Sie sicher, dass die drei Kontrollleuchten an sind, drücken Sie die Power-Taste in die Position "O" (Aus) und ziehen Sie den Stecker des Geräts aus der Steckdose.
- Entfernen Sie den Porta-Filter niemals während des Brühvorgangs.
- Nicht auf oder in die Nähe von heißen Gasbrennern, elektrischen Herdplatten oder einem heißen Ofen aufstellen.
- Benutzen Sie das Gerät nur für den vorgesehenen Verwendungszweck.
- Lassen Sie das Gerät nicht unbeaufsichtigt, wenn es in Betrieb ist.
- Das Gerät ist zur Verwendung im Haushalt und für ähnliche Anwendungen bestimmt, wie:
 - a) in Personalküchen in Geschäften, Büros und anderen Arbeitsumgebungen
 - b) in Bauernhäusern
 - c) von Kunden in Hotels, Motels und anderen Wohnumgebungen

d) Bed- & Breakfast-Umgebungen.

- Bewahren Sie diese Anweisungen auf.



ACHTUNG: DRUCK

Zur Vermeidung von möglichen Verbrennungen von Körperteilen und/oder sonstigen Verletzungen mit heißem Dampf und Wasser oder Beschädigungen des Geräts, entfernen Sie den Wasserbehälter oder den Porta-Filter niemals, während die Espresso-/ Cappuccinomaschine Kaffee oder Milchschaum zubereitet. Stellen Sie sicher, dass die drei Kontrollleuchten an sind, bevor Sie den Porta-Filter entfernen, um weiteren Kaffee zuzubereiten. Wenn Sie mehr Wasser in den Wasser- oder Milch in den Milchbehälter geben müssen, stellen Sie sicher, dass die drei Kontrollleuchten an sind und stellen Sie sicher, dass das Gerät über das Drücken der roten Taste an der Seite des Geräts in die Position "O" (Aus) ausgeschaltet wurde.

★ TEILE

1. Abdeckung des Wasserbehälters
2. Abnehmbarer Wasserbehälter

3. Espresso-/
benutzerdefinierte Taste
mit Kontrollleuchte

4. Cappuccino-/
Milchschaumtaste mit
Kontrollleuchte

5. Latte-/Reinigungstaste
mit Kontrollleuchte

6. Kontrollleuchte

7. Porta-Filter

8. Schublade zur
Höhenverstellung der
Tasse

9. Auffangschale

10. Power-Taste I/O

11. Hebel für Milchschaumrohr

12. Auslaufrohr für Milchschaum

13. Abdeckung Milchbehälter

14. Saugrohr

15. Abnehmbarer/Durchsichtiger Milchbehälter

16. Haltefeder Porta-Filter

17. Filter für einzelnen Espresso

18. Filter für doppelten Espresso

19. Messlöffel/Stampfer

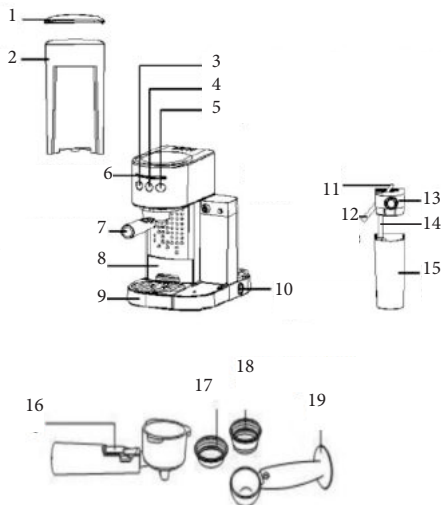

★ VOR DER ERSTEN INBETRIEBNAHME

Reinigung und Vorbereitung des Geräts vor dem ersten Gebrauch.

Bitte lesen Sie den Abschnitt "Teile", um sich mit dem Produkt vertraut zu machen und alle Teile zu identifizieren.

1. Bitte stellen Sie sicher, dass das Gerät "O" (Aus) ist, indem Sie die Power-Taste an der Seite des Geräts drücken. Stellen Sie sicher, dass es aus der Steckdose gezogen ist.

2. Entfernen Sie Aufkleber und Etiketten vom Gerät. Entfernen Sie den orangefarbenen Silikonring vom Boden des Wasserbehälters.
3. Entnehmen und reinigen Sie den Wasserbehälter, den Milchbehälter, den Porta-Filter, die drei Filter und den Messlöffel mit Wasser und einem milden Spülmittel. Spülen Sie alle Teile gründlich ab und setzen Sie diese wieder in das Gerät ein.
4. Lesen Sie sich die Anweisungen im Abschnitt "EINSETZEN DES PORTA-FILTERS" durch, bevor Sie den Porta-Filter und den Filter in das Gerät einsetzen oder entfernen.

HINWEIS: Damit Ihr Gerät immer ordnungsgemäß funktioniert, reinigen Sie es nach jeder Verwendung.

Wichtig - vorbereitung des geräts

Zur Vorbereitung des Geräts starten Sie den Dampfzyklus für 90 Sekunden, indem Sie die folgenden Schritte ausführen:

1. Füllen Sie den Wasserbehälter bis zu einem Füllstand zwischen "Min" und "Max".
2. Füllen Sie den Milchbehälter bis zu einem Füllstand zwischen "Min" und "Max".
3. Wählen Sie einen der Filter und setzen Sie ihn auf den Porta-Filter. Setzen Sie den Porta-Filter in das Gerät ein und stellen Sie sicher, dass er ordnungsgemäß eingerastet ist und stellen Sie eine Tasse darunter. Stellen Sie außerdem sicher, dass sich die Spitze des Auslaufrohrs für Milchschaum in der Tasse befindet.
4. Stecken Sie den Stecker des Geräts in eine entsprechende Steckdose.
5. Schalten Sie die Power-Taste in die Position "I" (An).
6. Die drei Kontrollleuchten beginnen zu blinken. Sobald diese Leuchten konstant leuchten, drücken Sie die Cappuccino-Taste zweimal.
7. Sobald dieser Prozess abgeschlossen ist, leuchten die drei Kontrollleuchten durchgehend.

Jetzt ist Ihr Gerät vorbereitet und betriebsbereit.

★ GEBRAUCH

Befüllen des wasserbehälters

1. Füllen Sie den Wasserbehälter mit Wasser. Sie können dazu entweder eine Kanne verwenden oder den Behälter aus dem Gerät nehmen, um ihn unter dem Wasserhahn zu füllen. Wenn Sie ihn zum Füllen aus dem Gerät entnommen haben, stellen Sie sicher, dass er wieder fest eingesetzt wurde. Füllen Sie den Behälter mit der gewünschten Wassermenge und stellen Sie dabei sicher, dass diese zwischen den Markierungen "MIN" und "MAX" des Wasserbehälters liegt. Verwenden Sie niemals warmes oder heißes Wasser zum Füllen des Wasserbehälters.
2. Schließen Sie die Abdeckung des Wasserbehälters und setzen Sie ihn wieder in das Gerät ein. Stellen Sie dabei sicher, dass er einrastet.

Befüllen des Milchbehälters

Wenn Sie Cappuccino oder Latte zubereiten wollen, nehmen Sie den Milchbehälter aus dem Gerät und öffnen Sie die Abdeckung und füllen Sie die Milchmenge zwischen den Markierungen "MIN" und "MAX" ein, die Sie benötigen werden. Wenn Sie fertig sind, setzen Sie den Milchbehälter wieder in das Gerät ein. Stellen Sie dabei sicher, dass er einrastet.

Hinweis: Für das beste Schaumergebnis wird Vollmilch empfohlen.

Auswahl des filters

Wählen Sie den zu benutzenden Filter wie folgt aus:

1. FÜR EINEN EINZELNEN ESPRESSO – Verwenden Sie den Filter für einen einzelnen Espresso, wenn Sie gemahlene Kaffeebohnen verwenden.
2. FÜR EINEN DOPPELTEN ESPRESSO ODER FÜR ZWEI EINZELNE ESPRESSOS - Verwenden Sie den Filter für einen doppelten Espresso.



Einsetzen des Filters

1. Zum Einsetzen des ausgewählten Filters in den Porta-Filter, stellen Sie sicher, die Kerbe am Filter mit der Aussparung im Porta-Filter auszurichten.
2. Drehen Sie den Filter nach links oder rechts, um ihn einzurasten. Dies trägt dazu bei, den Filter im Porta-Filter zu sichern.

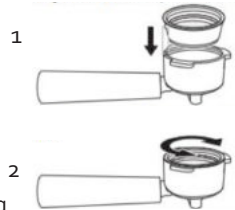

HINWEIS: Zur Entfernung und Reinigung des Filters, drehen Sie den Filter nach links oder rechts, um die Kerbe im Filter mit der Aussparung im Porta-Filter auszurichten.

WARNUNG: Stellen Sie sicher, dass der Filter abgekühlt ist, bevor Sie versuchen, ihn zu entfernen

Mit gemahlener Kaffee befüllen

Setzen Sie den ausgewählten Filter wie folgt auf den Porta-Filter:

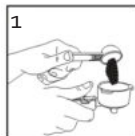

1. Füllen Sie den Filter mit frischem, fein gemahlener Espresso (überfüllen Sie ihn nicht). Hinweis: Die Kaffeemenge sollte die MAX-Markierung nicht überschreiten.
2. Stampfen und komprimieren Sie das Kaffeepulver fest und gleichmäßig.
3. Entfernen Sie sämtlichen überschüssigen Kaffee vom Rand, um einen ordnungsgemäßen Sitz unter dem Brühkopf zu gewährleisten.



Einsetzen des porta-filters

1. Setzen Sie den Porta-Filter unter

dem Brühkopf ein, befestigen Sie den Porta-Filter, indem Sie die Haltefeder zunächst zurückziehen.

2. Setzen Sie den Griff so ein, dass er auf das Symbol eines offenen Schloßes "  " auf dem Gerät ausgerichtet ist und in die Aussparung passt.
3. Dann drehen Sie ihn langsam nach rechts, bis die Haltefeder auf das Symbol eines geschlossenen Schloßes "  " auf dem Gerät ausgerichtet ist.

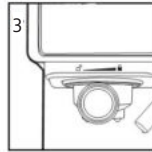
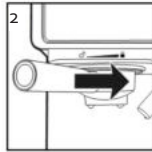
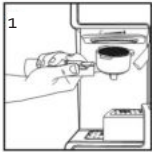

Abstellen der tasse(n)

1. Ziehen Sie die höhenverstellbare Ablage heraus, wenn Sie eine kleine Mokkatasse verwenden, um Espresso zuzubereiten.
2. Lassen Sie die höhenverstellbare Ablage im Gerät, wenn Sie eine größere Tasse zur Zubereitung von Cappuccino verwenden.
3. Lassen Sie die höhenverstellbare Ablage im Gerät, wenn Sie eine größere Tasse zur Zubereitung von Latte verwenden.
ACHTUNG: Wenn Sie Cappuccino oder Latte zubereiten, stellen Sie sicher, den Hebel des Milchschaumrohrs anzupassen, sodass sich das Auslaufrohr für Milchschaum in der verwendeten Tasse befindet.

Wählen sie die funktion

ZUBEREITUNG VON ESPRESSO

1. Drücken Sie die Espresso-Taste einmal, um einen einzelnen Espresso zuzubereiten.
2. Drücken Sie die Espresso-Taste zweimal, um einen doppelten Espresso zuzubereiten.
3. Drücken und halten Sie die Espresso-Taste für 3 Sekunden, um die Zubereitung nach Ihren Wünschen einzustellen. Wenn Sie fertig sind, drücken Sie die Espresso-Taste nochmals, um die Einstellung zu beenden.

Das Gerät beginnt anschließend mit der Zubereitung des Espressos entsprechend Ihrer Auswahl. Das Gerät schaltet sich automatisch aus und die Kontrollleuchten leuchten durchgehend, um anzugeben, dass der Zyklus abgeschlossen ist. Sie können Ihren leckeren Espresso genießen.

HINWEIS: Um weniger Espresso zuzubereiten, als die voreingestellte Portion, drücken Sie die Funktionstaste, um den Brühvorgang zu unterbrechen, wenn die gewünschte Kaffeemenge erreicht wurde.

ZUBEREITUNG VON CAPPUCCINO

Stellen Sie vor der Zubereitung Ihres Cappuccinos die gewünschte Milchschaummenge ein, indem Sie den Milchschaum-Kontrollknopf für mehr Schaum nach rechts und für weniger Schaum nach links drehen.

Hinweis: Die Intensität des Schaums kann während des Brühvorgangs geändert werden.

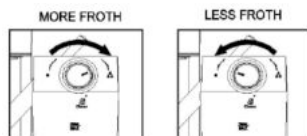

1. Drücken Sie die Cappuccino-Taste einmal, um eine kleine Tasse Cappuccino zuzubereiten.
2. Drücken Sie die Cappuccino-Taste zweimal, um eine große Tasse Cappuccino zuzubereiten.

Das Gerät beginnt anschließend mit der Zubereitung des Cappuccinos entsprechend Ihrer Auswahl. Sie können Ihren leckeren Cappuccino genießen.

ZUBEREITUNG VON LATTE

Stellen Sie vor der Zubereitung Ihres Latte die gewünschte Milchschaummenge ein, indem Sie den Milchschaum-Kontrollknopf für mehr Schaum nach rechts und für weniger Schaum nach links drehen.

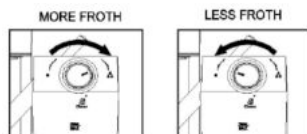

1. Drücken Sie die Latte-Taste einmal, um eine kleine Tasse Latte zuzubereiten.
2. Drücken Sie die Latte-Taste zweimal, um eine große Tasse Latte zuzubereiten.

ZUBEREITUNG VON GESCHÄUMTER MILCH

Das Gerät ermöglicht Ihnen auch die Zubereitung von geschäumter Milch. Drücken und halten Sie dabei die Cappuccino-Taste für 3 Sekunden gedrückt, wenn Sie mehr Schaum in Ihr Getränk geben möchten oder wenn Sie Milchschaum für andere Getränke zubereiten wollen, z.B. für Macchiato, Heiße Schokolade, Chai Latte, usw. Wenn Sie fertig sind, drücken Sie die Cappuccino-Taste nochmals, um die Zubereitung zu unterbrechen.

NACH DER ZUBEREITUNG IHRER GETRÄNKE MIT MILCH

Nachdem Sie mit der Zubereitung Ihrer Getränke mit Milch fertig sind, können Sie den Milchbehälter des Geräts entweder direkt im Kühlschrank aufbewahren (bereit für die nächste Verwendung) oder die verbliebene Milch weggießen.

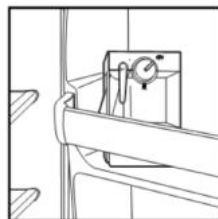

★ ENTKALKEN

Bei eingesetztem Milchbehälter erinnert das Gerät den Benutzer daran, eine Entkalkung durchzuführen. Dazu blinken sechs Kontrollleuchten abwechselnd schnell hintereinander. Der Benutzer sollte dann den Wasserbehälter mit 600 ml sauberem Wasser und einem dazu bestimmten Entkalker füllen und anschließend die Espresso- und Latte-Tasten gleichzeitig drücken. Das Gerät wechselt automatisch in Entkalkungsmodus und die sechs Kontrollleuchten blinken abwechselnd langsam hintereinander. Nach ca. 30 min.

blinken die sechs Kontrollleuchten schnell hintereinander. Der Benutzer sollte dann den Wassertank leeren und ihn mit 600 ml sauberem Wasser füllen. Drücken Sie anschließend erneut gleichzeitig die Espresso- und Latte-Taste. Das Gerät setzt die Entkalkung fort. Die Kontrollleuchten blinken nun abwechseln langsam hintereinander. Nach etwa 30 min. stoppt das Gerät und wechselt in den Standby-Modus. Leeren Sie den Wasser- und den Milchbehälter und füllen Sie den Wasserbehälter vor der Verwendung des Geräts mit sauberem Wasser.

★ REINIGUNG UND WARTUNG

Reinigung des Milchbehälters und des milchschaumrohrs

Obwohl Sie den Milchbehälter mit verbliebener Milch im Kühlschrank aufbewahren können, ist es wichtig, den Behälter und das Milchschaumrohr regelmäßig zu reinigen. Dies vermeidet Verschmutzungen und Ablagerungen. Zur Reinigung des Milchbehälters befolgen Sie bitte die unten angegebenen Anweisungen:

1. Entfernen Sie den Milchbehälter aus dem Gerät.
2. Entfernen Sie die Abdeckung des Milchbehälters.
3. Gießen Sie verbliebene Milch weg und reinigen Sie den Milchbehälter und die Abdeckung in warmem Seifenwasser. Gut abspülen und trocknen. Verwenden Sie keine Scheuermittel und Scheuerschwämme, da sie Kratzer auf der Oberfläche hinterlassen. Der Milchbehälter ist außerdem spülmaschinenfest (oberer Korb). Geben Sie die Abdeckung des Milchbehälters nicht in die Spülmaschine.
Hinweis: Entfernen Sie zur besseren Reinigung auch das Saugrohr und das Auslaufrohr.
4. Stellen Sie eine große, leere Tasse unter das Milchschaumrohr.
5. Drücken und halten Sie die Latte-/Reinigungstaste für 3 Sekunden gedrückt und lassen Sie sie anschließend los. Das Gerät beginnt, über das Milchschaumrohr Dampf abzugeben. Lassen Sie diesen für einige Sekunden durchlaufen, bis Sie in der Tasse keine Milch mehr sehen. Wenn Sie fertig sind, drücken Sie die Latte-/Reinigungstaste erneut, um den Prozess zu beenden.
6. Gießen Sie sämtliches Wasser im Milchbehälter weg und setzen Sie ihn wieder in das Gerät ein.
Hinweis: Zur Entfernung des Milchbehälters sollten Sie diesen vorn etwas anheben und dann herausziehen.



Reinigung des brühkopfes, des porta-filters und des filters

1. Schalten Sie die Power-Taste an der Seite des Geräts in die Position "O" (Aus) und ziehen Sie den Stecker aus der Steckdose.
2. Einige Metallteile können noch heiß sein. Berühren Sie diese nicht mit den Händen, bis sie abgekühlt sind.
3. Entfernen Sie den Porta-Filter und entsorgen Sie Kaffeesatz oder benutzte Pads. Waschen Sie den Porta-Filter und die Filter mit warmem Seifenwasser ab und spülen Sie diese gut ab. Geben Sie den Porta-Filter, Auffangschale und die Filter nicht in die

Spülmaschine.

4. Wischen Sie den unteren Teil des Brühkopfes im Gerät zur Entfernung von verbliebenem Kaffeesatz mit einem feuchten Tuch oder Küchenpapier ab.
5. Setzen Sie den Porta-Filter (ohne einen anderen Filter) wieder in den Brühkopf des Geräts ein.
6. Stellen Sie eine große, leere Tasse unter den Porta-Filter.
7. Drücken Sie die Espresso-Taste einmal und lassen Sie das Gerät mit Wasser brühen, bis es automatisch stoppt.

Reinigung des wasserbehälters

Entfernen Sie sämtliches verbliebenes Wasser, indem Sie den Behälter entnehmen und ihn über der Spüle ausgießen. Es wird empfohlen, das Wasser zwischen den Verwendungen zu entfernen. Reinigen Sie den Wasserbehälter mit Seifenwasser, spülen Sie ihn gut nach und trocknen Sie ihn ab. Der Wasserbehälter ist außerdem spülmaschinenfest.

Reinigung des geräts

1. Wischen Sie das Gehäuse mit einem weichen, feuchten Tuch ab. Verwenden Sie keine Scheuermittel und Scheuerschwämme, da sie Kratzer auf der Oberfläche hinterlassen.
2. Bewahren Sie den Porta-Filter nicht im Brühkopf auf. Dies kann sich negativ auf die Dichtung zwischen dem Brühkopf und dem Porta-Filter auswirken, während Sie Espresso zubereiten.

ACHTUNG: Tauchen Sie das Gerät nicht in Wasser ein.

★ PROBLEME UND URSACHEN

PROBLEM	URSACHEN	LÖSUNGEN
Es kommt kein Kaffee heraus.	<ol style="list-style-type: none"> 1. Kein Wasser im Wasserbehälter. 2. Kaffeepulver ist zu fein gemahlen. 3. Zu viel Kaffeepulver im Filter. 4. Gerät ist nicht eingeschaltet oder nicht angeschlossen. 5. Kaffee wurde zu sehr angedrückt/komprimiert. 6. Orangefarbener Silikonring wurde nicht entfernt. 	<ol style="list-style-type: none"> 1. Geben Sie Wasser hinein. 2. Mahlen Sie gemahlene Kaffee mit der Einstellung Medium. 3. Füllen Sie den Filter mit weniger Kaffee. 4. Stecker in die Steckdose stecken und einschalten. 5. Füllen Sie den Filterkorb mit Kaffee, drücken Sie ihn nicht zu stark an. 6. Entfernen Sie den orangefarbenen Silikonring aus dem Wasserbehälter.
Kaffee kommt am Rand des Porta-Filters heraus.	<ol style="list-style-type: none"> 1. Porta-Filter wurde nicht bis zur Verriegelungsposition gedreht. 2. Kaffeesatz befindet sich am Rand des Filterkorbs. 3. Zu viel Kaffeepulver im Filter. 	<ol style="list-style-type: none"> 1. Drehen Sie den Filterhalter in die Verriegelungsposition. 2. Wischen Sie den Rand und den Brühkopf ab. 3. Füllen Sie ihn mit weniger Kaffee.

Milch ist nach dem Schäumen nicht schaumig oder kommt nicht aus dem Milchschaumrohr.	<ol style="list-style-type: none"> 1. Dampf ist alle. 2. Milch ist nicht kalt genug. 3. Milchschaumrohr ist blockiert. 	<ol style="list-style-type: none"> 1. Stellen Sie sicher, dass sich genug Wasser im Behälter befindet. 2. Kühlen Sie die Milch und den Milchbehälter, bevor Sie Cappuccino zubereiten. 3. Befolgen Sie die Anweisungen zur Reinigung des Milchbehälters & des Milchschaumrohrs.
Kaffee kommt zu schnell heraus.	<ol style="list-style-type: none"> 1. Der gemahlene Kaffee ist zu grob. 2. Nicht genügend Kaffee im Filter. 	<ol style="list-style-type: none"> 1. Verwenden Sie einen feineren Mahlgrad. 2. Verwenden Sie mehr Kaffee.
Kaffee ist zu schwach.	<ol style="list-style-type: none"> 1. Verwenden Sie den kleinen Filter für einen doppelten Espresso. 2. Der gemahlene Kaffee ist zu grob. 	<ol style="list-style-type: none"> 1. Verwenden Sie den großen Filter für einen doppelten Espresso. 2. Verwenden Sie einen feineren Mahlgrad.
Die drei Kontrollleuchten blinken abwechselnd.	Wasserbehälter ist leer.	Geben Sie Wasser in den Behälter.

★ ENTSORGEN

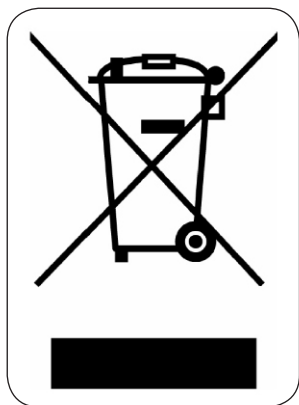

Dieses Symbol auf dem Produkt oder seiner Verpackung weist darauf hin, dass dieses Produkt nicht als normaler Haushaltsabfall zu behandeln ist, sondern an einem Sammelpunkt für das Recycling von elektrischen und elektronischen Geräten abgegeben werden muss. Durch Ihren Beitrag zum korrekten Entsorgen dieses Produkts schützen Sie die Umwelt und die Gesundheit Ihrer Mitmenschen. Umwelt und Gesundheit werden durch falsches Entsorgen gefährdet. Weitere Informationen über das Recycling dieses Produkts erhalten Sie von Ihrem Rathaus, Ihrer Müllabfuhr oder dem Geschäft, in dem Sie das Produkt gekauft haben.



Das Verpackungsmaterial ist wiederverwertbar. Entsorgen Sie die Verpackung umweltgerecht und führen Sie sie der Wertstoffsammlung zu.

★ WARRANTY

Dear client ,

All of our products are always submitted to a strict quality control before they are sold to you. Should you nevertheless experience problems with your device, we sincerely regret this.

In that case, we kindly request you to contact our customer service.

Our staff will gladly assist you.



+32 14 21 71 91



info@linea2000.be

Monday – Thursday: 8.30 – 12.00 and 13.00 – 17.00

Friday: 8.30 – 12.00 and 13.00 – 16.30

This appliance has a two year warranty period. During this period the manufacturer is responsible for any failures that are the direct result of construction failure. When these failures occur the appliance will be repaired or replaced if necessary. The warranty will not be valid when the damage to the appliance is caused by wrong use, not following the instructions or repairs executed by a third party. The guarantee is issued with the original till receipt. All parts, which are subject to wear, are excluded from the warranty.

If your device breaks down within the 2-year warranty period, you can return the device together with your receipt to the shop where you purchased it.

The guarantee on accessories and components that are liable to wear-and-tear is only 6 months.

The guarantee and responsibility of the supplier and manufacturer lapse automatically in the following cases:

- If the instructions in this manual have not been followed.
- In case of incorrect connection, e.g., electrical voltage that is too high.
- In case of incorrect, rough or abnormal use.
- In case of insufficient or incorrect maintenance.
- In case of repairs or alterations to the device by the consumer or non-authorized third parties.
- If the customer used parts or accessories that are not recommended or provided by the supplier / manufacturer.

★ SAFETY INSTRUCTIONS

When using electrical appliances, basic safety precautions should always be followed to reduce the risk of fire, electric shock and/or injury to persons, including the following:

- Read all instructions.
- Make sure that your outlet voltage corresponds to the voltage stated on the rating label of the coffee maker.
- To protect against fire, electric shock and injury to persons do not immerse cord, plug or unit in water or other liquid.
- Close supervision is necessary when any appliance is used by or near children.
- Unplug from outlet when not in use and before cleaning. Allow to cooling before putting on or taking off parts, and before cleaning the appliance.
- Do not operate any appliance with a damaged cord or plug or after the appliance malfunctions, or has been damaged in any manner. Return appliance to an authorized service facility for examination, repair or adjustment.
- The use of accessory not recommended by the appliance manufacturer may result in fire, electric shock or injury to persons.

- To disconnect, turn any control to the off position then remove plug from wall outlet.
- Do not touch any hot surfaces, use handles or knobs.
- Do not use outdoors or for commercial purposes.
- Do not let cord hang over edge of table or counter, or touch hot surface.
- Use on a hard, flat level surface only, to avoid interruption of airflow underneath the appliance.
- Always be sure to place the water reservoir tightly back in the unit with its lid closed and fill with water on or above the minimum before turning appliance on.
- Do not remove the porta-filter while brewing coffee. Please make sure the three lights are on before you remove the porta-filter to make additional coffee. Caution should also be taken while removing the porta-filter since the metal parts will be hot. Please make sure to hold it by the handle and to use the filter retention clip to dispose the grounds. Caution should be taken when moving unit with hot liquids.
- Do not remove the water reservoir until unit is turned off.

- This appliance is not intended to be operated by means of an external timer or separate remote-control system.
- The appliance can be used by children aged from 8 years and above and persons with reduced physical, sensory or mental capabilities or lack of experience and knowledge if they have been given supervision or instruction concerning use of the appliance in a safe way and understand the hazards involved. Children shall not play with the appliance. Cleaning and user maintenance shall not be made by children unless they are older than 8 and supervised.
- Keep the appliance and its cord out of reach of children less than 8 years.
- Before removing any of the parts and accessories, make sure the three lights are on, press the power button to the off position "O" and unplug the appliance.
- Do not remove the porta-filter at any time during the brewing process.
- Do not place on or near a hot gas or electric burner, or in a heated oven.
- Do not use appliance for other than intended use.
- Do not leave the appliance on unattended.

- This appliance is intended to be used in household and similar applications such as:
 - a) Staff kitchen areas in shops, offices and other working environments;
 - b) Farm houses;
 - c) By clients in hotels, motels and other residential type environments;
 - d) Bed and breakfast type environments.
- Save these instructions.



CAUTION: PRESSURE

In order to avoid possible burns to body parts and/or other injury from hot steam and water or damages to the unit, never remove the water reservoir or the porta-filter while your espresso/cappuccino maker is brewing coffee or frothing. Make sure the three lights are on before you can remove the porta-filter to make additional cups of coffee. If you need to add more water or milk to the reservoirs, please make sure the three lights are on and ensure to switch off the unit by pressing the red button on the side of the unit to the off position "O".

★ PARTS

1. Water tank lid
2. Removable water tank
3. Espresso/custom button with indicator
4. Cappuccino/Froth button with indicator
5. Latte/Clean button with indicator
6. Indicator
7. Porta-filter
8. Cup height adjusting drawer
9. Drip tray
10. Power switch I/O
11. Frothed tube lever
12. Frothed milk dispensing tube
13. Milk reservoir lid
14. Suction tube
15. Removable/Clear milk reservoir
16. Porta-filter retention clip
17. Filter for single shot of espresso
18. Filter for double shot of espresso
19. Measuring scoop/tamper

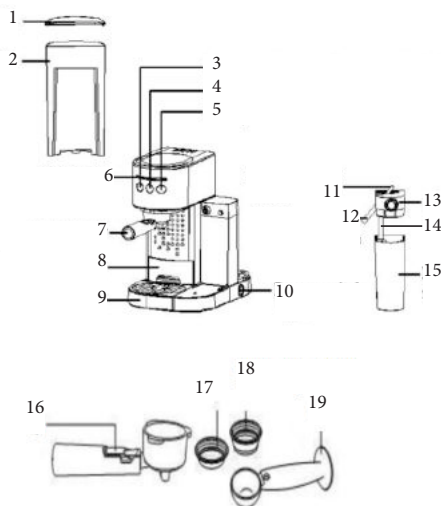

★ BEFORE THE FIRST USE

Cleaning and priming the unit prior to first use

Please refer to the "Parts" section to familiarize with the product and identify all parts.

1. Please make sure the unit is off "O" by pressing the power button located on the side of the unit. Make sure it is unplugged from the electrical outlet.
2. Remove stickers and labels from the unit. Remove the orange silicon rubber ring from the bottom of the water reservoir.
3. First remove and then wash the water reservoir, the milk reservoir, the porta-filter, the three filters and measuring scoop in a mixture of mild detergent and water. Rinse each thoroughly and place them back into the unit.
4. Refer to the instructions on "PLACING THE PORTA-FILTER" section before placing or removing the porta-filter and filter from the unit.

NOTE: In order for your unit to work properly time after time, clean it after every use.

Important: prime the unit

To prime unit, run the steam cycle for 90 seconds by following the steps below:

1. Fill water reservoir between the "Min" and "Max" levels.
2. Fill the milk reservoir with water between the "Min" and "Max" levels.
3. Select one of the filters and place it on the porta-filter. Place the porta-filter in the unit ensuring it is properly locked and place a cup under it. Also, make sure the tip of the frothed milk dispensing tube is inside the cup.
4. Plug the appliance into the appropriate outlet.
5. Turn the power button on "I".
6. The three control panel lights will start blinking. Once these lights become solid, press the cappuccino button twice.
7. Once this process is completed, the three control panels will turn on solid.

Now your unit has been primed and is ready to be used.

★ USE

Filling the water reservoir

1. Fill the reservoir with water, you may either use a jar to fill it up or remove it from the unit and then fill it up under the tap. If you have removed it from the unit to fill up with water, please make sure to place it back tightly in its place. Fill the reservoir with the desired amount of water ensuring it ranges within the "MIN" and "MAX" markings on the tank. Never use warm or hot water to fill the water reservoir.
2. Close the water reservoir lid and place it back in the unit ensuring it fits tightly.

Filling the milk reservoir

If you plan to prepare cappuccino or latte, remove the milk reservoir from the unit and open the lid then pour the quantity of cold milk you estimate you will need between the "Min" and "Max" levels. When done, place the milk reservoir back in the unit ensuring it fits tightly.

Note: It is advised to use whole milk to get the best foam result.

Choose the filter

Select the filter to be used as follows:

1. FOR A SINGLE SHOT– use the filter for a single shot of espresso if using ground coffee.
2. FOR A DOUBLE SHOT OR TWO SINGLE SHOTS- use filter for a double shot.



Inserting the filter

1. To insert the selected filter in the porta-filter, make sure to align the notch on the filter with the groove inside the porta-filter.
2. Turn the filter to the left or right to lock in place. This will help secure the filter in the porta-filter.

NOTE: To remove and clean the filter, turn filter to the left or right to align the filter notch with the groove inside the porta-filter.

WARNING: Make sure the filter has cooled before attempting to remove the filter.

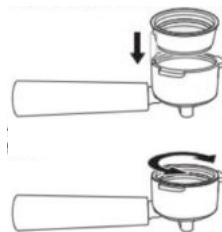

Filling with ground coffee

Place the selected filter on porta-filter as follows:

1. Fill the filter with fresh, fine ground espresso coffee (do not overfill).
Note: the ground coffee amount shouldn't exceed the MAX mark
2. Tamp and compress firmly and evenly ground coffee.
3. Clean any excess coffee from the rim to ensure proper fit under brew head.

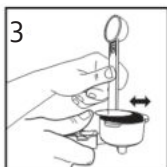
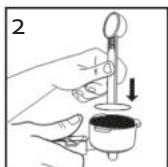
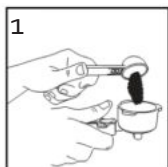

Place the porta-filter

1. Position porta-filter underneath the brew head, attach porta-filter by first moving retainer clip back.
2. Position handle so that the handle lines up with the open lock icon "🔓" on the unit and fits into the groove.
3. Then, slowly turn it to the right until the retention clip is aligned with the closed lock symbol "🔒" on the unit.

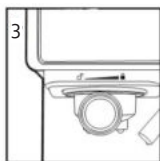
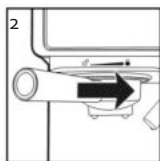
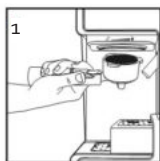

Placing the cup(s)

1. Pull out the height adjustment tray if you are using a small "demitasse" cup to brew espresso.
2. Keep the height adjustment tray inside its compartment if you are using a larger cup to brew cappuccino.

3. Keep the height adjustment tray inside its compartment if you are using a larger cup to brew latte.

CAUTION: When brewing cappuccino or latte, please make sure to adjust the frothing tube lever in order to position the froth milk dispensing tube inside the cup to be used.

Select the function

PREPARING ESPRESSO

1. Press the Espresso Button once to brew one single shot.
2. Press the Espresso Button twice to brew a double shot.

Press and hold the Espresso Button for 3 seconds to customize the brewing to your preference. When done, press the Espresso Button once again to stop it.

The unit will start brewing the espresso according to your selection. The unit will turn off automatically and the lights will become solid indicating that the cycle has been completed. Your delicious espresso is ready to be enjoyed.

NOTE: To brew less coffee than the preset serving, press the function button to stop the brewing process when the amount of coffee desired is reached.

PREPARING CAPPUCCINO

Prior to preparing your cappuccino, adjust the quantity of frothed milk according to your preference by turning the Froth Control Knob to the right for more foam and to the left for less foam.

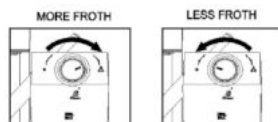

Note: The foam intensity can be adjusted during the brewing cycle.

1. Press the Cappuccino Button once to brew a small cup of cappuccino.
2. Press the Cappuccino Button twice to brew a large cup of cappuccino.

The unit will start brewing the cappuccino according to your selection. Your delicious cappuccino is ready to be enjoyed.

PREPARING LATTE

Prior to preparing your latte, adjust the quantity of frothed milk according to your preference by turning the Froth Control Knob to the right for more foam and to the left for less foam.

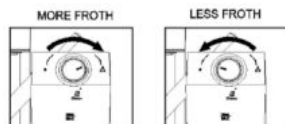

1. Press the Latte Button once to brew a small cup of latte.
2. Press the Latte Button twice to brew a large cup of latte.

PREPARING FROTH MILK

The unit also allows you to prepare froth milk only. Press and hold the Cappuccino Button for 3 seconds if you wish to add more foam to your beverage or to prepare froth milk for any other beverage, e.g. macchiato, hot chocolate, chai latte, etc. When done, press the Cappuccino Button once again to stop it.

AFTER PREPARING YOUR BEVERAGES WITH MILK

Once you are done preparing your beverage with milk, you can either store the unit's milk reservoir directly in the refrigerator (ready to be used for the next time) or dispose of the leftover milk.

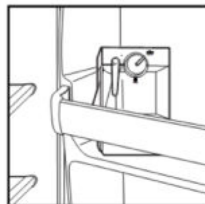

★ DESCALING

With the milk reservoir placed in position the appliance will remind the user to perform descaling in a way of six indicators quickly flashing alternately. At that time, the user shall fill the water tank with 600ml clean water and dedicated descaler, then press Espresso and Latte buttons simultaneously and the appliance enter into descaling condition automatically, then the six indicators slowly flash alternately. After working for about 30min the six indicators quickly flash alternately and then the user shall empty the water tank and refill it with 600ml clean water. After it, press the Espresso and Latte buttons simultaneously again and the appliance continuous to perform descaling, at that time, the six indicators slowly flash alternately. After working for about 30min, the appliance stops working and goes back to the standby condition. Empty the water reservoir and milk reservoir and fill the water reservoir with clean water for usage.

★ CLEANING AND MAINTENANCE

Cleaning the milk reservoir and frothing tube

Even though you can store the milk reservoir with left over milk in the refrigerator, it is important to clean the reservoir and frothing tube regularly to avoid clogging and building residues. In order to clean the milk reservoir, please follow the instructions listed below:

1. Remove the milk reservoir from the unit
2. Remove the lid of the reservoir.
3. Pour any milk left and rinse and wash the milk reservoir and its lid thoroughly with warm soapy water. Rinse and dry well. Do not use abrasive cleaners and scouring pads, as they will scratch the finish. The milk reservoir is also dishwasher safe (top rack). Do not place the lid of the milk reservoir and the drip tray in the dishwasher.
Note: Also remove the suction tube and dispensing tube for better cleaning.

4. Place a large empty cup under the frothing tube.
5. Press and hold the Latte/clean button for 3 seconds and then release it. The unit will start releasing steam through the frothing tube, let it run for a few seconds until you don't see any milk in cup. When done press the Latte/ clean button once to stop the process.

6. Dispose any water left on the milk reservoir and place it back in the unit.

Note: For removing the milk reservoir, you should raise it up a little on the front, then pull it out.



Cleaning the brew head, the porta-filter and filter

1. Switch the power button on the side of the unit to the off position "O" and unplug the power cord from the electrical outlet.
2. Some of the metal parts might still be hot. Do not touch them with your hands until they have cooled.
3. Remove the porta-filter and discard the coffee grounds or used pod. Wash both the porta-filter and filter with warm soapy water and rinse them well. Do not wash the porta-filter and filters in the dishwasher.
4. Wipe lower part of the brew head in the unit with a damp cloth or paper towel to remove any coffee grounds that might have been left.
5. Place the porta-filter (without any filter) back in the brew head in the unit.
6. Place an empty large cup under the porta-filter.
7. Press the espresso button once and let the unit brew with water only until it stops automatically.

Cleaning the water reservoir

Discard the remaining water by removing the reservoir and turning it upside down over the sink. It is recommended to empty the water reservoir between uses. Wash the water reservoir with soapy water, rinse it well and wipe it dry. The water reservoir is also dishwasher safe.

Cleaning the unit

1. Wipe housing with a soft wet cloth. Do not use abrasive cleaners or scouring pads, as they will scratch the finish.
2. Do not store the porta-filter in the brew head. This can adversely affect the seal between the brew head and the porta-filter while brewing espresso.
CAUTION: Do not immerse appliance in water.

★ PROBLEMS AND CAUSES

PROBLEM	CAUSES	SOLUTIONS
Coffee does not come out.	<ol style="list-style-type: none"> 1. No water in reservoir. 2. Coffee grind is too fine. 3. Too much coffee in the filter. 4. Appliance was not turned on or plugged in. 5. Coffee has been tamped/ compressed too much. 6. Orange silicon rubber was not removed. 	<ol style="list-style-type: none"> 1. Add water 2. Grind medium ground coffee. 3. Fill filter with less coffee. 4. Plug unit into electrical outlet and turn it on. 5. Refill filter basket with coffee, do not tamp too much. 6. Remove orange rubber silicon from water reservoir.
Coffee comes out around the edge of the porta-filter.	<ol style="list-style-type: none"> 1. Porta-filter not rotated to full lock position. 2. Coffee grounds around the filter basket rim. 3. Too much coffee in the filter. 	<ol style="list-style-type: none"> 1. Rotate filter holder to full lock position. 2. Wipe off rim and brewing head. 3. Fill with less coffee.
Milk is not foamy after frothing or it is not coming out of the frothing tube	<ol style="list-style-type: none"> 1. Ran out of steam 2. Milk is not cold enough. 3. Frothing tube is blocked. 	<ol style="list-style-type: none"> 1. Ensure there is enough water in the reservoir. 2. Chill milk and frothing pitcher prior to making cappuccino. 3. Follow the instructions to clean the milk reservoirs & frothing tube.
Coffee comes out too quickly	<ol style="list-style-type: none"> 1. Ground coffee is too coarse. 2. Not enough coffee in filter. 	<ol style="list-style-type: none"> 1. Use a finer grind. 2. Use more coffee.
Coffee is too weak.	<ol style="list-style-type: none"> 1. Using small filter for double shot of espresso 2. Ground coffee is too coarse. 	<ol style="list-style-type: none"> 1. Use large filter for double shot of espresso 2. Use a finer grind.
The three control panel lights are flashing alternatively	Water tank is out of water.	Add water to reservoir.

★ ENVIRONMENTAL GUIDELINES

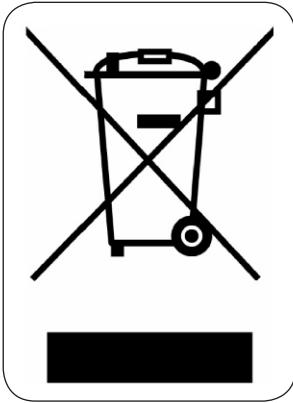

This symbol on the product or on its packaging indicates that this product may not be treated as household waste. Instead it must be brought to the applicable collection point for recycling of electrical and electronic equipment. By ensuring this product is disposed of correctly, you will help prevent potential negative consequences for the environment and human health, which could otherwise be caused by inappropriate waste handling of this product. For more detailed information about recycling of this product, please contact your local city office, your household waste disposal service or the shop where you purchased the product.

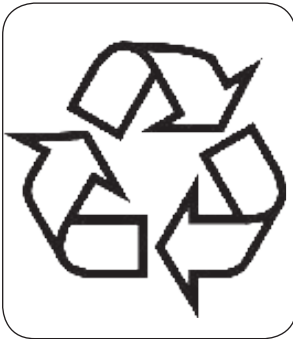

The packaging is recyclable. Please treat the packaging ecologically.

★ GARANTIA

Este aparato tiene un periodo de garantía de 2 años a partir de la fecha de compra. Durante el periodo de garantía, el distribuidor será completamente responsable de los defectos directamente asignables a errores del material y fabricación. Cuando se detecten este tipo de errores, y siempre que se estime necesario, el aparato se sustituirá o reparará. A partir de ese momento, el periodo de garantía de 2 años no volverá a iniciarse, sino que seguirá siendo de 2 años a partir del momento de compra. La garantía se concede sobre la base del recibo de caja.

La garantía de los accesorios y componentes sujetos a desgaste es de 6 meses.

La garantía y la responsabilidad/imputabilidad del proveedor y el fabricante expiran automáticamente en los siguientes casos:

- Cuando no se cumplan las instrucciones que aparecen en este manual.
- En el caso de una conexión inadecuada, por ejemplo, a una tensión eléctrica demasiado alta.
- En caso de uso incorrecto, brusco o anormal.
- En caso de insuficiente o incorrecto mantenimiento.
- Si el consumidor o un tercero no autorizado realizan reparaciones o modificaciones en el aparato.
- Si se usan componentes o accesorios que no están recomendados o que no son suministrados por el proveedor/fabricante.

★ INSTRUCCIONES DE SEGURIDAD

Al utilizar aparatos eléctricos deben seguirse siempre unas precauciones de seguridad básicas para reducir el riesgo de incendio, descarga eléctrica y/o lesiones personales, incluyendo las siguientes:

- Lea todas las instrucciones.
- Asegúrese de que el voltaje de su red se corresponde con el indicado en la etiqueta de características técnicas de la cafetera.
- Para evitar que se produzca fuego, descargas eléctricas o lesiones personales, no sumerja el cable, el enchufe ni el aparato en agua o cualquier otro líquido.
- Vigile con especial atención cuando el aparato sea utilizado por niños o cerca de ellos.
- Desenchufe el aparato de la toma de la red cuando no lo utilice y antes de limpiarlo. Deje que el aparato se enfríe antes de montar o desmontar piezas, y antes de su limpieza.
- No utilice ningún aparato que tenga el cable o el enchufe dañado, que muestre síntomas de avería o que haya sufrido cualquier tipo de daño. Lleve el aparato a un servicio de reparación autorizado para su examen,

reparación o ajuste.

- El uso de accesorios no recomendados por el fabricante del aparato puede producir incendio, descarga eléctrica o lesiones personales.
- Para desconectar el aparato, coloque todos los controles en la posición de desconexión y después extraiga el enchufe de la toma de red.
- No toque ninguna superficie, asa o tirador que esté caliente.
- No use el aparato en exteriores ni con fines comerciales.
- No deje colgar el cable por el borde de la mesa o el mostrador, ni toque superficies calientes.
- Use el aparato únicamente sobre superficies duras y horizontales, para evitar la obstrucción del flujo de aire por debajo del mismo.
- Asegúrese siempre de colocar firmemente el depósito de agua en el aparato, con la tapa cerrada, y llenarlo de agua por encima del mínimo antes de conectar el aparato.
- No quite el portafiltros mientras se prepara el café. Asegúrese de que las tres luces estén encendidas antes de quitar el portafiltros

para hacer más café. Quite siempre el portafiltros con precaución, ya que las piezas metálicas están calientes. Asegúrese de sujetarlo por el asa y utilice el dispositivo de sujeción del filtro para deshacerse del producto usado. Actúe con precaución si va a mover la unidad con líquidos calientes.

- Desconecte siempre el aparato antes de desmontar el depósito de agua.
- El aparato no está diseñado para funcionar mediante un temporizador externo o sistema independiente de control a distancia.
- El aparato puede ser utilizado por personas de a partir de 8 años de edad, o personas cuyas capacidades físicas, sensoriales o mentales se encuentren reducidas, o que carezcan de experiencia o conocimientos, siempre que estén supervisadas o reciban indicaciones previas sobre el uso seguro del aparato, de modo que comprendan los peligros existentes. Los niños no deben jugar con el aparato. La limpieza y el mantenimiento del usuario no deberán realizarse por niños, a menos que tengan 8 años de edad o más y estén supervisados por un adulto.
- Mantenga el aparato y el cable fuera del

alcance de niños menores de 8 años.

- Antes de extraer cualquiera de las piezas o accesorios, asegúrese de que las tres luces estén encendidas, sitúe el interruptor de alimentación en la posición de desconexión "O" y desenchufe el aparato.
- No extraiga el portafiltros en ningún momento durante el proceso de preparación del café.
- No coloque el aparato encima o cerca de cocinas eléctricas, cocinas a gas u hornos calientes.
- No utilice el aparato para fines distintos al previsto.
- No deje el aparato conectado sin supervisión.
- Este aparato está previsto para su uso en hogares o entornos similares, como:
 - a) Cocinas de personal en tiendas, oficinas y otros entornos laborales;
 - b) Casas rústicas;
 - c) Por clientes en hoteles, moteles y otros lugares de alojamiento;
 - d) Hostales y pensiones.
- Conserve estas instrucciones.



PRECAUCIÓN: PRESIÓN

Para evitar posibles quemaduras corporales y/u otras lesiones producidas por el vapor y el agua caliente, o daños a la unidad, nunca desmonte el depósito de agua o el portafiltros mientras la máquina de café exprés/capuchino esté preparando café o espuma. Asegúrese de que las tres luces estén encendidas antes de quitar el portafiltros para hacer más tazas de café. Si necesita añadir más agua o leche a los depósitos, asegúrese de que las tres luces estén encendidas y apague la unidad, colocando el botón rojo que se encuentra en el lateral de la unidad en la posición de desconexión "O".

★ PIEZAS

1. Tapa del depósito de agua
2. Depósito de agua desmontable
3. Botón café exprés/personalizar con indicador
4. Botón café capuchino/espuma con indicador
5. Botón con leche/limpieza con indicador
6. Indicador
7. Portafiltros
8. Cajón ajustable a la altura de la taza
9. Bandeja de goteo
10. Interruptor de alimentación I/O

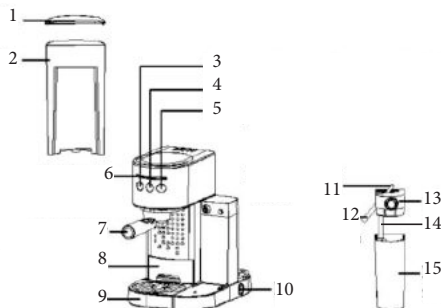

11. Palanca del tubo de vapor
12. Tubo dispensador de espuma de leche
13. Tapa del depósito de leche
14. Tubo de succión
15. Depósito de leche extraíble

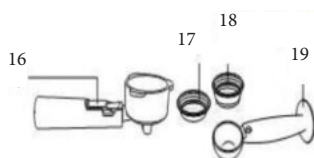

16. Dispositivo de sujeción del portafiltros
17. Filtro para dosis sencilla de café exprés
18. Filtro para dosis doble de café exprés
19. Cucharilla de medición/prensador

★ ANTES DEL PRIMER USO

Limpieza y cebado de la unidad antes del primer uso.

Consulte la sección "Piezas" para familiarizarse con el producto e identificar todas las piezas.

1. Asegúrese de que la unidad esté en la posición de desconexión "O", pulsando el interruptor de alimentación situado en el lateral. Asegúrese de que esté desenchufada de la toma eléctrica.
2. Retire los adhesivos y etiquetas de la unidad. Retire el anillo de silicona de color naranja de la parte inferior del depósito de agua.

3. Retire primero y después lave el depósito de agua, el depósito de leche, el portafiltros, los tres filtros y la cucharilla de medición en una mezcla de agua y detergente suave. Enjuague concienzudamente todos los elementos y vuelva a colocarlos en la unidad.
4. Consulte las instrucciones de la sección "COLOCACIÓN DEL PORTAFILTROS" antes de montar o desmontar los filtros y el portafiltros de la unidad.

NOTA: Para que la unidad funcione correctamente en todo momento, límpiela después de cada uso.

Importante – cebar la unidad

Para cebar la unidad, haga funcionar el ciclo de vapor durante 90 segundos, llevando a cabo los pasos siguientes:

1. Llene el depósito de agua entre las marcas "Min" y "Max".
2. Llene de agua el depósito de leche entre las marcas "Min" y "Max".
3. Seleccione uno de los filtros y colóquelo en el portafiltros. Coloque el portafiltros en la unidad, asegurándose de que esté debidamente sujeto, y ponga una taza debajo del mismo. Asegúrese también de que el extremo del tubo dispensador de espuma de leche esté dentro del vaso.
4. Enchufe el cable de alimentación a una toma de red.
5. Sitúe el interruptor de alimentación en la posición "I".
6. Las tres luces del panel de control empezarán a parpadear. Cuando una de estas luces se quede fija, pulse dos veces el botón de café capuchino.
7. Una vez termine el proceso, las tres luces del panel de control se quedarán fijas.

En este momento, la unidad ya está cebada y lista para usarse.

★ USO

Llenar del depósito de agua

1. Para llenar el depósito de agua, puede utilizar una jarra o extraer el depósito de la unidad y llenarlo debajo del grifo. Si ha extraído el depósito de la unidad para llenarlo de agua, asegúrese de volverlo a colocar firmemente en su posición. Llene el depósito con la cantidad de agua deseada, asegurándose de que se encuentre entre las marcas "MIN" y "MAX". No utilice nunca agua caliente o templada para llenar el depósito.
2. Cierre la tapa del depósito y vuelva a colocarlo en la unidad, asegurándose de que esté bien sujeto.

Llenar del depósito de leche

Si desea preparar capuchinos o cafés con leche, retire el depósito de leche de la unidad, abra la tapa del mismo y vierta la cantidad de leche fría que prevea utilizar, que siempre deberá estar entre los niveles "Min" y "Max". A continuación, vuelva a colocar el depósito de leche en la unidad, asegurándose de que esté bien sujeto.

Nota: Se recomienda utilizar leche entera para obtener la mejor espuma posible.

Escoger el filtro

Seleccione el filtro a utilizar del siguiente modo:

1. PARA UNA DOSIS SENCILLA – use el filtro para dosis sencillas de café expés si utiliza café molido.
2. PARA UNA DOSIS DOBLE O DOS SENCILLAS - use el filtro para dosis doble.



Introducir el filtro

1. Para introducir el filtro seleccionado en el portafiltros, asegúrese que la muesca del filtro coincida con el surco que hay en la parte interior del portafiltros.
2. Haga girar el filtro a izquierda o derecha para que encaje en su posición. De este modo, el filtro quedará correctamente colocado en el portafiltros.



NOTA: Para extraer y limpiar el filtro, haga girar el filtro a izquierda y derecha para alinear la muesca del filtro con el surco del portafiltros.

ADVERTENCIA: Asegúrese de que el filtro se haya enfriado antes de intentar desmontarlo.

Llenar de café molido

Coloque el portafiltros seleccionado del modo siguiente:

1. Llene el filtro de café recién molido para café expés (no ponga más cantidad de la que admite).
Nota: el café molido no debe superar la marca de MAX
2. Preñe firmemente el café molido y alisarlo.
3. Limpie el exceso de café del anillo exterior para asegurarse de que entre bien en el cabezal.

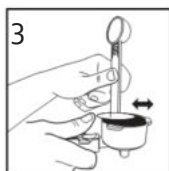
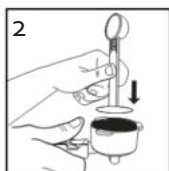
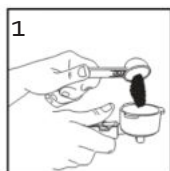

Colocar el portafiltros

1. Sitúe el portafiltros debajo del cabezal de salida y hágalo encajar abriendo primero el dispositivo de sujeción.
2. Coloque el asa de modo que se alinee con el icono de apertura “” de la unidad y que se ajuste al surco.

3. A continuación, hágalo girar lentamente a la derecha hasta que el dispositivo de sujeción se alinee con el símbolo de cierre "  " de la unidad.

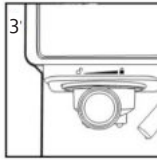
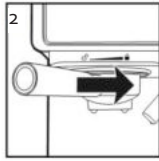
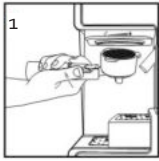

Colocar la(s) taza(s)

1. Tire de la bandeja de ajuste de altura si utiliza una taza pequeña para café exprés.
2. Deje la bandeja de ajuste de altura insertada en su compartimento si utiliza una taza más grande para hacer capuchinos.
3. Deje la bandeja de ajuste de altura insertada en su compartimento si utiliza una taza más grande para hacer cafés con leche.
PRECAUCIÓN: Si está haciendo capuchinos o cafés con leche, asegúrese de ajustar la palanca del tubo de vapor para colocar el tubo de dispensación de espuma de leche dentro de la taza a utilizar.

Seleccionar la función

PREPARAR CAFÉ EXPRÉS

1. Pulse el botón de café exprés una sola vez para obtener una dosis sencilla.
2. Pulse el botón de café exprés dos veces para obtener una dosis doble.
3. Mantenga pulsado el botón de café exprés durante 3 segundos para adaptar la duración de la dispensación a sus preferencias. Cuando haya terminado, pulse de nuevo el botón de café exprés para interrumpir la dispensación.

La unidad empezará a servir el café exprés de acuerdo con su selección. La unidad se apagará automáticamente y las luces se quedarán fijas, lo que indica que el ciclo ha finalizado. Disfrute de su delicioso café exprés.

NOTA: Para servir menos café del que esté programado servir, pulse el botón de funcionamiento para detener el proceso de elaboración una vez alcanzada la cantidad deseada.

PREPARAR UN CAPUCHINO

Antes de preparar su capuchino, ajuste la cantidad de espuma de leche de acuerdo con sus preferencias, haciendo girar la manecilla de control de espuma hacia la derecha para más espuma y a la izquierda para menos espuma.

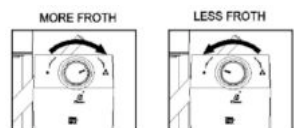

Nota: la intensidad de la espuma puede ajustarse durante el proceso de elaboración.

1. Pulse una vez el botón de capuchino para preparar una taza pequeña de capuchino.
2. Pulse dos veces el botón de capuchino para preparar una taza grande de capuchino.

La unidad empezará a servir el café capuchino de acuerdo con su selección. Disfrute de su delicioso café capuchino.

PREPARAR UN CAFÉ CON LECHE

Antes de preparar su café con leche, ajuste la cantidad de espuma de leche de acuerdo con sus preferencias, haciendo girar la manecilla de control de espuma hacia la derecha para más espuma y a la izquierda para menos espuma.

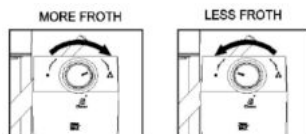

1. Pulse una vez el botón de café con leche para preparar una taza pequeña de café con leche.
2. Pulse dos veces el botón de café con leche para preparar una taza grande de café con leche.

PREPARAR ESPUMA DE LECHE

La unidad también le permite preparar únicamente espuma de leche. Mantenga pulsado 3 segundos el botón de café capuchino si desea añadir más espuma a su bebida u obtener espuma de leche para otra preparación (café cortado, chocolate caliente, té con leche, etc.). Cuando haya terminado, pulse de nuevo el botón de café capuchino para detener la elaboración.

DESPUÉS DE PREPARAR BEBIDAS CON LECHE

Una vez haya preparado su bebida con leche, puede guardar el depósito de leche directamente en la nevera (listo para usar la próxima vez) o desechar la leche sobrante.

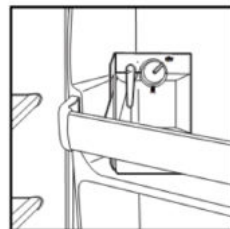

★ DESINCRUSTACIÓN

Con el depósito de leche colocado en su sitio, el aparato recordará al usuario que realice un proceso de desincrustación, haciendo que los seis indicadores parpadeen de modo alterno. En ese momento, el usuario deberá llenar el depósito de agua con 600 ml de agua limpia y un desincrustador específico, después deberá pulsar simultáneamente los botones de café expés y capuchino, y el aparato iniciará automáticamente el proceso de desincrustación, tras lo que los indicadores parpadearán de modo alterno. Pasados unos 30 minutos, los seis indicadores parpadearán rápidamente y, a continuación, el usuario deberá vaciar el depósito de agua y volverlo a llenar con 600 ml de agua limpia. A continuación, vuelva a pulsar simultáneamente los botones de café expés y capuchino, y el aparato seguirá realizando la desincrustación, mientras los indicadores parpadean lentamente. Pasados unos 30 minutos, el aparato dejará de funcionar y volverá al estado de espera. Vacíe el depósito de agua y el depósito de leche, y llene de nuevo el depósito de agua con agua limpia para su uso habitual.

★ LIMPIEZA Y MANTENIMIENTO

Limpiar el depósito de leche y el tubo de espumado

Aunque puede guardarse el depósito de leche en la nevera con la cantidad sobrante, es importante limpiar el depósito y el tubo de espumado regularmente para evitar atascos y la acumulación de residuos. Para limpiar el depósito de leche, siga las instrucciones que se detallan a continuación:

1. Retire el depósito de leche de la unidad.
2. Retire la tapa del depósito.
3. Deseche los restos de leche, enjuague y lave el depósito de leche y su tapa concienzudamente con agua caliente y jabón. No use limpiadores abrasivos ni estropajos, ya que podrían rayar las superficies. Aclare y seque bien el depósito. El depósito de leche también es apto para lavavajillas (bandeja superior). No introduzca la tapa del depósito de leche en el lavavajillas.

Nota: Desmonte también el tubo de succión y el tubo de dispensación para una mejor limpieza.

4. Coloque un vaso grande vacío debajo del tubo de espumado.
5. Mantenga pulsado el botón café con leche/limpieza durante 3 segundos y después suéltelo. La unidad empezará a liberar vapor por el tubo de espumado. Déjelo funcionar unos segundos hasta que no vea nada de leche en el vaso. A continuación, pulse una vez el botón café con leche/limpieza para detener el proceso.
6. Deseche el agua que pueda quedar en el depósito de leche y vuelva a colocar este último en la unidad.

Nota: Para desmontar el depósito de leche, debe levantarlo un poco de la parte delantera, y después tirar de él hacia afuera.

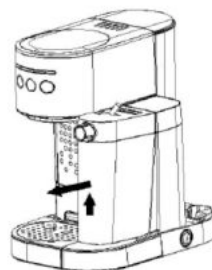

Limpiar el cabezal de café, el portafiltros y el filtro

1. Sitúe el interruptor de alimentación del lateral de la máquina en la posición de desconexión "O" y desenchufe el cable de alimentación de la toma de red.
2. Algunas de las piezas de metálicas podrían estar calientes. No las toque con la mano hasta que se hayan enfriado.
3. Retire el portafiltros y deseche los restos de café o la cápsula usada. Lave tanto el filtro como el portafiltros con agua templada y jabón y enjuáguelos bien. No lave el portafiltros, bandeja de goteo, ni los filtros en el lavavajillas.
4. Humedezca un paño o servilleta de papel y páselo por el cabezal para eliminar los posibles restos de café molido.
5. Vuelva a colocar el portafiltros (sin filtros) en el cabezal de salida de café de la unidad.
6. Coloque un vaso grande vacío debajo del portafiltros.
7. Pulse una vez el botón de café exprés y deje funcionar la máquina únicamente con agua hasta que se pare automáticamente.

Limpiar del depósito de agua

Desechar el contenido de agua extrayendo el depósito y volcándolo en el fregadero. Se recomienda vaciar el depósito de agua entre uso y uso. Lave el depósito de agua con agua templada y jabón, enjuáguelo y séquelo bien. El depósito de agua también es apto para lavavajillas.

Limpiar la unidad

1. Limpie la carcasa con un paño suave ligeramente humedecido. No use limpiadores abrasivos ni estropajos, ya que podrían rayar la superficie.
2. No guarde el portafiltros montado en el cabezal. Ello podría perjudicar la estanqueidad de la junta entre el cabezal y el portafiltros durante el proceso de elaboración.
PRECAUCIÓN: No sumergir el aparato en agua.

★ PROBLEMAS Y CAUSAS

PROBLEMA	CAUSAS	SOLUCIONES
El café no sale.	<ol style="list-style-type: none"> 1. El depósito no tiene agua. 2. El molido del café es demasiado fino. 3. Demasiado café en el filtro. 4. El aparato no está enchufado o conectado. 5. El café está demasiado apretado/prensado. 6. No se ha quitado el anillo de silicona de color naranja. 	<ol style="list-style-type: none"> 1. Añada agua. 2. Muela menos fino el café. 3. Ponga menos café en el filtro. 4. Enchufe el cable de alimentación a la toma eléctrica y conecte el aparato. 5. Vuelva a llenar el receptáculo de café sin prensarlo demasiado. 6. Retire el anillo de silicona de color naranja del depósito.
El café se sale por los bordes del portafiltros.	<ol style="list-style-type: none"> 1. El portafiltros no se ha cerrado completamente. 2. Restos de café sobre el borde del receptáculo del filtro. 3. Demasiado café en el filtro. 	<ol style="list-style-type: none"> 1. Haga girar el asa del portafiltros hasta la posición de cierre. 2. Limpie los restos del borde del portafiltros y el cabezal. 3. Ponga menos café.
La leche no saca espuma después del espumado, o bien no sale por el tubo de espuma de leche.	<ol style="list-style-type: none"> 1. Se ha quedado sin vapor. 2. La leche no está lo bastante fría. 3. El tubo de espumado está atascado. 	<ol style="list-style-type: none"> 1. Asegúrese de que haya bastante agua en el depósito. 2. Enfríe la leche y la boquilla de espumado antes de hacer el capuchino. 3. Siga las instrucciones de limpieza de depósitos y del tubo de espumado.
El café se sale demasiado rápido	<ol style="list-style-type: none"> 1. El molido del café es demasiado grueso. 2. No hay bastante café en el filtro. 	<ol style="list-style-type: none"> 1. Muela el café más fino. 2. Ponga más café.

El café es muy flojo.	<ol style="list-style-type: none"> 1. Está utilizando el filtro pequeño para una dosis doble de café exprés. 2. El molido del café es demasiado grueso. 	<ol style="list-style-type: none"> 1. Use el filtro grande para una dosis doble de café exprés. 2. Muela el café más fino.
Las tres luces del panel de control parpadean de forma alterna.	El depósito de agua está vacío.	Añada agua al depósito.

★ DIRECTRICES MEDIOAMBIENTALES

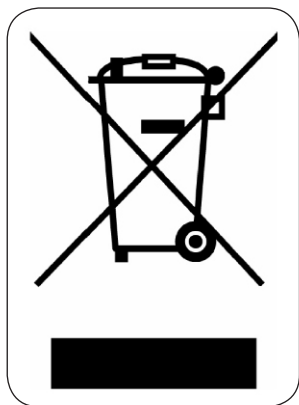

El símbolo en el producto o en el embalaje indica que este producto no puede ser tratado como residuo doméstico. Se debe llevar a un lugar en el que se reciclan equipos eléctricos y electrónicos. Si se asegura de que este producto se desecha correctamente, usted ayudará a evitar posibles consecuencias negativas para las personas y el medio ambiente que serían causados por un tratamiento de residuos inadecuado. Para obtener información más detallada sobre el reciclaje de este producto, póngase en contacto con su ayuntamiento, o con la empresa o departamento responsable del servicio de recogida de basura doméstica, o con la tienda donde adquirió el producto.



El material de embalaje es reciclable. Trate el embalaje de una manera medioambientalmente responsable.

★ ZÁRUKA

Vážení zákazníci

Všechny naše produkty prochází předprodejní výstupní kontrolou
Velmi nás mrzí, jestliže se i přesto vyskytne nějaká závada a chceme Vás ujistit,
že naše servisní oddělení udělá vše, aby Vám pomohlo.
Naši zaměstnanci jsou Vám k dispozici na těchto kontaktech



+420 379789684



nebo E-mail obchod@domo-elektro.cz

Každý pracovní den od 8-16,30 hod

Pro záruku začínající dnem prodeje spotřebiče platí na území ČR tyto podmínky:

1. trvání záruky: 2 roky

2. poskytování záruky:

a) záruční opravu provedeme podle našeho zvážení opravou nebo výměnou vadných dílů,
jestliže tyto závady vznikly prokazatelně vadou materiálu nebo chybou při výrobě

b) záruční oprava bude provedena jen při předložení tohoto záručního listu a dokladu o zaplacení

c) jestliže dojde k opravě nebo výměně spotřebiče v záruční době, záruční doba se prodlužuje

3. záruka se nevztahuje

a) na mechanické poškození

b) nesprávné používání v rozporu s návodem k použití

1. záruka zaniká:

- při použití spotřebiče jinak než v domácnosti

- při provádění opravy nebo změny na spotřebiči osobou jinou než pověřenou naším servisem

Na tento spotřebič poskytujeme záruku na nedostatky, které jsou označeny jako výrobní chyby nebo chyby materiálu. Záruční doba začíná dnem prodeje a je uznána po předložení potvrzeného tohoto záručního listu nebo orig. dokladu o zaplacení + tento nepotvrzený, ale vyplněný ZL pro záznam opravy. Případné reklamace můžete uplatnit v místě nákupu tohoto přístroje nebo v servisním středisku firmy:

Domo-elektro s.r.o. Hluboká 147, 34506 Kdyně viz www.domo-elektro.cz

tel. 379 789 684 nebo na servis@domo-elektro.cz , tel. 379 422 550

Při používání jakéhokoli el. spotřebiče dbejte zvýšené opatrnosti a dodržujte určitá bezpečnostní pravidla:

- Pečlivě si přečtěte tento manuál.
- Ujistěte se, že napětí uvedené na štítku přístroje odpovídá Vaší elektrické síti.
- Příkladně ani přívodní kabel neponořujte pod vodu, jinak hrozí riziko poranění el. proudem.
- Vždy dohlédněte na to, aby si s přístrojem nehrály děti. Pokud jsou děti v blízkosti, vždy dbejte zvýšené opatrnosti.
- Před čištěním vždy přístroj vypněte. Před rozebíráním nebo čištěním ho nechte důkladně vychladnout a až potom rozebírejte.
- Pokud je přístroj jakkoli poškozen (i když se zdá být poškození minimální), nikdy takto poškozený přístroj nepoužívejte. Nesnažte se ho opravovat sami doma, ale vždy opravu svěřte odbornému servisu DOMO nebo jeho partnerům.
- Používejte pouze originální a v balení dodané příslušenství, jinak hrozí riziko úrazu nebo poškození přístroje.

- Před vypojením z el. sítě musíte nejdříve vypnout hlavní spínač do polohy OFF/o.
- Příklad je během používání horkým dotýkejte se jen madel a rukojetí, které jsou k tomu určeny a jsou odizolované.
- Příklad nepoužívejte venku ani pro komerční účely.
- Přírodní kabel nenechávejte ležet přes ostré hrany ani na teplých/horkách plochách.
- Příklad stavte jen na stabilní a rovná místa, kde nehrozí pád. Vždy zajistěte, aby kolem přístroje byl dostatek volného místa na okolní cirkulaci vzduchu.
- Před použitím se vždy ujistěte, zda je na přístroji správně nasazen zásobník vody, uzavřen víkem a v zásobníku vždy musí být dostatek vody nad vyznačené minimum.
- Nikdy z přístroje, který právě pracuje, neodnímejte páku na kávu. Páku na kávu můžete vyndat až je přístroj opět připraven a svítí na něm 3 světelné kontrolky, poté můžete páku opět naplnit dalším porcí kávy. POZOR: kovové části páky jsou po použití velmi horké, dotýkejte se pouze pogumované rukojeti a při přípravě kávy buďte velmi opatrní.
- Nikdy nevyndávejte zásobník na vodu dokud kávovar není vypnutý.

- POZOR: Aby se předešlo rizikům, nesmí se přístroj používat se žádným externím časovačem ani jinými neoriginálními částmi.
- Děti starší 8 let, osoby se sníženou psychickou či koordinační schopností smí přístroj používat pouze za dozoru lidí, který jsou seznámeny s tímto manuálem i riziky. Děti nad 8 let smí přístroj pouze čistit, a to za předpokladu neustálého dozoru. Přístroj při čištění musí být odpojen z el. proudu.
- Přístroj a přívodní kabel musí být uložen bezpečně mimo dosah dětí mladších 8 let.
- Před rozebíráním musí svítit všechny 3 světelné kontrolky, poté přístroj vypněte a vypojte z el. sítě.
- Nikdy nevyndavejte páku na kávu, pokud přístroj právě pracuje.
- Přístroj neumísťujte do blízkosti jiných tepelných zdrojů.
- Nepoužívejte přístroj jinak než je určeno a zamýšleno výrobcem.
- Nenechávejte spuštěný přístroj bez dozoru.
- Přístroj je určen pro používání v domácnostech a podobných prostředích, tak jako je:
 - a) kuchyňky v obchodech, kancelářích atd.
 - b) chaty, chalupy

- c) hotely, penziony a jiné dočasné ubytování
- Po přečtení manuál uschovejte pro případné další informace.



POZOR: v přístroji je vysoký tlak

Abyste se vyhnuli riziku poranění či opaření párou, tak nikdy nevyndavejte zásobník vody ani páku na kávu, pokud je přístroj zapnutý a právě připravuje kávu. Před vyjmutím páky pro přípravu další kávy nejdříve musí svítit všechny 3 světelné kontrolky.

Pokud potřebuje doplnit vodu nebo mléko, tak počkejte až se rozsvítí všechny 3 kontrolky, přístroj vypněte hlavním červeným spínačem na boku do polohy „O“.

★ ČÁSTI

1. Víko na zásobníku vody
2. Vyjímatelný zásobník vody
3. Tlačítko – espresso – s kontrolkou
4. Tlačítko – cappuccino/pěna – s kontrolkou
5. Tlačítko – latte/čištění – s kontrolkou
6. Kontrolní panel
7. Páka na kávu
8. Výškový podstavec pod šálek
9. Zásobník odkapu
10. Hlavní spínač I/o

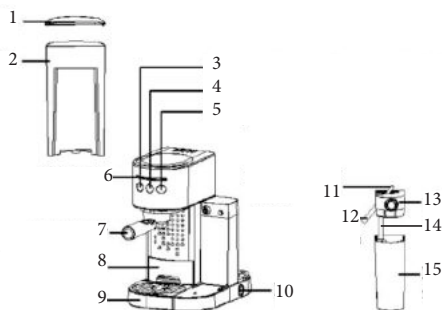

11. Ovládací páky na šlehání pěny
12. Dávkovací tryska našlehané pěny
13. Víko zásobníku na mléko
14. Sací hadice mléka
15. Vyjímatelný zásobník mléka

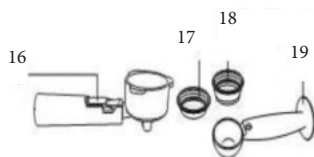

16. Pojistný klip na páce
17. Sítko na 1 porci kávy
18. Sítko na 2 porce kávy
19. Odměrka a pěchovadlo kávy

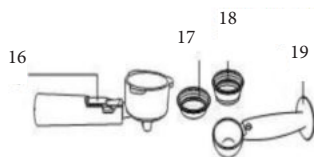

★ PŘED PRVNÍM POUŽITÍM

Čištění a uvedení do provozu před prvním použitím

Před použitím si důkladně přečtěte seznam částí, abyste věděli co přístroj obsahuje.

1. Nejdříve se ujistěte, zda je přístroj vypnutý a vypojený z el. sítě.
2. Odlepte všechny reklamní a ochranné fólie. Ze dna zásobníku vody vyjměte oranžový gumový kroužek.
3. Vyjměte a umyjte zásobník vody, mléka, páku na kávu a všechny sítka na kávu. Mýt

můžete ve vodě s jemným saponátem. Všechny části důkladně opláchněte, vysušte a vložte zpět.

4. Podle kapitoly „UMÍSTĚNÍ PÁKY NA KÁVU“ vložte do páky zvolené sítko a kompletní páku do kávovaru.

POZNÁMKA: Aby váš přístroj pracoval pokaždé správně, čistěte ho po každém použití.

DŮLEŽITÉ – pro spuštění

Pro správné spuštění přístroje postupujte dle níže vypsanych pokynů a nechte spuštěnou páru cca na 90 vteřin:

1. Do zásobníku vody nalijte alespoň minimální množství vody, nesmíte však zásobník přepřehovat nad vyznačenou maximální hodnotu.
2. Do zásobníku mléka taky nalijte mléko mezi vyznačené rysky MIN a MAX.
3. Vyberte si jedno ze sítok a vložte ho do páky na kávu. Páku na kávu vložte do přístroje, ujistěte se. Páka musí být dostatečně dotáhnuta a pod ní musí být hrneček.
4. Zapijte kávovar do el. sítě.
5. Kávovar nyní můžete zapnout hlavním spínačem (poloha „I“).
6. Na kontrolním panelu se rozblíkají všechny 3 kontrolky. Jakmile kontrolky budou svítit (přestanou blikat), tak 2x stiskněte tlačítko „cappuccino“.
7. Když budou všechny 3 kontrolky svítit, tak je přístroj připraven k používání.

Nyní je Váš kávovar připraven k přípravě Vaší kávy.

★ POUŽITÍ

Doplnění zásobníku vody

1. Zásobník naplňte vodou. Můžete ho doplňovat pomocí dolívání ze sklenice nebo jej můžete celý vyndat a doplnit tekoucí vodou z kohoutku. Pokud jste ho celý vyndali, vždy se ujistěte, že jste ho vrátili na své místo a důkladně umístili. V zásobníku vždy musí být více než je minimální (MIN) množství vody, avšak nesmí být přepřehněn přes maximální (MAX) hodnotu. Do zásobníku nikdy nelijte horkou ani vlažnou vodu.
2. Zásobník zavřete víkem a případně umístěte na své místo.

Doplnění zásobníku mléka

Jestliže chcete připravovat cappuccino nebo latte, musí vyjmout zásobník na mléko a naplnit ho. Otevřete víko zásobníku, nalijte odhadované množství studeného mléka. Hladina mléka musí být mezi ryskami MIN a MAX. Nakonec zásobník zavřete a umístěte ho na své místo.

POZNÁMKA: Doporučujeme používat plnotučné mléko, z toho se vytvoří lepší mléčná pěna.

Výběr správného sítka

Abyste si zvolili správné sítko na kávu, tak vybírejte dle následujících rad:

1. KÁVA PRO JEDNOHO (jedna dávka) – použijte menší sítko na jednu porci, předpokládá se používat kávu mletou
2. KÁVA PRO DVA (dvojitá dávka) – větší sítko na přípravu dvou káv nebo na jednu dvojitou, silnou kávu.



Vložení sítka do páky

1. Pro vložení vybraného sítka do páky na kávu musí nastavit výlisek na sítku zároveň s výřezem v páce, jedině tak tam sítko správně zapadne.
2. Sítko potom otočte doprava nebo doleva, tím se sítko v páce zajistí.

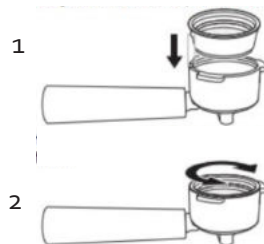

POZNÁMKA: Aby se sítko vyndalo ven z páky, musíte ho pootočit doleva či doprava, aby lícoval výřez s výliskem. Jedině v takové pozici lze sítko vyjmout ven.

POZOR: Sítko i páku nejdříve nechte důkladně vychladnout a až potom vyjměte.

Naplnění páky mletou kávou

Dle výše popsaného postupu vložte vybrané sítko do páky.

1. Sítko v páce naplňte čerstvě namletou kávou (nepřepĺňujte) .
POZOR: káva v sítku nesmí přesahovat značku MAX.
2. Kávu v sítku urovnejte a jemně utlačte pomocí pěchovadla (tampru).
3. Z páky a jejího okraje očistěte všechnu přebytečnou kávu, která se tam omylem vysypala. Páku umístěte do kávovaru a důkladně dotáhněte.



Umístění páky do kávovaru

1. Páku se sítkem přiložte na nahřívací hlavu kávovaru a pootočením nasadte. Pomocí pojistného klipu zajistěte páku, tak aby zůstala ve stabilní poloze.
2. Rukojeť páky musí směřovat na ikonu odemknuté zámku "☞" na přístroji a tím pádem by lehce měla zapadnout do otvoru hlavy přístroje.

3. Páku lehce pootáčejte doprava až rukojeť bude mířit na zámek uzamčený "  " .

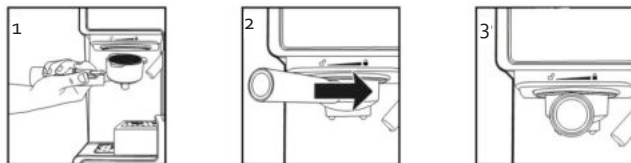

Vložení hrnečků

1. Pokud používáte nižší hrnečky na malé espresso, můžete si na kávovaru nastavit výškový podstavec.
2. Pokud připravujete např. cappuccino do většího hrnečku, tak není potřeba hrneček nadzvedávat. Výškový podstavec nechte zaklapnutý v přístroji.
3. Pokud připravujete např. cappuccino do většího hrnečku, tak není potřeba hrneček nadzvedávat. Výškový podstavec nechte zaklapnutý v přístroji.

POZOR: Při přípravě nápoje s mléčnou pěnou (cappuccino nebo latte) se ujistěte, aby dávkovací tryska napěněného mléka směřovala do připraveného hrnečku.

Výběr funkce (kávy)

PŘÍPRAVA ESPRESSA

Nejdříve musíte dle návodu nasypat do páky mletou kávu a páku nasadit do přístroje.

1. Jestliže stisknete tlačítko „espresso“ jedenkrát, tak připravíte jedno malé espresso.
2. Jestliže stisknete tlačítko „espresso“ dvakrát, tak připravíte double shot nebo 2 malé espressa.
3. Pokud si chcete sami navolit objem Vaší kávy, stiskněte a podržte tlačítko „espresso“ na 3 vteřiny. Káva stále pteče. Jakmile máte už požadovaný objem, stiskněte tlačítko „espresso“ ještě jednou a voda se zastaví.

Kávovar připraví váš nápoj přesně dle Vaší volby. Proces se automaticky vypne a na kontrolním panelu budou svítit kontrolky, to značí, že Vaše káva je hotova. Můžete si odebrat Vaše espresso.

POZOR: Přípravu kávy můžete pozastavit i dříve. Jakmile v hrnečku už máte požadované množství kávy, tak stačí znovu stisknout tlačítko „espresso“ a příprava kávy se zastaví

PŘÍPRAVA CAPPUCCINA

Nejdříve musíte dle návodu nasypat do páky mletou kávu a páku nasadit do přístroje.

Pro přípravu cappuccina je potřeba nejdříve nastavit Vámi požadované množství mléčné pěny. Otočným ovladačem na víku zásobníku mléka nastavte: doprava = více pěny / doleva = méně pěny.

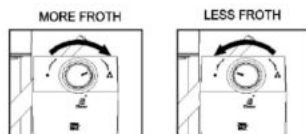

POZNÁMKA: Množství pěny můžete nastavovat i při již spuštěném procesu přípravy.

1. Pokud máte menší hrneček, stiskněte tlačítko „cappuccino“ jedenkrát.
2. Pokud máte větší hrneček, stiskněte tlačítko „cappuccino“ dvakrát.

Přístroj automaticky připraví Vaš nápoj a automaticky se vypne. Můžete si odebrat Vaše cappuccino

PŘÍPRAVA LATTE

Nejdříve musíte dle návodu nasypat do páky mletou kávu a páku nasadit do přístroje.

Pro přípravu latte je potřeba nejdříve nastavit Vámi požadované množství mléčné pěny. Otočným ovladačem na víku zásobníku mléka nastavte: doprava = více pěny / doleva = méně pěny.

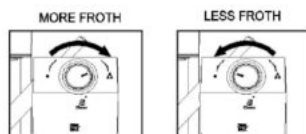

POZNÁMKA: Množství pěny můžete nastavovat i při již spuštěném procesu přípravy.

1. Pokud máte menší sklenici na latte, stiskněte tlačítko „latte“ jedenkrát.
2. Pokud máte větší sklenici na latte, stiskněte tlačítko „latte“ dvakrát.

PŘÍPRAVA MLÉČNÉ PĚNY

S přístrojem lze taky připravit jen napěněné mléko. Pokud chcete pouze mléčnou pěnu, tak stiskněte a podržte tlačítko „cappuccino“ alespoň na 3 vteřiny a začne se tvořit pěna. Tato funkce je ideální pokud chcete do vašeho nápoje přidat mléčnou pěnu, nebo si připravit mléčné nápoje jako např. chai latte, macchiato, horkou čokoládu atd. Když už máte pěny dost, stiskněte znovu tlačítko „cappuccino“ a proces se zastaví.

PO UKONČENÍ PŘÍPRAVY VAŠEHO MLÉČNÉHO NÁPOJE

Jakmile jste skončili s přípravou všech nápojů s mlékem, uschovejte zbývající mléko co nejdříve do lednice. Skladovat jej můžete přímo i se zásobníkem z kávovaru. Takto uchované mléko můžete používat i příště (do 2-3 dnů).

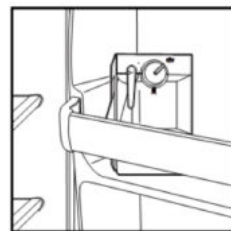

★ ODVÁPŇENÍ

Ve chvíli, kdy na přístroji začne rychle blikat 6 světelných kontrolky kontrolky, tak to značí, že je potřeba přístroj odvápnit. Při procesu odvápnění musí na přístroji být nasazen i zásobník na mléko. Pro správné odvápnění nalijte do zásobníku 600 ml čisté vody a vybraný odvápňovač (nejlépe přímo na kávovary), následně současně stiskněte tlačítka „espresso“ a „latte“. Kávovar se začne automaticky čistit a odvápnovat, přičemž by měly světelné kontrolky pomalu blikat. Po zhruba 30 min procesu odvápnování se kontrolky rozblíkají opět rychle, to znamená, že musíte do zásobníku nalít 600 ml čisté vody a opět současně stisknout tlačítka „espresso“ a „latte“. Kávovar bude pokračovat v pročišťování, přičemž budou světelné kontrolky opět pomalu blikat. Po dalších 30 minutách procesu se kávovar zastaví a přepne se

do pohotovostního režimu. Již stačí jen vymýt oba zásobníky a zásobník na vodu naplnit čistou vodou vhodnou pro přípravu další kávy.

★ ČIŠTĚNÍ A ÚDRŽBA

Čištění zásobníku na mléko a pěniče mléka

I přesto, že zbylé mléko ze zásobníku uchováváte v lednici, je potřeba tento zásobník a pěnič mléka pravidelně čistit, jinak by se v něm mohli tvořit bakterie a mléko se zkazit. Při čišťení postupujte dle níže popsanych kroků:

1. Zásobník mléka vyjměte z přístroje.
2. Ze zásobníku sundejte víko s pěničem.
3. Vylijte všechno zbylé mléko a zásobník propláchněte vodou, následně ho umyjte vlažnou vodou i se saponátem. Propláchněte čistou vodou a vysušte. Nepoužívejte drsná čišťidla ani drátěnky, abyste zásobník nepoškrábali. Zásobník na mléko lze mýt i v myčce na nádobí. Víko zásobníku do myčky NEDÁVEJTE!
POZNÁMKA: Pro snažší čišťení vyjměte i sací hadici a dávkovací trysku.
4. Zásobník i s víkem umístěte zpět a naplňte ho vodou.
5. Pod trysku vydávající mléčnou pěnu umístěte dostatečně velkou sklenici.
6. Stiskněte a přidržte 3 vteřiny tlačítko „Latte/clean“. Kávovar začne přes sací hadici chrlit páru, kterou se vyčistí i vnitřní ústrojí. Nechte takto několik vteřin a nakonec vypněte opětovným stiskem tlačítka „Latte/clean“
7. Zbylou vodu ze zásobníku vylijte
POZNÁMKA: Zásobník na přední straně mírně nadzvedněte, potom jde snadno vysunout.

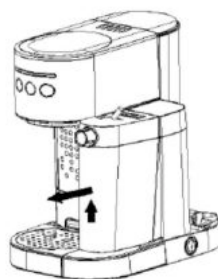

Čištění nahřívací hlavy, páky a sítka

1. Kávovar vypněte hlavní spínačem do polohy 0 a vypojte z el. sítě.
2. Některé kovové části jsou po použití velmi horké. Nejdříve je nechte vychladnout.
3. Vyjměte páku na kávu a ze sítka vysypte zbytky kávy. Sítko vyjměte z páky a oboje umyjte pod vlažnou vodu se saponátem. Nikdy nedávejte páku, zásobník odkapu ani sítko do myčky na nádobí.
4. Nahřívací hlavu na kávovaru otřete vlhkým hadříkem nebo papírovou rolí. Musíte odstranit všechny zbylé zrníčka kávy, aby se na hlavě dále nepřepalovala.
5. Do kávovaru vložte prázdnou páku (bez sítka) a dotáhněte.
6. Pod páku vložte dostatečně velký hrneček.
7. Stiskněte tlačítko „espresso“ a nechte protéct vodu, dokud se sama nezastaví.

Čištění zásobníku vody

Zásobník vyjměte a všechnu zbylou vodu vylijte do umyvadla. Doporučujeme vylít zbylou vodu po každém použití, aby se další káva připravovala z již čerstvé vody. Zásobník vypláchněte a umyjte vlažnou vodou se saponátem. Důkladně vypláchněte, aby tam nezůstaly zbytky saponátu. Vysušte a umístěte zpět. Tento zásobník můžete mýt i v myčce na nádobí, avšak po mnohonásobném mytí může vlivem agresivních mycích prostředků změnit barvu).

Čištění celého kávovaru

1. Povrch přístroje stačí otírat vlhkým jemným hadříkem. Nepoužívejte drsná čisticí drátěnku, která by mohla povrch poškrábat.
2. Prázdnou a čistou páku nenechávejte nasazenou v přístroji. Když ji nepoužíváte, nechte ji mimo, aby se zbytečně nenamáhalo těsnění. Páku nasazujte až před používáním.

POZOR: Nikdy neponožte přístroj ani přívodní kabel pod vodu.

★ PROBLÉMY A MOŽNÉ ŘEŠENÍ

ZÁVADA	MOŽNÁ PŘÍČINA	MOŽNÉ ŘEŠENÍ
Z páky nevytéká žádná káva.	<ol style="list-style-type: none"> 1. Zásobník na vodu je prázdný. 2. Namletá káva je příliš jemná a voda přes ni nemůže protéct. 3. V sítku je příliš mnoho kávy. 4. Přístroj není zapnutý. 5. Namletá káva v sítku je příliš utlačená. 6. Ze zásobníku vody jste neodstranili oranžový plast. 	<ol style="list-style-type: none"> 1. Doplníte vodu. 2. Kávu namelte více na hrubo. 3. Odeberte kávu nebo příště do sítka nasypete méně kávy. 4. Zapněte a zapojte přístroj. 5. Vysypete a sítko naplníte znovu, již tolik neutlačujte. 6. Odstraňte oranžový plast ze dna zásobníku.
Káva teče všude okolo páky a nahřívací hlavy.	<ol style="list-style-type: none"> 1. Páka nebyla dostatečně dotáhnutá do zamčené polohy. 2. Na okraji páky nebo na nahřívací hlavě byly zbytky kávy, proto páka netěsní. 3. Příliš mnoho kávy v sítku. 	<ol style="list-style-type: none"> 1. Páku dotáhněte. 2. Otřete okraj páky a nahřívací hlavu. Zkuste znovu. 3. Sítko naplněte méně.
Mléčná pěna není napěněná /z trysky žádné mléko nevytéká.	<ol style="list-style-type: none"> 1. Tryskala pouze pára. 2. Mléko nebylo studené. 3. Tryska je ucpaná. 	<ol style="list-style-type: none"> 1. Ujistěte se, že v zásobníku na mléko je opravdu mléko. 2. Mléko a zásobník nejdříve zchladte. 3. Zkuste trysku na pěnu vyčistit, dle kapitoly „čištění“.
Káva z páky teče příliš rychle.	<ol style="list-style-type: none"> 1. Káva je namleta příliš na hrubo. 2. V sítku je málo kávy. 	<ol style="list-style-type: none"> 1. Kávu namelte více na jemno. 2. Doplníte kávu do sítka.
Káva je příliš slabá.	<ol style="list-style-type: none"> 1. Použili jste malé sítko na přípravu 2 káv. 2. Káva je namleta na hrubo. 	<ol style="list-style-type: none"> 1. Použijte větší sítko na 2 kávy. 2. Kávu namelte více na jemno.
Kontrolky blikají.	Zásobník vody je prázdný.	Doplníte vodu.

★ OHLED NA ŽIVOTNÍ PROSTŘEDÍ



Symbol na přístroji či na jeho obalu znamená, že s tímto výrobkem není možno nakládat jako s běžným domovním odpadem, nýbrž musí být odevzdán na místech určených ke sběru a likvidaci elektrických a elektronických zařízení. Dodržáním tohoto doporučení chráníte životní prostředí a zdraví spoluobčanů. Více informací o možnostech likvidace nebezpečného odpadu obdržíte na obecních nebo městských úřadech, sběrných dvorech nebo v prodejně, kde jste přístroj zakoupili.



Obalové materiály jsou recyklovatelné, nakládejte s nimi podle předpisů pro životní prostředí.

★ ZÁRUKA

Vážení zákazníci

Všetky naše produkty procházejí předprodejní výstupnou kontrolou
Velmi nás mrzí, ak sa aj napriek tomu vyskytne nejaká závada a chceme Vás uistiť,
že naše servisné oddelenie urobí všetko, aby Vám pomohlo.
Naši zamestnanci sú Vám k dispozícii na týchto kontaktoch



+420 379789684



nebo E-mail obchod@domo-elektro.cz

Každý pracovný deň od 8-16,30 hod

Pre záruku začínajúcich dňom predaja spotrebiča platí na území SR tieto podmienky:

1. trvania záruky: 2 roky
2. poskytovanie záruky:
 - a) záručnú opravu vykonáme podľa nášho zvážení opravou alebo výmenou chybných dielov, ak tieto závady vznikli preukázateľne chybou materiálu alebo chybou pri výrobe
 - b) záručná oprava bude vykonaná len pri predložení tohto záručného listu a dokladu o zaplatení
 - c) ak dôjde k oprave alebo výmene spotrebiča v záručnej dobe, záručná doba sa predlžuje.
3. záruka sa nevzťahuje
 - a) na mechanické poškodenie
 - b) nesprávne používanie v rozpore s návodom na použitie

1. záruka zaniká:

- Pri použití spotrebiča inak ako v domácnosti
- Pri vykonávaní opravy alebo zmeny na spotrebiči osobou inou ako poverenou našim servisom

Na tento spotrebič poskytujeme záruku na nedostatky, ktoré sú označené ako výrobné chyby alebo chyby materiálu. Záručná doba začína dňom predaja a je uznaná po predložení potvrdeného tohoto záručného listu alebo orig.dokladu o zaplatení + tento nepotvrdený, ale vyplnený ZL pre záznam opravy. Prípadné reklamácie môžete uplatniť v mieste nákupu tohto prístroja alebo v servisnom stredisku firmy:

Domo-elektro s.r.o. Hluboká 147, 34506 Kdyně pozri www.domo-elektro.cz

tel. 379 789 684 alebo na servis@domo-elektro.cz, tel. 379 422 550

Pri používaní akéhokoľvek el. spotrebiče dbajte na zvýšenú opatrnosť a dodržujte určité bezpečnostné pravidlá:

- Starostlivo si prečítajte tento manuál.
- Uistite sa, že napätie uvedené na štítku prístroja zodpovedá Vašej elektrickej sieti.
- Prístroj ani prívodný kábel neponárajte pod vodu, inak hrozí riziko poranení el. prúdom.
- Vždy dohliadnite na to, aby sa nehrali so zariadením deti. Ak sú deti v blízkosti, vždy dbajte na zvýšenú opatrnosť.
- Pred čistením vždy prístroj vypnite. Pred rozoberaním alebo čistením ho nechajte dôkladne vychladnúť a až potom rozoberajte.
- Ak je prístroj akokoľvek poškodený (aj keď sa zdá byť poškodenie minimálna), nikdy takto poškodený prístroj nepoužívajte. Nesnažte sa ho opravovať sami doma, ale vždy opravu zverte odbornému servisu DOMO alebo jeho partnerom.
- Používajte len originálne a v balení dodané príslušenstvo, inak hrozí riziko úrazu alebo poškodenia prístroja.
- Pred vypojením z el. siete musíte najskôr vypnúť hlavný spínač do polohy OFF / o.

- Prístroj je počas používania horúcim dotýkajte sa len madiel a rukoväťou, ktoré sú na to určené a sú odizolované.
- Prístroj nepoužívajte vonku ani na komerčné účely.
- Prívodný kábel nenechávajte ležať cez ostré hrany ani na teplých / horúčavách plochách.
- Prístroj stavajte len na stabilný a rovná miesta, kde nehrozí pád. Vždy zaistite, aby okolo prístroja bol dostatok voľného miesta na okolité cirkuláciu vzduchu.
- Pred použitím sa vždy uistite, či je na prístroji správne nasadený zásobník vody, uzavretý vekom a v zásobníku vždy musí byť dostatok vody nad vyznačenej minimum.
- Nikdy z prístroja, ktorý práve pracuje, neodnímajte páku na kávu. Páku na kávu môžete vybrať až je prístroj opäť pripravený a svieti na ňom 3 svetelné kontrolky, potom môžete páku opäť naplniť ďalším porcií kávy. POZOR: kovové časti páky sú po použití veľmi horúce, dotýkajte sa iba pogumované rukoväte a pri príprave kávy buďte veľmi opatrní.
- Nikdy nevyberajte zásobník na vodu kým kávovar nie je vypnutý.
- POZOR: Aby sa predišlo rizikám, nesmie

sa prístroj používať so žiadnym externým časovačom ani inými neoriginálnymi časťami.

- Deti staršie ako 8 rokov, osoby so zníženou psychickou či koordinačnými schopnosťami smie prístroj používať iba za dozoru ľudí, ktorí sú oboznámení s týmto manuálom aj rizikami. Deti nad 8 rokov smie prístroj iba čistiť, a to za predpokladu neustáleho dozoru. Prístroj pri čistení musí byť odpojený z el. prúdu.
- Prístroj a prívodný kábel musí byť uložený bezpečne mimo dosahu detí mladších ako 8 rokov.
- Pred rozoberaním musia svietiť všetky 3 svetelné kontrolky, potom prístroj vypnite a vypojte z el. siete.
- Nikdy nevyberajte páku na kávu, ak prístroj práve pracuje.
- Prístroj neumiestňujte do blízkosti iných tepelných zdrojov.
- Nepoužívajte prístroj inak ako je určené a zamýšľané výrobcom.
- Nenechávajte spustený prístroj bez dozoru.
- Prístroj je určený pre používanie v domácnostiach a podobných prostrediach, tak ako je:
 - a) kuchynky v obchodoch, kanceláriách atď.

b) chaty, chalupy

c) hotely, penzióny a iné dočasné ubytovanie

- Po prečítaní manuál uschovajte pre prípadné ďalšie informácie.



POZOR: v prístroji je vysoký tlak

Aby ste sa vyhli riziku poranenia či oparenia parou, tak nikdy nevyberajte zásobník vody ani páku na kávu, ak je prístroj zapnutý a práve pripravuje kávu. Pred vybratím páky na prípravu ďalšej kávy najskôr musia svietiť všetky 3 svetelné kontrolky.

Ak potrebuje doplniť vodu alebo mlieko, tak počkajte až sa rozsvietia všetky 3 kontrolky, prístroj vypnite hlavným červeným spínačom na boku do polohy "O".

★ ČASTI

1. Veko na zásobníka vody
2. Vyberateľný zásobník vody
3. Tlačidlo - espresso - s kontrolkou
4. Tlačidlo - cappuccino / pena - s kontrolkou
5. Tlačidlo - latte / čistenie - s kontrolkou
6. Kontrolný panel
7. Páka na kávu
8. Výškový podstavec pod šálku
9. Zásobník odkvapu
10. Hlavný spínač I / o
11. Ovládacie páky na šľahanie peny
12. Dávkovacia tryska našľahané peny
13. Veko zásobníka na mlieko
14. Sacie hadice mlieka
15. Vyberateľný zásobník mlieka
16. Poistný klip na páke
17. Sitko na 1 porciu kávy
18. Sitko na 2 porcie kávy
19. Odmerka a vtláčadlo kávy

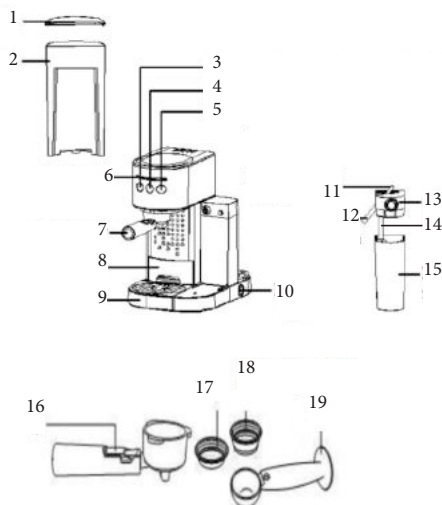

★ PRED PRVÝM POUŽITÍM

Čistenie a uvedenie do prevádzky pred prvým použitím

Pred použitím si dôkladne prečítajte zoznam častí, aby ste vedeli čo prístroj obsahuje.

1. Najskôr sa uistite, či je prístroj vypnutý a vypojený z el. siete.
2. Odlepte všetky reklamné a ochranné fólie. Zo dna zásobníka vody vyberte oranžový gumový krúžok.
3. Vyberte a umyte zásobník vody, mlieka, páku na kávu a všetky sitka na kávu. Umývať môžete vo vode s jemným saponátom. Všetky časti dôkladne opláchnite, vysušte a vložte späť.

4. Podľa kapitoly "UMIESTNENIE PÁKY NA KÁVU" vložte do páky zvolenej sitko a kompletne páku do kávovaru.

POZNÁMKA: Aby váš prístroj pracoval zakaždým správne, čistite ho po každom použití.

Dôležité - pre spustenie

Pre správne spustenie prístroja postupujte podľa nižšie vypísaných pokynov a nechajte spustenú paru cca na 10 sekúnd:

1. Do zásobníka vody nalejte aspoň minimálne množstvo vody, nesmiete však zásobník prepĺňať nad vyznačenú maximálnu hodnotu.
2. Do zásobníka mlieka taky nalejte mlieko medzi vyznačenej rysky MIN a MAX.
3. Vyberte si jedno zo sitiek a vložte ho do páky na kávu. Páku na kávu vložte do prístroja, uistite sa. Páka musí byť dostatočne dotiahnutá a pod ňou musí byť hrnček.
4. Zapojte kávovar do el. siete.
5. Kávovar teraz môžete zapnúť hlavným spínačom (poloha "I").
6. Na kontrolnom paneli sa rozblíkajú všetky 3 kontrolky. Akonáhle kontrolky budú svietiť (prestanú blikať), tak 2x stlačte tlačidlo "cappuccino".
7. Keď budú všetky 3 kontrolky svietiť, tak je prístroj pripravený na používanie.

Teraz je Váš kávovar pripravený k príprave Vašej kávy.

★ POUŽITIE

Doplnenie zásobníka vody

1. Zásobník naplňte vodou. Môžete ho dopĺňať pomocou dolievání z pohára alebo ho môžete celý vybrať a doplniť tečúcou vodou z kohútika. Ak ste ho celý vybrali, vždy sa uistite, že ste ho vrátili na svoje miesto a dôkladne umiestnili. V zásobníku vždy musí byť viac ako je minimálna (MIN) množstvo vody, avšak nesmie byť preplnený cez maximálnu (MAX) hodnotu. Do zásobníka nikdy nelejte horúcu ani vlažnú vodu.
2. Zásobník zatvorte vekom a prípadne umiestnite na svoje miesto.

Doplnenie zásobníka mlieka

Ak chcete pripravovať cappuccino alebo latte, musíte vybrať zásobník na mlieko a naplniť ho. Otvorte veko zásobníka, nalejte odhadované množstvo studeného mlieka. Hladina mlieka musí byť medzi ryskami MIN a MAX. Nakoniec zásobník zatvorte a umiestnite ho na svoje miesto.

POZNÁMKA: Odporúčame používať plnotučné mlieko, z toho sa vytvorí lepšia mliečna pena.

Výber správneho sitka

Aby ste si zvolili správne sitko na kávu, tak vyberajte podľa nasledujúcich rád:

1. KÁVA PRE JEDNÉHO (jedna dávka) - použite menšie sitko na jednu porciu, predpokladá sa používať kávu mletú
2. KÁVA PRE DVA (dvojitá dávka) - väčšia sitko na prípravu dvoch káv alebo na jednu dvojitú, silnú kávu.



Vloženie sitka do páky

1. Pre vloženie vybraného sitka do páky na kávu musí nastaviť výlisok na sitku zároveň s výrezom v páke, jedine tak tam sitko správne zapadne.
2. Sitko potom otočte doprava alebo doľava, tým sa sitko v páke zaistí.

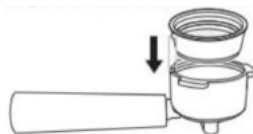

POZNÁMKA: Aby sa sitko vybrala von z páky, musíte ho pootočiť doľava alebo doprava, aby lícoval výrez s výlisokom. Jedine v takej pozícii možno sitko vybrať von.

POZOR: Sitko aj páku najskôr nechajte dôkladne vychladnúť a až potom vyberte.

Naplnenie páky mletou kávou

Podľa vyššie popísaného postupu vložte vybrané sitko do páky.

1. Sitko v páke naplňte čerstvo namletú kávou (nepreplňujte).
POZOR: káva v sitku nesmie presahovať značku MAX.
2. Kávu v sitku urovnajte a jemne utlačte pomocou tlačidla (tampru).
3. Z páky a jej okraja očistite všetku prebytočnú kávu, ktorá sa tam omylom vysypala. Páku umiestnite do kávovaru a dôkladne dotiahnite.

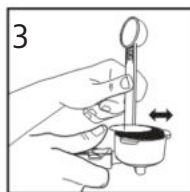
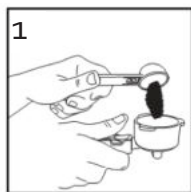

Umiestnenie páky do kávovaru

1. Páku so sitkom priložte na nahrievaciu hlavu kávovaru a pootočením nasadte. Pomocou poistného klipu zaistite páku, tak aby zostala v stabilnej polohe.
2. Rukoväť páky musí smerovať na ikonu odemknutého zámku na prístroji a tým pádom by

ľahko mala zapadnúť do otvoru hlavy prístroja. 

3. Páku ľahko pootáčajte doprava až rukoväť bude mieriť na zámok uzamknutý. 

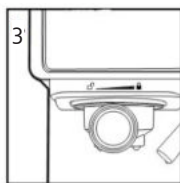
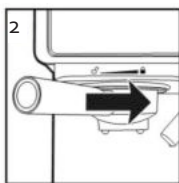
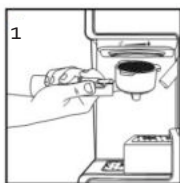

Vloženie hrnčekov

1. Ak používate nižšie hrnčeky na malé espresso, môžete si na kávovare nastaviť výškový podstavec.
2. Ak pripravujete napr. Cappuccino do väčšieho hrnčeka, tak nie je potreba hrnček nadvihovať. Výškový podstavec nechajte zaklapnutie v prístroji.
3. Ak pripravujete napr. Cappuccino do väčšieho hrnčeka, tak nie je potreba hrnček nadvihovať. Výškový podstavec nechajte zaklapnutie v prístroji.

POZOR: Pri príprave nápoja s mliečnou penou (cappuccino alebo latte) sa uistite, aby dávkovacie tryska napeneného mlieka smerovala do pripraveného hrnčeka.

Výber funkcie (kávy)

PRÍPRAVA ESPRESSA

Najskôr musíte podľa návodu nasypať do páky mletú kávu a páku nasadiť do prístroja.

1. Ak stlačíte tlačidlo "espresso" jedenkrát, tak pripravíte jedno malé espresso.
2. Ak stlačíte tlačidlo "espresso" dvakrát, tak pripravíte double shot alebo 2 malé espresosa.
3. Ak si chcete sami navoliť objem Vašej kávy, stlačte a podržte tlačidlo "espresso" na 3 sekundy. Káva stále potečie. Akonáhle máte už požadovaný objem, stlačte tlačidlo "espresso" ešte raz a voda sa zastaví.

Kávovar pripraví váš nápoj presne podľa Vašej voľby. Proces sa automaticky vypne a na kontrolnom paneli budú svietiť kontrolky, to značí, že Vaša káva je hotová. Môžete si odobrať Vaše espresso.

POZOR: Prípravu kávy môžete pozastaviť aj skôr. Akonáhle v hrnčeku už máte požadované množstvo kávy, tak stačí znovu stlačiť tlačidlo "espresso" a príprava kávy sa zastaví

PRÍPRAVA CAPPUCCINA

Najskôr musíte podľa návodu nasypať do páky mletú kávu a páku nasadiť do prístroja.

Na prípravu cappuccina je potrebné najskôr nastaviť Vami požadované množstvo mliečnej peny. Otočným ovládačom

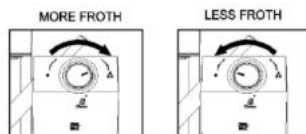

na veku zásobníka mlieka nastavte: doprava = viac peny / doľava = menej peny.

POZNÁMKA: Množstvo peny môžete nastavovať aj pri už spustenom procese prípravy.

1. Ak máte menšie hrnček, stlačte tlačidlo "cappuccino" jedenkrát.
2. Ak máte väčšiu hrnček, stlačte tlačidlo "cappuccino" dvakrát.

Prístroj automaticky pripraví Vaš nápoj a automaticky sa vypne. Môžete si odobrať Vaše cappuccino.

PRÍPRAVA LATTE

Najskôr musíte podľa návodu nasypať do páky mletú kávu a páku nasadiť do prístroja.

Na prípravu latte je potreba najskôr nastaviť Vami požadované množstvo mliečnej peny. Otočným ovládačom na veku zásobníka mlieka nastavte: doprava = viac peny / doľava = miniete peny.

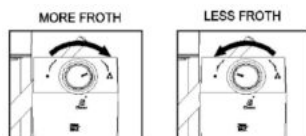

POZNÁMKA: Množstvo peny môžete nastavovať aj pri už spustenom procese prípravy.

1. Ak máte menšie pohár na latte, stlačte tlačidlo "latte" jedenkrát.
2. Ak máte väčší pohár na latte, stlačte tlačidlo "latte" dvakrát.

PRÍPRAVA MLIEČNE PENY

S prístrojom možno taky pripraviť len napenené mlieko. Ak chcete iba mliečnu penu, tak stlačte a podržte tlačidlo "cappuccino" aspoň na 3 sekundy a začne sa tvoriť pena. Táto funkcia je ideálna ak chcete do vášho nápoja pridať mliečnu penu, alebo si pripraviť mliečne nápoje ako napr. Chai latte, macchiato, horúcu čokoládu atď. Keď už máte peny dost, stlačte znovu tlačidlo "cappuccino" a proces sa zastaví.

PO UKONČENÍ PRÍPRAVY VÁŠHO MLIEČNÉHO NÁPOJA

Akonáhle ste skončili s prípravou všetkých nápojov s mliekom, uschovajte zvyšné mlieko čo najskôr do chladničky. Skladovať ho môžete priamo aj so zásobníkom z kávovaru. Takto uchované mlieko môžete používať aj nabadúce (do 2-3 dní).

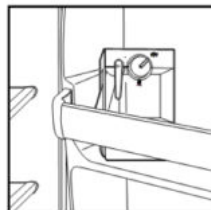

★ ODVÁPNIENIE

Vo chvíli, keď na prístroji začne rýchlo blikať 6 svetelných kontroliek kontroliek, tak to značí, že je potrebné prístroj odvápniť. Pri procese odvápnenia musí na prístroji byť nasadený aj zásobník na mlieko. Pre správne odvápnenie nalejte do zásobníka 600 ml čistej vody a vybraný odvápňovač (najlepšie priamo na kávovary), následne súčasne stlačte tlačidlá "espresso" a "latte". Kávovar sa začne automaticky čistiť a odvápňovať, pričom by mali svetelné kontrolky pomaly blikať. Po zhruba 30 min procesu odvápňovania sa kontrolky rozblíkajú opäť rýchlo, to znamená, že musíte do zásobníka naliať 600 ml čistej vody a opäť súčasne stlačiť tlačidlá "espresso" a "latte". Kávovar bude pokračovať v prečisťovaní, pričom budú svetelné

kontrolky opäť pomaly blikajú. Po ďalších 30 minútach procesu sa kávovar zastaví a prepne sa do pohotovostného režimu. Už stačí len vymyť obaja zásobníky a zásobník na vodu naplniť čistou vodou vhodnou na prípravu ďalšej kávy.

★ ČISTENIE A ÚDRŽBA

Čistenie zásobníka na mlieko a speňovač mlieka

Aj napriek tomu, že zvyšné mlieko zo zásobníka uchováвате v chladničke, je potrebné tento zásobník a penič mlieka pravidelne čistiť, inak by sa v ňom mohli tvoriť baktérie a mlieko sa pokaziť. Pri čistení postupujte podľa nižšie popísaných krokov:

1. Zásobník mlieka vyberte z prístroja.
2. Zo zásobníka zložte veko s peniace.
3. Vylejte všetko zvyšné mlieko a zásobník prepláchnite vodou, následne ho umyte vlažnou vodou aj so saponátom. Prepláchnite čistou vodou a vysušte. Nepoužívajte drsná čističlá ani drôtenky, aby ste zásobník nepoškriabali. Zásobník na mlieko je možné umývať aj v umývačke riadu. Veko zásobníka do umývačky **NEDÁVAJTE!**
POZNÁMKA: Pre snažší čistenie vytiahnite aj saciu hadicu a dávkovacie trysku.
4. Zásobník aj s vekom umiestnite späť a naplňte ho vodou.
5. Pod trysku vydávajúca mliečnu penu umiestnite dostatočne veľký pohár.
6. Stlačte a podržte 3 sekundy tlačidlo "Latte / clean". Kávovar začne cez saciu hadicu chrliť páru, ktorou sa vyčistí aj vnútorné ústrojenstvo. Nechajte takto niekoľko sekúnd a nakoniec vypnite opätovným stlačením tlačidla "Latte / clean"
7. Zvyšnú vodu zo zásobníka vylejte
POZNÁMKA: Zásobník na prednej strane mierne nadvihnite, potom ide ľahko vysunúť.



Čistenie nahrievač hlavy, páky a sitka

1. Kávovar vypnite hlavný spínačom do polohy o a vypojte z el. siete.
2. Niektoré kovové časti sú po použití veľmi horúce. Najskôr ich nechajte vychladnúť.
3. Vyberte páku na kávu a zo sitka vysypte zvyšky kávy. Sitko vyberte z páky a oboje umyte pod vlažnou vodou so saponátom. Nikdy nedávajte páku, páka na kávu ani sitko do umývačky riadu.
4. Nahrievaciu hlavu na kávovare utrite vlhkou handričkou alebo papierovou rolí. Musíte odstrániť všetky zvyšné zrníčka kávy, aby sa na hlave ďalej neprepalovala.
5. Do kávovaru vložte prázdnu páku (bez sitka) a dotiahnite.
6. Pod páku vložte dostatočne veľký hrnček.
7. Stlačte tlačidlo "espresso" a nechajte pretiecť vodu, kým sa sama nezastaví.

Čistenie zásobníka vody

Zásobník vyberte a všetku zvyšnú vodu vylejte do umývadla. Odporúčame vylievať zvyšnú vodu po každom použití, aby sa ďalšie káva pripravovala z už čerstvej vody. Zásobník vypláchnite a umyte vlažnou vodou so saponátom. Dôkladne vypláchnite, aby tam nezostali zvyšky saponátu. Vysušte a umiestnite späť. Tento zásobník môžete umývať aj v umývačke riadu, avšak po mnohonásobnom umývaní môže vplyvom agresívnych umývacích prostriedkov zmeniť farbu).

Čistenie celého kávovaru

1. Povrch prístroja stačí utierať vlhkou jemnou handričkou. Nepoužívajte drsná čističlá ani drôtenku, ktorá by mohla povrch poškriabať.
2. Prázdnu a čistú páku nenechávajte nasadenú v prístroji. Keď ju nepoužívate, nechajte ju mimo, aby sa zbytočne nenamáhalo tesnenie. Páku nasadzujte až pred používaním.

POZOR: Nikdy neponárajte prístroj ani prírodný kábel pod vodu.

★ PROBLÉMY A MOŽNÉ RIEŠENIA

ZÁVADA	MOŽNÁ PRÍČINA	MOŽNÉ RIEŠENIE
Z páky vyteká žiadna káva.	<ol style="list-style-type: none"> 1. Zásobník na vodu je prázdny. 2. Namletá káva je príliš jemná a voda cez ňu nemôže pretiecť. 3. V sitku je príliš veľa kávy. 4. Prístroj nie je zapnutý. 5. Namletá káva v sitku je príliš utlačená. 6. Zo zásobníka vody ste neodstránili oranžový plast. 	<ol style="list-style-type: none"> 1. Doplňte vodu. 2. Kávu namelie viac na hrubo. 3. Odstráňte kávu alebo nabudúce do sitka nasypete menej kávy. 4. Zapnite a zapojte prístroj. 5. Vysypete a sitko naplňte znova, už toľko neutlačajte. 6. Odstráňte oranžový plast zo dna zásobníka.
Káva tečie všade okolo páky a zahrievacia hlava.	<ol style="list-style-type: none"> 1. Páka nebola dostatočne dotiahnutá do zamknutej polohy. 2. Na okraji páky alebo na nahrievacie hlave boli zvyšky kávy, preto páka netesní. 3. Príliš veľa kávy v sitku. 	<ol style="list-style-type: none"> 1. Páku dotiahnite. 2. Utrite okraj páky a zahrievacia hlavu. Skúste znova. 3. Sitko naplňte menej.
Mliečna pena nie je napečená / z dýzy žiadne mlieko nevyteká.	<ol style="list-style-type: none"> 1. Tryskala iba para. 2. Mlieko nebolo studené. 3. Tryska je upchatá. 	<ol style="list-style-type: none"> 1. Uistite sa, že v zásobníku na mlieko je naozaj mlieko. 2. Mlieko a zásobník najskôr schladte 3. Skúste trysku na penu vyčistiť, podľa kapitoly "čistenie".
Káva z páky tečie príliš rýchlo.	<ol style="list-style-type: none"> 1. Káva je namletá príliš nahrubo. 2. V sitku je málo kávy. 	<ol style="list-style-type: none"> 1. Kávu namelte viac najemno. 2. Doplňte kávu do sitka.
Káva je príliš slabá.	<ol style="list-style-type: none"> 1. Použili ste malé sitko na prípravu z káv. 2. Káva je zomletá nahrubo. 	<ol style="list-style-type: none"> 1. Použite väčšie sitko na z kávy. 2. Kávu namelte viac na jemno.
Kontrolky blikajú.	Zásobník vody je prázdny.	Doplňte vodu.

★ OHĽAD NA ŽIVOTNÉ PROSTREDIE



Symbol na prístroji alebo na jeho obale znamená, že s týmto výrobkom nie je možné nakladať ako s domovým odpadom, ale musí byť odovzdaný na miestach určených na zber a likvidáciu elektrických a elektronických zariadení. Dodržaním tohto odporúčania chránite životné prostredie a zdravie spoluobčanov. Viac informácií o možnostiach likvidácie nebezpečného odpadu obdržíte na obecných alebo mestských úradoch, zberných dvoroch alebo v predajni, kde ste prístroj zakúpili.



Obalové materiály sú recyklovateľné, nakladajte s nimi podľa predpisov pre životné prostredie.



Boretti Elektro

Dompel 9

2200 Herentals

Belgium

T +32 14 21 71 91, F +32 14 21 54 63

