

STANLEY®

FATMAX®

V20

LITHIUM ION

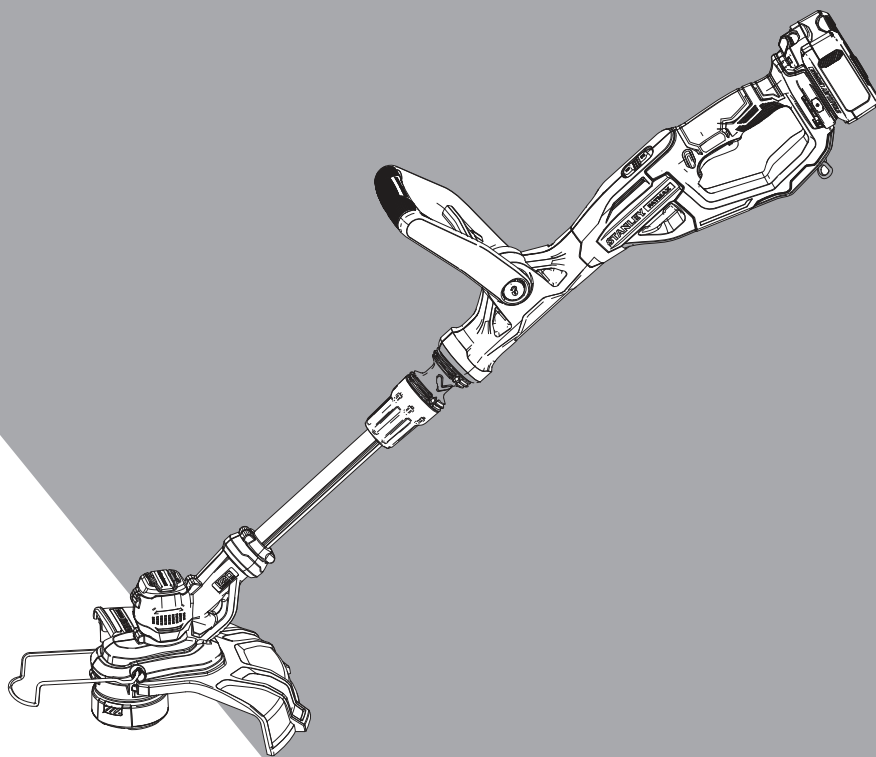

533229 - 48 H

Fordítás az eredeti kezelési útmutató alapján készült

SFMCST933

A ábra

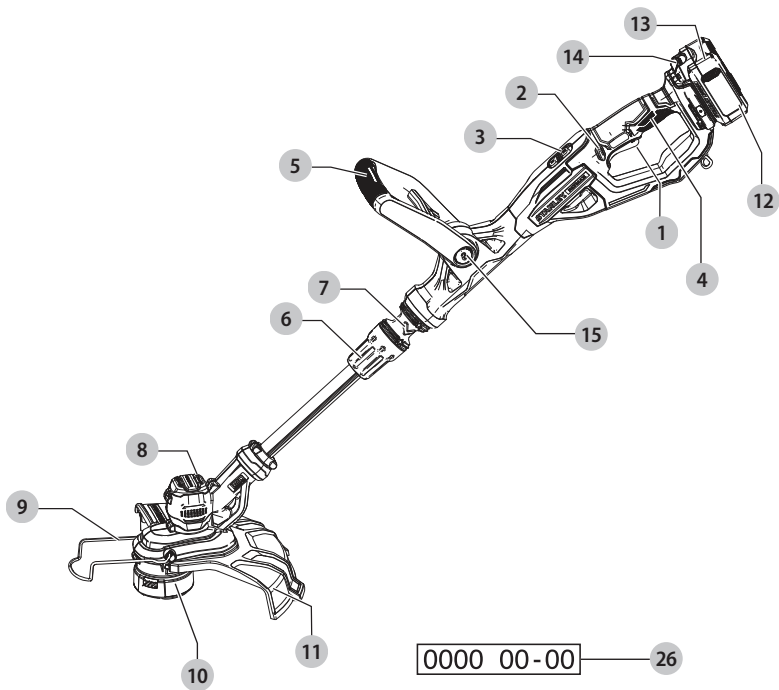

B ábra

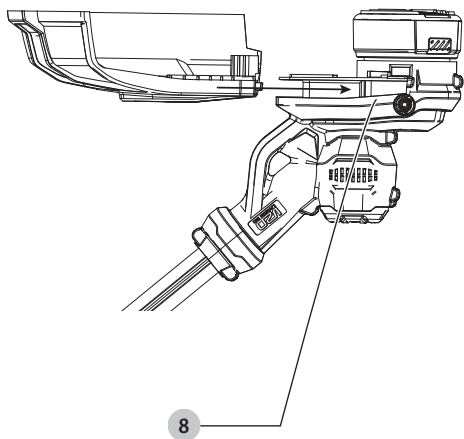

C ábra

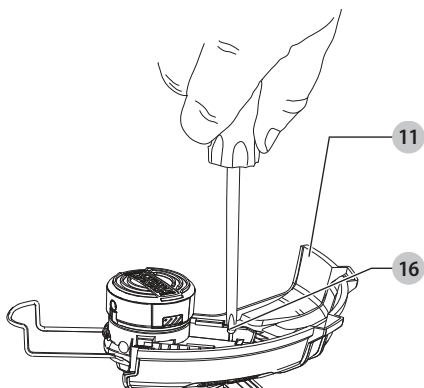

D ábra

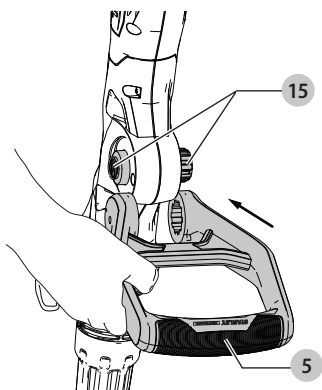

E ábra

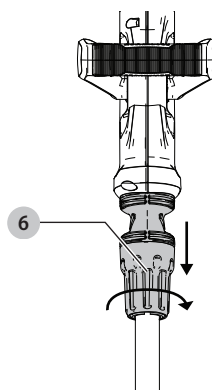

F ábra

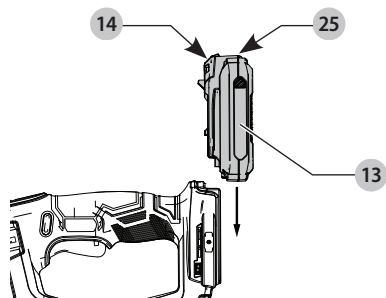

G ábra

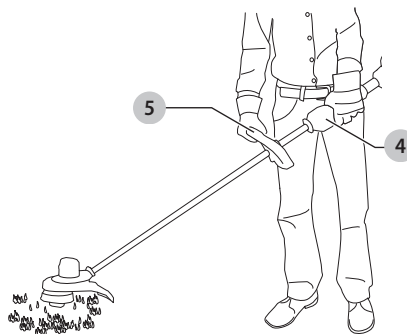

H ábra

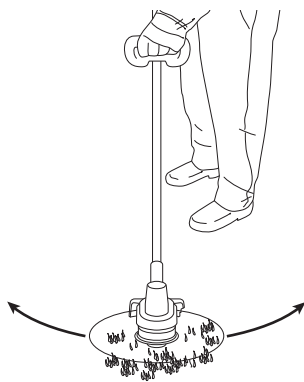

I ábra

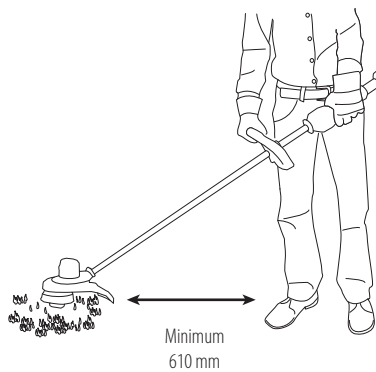

J ábra

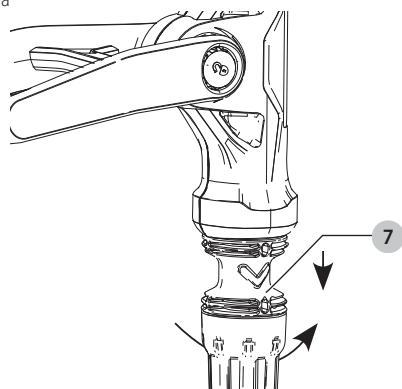

K ábra

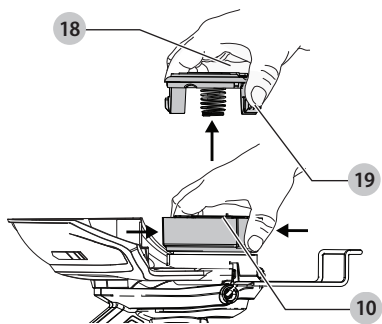

L ábra

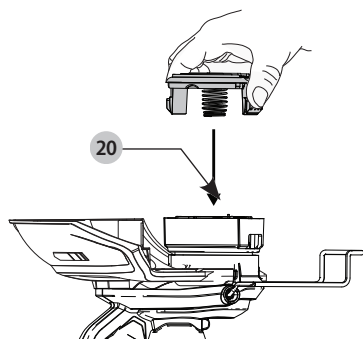

M ábra

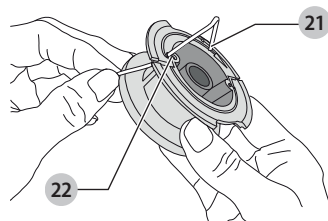

N ábra

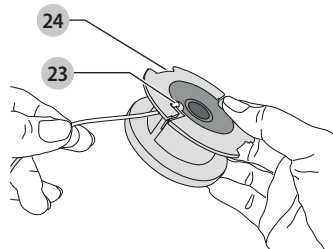

FŰKASZA

SFMCST933

Szívből gratulálunk!

Köszönjük, hogy STANLEY FATMAX szerszámot választott. A szerszám mind professzionális, mind otthoni, nem professzionális felhasználóknak készült.

Műszaki adatok

SFMCST933		
Feszültség	V_{DC}	18
Egyesült Királyság és Írország	V_{DC}	18
Típus		1
FORDULATSZÁM	/perc	5500–7200
Vágásvastagság	mm	330
Súly (akkusomag nélkül)	kg	2,4
Zajértékek és rezgésértékek (három tengely vektorösszege). Fűkasza módban az EN50636-2-91 szabvány szerint:		
L_{PA} (kibocsátott hangnyomásszint)	dB(A)	81,0
L_{WA} (hangteljesítményszint)	dB(A)	94
K (toleranciafaktor az adott hangszintnél)	dB(A)	1,2
Rezgés kibocsátási érték $a_{h1} =$	m/s^2	3,1
Toleranciafaktor $K =$	m/s^2	1,5

Az adatlapon megadott rezgés kibocsátási értéket az EN50636 szabvány szerinti méréssel határoztuk meg, így az egyes szerszámok rezgégyorsulási értékei összehasonlíthatók. Az érték felhasználható a kitétség mértékének előzetes értékeléséhez is.

⚠ FIGYELMEZTETÉS: Ezt a készüléket 8 éves és annál idősebb gyermekek, illetve csökkent fizikai, érzékelő vagy mentális képességű, illetve tapasztalattal és tudással nem rendelkező személyek csak felügyelet mellett használhatják, vagy ha megtanították őket a készülék biztonságos használatára, és megértették a vele járó veszélyeket.

Gyermekek nem játszhatnak a szerszámmal. Tisztítását és felhasználói karbantartását gyerekek nem végezhetik felügyelet nélkül.

⚠ A megadott rezgés kibocsátási érték a szerszám főbb alkalmazásaira vonatkozik. Ha más alkalmazásokra, más tartozékokkal használják, vagy nincs megfelelően karbantartva, a rezgés kibocsátás eltérhet a megadott értéktől. Ilyen esetben a munkavégzés teljes időtartamára számított kitétség mértéke jelentősen növekedhet.

A rezgésnek való kitétség mértékének becslésekor azokat az időtartamokat is figyelembe kell venni, amikor a szerszám ki van kapcsolva, vagy amikor működésben van, de éppen nem végeznek vele munkát.

Ilyen esetben a munkavégzés teljes időtartamára számított kitétség mértéke jelentősen csökkenhet.

További biztonsági intézkedéseket is kell hozni, amelyek védik a kezelőt a rezgés káros hatásától, például: a szerszám és tartozékainak karbantartása, a kezek melegen tartása, munkairtismus megszervezése.

Akkumulátor kategóriaszáma	Leadott feszültség	SFMCB12 töltő
SFMCB202	18	X
SFMCB204	18	X
SFMCB206	18	X

Az „X” azt jelöli, hogy az akkucsomag kompatibilis a megadott töltővel. Bővebb tájékoztatásért olvassa el a kezelési kézikönyvet.

EK-megfelelőségi nyilatkozat

Gépekre vonatkozó irányelv



Fűkasza

SFMCST933

A STANLEY FATMAX kijelenti, hogy a „Műszaki adatok” pontban ismertetett termékek megfelelnek a következő irányelveknek és szabványoknak:

2006/42/EK, EN 60335-1:2012 + A11:2014 + A13:2017, EN50636-2-91:2014.

2000/14/EK, Fűkasza, $L < 50$ cm, VI. függelék

DEKRA Testing and Certification GmbH,

Handwerkstraße 15, 70565 Stuttgart

Tanúsító szervezet címe,

Dinnendahl str. 9, 44809 Bochum Németország

Tanúsító testület azonosító száma: 0158

L_{WA} (mért hangteljesítményszint) 94 dB(A)

Toleranciafaktor (K) = 1,2 dB(A),

L_{WA} (garantált hangteljesítmény) 96 dB(A).

Ezek a termékek a 2014/30/EU és a 2011/65/EU irányelveknek is megfelelnek.

További tájékoztatásért forduljon a STANLEY FATMAX vállalathoz a következőkben megadott vagy a kézikönyv végén megtalálható elérhetőségeken.

Az aláírás tulajdonosa a műszaki adatok összeállításáért felelős személy, nyilatkozatát a STANLEY FATMAX névében adja.

Patrick Diepenbach

Patrick Diepenbach

Vezérigazgató, Benelux

STANLEY FATMAX Europe, Egide Walschaertsstraat 14-18,

2800 Mechelen, Belgium

2019.08.14.

MEGFELELŐSÉGI NYILATKOZAT A GÉPEK BIZTOSÍTÁSÁVAL KAPCSOLATOS (BIZTONSÁGI) SZABÁLYOK 2008

**UK
CA**

FÚKASZA

SFMCST933

A STANLEY FATMAX kijelenti, hogy a „Műszaki adatok” pontban ismertetett termékek megfelelnek a következő irányelveknek és szabványoknak:

A gépek biztosításával kapcsolatos (biztonsági) szabályok, 2008, S.I. 2008/1597 (a módosításainak megfelelő állapotban), EN 60335-1:2012 + A11:2014 + A13:2017, EN50636-2-91:2014.

A kültéri használatra tervezett berendezések környezeti zajkibocsátására vonatkozó szabályok 2001, S.I. 2001/1701 (a módosításainak megfelelő állapotban), 9. melléklet.

Intertek Testing & Certification Ltd
Academy Place, 1-9 Brook Street, Brentwood, Essex,
CM145NQ Egyesült Királyság

Jóváhagyott testület azonosítója: 0359
 L_{WA} (mért hangteljesítményszint) 94 dB(A)
Toleranciafaktor (K) = 1,2 dB(A),
 L_{WA} (garantált hangteljesítmény) 96 dB(A).

Ezek a termékek megfelelnek a következő UK jogszabályok követelményeinek is:

Elektromágneses kompatibilitás jogszabály, 2016, S.I.2016/1091 (a módosításainak megfelelő állapotban).

Egyes veszélyes anyagok elektromos és elektronikus berendezésekben való alkalmazásának korlátozásáról szóló jogszabály, 2012, S.I. 2012/3032 (a módosításainak megfelelő állapotban).

További tájékoztatásért forduljon a STANLEY FATMAX vállalathoz a következőkben megadott vagy a kézikönyv végén megtalálható elérhetőségeken.

Az aláírás tulajdonosa a műszaki adatok összeállításáért felelős személy, nyilatkozatát a STANLEY FATMAX nevében adja.

Paul Featherstone

Paul Featherstone
Termékigazgató - Kültéri termékek csoportja
Stanley UK,
270 Bath Road, Slough
Berkshire SL1 4DX
Anglia
2019.08.14.



FIGYELMEZTETÉS: A sérülésveszély csökkentése érdekében olvassa át a kezelési kézikönyvet.

Definíciók: Biztonsági útmutató

Az alábbi definíciók az egyes figyelmeztető szavakhoz társított veszély súlyosságára utalnak. Kérjük, olvassa át a kézikönyvet, és fordítson figyelmet ezekre a szimbólumokra.



VESZÉLY: Olyan közvetlen veszélyhelyzetet jelez, amely **halálos vagy súlyos sérüléshez vezet.**



FIGYELMEZTETÉS: Olyan potenciális veszélyhelyzetet jelez, amely **halálos vagy súlyos sérüléshez vezethet.**



VIGYÁZAT: Olyan potenciális veszélyhelyzetet jelez, amely **könnyű vagy közepesen súlyos sérüléshez vezethet.**

MEGJEGYZÉS: Olyan, **személyi sérüléssel nem fenyegető** gyakorlatot jelöl, amely **anyagi kárt okozhat.**



Áramütés veszélyét jelzi.



Tűzveszélyt jelez.

BIZTONSÁGI UTASÍTÁSOK



FIGYELMEZTETÉS: Hálózati áramforrásról működtetett készülékek használatakor a tűz, áramütés, személyi sérülés és anyagi kár veszélyének csökkentése érdekében be kell tartani többek között a következő biztonsági előírásokat.



FIGYELMEZTETÉS: A készülék használatánál be kell tartani a biztonsági szabályokat. A saját és a közelben tartózkodók biztonsága érdekében kérjük, hogy a készülék használata előtt olvassa át ezeket az útmutatókat. Kérjük, őrizze meg az útmutatót későbbi használatra.

- Használat előtt alaposan tanulmányozza át ezt a kézikönyvet.
- A készülék rendeltetészerű használatát ebben ismertetjük. Itt nem ajánlott tartozék vagy kiegészítő használata, illetve itt fel nem sorolt műveletek végzése személyi sérülés veszélyével jár.
- Őrizze meg ezt a kézikönyvet későbbi használatra.

FONTOS

**HASZNÁLAT ELŐTT ALAPOSAN OLVASSA ÁT
ŐRIZZE MEG KÉSŐBBI HASZNÁLATRA**

BIZTONSÁGOS ÜZEMELTETÉSI GYAKORLATOK

Oktatás

- Alaposan olvassa át az útmutatókat.** Ismerkedjen meg a készülék kezelőszerveivel és helyes használatával.

- b) **Soha ne engedje, hogy gyermekek vagy a használati útmutatót nem ismerő személyek használják.** A helyi rendelkezések tartalmazhatnak a kezelő korára vonatkozó korlátozást.
- c) *Ne felelje, hogy a készülék kezelője vagy felhasználója felelős a más személyeknek okozott balesetekért és anyagi károkért.*

- d) Amikor nem használja, olyan helyen tárolja, ahol gyerekek nem férnek hozzá.
- e) Szállításhoz és tároláshoz tegyen fel védőborítást a fém vágókésekre.
- f) Tárolás előtt tisztítsa meg, a fém vágókések védőborításával együtt.

Előkészítés a használatra

- a) *Használat előtt mindig vizsgálja át szemrevételezéssel, nincs-e a gépen sérülés, hiányzó vagy helytelenül felszerelt védőeszköz vagy burkolat.*
- b) *Soha ne használja a készüléket, ha más személyek, különösen gyerekek vagy háziállatok tartózkodnak a közelben.*

Kezelés

- a) Amikor a készülékkel dolgozik, mindig viseljen védőszemüveget és masszív cipőt.
- b) Rossz időjárási körülmények között, különösen villámlásveszély idején kerülje a készülék használatát.
- c) *Csak nappali fény vagy jó mesterséges világítás mellett használja.*
- d) *Soha ne dolgozzon vele, ha a védőlemez sérült vagy nincs a helyén.*
- e) *Csak akkor indítsa be a motort, amikor keze és lába távol van a vágókésektől.*
- f) **Mindig áramtalanítsa a készüléket** (azaz húzza ki a dugaszát a konnektorból, távolítsa el a letiltó eszközt, vagy vegye ki az akkumulátort):
- *mielőtt érintetlenül hagyja a készüléket;*
 - *mielőtt eltömődést távolít el;*
 - *mielőtt ellenőrzést, tisztítást vagy beállítást végez a készüléken;*
 - *miután idegen tárgyba ütközött a készülék;*
 - *amikor a készülék rendellenesen rázkódnai kezd.*
- g) *Vigyázzon, a vágókések ne okozzanak sérülést a kezén és a lábán.*
- h) *Mindig győződjön meg arról, hogy a szellőzőnyílások törmeléktől mentesek.*
- i) **Távolítsa el az olyan tárgyakat (pl. faágak, kövek), amelyek visszarúgást okozhatnak.**
- j) *Ellenőrizze, nincsenek-e a gépen meglazult kötélemek vagy nem sérültek-e meg alkatrészek, pl. nincsen-e repedés a vágószerkezeten.*

Karbantartás és tárolás

- a) **Áramtalanítsa a készüléket** (azaz húzza ki a dugaszát a konnektorból, távolítsa el a letiltó eszközt, vagy vegye ki az akkumulátort), *mielőtt a karbantartásába vagy tisztításába kezd.*
- b) *Csak a gyártó által ajánlott cserealkatrészeket és tartozékokat használjon fel.*
- c) **Rendszeresen vizsgálja át és tartsa karban a készüléket.** *Csak arra jogosult szakemberrel javíttassa.*

TOVÁBBI BIZTONSÁGI UTASÍTÁSOK FŰKASZÁKRA VONATKOZÓAN

▲ FIGYELMEZTETÉS: *A vágókések a motor kikapcsolása után egy ideig még forognak.*

- *A lábszára védelmére viseljen hosszúnadrágot.*
- *A készülék használata előtt ellenőrizze, nincsenek-e a vágás útjában botok, kövek, drótok vagy más akadályok.*
- *Csak függőleges helyzetben használja a készüléket, a damil pedig a talaj közelében legyen. Más helyzetben soha ne kapcsolja be.*
- *Lassú mozdulatokat téve dolgozzon a készülékkel. Gondoljon arra, hogy a frissen vágott fű nedves és csúszós.*
- *Meredek lejtőn ne dolgozzon. Lejtőn keresztirányban, nem pedig fel-le irányban haladva végezze a munkát.*
- *Működésben lévő készülékkel ne keressen zavartalanul kavicsos ösvényt vagy utat.*
- *Soha ne érjen a damilhoz, amíg a készülék működésben van.*
- *Ne tegye le a készüléket, amíg a damil teljesen le nem állt.*
- *Csak a megfelelő típusú damilt használja. Soha ne használjon fémszálas damilt vagy horgászszinórt.*
- *Kezét, lábát mindig, de különösen a motor bekapcsolásakor tartsa távol a damiltól és a vágókéstől.*
- *A készüléket használat előtt, illetve, ha azt ütés érte, ellenőrizze, nem sérült vagy kopott-e, és szükség esetén javítsa meg.*
- *Ügyeljen arra, hogy sérülést ne szenvedjen a damil hosszának kiigazítására szolgáló alkatrész miatt. Új damil kihúzása után még bekapcsolás előtt mindig állítsa normál működési helyzetébe a készüléket.*
- *A gyerekek szigorú felügyelete szükséges, amikor a közelükben használják a készüléket.*
- *Túl fiatal vagy fogyatékkal élő személyek csak felügyelet mellett használhatják.*
- *A készülék nem játékszer.*
- *Csak száraz helyen dolgozzon vele. Ne hagyja, hogy nedvesség érje.*
- *Ne merítse vízbe.*
- *Ne nyissa fel a burkolatot. Nincsenek benne felhasználó által szervizelhető alkatrészek.*
- *Ne használja robbanásveszélyes légtérben, például ahol gyúlékony folyadékok, gázok vagy por vannak jelen.*
- *Ha a készüléket járműben tárolja, illetve szállítja, vagy a csomagtartóban tartsa, vagy köttöze le, hogy hirtelen sebesség- vagy irányváltáskor ne mozdulhasson el.*
- *A használaton kívüli készüléket száraz, jól szellőző helyen, gyerekektől elzárva tartsa.*

- *Ügyeljen arra, hogy gyerekek ne férhessenek hozzá a tárolt készülékhez.*

Mások biztonsága

- *Ezt a készüléket nem használhatják olyan személyek (a gyermekeket is beleértve), akik nincsenek fizikai, érzékelési vagy mentális képességeik teljes birtokában, vagy nincs meg a szükséges tapasztalatuk és tudásuk, kivéve, ha a biztonságukért felelős személy felügyel rájuk, vagy megtanítja őket a készülék használatára.*
- *Ügyelni kell a gyerekekre, hogy ne játsszanak a készülékkel.*

Fennmaradó kockázatok

Lejtőn biztos lábon álljon, ne nyúljon ki túl messzire.

Soha ne veszítse el az egyensúlyát. Mindig sétáló tempóban haladjon, ne fusson.

A szerszám használata további, a biztonsági figyelmeztetések között esetleg fel nem sorolt maradványkockázatokkal is járhat. Ezek a nem rendeltetésszerű vagy hosszú ideig tartó használatból stb. adódhatnak.

Bizonyos maradványkockázatok a vonatkozó biztonsági előírások betartása és a védőeszközök használata ellenére sem kerülhetők el. Ezek a következők lehetnek:

- *Forgó-mozgó alkatrészek megérintése miatti sérülések.*
- *Alkatrészek, vágó- vagy egyéb tartozékok cseréje közben bekövetkező sérülések.*
- *A készülék hosszú idejű használatából származó sérülések. Ha hosszú ideig használja, rendszeresen iktasson be szüneteket.*
- *Halláskárosodás.*
- *A használat közben keletkező por belégzése miatti egészségkárosodás, különös tekintettel a tölgly, bükk és rétegelt lemez anyagok esetén.*

Elektromos biztonság

A villanymotort csak egy bizonyos feszültségre terveztük.

Mindig ellenőrizze, hogy az akkusomag feszültsége megfelel-e az adattáblán megadott feszültségnek. Azt is ellenőrizze, hogy a töltő feszültsége megfelel-e a hálózati feszültségnek.

 Az Ön STANLEY FATMAX töltője az EN60335 szabványnak megfelelően kettős szigetelésű, ezért nincs szükség földelésre.

 **FIGYELMEZTETÉS:** *A 115 V-os szerszámokat egy hibamentesen szigetelő transzformátorral kell használni, amely a primer és a szekunder tekercs között egy extra földeléssel is el van látva.*

Ha a hálózati kábel sérült, ki kell cserélni STANLEY FATMAX szervizhálózatában beszerezhető speciális készítésű kábelre.

Hálózati csatlakozódugasz cseréje (csak Egyesült Királyság és Írország)

Ha új tápcsatlakozó dugaszra van szüksége:

- *A régi dugaszt biztonságos módon selejtezze le.*

- *A barna vezetékét kösse a csatlakozódugasz fázis csatlakozójához.*
- *A kék vezetékét a nulla csatlakozóhoz kösse.*

 **FIGYELMEZTETÉS:** *A földelő csatlakozóhoz nem kell vezetékét kötnie.*

Kövesse a minőségi dugaszokhoz mellékelt szerelési útmutatót.

Ajánlott biztosíték: 3 A.

Hosszabbító kábel használata

Csak akkor használjon hosszabbító kábel, ha feltétlenül szükséges. A töltő áramfelvételének megfelelő, jóváhagyott hosszabbítót használjon (lásd a Műszaki adatok pontot). A vezető minimális keresztmetszete 1 mm², maximális hossza 30 m lehet.

Kábeldob használata esetén mindig teljesen tekerje le a kábel.

ŐRIZZE MEG EZT AZ ÚTMUTATÓT

Töltők

A STANLEY FATMAX töltőket nem kell beállítani; úgy terveztük őket, hogy a lehető legegyszerűbben legyenek kezelhetők.

Fontos biztonsági utasítások az összes

akkumulátortöltőre vonatkozóan

ŐRIZZE MEG EZT AZ ÚTMUTATÓT: Ez a kézikönyv kompatibilis töltőkre vonatkozó fontos biztonsági és kezelési útmutatásokat tartalmaz (lásd a **Műszaki adatok** cím alatt).

- *A töltő használata előtt olvasson el a töltőn, az akkusomagon és magán a terméken megtalálható minden útmutatást és biztonsági figyelmeztetést.*

 **FIGYELMEZTETÉS:** *Áramütés veszélye. Ne engedje, hogy folyadék kerüljön a töltő belsejébe. Az áramütést okozhat.*

 **FIGYELMEZTETÉS:** *Hibaáramvédelemmel ellátott (legfeljebb 30 mA-es) áramforrás használatát javasoljuk.*

 **VIGYÁZAT:** *Égési sérülés veszélye.*

A sérülésveszély csökkentése érdekében csak STANLEY FATMAX akkumulátorokat töltsön ezzel a töltővel. Más típusú akkumulátor szétrobbanhat, személyi sérülést és anyagi kárt okozva.

 **VIGYÁZAT:** *Ügyeljen a gyerekekre, hogy ne játszhassanak vele.*

MEGJEGYZÉS: *Bizonyos körülmények között előfordulhat, hogy az elektromos hálózatra kapcsolt töltő belsejébe került idegen anyag rövidre zárja a töltő érintkezőit. A töltő üregeitől távol kell tartani az áramot jól vezető idegen anyagokat, többek között például acélforgácsot, alufóliát és egyéb fémrészecskéket. Mindig*

húzza ki a töltő dugaszát a konnektorból, amikor nincs benne akkumulátor.

Tisztítás előtt is húzza ki a töltő dugaszát a konnektorból.

- **NE próbálja az akkucsomagot olyan töltővel tölteni, amely ebben a kézikönyvben nem szerepel.** A töltőt és az akkumulátort kimondottan egymáshoz terveztük.
- **Ezeket a töltőket kizárólag STANLEY FATMAX akkumulátorokhoz készítettük.**
Minden más célú felhasználása tüzet vagy akár halálos áramütést eredményezhet.
- **Esőtől és hótól óvja a töltőt.**
- **Ne a kábelénél, hanem a dugaszánál fogva húzza ki a konnektorból.** Így kisebb lesz a kábel és a dugasz sérülésének esélye.
- **Úgy vezesse el a kábelt, hogy ne léphessenek rá, ne botolhassanak meg benne, ne sérülhessen, és ne feszüljön.**
- **Hosszabbító kábelt csak akkor használjon, ha mindenképpen szükséges.** Nem megfelelő hosszabbító kábel használata tüzet vagy akár halálos áramütést is okozhat.
- **Soha ne helyezze a töltőt puha felületre, ne tegyen rá semmilyen tárgyat, mert eltorlaszolódhatnak a szellőzőnyílások, és amiatt túlmelegedhet a készülék belseje.**
Hőt leadó tárgytól távolra helyezze. A töltő a készülékház tetején és alján lévő szellőzőnyílásokon át szellőzik.
- **Ne használja a töltőt, ha a kábele vagy a csatlakozódugasza sérült**—ezeket azonnal cseréltesse ki.
- **Ne használja a töltőt, ha azt erős ütés érte, leesett vagy más módon megsérült.** Ilyen esetben juttassa el egy megbízott szervizbe.
- **Ne szerelje szét a töltőt, hanem vigye el hivatalos márkaszervizbe, ha karbantartásra vagy javításra szorul.**
A helytelen összeszerelés akár halálos áramütést vagy tüzet okozhat.
- **Ha a tápkábel sérült, a veszély megelőzése végett azonnal ki kell cserélni a gyártóval, márkaszervizzel vagy hasonló szakképzettségű személlyel.**
- **Tisztítás előtt kapcsolja le a töltőt az elektromos hálózatról. Úgy kisebb lesz az áramütés veszélye.** Nem elég csak kivenni az akkumulátort a töltőből, mert attól még nem szűnik meg az áramütés veszélye.
- **SOHA ne próbáljon két töltőt egymáshoz csatlakoztatni.**
- **A töltőt a háztartásokban szabványos 230 V-os elektromos feszültségre terveztük. Ne is próbálja más feszültségen használni.** Ez nem vonatkozik a jármű akkumulátorok töltőire.

Akkumulátor töltése (B ábra)







1. Az akkucsomag behelyezése előtt csatlakoztassa a töltőt egy megfelelő konnektorhoz.
2. Helyezze az akkucsomagot a töltőbe, ügyelve arra, hogy ott teljes mértékben illeszkedjen. A piros (töltésjelző) fény villogása jelzi, hogy a töltési folyamat megkezdődött.

3. A töltés befejezését a lámpa folyamatos piros fénye jelzi. Az akkucsomag teljesen fel van töltve, használhatja vagy a töltőben is hagyhatja. Az akkucsomagnak a töltőből való eltávolításához nyomja le az akkucsomagon lévő kioldógombot **8**.

MEGJEGYZÉS: A lítium-ion akkucsomagokat maximális teljesítményük és élettartamuk érdekében az első használat előtt teljesen töltse fel.

A töltő kezelése

Az akkucsomag töltési folyamatának kijelzését lásd az alábbi táblázatban.

Töltésjelzők		
	Töltés	--- --- --- --- 
	Teljesen feltöltve	————— 
	Meleg/hideg késleltetés*	--- --- --- --- 

* A piros fény tovább fog villogni, de közben egy sárga jelzőfény is fog világítani. Amint az akkumulátor megfelelő hőmérsékletet ér el, a sárga fény kialszik, és a töltő folytatja a töltést.

Hibás akkucsomagot a kompatibilis töltő(k) nem tölt(enek).

Az akkumulátor hibáját a töltő úgy jelzi, hogy vagy nem világít a töltésjelző, vagy pedig az akkumulátor vagy a töltő hibájára utaló villogási sémát jeleníti meg.

MEGJEGYZÉS: Ugyanez a töltő hibáját is jelentheti.

Ha a töltő hibát jelez, márkaszervizzel vizsgáltsa be a töltőt és az akkumulátort.

Meleg/hideg késleltetés

Ha a töltő azt érzékeli, hogy az akkucsomag túl meleg vagy túl hideg, automatikusan elindítja a meleg/hideg késleltetést, felfüggesztve a töltést mindaddig, amíg az akkumulátor megfelelő hőmérsékletet nem ér el. A töltő ezután automatikusan töltési üzemmódra kapcsol. Ez a funkció maximális élettartamot biztosít az akkucsomagnak.

A hideg akkucsomag lassabban töltődik fel, mint a meleg akkucsomag. Az akkucsomag a teljes töltési folyamat során a kezdeti lassúbb ütemben töltődik, és a töltés sebessége akkor sem áll vissza a maximumra, ha közben az akkucsomag felmelegszik.

Falra szerelés

Ezeket a töltőket úgy terveztük, hogy a falra lehessen szerelni, vagy függőleges helyzetben az asztalra vagy a munkafelületre lehessen állítani. Ha falra szereli, egy elérhető konnektor közelében helyezze el, illetve sarkoktól és más akadályoktól távolra tegye, mert azok akadályozhatják a légáramlást. A töltő hátoldalát sablonként használva jelölje ki a rögzítőcsavarok helyét. Biztonságosan szerelje fel a töltőt (külön beszerezhető) gipszkarton csavarokkal (hosszuk legalább 25,4 mm, fejravastagságuk 7–9 mm legyen), csavarozza őket fába optimális mélységig, és a csavarok hosszából kb. 5,5 mm álljon ki. Igazítsa a töltő hátoldalának réseit a kiálló csavarokhoz, és azokat csavarja be teljesen a résekbe.

Tisztítási útmutató a töltőhöz

FIGYELMEZTETÉS: **Áramütés veszélye.** Tisztítás előtt húzza ki a töltő dugaszát a konnektorból. A töltő külsőjén lerakódott szennyeződést és zsírt ronggyal vagy puha, nem fémszálal kefével távolíthatja el. Vízrel vagy tisztítószerez-oldattal ne tisztítsa. Ne hagyja, hogy a szerszám belsejébe folyadék kerüljön, és soha ne is merítse folyadékba egyik részét sem.

Akkusomagok

Fontos biztonsági utasítások az összes akkusomagra vonatkozóan

Akkusomag utánrendelése esetén a rendelésen tüntesse fel az akku katalógusszámát és feszültségét.

Az akkusomagot nem teljesen feltöltött állapotban szállítjuk. Az akkusomag és a töltő használata előtt olvassa el az alábbi biztonsági útmutatót. Ezután az ismertetett eljárás szerint végezze a töltést.

MINDEN UTASÍTÁST OLVASSON EL

- **Ne töltse, és ne használja az akkumulátort robbanásveszélyes légkörben, például ahol gyúlékony folyadékok, gázok vagy por vannak jelen.** Amikor az akkumulátort a töltőbe helyezi, vagy onnan kiveti, a por vagy a gázok meggyulladhatnak.
- **Soha ne próbálja az akkusomagot a töltőbe erőltetni. Semmiképpen ne alakítsa át az akkusomagot azért, hogy beilleszthesse egy vele nem kompatibilis töltőbe, mert az akku megrepedhet és súlyos személyi sérülést okozhat.**
- Az akkusomagokat csak STANLEY FATMAX töltővel töltsé.
- **NE** hagyja, hogy víz fröccsenjen rájuk, és ne merítse őket vízbe vagy más folyadékba.
- **Ne tárolja, és ne használja a szerszámot vagy az akkusomagot olyan helyen, ahol a hőmérséklet elérheti vagy meghaladhatja a 40 °C-ot (például szobadéki pajtákban vagy fémépületekben nyáron).**
- **Ne dobja tűzbe az akkusomagot még akkor sem, ha súlyosan megrongálódott vagy teljesen elhasználódott.** Tűzben felrobbanhat. Litium-ion akkumulátor égésekor mérgező gázok és más mérgező anyagok keletkeznek.
- **Ha az akkumulátor tartalma a bőrével érintkezésbe került, azonnal mossa le a kímélő szappannal és vízzel.** Ha az akkumulátor-folyadék a szemébe jutott, öblítse tiszta vízzel legalább 15 percig vagy addig, amíg az irritáció meg nem szűnik. Ha orvosi segítségre lenne szüksége, tájékoztassa az orvost, hogy az elektrolit folyékony szerves karbonátok és lítiumsók elegyét tartalmazza.
- **A felnyitott akkumulátor-cellák tartalma irritálhatja a légutakat.** Szellőztessen friss levegővel. Ha a tünetek nem szűnnének meg, forduljon orvoshoz.

FIGYELMEZTETÉS: **Égési sérülés veszélye.** Szikrától vagy lángtól az akkumulátor-folyadék meggyulladhat.

FIGYELMEZTETÉS: **Soha semmilyen okból ne próbálja szétbontani az akkusomagot.** Ha az akkusomag háza megrepedt, vagy más módon megsérült, ne tegye be a töltőbe. Ne nyomja össze, ne ejtse le, ne sértse fel. Ne használjon olyan akkusomagot, amelyet erős ütés ért, leesett, vagy más módon sérült (azaz szeggel kilyukasztották, kalapáccsal ráütöttek, ráléptek). Ez akár halálos áramütéssel is járhat. A sérült akkusomagokat újrahasznosítás céljából vissza kell juttatni a szervizbe.

FIGYELMEZTETÉS: **Tűzveszély. Úgy tárolja vagy hordozza az akkusomagot, hogy a szabadon álló pólusai ne érintkezhesseken fémtárgyakkal.** Például, ne tegye az akkusomagot köténybe, zsebbe, szerszámdobozba, termékészlet-dobozba, fiókba stb., ahol szegrek, csavarok, kulcsok stb. vannak.

VIGYÁZAT: **Amikor a szerszámot nem használja, az oldalára fektetve olyan stabil felületre helyezze, ahol nem fenyegeti a felborulás vagy leesés veszélye.** Némelyik nagyméretű akkusomaggal felszerelt szerszám függőlegesen is ráállítható az akkusomagra, de könnyen felborulhat.

Szállítás

FIGYELMEZTETÉS: **Tűzveszély.** Akkumulátorok szállítása tűzveszélyes lehet, ha a pólusai véletlenül vezetőképes anyagokkal kerülnek érintkezésbe. Akkumulátorok szállításánál gondoskodjon arról, hogy a pólusai véde és jól elszigetelve legyenek olyan anyagoktól, amelyek érintkezés esetén rövidzárlatot okozhatnak.

A STANLEY FATMAX akkumulátorok szállítása az ipari és jogi normákban lefektetett érvényes fuvarozási előírásoknak megfelelően, többek között az Egyesült Nemzetek veszélyes áruk szállítására vonatkozó ajánlásai, a IATA (Nemzetközi Légi Szállítási Szövetség) veszélyes árukra vonatkozó szabályai, az IMDG (veszélyes áruk tengeri szállításának nemzetközi szabályzata) és az ADR (veszélyes áruk nemzetközi közúti szállításáról szóló európai megállapodás) szerint történik.

A lítium-ion akkumulátorokat az Egyesült Nemzetek Veszélyes Áruk Szállítása kézikönyvének tesztelésre és kritériumokra vonatkozó 38.3 fejezete ajánlásainak alapján tesztelték. Legtöbb esetben a STANLEY FATMAX akkusomagok fuvarozása kivételt képez, nem sorolják a teljeskörűen szabályozott 9. osztályú veszélyes anyagok kategóriájába. Általában csak a 100 wattóránál (Wh) nagyobb névleges teljesítményű lítium-ion akkumulátorokat kell a teljeskörűen szabályozott 9. osztályú veszélyes anyagokra vonatkozó előírások szerint szállítani.

Minden lítium-ion akkumulátor névleges teljesítménye wattórában van feltüntetve a csomagoláson. Továbbá a szabályozás összetettsége miatt a STANLEY FATMAX a névleges teljesítményüktől függetlenül nem javasolja lítium-ion akkucsomagok egyedi légi szállítását. Akkumulátort tartalmazó szerszám (kombinált csomag) szállítható repülőgéppel, amennyiben az akkucsomag teljesítménye 100 wattóránál nem nagyobb.

Tekintet nélkül arra, hogy egy szállítmány a kivételes vagy a teljeskörűen szabályozott kategóriába tartozik, a fuvarozó felelőssége, hogy utánanézzon a csomagolásra, címkézésre, jelölésre és dokumentálásra vonatkozó legfrissebb követelményeknek.

A kézikönyvnek ebben a fejezetében megadott tájékoztatást jóhiszeműen adjuk, és tudomásunk szerint a dokumentum elkészítésének idején az pontos volt. Azonban sem kifejezett, sem hallgatólagos garanciát nem vállalunk. A vásárló felelőssége, hogy tevékenységét az érvényes előírásoknak megfelelően végezze.

Ajánlások a tároláshoz

1. Tárolásra legalkalmasabbak a hűvös és száraz, közvetlen napfénytől, túl nagy melegtől vagy hidegtől védett helyek. Az optimális teljesítmény és élettartam érdekében az akkucsomagot szobahőmérsékleten tárolja.
2. Az optimális eredmények érdekében hosszú idejű tárolásnál ajánlatos a teljesen feltöltött akkumulátort hűvös, száraz helyen, a töltőn kívül tartani.

MEGJEGYZÉS: Az akkucsomagokat nem szabad teljesen lemerült állapotban tárolni. Használat előtt fel kell tölteni.

Címkék a töltőn és az akkucsomagon

A kézikönyvünkben használt piktogramokon kívül a töltő és az akkucsomag címkéjén a következő ábrák láthatók:



Használat előtt olvassa el a kezelési útmutatót.



A töltési időtartamokat lásd a **Műszaki adatok** cím alatt.



Ne tesztelje áramot jól vezető tárgyakkal.



Sérült akkucsomagot ne töltsön.



Víztől óvja.



A hibás vezetékeket azonnal cseréltesse ki.



Csak 4 és 40 °C közötti hőmérsékleten töltsse.



Csak beltéri használatra.



Akkucsomag kiselejtezésénél ügyeljen a környezetre.

STANLEY FATMAX akkucsomagokat csak a kijelölt STANLEY FATMAX töltőkkel töltsön.

Nem STANLEY FATMAX akkucsomagok STANLEY FATMAX töltővel való töltése az akkucsomag szétrobbanásához vagy más veszélyes helyzetekhez vezethet.



Ne dobja tűzbe az akkucsomagot.

Akkumulátor típusa

A SFMCST933 típus 18 voltos akkucsomaggal működik.

Ezek az akkucsomagok használhatók: SFMCB204, SFMCB202, SFMCB206. Bővebb tájékoztatást a **Műszaki adatok** cím alatt talál.

A csomag tartalma

A csomag a következőket tartalmazza:

- 1 Fúkasza
- 1 Védőlemez
- 1 Akkumulátor
- 1 Töltő
- 1 Kezelési útmutató

- Ellenőrizze a termék részeit és tartozékait, nem sérültek-e meg szállítás közben.
- Használat előtt szánjon időt ennek a használati útmutatónak az alapos áttanulmányozására és elsajátítására.

A szerszámon lévő jelölések

A szerszámon a következő piktogramok láthatók:



Használat előtt olvassa el a kezelési útmutatót.



Viseljen hallásvédőt.



Viseljen védőszemüveget.



Esőtől és magas páratartalomtól védje a készüléket, és esőben ne hagyja kint a szabadban.



Kapcsolja ki a készüléket. Mielőtt a szerszám karbantartásához kezd, vegye ki belőle az akkumulátort.



Ne engedjen embereket és állatokat a munkaterület legalább 6 m-es körzetén belülre.



Tartsa távol a közelben tartózkodókat.



Hangteljesítmény a 2000/14/EK irányelv szerint garántálva.

Dátumkód helye (J ábra)

A gyártás évét is tartalmazó dátumkód **26** a készülékházon található meg nyomtatva.

Példa:

2022 XX XX

Gyártás éve

Leírás (A ábra)

FIGYELMEZTETÉS: Az elektromos szármán vagy annak részein soha ne végezzen átalakítást. Azzal anyagi kárt vagy személyi sérülést okozhat.

- 1 Indítókapcsoló
- 2 Biztonsági kapcsoló
- 3 Fordulatszám-szabályozó kapcsoló
- 4 Főfogantyú
- 5 Segédfogantyú
- 6 Magasságállító gyűrű
- 7 Szélezésre váltó gyűrű
- 8 Vágófej
- 9 Rácsos szélvezető
- 10 Orsóház
- 11 Védőlemez
- 12 Akkuház
- 13 Akkucsomag
- 14 Akkumulátor kioldógombja
- 15 Segédfogantyú állítógombja

Rendeltetészerű használat

A fűkasza professzionális fűszegélyvágásra készült.

NE használja nedves körülmények között, illetve gyúlékony folyadékok vagy gázok közelében.

Ez nem szélező, nem használható szélezésre.

NE engedje, hogy gyermekek hozzáférjenek.

Ha kevésbé gyakorlott személy használja, biztosítson számára felügyeletet.

- **Gyermekek és fogyatékkal élő személyek.** Ezt a szerszámot gyermekek vagy fogyatékkal élők csak felügyelet mellett használhatják.
- Nem használhatják olyan személyek (a gyermekeket is beleértve), akik nincsenek fizikai, érzékelési vagy mentális képességeik teljes birtokában, vagy nincs meg a szükséges tapasztalatuk és tudásuk vagy képzettségük, kivéve, ha

a biztonságukért felelős személy felügyel rájuk. Gyermekeket soha ne hagyjon felügyelet nélkül a szerszám közelében.

ÖSSZESZERELÉS ÉS BEÁLLÍTÁSOK

FIGYELMEZTETÉS: A súlyos személyi sérülés kockázatának csökkentése érdekében kapcsolja ki a szerszámot, és vegye ki belőle az akkucsomagot, mielőtt beállítást végez rajta, vagy tartozékokat, szerelést le- vagy felszerel. A szerszám véletlen beindulása sérülést okozhat.

FIGYELMEZTETÉS: Kizárólag STANLEY FATMAX akkucsomagot és töltőt használjon.

Az akkucsomag fel- és leszerelése (F ábra)

MEGJEGYZÉS: Ellenőrizze, hogy az akkucsomag **13** teljesen fel van-e töltve.

Az akkucsomag felszerelése

1. Igazítsa az akkucsomagot **13** a szerszámban kialakított rovátkákhoz (C ábra).
2. Addig csúsztassa be a szerszámba, amíg ott stabilan nem illeszkedik, és bizonyosodjon meg arról, hogy hallja, amikor a retesz a helyére bepattan.

Az akkucsomag leszerelése

1. Nyomja meg a kioldógombot **14**, majd határozottan húzza le az akkucsomagot a szerszám fogantyújáról (F ábra).
2. Helyezze az akkucsomagot a töltőbe a kézikönyv töltőre vonatkozó fejezetének útmutatásai szerint.

Töltöttség-kijelzős akkucsomagok (F ábra)

Egyes STANLEY FATMAX akkucsomagok töltöttség-kijelzővel rendelkeznek. Ez három zöld LED-ből áll, amelyek az akkucsomag pillanatnyi töltöttségi szintjét jelzi.

A töltöttség-kijelzőt gombjának **25** lenyomásával és lenyomva tartásával hozhatja működésbe. A három zöld LED kombinációja mutatja a pillanatnyi töltöttségi szintet. Amikor az akkumulátor töltöttségi szintje a használhatósági határ alá süllyed, a töltöttség-kijelző nem világít, és az akkumulátort fel kell tölteni.

MEGJEGYZÉS: A töltöttség-kijelző kizárólag az akkucsomag pillanatnyi töltöttségét mutatja. Nem a termék működőképességét jelzi, ill. a termék alkatrészeitől, a hőmérséklettől és a végfelhasználó által végzett munkafeladattól függően eltérően jelezhet.

A védőlemez felszerelése (B, C ábra)

FIGYELMEZTETÉS: Soha ne távolítsa el a védőlemezt. Azzal anyagi kárt vagy személyi sérülést okozhat.

FIGYELMEZTETÉS: HEYELSEN FELSZERELT VÉDŐLEMEZ NÉLKÜL SOHA NE HASZNÁLJA A KÉSZÜLÉKET. A védőlemeznek mindig a készüléken kell lennie, hogy védje a kezelőt.

1. Csavarja ki a védőlemez csavarját **16**.
2. Csúsztassa a védőlemez **11** ütközésig a fűkasza fejére **8**.
Ügyeljen arra, hogy a védőlemez fülei összekapcsolódjanak a fej bordáival.
3. Csúsztassa tovább a védőlemez, amíg az be nem pattan a helyére. A rögzítőfülnék be kell pattannia a ház hornyába.
4. Kereszthornyos csavarhúzóval csavarja be és húzza meg erősen a védőlemez csavarját.
5. Amint fel van szerelve a védőburkolat, vegye le a borítást a damilszál vágó pengéről (a védőburkolat szélén van).

A segédfogantyú felszerelése (D ábra)

Egyes modelleknél előfordulhat, hogy a segédfogantyút fel kell szerelni.

Ha a modellhez szükséges a segédfogantyú felszerelése, kérjük, olvassa el az alábbi utasításokat.

1. A segédfogantyú **5** csatlakoztatásához nyomja meg a felső burkolat mindkét oldalán a segédfogantyú állítógombokat **15**, amint azt a D ábra szemlélteti.
2. Illeszze a helyére a D ábrának megfelelően a segédfogantyút. Nyomja le a segédfogantyút annyira, hogy az megtartsa a gombokat, amikor elengedi a kezével.
3. Nyomja rá teljesen a segédfogantyút a burkolatra, és finoman addig mozgassa, amíg be nem pattan a helyére.

MEGJEGYZÉS: Ha feljebb vagy lejjebb szeretné állítani a segédfogantyút, nyomja meg a gombokat, és emelje vagy süllyessze fogantyút.

MEGJEGYZÉS: A fogantyút úgy kell beállítani, hogy kinyújtott karal kezelhesse a készüléket, amikor az működésben van.

A magasság állítása (E ábra)

VIGYÁZAT: A fűkasza hosszát úgy állítsa be, hogy megfelelő munkahelyzetben dolgozhasson vele.

1. A fűkasza teljes magassága állítható, miután a magasságállító gyűrűt **6** az E ábrán látható nyíl irányában forgatva meglazítja.
2. Mozgassa a felső burkolatot egyenesen felfelé vagy lefelé. A kívánt magasság beállítása után az E ábrán látható nyíllal ellentétes irányban forgatva húzza meg a gyűrűt.

A damilszál kioldása (A ábra)

Szállítás közben a damilszál ragasztócsikkal az orsóházhoz **10** van rögzítve.

- Távolítsa el a damilszálát az orsóházhoz rögzítő ragasztócsíkot.

A SZERSZÁM KEZELÉSE

Kezelési utasítások

FIGYELMEZTETÉS: Mindig tartsa be a biztonsági utasításokat és az érvényes előírásokat.

FIGYELMEZTETÉS: A súlyos személyi sérülés kockázatának csökkentése érdekében kapcsolja ki a szerszámot, és vegye ki belőle az akkucsomagot, mielőtt beállítást végez, vagy tartozékok, szerelékét le- vagy felszerel. A szerszám véletlen beindulása sérülést okozhat.

Helyes kéztartás (A, I ábra)

FIGYELMEZTETÉS: A súlyos személyi sérülés kockázatának csökkentése érdekében **MINDIG** a bemutatott helyes kéztartást alkalmazza.

FIGYELMEZTETÉS: A súlyos személyi sérülés elkerülése érdekében **MINDIG** biztonságosan tartsa a szerszámot, számítva annak hirtelen reakciójára.

Egyik kezével tartsa a fogantyút **4**, ahogy azt az I ábra mutatja.

A fűkasza be- és kikapcsolása (A ábra)

FIGYELMEZTETÉS: Bekapcsolt állásában soha ne próbálja reteszelni az indítókapcsolót.

A készülék bekapcsolásához nyomja meg a biztonsági kapcsolót **2**, majd az indítókapcsolót **1**. Amikor a szerszám már beindult, elengedheti a biztonsági kapcsolót. A készülék kikapcsolásához engedje el az indítókapcsolót.

Fordulatszám-szabályozós indítókapcsoló (A ábra)

Ön döntheti el, hogy a készüléket hatékonyabb fordulatszámra működteti, hogy nagyobb munkákhoz meghosszabbítsa az üzemidejét, vagy növeli a fordulatszámát, hogy nagy teljesítménnyel vágja a fűvet.

A fűkasza **üzemidejének meghosszabbításához** húzza a fordulatszám-szabályozó kapcsolót hátra, az akkúház **12** felé, „LO” állásba. Nagyobb, több időt igénylő munkákhoz ez a legjobb módszer.

A fűkasza gyorsabb működéséhez tolja a fordulatszám-szabályozó kapcsolót **3** előre, a segédfogantyú **5** felé, „HI” állásba.

Nehezebb hajtások vágásához és nagyobb fordulatszámot igénylő munkákhoz ez a legjobb módszer.

MEGJEGYZÉS: „HI” állásban rövidebb a készülék üzemideje, mint „LO” állásban.

Fűkaszalás (H, I ábra)

A bekapcsolt készüléket állítsa szögbe, és lassan, kaszáló mozdulatokkal haladjon vele, amint a H ábrán látható.

5–10°-os szögben vágjon, amint az I ábra szemlélteti. A 10°-ot ne lépje túl. A damilszál élével vágjon.

A védőlemez legalább 610 mm távolságra legyen a lábától, amint az I ábra szemlélteti.

Átkapcsolás szélező üzemmódba (J ábra)

⚠ VIGYÁZAT: A szélvezető rács csak szélező üzemmódban használható.

A készülék fűszegélyvágó vagy szélező üzemmódban a pázsit széleibe és a virággyakba benyúló fű kiigazításához használható. A fűkasza szélező üzemmódba kapcsolásához:

1. Vegye ki az akkumulátort a készülékből.
2. Markolja meg, majd nyomja lefelé a szélezésre váltó gyűrűt **7**, ahogyan a J ábrán látja.
3. Forgassa el a szélezésre váltó gyűrűt az óramutató járásával ellentétes irányban 180°-kal (amint a J ábrán látható), amíg a fogantyú vissza nem pattan a készülék felső felébe.
4. Fűkaszázó helyzetbe úgy állíthatja vissza, hogy felfelé húzza a szélezésre váltó gyűrűt, és a fejet az óramutató járásának irányában visszaforgatja az eredeti helyzetébe.

MEGJEGYZÉS: A damilszál a szokásosnál gyorsabban kopik, ha közvetlenül járdára vagy sűrűlő felületre helyezik.

Használat szélező üzemmódban (A, H ábra)

⚠ FIGYELMEZTETÉS: Szélező üzemmódban használva a damilszál nagy sebességgel elrepíthet kavicsokat, fémdarabokat és más tárgyakat. A fűkaszt és a védőburkolatát az ilyen veszély csökkentésére terveztük.

Mindemellett is BIZONYOSODJON MEG arról, hogy más emberek és állatok legalább 30 méter (100 láb) távolságra vannak. Optimális vágási eredmény 50 mm-nél mélyebbre fűszegély vágásánál érhető el.

- Ne használja ezt a készüléket árkok kialakítására.
- Használja a szélvezető rácsot **9** a fűkasza irányításához.
- A szélvezető rácsot úgy helyezze a járda vagy dörzsölő felület szegélyére, hogy a damilszál a szélezendő fű vagy szennyezett felület felett legyen.
- Ha rövidebbre akarja vágni a fűvet, kissé döntse meg a fűkasztát.

Hasznos tippek a vágáshoz (K ábra)

- A damil élével végezze a vágást; lenyíratlan fűbe ne erőltesse be a vágófejet. A bevált gyakorlat szerint kerítések, házfalak és virággyak mentén végzett vágáskor használja a szélvezetőt.
- Drótkerítések és palánkok rendkívüli mértékben koptatják, sőt el is szakíthatják a damilt. Kő- és téglafalak, járdaszegélyek és faanyagok gyorsan koptatják a damilt.
- Ne vonsozolja az orsófedelelet **18** a talajon vagy más felületen.
- Hosszú fűvet fentről lefelé vágjon, és ne haladja meg a 305 mm magasságot.
- A fűkasztat a vágási terület felé billentve tartsa; ez a legkedvezőbb vágási helyzet.
- A készülék akkor vág, amikor balról jobbra mozgatják. Így a nyesedék nem repül a kezelő felé.

- Kerülje ki a fákat és a bokrokat. Fakéregben, fa díszlecebben, deszkaburkolatokban és kerítésoszlopokban a damil könnyen sérülést okozhat.

Damilszál / a szál utánállítása

Az Ön fűkaszája 1,65 mm átmérőjű KERÉK nejlonszállal működik. Használat közben a szál kirojtosodik és kopik, a speciális orsó pedig automatikusan utánállítja a szálát, és kiigazítja a hosszát. A damilszál gyorsabban kopik, és több utánállítást igényel, ha járda vagy egyéb érdes felület mentén vág vagy szélez, vagy ha keményebb hajtásokat vág. A korszerű automatikus damilszál-utánállító szerkezet érzékeli, és amikor szükséges, utánállítja a szálát, és szükség esetén kiigazítja a hosszát. Ne ütögesse a készüléket a talajhoz sem a damilszál utánállítása végett, sem más célból.

Elakadt vagy összezsomósodott damil (K ábra)

⚠ FIGYELMEZTETÉS: Vegye ki az akkumulátort, mielőtt szerelést, beállítást vagy tartozékcsere-t végez a fűkaszában. Ezzel a megelőző biztonsági intézkedéssel csökkenti a készülék véletlen beindulásának veszélyét.

Időnként, különösen vastag vagy magas gyomnövények vágásánál a damilszál utánállító szerkezete eltömődhet nedvvel vagy más anyaggal, és amiatt elakadhat a damilszál. Az elakadást az alábbi módon szüntesse meg.

⚠ VIGYÁZAT: A készülék károsodását elkerülendő: ha a damil túlnyúlik a levágó pengén, vágja le úgy, hogy éppen a vágókésig érjen.

1. Vegye ki az akkumulátort a készülékből.
2. Nyomja meg az orsófedél **18** kioldó füleit **19**, és vegye le az orsófedelelet az orsópárról **10** (K ábra).
3. Húzza ki az orsót, és távolítsa el a szakadt szálát vagy a nyesedéket az orsó mellől.
4. Tegye az orsót és a szálát az orsófedélbe, a szálát akassza be az orsófedél réseibe.
5. Húzza át a szálát az orsópárra megfelelő nyílásán. Húzza át a laza szálát addig, amíg ki nem jön a rögzítőhornyokból.
6. Nyomja az orsót FINOMAN lefelé, és addig forgassa, amíg azt nem érzékeli, hogy a helyére beesik, majd nyomja meg, hogy bepattanjon a helyére. (Amikor a helyén van, az orsó néhány fokkal szabadon elforgatható balra és jobbra.)
7. Vigyázzon, hogy a szál be ne szoruljon az orsó alá.
8. Tegye az orsót a készülékre az **Orsószerelevény cseréje** pontban ismertetett módon.

Orsószerelevény cseréje (K, L ábra)

⚠ FIGYELMEZTETÉS: A STANLEY FATMAX által nem javasolt tartozékoknak ezzel a készülékkel történő használata veszélyes lehet.

FIGYELMEZTETÉS: Csak a STANLEY FATMAX által ajánlott vágókést, tartozékot vagy szerelékét használjon a fűkaszával. Ellenkező esetben anyagi kár vagy személyi sérülés veszélye áll fenn.

Töltse újra a nejlonszálat (akár ömlesztett, akár előre tekercselt csereorsóval) az útmutatóban leírtak szerint.

KIZÁRÓLAG 1,65 mm KÖRKÖRÖS ÁTMÉRŐJŰ MONOFIL (egy szálas) NEJLONSZÁLAT HASZNÁLJON. Fogazott vagy nagyobb vastagságú damiltól a motor túlterhelődik és túlmelegszik. Ilyen damilt a helyi kereskedőtől vagy megbízott szerviztől szerezhet be.

1. Vegye ki a készülékből az akkumulátort.
2. Nyomja meg az orsófedél **18** kioldó füleit **19**, és vegye le az orsófedeleket az orsótól **10** (K ábra).
3. A legjobb eredmény elérése érdekében cserélje ki az orsót és a damilt STANLEY FATMAX STZST12169/STZST121693 modellre, vagy csak a fedelet STANLEY FATMAX STZST1326 modellre.
4. Ha a ház alján levő emeltyű elmozdult, állítsa vissza a helyére, mielőtt új orsót tesz az orsótartóba.
5. Távolítsa el minden szennyeződést és fűmaradványt az orsófedelekből és az orsótartóból.
6. Bontsa ki a damilszál végét, és fűzze be a szálat a befűzőnyílásba.
7. Fogja az új orsót, és nyomja rá az orsótartóban levő kiemelkedésre **20**. Finoman forgassa az orsót, amíg a helyére nem kerül.
8. A damilszál kb. 5–136 mm-re lógjon ki az orsótartóból.
9. Igazítsa az orsófedél kioldó füleit az orsótartó hornyaihoz.
10. A kioldó fülek lenyomásával és az orsótartóba való benyomásával pattintsa vissza az orsófedeleket.
11. Nyomja rá a fedelet az orsótartóra, amíg be nem pattan a helyére.

MEGJEGYZÉS: Ügyeljen arra, hogy a fedél pontosan helyezkedjen el; két kattantást kell hallania, amikor mindkét kioldó fül pontosan a helyére került.

Kapcsolja be a készüléket. Legfeljebb néhány másodperc múlva hallani fogja, amint a damilt a készülék automatikusan a megfelelő hosszúságúra vágja.

MEGJEGYZÉS: Egyéb cserealkatrészek (védőburkolatok, orsófedelek stb.) a hivatalos szervizközpontjainkban beszerezhetők.

A szál felcsévézése az orsóra száltekercsről (csak 1,65 mm KÖRKÖRÖS átmérőjű damilt használjon) (A, M, N ábra)

A helyi kiskereskedőtől damilszál köteget is vásárolhat.

MEGJEGYZÉS: Az orsókra kézzel feltekert köteges damilszál valószínűleg gyakrabban összecsomósodik, mint a STANLEY FATMAX orsókra gyárilag felcsévélt damilszál. A legjobb eredmények érdekében gyárilag felcsévélt damilszállal ellátott orsók használatát javasoljuk.

1. Vegye ki a készülékből az akkumulátort.
2. Vegye ki az üres orsót a készülékből az **Orsószerelevény cseréje** pontban megadott módon.
3. Távolítsa el az orsótól **21** a maradék damilt.
4. A damil végén kb. 19 mm-nél hajtsa be. A damilt vezesse be a damilrögzőt nyílások egyikébe **22**.
5. Helyezze be a damil 19 mm-es végét az orsónak a nyílás melletti furatába **23**. Győződjön meg róla, hogy a damilszál szorosan rá van húzva az orsóra.
6. Csévélje fel a damilt az orsóra az orsón látható nyíl irányában. Ügyeljen arra, hogy a damilszál pontosan és rétegesen tekerje fel. Ne tekerje keresztetve.
7. Amint a feltekercselt szál elérte a mélyedéseket **24**, vágja el.
8. Tegye az orsót a készülékre az **Orsószerelevény cseréje** pontban ismertetett módon.

KARBANTARTÁS

Az Ön STANLEY FATMAX elektromos szerszámát minimális karbantartás melletti hosszú idejű használatra tervezték.

Folyamatos és kielégítő működése a megfelelő gondozástól és a rendszeres tisztítástól is függ.

FIGYELMEZTETÉS: A súlyos személyi sérülés kockázatának csökkentése érdekében kapcsolja ki a szerszámot, és vegye ki belőle az akkucsomagot, mielőtt beállítást végez rajta, vagy tartozékot, szerelékét le- vagy felszerel. A szerszám véletlen beindulása sérülést okozhat.

A töltő és az akkucsomag nem szervizelhető.



Kenés

Az Ön elektromos készüléke nem igényel további kenést.



Tisztítás

FIGYELMEZTETÉS: Ha szennyeződés vagy por gyülemlik fel a szellőzőrésekben vagy azok környékén, fúvassa ki száraz levegővel a szerszámházból. A művelet végzésekor viseljen jóváhagyott védőszemüveget és jóváhagyott porvédő maszkot.

FIGYELMEZTETÉS: A szerszám nemfémes részeit soha ne tisztítsa oldószerrel vagy más erős vegyszerrel. Ezek a vegyszerek kikezdehetnek az alkatrészek anyagát. Csak kímélő szappanos vízzel megnedvesített ronggyal tisztítsa. Ne hagyja, hogy a szerszám belsejébe folyadék kerüljön, és soha ne is merítse folyadékba egyik részét sem.

Külön kapható tartozékok



FIGYELMEZTETÉS:

Mivel nem a STANLEY FATMAX által javasolt tartozékoknak ezzel a termékkel együtt történő használhatóságát nem tesztelték, az olyan tartozékok használata veszélyes lehet. A sérülésveszély csökkentése érdekében csak a STANLEY FATMAX által ajánlott tartozékokat szabad használni ezzel a termékkel.

A megfelelő tartozékokkal kapcsolatos bővebb tájékoztatásért forduljon kereskedőjéhez.

Környezetvédelem



Elkülönítve gyűjtendő. Ezzel a szimbólummal jelölt termékeket és akkumulátorokat tilos a normál háztartási hulladékba dobni.

A termékek és akkumulátorok tartalmaznak visszanyerhető vagy újrahasznosítható anyagokat, amelyek csökkentik a nyersanyagigényt. Kérjük, hogy a helyi előírásoknak megfelelően gondoskodjon az elektromos termékek és akkumulátorok leselejtezéséről. További tájékoztatást itt talál:

www.2helpU.com.

Újratölthető akkusomag

Ezt a hosszú élettartamú akkusomagot fel kell tölteni, ha már nem ad le elegendő teljesítményt olyan munkafolyamatoknál, amelyeket korábban könnyen el lehetett vele végezni.

Hasznos élettartama végén környezetbarát módon selejtezze le:

- Merítse le teljesen az akkumulátort, majd vegye ki a szerszámból.
- A Li-ion akkumulátorok újrahasznosíthatók. Juttassa el őket forgalmazójához vagy a helyi hulladékhasznosító telepre. Az összegyűjtött akkusomagokat megfelelő módon újrahasznosítják vagy selejteznek le.

Az Önhöz legközelebbi márkaszerviz címét a helyi Stanley képviseletől vagy ebből a kézikönyvből tudhatja meg. Emellett a hivatalos Stanley szervizek listája, illetve eladás utáni szolgáltatásaink és ezek elérhetőségének részletes ismertetése a következő honlapon érhető el: www.stanley.eu/3

Kérjük a vásárlástól számított 30 napon belül regisztrálja Stanley Fat Max készülékét a www.stanley.eu/3 oldalon, annak érdekében, hogy jogosult legyen további két év kiterjesztett garanciára. Az extra 2 év garanciára, mely gyártási vagy anyaghibára vonatkozik, az oldalon kinyomtatott igazoló dokumentum átadásával jogosult a Stanley márkaszervizben.

GARANCIA HATÁROZAT

A STANLEY Europe elhivatott a termékei iránt, ezért a termék felhasználóinak kiemelkedő garanciális feltételeket kínál. Ez a garanciahatározat csak kiegészíti és semmi esetre sem befolyásolja hátrányosan az Ön törvényes jogait. A garancia az Európai Unió tagállamai területén, valamint az Európai Szabadkereskedelmi Társulás (EFTA) területén érvényes.

EGY ÉV TELJES GARANCIA (VÁLLALKOZÁSOKNAK).

Ha egy STANLEY termék anyaghiba vagy a kivitelezés módja miatt meghibásodik, az eladás dátumától számított 12 hónapig a STANLEY Europe garanciát vállal a hibás alkatrészek vagy – saját belátása szerint – az egész termék díjmentes cseréjére, feltéve hogy:

- A terméket a megadott útmutatásoknak megfelelően és rendeltetésszerűen használták, nem erőltették, nem terhelték túl, és az nem szenvedett mechanikai sérülést.
- A terméken csak a természetes kopás és elhasználódás jelei észlelhetők.
- A termék javítására illetéktelen személy nem tett kísérletet.
- A vásárlás ténye bizonyított.
- A STANLEY terméket minden eredeti alkatrészével együtt juttatják vissza.

Ez a garancia határozat fogyésszükszökre nem terjed ki, és nem mentesíti a felhasználót karbantartási vagy kalibrálási kötelezettsége alól.

Ha garanciális igénye van, lépjen kapcsolatba forgalmazójával, vagy keresse ki a STANLEY forgalmazók listáját, illetve az eladás utáni szolgáltatásaink részletes ismertetését megtalálja a www.STANLEY.eu internet oldalon. katalógusból az Önhöz legközelebbi megbízott STANLEY képviselőt a csomagoláson vagy a kézikönyvben feltüntetett elérhetőségen.

*A STANLEY Fatmax elektromos kéziszerszámok többségére 3 év garancia vonatkozik, ha a terméket a vásárlástól számított 4 héten belül online regisztrálják. Kérjük, kattintson ide a termék regisztrálásához.

Kereskedő által a vásárlással egyidejűleg kitöltendő

Kereskedő neve és címe:
A fogyasztási cikk megnevezése:
Típusa:
Gyártási száma:
Szerződéskötés és a termék fogyasztó részére történő átadásának dátuma:
A fogyasztási cikk bruttó vételára:-Ft
.....P.H.

Aláírás

Kereskedő által kitöltendő kicserélés esetén

A fogyasztó a hibás terméket valamennyi tartozékával átadta.
A kicserélés időpontja:
.....P.H.
Aláírás
A hibátlan terméket átvettem.
A kicserélt új termék átvételének időpontja
.....P.H.

.....
fogyasztó aláírása

Kijavítás esetén a szerviz tölti ki:

1. javítás

A kijavítási igény bejelentésének és a kijavításra átvétel időpontja
Szervizbe érkezés időpontja:
Munkalap száma:
A bejelentett hiba oka
Elvégzett javítás:
.....
Szervizből kiadás időpontja:
A fogyasztó részére történő visszaadás időpontja:
A jótállás – kijavítás időtartamával meghosszabbított – új határideje:
Amennyiben a termék nem javítható, a csereigény alapos: **igen / nem** (aláhúzással jelölendő)

.....P.H.
aláírás

2. javítás

A kijavítási igény bejelentésének és a kijavításra átvétel időpontja
Szervizbe érkezés időpontja:
Munkalap száma:
A bejelentett hiba oka
Elvégzett javítás:
.....
Szervizből kiadás időpontja:
A fogyasztó részére történő visszaadás időpontja:
A jótállás – kijavítás időtartamával meghosszabbított – új határideje:
Amennyiben a termék nem javítható, a csereigény alapos: **igen / nem** (aláhúzással jelölendő)

.....P.H.
aláírás

3. javítás

A kijavítási igény bejelentésének és a kijavításra átvétel időpontja
Szervizbe érkezés időpontja:
Munkalap száma
A bejelentett hiba oka
Elvégzett javítás
.....
Szervizből kiadás időpontja
A fogyasztó részére történő visszaadás időpontja:
A jótállás – kijavítás időtartamával meghosszabbított – új határideje
Amennyiben a termék nem javítható, a csereigény alapos: **igen / nem** (aláhúzással jelölendő)

.....P.H.
aláírás

4. javítás

A kijavítási igény bejelentésének és a kijavításra átvétel időpontja
Szervizbe érkezés időpontja:
Munkalap száma
A bejelentett hiba oka
Elvégzett javítás
.....
Szervizből kiadás időpontja
A fogyasztó részére történő visszaadás időpontja:
A jótállás – kijavítás időtartamával meghosszabbított – új határideje
Amennyiben a termék nem javítható, a csereigény alapos: **igen / nem** (aláhúzással jelölendő)

.....P.H.
aláírás



Stanley Black & Decker Hungary Kft

Iroda **1016 Bp. Mészáros u 58/b.** **Tel.**
+36-1-328-55-00

Központi Márkaszerviz

Elérhetőség		Tel/fax	
FIXIT Hungary Kft.	Zsolcai kapu 9-11 / 49 3526 Miskolc	+36 46 500 385	stanley@hu.fixit-service.com https://rma.fixit-service.com/ https://sbd.fixit-service.com/
Stan Tools And Nails Ltd.	1107 Budapest Barabás utca 5.	+36 30 339 8429	e-mail: info@stanleytools.hu





CZ ZÁRUČNÍ LIST

PL KARTA GWARANCYJNA

H JÓTÁLLÁSI JEGY

SK ZÁRUČNÝ LIST

STANLEY
FATMAX

CZ měsíců
H hónap

12

PL miesiące
SK mesiacov

CZ	Výrobní kód	Datum prodeje	Razítko prodejny Podpis
H	Gyári szám	A vásárlás napja	Pecset helye Aláírás
PL	Numer seryjny	Data sprzedaży	Stempel Podpis
SK	Číslo série	Dátum predaja	Pečiatka predajne Podpis

CZ

Adresy servisu
Band Servis
Klásterského 2
CZ-140 00 Praha 4
Tel.: 00420 244 403 247
Fax: 00420 241 770 167

Band Servis
K Pasekám 4440
CZ-76001 Zlín
Tel.: 00420 577 008 550,1
Fax: 00420 577 008 559
<http://www.bandservis.cz>

H

FIXIT Hungary Kft.
3526 Miskolc
Zsolcai kapu 9-11 / 49
RMA system:
<http://rma.fixit-service.com>
<https://sbd.fixit-service.com/>
E-mail:
stanley@hu.fixit-service.com
Tel: +36 46 500 385

Stan Tools And Nails Ltd.
1107 Budapest
Barabás utca 5.
e-mail: info@stanleytools.hu
Tel: +36303398429

PL

Centralny Serwis Gwarancyjny
ERPATECH
ul. Bakaliowa 26
05-080 Mościska
Tel.: (22) 431-05-05
serwis@erpatech.pl

SK

Adresa servisu
Band Servis
Paulínska ul. 22
SK-91701 Trnava
Tel.: 00421 335 511 063
Fax: 00421 335 512 624

<p>CZ Dokumentace záruční opravy</p>	<p>PL Przebieg napraw gwarancyjnych</p>
<p>H A garanciális javítás dokumentálása</p>	<p>SK Záznamy o záručných opravách</p>

CZ	Číslo	Datum příjmu	Datum zakázky	Číslo zakázky	Závada	Razítko Podpis
H	Sorszám	Bejelentés időpontja	Javítási időpont	Javítási munkalapszám	Hiba jelleg oka	Pecsét Aláírás
	Jótállás új határideje					
PL	Nr.	Data zgłoszenia	Data naprawy	Nr. zlecenia	Przebieg naprawy	Stempel Podpis
SK	Číslo dodávky	Dátum nahlásenia	Dátum opravy	Číslo objednávky	Popis poruchy	Pečiatka Podpis