



Steinbach

Filterpumpen mit/ohne Timer



Art. Nr.:

040949, 040921, 040916,
040920, 040917, 040922,
040955, 040925

DE	Bedienungsanleitung	S. 2
EN	Instruction manual	P. 5
FR	Instructions de service	P. 8
IT	Istruzioni per l'uso	P. 11
SL	Navodila za uporabo	S. 14
RO	Manual de utilizare	P. 17
CS	Návod k obsluze	S. 20
HR	Pute za uporabu	S. 23
HU	Kezelési útmutató	S. 26
SK	Návod na použitie	S. 29
BG	Ръководство за експлоатация	C. 32
TR	Kullanım kılavuzu	S. 35
ES	Manual de instrucciones	P. 38
PL	Instrukcja obsługi	S. 41



Funktion

Die neue Filterpumpe der T-Serie ist eine weitere Entwicklung der normal eingesetzten Filterpumpe. Die neue Serie hat eine ins System inkludierte Zeitschaltuhr. Durch Einstellung der gewünschten Filterpumpenlaufzeit (2,4,6,10,12,16 oder 24 Stunden), wird die Pumpe ab dem Zeitpunkt der ersten Inbetriebnahme, die eingestellte Zeit arbeiten und den Rest der Zeit bis zum Ablauf von 24 Stunden still stehen.

Es ist innerhalb von 24 Stunden nur eine Filterlaufzeit einstellbar. Mehrere Intervalle innerhalb von 24 Stunden sind nicht möglich.

Die Zeitschaltuhr besitzt eine Batterie (Knopfzelle Lithium 3V CR 2032) um die eingestellten Werte auch im Fall eines Stromausfalls zu behalten. Sollte es zu einem Stromausfall kommen startet die Pumpe automatisch wieder sobald der Strom nach dem Ausfall wieder da ist. Die restliche Laufzeit des Filterzyklus ist auf dem LED der Pumpe ersichtlich.

Beschreibung (Abbildung 1)

- | | |
|------------------|-----------------|
| 1 Abfluss-Kappe | 2 Pumpenkörper |
| 3 Schraubmutter | 4 Pumpenadapter |
| 5 Auslaufstutzen | 6 Zeitschaltuhr |
| 7 Abdeckplatte | 8 Fixieröffnung |
| 9 Bodenplatte | |

Technische Daten

Die technischen Daten entnehmen Sie dem Typenschild der Filterpumpe.



Die Pumpe muss unbedingt durch Ausstecken des Netzsteckers vom Versorgungsnetz getrennt werden, bevor die Batterie gewechselt wird!

Timer Erstinbetriebnahme / Batteriewechsel

- 1.) Benutzen Sie einen Schraubenzieher um die Schrauben herauszuziehen. (Abbildung 2)
- 2.) Öffnen Sie die Abdeckung
- 3.) Drücken Sie mit Ihrem Finger leicht an die Seite der Batterie; diese springt dann frei heraus. Wechseln Sie die Batterie (Knopfzelle Lithium 3V CR 2032). (Abbildung 4)

ACHTUNG - ERSTINBETRIEBNAHME:

Die bereits eingebaute Batterie verfügt über einen Transportschutz (Plastikstreifen) um ein vorzeitiges Entladen der Batterie zu verhindern. Vor Erstinbetriebnahme muss dieser Schutz entfernt werden. (Abbildung 4A, 4B)

Sollte dieser Schutz nicht entfernt werden funktioniert der Timer trotzdem einwandfrei. Allerdings werden eingespeicherte Filterlaufzeiten im Falle eines Stromausfalls gelöscht.

- 4.) Schließen Sie die Abdeckung.
- 5.) Benutzen Sie einen Schraubenzieher um die Schrauben wieder festzudrehen. (Abbildung 6)

Timer Einstellungen

Beispiel anhand 6 Stunden Filterzeit

- 1.) Schalten Sie das Gerät ein, wenn die LED nicht rot aufleuchten. (Abbildung 7)
- 2.) Drücken Sie solange den „Timer“ Knopf bis die LED „6“ aufleuchtet. (Abbildung 8)
- 3.) Drücken Sie den EIN/AUS Knopf, um die Pumpe einzuschalten. Ab diesem Zeitpunkt läuft die Filterpumpe für 6 Stunden non-stop. Sollten Sie z.B. den EIN/AUS Knopf bei diesem Beispiel um 12 Uhr gedrückt haben, dann läuft die Filteranlage bis 18 Uhr. Am

nächsten Tag um 12 Uhr schaltet sie sich wieder ein. (Abbildung 9)

Erstinbetriebnahme mit externer Filtersteuerung

Wenn der Betrieb mit der inkludierten Zeitschaltuhr nicht gewünscht wird, gehen Sie wie folgt vor. Vergewissern Sie sich, dass die Batterie in der Zeitschaltuhr funktionstüchtig ist. Anschließend Uhr auf 24 Stunden Dauerbetrieb einstellen. Nun kann eine externe Zeitschaltuhr vorgeschaltet und beliebig eingestellt werden (auch mehrere Ein- bzw. Ausschaltzeiten sind nun möglich).

Sicherheit

1.1 Vorgeschriebene Anwendungsbedingungen

- Diese Pumpe darf nicht für die Bereitstellung von Trinkwasser oder von Lebensmitteln verwendet werden.
- Explosive, brennbare, aggressive Flüssigkeiten oder Stoffe, die gesundheitsschädlich sind, sowie Salzwasser, dürfen nicht gepumpt werden.
- Diese Pumpe ist nicht geeignet für die gewerbliche oder industrielle Nutzung.
- Änderungen an der Pumpe oder die Verwendung von Teilen, die nicht vom Hersteller genehmigt wurden, sind nicht gestattet.
- Jegliche andere Verwendung ist nicht erlaubt. Der Hersteller übernimmt keine Haftung für Schäden, die durch unsachgemäße Verwendung verursacht werden.

1.2 Allgemeine Sicherheitshinweise

Kinder, Jugendliche und Personen, die nicht mit den Anweisungen vertraut sind, ist es nicht gestattet die Pumpe zu betreiben. Wenn die Pumpe als Hauswasserversorgung verwendet wird, kommen alle lokal gültigen Vorschriften in Bezug auf Wasserversorgung und Abwasserentsorgung, plus DIN 1988 (wo zutreffend) zur Anwendung.

Folgende Restrisiken bestehen generell bei der Verwendung von Pumpen und Druckbehältern und können nie zur Gänze ausgeschlossen werden – auch nicht durch den Einsatz von Schutzeinrichtungen.

1.3 Gefahren die von Umgebungsbedingungen ausgehen!

- Setzen Sie die Pumpe keinem Regen aus. Nicht in feuchter oder nasser Umgebung betreiben.
- Verwenden Sie die Pumpe nicht in explosionsgefährdeten Bereichen oder in der Nähe von leicht entflammaren Flüssigkeiten und Gasen!

1.4 Achtung! Gefahr eines Stromschlags!

- Richten Sie niemals einen direkten Wasserstrahl gegen die Pumpe oder andere elektrische Teile! Gefahr eines tödlichen Stromschlags!
- Berühren Sie den Stecker nie mit nassen Händen! Um die Pumpe auszustecken, ziehen Sie direkt am Stecker an, nicht aber am Stromkabel.
- Die geerdete Steckdose oder die Steckverbindung zu einem Verlängerungskabel, muss so verlegt werden, dass diese sicher vor Hochwasser sind.
- Verwenden Sie nur Verlängerungskabel, die über einen ausreichenden Leitungsquerschnitt verfügen. Entrollen Sie Kabeltrommeln komplett.
- Sie dürfen die Stromkabel und Verlängerungskabel weder knicken, noch quetschen, an ihnen ziehen oder darüber fahren; schützen Sie diese vor scharfen Kanten.
- Verlegen Sie die Verlängerungskabel so, dass diese nicht in die zu pumpende Flüssigkeit gelangen.
- Wenn das Netzkabel beschädigt ist, muss es vom Hersteller oder seinem Kundendienst oder einer ähnlich qualifizierten Person ersetzt werden, um Gefahren zu vermeiden.
- Ziehen Sie den Stecker vor jeglicher Wartungsarbeit.
- Dieses Gerät ist nicht bestimmt für die Verwendung von Personen (einschließlich Kindern) mit eingeschränkten körperlichen, motorischen oder geistigen Fähigkeiten oder welche die mangelnde Erfahrung und Wissen haben, es sei denn sie haben zu ihrer Sicherheit eine angemessene Aufsicht oder ausführliche Anweisungen zur Benutzung des Geräts durch eine verantwortliche Person erhalten.

- Kinder sollten unter Aufsicht stehen, um sicherzustellen, dass sie nicht mit dem Gerät spielen.

1.5 Gefahr durch Ausfälle der Pumpe!

- Wenn Sie während dem Auspacken Transportschäden feststellen, benachrichtigen Sie unverzüglich Ihren Lieferanten. Schalten Sie die Pumpe in so einem Fall nicht ein!
- Überprüfen Sie die Pumpe vor jedem Gebrauch, insbesondere Netzkabel und Stecker auf mögliche Beschädigungen. Risiko eines tödlichen Stromschlags!
- Eine beschädigte Pumpe muss zuerst fachmännisch repariert werden, bevor sie wieder verwendet werden kann.
- Versuchen Sie nicht die Pumpe selbst zu reparieren! Nur ausgebildeten Fachkräften ist es gestattet Pumpen oder Druckbehälter zu warten oder zu reparieren.

Allgemeines

Der Zweck dieser Anleitung ist, eine korrekte Installation und die beste Leistung zu sichern. Diese Pumpen sind speziell für den Schwimmbadwassereinsatz geeignet. Das Gerät ist ausgerichtet zum Gebrauch mit sauberem Wasser, bis zu einer Maximaltemperatur von 35°C.

Alle verwendeten Materialien haben eine hervorragende Qualität und sind strengsten Kontrollen unterzogen und unter anspruchsvollen Normen geprüft.

Die korrekte Einhaltung der Bedienungs- und Installationsanleitung verhindert die Überlastung des Motors. Für Folgen jeglicher Art wird jede Haftung abgelehnt.



Wenn die Pumpe nicht fest steht, ist eine Inbetriebnahme während Personen im Wasser sind strengstens verboten.

Die Pumpe muss durch einen FI-Schutzschalter mit nicht mehr als 30 mA Fehlerstrom abgesichert werden.

Die Installation Ihrer Pumpe ist nur erlaubt wenn sie einen Pool oder einen Teich mit folgenden Standards haben: DIN VDE 0100 702/11.82. Im Zweifelsfall sprechen Sie bitte mit einem Experten.

Montage

Der Ansaugschlauch sollte einen Mindest-Innendurchmesser von 1" (25mm) haben und muss standhaft sein gegen Knicke, Druck und Vakuum. Halten Sie den Ansaugschlauch so kurz wie möglich, da mit zunehmender Länge die Pumpenleistung reduziert wird. Der Ansaugschlauch sollte in Richtung Pumpe aufsteigen, um eventuelle Luftblasen im Schlauch zu verhindern. Es muss eine ausreichende Wasserversorgung gewährleistet werden, das Fußventil am Ende des Ansaugschlauchs muss die ganze Zeit unter getaucht sein

- Alle Verschraubungen sollten mit Dichtungsband abgedichtet werden, um ein Auslaufen zu verhindern.
- Alle Teile der Druckleitung müssen gegen Innendruck resistent sein.
- Alle Teile der Druckleitung müssen auf fachmännische Weise installiert werden.

Netzanschluss

Achtung! Gefahr eines Stromschlags!

Betreiben Sie die Pumpe nicht in feuchter Umgebung und nur unter der Einhaltung folgender Bedingungen:

- Schließen Sie die Pumpe nur an eine geerdete und getestete Steckdose.
- Die Netzspannung und die elektrische Sicherung müssen den Anforderungen entsprechen.
- Die Pumpe hat eine Fehlerstrom-Schutzeinrichtung (FI-Schutzschalter) mit einem Bemessungsfehlerstrom von nicht mehr als 30mA.
- Wir empfehlen Ihnen den Einsatz von FI-Schutzschaltern als allgemeine Vorsichtsmaßnahme für den persönlichen Schutz.
- Beim Betrieb der Pumpe im Freien, müssen die elektrischen Anschlüsse spritzwassergeschützt sein; die Anschlüsse dürfen nicht ins Wasser gelegt werden.

Start

Achtung!

Nach der Installation, Verlust von Wasser oder Ansaugen von Luft, muss die Pumpe mit Wasser aufgefüllt werden. Das Starten der Pumpe ohne Wasser verursacht Schäden!

Anmerkung:

Der Ansaugschlauch muss nicht aufgefüllt werden, da die Pumpe selbstansaugend ist (**ausgenommen sind Filterpumpen ohne Vorfilter. Diese sind nicht selbstansaugend und müssen sich unterhalb des Wasserniveaus befinden.** Jedoch kann es einige Zeit dauern bis sich Druck aufgebaut hat, abhängig von der Länge und vom Durchmesser des Ansaugschlauchs.

1. Entfernen Sie den Wasser Einfüllstutzen des Schwimmbeckens und dichten Sie ab.
2. Füllen Sie langsam klares Wasser ein, bis die Pumpe vollständig gefüllt ist.
3. Zur Reduzierung der Zeit, die für das Ansaugen nötig ist, können Sie auch selbst den Ansaugschlauch befüllen.
4. Öffnen Sie die Druckleitung (Hahn oder Sprühdüse öffnen), so dass eventuell vorhandene Luft beim Ansaugen entweichen kann.
5. Starten Sie die Pumpe
6. Schalten Sie die Pumpe ab, wenn das Wasser konstant herausläuft.

Problembehandlung

Pumpe saugt nicht richtig oder ist sehr laut:

Es fehlt Wasser.

- Achten Sie auf eine ausreichende Wasserversorgung – Ansaugschlauch undicht.
- Dichten Sie den Ansaugschlauch ab, ziehen Sie die Schraubverbindungen nach.

Saughöhe zu hoch

- Beachten Sie die max. Saughöhe.
- Installieren Sie eine Rückflusssperre, befüllen Sie den Ansaugschlauch mit Wasser.

Siebkorb (optionales Zubehör) blockiert.

- Reinigen Sie den Siebkorb, ersetzen Sie ihn gegebenenfalls.

Ablass-/Rückschlagventil (optionales Zubehör) blockiert.

- Reinigen Sie es, gegebenenfalls ersetzen.

- Zwischen Motor und Pumpe tropft Wasser, Gleitringdichtung abgenutzt.

- Ersetzen Sie die Gleitringdichtung.

Druck zu niedrig:

Ansaugschlauch undicht oder Saughöhe zu hoch.

- siehe oben.

Serviceabwicklung

Steinbach VertriebsgmbH,
Aistingerstrasse 2, 4311 Schwertberg, Österreich

Tel. für Österreich: (0820) 200 100 100
(0,145€ pro Minute aus allen Netzen)

Tel. für Deutschland: (0180) 5 405 100 100 (0,14€ pro Min. aus dem Festnetz, Mobilfunk max. 0,42€ / Min.)

FR/IT/CZ/HU/HR/SK/SLO/RO/BG/TR: +43 (0) 7262 / 61431-0

e-mail: service@steinbach.at

www.steinbach.at

Function

The new T-serial swimming pool pump is the high-tech version of the normal swimming pool pump. The new one has an included timer. By adjusting the desired time (2,4,6,10,12,16 or 24 hours), the pump will operate from this point in time for the adjusted time and stand still for the rest of the 24 hours.

Within 24 hours, the filter run time can be adjusted only once. Adjusting several intervals within 24 hours is not possible.

The timer has a rechargeable battery (lithium button cell 3V CR 2032) included to save the settings in the case of a electrical power outage. If there will be an electrical power outage the pump will start automatically at the next day, if the electrical power is back. The remaining time of the filter cycle is showed on the LED of the pump.

Description (Illustration 1)

1 drain cap	2 pump body
3 screw M88*3r	4 inlet connector
5 outlet connector	6 timer
7 body cover	8 fix hole
9 base plate	

Technical Specifications

For technical specifications please refer to the type plate of the filter pump.



Before replacing the battery the pump must always be separated by pulling out the mains plug from the mains!

Commissioning of the timer / battery change

Use a screwdriver to tighten the screws. (Illustration 2)

Open the cover

Gently press your finger to the side of the battery, this pops out freely. Change the battery (lithium button cell 3V CR 2032). (Illustration 4)

WARNING-INITIAL:

The already built-in battery has a protective part (plastic strips) to prevent premature discharge of the battery to. Before commissioning it must be unlocked. If it can not be unlocked, the timer still works flawlessly. However, be saved filter run times will be deleted in the event of a power outage. (Illustration 4A, 4B)

Close the cover.

Use a screwdriver to tighten the cap back on. (Illustration 6)

Timer Settings

Example for 6 hours filter time:

Switch on the pump, if the indication light isn't red. (Illustration 7)

Press the timer, until the LED "6" turns red. (Illustration 8)

Press the ON/OFF button to start the pump, then the 6H interval will start.

From this point the filter pump runs for 6 hours non-stop. For example: If you press the ON/OFF button in this example by 12 o'clock, then the filtration system is running until 18 o'clock. The next day at 12 o'clock, it will start again. (Illustration 9)

Initial start with external filter control

If the operation is not required with the included switch, proceed as follows. Make sure that the battery is fully functional in the timer. Then adjust clock for 24 hours continuous operation. Now, an external timer-clock can be preceded and set arbitrarily (or several inputs and turn-off times are now possible).

Safety

Specified Conditions of Use

- This pump must not be used to supply drinking water or for pumping foodstuff.
- Explosive, flammable, aggressive fluids or substances detrimental to health as well as salt water must not be pumped
- This pump is not suitable for commercial or industrial use.
- Modification of the pump or use of parts not approved by the manufacturer is not permitted.
- Any other used is not as specified. The manufacturer assumes no liability for damage caused by un-specified use.

General Safety Instructions

Children, juveniles and persons not familiar with the instructions are not permitted to operate the pump. When used as domestic water supply all applicable local regulations pertaining to water supply and waste water disposal, plus DIN 1988 (where applicable) have to be observed. The following residual risks do principally exist when operating pumps and pressure vessels and can not be fully eliminated – even by employing safety devices.

Hazard generated by ambient condition!

- Do not expose to rain. Do not operate in damp or wet environment.
- Do not use the pump in hazardous locations or near inflammable liquids and gases!

Danger! Risk of electric shock!

- Do not direct water jet directly against the pump or other electrical parts! Risk of fatal electric shock!
- Do not touch the plug with wet hands! To unplug always pull on the plug, not the power cable.
- The earthed outlet or the plug connection to an extension cable must be located in an area safe against flooding.
- Use only extension cables of sufficient lead cross section. Completely unroll cable reels.
- Do not buckle, squeeze, drag or drive over power cable and extension cables; protect from sharp edges.

- Place extension cable so that it can not get into the fluid to be pumped.
- If the supply cord is damaged, it must be replaced by the manufacture or its service agent or a similarly qualified person in order to avoid a hazard.
- Unplug: prior to all servicing.
- This appliance is not intended for use by persons (including children) with reduced physical, sensory or mental capabilities, or lack of experience and knowledge, unless they have been given supervision or instruction concerning use of the appliance by a person responsible for their safety.
- Children should be supervised to ensure that they do not play with the appliance.

Danger by pump failures

- If you notice transport damage while unpacking, notify your supplier immediately. Do not operate the pump!
- Before each use check the pump, especially the power cable and plug for possible damage. Risk of fatal electric shock!
- A damaged pump must be workmanlike repaired before it can be used again.
- Do not attempt to repair the pump yourself! Only trained specialists are permitted to service or repair pumps or pressure vessels.

General

The purpose of these instruction is to ensure the correct installation and to have the best performance of your pump. The pump is designed for using clean water, up to a maximum temperature of 35°C. All used materials are of excellent quality and are subjected to strict controls and verified to demanding standards. The correct observance of the instruction prevents the overload of the motor. The liability of any kind of consequences will be rejected



If the pump is not fixed, do not operate if there are people in the swimming pool. The pump must be protected by an RCD with no more than 30 mA current.

The installation of the electric pump is only permitted in swimming pools or ponds that meet DIN standards VDE 0100 part 702/11.82. In case of doubt, please speak with an expert.

Montage

All screw fittings must be sealed with thread sealing tape; leaks cause the priming of air, which reduces or completely prevents the priming of water. Keep suction line as short as practical, as with increasing length the pump capacity is reduced. The suction line should ascend towards the pump to prevent air locks. A sufficient water supply must be ensured, the foot valve at the end of the suction line must be submerged in water at all times.

- All screw fittings should be sealed with thread sealing tape to prevent leakage.
- - All parts of the pressure line must be resistant to internal pressure.
- - All parts of the pressure line must be installed in a workmanlike manner.

Mains Connection

Danger! Risk of electric shock!

Do not operate the pump in wet environment and only under the following conditions:

- Connect only to an earthed and tested.
- Mains voltage and fuse protection must correspond with the requirement.
- The pump is to be supplied a residual current device (RCD) having a rated residual operating current not exceeding 30mA.
- We recommend the use of RCD's as a general precaution for personal protection.
- When operating the pump outdoors the electrical connections must be splash-proof; the connections must not be placed into water.

Start

Caution!

After installation, loss of water or priming of air the pump needs to be filled with water. Starting the pump without water causes damage!

Note:

The suction line does not need to be filled, the pump is self-priming (Except filter pumps without prefilter. These pumps are not self-priming and have to be below the water level. For example filter pump for the filter system Speed Clean Eco 30, Cleanmaster) However, depending on length and diameter of the suction line it may take some time until pressure has built up.

1. Remove the water filler plug, complete with gasket.
2. Slowly pour in clear water, until the pump is filled.
3. To reduce the time needed for priming you can also fill the suction line.
4. Open pressure line (open tap or spray nozzle) for any air to escape during priming.
5. Start pump
6. Turn pump OFF when water runs out steadily.

Troubleshooting

Pump does not prime correctly or runs very noisily:

Lack of water.

- Ensure there is a sufficient water supply – Suction line leaky.
- Seal suction line, tighten screw fittings.

Suction head too high.

- Observe max. suction head.
- Install check valve, fill suction line with water

Suction strainer (optional accessory) blocked.

- Clean, replace if necessary.

Check valve (optional accessory) blocked.

- Clean, replace if necessary.

- Water leaks between motor and pump, Duocone seal worn
- Replace Duocone seal.

Pressure too low:

Suction line leaky or too much suction head.

- See above.

 **Service Processing**

Steinbach VertriebsgmbH,
Aistingerstrasse 2, 4311 Schwertberg, Österreich

FR/IT/CZ/HU/HR/SK/SLO/RO/BG/TR: +43 (0) 7262 / 61431-0

e-mail: service@steinbach.at

www.steinbach.at

Fonction

La nouvelle pompe de filtration de la série T est une évolution de la pompe à filtre utilisée normalement. La nouvelle série dispose d'une minuterie inclus dans le système. En réglant la durée de filtration désirée (2, 4, 6, 10, 12, 16 ou 24 heures), la pompe travaille de la date de la première utilisation pendant la durée réglée et le reste du temps jusqu'à l'expiration de 24 heures.

Qu'une seule durée de filtration peut être réglée dans les 24 heures. Il n'est pas possible de régler plusieurs intervalles au cours de 24 heures.

L'horloge programmable possède une pile (pile cellulaire au lithium 3V CR 2032) afin de conserver les valeurs définies dans le cas d'une coupure de courant. S'il y a une coupure de courant, la pompe démarre automatiquement lorsque l'alimentation est rétablie après la coupure. Le reste du cycle de filtrage est indiqué sur l'affichage LED de la pompe.

Description (Fig. 1)

1 Bouchon de vidange	2 corps de la pompe
3 Ecrou	4 Adaptateur de pompe
5 Manchon de sortie	6 Minuterie
7 Plaque de couverture	8 Orifice d'ancrage
9 Plaque de base	

Caractéristiques techniques

Les données techniques se trouvent sur la plaque signalétique de la pompe de filtration.



La pompe doit toujours être débranchée du secteur avant de remplacer la pile !

Première mise en service de l'horloge programmable / changement de la pile

1. Utilisez un tournevis pour desserrer les vis. (Fig. 2)
2. Ouvrez le couvercle
3. Appuyez doucement avec votre doigt sur le côté de la pile, celle-ci sort alors automatiquement. Remplacez la pile (pile bouton au lithium 3V CR2032). (Fig. 4)

ATTENTION :

La pile déjà intégrée dispose d'une protection de transport (bandes de plastique) pour éviter toute décharge prématurée. **Avant la première mise en service, cette protection doit être retirée.**

Si cette protection ne devrait pas être ôtée, la minuterie fonctionne quand-même parfaitement. Cependant, les durées de filtrage enregistrées seront effacées en cas de coupure de courant. (Fig. 4A, 4B)

4. Fermez le couvercle.
5. Utilisez un tournevis pour serrer les vis. (Fig. 6)

Régler l'horloge programmable

Exemple basé sur 6 heures de filtrage

1. Allumez l'appareil, si le voyant ne s'allume pas en rouge. (Fig.7)
2. Appuyez sur le bouton « Timer » jusqu'à ce que la LED « 6 » soit allumé. (Fig.8)
3. Appuyez sur le bouton « ON / OFF » pour mettre en marche la pompe. A partir de ce moment, la pompe de filtration fonctionne pendant 6 heures d'affilée. Si vous avez appuyé par exemple sur le bouton « ON / OFF » dans cet exemple à 12 heures, le système de filtration fonctionne jusqu'à 18 heures. Le lendemain, il se rallume à 12 heures. (Fig.9)

Première mise en service avec commande de filtrage externe

Si l'opération n'est pas souhaitée avec l'horloge programmable incluse, procédez comme suit : Assurez-vous que la pile dans l'horloge programmable soit fonctionnelle. Puis, réglez l'horloge à 24 heures de fonctionnement continu. Maintenant, une minuterie externe peut être placée en amont et peut être réglée à votre guise (plusieurs temps de désactivation sont désormais possibles).

Sécurité

Conditions d'application prescrites

- La pompe ne doit pas être utilisée pour l'approvisionnement en eau potable et d'aliments.
- Les liquides ou matières explosives, inflammables, corrosifs ou des substances nuisibles à la santé, ainsi que l'eau salée ne doivent pas être pompés.
- Cette pompe n'est pas conçue pour un usage commercial ou industriel.
- Les modifications apportées à la pompe ou l'utilisation de pièces non agréées par le fabricant ne sont pas autorisés.
- Toute autre utilisation n'est pas appropriée ! Le fabricant n'assume aucune responsabilité pour les dommages causés par une mauvaise utilisation.

Consignes de sécurité générales

Les enfants, les jeunes et les personnes qui ne sont pas familiers avec les instructions, ne doivent pas faire fonctionner la pompe. Si la pompe est utilisée comme pour l'eau domestique, toutes les réglementations locales en termes d'approvisionnement en eau et d'évacuation des eaux usées, ainsi que la norme DIN 1988 (le cas échéant) s'appliquent.

Les risques résiduels suivants existent généralement lors de l'utilisation de pompes et cuves sous pression et ne peuvent jamais être totalement exclues – pas même par l'utilisation de dispositifs de protection.

Risques découlant des conditions environnementales !

- N'exposez pas la pompe à la pluie. Ne la faites pas fonctionner dans des conditions humides ou mouillés.

• N'utilisez pas la pompe dans les zones explosives ou en présence de liquides et de gaz inflammables.

Attention ! Risque de décharge électrique !

- Ne dirigez jamais un jet d'eau directement contre la pompe ou d'autres composants électriques ! Risque de décharge électrique mortelle !
- Ne touchez pas la fiche de connexion avec des mains humides ! Pour débrancher la pompe, tirez sur la fiche et non sur le cordon d'alimentation.
- La prise de terre ou le connecteur d'une rallonge doivent être posés de sorte qu'ils soient à l'abri des inondations.
- Utilisez uniquement des rallonges avec une section suffisante. Déroulez les enrouleurs de câbles complètement.
- Vous ne devez pas plier, tirer, écraser ou rouler sur le cordon d'alimentation et le protéger contre des arêtes vives.
- Placez le cordon afin qu'il ne soit pas plongé dans le liquide à pomper.
- Si le cordon d'alimentation est endommagé, il doit être remplacé par le fabricant, son agent de service ou une personne de qualification similaire afin d'éviter tout risque.
- Débranchez la fiche du secteur avant les travaux d'entretien.
- Cet appareil n'est pas destiné à être utilisé par des personnes (y compris les enfants) dont les capacités physiques, motrices ou mentales sont réduites, qui manquent d'expérience et de connaissances, sauf si elles sont surveillées ou si elles ont reçus des instructions appropriées pour l'utilisation de l'appareil par une personne responsable.
- Les enfants doivent être surveillés pour garantir qu'ils ne jouent pas avec l'appareil.

Risques par des pannes de la pompe !

- Si vous constatez des dommages d'expédition lors du déballage, avisez votre fournisseur. Dans un tel cas, ne mettez pas la pompe en service !
- Vérifiez la pompe avant chaque utilisation, en particulier si les câbles d'alimentation et les connecteurs sont endommagés. Risque de décharge électrique mortelle !

• Une pompe endommagée doit d'abord être réparée par un spécialiste avant qu'elle puisse être réutilisée.

• Ne tentez pas de la réparer vous-même. Uniquement les professionnels dûment formés sont autorisés à intervenir sur les pompes ou appareils à pression ou de les réparer.

Généralités

L'objectif ce manuel d'utilisateur est d'assurer une bonne installation et une performance optimale. Ces pompes sont conçues spécifiquement pour l'usage dans la piscine. Le dispositif doit être utilisé avec de l'eau propre, jusqu'à une température maximale de 35°C. Tous les matériaux sont d'excellente qualité et sont soumis à des contrôles stricts ayant fait leurs preuves conformément à des normes les plus exigeantes.

Le respect effectif du manuel d'utilisateur et d'installation empêche une surcharge du moteur. Toute responsabilité est exclue lors du non respect.



Si la pompe n'est pas fixée, la mise en service est strictement interdite pendant que les gens se trouvent dans l'eau.

La pompe doit être protégée par un disjoncteur différentiel avec un maximum de 30 mA de courant résiduel.

L'installation de votre pompe n'est autorisée que si vous disposez une piscine ou d'un étang avec les normes suivantes : DIN VDE 0100 702/11.82. En cas de doute, consultez un expert.

Montage

Le tuyau d'aspiration doit avoir un diamètre intérieur minimal de 1" (25mm) et doit être résistant contre les coupures, la pression et le vide. Maintenez le tuyau d'aspiration aussi court que possible, car avec la longueur croissante, la puissance de la pompe est réduite en conséquence. Le tuyau d'aspiration doit monter vers le haut en direction de la pompe pour éviter la formation de bulles d'air dans le tuyau. Il doit y avoir un approvisionnement suffisant en eau afin de garantir que le clapet de pied à l'extrémité du tuyau d'admission soit immergé en permanence.

- Tous les raccords doivent être scellés avec du ruban d'étanchéité pour empêcher les fuites.
- Toutes les parties de la conduite de refoulement doivent être résistantes à la pression interne.
- Toutes les parties des conduites sous pression doivent être installées d'une manière professionnelle.

Branchement sur secteur

Attention ! Risque de décharge électrique.

Ne faites pas fonctionner la pompe dans un environnement humide et uniquement dans les conditions suivantes :

- Branchez la pompe sur une prise mise à la terre et testée.
- La tension d'alimentation et le fusible électrique doivent être conformes aux exigences.
- La pompe est équipée d'un dispositif de courant résiduel (disjoncteur-protecteur FI) avec un courant résiduel nominal ne dépassant pas 30 mA.

- Nous recommandons l'utilisation de disjoncteurs-protecteurs FI à titre de précaution générale pour votre protection personnelle.
- Pendant le fonctionnement de la pompe à l'air libre, les connexions électriques doivent être étanches et les connexions ne doivent pas être immergées dans l'eau.

Démarrage

Attention !

Après l'installation, la perte de l'eau ou l'aspiration d'air, la pompe doit être remplie d'eau. Le démarrage de la pompe sans eau provoquera des dommages !

Remarque :

Le tuyau d'aspiration ne doit pas être rempli, car la pompe est auto-amorçante (**sauf les pompes de filtration sans préfiltre. Elles ne sont pas auto-amorçantes et doivent être situées en dessous du niveau de l'eau.**) Toutefois, il peut prendre un certain temps jusqu'à ce que la pression s'accumule en fonction de la longueur et du diamètre du tuyau d'aspiration.

1. Retirez le goulot de remplissage de l'eau de piscine et calfeutrez-le.
2. Ajoutez de l'eau claire lentement jusqu'à ce que la pompe soit complètement remplie.
3. Afin de réduire le temps nécessaire pour l'aspiration, vous pouvez remplir vous-même le tuyau d'aspiration.
4. Ouvrez la conduite sous pression (par la vanne ou la buse de pulvérisation), de sorte que l'air puisse s'échapper lors de l'aspiration.
5. Démarrez la pompe
6. Arrêtez la pompe lorsque l'eau s'écoule en permanence.

En cas de problèmes

La pompe ne fonctionne pas correctement ou est bruyante :

Il n'y a pas assez d'eau

- Assurez un approvisionnement suffisant en eau – le tuyau d'aspiration fuit.
- Calfeutrez le tuyau d'aspiration, resserrez les raccords vissés.

Hauteur d'aspiration trop élevée

- Respectez la hauteur d'aspiration maximale.
- Installez un clapet anti-retour, remplissez le tuyau d'aspiration avec de l'eau.

Crépine bloquée (accessoire en option).

- Nettoyez ou remplacez la crépine si nécessaire.

Clapet de retenue/de purge bloqué (accessoire en option).

- Nettoyez ou remplacez-le si nécessaire

• Entre le moteur et la pompe s'écoule de l'eau : le joint de la bague coulissante est usé.

- Remplacez le joint de la bague coulissante.

La pression est trop faible :

Le tuyau d'aspiration ou la hauteur d'aspiration est trop élevé.

- Voir ci-dessus.

Service

Steinbach VertriebsgmbH,
Aistingerstrasse 2, 4311 Schwertberg, Autriche

FR/IT/CZ/HU/HR/SK/SLO/RO/BG/TR: +43 (0) 7262 / 61431-0

Courriel : service@steinbach.at
www.steinbach.at

Funzione

La nuova pompa filtrante è un ulteriore sviluppo della pompa filtrante normalmente impiegata. La nuova serie presenta al suo interno un orologio programmabile. Impostando la durata desiderata delle pompe filtranti (2,4,6,10,12,16 o 24 ore), la pompa, dal momento della prima messa in servizio, lavorerà per la durata di tempo impostata e rimarrà ferma per il resto del tempo fino allo scadere delle 24 ore.

Nell'arco di 24 ore è possibile impostare un solo intervallo di lavoro. Non è possibile impostare più intervalli entro le 24 ore.

L'orologio programmabile presenta una batteria (pila a bottone litio 3V CR 2032) finalizzata a conservare i valori impostati anche in caso di mancanza di corrente. Se si verifica una caduta di tensione, la pompa inizia a funzionare automaticamente appena la corrente riprende. La durata residua del ciclo di filtrazione è visualizzabile dal LED della pompa.

Descrizione (Figura 1)

- | | |
|--------------------------|--------------------------|
| 1 Tappo di scarico | 2 Corpo della pompa |
| 3 Dado a vite | 4 Adattatore |
| 5 Bocchettone di scarico | 6 Orologio programmabile |
| 7 Piastra di copertura | 8 Apertura di fissaggio |
| 9 Piastra di appoggio | |

Specifiche tecniche

Consultare le specifiche tecniche sulla targhetta della pompa filtrante.



La pompa deve essere separata assolutamente dall'alimentazione scollegando la presa prima di sostituire la batteria!

Prima messa in servizio del timer / Sostituzione della batteria

Servirsi di un cacciavite per estrarre le viti. (Figura 2)

Aprire il vano

Esercitare una leggera pressione con il dito sul lato della batteria; la batteria fuoriuscirà da sola. Sostituire la batteria (pila a bottone litio 3V CR 2032). (Figura 4)

ATTENZIONE - PRIMA MESSA IN SERVIZIO:

la batteria appena inserita presenta una pellicola protettiva per il trasporto (banda in plastica) per evitare che si scarichi prima del dovuto. Prima della messa in servizio, rimuovere quindi la pellicola.

Qualora la pellicola non venga rimossa, il timer funzionerà comunque senza problemi. Tuttavia, i valori di durata memorizzati andranno persi in caso di caduta di tensione. (Figura 4A, 4B)

Richiudere il vano.

Servirsi di un cacciavite per serrare le viti. (Figura 6)

Impostazioni timer

Esempio con 6 ore di filtrazione

Accendere il dispositivo quando la luce del LED non è rossa. (Figura 7)

Tener premuto il tasto "Timer" finché non si accende il LED "6". (Figura 8)

Premere il tasto "ON/OFF" per accendere la pompa. Da questo momento la pompa filtrante sarà operativa per 6 ore nonstop. Se, seguendo l'esempio, si è premuto il tasto ON/OFF alle ore 12, l'impianto di filtrazione lavorerà fino alle 18. Il giorno successivo alle ore 12 l'impianto si riaccenderà. (Figura 9)

Prima messa in servizio con comando del filtro esterno

Se non si desidera il funzionamento tramite orologio programmabile, procedere come di seguito indicato. Assicurarsi che la batteria nell'orologio programmabile sia funzionante. Impostare successivamente l'orologio alla modalità di funzionamento continuo 24 ore su 24. Ora può essere installato in serie e impostato a seconda delle proprie esigenze un orologio programmabile esterno (anche più tempi di accensione e spegnimento sono possibili in questa modalità).

Sicurezza

Condizioni di utilizzo prescritte

- La presente pompa non deve essere impiegata per il trattamento di acqua potabile o di alimenti.

- Non devono essere pompate liquidi o materiali esplosivi, infiammabili o aggressivi, nocivi alla salute nonché acqua salata.

- La presente pompa non è adatta a uso commerciale o industriale.

- Non sono autorizzate modifiche alla pompa o l'utilizzo di componenti non approvati dal produttore.

- Qualsiasi altro utilizzo non è consentito. Il produttore non si assume alcuna responsabilità per danni derivanti da un uso improprio dell'impianto.

Misure di sicurezza generali

Bambini, giovani e persone che non sono a conoscenza delle istruzioni non sono autorizzati a utilizzare la pompa. Se la pompa è impiegata per l'approvvigionamento di acqua domestica, trovano applicazione tutte le norme locali vigenti in materia di approvvigionamento idrico e fognature, più DIN 1988 (laddove applicabile).

I seguenti rischi residui sussistono generalmente con l'utilizzo di pompe e recipienti a pressione e non possono essere mai del tutto esclusi, neanche con l'impiego di dispositivi di sicurezza.

Pericoli derivanti da condizioni ambientali!

- Non esporre la pompa alla pioggia. Non utilizzare la pompa in ambienti umidi o bagnati.

- Non utilizzare la pompa in atmosfere potenzialmente esplosive o nelle vicinanze di liquidi e gas infiammabili!

Attenzione! Pericolo di scossa elettrica!

- Non puntare mai un getto di acqua diretto sulla pompa o sui componenti elettrici! Pericolo di scossa letale!

- Non toccare mai la spina con mani bagnate! Per scollegare la pompa, tirare la spina dalla presa e non dal cavo.
- La spina collegata a terra o il collegamento a spina a una prolunga deve essere posato in modo tale da essere protetto da un alto livello d'acqua.
- Utilizzare solo prolunghe che presentano una sezione trasversale sufficiente. Svolgere completamente le bobine per cavi.
- Non piegare o schiacciare, tirare o calpestare il cavo di alimentazione e la prolunga; proteggerli da eventuali bordi appuntiti.
- Posare la prolunga in modo tale che questa non finisca nel liquido da pompare.
- Se il cavo di alimentazione è danneggiato, deve essere sostituito dal produttore o dal servizio assistenza o da un soggetto qualificato, per scongiurare qualsiasi pericolo.
- Staccare la spina prima di eseguire qualsiasi operazione di manutenzione.
- Il presente dispositivo non è destinato a essere utilizzato da persone (bambini compresi) con abilità fisiche, motorie o mentali ridotte o da soggetti privi di esperienza e di conoscenze, salvo che queste persone siano sorvegliate da soggetti responsabili per la loro sicurezza ovvero abbiano ricevuto istruzioni dettagliate in merito all'utilizzo del dispositivo da persone responsabili.
- Sorvegliare i bambini per garantire che non giochino con il presente dispositivo.

Pericolo derivante da guasti alla pompa!

- Se durante la rimozione dell'imballaggio si osservano danni da trasporto, contattare tempestivamente il fornitore. Non accendere in tal caso la pompa!
- Verificare la presenza di eventuali danni alla pompa prima di ogni utilizzo, in particolare al cavo di alimentazione e alla spina. Pericolo di scossa letale!
- Una pompa danneggiata deve essere innanzitutto riparata a regola d'arte prima di poter essere riutilizzata.
- Non provare a ripararla autonomamente! Esclusivamente un personale specializzato e qualificato è autorizzato a eseguire operazioni di manutenzione e di riparazione alle pompe o ai recipienti a pressione.

Informazioni generali

Lo scopo delle presenti istruzioni è garantire una corretta installazione e il miglior funzionamento. Le presenti pompe sono adatte specificamente per l'impiego nell'acqua delle piscine. Il dispositivo è realizzato per l'utilizzo in acqua pulita fino a una temperatura massima di 35°C.

Tutti i materiali utilizzati presentano una straordinaria qualità, sono sottoposti a controlli severissimi e soddisfano gli esigenti requisiti di norma.

L'osservanza delle istruzioni per l'uso e l'installazione prevengono il sovraccarico del motore. L'azienda non si assume alcuna responsabilità per danni di qualunque tipo.



Se la pompa non è ferma, è severamente vietata la messa in servizio con persone in acqua.

La pompa deve essere assicurata mediante un interruttore differenziale con una corrente di dispersione non superiore ai 30 mA.

L'installazione della pompa è ammessa esclusivamente se la piscina o lo stagno presenta i seguenti standard: DIN VDE 0100 702/11.82. In caso di dubbio contattare un esperto.

Installazione

Il tubo di aspirazione deve presentare un diametro interno minimo pari a 1" (25mm) e deve essere resistente alla flessione, alla pressione e al vuoto. Posizionare il tubo di aspirazione il più vicino possibile, poiché una maggiore lunghezza riduce la potenza della pompa. Il tubo di aspirazione deve salire nella direzione della pompa per evitare la generazione di bolle d'aria nel tubo. Deve essere garantito un approvvigionamento idrico sufficiente e la valvola di fondo all'estremità del tubo deve essere costantemente immersa nell'acqua.

- Tutti i collegamenti a vite devono essere sigillati con nastro di tenuta per evitare un'eventuale fuoriuscita.
- Tutti i componenti del tubo di mandata devono essere resistenti alla pressione interna.
- Tutti i componenti del tubo di mandata devono essere installati a regola d'arte.

Collegamento alla rete

Attenzione! Pericolo di scossa elettrica!

Non utilizzare la pompa in ambienti umidi ed esclusivamente rispettando le seguenti condizioni:

- connettere la pompa solo a una presa testata e collegata a terra.
- La tensione di alimentazione e il fusibile devono rispondere ai requisiti.
- La pompa deve presentare un interruttore differenziale con una corrente di dispersione non superiore ai 30 mA.
- Si consiglia l'impiego di interruttori differenziali di sicurezza come misura precauzionale generale per la protezione personale.
- Se si utilizza la pompa all'aperto, i collegamenti elettrici devono essere protetti contro gli spruzzi; i collegamenti non devono essere posati in acqua.

Avvio

Attenzione!

A seguito dell'installazione, della perdita di acqua o dell'aspirazione di aria, la pompa deve essere riempita d'acqua. L'avvio della pompa senza acqua genererà danni!

Nota:

il tubo di aspirazione non deve essere adescato poiché la pompa è autoadescante (**ad esclusione delle pompe filtranti senza prefiltro. Queste non sono autoadescanti e devono essere posizionate al di sotto del livello dell'acqua.**) Può tuttavia durare del tempo finché la pressione si stabilizza, a seconda della lunghezza e del diametro del tubo di aspirazione.

Rimuovere il bocchettone di riempimento per l'acqua della piscina e sigillarlo.

Versare lentamente acqua pulita fino al riempimento della pompa.

Per ridurre i tempi necessari all'aspirazione, è possibile riempire il tubo di aspirazione anche autonomamente.

Aprire il tubo di mandata (aprire rubinetto o nebulizzatore) così da far fuoriuscire l'eventuale presenza di aria durante l'aspirazione.

Avviare la pompa

Spegnere la pompa alla fuoriuscita costante di acqua.

Trattamento dei problemi

La pompa non aspira correttamente o è estremamente rumorosa:

mancanza di acqua.

- Procurare sempre un livello di approvvigionamento idrico sufficiente - Tubo di aspirazione poroso.
- Sigillare il tubo di aspirazione, serrare quindi i collegamenti a vite.

Altezza di aspirazione eccessiva

- Osservare la massima altezza di aspirazione.
- Installare una valvola di ritegno, riempire il tubo di aspirazione d'acqua.

Cestello (accessorio opzionale) bloccato.

- Pulire il cestello ed eventualmente sostituirlo.

Valvola di scarico/ritegno (accessorio opzionale) bloccata.

- Pulirla e, se necessario, sostituirla.

- Tra il motore e la pompa fuoriesce dell'acqua a gocce, guarnizione con anello di frizione consumata.

- Sostituire la guarnizione.

Pressione troppo bassa:

tubo di aspirazione poroso o altezza di aspirazione eccessiva.

- cfr. sopra.

Assistenza

**Steinbach VertriebsgmbH,
Aistingerstrasse 2, 4311 Schwertberg, Austria**

FR/IT/CZ/HU/HR/SK/SLO/RO/BG/TR: +43 (0) 7262 / 61431-0

**e-mail: service@steinbach.at
www.steinbach.at**

Funkcija

Nova filtrirna črpalka, serije T, je na novo razvita in nadomešča običajno filtrirno črpalko, ki je bila do sedaj v uporabi. Nova serija ima integrirano časovno stikalno uro. Z nastavitvijo željenega časa delovanja filtrirne črpalke (2,4,6,10,12,16 ali 24 ur), bo črpalka od trenutka prve nastavitve delovala toliko časa, na kolikor je bila nastavljena, ostali čas do 24 ur, pa bo mirovala.

V časovnem okviru 24 ur je možno nastaviti samo en čas delovanja filtriranja. Več nastavitvev v okviru 24 ur ni mogoče.

V časovni stikalni uri je vgrajena baterija (litijeva v obliki gumba 3V CR2032), ki omogoča ohranjanje nastavitvev tudi ob izpadu električnega toka. Če bi prišlo do izpada električnega toka, bi črpalka takoj, ko bi bil električni tok spet vzpostavljen, začela avtomatsko delovati. Na LED zaslonu se lahko vidi, koliko časa bo še trajal filtrirni cikel.

Opis črpalke (slika 1)

- | | |
|---------------------|--------------------------|
| 1 Pokrov odtoka | 2 Ohišje črpalke |
| 3 Matica z navojem | 4 Priključek črpalke |
| 5 Nastavek za iztok | 6 Časovna stikalna ura |
| 7 Pokrivalna plošča | 8 Odprtina za pritrditev |
| 9 Spodnja plošča | |

Tehnični podatki

Tehnične podatke lahko razberete iz ploščice na kateri je zapisan model filtrirne črpalke.



Preden zamenjate baterijo, morate črpalko obvezno izključiti iz električnega toka tako, da izvlečete vtičač iz vtičnice.

Prvi zagon timerja / zamenjava baterije

Uporabite izvijač, da odvijete vijake (slika 2)

Odpriete pokrov

S prstom rahlo pritisnite rob baterije, ki bo sama izskočila. Zamenjajte baterijo (litijeva baterija v obliki gumba 3V CR 2032). (slika 4)

POZOR – PRVI ZAGON:

Vgrajena baterija ima transportno varovalo (plastični trak), da ne bi prišlo do predčasnega izpraznjenja baterije. Pred prvim zagonom je treba to varovalo odstraniti.

Če varovala ne bi odstranili, bi časovna stikalna ura - timer kljub temu deloval brezhibno, le kadar bi zmanjkalo električnega toka, bi se nastavljeni časi delovanja filtra izbrisali. (slika 4A, 4B)

Zaprte pokrov.

Uporabite izvijač, da vijake zopet privijete. (slika 6)

Nastavitve časovne stikalne ure - timerja

Primer prikaza šesturnega delovanja:

Vključite napravo, ko ne svetijo rdeče LED lučke (slika 7).

Pritiskajte na tipko „Timer“, dokler ne zasveti LED lučka „6“ (slika 8). Pritisnite gumb ON/OFF, da vključite črpalko. Od tega trenutka dalje bo črpalka delovala neprekinjeno 6 ur. Če bi v tem prikazu pritisnili na gumb ON/OFF ob 12 uri, bi filtrirna naprava delovala do 18 ure. Naslednji dan ob 12 uri, pa bi se ponovno vključila (slika 9).

Prvi zagon, kadar uporabljate eksterno krmiljenje filtra

Če ne želite delati z vgrajeno časovno stikalno uro - timerjem, potem morate narediti naslednje: Najprej se prepričajte, da baterija v časovni stikalni uri – timerju deluje. Nato nastavite uro na 24 urno neprekinjeno delovanje. Sedaj lahko vklopite zunanjo časovno uro, ki jo poljubno nastavljate (lahko nastavite več časov za vklop in/ali za izklop).

Varnost

Predpisani pogoji za uporabo

- Te črpalke se ne sme uporabljati za pripravo pitne vode ali živil.
- Ne sme se črpati eksplozivnih, gorljivih in agresivnih tekočin ali snovi, ki so lahko zdravju škodljive. Ravno tako se ne sme črpati slane vode.
- Ta črpalka ni namenjena za gospodarsko ali industrijsko uporabo.
- Spremembe na črpalci ali uporaba delov, ki jih ni odobril proizvajalec, niso dovoljene.
- Vsakršna druga uporaba ni dovoljena. Proizvajalec ne prevzame odgovornosti za škodo, ki bi nastala ob neustrezni uporabi.

Splošni varnostni napotki

Otroci, mladina in osebe, ki niso seznanjene z navodili, ne smejo uporabljati črpalke. Če bi uporabljali črpalko za gospodinjsko vodo, je treba upoštevati vse lokalne predpise o preskrbi z vodo in o kanalščini, dodatno pa se uporabi DIN 1988 (kjer to ustreza).

Pri uporabi črpalke in tlačnih posod pride še do drugih dodatnih tveganj, ki jih tudi z uporabo varovalnih naprav ni mogoče popolnoma izključiti.

Nevarnosti, ki so pogojene z okoljem!

- Črpalke ne izpostavljajte dežju. Ne uporabljajte je v vlažnem ali mokrem okolju.
- Črpalke ne uporabljajte v okolju, kjer lahko pride do eksplozije ali v bližini lahko vnetljivih tekočin in plinov.

Pozor! Nevarnost električnega udara!

- Nikoli ne usmerjajte curka vode naravnost proti črpalci ali ostalim električnim delom! Obstoja smrtna nevarnost električnega udara!

- Nikoli ne prijemajte vtikača z mokrimi rokami. Če želite črpalko izključiti iz omrežja, izvlecite vtikač tako, da ga primete in ga ne izvlečete za kabel.
- Ozemljena vtičnica ali vtična povezava s podaljškom, mora biti nameščena tako, da ne pride v stik z visoko vodo.
- Uporabljajte samo podaljške, ki imajo zadosten presek. Kabel podaljška morate vedno v celoti odviti z bobna.
- Električnega kabla in podaljška ne smete prepogniti ali mečkati, ga vleči ali voziti čezenj; zaščititi ga morate pred ostrimi robovi.
- Podaljšek napeljite tako, da ne bi slučajno padel v tekočino, ki jo črpate.
- Če je priključni kabel poškodovan, ga morate zamenjati pri proizvajalcu ali v njegovem servisu ali pri ustrezno usposobljeni osebi. Vse to zato, da bi se izognili nevarnosti.
- Izvlecite vtikač pred vsakim vzdrževanjem črpalke.

- S to napravo ne smejo upravljati osebe (vključno otroci), ki so telesno, gibalno ali duševno omejene in, ki imajo premalo izkušenj. Za svojo varnost morajo imeti primeren nadzor ali pa naj jim oseba, ki je zanje odgovorna da popolna navodila za uporabo naprave.
- Nadzorovati je treba otroke, da se ne bi igrali z napravo.

Nevarnost zaradi okvare črpalke!

- Če na pošiljki opazite poškodbe, ki so nastale zaradi transporta, morate o tem takoj obvestiti vašega dobavitelja. V tem primeru črpalke ne priključite!
- Črpalko preverite pred vsako uporabo, posebej preverite priključni kabel in vtikač, če nista morda poškodovana. Smrtna nevarnost električnega udara!
- Poškodovano črpalko mora popraviti strokovnjak, da bi jo lahko ponovno uporabili.
- Črpalke ne poskušajte popraviti sami! Črpalke in tlačne posode lahko vzdržujejo in popravljajo samo izšolani strokovnjaki.

Splošno

Smisel teh navodil je, zagotoviti pravilno postavitve in dober učinek te naprave. Te črpalke so namenjene za uporabo v plavalnih bazenih. Naprava je namenjena za delovanje s čisto vodo, ki ni toplejša od 35°C.

Vsi uporabljeni materiali so visoke kakovosti in so bili podvrženi najstrožjemu nadzoru in najzahtevnejšim predpisom.

Korektno upoštevanje navodil za uporabo in namestitve, prepreči preobremenitev motorja. Za kakršnekoli posledice odklanjamo vsako odgovornost.



Če črpalka ne stoji trdno, in so ljudje v vodi, jo je najstrožje prepovedano vključiti.

Črpalka mora biti varovana s FID varnostnim stikalom, ki ni varovan z več kot 30 mA kvarnega toka.

Inštalacija vaše črpalke je dovoljena samo, če imate bazen ali ribnik izdelan po naslednjih standardih: DIN VDE 0100 702/11.82. V dvomu se posvetujte s strokovnjakom.

Montaža

Sesalna cev mora imeti notranji premer najmanj 1" (25 mm) in mora biti odporna proti pregibanju, pritisku in vakuumu. Ta cev naj bo čim krajša, ker večja dolžina zmanjšuje zmogljivost črpalke. Da bi preprečili nastajanje zračnih mehurjev naj se sesalna cev dviga v smeri proti črpalki. Vedno mora biti zagotovljena zadostna količina vode, nožni ventil na koncu sesalne cevi mora biti ves čas potopljen.

- Da bi preprečili iztekanje vode, morajo biti vsi navoji dobro zatesnjeni s tesnilnim trakom.
- Vsi deli tlačnega voda morajo biti odporni na notranji pritisk.
- Vsi deli tlačnega voda morajo biti izvedeni strokovno.

Priključek na električno omrežje

Pozor! Nevarnost električnega udara!

Ne uporabljajte črpalke v vlažnem okolju in samo ob upoštevanju naslednjih pogojev:

- Črpalko priključite samo v ozemljeno in testirano vtičnico.
- Omrežna napetost in električna varovalka morajo odgovarjati zahtevam.
- Črpalka ima varovalo okvarnega toka (FID – varnostno stikalo) z odmerjenim kvarnim tokom, ki ni višji od 30mA.
- Priporočamo vam, da namestite FID – varnostna stikala, kot splošen ukrep previdnosti za osebno zaščito.
- Pri uporabi črpalke na prostem, morajo biti električni priključki zavarovani pred brizgajočo vodo; priključki ne smejo biti položeni v vodo.

Zagon

Pozor!

Po montaži, po izgubi vode ali vsesanju zraka, je treba črpalko zaliti (doliti). Zagon črpalke brez vode lahko povzroči okvare!

Pripomba:

Sesalne cevi ni potrebno napolniti, ker je črpalka samosesalna (**izvzete so filtrirne črpalke, ki nimajo predfiltra. Te niso samosesalne in se morajo nahajati pod nivojem vode**). Vendar lahko traja nekaj časa, da se ustvari pritisk, odvisno od dolžine in premera sesalne cevi.

Odstranite nastavek za polnjenje vode v plavalni bazen in ga zatesnite.

Počasi napolnite čisto vodo, dokler črpalka ni polna.

Če želite skrajšati čas, ki je potreben za sesanje, lahko tudi sami napolnite sesalno cev.

Odprite napeljavo pod pritiskom (odprite pipo ali razpršilnik), na ta način bo zrak lahko ob sesanju sproti uhajal.
Zaženite črpalko
Izključite črpalko, če voda neprestano izteka.

Ravnanje v primeru napak

Črpalka ne črpa v redu ali je zelo glasna:

Manjka vode

- Poskrbite za zadostno količino vode – lahko je sesalna cev slabo tesnjena.
- Zatesnite sesalno cev, ponovno privijte vse navojne spoje.

Višina črpanja je prevelika

- Upoštevajte najvišjo možno višino sesanja.
- Namestite povratno zaporo, napolnite sesalno cev z vodo.

Mrežasti filter – mrežasta košara (opcijski pribor!) ja zamašena:

- Očistite mrežasti filter, po potrebi ga zamenjajte.

Izpustni povratni ventil (opcijski pribor!) zamašen:

- Očistite ga in ga po potrebi zamenjajte.

Med motorjem in črpalko kaplja voda, drsni ležaj je izrabljen:

- Zamenjajte drsni ležaj.

Pritisk je prenizek:

Sesalna cev ni zatesnjena ali je sesalna višina prevelika.

- Glej zgoraj

Servis

**Steinbach VertriebsgmbH,
Aistingerstrasse 2, 4311 Schwertberg, Österreich**

FR/IT/CZ/HU/HR/SK/SLO/RO/BG/TR: +43 (0) 7262 / 61431-0

e-mail: service@steinbach.at
www.steinbach.at

Funcție

Noua pompă de filtrare din seria T este o dezvoltare ulterioară a pompei de filtrare normale existente. Noua serie are în sistem un cronometru integrat. Prin setarea duratei dorite de funcționare (2,4,6,10,12,16 sau 24 de ore), pompa va lucra din momentul primei puneri în funcțiune, durata setată iar în restul timpului până la expirarea celor 24 de ore va sta în repaus.

Pentru un interval de 24 de ore se poate seta doar o durată de filtrare. Nu sunt posibile mai multe intervale în 24 de ore.

Cronometrul are o baterie (baterie tip nasture Litiu 3V CR 2032) pentru a memora valorile setate în cazul unei pane de curent. În cazul unei pene de curent, pompa pornește automat după revenirea curentului. Durata rămasă a ciclului de filtrare este vizibilă pe LED-ul pompei.

Descriere (Figura 1)

- | | |
|----------------------|--------------------|
| 1 capac de scurgere | 2 corpul pompei |
| 3 piulița cu filet | 4 adaptorul pompei |
| 5 ștuțul de curgere | 6 cronometrul |
| 7 capac | 8 Fixieröffnung |
| 9 placa de susținere | |

Date tehnice

Datele tehnice se află pe plăcuța cu date tehnice a pompei de filtrare.



Înainte de schimbarea bateriei pompa trebuie neapărat deconectată prin scoaterea ștecherului din priză de alimentare!

Prima punere în funcțiune a cronometrului / Schimbarea bateriei

Utilizați o șurubelniță pentru a desface șuruburile (figura 2).
Deschideți capacul

Apăsați ușor cu degetul pe lateralul bateriei; aceasta va sări.
Schimbați bateria. (Baterie tip nasture Litiu 3V CR 2032). (figura 4)

ATENȚIE – PRIMA PUNERE ÎN FUNCȚIUNE:

Bateria deja instalată are o protecție pentru transport (o folie din plastic) pentru a preveni o desărcare timpurie a bateriei. Această protecție trebuie îndepărtată înainte de prima punere în funcțiune.

În cazul în care această protecție nu este îndepărtată atunci temporizatorul funcționează fără probleme. Cu toate acestea duratele de filtrare memorate se șterg în cazul unei pane de curent. (figura 4A, 4B)

Închideți capacul.

Utilizați o șurubelniță pentru a strânge din nou șuruburile. (figura 6)

Setarea cronometrului

Exemplu pe baza a 6 ore de filtrare

Porniți aparatul, atunci când LED-ul roșu nu se aprinde (figura 7).

Apăsați tasta „cronometru” până când LED-ul „6” se aprinde. (figura 8)

Apăsați tasta PORNIT/OPRIT pentru a porni pompa. Din acest moment pompa de filtrare va funcționa non stop timp de 6 ore. Dacă ați apăsat de ex. butonul PORNIT/OPRIT, în cazul acestui exemplu la ora 12, atunci sistemul de filtrare funcționează până la ora 18. În ziua următoare la ora 12 va porni din nou (figura 9).

Prima punere în funcțiune cu acționare externă cu filtru

Dacă nu se dorește funcționare cu cronometru, atunci procedați după cum urmează. Asigurați-vă că bateria este funcționabilă în cronometru. Apoi setați durata de funcționare la 24 de ore. Acum puteți porni un cronometru extern și dacă este necesar să îl setați (sunt posibile mai multe durate de pornire și oprire).

Securitate

Condiții de utilizare

- Această pompă nu trebuie utilizată pentru pregătirea apei potabile sau a alimentelor.
- Lichidele sau materialele explozive, inflamabile sau agresive care deteriorează sănătatea precum și apa sărată nu trebuie pompate.
- Această pompă nu este destinată uzului comercial sau industrial.
- Nu sunt prevăzute modificări asupra pompei sau utilizarea pieselor care nu sunt recomandate de producător.
- Orice altă utilizare nu este permisă. Producătorul nu preia nicio responsabilitate pentru daunele care au rezultat dintr-o utilizare defectuoasă.

Indicații generale de siguranță

Copii, tinerii și persoanele care nu sunt familiarizați cu aceste indicații nu au permisiunea de a utiliza pompa. Atunci când pompa este folosită pentru alimentarea cu apă potabilă trebuie respectate prevederile locale în vigoare referitoare la alimentarea cu apă și apa reziduală plus directiva DIN 1988 (unde este necesar).

La utilizarea pompei și a recipientelor cu presiune apar și alte riscuri și acestea nu pot fi excluse în totalitate – nici prin montarea echipamentelor de siguranță.

Pericole care rezultă din mediul înconjurător!

- Nu așezați pompa în ploaie. Nu așezați pompa într-un mediu umed sau ud.
- Nu utilizați pompa în medii cu pericol de explozie sau în apropierea lichidelor sau gazelor ușor inflamabile!

Atenție! Pericol de electrocutare!

- Nu îndreptați niciodată jetul de apă direct către pompă sau alte componente electrice! Pericol mortal de electrocutare!
- Nu atingeți ștecherul cu mâinile umede! Pentru a scoate pompa din priză, trageți direct de ștecher, nu de cablul de alimentare.

- Priza împământată sau conexiunea cu un prelungitor trebuie așezate astfel încât să fie protejate de apă.
- Utilizați un cablu de prelungire care dispune de un secțiune transversală cu fir. Rulați complet cablul.
- Nu trebuie să îndoiiți cablul de alimentare și cablul de prelungire, nu trebuie să călcați sau să trageți de acestea sau să treceți cu mașine peste; protejați-le de marginile ascuțite.
- Așezați cablul de prelungire astfel încât să nu intre în contact cu lichidul pompat.
- Dacă cablul de alimentare este deteriorat, acesta trebuie înlocuit de către producător sau de serviciul clienți pentru a evita pericolele.
- Trageți ștecherul din priză înainte de orice operațiune de întreținere.
- Acest aparat nu este destinat utilizării de către persoanele (inclusiv copiii) cu capacități fizice, senzoriale sau mentale reduse sau cu lipsă de experiență și/sau lipsă de cunoștințe, cu excepția cazului în care aceștia sunt supravegheați de o personală responsabilă de siguranța lor sau în cazul în care au fost instruiți cu privire la utilizarea aparatului.
- Copiii trebuie supravegheați și pentru a vă asigura că nu se joacă cu aparatul.

Pericol cauzat de defectarea pompei!

- Dacă constatați defecțiuni de transport în timpul despachetării, informați imediat furnizorul. În acest caz nu porniți pompa!
- Verificați pompa înainte de fiecare utilizare în special cablul de rețea și ștecherul de potențiale defecțiuni. Risc mortal de electrocutare!
- O pompă defectă trebuie reparată doar de specialiști înainte de a mai putea fi folosită.
- Nu încercați dvs. să reparați pompa! Acest lucru este permis doar personalului de specialitate care poate întreține sau repara pompa.

Generalități

Scopul acestor instrucțiuni este de a asigura o instalare corectă și cea mai bună performanță. Aceste pompe sunt recomandate special pentru piscine. Aparatul este destinat uzului în apă curată cu o temperatură maximă de până la 35°C.

Toate materialele utilizate au o calitate excepțională și sunt supuse celor mai stricte controale și conform normelor prevăzute. Respectarea corectă a instrucțiunilor de utilizare și instalare previne suprasolicitația motorului. Pentru urmări de orice alt tip nu se asumă nicio responsabilitate.



Atunci când pompa nu este fixă, este strict interzisă punerea în funcțiune în timp ce persoanele sunt în apă.

Pompa trebuie asigurată cu un întrerupător de protecție FI cu un curent rezidual care să nu fie mai mare de 30 mA.

Instalarea pompei dvs. este permisă doar atunci când piscina sau iazul sunt conform următoarelor standarde: DIN VDE 0100 702/11.82. Dacă aveți dubii contactați un expert.

Montare

Furtunul de absorbție trebuie să aibă un diametru interior minim de 1" (25mm) și trebuie să fie stabil asigurat împotriva loviturii, presiunii și vacuului. Țineți furtunul de absorbție pe cât de scurt posibil, deoarece o dată cu lungimea se reduce și performanța pompei. Furtunul de absorbție trebuie ridicat în direcția pompei pentru a evita eventualele bule de aer. Trebuie asigurată o alimentare suficientă cu apă, ventilul de pe capătul furtunului de absorbție trebuie să fie permanent scufundat.

- Toate înșurubările trebuie etanșate cu bandă de etanșare pentru a preveni scurgerile.
- Toate componentele conductei de presiune trebuie să fie rezistente la presiunea internă.
- Toate componentele conductei de presiune trebuie să fie instalate de către personalul de specialitate.

Conectarea la rețea

Atenție! Pericol de electrocutare!

Nu operați pompa într-un mediu umed și doar cu respectarea următoarelor condiții:

- Conectați pompa doar la o priză împământată și testată.
- Tensiunea de rețea și siguranța electrică trebuie să corespundă cerințelor.
- Pompa are un sistem de siguranță pentru curentul rezidual (întrerupător de siguranță FI) cu o măsurare a curentului rezidual nu mai mare de 30mA.
- Vă recomandăm utilizare de întrerupătoare FI ca măsură generală de siguranță pentru protecția personală.
- În cazul utilizării pompei în aer liber, conexiunile electrice trebuie să fie protejate împotriva stropirii cu apă; conexiunile nu trebuie introduse în apă.

Pornirea

Atenție!

După instalare, pierderea apei sau aspirarea aerului pompa trebuie umplută cu apă. Pornirea pompei fără apă poate cauza deteriorări!

Observație:

Furtunul de absorbție nu trebuie umplut deoarece pompa absoarbe singură **(excepție fac pompele de filtrare fără filtru frontal. Acestea nu au o absorbție proprie și trebuie să se afle sub nivelul apei)**. Totuși poate dura ceva timp până când presiunea se formează, în funcție de lungimea și diametrul furtunului de absorbție.

Îndepărtați ștuțul de umplere al piscinei și etanșați locul.
Umpleți lent cu apă curată până când pompa este plină.
Pentru reducerea duratei care este necesară pentru absorbție, puteți umple chiar dvs. furtunul.
Deschideți conducta de presiune (robinet sau duză de pulverizare) astfel încât aerul format la absorbție să poată ieși.
Porniți pompa
Opriti pompa, atunci când apa iese constant.



Rezolvarea problemelor

Pompa nu absoarbe corect sau este foarte zgomotoasă:

Lipsește apa.

- Aveți grijă la o alimentare suficientă cu apă – furtunul de absorbție nu este etanș.
- Etanșați furtunul de absorbție, trageți de conexiunile cu șurub.

Înălțimea de absorbție prea ridicată

- Respectați înălțimea max. de absorbție.
- Instalați un blocaj pentru reflux, umpleți apoi furtunul de absorbție cu apă.

Coșul sitei (accesoriu opțional) blocat.

- Curățați coșul sitei, înlocuiți-l dacă este necesar.

Ventilul de evacuare- unidirecțional (accesoriu opțional) blocat.

- Curățați-l, înlocuiți-l dacă este necesar.
- Între motor și pompă picură apă, inelul de etanșare este uzat.
- Înlocuiți inelul de etanșare.

Presiunea prea scăzută:

Furtunul de absorbție nu este etanș sau presiunea de absorbție este prea mare.

- vedeți mai sus.



Informații service

Steinbach VertriebsgmbH,
Aistingerstrasse 2, 4311 Schwertberg, Austria

FR/IT/CZ/HU/HR/SK/SLO/RO/BG/TR: +43 (0) 7262 / 61431-0

Email: service@steinbach.at
www.steinbach.at

Funkce

Nova filtrační pumpa T-serie, je další vyvojeovou fází bezneho filtračního čerpadla. Nova série je vždy vybavena časovačem. Při nastavení požadovaného času filtrace (2,4,6,10,12,16 nebo 24 hodin) běží pumpa v od prvního nastavení v požadovaných cízlech každých 24 hodin. Behem těchto 24 hodin není možné měnit cyklus filtrace. Casovac je opatřen baterií (knoflíková lithiová 3V CR 2032), v případě výpadku proudu doporučujeme ponechat hodnoty předem nastavené. Dojde-li k výpadku proudu, bude čerpadlo znovu automaticky zapnuto do fáze, kde bylo před výpadkem. Zbytek filtračního cyklu je zobrazen na LED displeji na čerpadle.

Popis (Obrazek 1)

1 Vypouštěcí ventil	2 Pumpa
3 Matice	4 Adapter čerpadla
5 Výstup	6 Casovac
7 Kryt	8 Fixace
9 Spodní deska	

Technická Data

Technická data naleznete na štítku čerpadla.



Pokud vyměňujete baterii, vždy odpojte čerpadlo ze zásuvky!

Casovac/ výměna baterii

Pomocí šroubováku vyjmete šrouby. (Obrazek 2)

Otevřete kryt

Opatrně zatlačte prstem na stranu baterie, ta volně vyskoci. Vyměňte baterii (knoflíková Lithiová 3V CR 2032). (Obrazek 4)

VAROVANI:

Zabudovaná baterie má ochranný kryt, aby se zabránilo předčasnému vybíjení baterie. Před použitím by měl tento kryt být uvolněn.

Pokudnto plastový kryt uvolněn, bude casovac fungovat, ale v případě poškození casovace při výpadku proudu, se na toto poškození nevztahuje záruka. (Obrazek g 4A, 4B)

Zavřete kryt

Šroubovákem zaskrubujte šrouby zpět a upevněte. (Obrazek 6)

Nastavení časovace

Nastavení na příkladu šestihodinového filtračního cyklu

Zapnete přístroj a vyčkajte dokud se LED nerozsvítí červeně. (Obrazek 7)

Stiskávejte tlačítko „Timer“ dokud nebude na LED displeji napsáno „6“. (Obrazek 8)

Zmáčknete tlačítko On/Off pro zapnutí čerpadla. Od této doby běží čerpadlo po dobu 6 hodin. Pokud zapnete takto čerpadlo ve dvanáct hodin, pobeží po dobu 6 hodin (tedy do 6 hodin odpoledne). Další den se čerpadlo sepne ve stejnou dobu, třetě ve dvanáct hodin. (Obrazek 9)

Nastavení přístroje bez časovace

Pokud si nepřejete používat přístroj s časovačem, nastavte cyklus na 24 hodin. Pote je možné si korigovat vzpznání a zapínání filtrace dle vašich představ.

Bezpečnostní doporučení

Provozní podmínky

- Čerpadlo nesmí být používáno k zásobování pitné vody.
- Vybusné, horlavé, žíravé kapaliny nebo látky, které jsou zdraví škodlivé nesmí být filtrační čerpany.
- Toto čerpadlo není vhodné pro komerční či průmyslové účely.
- Změny přednastavených funkcí či výměny částí a jiné změny, neschválené výrobcem, jsou výslovně zakázány.
- Jakekoliv jiné použití je zakázáno a výrobce nenese žádnou zodpovědnost za případné škody způsobené nesprávným použitím..

Všeobecné bezpečnostní pokyny

Detem, mladistvím a lidem, kteří nejsou obeznámeni s provozními pravidly a pokyny, není dovoleno provozovat ani používat čerpadlo. Pokud je k čerpání použita domácí voda, platí všechny uvedené předpisy o kanalizaci a zásobování vody dány místními zákony a předpisy. Riziko v případě použití čerpadel a nebo tlakových nádob nemůže být nikdy úplně vyloučeno, ani při použití ochranných prostředků. Dbejte prosím na správnost používání přístroje.

Rizika vyplývající z podmínek okolního prostředí:

- Nevystavujte čerpadlo desti. Neprovozujte za mokrych a nebo vlhkých podmínek..
- Nepoužívejte čerpadlo v prostředí s nebezpečím výbuchu nebo v přítomnosti horlavých kapalin a plynu.

Upozornění! nebezpečí úrazu elektrickým proudem.

- Nikdy nevystavujte čerpadlo a nebo jiné elektrické součástky přímému proudu vody! Nebezpečí úrazu elektrickým proudem!
- Nikdy se nedotýkejte zastrčky mokryma rukama! Když chcete odpojit čerpadla, nechte za kabel, ale jemně vytáhněte zastrčku ze zásuvky.
- Uzemněný kabel a nebo zastrčka prodlužovací musí být vedena vždy mimo mokré nebo vlhké prostředí!

- Používejte jen prodlužovací, které mají dostatečný výkon..
- Nepřehybujte, nelamte ani nevystavujte kabel ostrým předmětem.
- Položte kabel tak, aby se nedostal do čerpane kapaliny.
- Pokud je kabel poškozen, musí být opraven pouze a výhradně výrobcem a nebo jeho servisním zástupcem, aby se předeslo nebezpečí úrazu.
- Před údržbou čerpadla, vytáhněte zástrčku ze zásuvky.
- Tento spotřebič není určen k používání pro osoby (včetně dětí) s omezenými fyzickými, mošickými nebo mentálními schopnostmi a postizenými, osobami, které nemají dostatek zkušeností a znalostí k používání výrobku. Užívání výrobku musí být vždy pod dohledem odpovědné osoby.
- Děti musí být upozorněny, že přístroj není hračka.

Resení škod spotřebice!

- Pokud zjistíte u svého přístroje škody, způsobené přepravou, informujte svého dodavatele. V případě spuštění spotřebice, bude toto považováno za nedodržení podmínek a nárok na záruku zaniká.
- Zkontrolujte pumpu před každým použitím, zkontrolujte všechny napájecí kabely, zástrčky. Pozor, hrozí nebezpečí úrazu elektrickým proudem!
- Poškozené čerpadlo musí být vždy odborně opraveno, než bude znovu uvedeno do provozu.
- Nepokoušejte se opravit čerpadlo sami! Pouze vyskolený personál smí opravovat poškozené čerpadlo.

Obecně

Účelem této příručky je zajištění správné instalace a nejlepšího výkonu. Tato čerpadla jsou navržena speciálně pro úpravu bazénové vody. Zařízení pracuje správně do maximální teploty 35°C. Všechny použité materiály jsou ve výborné kvalitě a podléhají přísným kontrolám a testům podle příslušných norm. Radně dodržování návodu k obsluze předchází přetížení motoru a jiným poškozením. Důsledky z nedodržování návodu k obsluze budou nalezeny řešeny neuznáním záruky.



Je přísně zakázáno používat čerpadla pokud se kdokoliv koupe v bazénu a nebo ho jakkoliv využívá.

Čerpadlo musí být chráněno proti přepjetí RCD s ne více než 30mA reziduálního proudu.

Instalace Vaší pumpy je povolena pouze v případě, že máte bazén a nebo rybník s následujícími normami: DIN VDE 0100 702/11.82. Pokud si nejste jisti, projednejte s odborníkem.

Montáž

Sací hadice by měla mít minimální vnitřní průměr 1 (tzn. 25mm). Udržujte připojnou sací hadici co nejkratší, protože s větší délkou hadice se výkon čerpadla snižuje. Sací hadice by měla být vedena vzhůru od čerpadla, aby se zabránilo vzduchovým bublinám. Musí být zajištěn dostatečný přívod vody aby se pumpa nepoškodila. Patní ventil na konci hadice musí být vždy ponořen ve vodě.

- Všechny těsnicí šrouby je dobře utěsnit těsnicí páskou pro maximální jistotu utěsnění.
- všechny části tlakového potrubí musí být odolné vůči vnitřnímu tlaku.
- Všechny části musí být instalovány odborným způsobem.

Připojení k síti

Pozor! Nebezpečí úrazu elektrickým proudem! Nepřevozujte čerpadlo ve vlhkém prostředí a používejte pouze za následujících podmínek:

- Připojte čerpadlo k uzemněné a testované zásuvce..
- Čerpadlo má proudový chránič (RCD) se jmenovitým reziduálním proudem nepřesahujícím 30mA..
- Napájecí kabely a elektrické pojistky musí splňovat všechny požadavky.
- Doporučujeme používat proudové chrániče jako obecné preventivní opatření pro osobní ochranu.
- Při provozu čerpadla ve venkovních prostorách k tomu musí být uzpůsobeny elektrické napájecí kabely a jiné příslušenství určené výhradně pro venkovní použití.

Start

Pozor!

Po instalaci je důležitá aby byla do pumpy pustena voda, nikdy nepouštějte čerpadlo, dokud v něm není přes napájecí hadice voda! Pokud bude pusteno bez vody, hrozí poškození motoru.

Poznámka:

Sací hadice nesmí být naplněna, protože filtr má samonasavací funkci, s výjimkou čerpadla bez předfiltru. tato není samonasavací a musí být tedy umístěna pod hladinou vody). Může to však trvat nějakou dobu, v závislosti na tlaku a délce a průměru sací hadice. Odstráňte ventil k plnění vody hadicí a utěsněte. Pomalu naplňujte vodou, dokud nebude plný otvor k plnění vody. Pokud chcete ušetřit čas, vyplňte vodou i sací hadici. Otevřete ventil tak, aby mohl uniknout vzduch se systému vytvořeným nadměrným tlakem. Spuště čerpadlo. Vypněte čerpadlo, pokud bude stále vytekat voda..

Resení problému

Pumpa nesaje a nebo saje velice hlučně:

Chybí voda.

- Ujistěte se, že pumpa má dostatečný přítok vody a že je radně utěsněna.
- Utesněte sací hadic, utáhněte šrouby.

Nesaje z vysky.

- Zkontrolujte max. sací vysku.

- Nastavte zpetny ventil a vyplnte saci hadici vodou.

Blokovane ventily.

- Vycistete filtracni sitku.

- Mezi motor a cepadlo se dostala voda.

- Vymente tesneni.

Tlak je prilis nizky:

- Saci hadice a nebo pritokova hadice je moc vysoko. Zkontrolujte max. saci vysku.

Servis

**Steinbach VertriebsgmbH,
Aistingerstrasse 2, 4311 Schwertberg, Österreich**

FR/IT/CZ/HU/HR/SK/SLO/RO/BG/TR: +43 (0) 7262 / 61431-0

**e-mail: service@steinbach.at
www.steinbach.at**

Funkcija

Nova filtarska crpka T serije predstavlja daljnji razvoj filtarske crpke, koja se do sada normalno upotrebljavala. Nova serija ima u sistem ugrađen tajmer – vremenski sat. Postavljanjem željenog vremena rada filtarske crpke (2,4,6,10,12,16 ili 24 sati), će crpka od trenutka prvog puštanja u pogon raditi toliko vremena, koliko je bilo programirano. Ostalo vrijeme do isteka 24 sati, crpka neće raditi.

U vremenskom razdoblju od 24 sati je moguće programirati samo jedan interval. Više intervala u razdoblju od 24 sat nije moguće programirati.

Tajmer sadrži bateriju, da bi se održale programirane vrijednosti i u slučaju ispada električne struje. Nakon prekida zbog ispada električne struje crpka se automatski uključuje. Preostalo vrijeme djelovanja crpke može se vidjeti na LED displeju na crpki.

Opis (slika 1)

1 Poklopac odvoda	2 Tijelo crpke
3 Matica	4 Priključak crpke
5 Nastavak za odvod	6 Tajmer
7 Pokrivna ploča	8 Otvor za pritvrđivanje
9 Donja ploča	

Tehnički podaci

Tehničke podatke možete pročitati na pločici/natpisu filtarske pumpe.



Prije zamjene baterije mora biti utikač crpke uvijek isključen iz utičnice.

Prvo puštanje tajmera u pogon / zamjena baterije

Koristite odvijač, da izvadite vijke (slika 2).
Otvorite poklopac

Sa prstom pritisnite lagano na rub baterije, koja sama iskoči.
Zamijenite bateriju (litijeva 3V CR 2032 u obliku dugmeta), (slika 4).

PAŽNJA – KOD PRVOG PUŠTANJA U POGON:

Da se baterija, koja je ugrađena, ne bi ispraznila za vrijeme transporta, zaštićena je sa plastičnom trakom. Prije prvog puštanja u pogon, treba traku ukloniti.

Ako ta zaštita ne bi bila uklonjena, tajmer bi funkcionirao bez problema. Samo bi se u slučaju ispada električne struje programirane vrijednosti izbrisale. (slika g 4A, 4B)

Zatvorite poklopac

Koristite odvijač, da pričvrstite vijke (slika 6).

Programiranje tajmera

Želite, na primjer, programirati 6 satno filtriranje:

Kad crvena LED svjetla ne gore, uključite uređaj (slika 7).

Pritisnite tipku „Timer“ sve dok ne zasja svjetlo LED „6“ (slika 8).

Pritisnite tipku ON/OFF, da uključite crpku. Od ovog trenutka dalje teče crpka neprekidno 6 sati. Ako ste, na primjer, pritisnuli tipku ON/OFF u 12 sati, onda će crpka raditi do 18 sati. Slijedeći dan u 12 sati crpka se ponovo sama uključuje (slika 9)

Prvo puštanje u pogon sa vanjskim upravljanjem

Kada ne želite, da crpka radi sa ugrađenim vremenskim satom – tajmerom, postupite na slijedeći način: Uvjerite se, da je baterija u tajmeru napunjena. Zatim postavite sat na 24 sata kontinuiranog rada. Sada je moguće uključiti vanjski vremenski sat – tajmer koji se može proizvoljno postaviti (programirati). Moguće je postaviti više intervala uključivanja i isključivanja rada crpke.

Sigurnost

Propisani uvjeti korištenja

- Ova crpka ne smije se koristiti za opskrbu sa pitkom vodom ili sa prehrambenim tekućinama.
- Eksplozivne, zapaljive, korozivne tekućine ili tvari koje su štetne za zdravlje, kao i slana voda ne smiju se crpiti.
- Ova crpka nije primjerena za komercijalnu ili industrijsku uporabu.
- Promjene na crpki ili upotreba dijelova koje nije odobrio proizvođač nisu dopuštene.
- Svaka druga upotreba je zabranjena. Proizvođač ne preuzima odgovornost za bilo kakvu štetu uzrokovanu nepravilnim korištenjem.

Opća sigurnost

Djeca i osobe koje nisu upoznate s uputama, ne smiju raditi sa crpkom. Ako se crpka koristi za opskrbu vodom dolaze u obzir svi lokalni propisi o vodoopskrbi i odvodnji. Dodatno dolazi u obzir i DIN 1988, ako je u upotrebi. Postoje i preostali rizici kod korištenja crpki i posuda pod tlakom, koji nikad ne mogu biti u potpunosti isključeni – čak ni uz korištenje zaštitne opreme.

Opasnosti koje su uvjetovane od okoline!

- Ne postavite crpku na kišu. Nemojte koristiti crpku u vlažnim ili mokrim uvjetima.
- Ne koristite crpke u područjima gdje bi moglo doći do eksplozije ili u prisutnosti zapaljivih tečnosti i gasova.

Pažnja! Opasnost od strujnog udara!

- Nikada ne usmjerite mlaz vode izravno protiv crpke ili drugih električnih uređaja. Smrtonosna opasnost od strujnog udara!
- Nikada ne dirati utikač mokrim rukama! Da bi isključili pumpu, povucite izravno utičnicu, a ne kabel.

- Uzemljenu utičnicu ili priključak s produžnim kabelom trebaju biti postavljeni tako da ne mogu doći u dodir sa vodom.
- Koristite samo produžne kabele sa dovoljnim promjerom. Razvijte kabelaške bubnjeve u potpunosti.
- Kabele i produžne kabele ne smijete lomiti ili stisnuti. Ne smijete ih vući ili voziti preko njih. Zaštitite ih od oštih rubova.
- Produžne kabele položite tako, da ne bi pali u tečnost koju crpite.
- Ako je kabel za napajanje oštećen, mora biti zamijenjen od strane proizvođača, ovlaštenog servisa ili od strane kvalificirane osobe kako bi se izbjegla opasnost.
- Izvucite utikač prije radova održavanja.
- Ovaj uređaj nije namijenjen za korištenje od strane osoba (uključujući djecu) sa smanjenim fizičkim, motornim ili mentalnim invaliditetom ili koji imaju nedostatak iskustva i znanja, osim ako imaju primjeren nadzor za njihovu sigurnost ili su dobili detaljne upute za korištenje uređaja od strane odgovorne osobe.
- Djecu treba nadzirati kako bi se osiguralo da se ne igraju s uređajem

Opasnost zbog pokvarene crpke!

- Ako kod raspakiranja uređaja primijetite štetu koja je nastala zbog transporta, odmah obavijestite o tome vašeg dobavljača. U ovom slučaju ne priključite crpke!
- Prije svake upotrebe provjerite crpku i posebno energetske kabele i konektore zbog oštećenja. Postoji smrtonosna opasnost od strujnog udara!
- Oštećenu crpku, prije ponovnog korištenja, treba popraviti stručnjak.
- Ne pokušajte sami popravljati crpke! Samo stručne osobe smiju popravljati i održavati crpke ili posude pod tlakom.

Ostalo

Svrha ovog priručnika je osigurati pravilnu instalaciju i najbolje performanse. Ove crpke dizajnirane su posebno za crpljenje bazenske vode. Uređaj je namijenjen za čistu vodu do maksimalne temperature od 35 ° C.

Svi korišteni materijali su odlične kvalitete i podložni su strogim kontrolama i testirani pod strogim standardima.

Pravilno štovanje uputa za uporabu i instalaciju sprječava preopterećenje motora. Za bilo kakve posljedice ne preuzimamo nikakvu odgovornost.



Ako crpka nije dobro fiksirana, ne smije se puštati u rad. Najstrože je zabranjeno puštanje crpke u rad, kad su osobe u vodi.

Crpka mora biti zaštićena sa FID sigurnosnim prekidačem struje kvara, ne više od 30 mA.

Instalacija Vaše crpke je dozvoljena samo ako posjedujete bazen ili ribnjak sa slijedećim standardima: DIN VDE 0100 702/11.82. Ako ste u nedoumici, konzultirajte se sa stručnjakom.

Montaža

Izlazno crijevo treba imati najmanje 1" (25 mm) promjera i mora biti otporno na lomljenje, na tlak i vakuum. Izlazno crijevo treba biti što kraće moguće, jer sa povećanjem duljine pada snaga crpke. Izlazno crijevo bi se trebalo uspinjati prema crpki, da bi se spriječilo stvaranje mjehurića u crijevu. Osigurana mora biti dovoljna opskrba vodom, ventil na izlaznoj cijevi mora biti stalno potopljen.

- Svi spojevi moraju biti dobro stegnuti, kako bi se spriječilo curenje vode.
- Svi dijelovi tlačnog voda moraju biti otporni na unutarnji tlak.
- Svi dijelovi tlačnog voda moraju biti stručno instalirani.

Priključak struje

Pažnja! Opasnost od strujnog udara!

Crpke ne puštajte u rad u vlažnoj okolini. Treba poštivati slijedeće uvjete:

- Uključite crpku samo u uzemljenu i testiranu utičnicu.
- Napon struje i električni osigurač moraju ispunjavati propisane uvjete.
- Crpka ima zaštitu od struje kvara (FID sigurnosni prekidač) sa dimenzioniranjem struje kvara ne više od 30 mA.
- Preporučamo korištenje FID sigurnosnog prekidača, kao opću mjeru opreza za osobnu zaštitu.

- Tijekom rada crpke na otvorenom, električni priključci moraju biti vodootporni, a spojevi ne smiju biti postavljeni u vodu.

Start

Pažnja!

Poslije instalacije, gubitka vode ili usisavanja zraka, je crpku treba napuniti vodom. Pokretanje crpke bez vode bi moglo privedi do ozbiljnih oštećenja.

Primjedba:

Jer je crpka samousisna, usisna cijev ne treba biti napunjena vodom (**izuzete su filter crpke bez predfiltera. One nisu samousisne i moraju biti smještene ispod razine vode**). Međutim, može potrajati neko vrijeme da se stvori pritisak, to zavisi od dužine i promjera usisne cijevi.

Uklonite priključak za punjenje vode bazena i začepite ga.

Polako napunite čistu vodu dok ne bude crpka potpuno puna.

Da bi skratili vrijeme koje je potrebno za usisavanje možete sami napuniti usisnu cijev.

Otvorite vodu (iz slavine ili raspršivača), da bi mogao pobjeći zrak prilikom usisivanja.

Pokrenite crpku
Isključite crpku ako konstantno pušta vodu.

Rješavanje problema

Crpka ne radi ispravno ili je glasna:

Nema dovoljno vode.

- Osigurajte dovoljan dotok vode – usisna cijev ne tijesni.
- Tijesnite usisnu cijev, zategnite sve spojeve.

Visina sisanja previsoka.

- Uzmite u obzir maksimalnu visinu usisavanja.
- Ugradite povratni ventil, napunite usisnu cijev sa vodom.

Mrežni filter (opcijski pribor) blokira.

- Očistite ili promijenite mrežni filter.

Ispusni povratni ventil (opcijski pribor) blokira .

- Očistite ili promijenite povratni ventil.

Između motora i crpke kaplje voda. Tijesnilo kliznog ležaja je istrošeno.

- Zamijenite klizni ležaj.

Pritisak je prenizak:

Usisna cijev ne tijesni ili je prevelika usisna visina.

- Vidi gore.

Servis

Steinbach VertriebsgmbH,
Aistingerstrasse 2, 4311 Schwertberg, Österreich

FR/IT/CZ/HU/HR/SK/SLO/RO/BG/TR: +43 (0) 7262 / 61431-0

e-mail: service@steinbach.at

www.steinbach.at

Funkció

Az új T-sorozatú szivattyú az eddigi szivattyúk továbbfejlesztett szériája. Az új széria beépített időzítővel lett ellátva. Ezáltal beállíthatja a szivattyú működési idejét (2,4,6,10,12,16 vagy 24 órás időintervalluma megadott idő lesz az első időpont az üzembe helyezésre, a beállított időintervallumban a szivattyú működni fog az azt követő 24 órában viszont pihenő üzemmódba vált.

24 órán belül a beállított időt érvényes, csak 24 óra után módosítható az idő. 24 órán belül nincs lehetőség módosításra.

Az időzítőben található egy darab elem (Lithium 3V CR 2032) hogy egy esetleges áramszünet esetén a beállított értékek megmaradjanak. Amennyiben áramszünet következik be a szivattyú az áram visszatértevel azonnal bekapcsol. A fennálló szűrési ciklus időtartamát a LED visszajelző mutatja.

Leírás (Kép 1)

1 Üritő csavar	2 Szivattyú ház
3 Rögzítőcsavar	4 Szivattyú adapter
5 Nyomóg	6 Időzítő
7 Takarólemez	8 Rögzítőlyuk
9 Alaplap	

Technikai adatok

A technikai adatokat a szivattyú típuslapján találja meg.

 **Az időzítő elemének cseréje esetén feltétlenül áramtalanítsa a szivattyút!**

Időzítő üzembe helyezése / Elem cseréje

Csavarhúzóval csavarja ki az időzítő ház fedelét. (Kép 2)

Nyissa ki a fedelet

Nyomja meg az elemet, ami magától kipattana helyéről. Cserélj ki az elemet. (Lithium 3V CR 2032). (Kép4)

Figyelem- Üzembehelyezés:

Az új elem egy fóliával van letakarva, ezt a vékony fóliát távolítsa el (műanyag fólia) a fólia akadályozza meg az elem idő előtti lemerülését. Az első üzembehelyezés előtt távolítsa el a védőfóliát.

Amennyiben nem távolítja el védőfóliát, abban az esetben is működik az időzítő, viszont áramszünet esetén újra kell programozni az időzítőt, mert törlődik a beállított program. (kép 4A,4B)

Zárja vissza a fedelet.

Csavarozza vissza a fedelet, ellenőrizze, hogy a tömítés a helyére került. (Kép 6)

Időzítő beállítása

Például 6 órás üzemi idő beállítása

Kapcsolja be a készüléket, várja meg amíg piros LED felgyullad. (Kép 7)

Léptesse addig időzítőt amíg a 6-os számra ér. (Kép 8)

Nyomja meg az On/Off gombot, hogy a gépet bekapcsolja. Amint bekapcsolta a készüléket a szivattyú 6 órán át működni fog. Ha az On/Off gombot ebben az esetben 12 órás időciklust állít be, ebben az esetben 18 órán keresztül működik a gép. op. Sollten Sie z.B. den EIN/AUS Knopf bei diesem Beispiel um 12 Uhr gedrückt haben, dann läuft die Filteranlage bis 18 Uhr. Egy nap múlva, a készülék 12 órákor bekapcsol, és a beállított programmal dolgozik. (Kép 9)

Szivattyú üzembe helyezése külső időzítővel

Ha a beépített időzítővel történő üzemmód nem elégséges, külső időzítőt is használhat a következő módon. Győződjön meg arról, hogy az időzítő működőképes. Állítsa 24 órás üzemmódba az időzítőt. Csak ezt követően tudja a külső időzítővel a készüléket szabályozni. A külső időzítővel több időintervallum beállítás is lehetséges.

Biztonság

Előírás szerinti felhasználás betartása

- A szivattyút nem szabad ivóvíz vagy élelmiszertermékek szivattyúzására felhasználni.
- Gyúlékony, éghető, robbanásveszélyes és agresszív folyadékokat vagy anyagokat, amelyek egészségre károsak, mint sósvíz, nem szabad szivattyúzni.
- A szivattyú nem alkalmas közösségi vagy ipari cello felhasználásra.
- A szivattyún vagy az ahhoz tartozó kiegészítők változtatását, a gyártó nem engedélyezi és ahhoz nem járul hozzá.
- A szivattyú más jellegű felhasználása nem engedélyezett. A szakszerűtlen felhasználásból eredő károkért és a a gyártót nem terhelheti felelősség, sem kártérítési igényt nem lehet kérni.

Általános biztonsági előírások

Gyerekek, kiskorúak arra nem alkalmas személyek készüléket nem kezelhetik. Amennyiben a szivattyút a melegvíz szállítására szeretné használni, a helyi előírásokat figyelembe kell venni az üzemben tartásnál. Ide tartozik az ivó-és szennyvíz kezelése. Valamint a DIN 1988 as előírást kell alkalmazni felhasználáskor.

Egyéb rizikók felléphetnek a szivattyú általános használata során. Ügyelni kell a szivattyúhoz installált tatrályra, mert a rizikó nem zárható ki teljes mértékben, akkor sem ha védőfelszerelést használ.

Környezetből eredő kockázatok

- Ne helyezze e üzembe a szivattyút, ha esik az eső. Nedves nyirkos környezetben szintén ne használja a szivattyút.

• Ne használja a szivattyút robbanásveszélyes közegben, vagy olyan környezetben ahol robbanás vagy tűzveszélyes folyadékok vagy gázok találhatóak!

Figyelem! Áramütés veszélye!

• Kerülje el vízszugár vagy víz lecsapódását a készülékre és annak elektromos részeire. A halálos áramütés veszélye fennáll!

• A csatlakozó ne fogja meg nedvs kézzel! Amennyiben a készüléket áramtalanítja, a konektorból ne a kábelnél hanem a dugónál húzza ki.

• A földelt aljzatot vagy plug-in hosszabító kábelt úgy kell elvezetni, hogy azok soha ne kerüljenek víz alá.

• Csak megfelelő hosszabítót használjon, megfelelő keresztmetszettel. A kábeldobozt minden esetben teljesen tekerje ki.

• A kábelt úgy használja, hogy az ne törjön meg, ha hosszabítani kell ne csavarodjon meg, és éles peremmel ne érintkezzen.

• A kábelt úgy helyezze el, hogy víz, nedvesség ne érje.

• Amennyiben a kábel sérült, úgy azt a gyártó által kijelölt márkaszervíz, vagy megfelelő képesítésű szakember cserélheti ki.

• Karbantartási munkák elvégzésekor áramtalanítsa a készüléket.

• A készüléket saját biztonságuk érdekében (beleértve a gyerekeket is) nem használhatják olyan személyek akinek nincs tapasztalata, gyengébb értelmi képességgel rendelkeznek, csökkent fizikai erőnléttel bírnak.

• Ügyeljen arra, hogy a gyerekek ne játszanak a készülékkel.

Szivattyú meghibásából adódó veszélyek!

• Amennyiben a termék kicsomagolásánál szállítási hibát talál azonnal értesítse a szállítót. A hibás sérült készüléket soha ne helyezze üzembe.

• Ellenőrizze, hogy a szivattyú elektromos részei, kábelek, csatlakozók nem sérültek meg. Áramütés veszélye áll fenn a sérült elektromos részekenél.

• Hibás sérült szivattyút csak szakképzett személy javíthatja, mielőtt újból használni szeretné.

• Ne próbálja megjavítani a szivattyút, csak szakképzett ember vagy márkaszervíz ja-

víthatja a szivattyút, tartályt cserélhet alkatrészt.

Általános előírások

A használati útmutató célja, hogy biztosítsa a termék megfelelő telepítését és annak működését. A szivattyú speciálisan úszómedencék üzemeltetéséhez lett kifejlesztve. A szivattyú csak tiszta vízhez és max. 35°C vízhőmérsékletig használható.

A termékhez felhasznált anyagok kiváló minőségűek, szigorú ellenőrzés mellett került forgalomba, a legszigorúbb előírásoknak is megfelelnek. A használati útmutató megfelelő betartása és az utasítások szerinti eljárás mellett, megakadályozható a motor túlmelegedése.

A nem rendeltetésszerű használatból adódó meghibásodás a garancia elvesztését eredményezi.



Ha a szivattyú nem megfelelően került rögzítésre az üzemidő alatt a vízben tartózkodni szigorúan tilos.

A szivattyút életvédelmi FI-relé használata mellett szabad használni amely nem több, mint 30 mA.

A szivattyút abban az esetben telepítheti, amennyiben az úszómedence vagy a kerti tó a mellékelt szabvánnyal rendelkezik: DIN VDE 0100 702/11.82. Ha nem biztos a szabványban, egyeztessen szakértővel.

Telepítés

A szivócsőnek legalább 1"(25mm) belső ármérővel kell rendelkeznie. tűrnie erősnek kell lennie a nyomással, töréssel és vákummal szemben. A szivócső a lehető legrövidebb legyen, a túl hosszú cső a szivattyú teljesítményét csökkenti. A szivócsőnek a szivattyú irányába kell emelkednie, hogy elkerüljük a légbuborékok kialakulását. Hogy elekerüljük a levegőbuborékok kialakulását megfelelő mennyiségű vízzel kell rendelkezniük, a lábszelepek egész idő alatt a vízszint alatt kell elhelyezkednie.

➤ Minden csatlakozást tömítőszalaggal lánson el, ezáltal a rendszer megfelelő lesz, továbbá megakadályozza a szivargásokat.

➤ Minden alkatrésznek ellenállónak kell lennie a belső nyomással szemben.

➤ Minden alkatrészt szakszerűen kell összeszerelni.

Áramforrás

Figyelem! Áramütés veszélye!

A szivattyút ne üzemeltesse nedves közegben, az üzemeltetés feltételei a következők:

- A szivattyút csak földelt és tesztelt aljzatba csatlakoztassa.

- Az elektromos biztosítékoknak meg kell felelnie az előírásoknak.

- A szivattyút egy FI-relével ellátott elektromos hálózatban üzemeltesse, amelynek névleges áramerőssége nem haladja meg a 30mA.

- Biztonsági és életvédelmi okokból javasoljuk az életvédelmi FI-relé használatát.

- A szivattyú működése mellett, kerülje az elektromos részek vízzel való érintkezését. Az elektromos csatlakozók legyenek vízállóak.

Start

Figyelem!

A telepítést követően fellépő vízvesztéseget a szivattyú feltöltésével pótolni kell. Ezáltal a szivattyú nem fog levegőt szívni. A szivattyú víz nélküli használata meghibásodáshoz vezet.

Fontos:

A szívócsövet nem kell feltölteni, mert a szivattyú önszívó. (**Kivételt képez, ha egy szivattyúnak nincs előszűrő kosara. Ezek a szivattyúk nem önszívóak, minden esetben a vízszint alá kell telepíteni**). a szivattyú beindítását követően kell egy kis idő, amíg a nyomás felépül. Ez az időtartam függ csövek hosszától és a átmérőjétől.

Lassan tölts fel a szivattyút tiszta vízzel. Várja meg amíg a szivattyú megtelik vízzel.

Ha a feltöltés idejét le akarja rövidíteni, akkor használjon a töléshez csövet..

Nyissa meg a rendszert (csapot vagy öntözőfejet) hogy a rendszerben lévő levegőt mielőbb ki tudja dolgozni magából a gép.

Indítsa el a szivattyút

Kapcsolja ki a szivattyút, hogy ha nincs a szivattyúban víz .

Probléma kezelése

A szivattyú nem szív rendesen és hangosan zúg:

Nincs víz a szivattyúban.

- Biztosítsa a megfelelő vízszükségletet, ellenőrizze, hogy a csövek nincsenek eltömődve.
- A csövek bilincset húzza meg alaposan.

Szívómagasság túl magas

- Ügyeljen a megfelelő szívómagasságra.
- Használjon visszacsapó szelepet, hogy a víz ne folyjon el csőből.

Szűrőkosár gátolja a megfelelő áramlást.(opcionális)

- Tisztítsa meg a szűrőkosarat, ellenőrizze időközönként.

Leeresztő vagy visszacsapó szelep gátolja az áramlást.(opcionális)

- Tisztítsa meg és ellenőrizze időnként. a szelepeket

- A motor és szivattyú között szivárog a víz.

- Cserélje ki a csúszótömítést.

Alacsony nyomás:

A szívócső tömítetlen magasan lett a szivattyú telelptve.

- lásd fent.

Szervízkapcsolat

Steinbach VertriebsgmbH,
Aistingerstrasse 2, 4311 Schwertberg, Österreich

FR/IT/CZ/HU/HR/SK/SLO/RO/BG/TR: +43 (0) 7262 / 61431-0

e-mail: service@steinbach.at

www.steinbach.at

Funkcia

Nové filtračné čerpadlo série T je ďalší model bežne používaného filtračného čerpadla. Nová séria obsahuje časový spínač, ktorý je súčasťou systému. Vďaka nastaveniu želanej doby chodu filtračného čerpadla (2, 4, 6, 10, 12, 16 alebo 24 hodín) bude čerpadlo pracovať nastavený čas od okamihu prvého uvedenia do prevádzky a zvyšný čas až do uplynutia 24 hodín bude nečinné.

V priebehu 24 hodín je možné nastaviť len jednu dobu chodu čerpadla. Viac intervalov v priebehu 24 hodín nie je možné nastaviť.

Časový spínač obsahuje batériu (gombíková batéria, lítium 3V CR 2032), vďaka ktorej sa zachovávajú nastavené hodnoty aj v prípade výpadku elektrického prúdu. Ak by došlo k výpadku elektrického prúdu, čerpadlo sa spustí automaticky, keď je elektrický prúd znovu prítomný. Zostatkový čas doby chodu filtračného cyklu je viditeľný na LED čerpadla.

Popis (obrázok 1)

1 kryt odtoku	2 teleso čerpadla
3 skrutkovačia matica	4 adaptér čerpadla
5 vypúšťacie hrdlo	6 časový spínač
7 kryt	8 otvor na upevnenie
9 montážna doska	

Technické údaje

Technické údaje nájdete na typovom štítku filtračného čerpadla.



Pred výmenou batérie sa čerpadlo musí bezpodmienečne odpojiť od elektrickej siete vyťahnutím zástrčky!

Prvé použitie časovača / výmena batérie

Na uvoľnenie skrutiek použite skrutkovač (obrázok 2).

Kryt otvorte

Batériu jedným prstom zľahka zatlačte, uvoľní sa a vyskočí. Batériu vymeňte (gombíková batéria, lítium 3V CR 2032). (obrázok 4)

POZOR – PRVÉ UVEDENIE DO PREVÁDZKY:

Vložená batéria obsahuje ochranný prvok (plastový pásik), vďaka ktorému sa zabráni predčasnému vybitiu batérie. Pred prvým uvedením do prevádzky sa tento pásik musí odstrániť.

Ak by sa pásik neodstránil, časovač by napriek tomu bezchybne fungoval. Samozrejme, že v prípade výpadku elektrického prúdu by sa vymazali uložené doby chodu filtra. (obrázok 4A,4B)

Kryt zatvorte.

Na opätovné utiahnutie skrutiek použite skrutkovač. (obrázok 6)

Nastavenia časovača

Príklad s nastavením doby chodu na 6 hodín

Prístroj zapnite, ak LED nesvietia na červeno. (obrázok 7)

Tlačidlo „časovač“ stláčajte dovtedy, kým sa nerozsvieti LED „6“. (obrázok 8)

Stlačením tlačidla ZAP/VYP zapnite čerpadlo. Od tohto okamihu beží filtračné čerpadlo bez prestania 6 hodín. Ak by ste pri tomto príklade stlačili tlačidlo ZAP/VYP o 12.00 hod., filtračné čerpadlo by bežalo do 18.00 hod. Na nasledujúci deň o 12.00 hod. by sa čerpadlo znovu zaplo. (obrázok 9)

Prvé uvedenie do prevádzky s externým riadením filtra

Ak si neželáte prevádzku so zabudovaným časovým spínačom, postupujte nasledovne: Presvedčte sa, že je batéria v časovom spínači funkčná. Následne nastavte trvalú prevádzku na 24 hodín. Až teraz je možné predradiť externý časový spínač a nastaviť ho podľa želania (na výber je viac možností zapnutia, resp. vypnutia).

Bezpečnosť

Predpísané podmienky používania

- Toto čerpadlo sa nesmie používať na prípravu pitnej vody alebo potravín.
- Výbušné, horľavé, agresívne kvapaliny alebo iné látky, ktoré sú zdraviu škodlivé, ako napr. slaná voda, sa nesmú prečerpávať.
- Toto čerpadlo nie je vhodné na priemyselné použitie.
- Zmeny na čerpadle alebo používanie dielov, ktoré vopred neschválil výrobca, sú neprípustné.
- Každé iné používanie nie je dovolené. Výrobca nepreberá ručenie za škody, ktoré vzniknú neodborným používaním.

Všeobecné bezpečnostné upozornenia

Deťom, mladistvým a osobám, ktoré nie sú oboznámené s upozorneniami, nie je dovolené manipulovať s čerpadlom. Ak sa čerpadlo používa ako prostriedok na zásobovanie domácnosti vodou, použijú sa miestne platné predpisy o zásobovaní vodou a o spracovaní odpadovej vody a DIN 1988 (ak je to vhodné).

Nasledujúce zostatkové riziká vznikajú všeobecne pri používaní čerpadiel a tlakových zásobníkov a nie je možné ich nikdy úplne vylúčiť – ani v prípade použitia bezpečnostných zariadení.

Nebezpečenstvá, ktoré vychádzajú z podmienok okolitého prostredia!

- Čerpadlo nikdy nevystavujte dažďu. Nikdy ho neprevádzkujte vo vlhkom alebo mokrom prostredí.
- Čerpadlo nepoužívajte v oblastiach s rizikom výbuchu alebo v blízkosti ľahko zápalných kvapalín alebo plynov!

Pozor! Nebezpečenstvo úderu elektrickým prúdom!

- Na čerpadlo alebo iné elektrické diely nikdy nesmerujte priamy prúd vody! Nebezpečenstvo smrteľného úderu elektrickým prúdom!
- Zástrčky sa nikdy nedotýkajte mokrymi rukami! Ak chcete čerpadlo odpojiť od elektrického prúdu, potiahnite za zástrčku, nikdy nie za elektrický kábel.

- Uzemnená zásuvka alebo zástrčkové spojenie k predlžovaciemu káblu musia byť uložené tak, aby neprichádzali do kontaktu s vodou.
- Používajte iba také predlžovacie káble, ktoré majú dostatočný prierez vedenia. Kábel úplne vyrolujte z bubna.
- Napájací kábel ani predlžovací kábel sa nesmú zalomiť, pritlačiť, nesmie sa za ne ťahať alebo cez ne jazdiť; chráňte ich pred ostrými hranami.
- Predlžovací kábel uložte tak, aby nebol namočený v kvapaline, ktorá sa má prečerpávať.
- Ak je sieťový kábel poškodený, musí ho vymeniť výrobca alebo zákaznícka služba alebo inak podobne kvalifikovaná osoba, aby sa predišlo nebezpečenstvám.
- Pred vykonaním údržby vždy zástrčku vytiahnite.
- Tento prístroj nemôžu používať osoby (vrátane detí) s obmedzenými telesnými, motorickými alebo duševnými schopnosťami alebo také osoby, ktoré majú nedostatočné skúsenosť a vedomosti, iba ak sa dostatočne starajú o svoju bezpečnosť alebo získali podrobné informácie o manipulácii s prístrojom od zodpovednej osoby.
- Deti by mali byť neustále pod dozorom aby sa zabezpečilo, že sa nebudú s prístrojom hrať.

Nebezpečenstvo spôsobené výpadkami čerpadla!

- Ak počas vybalovania prístroja odhalíte škody vzniknuté pri preprave, ihneď o tom informujte svojho dodávateľa. V takom prípade čerpadlo nezapínajte!
- Pred použitím čerpadlo skontrolujte, či nie sú poškodené sieťový kábel a zástrčka. Riziko smrteľného úderu elektrickým prúdom!
- Poškodené čerpadlo sa najskôr musí odbornou opraviť a až potom sa môže znovu používať.
- Nepokúšajte sa čerpadlo sami opraviť! Len vyškoleným odborníkom je dovolené vykonávať údržbu a opravu čerpadiel alebo tlakových zásobníkov.

Všeobecne

Účelom tohto návodu je zabezpečiť správnu inštaláciu a najlepší výkon. Tieto čerpadlá sú špeciálne určené na používanie v bazénoch. Prístroj je určený na použitie s čistou vodou do maximálnej teploty 35 °C.

Všetky použité materiály sú vysokej kvality a podliehajú najprísnejším kontrolám a náročným normám.

Správne dodržiavanie návodu na obsluhu a inštaláciu zabráni preťaženiu motora. Záruka vylučuje následky akéhokoľvek druhu.



Ak čerpadlo nestojí pevne, je prísne zakázané jeho uvedenie do prevádzky, kým sú vo vode osoby.

Čerpadlo musí byť chránené ističom FI nie s väčšou hodnotou než 30 mA.

Inštalácia Vášho čerpadla je dovolená len v bazéne alebo vodnej nádrži s nasledujúcimi štandardmi: DIN VDE 0100 702/11.82. Ak máte pochybnosti, poraďte sa s odborníkom.

Montáž

Nasávací hadica by mala mať minimálny vnútorný priemer 1" (25 mm) a musí byť odolná proti zalomeniu, tlaku a vákuu. Nasávaciu hadicu udržiavajte čo možno najkratšiu, pretože s pribúdajúcou dĺžkou hadice sa redukuje výkon čerpadla. Nasávací hadica by mala stúpať smerom k čerpadlu, aby sa zabránilo vytváraniu prípadných vzduchových bublín. Dostatočné zásobovanie vodou musí byť zabezpečené, nožný ventil na konci nasávacej hadice musí byť celý čas ponorený.

➤ Všetky skrutkové spojenia by mali byť utesnené tesniacou páskou, aby sa zabránilo vytekaniu.

➤ Všetky časti tlakového vedenia musia byť odolné proti vnútornému tlaku.

➤ Všetky časti tlakového vedenia musia inštalovať odborníci.

Sieťová prípojka

Pozor! Nebezpečenstvo úderu elektrickým prúdom!

Čerpadlo neprevádzkujte vo vlhkom prostredí a dodržiavajte nasledujúce podmienky:

- Čerpadlo pripojte len k uzemnenej a testovanej zásuvke.
- Sieťové napätie a elektrická poistka musia zodpovedať požiadavkám.
- Čerpadlo má prúdový chránič (istič FI) s meraním prepätia nie väčším než 30 mA.
- Používanie ističov FI ako všeobecného bezpečnostného opatrenia odporúčame kvôli ochrane osôb.
- Počas prevádzky čerpadla vo voľnej prírode musia byť všetky elektrické prípojky chránené pred striekajúcou vodou; prípojky sa nesmú dostať do vody.

Spustenie

Pozor!

Po inštalácii, úbytku vody alebo nasávaní vzduchu sa čerpadlo musí naplniť vodou. Spustenie čerpadla bez vody môže byť príčinou škôd!

Poznámka:

Nasávací hadica nemusí byť naplnená, pretože čerpadlo je samonasávacie. (Výnimkou sú čerpadlá bez primárneho filtra. Tieto nie sú samonasávacie a musia sa nachádzať pod hladinou vody.) Predsa však môže nejaký čas trvať, kým tlak vzrastie v závislosti od dĺžky a priemeru nasávacej hadice.

Plniace hrdlo bazéna na plnenie vody odstráňte a utesnite.
Pomaly napúšťajte čistú vodu, kým nie je čerpadlo úplne plné.
Pre skrátenie času potrebného na nasávanie môžete nasávaciu hadicu naplniť aj sami.
Tlakové vedenie (ventil alebo stiekaciu dýzu) otvorte, aby sa mohol uvoľniť prítomný vzduch.
Čerpadlo spustíte
Čerpadlo odpojte, ak voda konštantne vyteká.

Riešenie problémov

Čerpadlo nenasáva správne alebo je príliš hlučné:

Chýba voda.

- Dávajte pozor na dostatočné zásobovanie vodou – nasávacia hadica netesní.
- Nasávaciu hadicu utesnite, dotiahnite skrutkového spojenia.

Nasávacia výška je príliš vysoko.

- Dodržiavajte max. nasávaciu výšku.
- Uzáver spätného toku nainštalujte, nasávaciu hadicu naplňte vodou.

Sitko (voliteľné príslušenstvo) je upchaté.

- Sitko vyčistite, prípadne ho vymeňte.

Výpustný ventil/ventil spätného toku (voliteľné príslušenstvo) je upchatý.

- Vyčistite ho, prípadne vymeňte.

• Medzi motorom a čerpadlom kvapka voda, tesniaci krúžok je opotrebovaný.

- Tesniaci krúžok vymeňte.

Tlak je príliš nízky:

Nasávacia hadica netesní alebo nasávacia výška je príliš vysoká.

- Pozri hore.

Servis

**Steinbach Vertriebs GmbH,
Aistingerstrasse 2, 4311 Schwertberg, Rakúsko**

FR/IT/CZ/HU/HR/SK/SLO/RO/BG/TR: +43 (0) 7262 / 61431-0

e-mail: service@steinbach.at

www.steinbach.at

Действие

Новата филтърна помпа от Т-серията е следваща разработка на нормално използваната филтърна помпа. Новата серия е с вграден в системата таймер. Чрез настройване на необходимото време на действие (2,4,6,10,12,16 или 24 часа) филтърната помпа ще е в работен режим за определеното време от момента на първото пускане в действие и за остатъка до изтичане на 24 часа ще е в престой.

В рамките на 24 часа може да бъде настроен само един работен режим на филтриране. Не са възможни няколко интервала в рамките на 24 часа. Таймерът е оборудван с литиева батерия (тип „копче“, 3V CR 2032) за запазване на настроените стойности в случай на прекъсване на захранването. При спиране на тока помпата автоматично ще се включи отново след възстановяване на захранването. Оставащото време от работния цикъл на филтриране се вижда на LED на помпата.

Описание (схема 1)

- | | |
|------------------------|-----------------------|
| 1 изпускателна капачка | 2 корпус на помпата |
| 3 винтова гайка | 4 адаптер на помпата |
| 5 оточен щуцер | 6 таймер |
| 7 капак | 8 отвор за закрепване |
| 9 фундамент | |

Технически данни

Техническите данни са посочени върху типовата табелка на филтърната помпа.



Преди смяна на батерията помпата задължително да се изключи от електрическата мрежа чрез изтегляне на щепсела от контакта!

Таймер – първо пускане в действие / Смяна на батерията

Използвайте отвертка за развиване на винтовете. (схема 2)
Отворете капака.

Натиснете леко с пръст страната на батерията; тя изскача свободно. Подменете литиевата батерия (тип „копче“, 3V CR 2032). (схема 4)

ВНИМАНИЕ – ПЪРВО ПУСКАНЕ В ДЕЙСТВИЕ:

Вградената вече батерия е с транспортна защита (пластмасова лента), за да се предотврати преждевременното ѝ разреждане. Преди първото пускане в действие тази защита трябва да се отстрани.

Ако защитата не се отстрани, таймерът въпреки всичко функционира безупречно. Но запаметените работни режими на филтъра се изтриват при спиране на тока. (схема 4А,4В)

Затворете капака.

Използвайте отвертка за затягане на винтовете. (схема 6)

Таймер - настройки

Пример на основата на 6 часов работен режим на филтриране

Включете уреда, когато LED не светят червено. (схема 7)

Натискайте бутона „Таймер“ дотогава, докато светне LED „6“. (схема 8)

Натиснете бутон ВКЛ./ИЗКЛ., за да включите помпата. От този момент филтърната помпа ще работи непрекъснато 6 часа. Ако при този пример сте натиснали бутона ВКЛ./ИЗКЛ. в 12 часа, тогава филтърната инсталация ще работи до 18 часа. На следващия ден тя ще се включи отново в 12 часа. (схема 9)

Първо пускане в действие с външно управление на филтрирането

Ако не желаете помпата да работи с вградения таймер, процедурирайте, както следва. Уверете се, че батерията в таймера е функционално годна. След това настройте часовника на 24 часов непрекъснат работен режим. Сега може да се предвключи външен таймер и да се настрои произволно (възможни са повече цикли на включване, респективно изключване).

Безопасност

Предписания за условията на употреба

- Тази помпа не бива да се използва за подаване на питейна вода или хранителни продукти.
- Да не се изпомпват експлозивни, възпламеними, агресивни течности или вещества, които са вредни за здравето, както и солена вода.
- Тази помпа не е подходяща за търговска или промишлена употреба.
- Не се допускат модификации на помпата или употреба на части, които не са одобрени от производителя.
- Всяка друга употреба не е разрешена. Производителят не носи отговорност за щети, причинени поради неправилна употреба.

Общи указания за безопасност

Забранено е деца, младежи и лица, които не са запознати с инструкциите, да работят с помпата. Ако помпата се използва за битово водоснабдяване, се прилагат всички местни разпоредби по отношение водоснабдяването и отвеждането на отпадните води, както и DIN 1988 (където е приложим). При употребата на помпи и съдове под налягане съществуват следните остатъчни рискове и те не могат да бъдат изключени напълно, включително и при използването на защитни устройства.

Рискове, произтичащи от условията на околната среда!

- Не излагайте помпата на дъжд. Не я използвайте във влажна или мокра среда.

• Не използвайте помпата във взривоопасни зони или в близост до запалими течности и газове!

Внимание! Опасност от токов удар!

• Никога не насочвайте директна водна струя към помпата или други електрически части! Опасност от смъртоносен токов удар!

• Не докосвайте щепсела с мокри ръце! За да изключите помпата, издърпайте направо щепсела, а не кабела.

• Заземеният контакт или щепселът за удължителния кабел следва да е разположен така, че да е безопасен срещу наводнение.

• Използвайте само удължителни кабели, които са с достатъчно сечение на проводниците. Развийте изцяло кабела от барабана.

• Захранващият и удължителният кабел да не се прегъват, смачкват, да не се дърпат или да се преминава върху тях с превозно средство, да се пазят от остри ръбове.

• Поставете удължителните кабели така, че да не влизат в контакт с изпомпваната течност.

• Ако захранващият кабел е повреден, той следва да бъде подменен от производителя или неговата сервизна служба, или подобно квалифицирано лице, за да се избегнат опасности.

• Преди дейности по поддръжката издърпвайте щепсела.

• Този уред не е предназначен за употреба от лица (включително деца) с ограничени физически, моторни или умствени способности или които не притежават достатъчно опит и знания, освен ако за тяхната безопасност са под надзор или са получили подробни указания за използването на уреда от отговорно лице.

• Децата трябва да са под надзор, за да се гарантира, че не играят с уреда.

Опасност поради отпадане на помпата!

• Ако при разопаковането установите транспортни щети, незабавно уведомете Вашия доставчик. В такъв случай не включвайте помпата!

• Преди всяка употреба проверявайте помпата, най-вече захранващия кабел и

щепсела за възможни повреди. Опасност от смъртоносен токов удар!

• Повредената помпа първо трябва да се ремонтира от специалист, преди да може да се използва отново.

• Не се опитвайте да ремонтирате помпата сами! Само обучени специалисти имат разрешение за поддръжка и ремонт на помпи и съдове под налягане.

Общо

Целта на това ръководство е да гарантира правилен монтаж и оптимална мощност. Тези помпи са пригодени специално за употреба в басейни. Уредът е разработен за експлоатация в чиста вода с максимална температура от 35°C.

Всички използвани материали са с отлично качество, подложени са на най-строг контрол и изпитани в съответствие с високите изисквания на стандартите.

Правилното спазване на ръководството за обслужване и монтаж предотвратява претоварване на електромотора. Не се поема отговорност за последици от всякакъв вид.



Ако помпата не е фиксирана, се забранява пускането ѝ в действие, докато във водата има хора.

Помпата трябва да бъде обезопасена с прекъсвач с дефектнотокова защита с остатъчен ток не повече от 30 mA .

Монтажът на Вашата помпа е разрешен само ако имате басейн или езеро по следния стандарт: DIN VDE 0100 702/11.82. В случай на съмнение се обърнете към експерт, моля.

Монтаж

Засмукващият маркуч следва да е с минимален вътрешен диаметър от 1" (25mm) и да е устойчив на прегъване, налягане и вакуум. По възможност да се държи къс, тъй като при по-голяма дължина се намалява мощността на помпата. Засмукващият маркуч да се издига по посока на помпата, за да се предотврати образуване на въздушни мехурчета във вътрешността му. Да се осигури достатъчно водоподаване, приемният клапан в края на засмукващия маркуч през цялото време да е потопен във вода.

➤ Всички винтови връзки да се уплътнят с уплътнителна лента, за да се избегне изтичане.

➤ Всички части на напорния тръбопровод трябва да са устойчиви на вътрешното налягане.

➤ Всички части на напорния тръбопровод да се инсталират по професионален начин.

Свързване към електрическата мрежа

Внимание! Опасност от токов удар!

Не използвайте помпата във влажна среда и съблюдавайте стриктно следните условия:

- Включвайте помпата само към заземен и проверен контакт.

- Мрежовото напрежение и предпазителят трябва да отговарят на изискванията.

- Помпата има прекъсвач с дефектнотокова защита с номинален остатъчен ток не повече от 30 mA.
- Препоръчваме употребата на прекъсвач с дефектнотокова защита като обща предпазна мярка за лично обезопасяване.
- При експлоатация на помпата на открито електрическите връзки трябва да са устойчиви на водни пръски и да не са разположени във водата.

Пускане

Внимание!

След инсталиране, загуба на вода или засмукване на въздух помпата трябва да се напълни с вода. Пускането на помпата без вода води до повреди!

Забележка:

Засмукващият маркуч не трябва да се пълни, тъй като помпата е самозасмукваща (с изключение на помпите без предфилтър. Те не са самозасмукващи и трябва да са разположени под нивото на водата.) Въпреки това е необходимо известно време, докато се нагнети налягане, което е в зависимост от дължината и диаметъра на засмукващия маркуч.

Отстранете щуцера за пълнене на басейна с вода и го уплътнете.

Наливайте бавно чиста вода, докато помпата се напълни изцяло.

За намаляване на времето, необходимо за засмукването, можете и сами да напълните засмукващия маркуч.

Отворете напорния тръбопровод (отворете крана или разпръсквателя на крайник), така че евентуално намиращият се вътре въздух да може да излезе при засмукването.

Пуснете помпата

Изключете помпата, ако постоянно изтича вода.

Отстраняване на повреди

Помпата не засмуква правилно или има много шумен ход:

Няма вода.

- Осигурете достатъчно водоподаване – неуплътнен засмукващ маркуч.
- Уплътнете засмукващия маркуч, затегнете допълнително винтовите връзки.

Много голяма височина на засмукване

- Съблюдавайте макс. височина на засмукване.
- Монтирайте възвратна клапа, напълнете засмукващия маркуч с вода.

Блокиран решетъчен кош (опционална принадлежност).

- Почистете решетъчния кош, при нужда го подменете.

Блокирана изпускателна /възвратна клапа (опционална принадлежност).

- Почистете я, при нужда я подменете.
- Между електромотора и помпата капе вода, износен контактен уплътнителен пръстен.
- Подменете контактния уплътнителен пръстен.

Ниско налягане:

Неуплътнен засмукващ маркуч или много голяма височина на засмукване

- Виж горе.

Сервизна дейност

Steinbach VertriebsgmbH,
Aistingerstrasse 2, 4311 Schwertberg, Österreich

FR/IT/CZ/HU/HR/SK/SLO/RO/BG/TR: +43 (0) 7262 / 61431-0

имейл: service@steinbach.at

www.steinbach.at

⚠ Fonksiyon

T-Serisinin yeni filtre pompası normalde kullanılan filtre pompasının bir sonraki geliştirilmiş halidir. Bu yeni serinin içinde zaman ayarlayıcı saat sisteme de dahildir. İstedığınız filtre pompalama süresi (2,4,6,10,12,16 ya da 24 saat) ayarlandığında ilk işletmeyi açma zamanından itibaren ayarlanan zamana kadar çalışır ve geriye kalan zaman içerisinde 24 saati dolduruncaya kadar çalışmadan durur. 24 saat içinde sadece bir filtre pompalama süresi ayarlanabilir. 24 saat içinde birden fazla ayarlanma yapılması mümkün değildir. Zaman ayarlama saati elektrik kesilmesi ihtimalinde ayarlanan değerleri tutabilmek için bir bataryaya sahiptir (yassı pil Lityum 3V CR 2032). Elektrik kesilirse pompa otomatikmen elektrik gelinceye kadar devreye girer. Filtre devirin geriye kalan süresi pompa ışık diyodu üzerinde görülür.

📋 Tanımlama (Şekil 1)

1 dışarı akma kapağı	2 pompa ana kısmı
3 vidalama somunu	4 pompa adaptörü
5 su çıkış borusu	6 zaman ayarlayıcı saat
7 kaplama plakası	8 sabitleyici kısım
9 taban plakası	

📋 Teknik Bilgiler

Teknik bilgileri filtre pompasının tip plakasında bulabilirsiniz.



Batarya değiştirilmeden önce pompanın fişi kesinlikle elektrik şebekesinden çekilmelidir!

⚙ Timer İlk Kullanım / Batarya Değiştirme

Vidayı çıkartmak için bir tornavida kullanınız. (Şekil 2) Kapağı açınız. Parmağınızla hafif bir şekilde bataryanın yanına basın; batarya dışarı çıkar. Bataryayı değiştiriniz (yassı pil Lityum 3V CR 2032). (Şekil 4)

⚠ DİKKAT – İLK KULLANIM:

Önceden montaj edilmiş batarya deşarj olmaması için nakliye sırasında koruyucu bir yüzeye (plastik bant) sahiptir. İlk kullanımdan önce bu koruyucu yüzeyi çıkartmalısınız. **Eyer bu koruyucu bant çıkartılmassa zaman ayarlayıcınız kusursuz çalışır. Fakat bir elektrik kesilme ihtimalinde kayıt edilen filtre zamanları silinir** (Şekil 4A,4B). Kapağı kapatınız.

Vidayı tekrar sıkılaştırmak için bir tornavida kullanınız. (Şekil 6)

⚙ Timer Ayarları

6 saatlik filtre zaman örneği

Eğer ışık diyodu kırmızı yanmıyorsa, cihazı çalıştırınız. (Şekil 7) „Timer“ düğmesine ışık diyodu „6“ yanana dek basınız. (Şekil 8) Pompayı açmak için EIN/AUS düğmesine basınız. Bu zamandan itibaren pompanız 6 saat nonstop çalışır. Bu örneğe göre eyer saat 12 de EIN/AUS düğmesine bastıysanız bu pompa saat 18 ze kadar çalışır. Ertesi gün saat 12 de cihaz tekrar devreye girer. (Şekil 9)

⚙ Harici Filtre Kontrolü ile İlk Kullanım

Eğer işletmede dahili zaman ayarlayıcı saati istenilmezse, aşağıdaki gibi devam ediniz. Zaman ayarlayıcı saatin pilinin çalışır olduğundan emin olunuz. Sonra sayacı 24 saat sürekli çalışma programına ayarlayınız. Artık harici zaman ayarlayıcı kurulabilir ve istenilen saate ayarlanabilir (birden fazla açma ve kapama saatlerini ayarlamak da mümkündür).

📋 Güvenlik

Öngörülen kullanım koşulları

- Bu pompa içme suyu veya gıdaürünleri düzeneği için kullanılmamalıdır
- Tuzlusu gibi sağlığa zararlı veya patlayıcı, yakıcı, aşındırıcı sıvılar ve maddeler pompalanmamalıdır.
- Bu pompa ticari veya endüstriyel kullanım için uygun değildir.
- Pompadaki değişiklikler veya üretici tarafından onaylanmayan parçaların kullanılmasına izin verilmez.
- Herhangi başka bir şekilde kullanımı yasaktır. Üretici, hatalı kullanımından kaynaklanan herhangi bir zarar için hiçbir sorumluluk kabul etmez.

Genel Güvenlik Kuralları

Çocuklar, gençler ve pompanın talimatlarını tanımayan insanlar pompayı çalıştırmaya yetkili değildirler. Eğer pompa evsuyu temin etmek için kullanılacaksa, su sağlama kaynağının ve sanitasyonun (kanalizasyon çalışmaları) ve DIN 1988'in geçerli yerel yönetmeliklere uygun olması gerekir. Aşağıdaki geriye kalan risler genelde pompa ya da basınç kabı kullanımda vardır ve hiç bir zaman – korunma mekanı kurulsu bile – tamamen ortadan kalkmaz.

Çevre koşullarından dolayı oluşan tehlikeler

- Pompayı yağmur altında kesinlikle bırakmayınız. Nemli veya ıslak koşullarda kullanmayınız.
- Pompayı patlama tehlikesi olan alanlarda veya kolay yanabilen sıvıların ve gazların olduğu yerde kullanmayınız.

Dikkat! Elektrik çarpma tehlikesi!

- Su Fıskiyesini asla pompaya doğru veya başka elektrikli parçalara doğru tutmayınız. Ölümcül elektrik çarpması tehlikesi!
- Hiç bir zaman ıslak ellerle fişe dokunmayınız! Pompayı çıkarmak için fişi elektrik kablosundan çekerek değil doğrudan prizden çekiniz.
- Toprak hattında bulunan priz veya uzatmalı elektrik kablosuna bağlı fişbağlantısı su baskınlarına karşı kablonun güvenli bir şekilde döşenmesi gerekir.

- Sadece yeterli kesite sahip uzatma kablosu kullanınız. Kablo makarasındaki kabloyu tamamen açınız.
- Elektrik kablosunu ve uzatma kablosunu ne bükünüz ne de eziniz, kendinize doğru çekmeyiniz veya araç ile üstünden geçmeyiniz. Kabloları keskin kenarlardan koruyunuz.
- Uzatma kablosunu öyle bir yerleştirinizki, pompaladığınız sıvının içine girmesin.
- Eğer elektrik kablosu hasar görmüşse, tehlikeyi önlemek için üretici veya müşteri servisi veya vasıflı bir kişi tarafından değiştirilmelidir.
- Her türlü bakım çalışmalardan önce fişi çekin.
- Bu cihaz fiziksel ve zihinsel engeli olanlar (çocuklar dahil), bilgi ve tecrübe eksikliği olanlar kullanamazlar. Yani, güvenliğiniz açısından yeterli denetim veya cihazın kullanımını için sorumlu bir kişinin gözetimi altında ayrıntılı talimatlar size verilmiştir.
- Çocukların bu cihaz ile oynamadığından emin olmanız için gözetlemelisiniz.

Pompanın arızalanmasından doğan tehlike

- Paketi açarken eğer hakliye hasar tespit ettiyseniz, bayinize bildirin. Bu durumda pompayı kesinlikle çalıştırmayınız.
- Pompayı her kullanımdan önce olası hasarlara karşı özellikle elektrik kablosunu ve prizi kontrol ediniz. Ölümcül elektrik çarpması tehlikesi!
- Hasarlı bir pompa yeniden kullanılmadan önce uzman bir kişi tarafından onarılacak zorundadır.
- Pompayı kendiniz tamir etmeyi denemeyin. Sadece eğitilmiş uzman elemanlar pompayı yada basınç kabını tamir edebilir veya bakıma alabilir.

Genel Bilgiler

Bu kılavuzun amacı, doğru montajı ve en iyi verimi sağlamak. Bu pompalar özellikle havuz suyu kullanımı için uygundur. Bu cihaz maksimum sıcaklığı 35 dereceye kadar olan temiz su ile kullanılabilir şekilde yapılmıştır. Kullanılan tüm malzemeler mükemmel kaliteye sahiptir ve sıkı kontrollere tabi ve titiz standartlar altında test edilmiştir. Kullanım kılavuzu ve montaj talimatlarını doğru uygulama motorun aşırı yüklenmesini önler. Her türlü sonuçlardan dolayı tüm sorumluluklar reddedilir.



Pompa sabit değilse, insanların suda olduğu süre, suyun içinde pompanın çalıştırılması kesinlikle yasaktır.

Pompa bir elektrik kaçağından koruma şalteri ile 30 mA kaçak akımdan fazla olmamak şartı ile korunmalıdır.

Aşağıdaki standartlara sahip bir havuzunuz veya göletiniz varsa pompa montajına izin verilir. DIN VDE 0100 702/11.82. Bir şüphe durumunda lütfen uzman birine danışınız.

Montaj

Emme hortumu iç çapı en az 1"(25mm) olmalıdır ve kırılmalara, basınç ve vakuma karşı dayanıklı olması gerekir. Emme hortumunu mümkün olduğu kadar kısa tutun, çünkü artan uzunluk pompanın gücünü azaltır. Hortumdaki hava kabarcıklarını engellemek için, emme hortumu pompaya doğru yükselmelidir. Emme hortumunun sonunda Dip vanası her zaman dibe daldırılmış olmalıdır ki, yeterli su kaynağı sağlanabilsin.

- Sızmayı önlemek için, tüm parçalar izole bant ile kapatılmalıdır
- Basınç borusunun tüm parçaları iç basınca dayanıklı olmalıdır
- Basınç borusunun tüm parçaları uzman bir şekilde monte edilmiştir.

Şebeke Bağlantısı

Dikkat! Elektrik çarpması tehlikesi!

Nemli bir ortamda pompayı çalıştırmayınız ve sadece aşağıdaki koşullar altında:

- Pompayı sadece toprak hatlı veya test edilmiş prize bağlayın, şebeke voltajı, elektrik sigortası gereksinimleri karşılaması gerekir, pompa 30 mA geçmeyen nominal kaçak akım ile artık akım aygıtına (RCD) sahiptir,
- Biz size kişisel korunma için genel bir önlem olarak RCDs kullanımı öneriyoruz,
- Pompanın açık bir alanda çalışması esnasında elektrik bağlantılarının su geçirmez olması gerekmektedir; Bağlantılar su içine yerleştirilmemelidir.

Başlangıç

Dikkat!

Kurulumdan sonra, su veya hava emme kaybı, pompanın su ile doldurulması gerekir. Susuz Pompayı çalıştırmak hasara sebep olur!

Not:

Emme hortumu dolu olmak zorunda değildir, çünkü pompa kendiliğinden su emer (**önfiltresiz filtre pompaları hariç, bu pompalar kendiliğinden emişli değildirler ve su seviyesinin altında bulunmaları gerekir.**). Bununla birlikte, uzunluk ve emme hortumu çapına bağlı olarak basıncın kurulması biraz zaman alabilir. Havuzun su doldurma borusunu çıkarınız ve boruların yerlerini tikayınız.

Pompa tamamen doluncaya kadar, yavaşça temiz su ile doldurunuz.

Emiş için gerekli olan zamanı azaltmak için, emme hortumunu siz kendiniz de doldurabilirsiniz.

Basınç hattını açın (Vana veya Püskürtme memesini açın), böylelikle emiş esnasında bulunan ha va tamamen kaçmış olur.

Pompayı çalıştırınız

Eğer sürekli su dışarı akıyorsa, pompayı kapatınız.

Hata Giderme

Pompa düzgün emmiyorsa ve ya gürültülü ise:

Su eksik.

- Yeterli su olduğuna dikkat ediniz – emme hortumu su sızıyor.
- Emme hortumunu tıkayınız ve civatalarını yeniden sıkınız.

Emme yüksekliği çok yüksek

- Maksimum emiş yüksekliğine dikkat ediniz.
- Bir geri tepme önleyici yerleştiriniz, emme hortumunu su ile doldurunuz.

Süzgeç tıkalı (isteğe bağlı cihazlar)

- Süzgeci temizleyin, gerekirse değiştirin

Boşaltma musluğu/geri tepme ventili (isteğe bağlı yedek parça) bloke edilmiş

- Temizleğiniz gerekliyse değiştiriniz.
- Motor ve pompa arasında su damlıyor, kayıcı halka contası aşınmış.
- Kayıcı halka contasını değiştiriniz.

Basınç çok düşük:

Emme hortumunda sızıntı var veya emiş yüksekliği çok yüksek.

- Yukarıya bakınız.

Servis İşletmesi

Steinbach VertriebsgmbH,

Aistingerstrasse 2, 4311 Schwertberg, Avusturya

FR/IT/CZ/HU/HR/SK/SLO/RO/BG/TR: +43 (0) 7262 / 61431-0

e-mail: service@steinbach.at

www.steinbach.at

Funcionamiento

La nueva depuradora de la serie T es un nuevo desarrollo de las depuradoras convencionales. La nueva serie trae un temporizador incluido en el sistema. Al ajustar el tiempo de funcionamiento de la depuradora (2, 4, 6, 10, 12, 16 o 24 horas), la bomba funcionará durante el tiempo ajustado a partir del momento de la primera puesta en marcha y estará parada el resto del tiempo hasta que se cumplan las 24 horas.

Solo se puede ajustar un tiempo de funcionamiento de la depuradora dentro de un ciclo de 24 horas. No es posible establecer más de un intervalo dentro de las 24 horas.

El temporizador posee una pila (pila de botón 3V CR 2032) para guardar los valores establecidos aun en caso de una caída de corriente. En caso de caída de corriente, la bomba se pondrá otra vez en funcionamiento automáticamente tan pronto como regrese la corriente. En la pantalla LED de la bomba se puede ver el tiempo de funcionamiento restante del ciclo de filtrado.

Descripción (imagen 1)

1 Tapa del desagüe	2 Cuerpo de la bomba
3 Tuerca	4 Adaptador de bomba
5 Boquilla de salida	6 Temporizador
7 Placa de tapado	8 Abertura de fijación
9 Placa de base	

Datos técnicos

Los datos técnicos los puede consultar en la placa de modelo de la depuradora.

 **Antes de cambiar la pila es imprescindible separar la bomba de la red de abastecimiento desconectando el cable.**

Primera puesta en marcha del temporizador / cambiar la pila

- 6.) Utilice un destornillador para sacar los tornillos. (Imagen 2)
- 7.) Abra la tapa.
- 8.) Presione ligeramente con su dedo sobre el borde de la pila; ésta saldrá hacia fuera. Cambie la pila (pila de botón de litio 3V CR 2032). (Imagen 4)

CUIDADO - PRIMERA PUESTA EN MARCHA:

La pila que ya viene incluida posee una protección de transporte (una lámina de plástico) para evitar que la pila se descargue antes de tiempo. Es necesario quitar esta protección antes de la primera puesta en marcha. (Imagen 4A, 4B)

En caso de que no se quitara esta protección, el temporizador funcionaría correctamente. Pero los tiempos de funcionamiento de la depuradora que haya guardado se perderían en caso de una caída de corriente.

- 9.) Cierre la tapa.
- 10.) Utilice un destornillador para fijar los tornillos con seguridad. (Imagen 6)

Ajustes del temporizador

Ejemplo de un tiempo de filtrado de 6 horas

- 4.) Encienda el dispositivo cuando el LED no esté iluminado en rojo. (Imagen 7)
- 5.) Presione el botón "Timer" hasta que se encienda el LED "6". (Imagen 8)
- 6.) Presione el botón ON/OFF para encender la bomba. A partir de este momento, la depuradora funcionará durante 6 horas sin interrupciones. Si por ejemplo ha presionado el botón ON/OFF a las

12, el filtro funciona hasta las 6. El día siguiente a las 12 vuelve a encenderse. (Imagen 9)

Primera puesta en marcha con control de filtrado externo

Si no desea un funcionamiento con el temporizador incluido, siga las siguientes instrucciones. Asegúrese de que la pila del temporizador funciona correctamente. A continuación ajuste el reloj a un funcionamiento constante de 24 horas. Ahora puede intercalar un temporizador externo y ajustarlo según sus deseos (así es posible establecer varios tiempos de encendido y apagado).

Seguridad

1.6 Condiciones de uso prescritas

- Esta bomba no debe ser empleada para la provisión de agua potable o alimentos.
- No deben ser bombeadas sustancias o líquidos explosivos, inflamables o agresivos, así como tampoco agua salada.
- Esta bomba no es apta para un uso comercial o industrial.
- No está permitido llevar a cabo modificaciones en la bomba o el empleo de piezas que no haya aprobado el fabricante.
- No está permitido ningún otro uso. El fabricante no se responsabiliza por daños que se produzcan a causa de un uso inadecuado.

1.7 Advertencias de seguridad generales

No está permitido que niños, jóvenes o personas que no estén familiarizadas con las instrucciones usen esta bomba. Si se emplea la bomba para el suministro doméstico de agua, se habrán de aplicar todas las prescripciones locales válidas sobre suministro de agua y saneamiento de aguas residuales además de la norma DIN 1988 (cuando sea aplicable).

De forma general, existen los siguientes riesgos residuales al emplear bombas y recipientes a presión y no pueden eliminarse en su totalidad – tampoco si se emplean equipos de protección.

1.8 ¡Riesgos que surgen de las condiciones del entorno!

- No permita que la bomba esté expuesta a la lluvia. No emplear en un entorno húmedo o mojado.

- ¡No emplee la bomba en zonas con riesgo de explosión o cerca de líquidos o gases inflamables!

1.9 ¡Cuidado! ¡Riesgo de descarga eléctrica!

- No dirija nunca un chorro de agua directo hacia bomba u otras partes eléctricas. ¡Riesgo de descarga eléctrica mortal!

- ¡No toque el enchufe nunca con manos mojadas! Para desenchufar la bomba, agarre directamente el enchufe, no tire nunca del cable.

- El enchufe con conexión a tierra o la toma de corriente a un cable de extensión deben estar instalados de tal modo que estén a salvo de inundaciones.

- Emplee únicamente cables de extensión que dispongan de la suficiente sección de cable. Desenrolle los tambores de cable por completo.

- No debe doblar ni aplastar los cables de alimentación o de extensión, no debe tirar de ellos ni permitir que vehículos pasen por encima de ellos; proteja los cables de bordes cortantes.

- Instale el cable de extensión de tal modo que no aceda al líquido que se bombea.

- Si el cable de alimentación está dañado, tiene que ser cambiado por el fabricante o su servicio de atención al cliente o por una persona con una cualificación semejante, para evitar riesgos.

- Desconecte el enchufe antes de realizar cualquier tarea de mantenimiento.

- Este artículo no está fabricado para ser utilizado por personas (incluidos niños) con capacidades psíquicas, mentales o sensoriales reducidas, o que no dispongan de los conocimientos y la experiencia necesaria, a no ser que estén bajo una supervisión adecuada para su seguridad o hayan recibido una instrucción detallada de cómo usar el dispositivo.

- Los niños deben estar bajo vigilancia para asegurarse de que no juegan con el artículo.

1.10 ¡Riesgo por avería de la bomba!

- Si al desembalar el producto constata que hay daños causados por el transporte, informe inmediatamente a su proveedor. ¡En tal caso no encienda la bomba!

- Compruebe la bomba antes de cada uso, y especialmente si el cable de alimentación o el enchufe tienen algún daño. ¡Peligro de descarga eléctrica mortal!

- Una bomba dañada debe ser reparada por un profesional antes de que pueda volver a usarse.

- ¡No intente reparar la bomba usted mismo! Solo les está permitido a profesional cualificados realizar tareas de mantenimiento o reparación en bombas y recipientes a presión.

Información general

El objetivo de estas instrucciones es asegurar una instalación correcta y la mejor prestación. Estas bombas son especialmente aptas para un uso con agua de piscina. El dispositivo está ajustado para ser usado con agua limpia, hasta una temperatura máxima de 35° C.

Todos los materiales empleados son de una calidad excelente, han pasado los más estrictos controles y han cumplido normas exigentes.

Un correcto cumplimiento de las instrucciones de uso e instalación impide que el motor se sobrecargue. No se asume la responsabilidad por consecuencias de cualquier tipo.



Si la bomba no está fijada, está estrictamente prohibida su puesta en marcha mientras haya personas en el agua.

La bomba debe estar asegurada mediante un interruptor diferencial con una corriente no superior a 30 mA.

Solo está permitido instalar la bomba si la piscina o el estanque cuentan con los siguientes estándares: DIN VDE 0100 702/11.82. En caso de duda, consulte a un experto.

Instalación

La manguera de absorción debe tener un diámetro interior mínimo de 1" (25mm) y debe ser resistente a pliegues, a la presión y al vacío. Procure que la manguera de absorción sea tan corta como sea posible, porque según se alarga desciende la prestación de la bomba. La manguera de absorción debería subir en dirección de la bomba para evitar posibles bolsas de aire en la manguera. Debe garantizarse un suministro de agua suficiente, la válvula de pie en el extremo de la manguera de absorción debe estar todo el tiempo sumergida.

➤ Todas las fijaciones con tornillos deben de estar impermeabilizadas con banda de impermeabilización para evitar fugas.

➤ Todas las piezas de la tubería de presión deben ser resistentes a la presión interna.

➤ Todas las piezas de la tubería de presión deben estar instaladas profesionalmente.

Alimentación

¡Cuidado! ¡Riesgo de descarga eléctrica!

No use nunca la bomba en un entorno húmedo y solo cumpliendo las siguientes condiciones:

- Conecte la bomba solo a enchufes probados y protegidos por una toma de suelo.
- La tensión de red y el fusible deben cumplir los requisitos.
- La bomba tiene un interruptor diferencial de protección (interruptor de protección FI) con una toma de corriente residual no superior a 30 mA.
- Le recomendamos el uso de interruptores de protección FI como medida general de precaución para la seguridad personal.
- Para usar la bomba al aire libre, las conexiones eléctricas deben de estar protegidas de salpicaduras; las conexiones no deben ser instaladas en el agua.

Inicio

¡Cuidado!

Después de la instalación, de perder agua o aspirar aire, la bomba debe ser llenada de agua. ¡Poner en marcha la bomba sin agua provoca daños!

Nota:

La manguera de absorción no debe ser llenada ya que la bomba es autoaspirante (**con excepción de las depuradoras sin antefiltro. Estas no son autoaspirantes y por eso se deben hallar por debajo del nivel del agua**). Pero aun así puede durar algún tiempo hasta que se haya creado la presión, dependiendo de la longitud y el diámetro de la manguera de absorción.

7. Separe la toma de entrada de agua de la piscina y séllelo.
8. Llene la bomba poco a poco con agua limpia hasta que esté llena.
9. Para reducir el tiempo que necesita la absorción, también puede rellenar la manguera de absorción.
10. Abra la tubería de presión (abrir grifo o rociador), de tal modo que al aspirar pueda escaparse el aire.
11. Encienda la bomba.
12. Apague la bomba cuando el agua salga con regularidad.

Tratamiento de problemas

La bomba no aspira correctamente o es muy ruidosa:

Falta agua.

- Compruebe que el suministro de agua es suficiente – la manguera de absorción pierde.
- Selle la manguera de absorción, apriete las uniones de tornillos.

Altura de succión muy elevada

- Tenga en cuenta la altura de succión máxima.
- Instale una válvula de retención, llene la manguera de absorción de agua.

Cesto del filtro (accesorio opcional) bloqueado.

- Limpie el cesto del filtro, en caso necesario reemplácelo.

Válvula de vaciado / de retención (accesorio opcional) bloqueada.

- Límpiela, en caso necesario reemplácela.
- Agua gotea entre el motor y la bomba, retén frontal gastado.
- Reemplace el retén frontal.

Presión demasiado baja:

La manguera de absorción pierde o altura de succión demasiado elevada.

- Véase más arriba.

Asistencia técnica

Steinbach VertriebsgmbH,
Aistingerstrasse 2, 4311 Schwertberg, Österreich

FR/IT/CZ/HU/HR/SK/SLO/RO/BG/TR/ES: +43 (0) 7262 / 61431-0

e-mail: service@steinbach.at

www.steinbach.at

Funkcja:

Nowa pompa filtrująca serii T to bardziej zaawansowany model zwykle stosowanej pompy. Nowa seria posiada wewnętrzny zegar sterujący. Przy ustawieniużądanego czasu pracy pompy (2,4,6,10,12,16 lub 24 godziny) będzie ona działała od momentu pierwszego użycia przez ustawiony czas, a przez pozostały czas aż do upływu 24 godzin pozostanie wyłączona.

Można ustawić tylko jedno filtrowanie w ciągu doby. Nie jest możliwe ustawienie wielu cykli w ciągu doby.

Zegar sterujący ma baterię (okrągłą płaską z litu 3V CR 2032), która pozwala na zapamiętanie nastawionych wartości również w wypadku odłączenia prądu. Jeżeli nastąpi przerwa w dopływie prądu pompa rozpoczyna pracę automatycznie, jak tylko znowu będzie miała prąd. Pozostały czas pracy cyklu filtracyjnego jest widoczny na wyświetlaczu LED pompy.

Opis (rysunek 1)

- | | |
|---------------------|----------------------|
| 1 przykrywa odpływu | 2 korpus pompy |
| 3 nakrętka | 4 adapter pompy |
| 5 króciec odpływu | 6 zegar sterujący |
| 7 przykrywa | 8 otwór do mocowania |
| 9 podstawa | |

Dane techniczne

Dane techniczne znajdują się na tabliczce znamionowej pompy.

 **Przed wymianą baterii należy koniecznie wyłączyć pompę z sieci wyjmując wtyczkę z gniazda.**

Pierwsze włączenie timera / zmiana baterii

- 11.) Przy wyjmowaniu śrub użyj śrubokrętu. (Rysunek 2)
- 12.) Otwórz klapę.
- 13.) Bateria podniesie się ułatwiając wyjęcie po lekkim naciśnięciu jej palcem z boku. Zmień baterie (okrągła płaska bateria litowa 3V CR 2032). (Rysunek 4)

UWAGA - PIERWSZE URUCHOMIENIE:

Bateria włożona do urządzenia została zabezpieczona paskiem foliowym, żeby zapobiec jej przedwczesnemu rozładowaniu. Przed pierwszym użyciem należy tę folię usunąć. (Rysunek 4A, 4B)

Zegar sterujący działa poprawnie nawet, jeżeli folia zabezpieczająca nie zostanie usunięta. Jednakże w wypadku przerwy w dostawie prądu ustawienia zostaną wykasowane.

- 14.) Zamknij klapę.
- 15.) Użyj śrubokrętu by znowu dokręcić śruby. (Rysunek 2) (Rysunek 6)

Ustawienia timera

Przykład ustawienia 6-godzinnego czasu filtrowania

- 7.) Włącz urządzenie, kiedy lampki LED nie świecą się na czerwono. (Rysunek 7)
- 8.) Przyciśnij przycisk „Timer” aż zaświeci lampka LED „6”. (Rysunek 8)
- 9.) Wciśnij przycisk ON/OFF, aby włączyć pompę. Od tej chwili pompa będzie pracowała 6 godzin bez przerwy. Jeżeli np. wciśniesz przycisk ON/OFF o godz. 12.00 to pompa będzie pracowała do 18.00. Następnego dnia o godz. 12.00 włączy się ponownie. (Rysunek 9)

Pierwsze uruchomienie za pomocą sterowania zewnętrznego

Jeżeli nie chcesz używać zegara sterującego, postępuj w następujący sposób. Upewnij się, że bateria w zegarze jest sprawna. Następnie ustaw zegar na ciągłą pracę przez 24 godziny. Teraz można włączyć zewnętrzny zegar sterujący i dowolnie go ustawić (możliwe jest ustawienie kilku okresów pracy urządzenia).

Bezpieczeństwo

1.11 Zalecane warunki użytkowania

- Pompy nie wolno używać w celu uzdatniania wody pitnej, ani produktów spożywczych.
- Nie wolno pompować płynów wybuchowych, palnych, agresywnych, materiałów szkodliwych dla zdrowia, ani słonej wody.
- Pompa nie jest przeznaczona do użytkowania gospodarczego, ani przemysłowego.
- Nie wolno dokonywać zmian ani przeróbek pompy, ani też stosować części niezatwierdzonych przez producenta.
- Wszelkie inne stosowanie jest niedozwolone. Producent nie ponosi odpowiedzialności za szkody powstałe wskutek niewłaściwego stosowania.

1.12 Ogólne wskazówki bezpieczeństwa

Pompa nie może być użytkowana przez dzieci, młodzież i osoby, które nie zapoznały się ze wskazówkami użytkowania. W przypadku stosowania pompy do zaopatrzenia w wodę gospodarstwa domowego należy przestrzegać lokalnych przepisów odnośnie zaopatrzenia w wodę oraz gospodarki ściekami, wraz z DIN 1988 (w odpowiednich punktach).

Przy stosowaniu pomp i pojemników pod ciśnieniem nie można całkowicie wykluczyć następujących zagrożeń - nawet przy stosowaniu odpowiednich zabezpieczeń.

1.13 Zagrożenia wynikające z warunków otoczenia!

- Nie wolno pozostawiać pompy na deszczu. Nie wolno użytkować pompy w wilgotnym otoczeniu.
- Nie wolno stosować pompy w obszarach zagrożonych wybuchem lub w pobliżu łatwopalnych cieczy i gazów!

1.14 Uwaga! Niebezpieczeństwo porażenia prądem!

- W żadnym wypadku nie wolno kierować na pompę ani pozostałe części elektryczne

bezpośredniego strumienia wody! Grozi śmiertelnym porażeniem prądem!

- Nigdy nie dotykaj wtyczki wilgotnymi rękoma! W celu wyłączenia pompy należy pociągnąć za wtyczkę, nigdy za kabel.
- Uziemione gniazdko elektryczne musi być zamontowane w taki sposób, by nie było zagrożone zalaniem podczas powodzi.
- Jako przedłużacza należy stosować kable o wystarczająco dużym przekroju. Rozwiń całkowicie zwój z kablem.
- Przewodu i przedłużacza nie wolno zaginać, zginać, pociągać, ani też nie wolno po nich jeździć, należy chronić je przed ostrymi kantami.
- Ułóż przedłużacz w taki sposób, by nie dostał się do pompowanej cieczy.
- Aby uniknąć zagrożenia, w przypadku uszkodzenia przewodu elektrycznego musi on zostać wymieniony przez producenta lub jego serwis, lub też przez osobę z odpowiednimi kwalifikacjami.
- Przed wszelkimi pracami serwisowymi należy wyjąć kabel z prądu.
- Urządzenie nie może być używane przez osoby (łącznie z dziećmi) o ograniczonych zdolnościach fizycznych, motorycznych lub umysłowych lub nieposiadające doświadczenia i/lub odpowiedniej wiedzy, chyba że osoby te znajdują się pod odpowiednim nadzorem lub zostaną w wystarczającym stopniu pouczone przez osobę odpowiedzialną.
- Dzieci powinny być pod nadzorem, aby nie mogły bawić się urządzeniem.

1.15 Zagrożenie awarią pompy!

- W przypadku stwierdzenia uszkodzeń podczas rozpakowywania należy natychmiast powiadomić dostawcę. W takim wypadku nie należy włączać pompy!
- Proszę sprawdzić pompę przed każdym użyciem, szczególnie przewód elektryczny i wtyczkę, czy nie są uszkodzone. Zagrożenie śmiertelnym porażeniem prądem!
- Uszkodzona pompa musi przed ponownym jej użyciem zostać naprawiona przez specjalistę.

- Nie naprawiaj sam! Pompy i pojemniki pod ciśnieniem mogą naprawiać i serwisować tylko wykwalifikowani specjaliści.

Ogólne

Celem niniejszej instrukcji jest właściwy montaż oraz osiągnięcie najlepszych rezultatów. Pompa jest przeznaczona specjalnie do stosowania do basenów rekreacyjnych. Urządzenie jest przewidziane do stosowania do czystej wody aż do maksymalnej temperatury 35°C.

Wszystkie zastosowane materiały są wysokiej jakości i zostały poddane surowym kontrolom i spełniają wysokie wymagania.

Przestrzeganie wskazówek dotyczących instalacji i obsługi zapobiega przeciążeniu silnika. Gwarancja nie obejmuje skutków niewłaściwego użytkowania.



Używanie niezamocowanej pompy podczas, gdy w basenie znajdują się osoby, jest surowo zabronione.

Pompę należy zabezpieczyć wyłącznikiem różnicowoprądowym o progu działania nie większym niż 30 mA.

Pompę można zamontować wyłącznie do basenu lub stawu spełniającego następujące standardy: DIN VDE 0100 702/11.82. W razie wątpliwości proszę poradzić się fachowca.

Montaż

Wąż ssący powinien mieć wewnętrzną średnicę min. 1" (25mm) oraz być wytrzymały na zgięcia, nacisk i próżnię. Wąż ssący powinien być możliwie krótki, gdyż wraz z rosnącą długością maleje wydajność pompy. Wąż ssący powinien unosić się w kierunku pompy, zapobiegnie to gromadzeniu się w nim pęcherzyków powietrza. Należy zapewnić wystarczające zaopatrzenie w wodę, zawór nożny na końcówce węża powinien być stale zanurzony.

- Wszystkie śrubunki powinny być uszczelnione taśmą, aby zapobiec w ten sposób wyciekaniu.
- Wszystkie elementy przewodów ciśnieniowych powinny być odporne na ciśnienie wewnętrzne.
- Wszystkie elementy przewodów ciśnieniowych powinny zostać zamontowane w fachowy sposób.

Przyłącze elektryczne

Uwaga! Niebezpieczeństwo porażenia prądem!

Nie wolno użytkować pompy w wilgotnym otoczeniu, przy użytkowaniu należy zachować następujące warunki:

- Pompę należy włączyć do uziemionego i atestowanego gniazdka elektrycznego.
 - Napięcie sieci i bezpieczniki elektryczne muszą być zgodne z wymogami.
- Pompa posiada wyłącznik różnicowo-prądowy (bezpiecznik) o progu działania nie większym niż 30mA.
- Zalecamy stosowanie wyłączników bezpieczeństwa jako ogólnego zabezpieczenia osób.
 - Podczas użytkowania pompy na zewnątrz przyłącza elektryczne muszą mieć ochronę przed bryzgami wody; nigdy nie wolno wkładać przyłączy do wody.

Uruchamianie

Uwaga!

Po zamontowaniu, utracie wody lub zassaniu powietrza należy napęlnić pompę wodą. Uruchamianie pompy bez wody powoduje jej uszkodzenie!

Uwaga:

Wąż ssący nie musi być wypełniony wodą, gdyż pompa jest samozasysająca (**wyjątek: pompy filtrujące bez filtra wstępnego. Te pompy nie są samozasysające i muszą znajdować się poniżej poziomu wody.** Jednakże aż do powstania wystarczającego ciśnienia może upłynąć trochę czasu, w zależności od długości i przekroju węża ssącego.

13. Usuń króciec wlewu basenu i uszczelnij go.

14. Wlewaj powoli czystą wodę, aż do całkowitego napęlnienia pompy.

15. W celu skrócenia czasu potrzebnego do zassania można napęlnić wodą wąż ssący.

16. Otwórz przewód ciśnieniowy (kran lub dyszę natryskową) tak, by ewentualnie nagromadzone powietrze mogło się podczas zasysania uwolnić.

17. Włącz pompę.

18. Wyłącz pompę, kiedy woda wypływa w sposób ciągły.

Rozwiązywanie problemów

Pompa nie zasysa prawidłowo lub jest bardzo głośna:

Brak wody.

- Zwróć uwagę, czy jest wystarczające zaopatrzenie w wodę - nieszczelny wąż.
- Uszczelnij wąż, dokręć połączenia śrubowe.

Za duża wysokość ssania.

- Prosimy pamiętać o maksymalnej wysokości ssania.
- Zamontuj zawór zwrotny, napęlnij wąż ssący wodą.

Sito (dodatkowe wyposażenie) zatkane.

- Wyczyść sito, ewentualnie wymień.

Zawór zwrotny/spust (dodatkowe wyposażenie) zatkany.

- Wyczyść, ewentualnie wymień.

• Pomiędzy silnikiem i pompą kapie woda, pierścienie ślizgowe uszczelniające zużyte.

- Wymień pierścienie.

Za niskie ciśnienie.

Wąż ssący nieszczelny lub za duża wysokość.

- Patrz powyżej.

Serwis

Steinbach VertriebsgmbH,
Aistingerstrasse 2, 4311 Schwertberg, Austria

FR/IT/CZ/HU/HR/SK/SLO/RO/BG/TR/ES: +43 (0) 7262 / 61431-0

e-mail: service@steinbach.at

www.steinbach.at

1

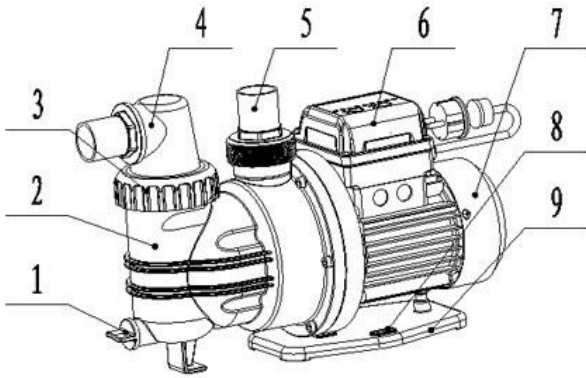

2



4



4a

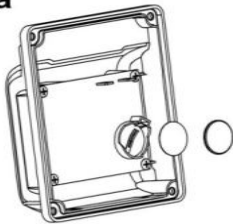

4b

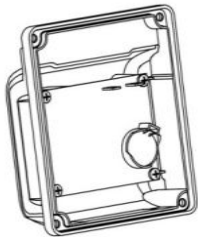

6



7

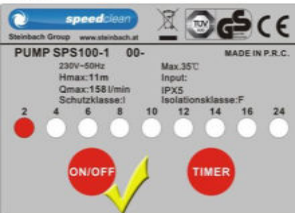

8

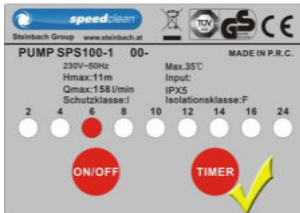

9

