

EN	Power Brush Attachment / Power Sweep Attachment	ORIGINAL INSTRUCTION MANUAL	2
PL	Szczotka Obrotowa/Zamiatarka	INSTRUKCJA ORYGINALNA	13
HU	Motoros kefe tartozék / Motoros seprű tartozék	EREDETI HASZNÁLATI ÚTMUTATÓ	25
SK	Nadstavec motorovej kefy/ Nadstavec motorovej metly	ORIGINÁLNY NÁVOD NA POUŽÍVANIE	37
CS	Nástavec elektrického kartáče / nástavec elektrického zametače	PŮVODNÍ NÁVOD K POUŽÍVÁNÍ	49
UK	Насадка-електрощітка / насадка-електромітла	ОРИГІНАЛЬНА ІНСТРУКЦІЯ З ЕКСПЛУАТАЦІЇ	61
RO	Dispozitiv de ataşare tip perie electrică/ Dispozitiv de ataşare electric pentru măturat	MANUALUL ORIGINAL DE INSTRUCȚIUNI	73
DE	Kehrbürstenaufsatz / Kehrwalzenaufsatz	ORIGINAL-BETRIEBSANLEITUNG	85
SL	Električni priključek za krtačenje/ električni priključek za pometanje	IZVIRNA NAVODILA ZA UPORABO	98
SQ	Aksesori i furçës elektrike / Aksesori i fshesës elektrike	MANUALI ORIGJINAL I PËRDORIMIT	110
BG	Приставка механична четка/ Приставка механична метла	ОРИГИНАЛНО РЪКОВОДСТВО С ИНСТРУКЦИИ	122
HR	Priključak rotirajuće četke / priključak rotirajućeg čistača	ORIGINALNI PRIRUČNIK S UPUTAMA	134
MK	Додаток електрична четка / Додаток електрична метла	ОРИГИНАЛНО УПАТСТВО ЗА УПОТРЕБА	146
SR	Наставак са погонском четком/ наставак са погонским чистачем	ОРИГИНАЛНО УПУТСТВО ЗА УПОТРЕБУ	159
RU	Принадлежность Щеточная Машина / Принадлежность Подметальная Машина	ОРИГИНАЛЬНОЕ РУКОВОДСТВО ПО ЭКСПЛУАТАЦИИ	171

SPECIFIKACE

Model:	BR400MP
Rozměry: délka x šířka x výška (s kartáčem)	1 145 mm × 600 mm × 362 mm
Čistá hmotnost	6,3 kg
Šířka kartáče	600 mm
Vnější průměr kartáče	250 mm

Model:	SW400MP
Rozměry: délka x šířka x výška (se zametacím bubnem)	1 159 mm × 600 mm × 362 mm
Čistá hmotnost	7,2 kg
Šířka zametacího bubnu	590 mm
Vnější průměr zametacího bubnu	265 mm

- Vzhledem k neustálému výzkumu a vývoji podléhají zde uvedené specifikace změnám bez upozornění.
- Specifikace se mohou pro různé země lišit.

Schválená motorová jednotka

Tento nástavec se smí používat pouze s následujícími motorovými jednotkami:

- Multifunkční motorová jednotka EX2650LH
- Akumulátorová multifunkční motorová jednotka DUX60

VAROVÁNÍ: Nikdy nepoužívejte nástavec s motorovou jednotkou, která není schválená. Při použití v neschválené kombinaci může dojít k vážnému zranění.

Symboly

Následující symboly jsou použity na nástavci a v tomto návodu k obsluze. Je nutné rozumět těmto definicím.



Buďte obzvláště opatrní a dávejte pozor!



Přečtěte si návod k obsluze.



Používejte ochrannou přilbu, brýle a ochranu sluchu!



Noste pevnou obuv s protiskluzovou podrážkou. Doporučuje se bezpečnostní obuv s ocelovou špičkou!

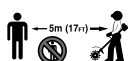

Udržujte okolní osoby ve vzdálenosti alespoň 5 metrů (17 stop).



Kartáče a zametací bubny se otáčejí ve směru šipky.



Během montáže kartáče nebo zametacího bubnu se ujistěte, že převodové ústrojí směřuje nahoru.

Účel použití

BR400MP

Tento nástavec je určen pouze k zametání povrchů a cest v kombinaci se schválenou motorovou jednotkou. Nástavec nikdy nepoužívejte k žádným jiným účelům. Pokud je nástavec používán k nesprávnému účelu, může dojít k vážnému úrazu. Tento nástavec je určen k použití v komerčním sektoru.

SW400MP

Tento nástavec je navržen pouze k čištění mokřích materiálů, například listů, nečistot, a také k odstraňování vody z pevných povrchů v kombinaci se schválenou motorovou jednotkou. Nástavec nikdy nepoužívejte k žádným jiným účelům. Pokud je nástavec používán k nesprávnému účelu, může dojít k vážnému úrazu. Tento nástavec je určen k použití v komerčním sektoru.

Prohlášení ES o shodě

Pouze pro evropské země

My, jako výrobci: **Makita Europe N.V.**, obchodní adresa: **Jan-Baptist Vinkstraat 2 3070 Kortenberg BELGIE**, pověřujeme pana **Hirošiho Cudžimuru** sestavováním technického souboru a prohlašujeme na vlastní odpovědnost, že produkty; s označením: **nástavec elektrického kartáče / nástavec elektrického zametače**. označení typů: **BR400MP / SW400MP**.

splňuje všechna příslušná ustanovení směrnice **2006/42/ES** a také splňuje všechna příslušná ustanovení následujících harmonizovaných norem: **EN 60335-1:2012+A11:2014+A13:2017, EN 60335-2-72:2012**.

Místo a datum prohlášení: **Kortenberg, Belgie. 26.6.2019**

Odpovědná osoba: **Hiroši Cudžimura, ředitel – Makita Europe N.V.**

BEZPEČNOSTNÍ VÝSTRAHY

Bezpečnostní upozornění týkající se elektrického kartáče a elektrického zametače

⚠VAROVÁNÍ: Před použitím si přečtěte všechny bezpečnostní výstrahy a pokyny, prostudujte si ilustrace a specifikace uváděné k tomuto stroji a také návod k obsluze motorové jednotky. Nedodržení všech dále uvedených pokynů může vést k požáru a/nebo těžkému úrazu uživatele a/nebo okolostojících osob.

Všechny výstrahy a pokyny si uschovejte pro budoucí potřebu.

Pod pojmem „elektrický kartáč / elektrický zametač“ nebo „stroj“ je ve výstrahách a opatřeních míněn nástavec připojený k motorové jednotce.

Pod pojmem „motor“ je ve výstrahách a opatřeních míněn motor nebo elektromotor motorové jednotky.

Všeobecná bezpečnostní pravidla

1. Obsluha bez předchozích zkušeností nebo nezkušená osoba musí požádat prodejce o školení ve věci kompletní obsluhy stroje. Nikdy nedovolte, aby stroj používaly děti, osoby s omezenými fyzickými, smyslovými či duševními schopnostmi nebo s nedostatečnými zkušenostmi a znalostmi, ani osoby neobeznané s příslušnými pokyny. Děti musí být pod dohledem, aby si se zařízením nehrály.
2. Doporučuje se půjčovat stroj pouze osobám, které prokázaly svoje zkušenosti. Vždy přečtěte návod k obsluze.
3. Při práci se strojem zůstávejte bdělí, dávejte pozor na to, co děláte, a používejte zdravý rozum. Nepoužívejte stroj, když jste unavení nebo nemocní či pod vlivem drog, alkoholu nebo léků. Chvilé nepozornosti při používání stroje může mít za následek vážné zranění.
4. Se zařízením nepracujte za nepříznivého počasí, zvláště existuje-li nebezpečí bouřek.
5. Dodržujte národní a místní předpisy související s poháněnými stroji pro venkovní použití.
6. Stroj se nikdy nepokoušejte upravovat.
7. Pamatujte, že za nehody nebo ohrožení jiných osob a jejich majetku odpovídá obsluha či uživatel.

Bezpečnost na pracovišti

⚠VAROVÁNÍ: Elektrický kartáč / elektrický zametač používejte v bezpečné vzdálenosti od elektrického vedení či datových kabelů. Při kontaktu s vysokonapěťovým vedením nebo přiblížení se k němu může dojít ke smrti nebo vážnému úrazu. Před spuštěním nářadí zkontrolujte, zda se v okolí pracovní oblasti nenachází elektrické vedení nebo elektrický plot.

1. Se strojem pracujte pouze při dobré viditelnosti a za denního světla. Se strojem nepracujte ve tmě ani v mlze.
2. Motor spouštějte a používejte pouze venku na dobře větraném místě. Používání v omezeném prostoru nebo na nedostatečně větraném místě může způsobit udušení nebo otravu oxidem uhelnatým.
3. Před zahájením práce zkontrolujte, zda se v pracovní oblasti nenacházejí drátěné ploty, kameny či jiné pevné objekty. Mohly by poškodit kartáč nebo zametací buben.
4. Při práci nikdy nestůjte na nestabilních či kluzkých plochách ani na strmých svazích. Za chladného počasí dejte pozor na led či sníh a vždy si zajistěte bezpečný postoj.
5. Nikdy nepracujte v blízkosti plotů, pařezů nebo kořenů stromů. Mohly by poškodit kartáč nebo zametací buben.
6. Nikdy nepracujte v blízkosti budov, automobilů a ostatních nemovitostí. Kameny a drť zachycené elektrickým kartáčem / elektrickým zametačem je mohou poškodit.
7. Čištění syntetických podlahových povrchů může vytvářet statickou elektřinu, a proto je zde riziko elektrického šoku či nehody.

Osobní ochranné prostředky

1. Vždy noste dlouhé kalhoty ze silné látky, pevnou obuv, rukavice a košili s dlouhými rukávy. Nenoste volné oděvy, šperky, krátké kalhoty ani sandály a nechoďte naboso. Vlasy zajistěte nad úroveň ramen.
2. Při používání stroje vždy noste ochranné brýle určené k ochraně zraku před úrazem. Ochranné brýle musí splňovat požadavky normy ANSI Z87.1 v USA, EN 166 v Evropě nebo AS/NZS 1336 v Austrálii a na Novém Zélandu. V Austrálii a na Novém Zélandu je dle zákona též nutné nosit obličejový štít chránící obličej.

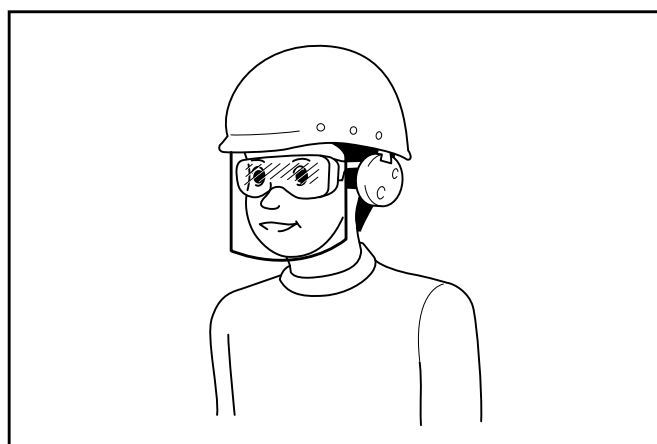

Za vynucení používání vhodných ochranných pracovních prostředků obsluhou nářadí či jinými osobami v bezprostřední blízkosti pracoviště odpovídá zaměstnavatel.

3. Vždy používejte ochranu sluchu – například sluchátka. Nadměrný hluk může způsobit ztrátu sluchu.
4. Vždy noste pevnou obuv s protiskluzovou podrážkou. Tím ochráníte nohy před úrazem a zajistíte si správný postoj.
5. V případě potřeby noste protiprachovou masku.

Doplňování paliva

1. **Před doplňováním paliva vypněte motor. Udržujte mimo dosah otevřeného ohně a jisker. Při doplňování paliva nikdy nekuřte.** Jinak může dojít k požáru nebo výbuchu.
2. **Palivo doplňujte venku.** Doplnění paliva v uzavřené místnosti může způsobit výbuch palivových par.
3. **Zabraňte styku s palivem a motorovým olejem. Nevdechujte výpary z paliva. Pokud dojde k rozlití paliva nebo oleje, ihned stroj nebo zem otřete. Pokud dojde k rozlití paliva na oděv, ihned se v zájmu prevence vznícení oděvu převlékněte.**
4. **Po doplnění paliva pečlivě utáhněte uzávěr palivové nádrže a zkontrolujte, zda palivo neuniká. Před spuštěním motoru ustupte nejméně 3 m (10 ft) od zdroje paliva a místa jeho doplňování.**
5. **Palivo přenášejte a skladujte pouze ve schválených nádobách. Udržujte děti v dostatečné vzdálenosti od uloženého paliva.**

Spuštění elektrického kartáče / elektrického zametače

1. **Před montáží a seřizením stroje vypněte motor a vytáhněte koncovku zapalovací svíčky nebo vyjměte akumulátor.**
2. **Před manipulací s kartáčem nebo zametacím bubnem si nasad'te ochranné rukavice.**
3. **Před spuštěním motoru si nasad'te osobní ochranné pomůcky.**
4. **Před spuštěním motoru zkontrolujte, zda stroj není poškozen, zda nemá povolené šrouby či matice a zda není nesprávně smontován. Zkontrolujte volný pohyb všech ovládacích páček a spínačů. Vyčistěte a osušte držadla.**
5. **Nikdy se nepokoušejte spustit motor, pokud je zařízení poškozené nebo neúplně smontované. Používejte ochranné kryty, desky nebo další ochranná zařízení. V opačném případě může dojít k vážnému úrazu.**
6. **Před spuštěním motoru pečlivě zkontrolujte, zda se kartáč nebo zametací buben nedotýká vašeho těla ani jiných předmětů. Při spuštění motoru v okamžiku, kdy se kartáč nebo zametací buben dotýká cizího předmětu, může dojít k vážné nehodě.**
7. **Před spuštěním motoru se ujistěte, že se v pracovní oblasti nenachází žádná osoba ani zvíře.**
8. **Ramenní postroj a rukojeť upravte tak, aby vyhovovaly postavě obsluhy.**
9. **Pokud je kartáč nebo zametací buben prasklý, ohnutý nebo poškozený, vyměňte ho. Poškozený kartáč nebo zametací buben se může během provozu roztříštit a způsobit vážný úraz.**
10. **Stroj spouštějte a používejte pouze venku na dobře větraném místě. Používání v omezeném prostoru nebo na nedostatečně větraném místě může způsobit udušení nebo otravu oxidem uhelnatým.**

11. **Při spuštění motoru umístěte stroj na pevný podklad a poté udržujte dobrou rovnováhu a stabilní postoj.**
12. **Při zatažení za startovací ovladač motoru levou rukou pevně přidrže pohonnou jednotku proti zemi. Nikdy nestoupejte na hnací hřídel hnací jednotky.**
13. **Jestliže se kartáč nebo zametací buben otáčí na volnoběh, zastavte motor a snižte volnoběžné otáčky motoru. Jinak může neúmyslný kontakt s pohybujícím se kartáčem nebo zametacím bubnem způsobit vážný úraz.**
14. **Pokud si povšimnete nějakého problému, ihned vypněte motor.**
15. **Než spustíte motor, prostudujte si pokyny v návodu k použití hnací jednotky.**

Přeprava

1. **Při přepravě vypněte motor. Jinak může neúmyslné spuštění vést k úrazu.**
2. **Při přepravě v osobním vozidle zajistěte pro prevenci úniku paliva bezpečnou polohu stroje.**
3. **Při přenášení stroje zvedněte celý stroj ze země. Tahání stroje způsobí poškození palivové nádrže a únik paliva s následkem požáru.**
4. **Vybavení přenášejte ve vodorovné poloze a držte ho za hřídel. Zahřátý tlumič výfuku udržujte vždy v dostatečné vzdálenosti od těla.**

Obsluha

1. **Za provozu pracujte ve vzdálenosti alespoň 5 metrů (17 stop) od zvířat nebo přihlížejících osob. Zpozorujete-li, že se k vám někdo blíží, motor co nejdříve vypněte.**
2. **V případě nouzové situace okamžitě vypněte motor.**
3. **Jestliže při provozu zpozorujete něco neobvyklého (např. hluk, vibrace), vypněte motor. Do rozpoznání a odstranění příčiny stroj nepoužívejte.**
4. **Zádový postroj připevněte, pouze pokud je motor ve volnoběžných otáčkách.**
5. **Při práci používejte zádový postroj. Stroj držte pevně po pravém boku.**

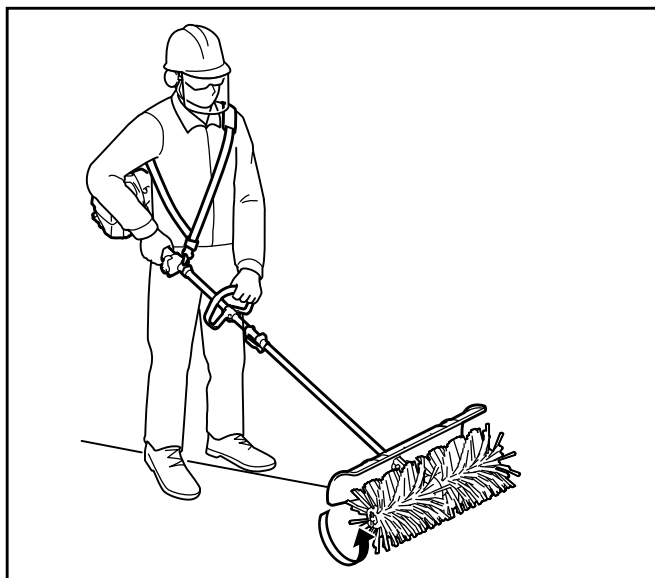

6. **Držte přední držadlo levou rukou a zadní rukojeť pravou rukou nehledě na to, zda jste pravák nebo levák. Uchopte držadla prsty a palci.**
7. **Nikdy se nepokoušejte obsluhovat stroj pouze jednou rukou. Ztráta kontroly může vést k vážnému nebo smrtelnému úrazu. Aby nedošlo k úrazu, držte ruce a nohy v dostatečné vzdálenosti od kartáče nebo zametacího bubnu.**
8. **Za provozu nezvedejte kartáč nebo zametací buben nad výšku pasu.**
9. **Po uvolnění páčky plynu nebo vypnutí motoru se kartáč nebo zametací buben ještě krátce pohybuje. Počkejte a kartáče ani zametacího bubnu se nedotýkejte.**
10. **Nepřeceňujte vlastní schopnosti. Udržujte vždy správný postoj a rovnováhu. Dávejte pozor na skryté překážky, jako jsou například pařezy, kořeny či výmoly, abyste neklopýtli.**
11. **Při přepínání směru otáčení kartáče nebo zametacího bubnu či tažení stroje směrem k sobě buďte mimořádně opatrní. Jestliže hnací jednotka disponuje funkcí zpětných otáček, nepoužívejte je víc, než je nutné. Když stroj pracuje v opačném směru otáčení, elektrický kartáč / elektrický zametač vás při dotyku se zemí bude tahat.**
12. **Nepřetěžujte kapacitu stroje a nepokoušejte se příliš tlačit a pracovat příliš velkou rychlostí. Stroj bude lépe pracovat a práce s ním bude méně riziková, budete-li ho používat se správným zatížením.**
13. **Nepřidávejte plyn, je-li kartáč nebo zametací buben zablokovaný. Tím se zvyšuje zatížení a stroj se poškodí.**
14. **Jestliže stroj utrpí prudký náraz nebo pokud upadne, zkontrolujte před obnovením práce jeho stav. Zkontrolujte, zda v palivovém systému nedochází k úniku paliva, a zkontrolujte rovněž správnou funkci ovládacích a bezpečnostních prvků. V případě poškození či pochybností požádejte o prohlídku a opravu naše autorizované servisní středisko.**
15. **Nedotýkejte se skříně převodovky. Během provozu se skříně převodovky zahřívá.**
16. **Odpočívejte – zamezíte tak ztrátě kontroly vinou únavy. Doporučujeme 10–20minutový odpočinek po každé hodině práce.**
17. **Jestliže se od stroje třeba jen na chvíli vzdálíte, vždy vypněte motor nebo vyjměte akumulátor. Stroj ponechaný bez dozoru se spuštěným motorem by mohly použít neoprávněné osoby, což by mohlo vést k vážné nehodě.**
18. **Pokyny ke správnému použití ovládací páčky a spínače naleznete v návodu k obsluze motorové jednotky.**
19. **Během provozu nebo po jeho skončení nepokládejte zahřátý stroj na suchý trávník nebo na hořlavý materiál.**
20. **Jestliže kartáč nebo zametací buben zachytí cizí předměty, vypněte motor a vytáhněte koncovku zapalovací svíčky nebo vyjměte akumulátor a poté cizí předměty odstraňte.**
21. **Mějte vždy ruce a nohy v dostatečné vzdálenosti od kartáče nebo zametacího bubnu. Dotek s kartáčem nebo zametacím bubnem může mít za následek vážný úraz. Při manipulaci s kartáčem nebo zametacím bubnem vypněte motor a vytáhněte koncovku zapalovací svíčky či vyjměte akumulátor.**
22. **Pravidelně během provozu kontrolujte stav kartáče nebo zametacího bubnu, zda nedošlo k jeho poškození.**
23. **Vždy odstraňujete z kartáče nebo zametacího bubnu jakékoliv nečistoty nebo cizí předměty, vždy nejprve vypněte motor nebo vyjměte akumulátor.**
24. **Pokyny ke spuštění a ovládání stroje najdete v jeho návodu k použití.**

Vibrace

Vystavení nadměrným vibracím poškozuje cévy nebo nervový systém obsluhy a způsobuje následující příznaky v prstech, rukou nebo zápěstích: „Ochablost“ (necitlivost), mravenčení, bolest, bodavá bolest, změna barvy či stavu pokožky. Pokud nastane některý z těchto příznaků, vyhledejte lékaře.

Pro snížení rizika „nemoci bílých prstů“ udržujte ruce v teple a správně provádějte obsluhu a údržbu stroje a příslušenství.

Údržba

1. **Před prováděním údržby, opravy nebo čištění stroje vždy vypněte motor a vytáhněte koncovku zapalovací svíčky nebo vyjměte akumulátor. Vyčkejte, dokud motor nevychladne.**
2. **Abyste zamezili nebezpečí vzniku požáru, nikdy neopravujte zařízení v blízkosti ohně.**
3. **Při manipulaci s kartáčem nebo zametacím bubnem vždy používejte ochranné rukavice.**
4. **Ze zařízení vždy odstraňujte prach a nečistoty. K čištění nikdy nepoužívejte benzín, benzen, ředidlo, alkohol ani podobné prostředky. Mohlo by dojít ke změnám barvy, deformacím či popraskání plastových dílů.**
5. **Po každém použití utáhněte všechny šrouby a matice, vyjma seřizovacích šroubů karburátoru.**
6. **Pokud je kartáč nebo zametací buben poškozený, vyměňte ho.**
7. **Neprovádějte údržbu ani opravy, které nejsou uvedené v této příručce nebo návodu k obsluze motorové jednotky. Takové práce svěřte našemu autorizovanému servisnímu středisku.**
8. **Dodržujte pokyny pro mazání a výměnu příslušenství.**
9. **Vždy používejte pouze originální náhradní díly a příslušenství. Používání dílů či příslušenství dodaných jiným výrobcem může způsobit selhání zařízení, škody na majetku a/nebo vážné úrazy.**
10. **Kontrolu a údržbu stroje nechávejte pravidelně provádět v našem autorizovaném servisním středisku.**

Skladování

1. Před uložením stroj důkladně vyčistěte a proveďte potřebnou údržbu. Ze zapalovací svíčky stáhněte kryt nebo vyjměte akumulátor. Po vychladnutí motoru vypusťte palivo.
2. Zařízení skladujte na suchém a vyvýšeném či uzamykatelném místě mimo dosah dětí.
3. Zařízení nikdy o nic neopírejte (např. o stěnu). Jinak by mohlo náhle spadnout a způsobit úraz.

První pomoc

1. Ujistěte se, že pro případ nehody máte v blízkosti prostoru prací k dispozici lékárníčku. Každou položku, kterou z lékárníčky vyjmete, neprodleně nahraďte.
2. Při přivolávání pomoci poskytněte následující informace:
 - Místo nehody
 - Co se stalo
 - Počet zraněných osob
 - Druh úrazu
 - Vaše jméno

TYTO POKYNY USCHOVEJTE.

VAROVÁNÍ: Používáním produktu můžete zvýřit prach obsahující chemikálie, jež mohou způsobit onemocnění dýchacích cest či jiná onemocnění. Mezi takové chemikálie mohou patřit například sloučeniny nacházející se v pesticidech, insekticidech, hnojivech a herbicidech. Riziko spojené s vystavením těmto materiálům se liší podle toho, jak často provádíte tento typ práce. Chcete-li omezit vystavení se těmto látkám, pracujte na dobře větraném místě a používejte schválené bezpečnostní vybavení, jako jsou například protiprašné respirátory speciálně určené k odfiltrování mikroskopických částic.

POPIS DÍLŮ

Nástavec elektrického kartáče

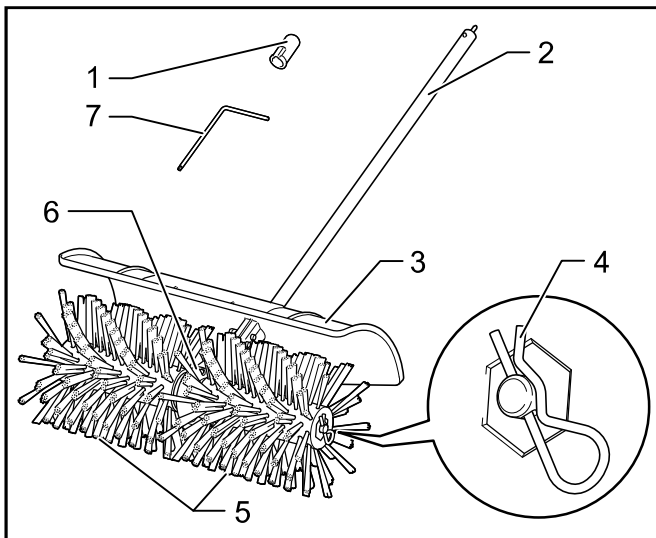

- 1. Kryt 2. Trubka 3. Chráníč 4. Spona 5. Kartáč
6. Skříň převodovky 7. Torx klíč

Nástavec elektrického zametače

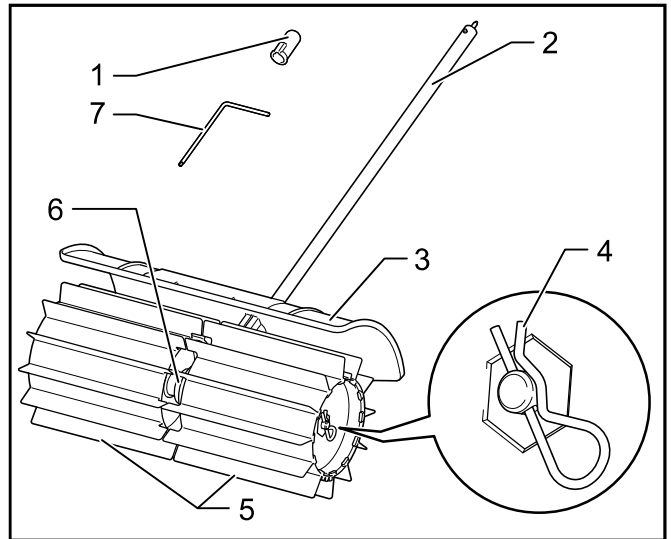

- 1. Kryt 2. Trubka 3. Chráníč 4. Spona 5. Zametací buben 6. Převodové ústrojí 7. Torx klíč

SESTAVENÍ

VAROVÁNÍ: Před montáží a seřizováním zařízení vypněte motor a vytáhněte koncovku zapalovací svíčky nebo vyjměte akumulátor. V opačném případě se mohou kartáč, zametací buben nebo jiné části začít pohybovat a způsobit vážné zranění.

VAROVÁNÍ: Při montáži nebo seřizování mějte zařízení vždy položené na zemi. Provádí-li se montáž nebo seřizování zařízení ve svislé poloze, může dojít k vážnému zranění.

VAROVÁNÍ: Řiďte se výstrahami a dodržujte opatření uvedená v kapitole „BEZPEČNOSTNÍ VAROVÁNÍ“ a v návodu k obsluze motorové jednotky.

Montáž nástavce

1. Odstraňte sponu z kartáče nebo zametacího bubnu na levé straně jednotky kartáče nebo jednotky zametacího bubnu, poté kartáč nebo zametací buben vyjměte.

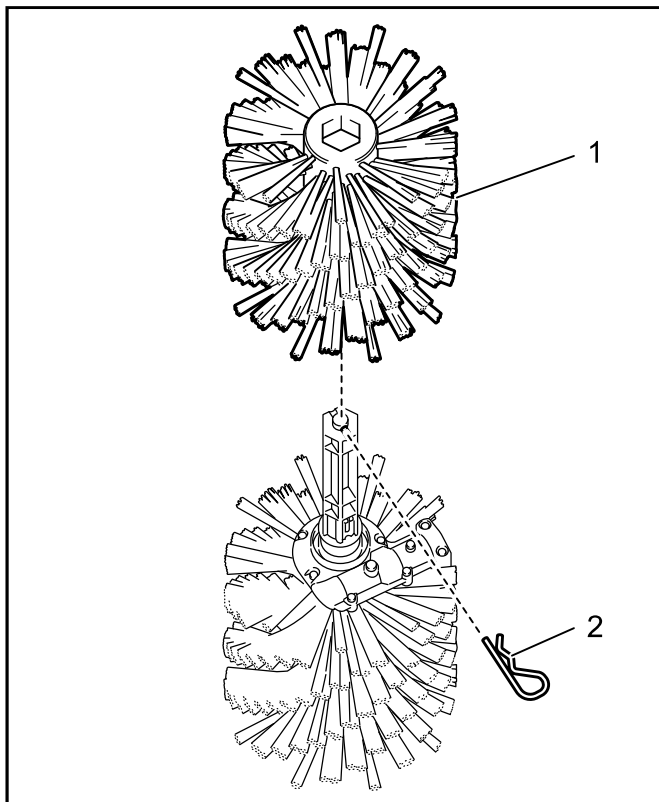

► 1. Kartáč 2. Spona

2. Povolte 3 šrouby na převodovém ústrojí.

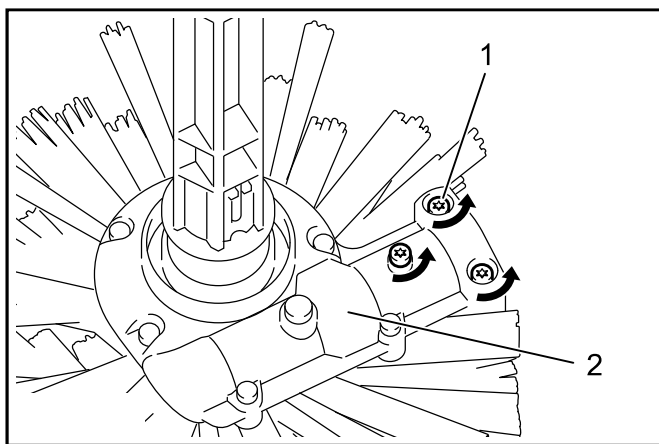

► 1. Šroub 2. Převodové ústrojí

3. Odstraňte 2 krytky z obou konců trubky.

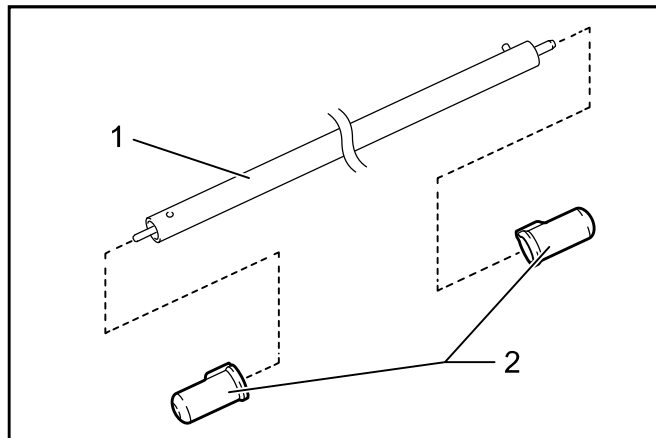

► 1. Trubka 2. Kryt

POZOR: Krytky nevyhazujte, protože jsou potřeba pro následné uskladnění nástavce.

4. Nasaďte chránič a objímku na trubku.

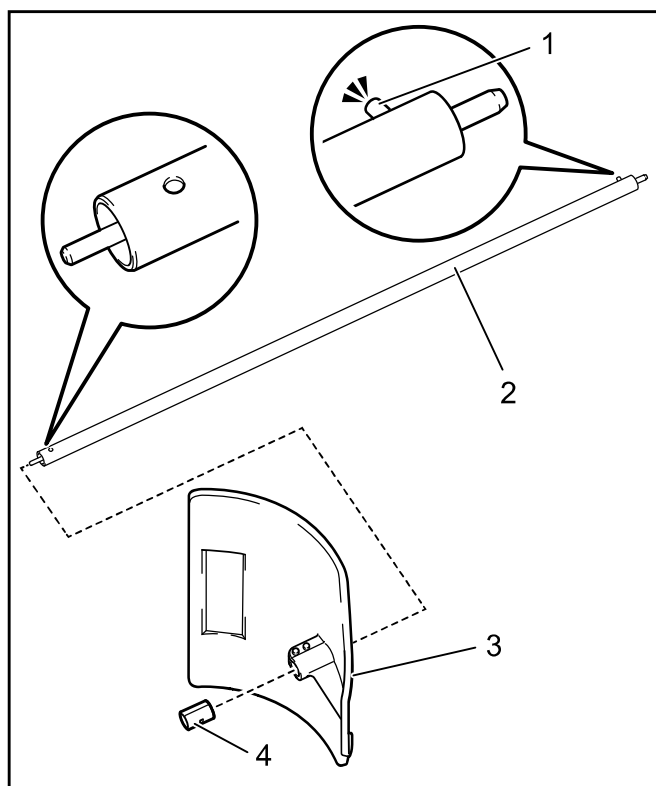

► 1. Kolík 2. Trubka 3. Chránič 4. Objímka

POZOR: Do chrániče a objímky je nutné vložit konec trubky bez kolíku.

5. Ujistěte se, že převodové ústrojí a kolík na trubce směřují nahoru, poté vložte trubku do převodového ústrojí.

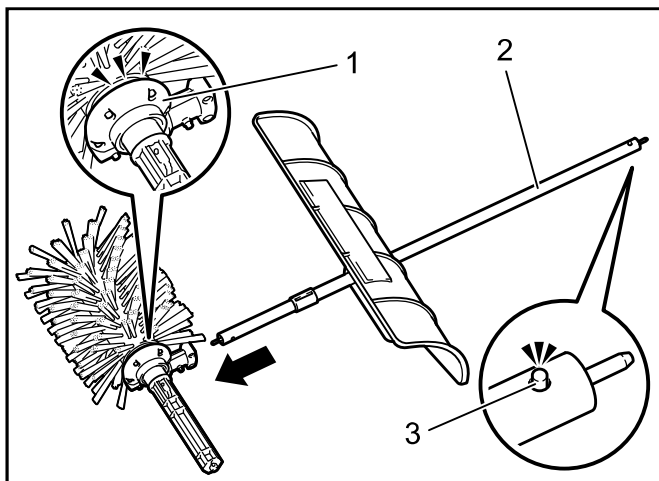

► 1. Převodové ústrojí 2. Trubka 3. Kolík

POZOR: Ujistěte se, že převodové ústrojí a kolík na trubce směřují nahoru a že chránič je namontován ve směru dle obrázku.

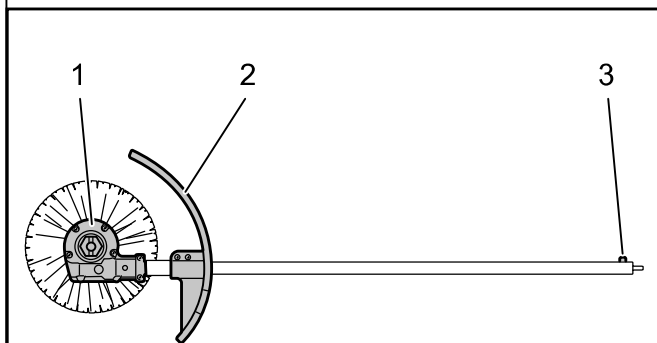

► 1. Převodové ústrojí 2. Chránič 3. Kolík

6. Otáčením trubky srovnáte otvor pro šroub na trubce s otvorem na převodovém ústrojí.

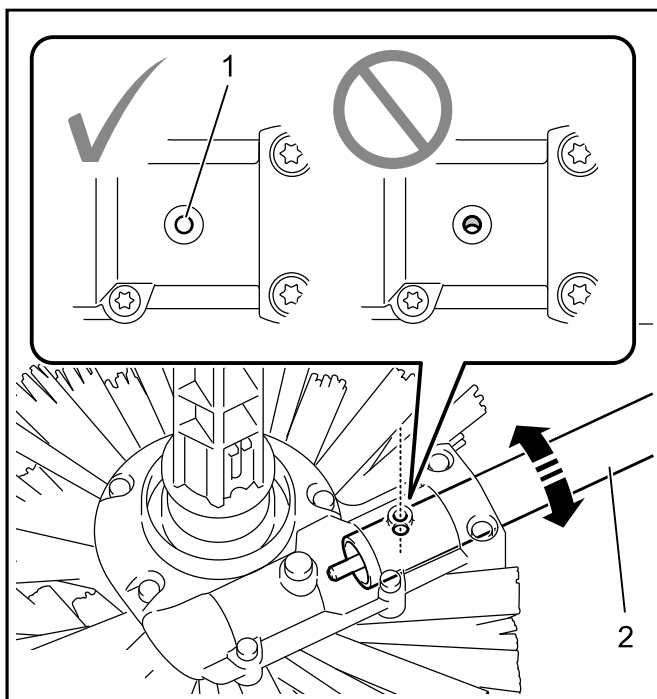

► 1. Otvor 2. Trubka

7. Utáhněte 3 šrouby na převodovém ústrojí.

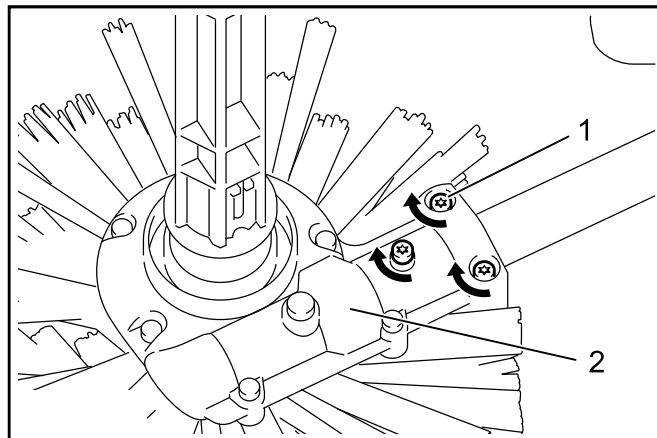

► 1. Šroub 2. Převodové ústrojí

8. Utáhněte 2 šrouby na chrániči.

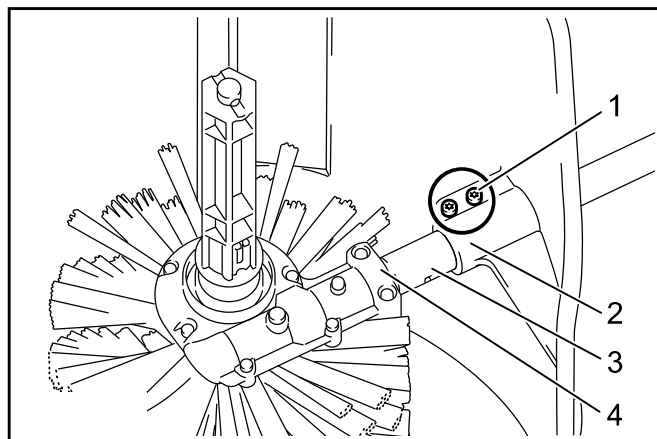

► 1. Šroub 2. Chránič 3. Objímka 4. Převodové ústrojí

POZOR: Ujistěte se, že mezi převodovým ústrojím a objímkou, ale také mezi objímkou a chráničem není žádná mezera.

9. Vložte kartáč nebo zmetací buben do jednotky kartáče nebo jednotky zmetacího bubnu, poté na kartáč nebo zmetací buben namontujte sponu.

POZOR: Když provádíte montáž kartáče, ujistěte se, že logo Makita směřuje ven.

POZOR: Když provádíte montáž zmetacího bubnu, ujistěte se, že je namontován ve směru dle obrázku tak, aby zmetací buben a převodové ústrojí byly v záběru.

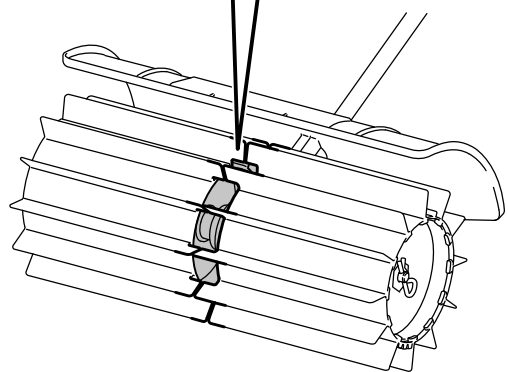
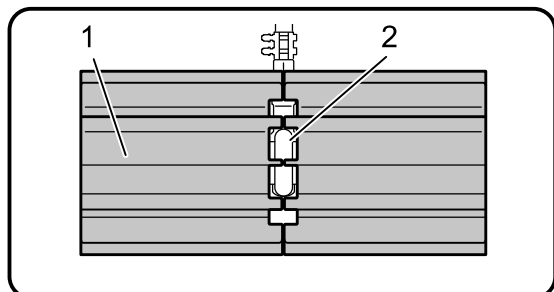

► 1. Zmetací buben 2. Převodové ústrojí

Montáž nastavkové tyče

▲ UPOZORNĚNÍ: Po instalaci se vždy ujistěte, že je trubice nastavce bezpečně zajištěná. Nesprávná instalace může způsobit pád nastavce z hnací jednotky a následnému zranění.

Namontujte nastavcovou tyč na motorovou jednotku.

1. Otočte páčku směrem k nastavci.

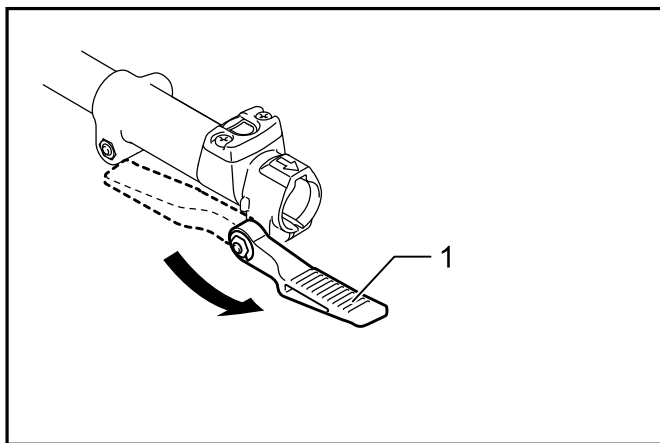

► 1. Páčka

2. Kolík vyrovnejte se značkou šipky. Zasouvejte trubku nastavce, dokud uvolňovací tlačítko nevyskočí. Dbejte, aby byla polohová čára na vrcholku značky šipky.

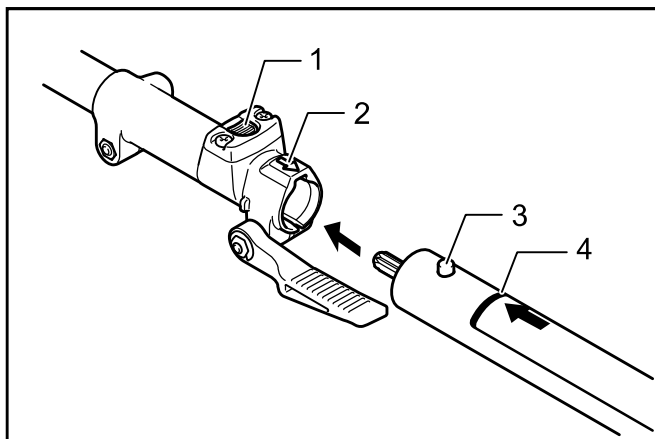

► 1. Uvolňovací tlačítko 2. Značka šipky 3. Kolík 4. Polohová čára

3. Otočte páčku směrem k motorové jednotce.

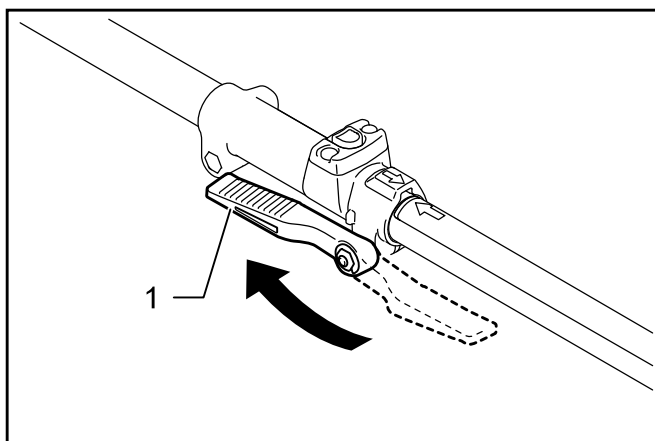

► 1. Páčka

Zajistěte, aby byla plocha páčky rovnoběžně s tyčí.

POZOR: Páčku neutahujte, pokud není zasunutá nastavcová tyč. Páčka by jinak mohla vstup hnacího hřídele příliš stáhnout a poškodit ho.

Chcete-li tyč vyjmout, otočte páčku směrem k nastavci a vytáhněte tyč při současném stisknutí uvolňovacího tlačítka.

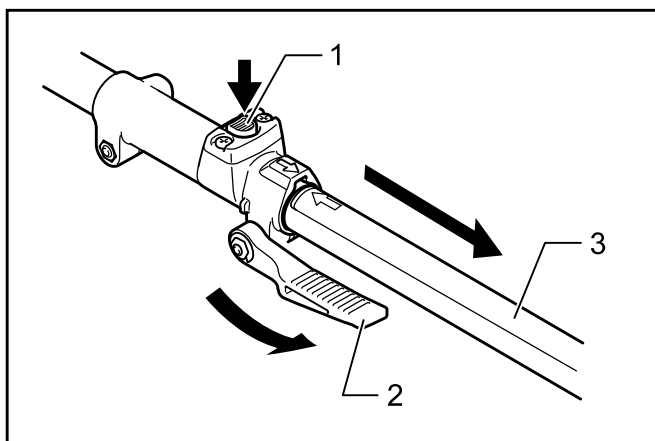

► 1. Uvolňovací tlačítko 2. Páčka 3. Tyč

PRÁCE S NÁŘADÍM

VAROVÁNÍ: Řiďte se výstrahami a dodržujte opatření uvedená v kapitole „BEZPEČNOSTNÍ VAROVÁNÍ“ a v návodu k obsluze motorové jednotky.

VAROVÁNÍ: Seřídte polohu závěsu a délku ramenního postroje tak, abyste před provozem mohli zaujmout pohodlnou polohu.

VAROVÁNÍ: Při práci noste protiprachovou masku a dobře větrejte pracovní oblast. Některé materiály obsahují chemikálie, které mohou být jedovaté. Dávejte pozor, abyste nevedlechovali prach nebo nedocházelo ke kontaktu s kůží.

UPOZORNĚNÍ: Před provozem odstraňte z pracovní oblasti všechny tvrdé a/nebo dlouhé předměty – například kameny, plechovky a lana. Mohou poškodit kartáč nebo zametací buben, případně bránit jeho otáčení.

Jestliže je povrch určen k čištění suchý, pokropte jej vodou, aby se snížila prašnost. Elektrický kartáč / elektrický zametač držte pod nízkým úhlem a tlačte na něj rychlostí chůze.



UPOZORNĚNÍ: Čím strmější je úhel, tím obtížněji se elektrický kartáč / elektrický zametač ovládá, a tím pravděpodobnější je také to, že vás elektrický kartáč / elektrický zametač náhle zatlačí zpátky („kopne“).

ÚDRŽBA

VAROVÁNÍ: Před kontrolou nebo údržbou zařízení vypněte motor a vytáhněte koncovku zapalovací svíčky nebo vyjměte akumulátor. V opačném případě se mohou kartáč, zametací buben nebo jiné části začít pohybovat a způsobit vážné zranění.

VAROVÁNÍ: Při kontrole nebo údržbě zařízení jej vždy položte. Provádí-li se montáž nebo seřizování zařízení ve svislé poloze, může dojít k vážnému zranění.

VAROVÁNÍ: Řiďte se výstrahami a dodržujte opatření uvedená v kapitole „BEZPEČNOSTNÍ VAROVÁNÍ“ a v návodu k obsluze motorové jednotky.

POZOR: Nikdy nepoužívejte benzín, benzen, ředidlo, alkohol či podobné prostředky. Mohlo by tak dojít ke změnám barvy, deformacím či vzniku prasklin.

K zachování BEZPEČNOSTI a SPOLEHLIVOSTI výrobku musí být opravy a veškerá další údržba či seřizování prováděny autorizovanými nebo továrními servisními středisky společnosti Makita s využitím náhradních dílů Makita.

Čištění nástavce

Nástavec lze mýt vodou. Ke smytí nečistot a bláta použijte nylonový kartáč.

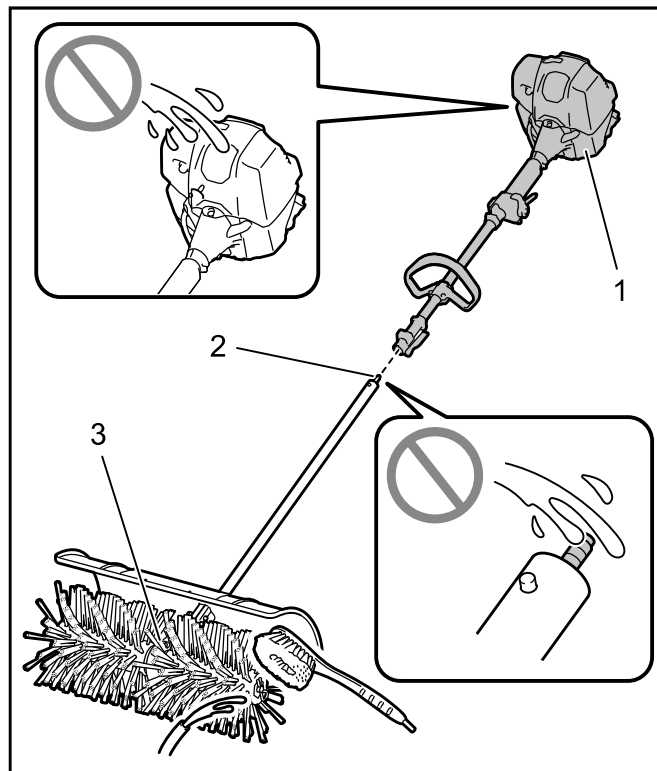

► 1. Hnací jednotka 2. Konec trubice 3. Skříň převodovky

POZOR: Na hnací jednotku a konec trubice nelijte vodu. Mohlo by to způsobit poruchu nástavce.

Pro snadnější čištění je možné kartáč nebo zametací buben vyjmout z jeho jednotky. Pokyny ohledně výměny kartáče nebo zametacího bubnu naleznete v této příručce.

Celková kontrola

- Utáhněte povolené šrouby, matice a vruty.
- Zkontrolujte, zda nejsou části, kartáč nebo zemetací buben poškozené. Pokud jsou některé části poškozené, požádejte naše autorizované servisní středisko o výměnu.

Kontrola kartáče, zemetacího bubnu a chrániče

Denně kontrolujte a čistěte kartáč, zemetací buben a chránič. Jsou-li opotřebené, ohnuté nebo prasklé, vyměňte je.

Výměna kartáče nebo zemetacího bubnu

1. Odstraňte sponu z kartáče nebo zemetacího bubnu a poté kartáč nebo zemetací buben vyjměte.

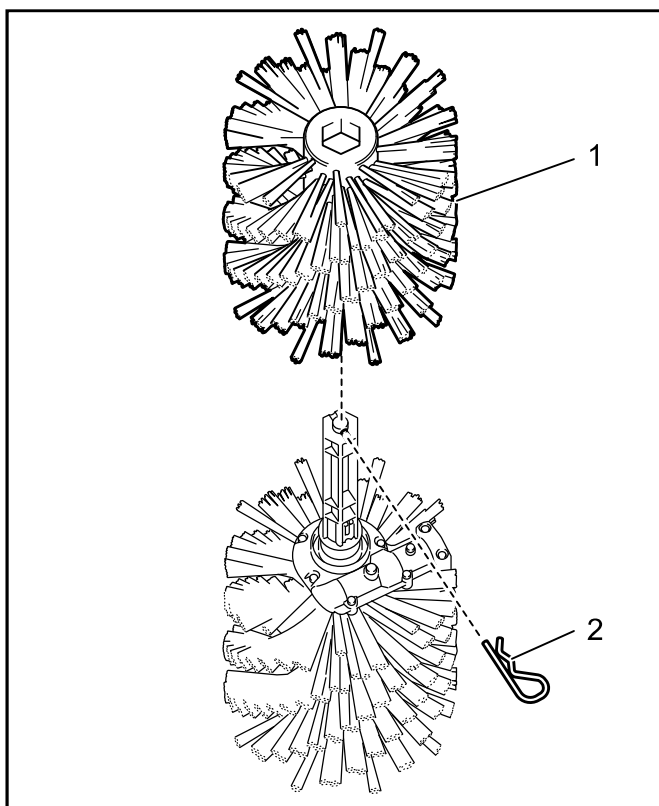

- 1. Kartáč 2. Spona

2. Vložte kartáč nebo zemetací buben do jednotky kartáče nebo jednotky zemetacího bubnu, poté namontujte sponu.

POZOR: Když provádíte montáž kartáče, ujistěte se, že logo Makita směřuje ven.

POZOR: Když provádíte montáž zemetacího bubnu, ujistěte se, že je namontován ve směru dle obrázku tak, aby zemetací buben a převodové ústrojí byly v záběru.

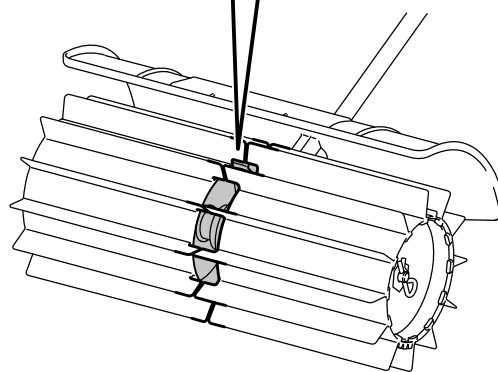
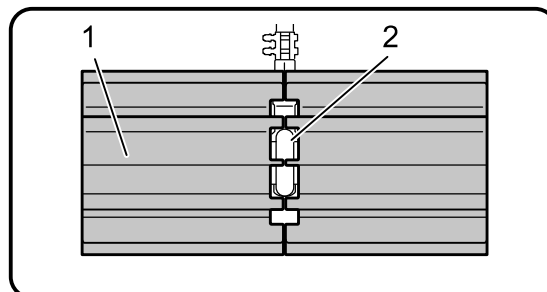

- 1. Zemetací buben 2. Převodové ústrojí

Mazání pohyblivých částí

POZOR: Dodržujte pokyny týkající se frekvence mazání a množství nanášeného maziva. Při nedostatečném mazání hrozí poškození pohyblivých částí.

Skříň převodovky:

▲ UPOZORNĚNÍ: Mazivo nenášejte, pokud je skříň převodovky horká. Horká skříň převodovky může způsobit popálení.

Naplňte přibližně 30 ml tuku (tuk Makita SG No.0) mazničkou stejnoměrně po každých 25 hodinách provozu. S přiloženým klíčem torx vyšroubujte šroub vedle značky mazničky na krytu převodového ústrojí. Povolte šroub na druhé straně tak, aby mohl při plnění tuku do převodového ústrojí unikat vzduch druhou stranou. Po promazání utáhněte šrouby.

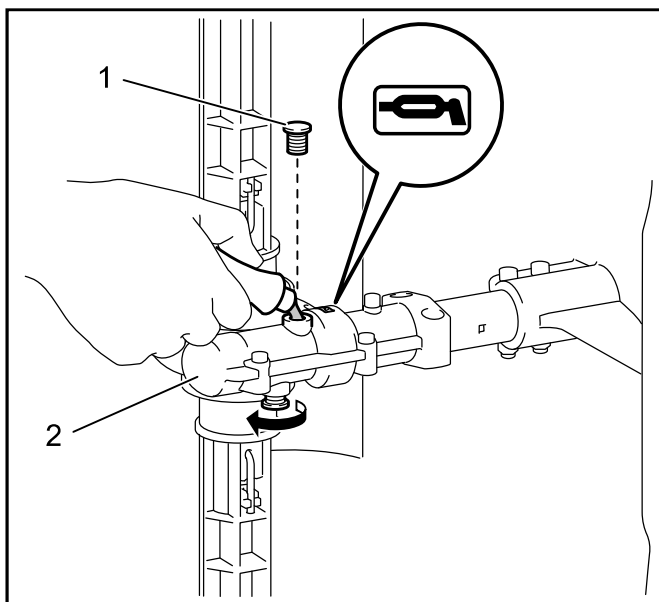

► 1. Šroub 2. Skříň převodovky

Hnací osa:

Nanášejte tuk (tuk Makita SG No.0) po každých 25 hodinách provozu.

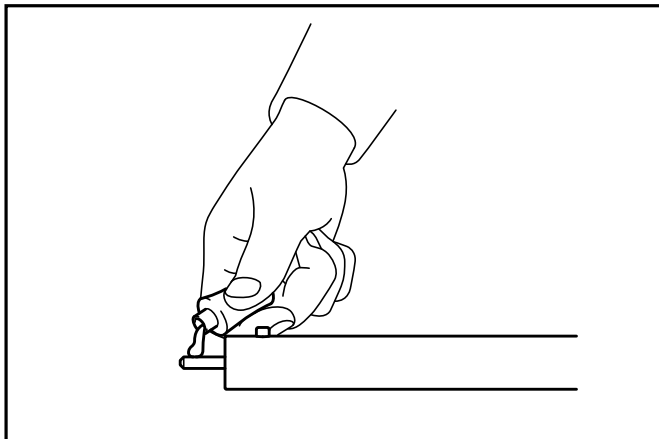

POZNÁMKA: Originální mazivo Makita zakoupíte u místního prodejce Makita.

Skladování

VAROVÁNÍ: Řiďte se výstrahami a dodržujte opatření uvedená v kapitole „BEZPEČNOSTNÍ VAROVÁNÍ“ a v návodu k obsluze motorové jednotky.

Při ukládání nástavce odděleně od hnací jednotky nasadte na konec hřídele kryt.

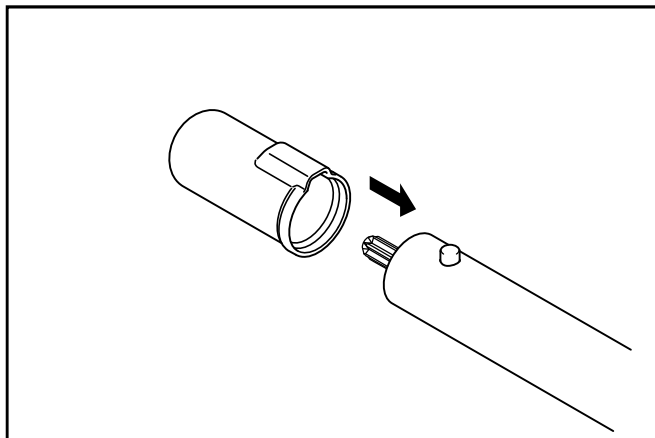

Intervaly kontroly a údržby

Provozní hodiny		Před zahájením provozu	Každý den (10 h)	25h
Celá jednotka	Vizuální kontrola poškozených částí	✓	-	-
Všechny upevňovací šrouby a matice	Utažení	✓	-	-
Kartáč, zametací buben a chránič	Vyčistěte je a vizuálně zkontrolujte, zda nejsou jejich díly poškozené	-	✓	-
Skříň převodovky	Nanesení maziva	-	-	✓
Hnací osa	Nanesení maziva	-	-	✓
Hnací jednotka	Viz návod k obsluze motorové jednotky			

ŘEŠENÍ POTÍŽÍ

Než požádáte o opravu, proveďte vlastní kontrolu. Pokud narazíte na problém, který není popsán v návodu, nepokoušejte se stroj demontovat. Požádejte o pomoc některé z autorizovaných servisních středisek Makita, kde k opravám vždy používají náhradní díly Makita.

Problém	Pravděpodobná příčina (porucha)	Náprava
Motor nelze spustit.	-	Viz návod k obsluze motorové jednotky.
Motor se brzo zastaví.	-	Viz návod k obsluze motorové jednotky.
Rychlost motoru se nezvyšuje.	-	Viz návod k obsluze motorové jednotky.
Kartáč nebo zametací buben se neotáčí. ⇒ Ihned motor vypněte.	Trubky hnací jednotky a nástavce nejsou správně spojeny.	Připojte potrubí správným způsobem.
	Kartáč nebo zametací buben zachytil cizí předmět.	Odstraňte cizí předmět.
	Nesprávná funkce systému pohonu	O opravu požádejte v autorizovaném servisním středisku.
Hnací jednotka nezvykle vibruje. ⇒ Ihned motor vypněte.	Kartáč nebo zametací buben je ohnutý či prasklý.	Vyměňte kartáč nebo zametací buben.
	Volný nástavec kartáče nebo zametacího bubnu	Pořádně připevněte sponu kartáče nebo zametacího bubnu.
	Nesprávná montáž kartáče nebo zametacího bubnu	Namontujte kartáč nebo zametací buben správným způsobem.
	Nesprávná funkce systému pohonu	O opravu požádejte v autorizovaném servisním středisku.
Kartáč nebo zametací buben se nadále otáčí, i když je povolena spoušť nebo páčka spouště. ⇒ Ihned motor vypněte.	Hnací jednotka nepracuje správně.	Je-li hnací jednotka poháněna motorem, seřídte otáčky volnoběhu. O opravu požádejte v autorizovaném servisním středisku.