

Montageanleitung

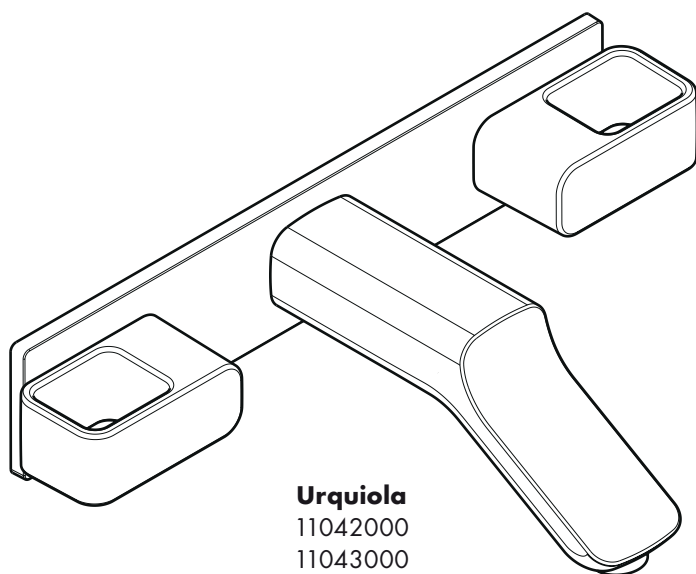

Urquiola
11042000
11043000

AXOR[®]

hansgrohe

Urquiola
11042000

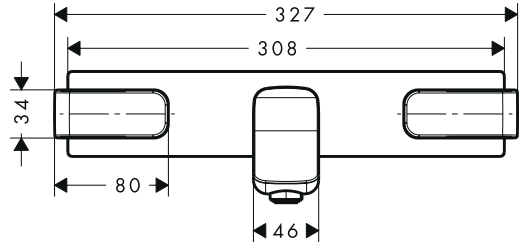
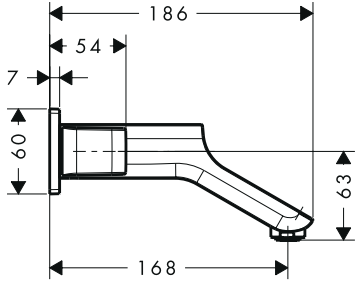

Urquiola
11043000

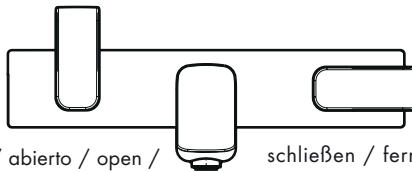
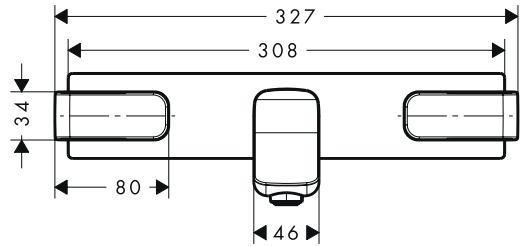
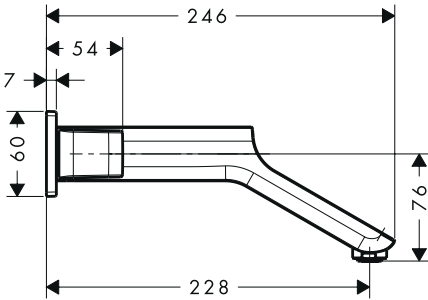

öffnen / ouvert / open / aperto / abierto / open /
 åbne / abrir / otworzyć / otevřít / otvorit /
 开 / открыть / nyitás / avaaminen / öppna /
 atidaryti / Отваранје / açmak / deschide /
 ανοικτό / حاتف / odpreti / avage / atvērt /
 otvoriti / åpne / отварање / hare

schließen / fermé / close / chiudere / cerrar /
 sluiten / lukke / fechar / zamknąć / zavřít /
 uzavriť / 关 / закрыть / bezárás / sulkeminen /
 stänga / uždaryti / Zatvaranje / kapatmak /
 închide / κλειστό / قالغ! / zapreti / sulgege /
 aizvērt / zatvori / lukke / затварање /
 mbylle

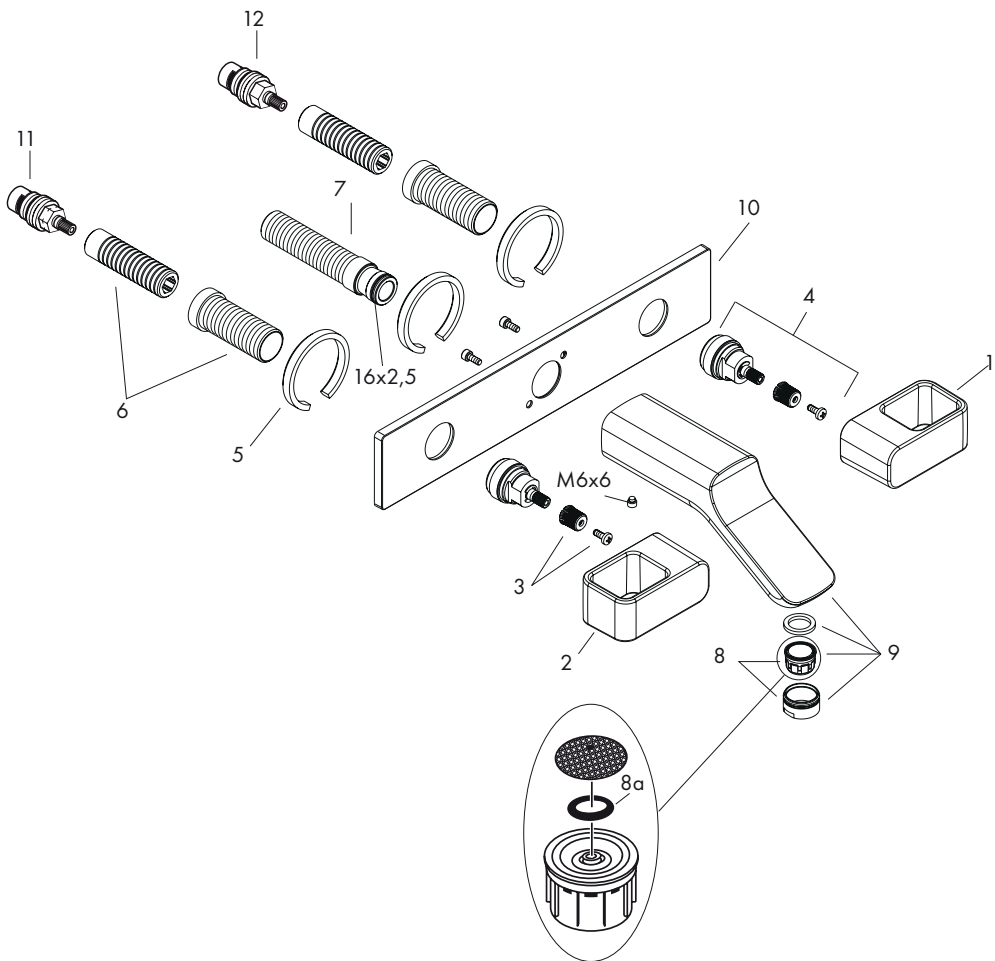

- D** **Achtung!** Die Armatur muss nach den gültigen Normen montiert, gespült und geprüft werden.
- F** **Attention!** La robinetterie doit être installée, rincée et contrôlée conformément aux normes valables.
- GB** **Attention!** The fitting must be installed, flushed and tested after the valid norms.
- I** **Attenzione!** La rubinetteria deve essere installata, pulita e testata secondo le istruzioni riportate.
- E** **Atención!** El grifo tiene que ser instalado, probado y testado, según las normas en vigor.
- NL** **Let op!** Leidigen doorspoelen volgens Norm. De mengkraan vervolgens monteren en controleren.
- DK** **Bemærk!** Ifølge gældende regler, skal armaturet monteres, skylles igennem og afprøves.
- P** **Atenção!** A misturadora deve ser instalada, purgada e testada de acordo com as normas em vigor.
- PL** **Uwaga!** Armatura musi być zamontowana, przepłukana i wypróbowana według obowiązujących norm.
- CZ** **Pozor!** Armatura se musí montovat, proplachovat a testovat podle platných norem.
- SK** **Pozor!** Armatúra sa musí montovať, preplachovať a testovať podľa platných noriem.
- PRC** **注意!** 必须按照现行的规定安装, 冲洗和测试产品。
- RUS** **Внимание!** Смеситель должен быть смонтирован по действующим нормам и в соответствии с настоящей инструкцией, проверенна герметичность и безупречность работы.
- H** **Figyelem!** A csaptelepet az érvényben lévő előírásoknak megfelelően kell felszerelni, átöblíteni és ellenőrizni.
- FIN** **Huomio!** Kaluste on asennettava, huuhdeltava ja tarkastettava voimassa olevien määräysten mukaisesti.
- S** **OBS!** Armaturen måste installeras, genomspolas och testas enligt gällande föreskrifter.
- LT** **Dėmesio!** Maišytuvą privalo būti montuojamas ir išbandomas pagal veikiančias normas ir šią instrukciją.
- HR** **Pažnja!** Cijevi moraju biti postavljene, isprane i testirane prema važećim normama.
- TR** **Önemli!** Batarya monte edilmeli, geçerli normlardan sonra akis testi yapilmalıdır.
- RO** **Atenție!** Bateria trebuie montată, clătită și verificată conform normelor în vigoare.
- GR** **Προσοχή!** Η μπαταρία πρέπει να τοποθετηθεί, να πλυθεί και να ελεγχθεί με βάση τους ισχύοντες κανόνες υδραυλικής τέχνης
- UAE** **اهتمام!** احرص على تركيب البطارية بشكل صحيح واطهرها.
- SI** **Pozor!** Armaturo je potrebno montirati, splakniti in testirati v skladu z veljavnimi predpisi.
- EST** **Tähelepanu!** Seadmestiku paigaldamine, läbipesu ja kontrollimine peab toimuma vastavalt kehtivatele normidele.
- LV** **Uzmanību!** Jaucējkrāns jāmontē, jāskalo un jāpārbauda atbilstoši spēkā esošajām normām.
- SRB** **Pažnja!** Armatura mora biti postavljena, isprana i testirana prema važećim normama.
- NO** **Obs!** Armaturen skal monteres, spyles og sjekkes iht. gyldige standarder.
- BG** **Внимание!** Арматурата трябва да се монтира, промие и провери в съответствие с валидните норми.
- AL** **Kujdes!** Armatura duhet montuar, shpërlarë dhe kontrolluar në bazë të normave të vlefshme.

1

Grundkörper
Corps d' encastrément
concealed part
corpo incasso
cuervo empotrado
basisgarnituur
Grundkrop
Corpo
Korpus
Základní těleso
Základné teleso

暗埋部件
Основная часть
Alaptest
Perusrunko
Grundenhet
potinkiné dalis
Podžbukni dio
Ankastre iç set
Baterie
Βασικός κορμός
فخيلما عزجالا

Osnovni del
põhikorpus
Pamatlements
Telo uređaja
Basiselement
Основно тяло
Trupi themelor

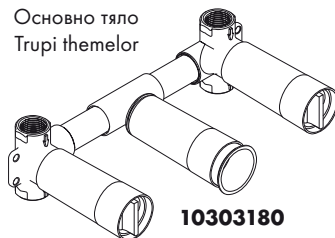
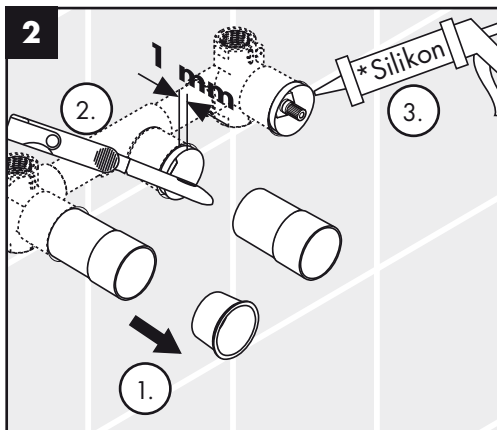
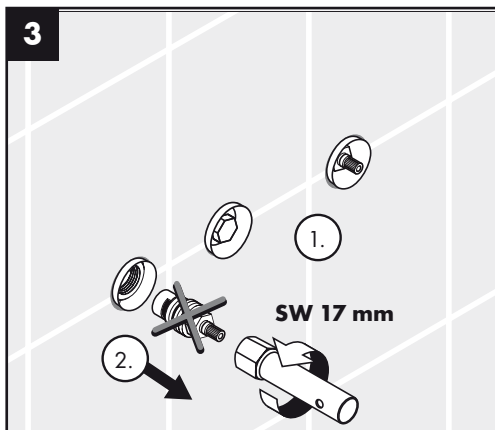
**10303180****2****3**

- *Silikon (essigsäurefrei!)
- *Silicone (sans acide acétique!)
- *Silicone (free from acetic acid!)
- *Silicone (esente da acido acetico!)
- *Silicona (¡libre de ácido acético!)
- *Silicone (azijnzuurvrij!)
- *Silikone (eddikesyre-fri)
- *Silicone (sem ácido acético)
- *Silikon (neutralny)
- *Silikon (bez kyseliny octové!)
- *Silikon (bez kyseliny octovej!)
- *硅胶 (不含醋酸)
- *Силикон (не содержит уксусной кислоты!)
- *Szilikon (ecetsavmentes!)
- *Silikoni (etikahappovapaa!)
- *Silikon (fri från ättiksyra!)

- *Silikonas (be acto rūgšties!)
- *Silikon (ne sadrži kiseline)
- *Silikon (asetik asit içermeyen)
- *Silicon (fără acid acetic!)
- *Σιλικόνη (δίχως οξικό οξύ!)
- *كيليخلا (ضرمح نم يلاخ) نو كيلي ييس!
- *Silikon (brez ocetne kisline)
- *Silikoon (äädikhappeta!)
- *Silikons (etiķskābi nesaturošs!)
- *Silikon (ne sadrži sīrčētu kiselinu!)
- *Silikon (uten eddiksyre)
- *Силикон (без оцетна киселина!)
- *Silikon (pa acid uthulle!)

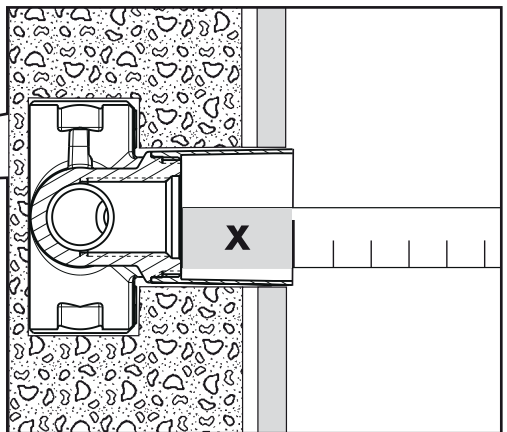
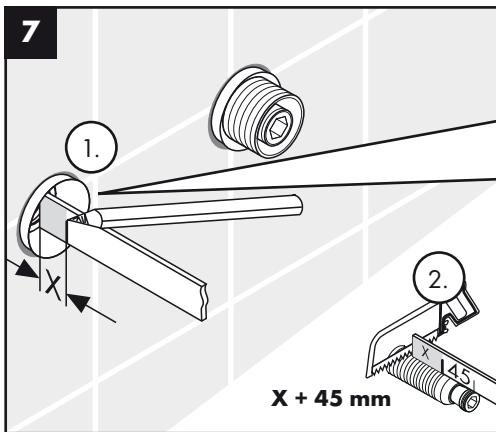
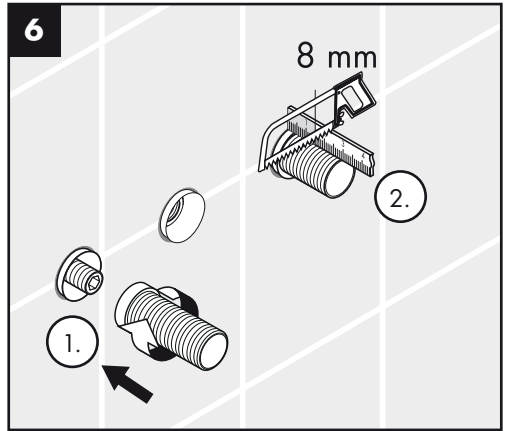
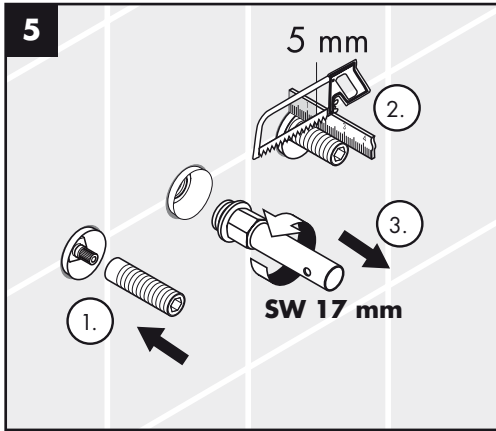
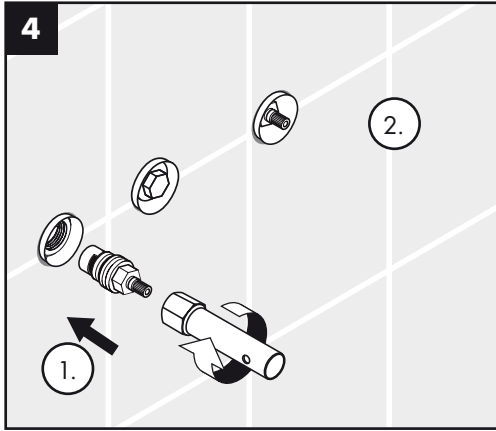

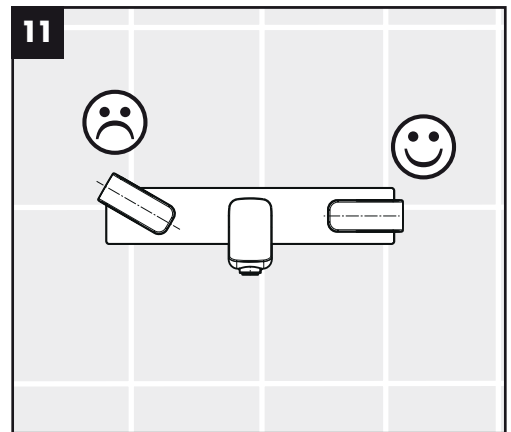
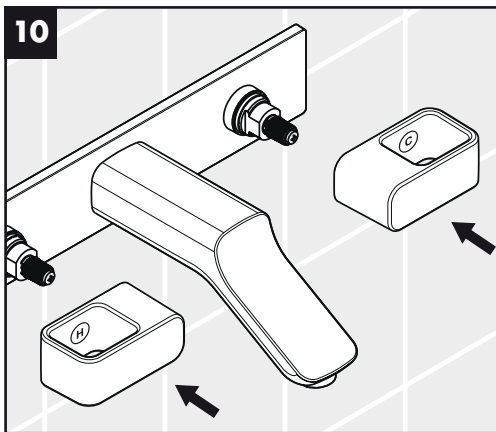
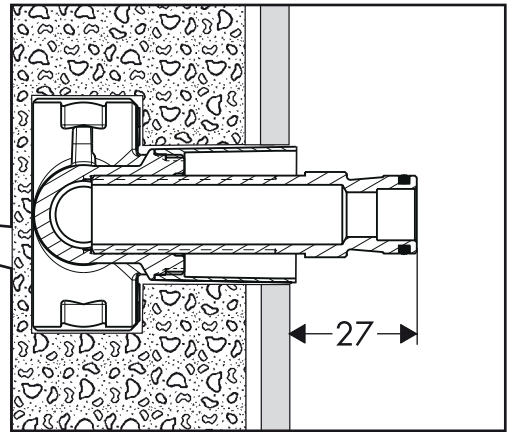
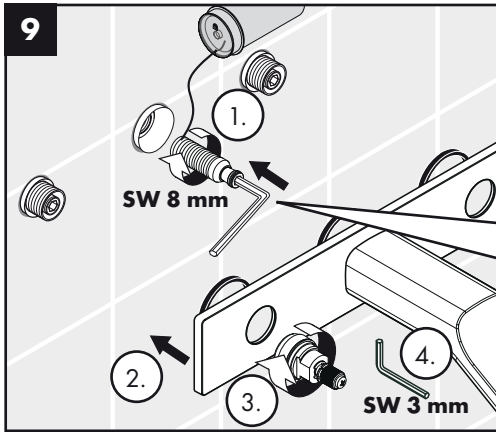
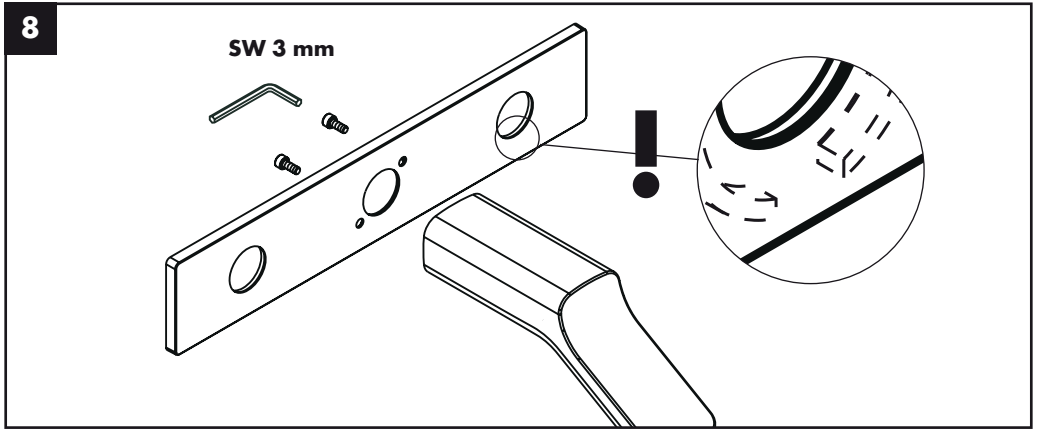

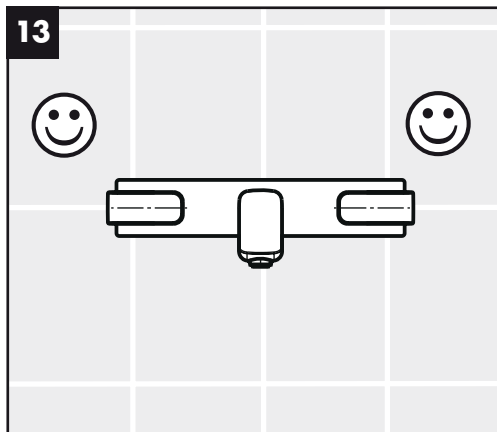
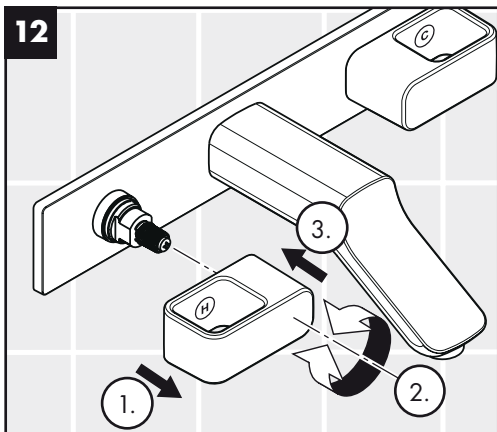

Montage

Große Druckunterschiede zwischen den Kalt- und Warmwasseranschlüssen müssen ausgeglichen werden.

Technische Daten**Armatur serienmässig mit EcoSmart (Durchflussbegrenzer)**

Durchflussleistung mit EcoSmart:	5 l/min 0,3 MPa
Durchflussleistung ohne EcoSmart:	14 l/min 0,3 MPa
Betriebsdruck:	max. 1 MPa
Empfohlener Betriebsdruck:	0,1 - 0,5 MPa
Prüfdruck:	1,6 MPa
(1 MPa = 10 bar = 147 PSI)	
Heißwassertemperatur:	max. 80° C
Empfohlene Heißwassertemperatur:	65° C

Hansgrohe Armaturen können in Verbindung mit hydraulisch und thermisch gesteuerten Durchlauferhitzern eingesetzt werden wenn der Fließdruck mindestens 0,15 MPa beträgt.

Bei Problemen mit dem Durchlauferhitzer oder wenn mehr Wasserdurchsatz gewünscht wird, kann der EcoSmart® (Durchflussbegrenzer 8a), der hinter dem Luftsprudler sitzt entfernt werden.

Serviceteile (siehe Seite 3)

1	Griff Kaltwasserseite	11498000
2	Griff Warmwasserseite	11497000
3	Schnappeinsatz mit Schraube	98932000
4	Mutter	95194000
5	Dichtung	97530000
6	Gewindehülsen Set	96393000
7	Anschlussnippel	98933000
8	Luftsprudler kpl.	13185000
9	Auslauf kpl. 165 mm	95196000
	Auslauf kpl. 225 mm	95195000
10	Rosette	95197000
11	Absperreinheit Warmwasserseite	94008000
12	Absperreinheit Kaltwasserseite	94009000

Montage

Il est conseillé d'équilibrer les pressions de l'eau chaude et froide.

Informations techniques**Cette robinetterie est en série équipée d'un EcoSmart (limiteur de débit)**

Débit avec EcoSmart à 0,3 MPa:	5 l/min
Débit con EcoSmart à 0,3 MPa:	14 l/min
Pression de service autorisée:	max. 1 MPa
Pression de service conseillée:	0,1 - 0,5 MPa
Pression maximum de contrôle:	1,6 MPa
(1 MPa = 10 bars = 147 PSI)	
Température maximum d'eau chaude:	80° C
Température recommandée:	65° C

Les mitigeurs Hansgrohe fonctionnent également en association à des chauffe-eau à commande hydraulique ou thermique à condition que la pression soit au minimum de 0,15 MPa

Dans ce cas, veuillez enlever sur le mitigeur de lavabo le EcoSmart® (limiteur de débit 8a) qui se trouve derrière le aérateur.

Pièces détachées (voir pages 3)

1	poignée eau froide	11498000
2	poignée eau chaude	11497000
3	fixation pour manette	98932000
4	écrou	95194000
5	joint	97530000
6	set de fixation	96393000
7	mamelon	98933000
8	diffuseur cpl.	13185000
9	bec cpl. 165 mm	95196000
	bec cpl. 225 mm	95195000
10	rosace	95197000
11	mécanisme eau chaude	94008000
12	mécanisme eau froide	94009000

Assembly

The hot and cold supplies must be of equal pressures.

Technical Data**This mixer series-produced with EcoSmart (flow limiter)**

Rate of flow with EcoSmart:	5 l/min 0.3 MPa
Rate of flow without EcoSmart:	14 l/min 0.3MPa
Operating pressure:	max. 1 MPa
Recommended operating pressure:	0.1 - 0.5 MPa
Test pressure:	1,6 MPa
(1 MPa = 10 bars = 147 PSI)	
Hot water temperature:	max. 80° C
Recommended hot water temperature:	65° C

Hansgrohe mixers can be used together with hydraulically and thermally controlled continuous flow heaters if the flow pressure is at least 0,15 MPa.

If the continuous water heater causes any problems or there is not enough flow of water, the EcoSmart® (8a) located behind the aerator must be removed.

Spare parts (see page 3)

1	handle for cold water	11498000
2	handle for hot water	11497000
3	handle fixing set	98932000
4	nut	95194000
5	seal	97530000
6	fixing set	96393000
7	connecting thread	98933000
8	spray former cpl.	13185000
9	spout cpl. 165 mm	95196000
	spout cpl. 225 mm	95195000
10	flange	95197000
11	shut off unit, hot	94008000
12	shut off unit, cold	94009000

Montaggio

Compensare le differenze di pressione tra i collegamenti dell'acqua fredda e dell'acqua calda.

Dati tecnici**Questo miscelatore è dotato di serie del Waterdim (limitatore di flusso).**

Potenza di erogaz. con EcoSmart:	5 l/min 0,3 MPa
Potenza di erogaz. senza EcoSmart:	14 l/min 0,3 MPa
Pressione d'uso:	max. 1 MPa
Pressione d'uso consigliata:	0,1 - 0,5 MPa
Pressione di prova:	1,6 MPa
(1 MPa = 10 bar = 147 PSI)	
Temperatura dell'acqua calda:	max. 80° C
Temp. dell'acqua calda consigliata:	65° C

I miscelatori Hansgrohe possono venire usati con caldaie a "bassa pressione" se la pressione di flusso è almeno di 0,15 MPa.

Nel caso di problemi con lo scalda-acqua oppure nel caso si desiderasse più erogazione, si può eliminare il EcoSmart® (limitatore di flusso 8a) dietro la valvola di aerazione.

Parti di ricambio (vedi pagg. 3)

1	manopola acqua fredda	11498000
2	manopola acqua calda	11497000
3	inserto a molla e vite	98932000
4	ghiera di fissaggio	95194000
5	guarnizione	97530000
6	adattatore per set esterno	96393000
7	raccordo a vite	98933000
8	diffusori del getto compl.	13185000
9	bocca erogazione compl. 165 mm	95196000
	bocca erogazione compl. 225 mm	95195000
10	rosetta	95197000
11	cartuccia acqua calda	94008000
12	cartuccia acqua fredda	94009000

Montaje

Grandes diferencias de presión entre los empalmes de agua fría y agua caliente deben equilibrarse.

Datos técnicos**Grifo con recuctor de caudal de serie****„EcoSmart“.**

Caudal máximo con EcoSmart:	5 l/min 0,3 MPa
Caudal máximo sin EcoSmart:	14 l/min 0,3 MPa
Presión en servicio:	max. 1 MPa
Presión recomendada en servicio:	0,1 - 0,5 MPa
Presión de prueba:	1,6 MPa
(1 MPa = 10 bares = 147 PSI)	
Temperatura del agua caliente:	max 80° C
Temp. recomendada del agua cal.:	65° C

Los mezcladores Hansgrohe pueden ser utilizado junto con calentadores continuos de agua que sean manejados de manera hidráulica o térmica, siempre que la presión del caudal ascienda a un mínimo de 0,15 MPa.

En caso de problemas con el calentador instantáneo o cuando se desen más caudal de agua puede quitarse el EcoSmart® (limitador del caudal 8a), situado detrás del aireador.

Repuestos (ver página 3)

1	Mando agua fría	11498000
2	Mando agua caliente	11497000
3	Fijación para mando	98932000
4	Tuerca	95194000
5	Junta	97530000
6	Set de fijación	96393000
7	Racor conexión flexo	98933000
8	Moldeador de chorro compl.	13185000
9	Caño completo 165 mm	95196000
	Caño completo 225 mm	95195000
10	Florón	95197000
11	Montura agua caliente	94008000
12	Montura agua fría	94009000

Montage

Grote drukverschillen tussen de kouden warm wateraansluitingen dienen vermeden te worden.

Technische gegevens**Kraan met EcoSmart (doorstroombegrenzer).**

Doorstroomcapaciteit met EcoSmart:	5 l/min (0,3 MPa)
Doorstroomcap. zonder EcoSmart:	14 l/min (0,3 MPa)
Werkdruk:	max. 1 MPa
Aanbevolen werkdruk:	0,1 - 0,5 MPa
Getest bij:	1,6 MPa
(1 MPa = 10 bar = 147 PSI)	
Temperatuur warm water:	max. 80° C
Aanbevolen warm water temp.:	65° C

Hansgrohe kranen kunnen samen met hydraulisch en thermisch gestuurde geisers gebruikt worden indien de uitstroomdruk min. 0,15 MPa bedraagt.

Bij problemen met doorstroomtoestellen of wanneer een grotere waterdoorstroom gewenst is, kan men de EcoSmart® (doorstroom-regelaar 8a) die achter de perlator is gemonteerd, eenvoudig verwijderen.

Service onderdelen (zie blz. 3)

1	greep koud	11498000
2	greep warm	11497000
3	greepbevestigingsset	98932000
4	moer	95194000
5	dichting	97530000
6	bevestigingsset	96393000
7	wandaansluiting	98933000
8	straalopeningen kompl.	13185000
9	uitloop kompl. 165 mm	95196000
	uitloop kompl. 225 mm	95195000
10	rozet	95197000
11	bovendeel warm	94008000
12	bovendeel koud	94009000

Montering

Større trykforskelle mellem koldt og varmt vand bør udjævnes.

Tekniske Data**Armaturet er forsynet med EcoSmart (gennemstrømningsbegrænsner)**

Gennemstrømningskap. med EcoSmart:	5 l/min 0,3 MPa
Gennemstrømningskap. uden EcoSmart:	14 l/min 0,3 MPa
Driftstryk:	max. 1 MPa
Anbefalet driftstryk:	0,1 - 0,5 MPa
Prøvetryk:	1,6 MPa
(1 MPa = 10 bar = 147 PSI)	
Varmtvandstemperatur:	max. 80 °C
Anbefalet varmtvandstemperatur:	65 °C

Hansgrohe armaturer kan anvendes i forbindelse med hydraulisk- og termiskstyrede gennemstrømningsvandarmerer ved et vandtryk på 0,15 MPa.

Ved problemer med gennemløbsvandvarmer eller hvis der ønskes mere vandgennemstrømning, kan EcoSmart® (gennemstrømningsbegrænsneren 8a), der sidder i perlatoren, fjernes.

Reserve dele (se s. 3)

1	Greb koldt vandsside	11498000
2	Greb varmt vandsside	11497000
3	Fastgørelsessættet for greb	98932000
4	Møtrik	95194000
5	Pakning	97530000
6	Fastgørelsessættet	96393000
7	Tilslutningsnippel	98933000
8	Strålekanalerne kpl.	13185000
9	Udløb kpl. 165 mm	95196000
	Udløb kpl. 225 mm	95195000
10	Rosetterne	95197000
11	Afspærringsventil varmt vandsside	94008000
12	Afspærringsventil koldt vandsside	94009000

Montagem

Grandes diferenças entre as pressões das águas quente e fria devem ser compensadas.

Dados Técnicos**Misturadoras produzidas em série com EcoSmart (limitador de caudal).**

Caudal com EcoSmart:	5 l/min 0,3 MPa
Caudal sem EcoSmart:	14 l/min 0,3 MPa
Pressão de funcionamento:	max. 1 MPa
Pres. de funcionamento recomendada:	0,1 - 0,5 MPa
Pressão testada:	1,6 MPa
(1 MPa = 10 bar = 147 PSI)	
Temperatura da água quente:	max. 80 °C
Temp. água quente recomendada:	65 °C

As misturadoras Hansgrohe podem ser utilizadas com esquentadores (de controlo térmico ou hidráulico) desde que a pressão de utilização seja, no mínimo, de 0,15 MPa.

Neste caso o EcoSmart® (limitador de caudal 8a) existente por trás do emulsor deverá ser retirado.

Peças de substituição (ver página 3)

1	Manípulo de água fria	11498000
2	Manípulo de água quente	11497000
3	Conjunto de fixação p. manípulo	98932000
4	Porca	95194000
5	Vedante	97530000
6	Conjunto de fixação	96393000
7	União roscada	98933000
8	Emulsor compl.	13185000
9	Bica (completa) 165 mm	95196000
	Bica (completa) 225 mm	95195000
10	Espelho	95197000
11	Castelo de água quente	94008000
12	Castelo de água fria	94009000

Montaż

Znaczne różnice ciśnień na dopływach ciepłej i zimnej wody muszą zostać wyrównane.

Dane techniczne**Armatura produkowana seryjnie z funkcją EcoSmart (ogranicznik przepływu).**

Wydajność przepływu z ogranicznikiem przepływu:	5 l/min 0.3 MPa
Wydajność przepływu bez ogranicznika przepływu:	14 l/min 0.3 MPa
Ciśnienie max.:	1 MPa
Ciśnienie zalecane:	0.1 - 0.5 MPa
Ciśnienie próbne:	1,6 MPa
(1 MPa = 10 bar = 147 PSI)	
Maksymalna temperatura wody gorącej:	80° C
Zalecana temperatura wody gorącej:	65° C

Armatura Hansgrohe może być stosowana z przepływowymi podgrzewaczami wody sterowanymi hydraulicznie i termicznie w przypadku, gdy ciśnienie przepływu wynosi co najmniej 0,15 MPa.

W przypadku problemów z przepływowymi podgrzewaczami wody lub jeśli chcemy uzyskać większy przepływ wody można usunąć ogranicznik przepływu (8a) znajdujący się za perlatozem.

Części serwisowe (patrz strona 3)

1	Rączka natrysku po stronie zimnej wody	11498000
2	Rączka natrysku po stronie ciepłej wody	11497000
3	Łączenie ze śrubą	98932000
4	Nakrętka	95194000
5	Uszczelka	97530000
6	Zestaw tulejek gwintowanych	96393000
7	Przyłącze wylewk	98933000
8	Napowietrzacz (perlator)	13185000
9	Wylewka kpl. 165 mm	95196000
	Wylewka kpl. 225 mm	95195000
10	Rozeta	95197000
11	Element odcinający po stronie ciepłej wody	94008000
12	Element odcinający po stronie zimnej wody	94009000

Montáž

Pozor! Armatura se musí montovat, proplachovat a testovat podle platných norem.

Je nutné vyrovnat velké rozdíly tlaku mezi přípoji studené a teplé vody.

Technické údaje**Armatura je sériově vybavena omezovačem průtoku (EcoSmart®).**

Průtok s omezovačem průtoku:	5 l/min 0,3 MPa
Průtok bez omezovače průtoku:	14 l/min 0,3 MPa
Provozní tlak:	max. 1 MPa
Doporučený provozní tlak:	0,1 - 0,5 MPa
Zkušební tlak:	1,6 MPa
(1 MPa = 10 bar = 147 PSI)	
Teplota horké vody:	max. 80 °C
Doporučená teplota horké vody:	65 °C

Pákové baterie Hansgrohe mohou být používány ve spojení s hydraulicky nebo tepelně řízenými průtokovými ohřivači, pokud tlak při průtoku je alespoň 0,15 MPa.

Při problémech s průtokovým ohřivačem, nebo když je požadován větší průtok, může být odstraněn omezovač průtoku (1a), který je umístěn za perlátorem.

Servisní díly (viz strana 3)

1	rukojeť na straně teplé vody	11498000
2	rukojeť na straně studené vody	11497000
3	západková vložka se šroubem	98932000
4	matka	95194000
5	těsnění	97530000
6	sada závitových vložek	96393000
7	připojovací nátrubek	98933000
8	perlátor	13185000
9	výtok kompl. 165 mm	95196000
	výtok kompl. 225 mm	95195000
10	rozeta	95197000
11	uzávěr na straně teplé vody	94008000
12	uzávěr na straně studené vody	94009000

Montáž

Pozor! Armatúra sa musí montovať, preplachovať a testovať podľa platných noriem.

Veľké rozdiely v tlaku medzi prípojkami studenej a teplej vody musia byť vyrovnané.

Technické údaje**Sériovo vyrábaná batéria s EcoSmart® (prietokový ventil).**

Prietokové množstvo s prietokovým ventilom EcoSmart:	5 l/min 0,3 MPa
Prietokové množstvo bez prietokového ventilu EcoSmart:	14 l/min 0,3 MPa
Prevádzkový tlak:	max. 1 MPa
Doporučený prevádzkový tlak:	0,1 - 0,5 MPa
Skúšobný tlak:	1,6 MPa
(1 MPa = 10 bar = 147 PSI)	
Teplota teplej vody:	max. 80 °C
Doporučená teplota teplej vody:	65 °C

Pákové batérie firmy Hansgrohe môžu byť používané v spojení s hydraulicky a tepelne riadenými prietokovými ohrievačmi, pokiaľ je tlak prúdu aspoň 0,15 MPa.

Pri problémoch s prietokovým ohrievačom alebo ak je požadovaný väčší prietok vody, môže sa demontovať prietokový ventil (1a) EcoSmart®, ktorý je umiestnený za perlátorom.

Servisné diely (viď strana 3)

1	páka na teplú vodu	11498000
2	páka na studenú vodu	11497000
3	upínacia sada so skrutkou	98932000
4	matica	95194000
5	tesnenie	97530000
6	sada pre upevnenie	96393000
7	pripájací nátrubok	98933000
8	perlátor	13185000
9	kompletný odpad 165 mm	95196000
	kompletný odpad 225 mm	95195000
10	ružica	95197000
11	uzáver na strane teplej vody	94008000
12	uzáver na strane studenej vody	94009000

安装

注意！必须按照现行的规定安装，冲洗和测试产品。

冷热水管间过大的压力差必须予以平衡。

技术参数

本产品配有EcoSmart（流量限制装置）

带有节流器时的流速: 5 l/min 0,3 MPa

不带节流器时的流速: 14 l/min 0,3 MPa

工作压力: max. 1 MPa

推荐工作压力: 0,1 - 0,5 MPa

测试压强: 1,6 MPa

(1 MPa = 10 bar = 147 PSI)

热水温度: max. 80° C

推荐热水温度: 65° C

如果水压达到1.5 bar以上，汉斯格雅单手柄龙头可以和液压式或热控式直流式热水器一起使用。

如果使用直流式热水器有问题，或要求更大的水流量，可以把位于水波器后面的流量限制器（1a）拆除。

备用零件（参见第页3）

1	热水侧手柄	11498000
2	冷水侧手柄	11497000
3	手柄固定件	98932000
4	螺母	95194000
5	垫圈	97530000
6	螺丝套管	96393000
7	连接波纹管	98933000
8	水波器	13185000
9	水嘴套件 165 mm	95196000
	水嘴套件 225 mm	95195000
10	法兰	95197000
11	热水侧闭塞单元	94008000
12	冷水侧闭塞单元	94009000

Монтаж

Смеситель должен быть смонтирован по действующим нормам и в соответствии с настоящей инструкцией, проверен на герметичность и безупречность работы.

донного клапана. Перед установкой смесителя необходимо регулировочными кранами выровнять давление холодной и горячей воды при помощи вентилей регулирующих подачу воды в квартиру.

Технические данные**Смесители этой серии оснащены ограничителем потока воды (EcoSmart®)**

Пропускная способность: 5 l/min 0,3 MPa

Пропускная способность без ограничителя

потока воды (EcoSmart): 14 l/min 0,3 MPa

Рабочее давление: max. 1 MPa

Рекомендуемое рабочее давление: 0,1 - 0,5 MPa

Давления: 1,6 MPa

(1 MPa = 10 bar = 147 PSI)

Температура горячей воды: max. 80° C

Рекомендуемая темп. гор. воды: 65° C

Однорычажные смесители фирмы HANSGROHE можно использовать с электроводонагревателями бойлерного типа при минимальном давлении 0,15 МПа.

Если появятся проблемы с бойлером или потребуется увеличить расход воды (1a), который находится в подводке смесителя.

Комплект (см. стр. 3)

1	Рукоятка стороны горячей воды	11498000
2	Рукоятка стороны холодной воды	11497000
3	Защелкивающаяся вставка с винтом	98932000
4	Гайка	95194000
5	Уплотнение	97530000
6	Набор резьбовых втулок	96393000
7	нипель подводки	98933000
8	Аэратор	13185000
9	Излив 165 mm	95196000
	Излив 225 mm	95195000
10	Розетка	95197000
11	Запорный блок горячей воды	94008000
12	Запорный блок холодной воды	94009000

Szerelés

Figyelem! A csaptelepet az érvényben lévő előírásoknak megfelelően kell felszerelni, átöblíteni és ellenőrizni. A hidegvíz- és a melegvíz-csatlakozások közötti nagy nyomáskülönbséget kikell egyenlíteni!

Műszaki adatok

A csaptelep szériakivitelben el van látva EcoSmart® (átfolyás-határoló) berendezéssel.

Átfolyó vízmennyiség vízkorlátozóval:	5 l/min 0,3 MPa
Átfolyási teljesítmény, EcoSmart nélkül:	14 l/min 0,3 MPa
Üzemi nyomás:	max. 1 MPa
Ajánlott üzemi nyomás:	0,1 - 0,5 MPa
Nyomáspróba:	1,6 MPa
(1 MPa = 10 bar = 147 PSI)	
Forróvíz hőmérséklet:	max. 80 °C
Forróvíz javasolt hőmérséklete:	65 °C

A Hansgrohe egykaros keverő csaptelepek beépíthetők hidraulikus- és hőszabályozással ellátott átfolyós vízmelegítőknél egyaránt, ha a víznyomás legalább 0,15 MPa.

Ha problémák adódnak az átfolyós vízmelegítővel vagy nagyobb átfolyó vízmennyiségre van szükség, eltávolítható a EcoSmart® (átfolyás- korlátozó 1a) a perlátor mögött.

Tartozékok (lásd a oldalon 3)

1	Fogantyú a melegvíz oldalon	11498000
2	Fogantyú a hideg oldalon	11497000
3	Nyélrögzítő készlet csavarral	98932000
4	Anya	95194000
5	Tömítés	97530000
6	Menetes hüvely szett	96393000
7	Csatlakozó kiállítás	98933000
8	Perlátor	13185000
9	Kifolyó csatlakozó 165 mm	95196000
	Kifolyó csatlakozó 225 mm	95195000
10	Rozetta	95197000
11	elzáróegység, melegvízoldal	94008000
12	elzáróegység, hidegvízoldal	94009000

Asennus

Huomio! Kaluste on asennettava, huuhdeltava ja tarkastettava voimassa olevien määräysten mukaisesti. Suuret paine-erot kylmä- ja kuumavesiliitäntöjen välillä on tasattava.

Tekniset tiedot

Kaluste on vakiona varustettu EcoSmart®: illä (virtauksen rajoittimella)

Läpivirtausmäärä EcoSmart: iä käytettäessä:	5 l/min 0,3 MPa
Läpivirtausmäärä ilman EcoSmart:iä:	14 l/min 0,3 MPa
Käyttöpaine:	max. 1 MPa
Suosittelu käyttöpaine:	0,1 - 0,5 MPa
Koestuspaine:	1,6 MPa
(1 MPa = 10 bar = 147 PSI)	
Kuuman veden lämpötila:	max. 80 °C
Kuuman veden suosituslämpötila:	65 °C

Hansgrohe yksivipuisia sekoittimia voi käyttää hydraulisesti tai termisesti ohjattujen läpivirtauskuumentimien yhteydessä, jos virtauspaine on vähintään 0,15 MPa.

Jos läpivirtauskuumentimen kanssa on ongelmia tai, jos halutaan suurempaa veden virtausmäärää, voidaan poreenmuodostajan takana oleva EcoSmart® (virtausrajoitin 1a) poistaa.

Varaosat (katso sivu 3)

1	Kahva kuumavesipuoli	11498000
2	Kahva kylmävesipuoli	11497000
3	Kahvan pikaliitin ruuvilla	98932000
4	Mutteri	95194000
5	Tiiviste	97530000
6	Kierreholkkisarja	96393000
7	Liittinippa	98933000
8	Poresuutin, täydellinen	13185000
9	Juoksuputki, täydellinen 165 mm	95196000
	Juoksuputki, täydellinen 225 mm	95195000
10	Peitekaulus	95197000
11	Sulkuventtiili lämminvesipuoli	94008000
12	Sulkuventtiili kylmävesipuoli	94009000

Montering

OBS! Armaturen måste installeras, genomspolas och testas enligt gällande föreskrifter.

Stora tryckskillnader mellan anslutningarna för varmt och kallt vatten måste utjämnas.

Tekniska data**Blandare seriemässigt med EcoSmart® (flödeskontroll).**

Genomströmningsskapacitet med EcoSmart:	5 l/min 0,3 MPa
Genomströmningsskapacitet utan EcoSmart:	14 l/min 0,3 MPa
Driftstryck:	max. 1 MPa
Rek. driftstryck:	0,1 - 0,5 MPa
Tryck vid provtryckning:	1,6 MPa
(1 MPa = 10 bar = 147 PSI)	
Varmvattentemperatur:	max. 80° C
Rek. varmvattentemp.:	65° C

Hansgrohe enhandsblandare kan användas tillsammans med hydrauliskt och termiskt styrda varmvattenberedare när flödestrycket uppgår till minst 0,15 MPa.

Om det är problem med vattenberedaren eller om större vattenflöde önskas kan EcoSmart® (flödeskontroll 1a) som sitter bakom perlatorn tas bort.

Reservdelar (se sidan 3)

1	Grepp varmvattensida	11498000
2	Grepp kallvattensida	11497000
3	Klickinsats med skruv	98932000
4	Mutter	95194000
5	Packning	97530000
6	Gänghylseset	96393000
7	Anslutningsnippel	98933000
8	Komplett perlator	13185000
9	Utdragbar blandare kompl. 165 mm	95196000
	Utdragbar blandare kompl. 225 mm	95195000
10	Rosett	95197000
11	Flödeskontroll varmvattensida	94008000
12	Flödeskontroll kallvattensida	94009000

Montavimas

Dėmesio! Maišytuvą privalo būti montuojamas ir išbandomas pagal veikiančias normas ir šią instrukciją. Turi būti išlyginti šalto ir karšto slėgio nelygumai.

Techniniai duomenys**Šios serijos maišytuvai turi vandens tekėjimo ribotuvą "EcoSmart®".**

Vandens pralaidumas su oro kompresoriumi:	5 l/min 0,3 MPa
Vandens pralaidumas be oro kompresoriaus:	14 l/min 0,3 MPa
Darbinis slėgis:	max. 1 MPa
Rekomenduojamas slėgis:	0,1 - 0,5 MPa
Bandomasis slėgis:	1,6 MPa
(1 MPa = 10 barų = 147 PSI)	
Karšto vandens temperatūra:	max. 80° C
Rekomenduojama karšto vandens temperatūra:	65° C

"Hansgrohe" vienos rankenėlės maišytuvai gali būti naudojami su hidrauliškai ir termiškai reguliuojamais momentiniais šildikliais, kai vandens slėgis mažesnis kaip 0,15 MPa.

Jei yra problemų su momentiniu vandens šildikliu ar neužtenka vandens srauto, turi būti pašalintas už oro kompresoriaus esantis ribotuvą "EcoSmart®" (1a).

Atsarginės dalys (žr. psl. 3)

1	Rankenėlė karštam vandeniui	11498000
2	Rankenėlė šaltam vandeniui	11497000
3	rankenėlės tvirtinimo komplektas	98932000
4	veržlė	95194000
5	Tarpinė	97530000
6	Montavimo rinkinys	96393000
7	Prijungimo dalis	98933000
8	oro kompresorius	13185000
9	čiaupas 165 mm	95196000
	čiaupas 225 mm	95195000
10	Dangtis	95197000
11	Karšto vandens uždarymo mechanizmas	94008000
12	Šalto vandens uždarymo mechanizmas	94009000

Sastavljanje

Pažnja! Cijevi moraju biti postavljene, isprane i testirane prema važećim normama.

Velika razlika u pritisku između vruće i hladne vode mora biti izbalansirana.

Tehnički podatci

Ova serija jednoručnih miješalica ima ugrađen limitator protoka vode.

Protok vode sa EcoSmart-om:	5 l/min 0,3 MPa
Protok vode bez EcoSmart-a:	14 l/min 0,3 MPa
Najveći dopušteni tlak:	max. 1 MPa
Preporučeni tlak:	0,1 - 0,5 MPa
Probni tlak:	1,6 MPa
(1 MPa = 10 bar = 147 PSI)	
Temperatura vruće vode:	max. 80 °C
Preporučena temperatura vruće vode:	65 °C

Hansgrohe jednoručne slavine se mogu koristiti sa hidrauličnim i termički kontroliranim protočnim bojlerima ako je tlak najmanje 0,15 MPa.

Ako dolazi do problema sa protočnim bojlerima ili ne izlazi dovoljno vode, EcoSmart® (1a) lociran iza perlatora mora biti uklonjen.

Rezervni djelovi (pogledaj stranicu 3)

1	Ručica za toplu vodu	11498000
2	Ručica za hladnu vodu	11497000
3	Set za ručno učvršćivanje	98932000
4	Matica	95194000
5	brtva	97530000
6	Set navoja	96393000
7	Dovodna spojnica	98933000
8	Aerator pozlaćeni	13185000
9	Kompletna slavina 165 mm	95196000
	Kompletna slavina 225 mm	95195000
10	Rozete	95197000
11	Ventil za zatvaranje Topla voda	94008000
12	Ventil za zatvaranje Hladna voda	94009000

Montaži

Önemli! Batarya monte edilmeli, geçerli normlardan sonra akis testi yapılmalıdır.

Sıcak ve soğuk su bağlantıları arasında büyük basınç farklılıkları varsa, bu basınç farklılıklarının dengelenmesi gerekir.

Teknik bilgiler

Batarya dizi halinde EcoSmart® (akış sınırlayıcısı)

Debisi (akış sınırlayıcısı ile):	5 l/min 0,3 MPa
Debisi (akış sınırlayıcısız):	14 l/min 0,3 MPa
İşletme basıncı:	max. 1 MPa
Tavsiye edilen işletme basıncı:	0,1 - 0,5 MPa
Kontrol basıncı:	1,6 MPa
(1 MPa = 10 bar = 147 PSI)	
Sıcak su sıcaklığı:	max. 80 °C
Tavsiye edilen su ısı:	65 °C

Su akış basıncı en azından 0,15 MPa olan yerlerde Hansgrohe tek kollu bataryalarını, hidrolik ve termik kumandalı şofbenlerle birlikte kullanabilirsiniz.

Sürekli akışlı su ısıtıcıları ile birlikte kullanımında problemler söz konusu ise veya akan su miktarının daha fazla olması isteniyorsa, perlatörün arka tarafındaki akış sınırlayıcısı (1a) sökülüp çıkarılabilir.

Yedek Parçalar (Bakınız sayfa 3)

1	Soğuk su ayar kolu	11498000
2	Soğuk su ayar kolu	11497000
3	Vidalı yaylı adaptör	98932000
4	Somun	95194000
5	Conta	97530000
6	Dişli kovan seti	96393000
7	Bağlantı nipeli	98933000
8	Perlatör	13185000
9	Menfez komple 165 mm	95196000
	Menfez komple 225 mm	95195000
10	Yedek parça	95197000
11	Kapatma ünitesi Sıcak su tarafı	94008000
12	Kapatma ünitesi Soğuk su tarafı	94009000

Montare

Atenție! Bateria trebuie montată, clătită și verificată conform normelor în vigoare.

Diferențele de presiune mari între alimentarea cu apă rece și apă caldă trebuie echilibrate.

Date tehnice**Bateria este dotată în serie cu reductor de debit EcoSmart®.**

Debit de apă cu EcoSmart:	5 l/min, 0,3 MPa
Debit de apă fără EcoSmart:	14 l/min, 0,3 MPa
Presiune de funcționare:	max. 1 MPa
Presiune de funcționare recomandată:	0,1 - 0,5 MPa
Presiune de verificare:	1,6 MPa
(1 MPa = 10 bar = 147 PSI)	
Temperatura apei calde:	max. 80° C
Temperatura recomandată a apei calde:	65° C

Bateriile monocomadă Hansgrohe pot fi utilizate cu boiler instant cu comandă termică sau hidraulică dacă presiunea apei de alimentare este de min. 0,15 MPa.

Dacă apar probleme cu boilerul instant sau dacă doriți un debit de apă mai mare, puteți să demontați unitatea EcoSmart® (reductor de debit 1a), care se află în spatele suflătorului de aer.

Piese de schimb (vezi pag. 3)

1	Manetă apă caldă	11498000
2	Manetă apă rece	11497000
3	Set de fixare cu șurub	98932000
4	Piuliță	95194000
5	Garnitură	97530000
6	Set de dibluri	96393000
7	Niplu de racordare	98933000
8	Pulverizator aer cpl.	13185000
9	Pipă cpl. 165 mm	95196000
	Pipă cpl. 225 mm	95195000
10	Șild	95197000
11	Unitate de oprire apă caldă	94008000
12	Unitate de oprire apă rece	94009000

Συναρμολόγηση

Προσοχή! Η μπαταρία πρέπει να τοποθετηθεί, να πλυθεί και να ελεγχθεί με βάση τους ισχύοντες κανόνες υδραυλικής τέχνης.

Οι διαφορές της πίεσης μεταξύ της σύνδεσης κρύου και ζεστού νερού θα πρέπει να αντισταθμίζονται.

Τεχνικά Χαρακτηριστικά**Τυποποιημένη κεντρική βάνα με ελαχιστοποιητή νερού (EcoSmart®) (περιοριστική διάταξη νερού)**

Κατανάλωση νερού με ελαχιστοποιητή νερού:	5 l/min, 0,3 MPa
Κατανάλωση νερού χωρίς ελαχιστοποιητή νερού:	14 l/min, 0,3 MPa
Λειτουργία πίεσης:	max. 1 MPa
Συνιστώμενη λειτουργία πίεσης:	0,1 - 0,5 MPa
Πίεση ελέγχου:	1,6 MPa
(1 MPa = 10 bar = 147 PSI)	
Θερμοκρασία ζεστού νερού:	max. 80° C
Συνιστώμενη θερμοκρασία ζεστού νερού:	65° C

Οι αναμεικτικές μπαταρίες Hansgrohe μπορούν να λειτουργούν και σε συνδυασμό με ταχυθερμοσίφωνες θερμικού ή υδραυλικού ελέγχου, εφόσον η ελάχιστη πίεση ροής είναι 0,15 MPa.

Εάν παρουσιαστεί πρόβλημα με τον ταχυθερμοσίφωνα ή όταν απαιτείται περισσότερο νερό, μπορεί να απομακρυνθεί ο ελαχιστοποιητής νερού (EcoSmart®), (μειωτής ροής 1a), ο οποίος βρίσκεται πίσω από το φίλτρο.

Ανταλλακτικά (βλ. Σελίδα 3)

1	Πλευρά του ζεστού νερού	11498000
2	Πλευρά του κρύου νερού	11497000
3	Προσθήκη διάταξης σφράγισης με βίδα	98932000
4	Παξιμάδι	95194000
5	Παρέμβυσμα	97530000
6	Σετ κελύφων με σπειρώμα	96393000
7	Ενδότης σύνδεσης	98933000
8	Φίλτρο, πλήρες	13185000
9	Αποχέτευση, πλήρης 165 mm	95196000
	Αποχέτευση, πλήρης 225 mm	95195000
10	Ροζέττα	95197000
11	Διάταξη φραγής, πλευρά ζεστού νερού	94008000
12	Διάταξη φραγής, πλευρά κρύου νερού	94009000

التركيب

هام! يجب تركيب الوصلة واستخدامها واختبارها وفقًا للمعايير المعمول بها.
يجب أن يكون تيار الماء الساخن والماء البارد متعادلين في الضغط.

المواصفات الفنية

تم إنتاج هذه الخلاط في سلسلة واحدة مع **EcoSmart®** (محدد تدفق المياه).

معدل تدفق المياه باستخدام مخفف المياه: 5 لتر / الدقيقة عند ضغط 3 بار
معدل تدفق المياه بدون استخدام مخفف المياه: 14 لتر / دقيقة عند ضغط 3 بار

بلر

ضغط التشغيل: max. 1 MPa

ضغط التشغيل الموصى به: 0,1 - 0,5 MPa

ضغط الاختبار: 1,6 MPa

(1 MPa = 10 بار = 147 PSI)

درجة حرارة الماء الساخن: max. 80° C

درجة الحرارة الموصى بها للماء الساخن: 65° C

يمكن استخدام خلاطات هانزجروهه أحادية المقبض مع سخانات تدفق الماء ذات التحكم الهيدروليكي أو الحراري، مع ضغط تدفق لا يقل عن 1.5 بار.

إذا تجاوز ضغط الماء 5 بار، قم بتركيب صمام خافض للضغط. إذا تسبب سخان الماء المستمر في أية مشكلات أو في حال عدم وجود تدفق كافٍ للماء، يجب فك محدد تدفق المياه **EcoSmart®** (5a) الموجود خلف تجهيزة التهوية.

قطع الغيار راجع صفحة (3)

11498000	1	مقبض للماء الساخن
11497000	2	مقبض للماء البارد
98932000	3	طقم تثبيت اليد
95194000	4	صمولة
97530000	5	حلقة منع التسرب
96393000	6	طقم تثبيت
98933000	7	نبيل التوصيل
13085000	8	تجهيزة تهوية
95196000	9	الصنوبر في (البدن) 165 mm
95195000		الصنوبر في (البدن) 225 mm
95197000	10	طرف
94008000	11	وحدة الإغلاق، الماء الساخن
94009000	12	وحدة الإغلاق، الماء البارد

Montaža

Pozor! Armatura je potrebno montirati, splakniti in testirati v skladu z veljavnimi predpisi.
Velike razlike v tlaku med priključkom za mrzlo in priključkom za toplo vodo je potrebno izravnati.

Tehnični podatki

Ta serija armatur je opremljena z EcoSmart® (omejevalnikom pretoka vode)

Débit avec EcoSmart: 5 l/min 0,3 MPa

Pretok vode brez EcoSmartja (omejevalnika pretoka) 14 l/min 0,3 MPa

Delovni tlak: max. 1 MPa

Priporočeni delovni tlak: 0,1 - 0,5 MPa

Preskusni tlak: 1,6 MPa

(1 MPa = 10 bar = 147 PSI)

Temperatura tople vode: max. 80° C

Priporočena temperatura tople vode: 65° C

Enoročne mešalne baterije Hansgrohe lahko uporabljate v povezavi s hidravlično in termično uravnanimi pretočnimi grelniki, če je pretočni tlak najmanj 0,15 MPa.

Če imate probleme s pretočnim grelnikom ali če želite večji pretok vode, lahko odstranite EcoSmart® (omejevalnik pretoka vode 1a), ki se nahaja za perlatorjem.

Rezervni deli (glejte stran 3)

1	Ročka za toplo vodo	11498000
2	Ročka za mrzlo vodo	11497000
3	Zaskočni vložek z vijakom	98932000
4	Matica	95194000
5	Tesnilo	97530000
6	Komplet pritrdil	96393000
7	Priključna mazalka	98933000
8	Perlator kpl.	13185000
9	Izliv kpl. 165 mm	95196000
	Izliv kpl. 225 mm	95195000
10	Rozeta	95197000
11	Enota za zapiranje pretoka vode, topla voda	94008000
12	Enota za zapiranje pretoka vode, mrzla voda	94009000

Paigaldamine

Tähelepanu! Seadmistiku paigaldamine, läbipesu ja kontrollimine peab toimuma vastavalt kehtivatele normidele. Kui külma ja kuuma vee ühenduste surve on väga erinev, tuleb need tasakaalustada.

Tehnilised andmed

Segistisari on toodetud koos EcoSmart® veehulgapiirajaga

Läbivool EcoSmart'i korral:	5 l/min 0,3 MPa
Läbivool ilma EcoSmart'ita:	14 l/min 0,3 MPa
Töörõhk	max. 1 MPa
Soovitatav töörõhk:	0,1 - 0,5 MPa
Kontrollsurve:	1,6 MPa
(1 MPa = 10 baari = 147 PSI)	
Kuuma vee temperatuur:	max. 80 °C
Soovitatav kuuma vee temperatuur:	65 °C

Hansgrohe ühekäe segisteid võib kasutada koos hüdrauliliselt ja termiliselt juhitavate boileritega, kui vee rõhk on vähemalt 0,15 MPa.

Kui esineb probleeme läbivooluoleiga või kui soovita-akse, et vee läbivool oleks suurem, tuleks sõela taga asuv EcoSmart® (veehulgapiiraja 1a) eemaldada.

Varuosad (vt lk 3)

1	kuuma poole käepide	11498000
2	külma poole käepide	11497000
3	käepidemekinnituse komplekt	98932000
4	mutter	95194000
5	tihend	97530000
6	paigaldus komplekt	96393000
7	ühendusnippel	98933000
8	õhustaja kpl	13185000
9	jooksutoru kpl. 165 mm	95196000
	jooksutoru kpl. 225 mm	95195000
10	äärrik	95197000
11	sulgur, soe pool	94008000
12	sulgur, külm pool	94009000

Montaža

Uzmanību! Jaucējkrāns jāmontē, jāskalo un jāpārbauda atbilstoši spēkā esošajām normām.

Jāizlīdzina spiediena atšķirības starp aukstā un karstā ūdens pievadiem.

Tehniskie dati

Jaucējkrāns tiek ražots kopā ar EcoSmart® (caurteces ierobežotājs)

Caurteces intensitāte ar EcoSmart:	5 l/min 0,3 MPa
Caurteces intensitāte bez EcoSmart:	14 l/min 0,3 MPa
Darba spiediens:	max. 1 MPa
Ieteicamais darba spiediens:	0,1 - 0,5 MPa
Pārbaudes spiediens:	1,6 MPa
(1 MPa = 10 bar = 147 PSI)	
Karstā ūdens temperatūra:	max. 80 °C
Ieteicamā karstā ūdens temperatūra:	65 °C

Hansgrohe viensvires jaucējkrānus var izmantot kombinācijā ar hidrauliski un termiski vadāmiem caurteces sildītājiem, ja plūsmas spiediens ir vismaz 0,15 MPa.

Ja rodas problēmas ar caurteces sildītāju vai arī ja nav pietiekama ūdens plūsma, jānoņem EcoSmart® (caurteces ierobežotājs 1a), kur atrodas aiz aeratora.

Rezerves daļas (skat. lpp. 3)

1	rokturis karstajam ūdenim	11498000
2	rokturis aukstajam ūdenim	11497000
3	Fiksācijas ieliktnis ar skrūvi	98932000
4	uzgrieznis	95194000
5	Blīve	97530000
6	Fiksācijas uzdevu komplekts	96393000
7	Pieslēguma nipelis	98933000
8	Aeratora kompl.	13185000
9	Snipsis, kompl. 165 mm	95196000
	Snipsis, kompl. 225 mm	95195000
10	Rozete	95197000
11	Noslēgvārsts, karstais ūdens	94008000
12	Noslēgvārsts, aukstais ūdens	94009000

Montaža

Pažnja! Armatura mora biti postavljena, isprana i testirana prema važećim normama.

Velika razlika u pritisaku između vruće i hladne vode mora biti izbalansirana.

Tehnički podaci

Ove armature imaju serijski ugrađen EcoSmart® (ograničavač protoka vode).

Protok vode sa EcoSmart-om:	5 l/min 0,3 MPa
Protok vode bez EcoSmart-a:	14 l/min 0,3 MPa
Radni pritisak:	max. 1 MPa
Preporučeni radni pritisak:	0,1 - 0,5 MPa
Probni pritisak:	1,6 MPa
(1 MPa = 10 bar = 147 PSI)	
Temperatura vruće vode:	max. 80° C
Preporučena temperatura vruće vode:	65° C

Hansgrohe jednoručni mešači se mogu koristiti s hidraulički i termički kontrolisanim protočnim bojlerima, ako je pritisak najmanje 0,15 MPa.

Ako dolazi do problema sa protočnim bojlerima ili ne izlazi dovoljno vode, EcoSmart® (ograničavač protoka vode 1a) lociran iza aeratora mora biti uklonjen.

Rezervni delovi (vidi stranu 3)

1	Ručica za toplu vodu	11498000
2	Ručica za hladnu vodu	11497000
3	Set za ručno učvršćivanje	98932000
4	Navrtka	95194000
5	Zaptivka	97530000
6	Set čaura s navojima	96393000
7	Priključni nazuvak	98933000
8	Aerator kompl.	13185000
9	Slavina kompl. 165 mm	95196000
	Slavina kompl. 225 mm	95195000
10	Rozeta	95197000
11	Ventil za zatvaranje tople vode	94008000
12	Ventil za zatvaranje hladne vode	94009000

Montasje

Obs! Armaturen skal monteres, spyles og sjekkes iht. gyldige standarder.

Store trykkdifferanser mellom kaldt- og varmtvannstilko blinger skal utlignes.

Tekniske data

Armatur er standardmessig utstyrt med EcoSmart® (gjennomstrømningsbegrenser)

Gjennomstrømningsytelse med EcoSmart:	5 l/min 0,3 MPa
Gjennomstrømningsytelse uten EcoSmart:	14 l/min 0,3 MPa
Driftstrykk	max. 1 MPa
Anbefalt driftstrykk:	0,1 - 0,5 MPa
Prøvetrykk	1,6 MPa
(1 Mpa = 10 bar = 147 PSI)	
Varmtvannstemperatur	max. 80° C
Anbefalt temperatur for varmt vann	65° C

Armaturer fra Hansgrohe kan brukes sammen med hydraulisk og termisk strypte gjennomstrømningsovnner når gjennomstrømningstrykket er på minst 0,15 Mpa.

Ved problemer med gjennomstrømningsovnner, eller når man ønsker en større vanngjennomstrømning, kan EcoSmart® (gjennomstrømningsbegrenser 1a) fjernes. Den sitter bak luftdysene.

Service deler (se side 3)

1	Grep varmtvannside	11498000
2	Grep kaldtvannside	11497000
3	Snappinnsats med skrue	98932000
4	Mutter	95194000
5	Pakning	97530000
6	Sett med gjengehylser	96393000
7	Tilkoblingsnipler	98933000
8	Luftsprudler kpl.	13185000
9	Utløp kpl. 165 mm	95196000
	Utløp kpl. 225 mm	95195000
10	Rosett	95197000
11	Avsperringsenhet varmtvann side	94008000
12	Avsperringsenhet kaldtvann side	94009000

Монтаж

Внимание! Арматурата трябва да се монтира, промие и провери в съответствие с валидните норми. Големите разлики в налягането между изводите за студената и топлата вода трябва да се изравняват.

Технически данни

Арматурата е оборудвана серийно с EcoSmart® (ограничител на протичане).

Мощност на потока с EcoSmart (ограничител на протичане):	5 l/min 0,3 MPa
Мощност на потока без EcoSmart (ограничител на протичане):	14 l/min 0,3 MPa
Работно налягане:	max. 1 MPa
Препоръчително работно налягане:	0,1 - 0,5 MPa
Контролно налягане:	1,6 MPa
(1 MPa = 10 bar = 147 PSI)	
Температура на горещата вода:	max. 80° C
Препоръчителна температура на горещата вода:	65° C

Смесителите с една ръкохватка на Hansgrohe могат да се използват във връзка с хидравлично и термично управляеми проточни нагреватели, ако хидравличното налягане е минимум 0,15 МПа.

При проблеми с проточния нагревател или когато желаете по-голяма пропускателна способност на водата, може да отстраните EcoSmart® (ограничителя на протичане 1a), който се намира зад аератора.

Сервизни части (вижте стр.3)

1	Ръкохватка за страната на топлата вода	11498000
2	Ръкохватка за страната на студената вода	11497000
3	Пружинна закопчалка с винт	98932000
4	Гайка	95194000
5	Уплътнение	97530000
6	Резбови втулки комплект	96393000
7	Свързващ нипел	98933000
8	Аератор компл.	13185000
9	Изходящ накрайник компл. 165 mm	95196000
	Изходящ накрайник компл. 225 mm	95195000
10	Розетка	95197000
11	Спирателен елемент на страната на топлата вода	94008000
12	Спирателен елемент на страната на студената вода	94009000

Montimi

Kujdes! Armatura duhet montuar, shpërlarë dhe kontrolluar në bazë të normave të vlefshme. Ndryshimet e mëdha të presionit mes lidhjeve të ujit të ftohtë dhe atij të ngrohtë duhen ekuilibruar.

Të dhëna teknike

Armatura sipas serisë është e pajisur me EcoSmart® (Kufizues i rrjedhjes).

Kapaciteti i rrjedhjes me EcoSmart:	5 l/min 0,3 MPa
Kapaciteti i rrjedhjes pa EcoSmart:	14 l/min 0,3 MPa
Presioni gjatë punës	max. 1 MPa
Presioni i rekomanduar:	0,1 - 0,5 MPa
Presioni për provë:	1,6 MPa
(1 MPa = 10 bar = 147 PSI)	
Temperatura e ujit të ngrohtë	max. 80° C
Temperatura e rekomanduar e ujit të ngrohtë:	65° C

Armaturat me ujë të përzier të Hansgrohe mund të përdoren në kombinim me ngrohës elektrikë të ujit të drejtuar në mënyrë hidraulike ose termike nëse presioni i rrjedhjes është minimumi 0,15 MPa.

Nëse lindin probleme me ngrohësin elektrik të ujit ose nëse dëshironi të kenë më shumë vëllim uji, atëherë mund të ç'montohet EcoSmart® (kufizuesi i rrjedhjes së ujit 1a), i cili ndodhet pas perlatorit.

Pjesët e servisit (shih faqen 3)

1	Doreza e anës së ujit të ngrohtë	11498000
2	Doreza e anës së ujit të ftohtë	11497000
3	Pajisja mbërthyesë me vidhë	98932000
4	Dado	95194000
5	Shtupa	97530000
6	Komplet i gëzhjojës së hapit të vidhës	96393000
7	Tubi bashkues i lidhjes	98933000
8	Perlator komplet	13185000
9	Dalja komplet 165 mm	95196000
	Dalja komplet 225 mm	95195000
10	Rozeta	95197000
11	Njësia bllokuese, ana e ujit të ngrohtë	94008000
12	Njësia bllokuese, ana e ujit të ftohtë	94009000

D Reinigung: Mit QuickClean, der manuellen Reinigungsfunktion können die Strahlformer durch einfaches rubbeln vom Kalk befreit werden.

F Nettoyage: La pomme de douche est équipée de QuickClean, le système anticalcaire manuel. Les dépôts de calcaire s'enlèvent en frottant avec un doigt ou avec une éponge sur les ouvertures de jets élastiques.

GB Cleaning: The QuickClean cleaning function only needs a small manual rub over to remove the lime scale from the spray channels.

I Pulitura: Con QuickClean, la funzione anticalcare manuale, i diffusori del getto possono essere liberati da calcare con un semplice strofinamento.

E Limpiar: QuickClean, la función de limpieza manual, permite quitar la cal simplemente frotando los ejectores.

NL Reinigen: Met QuickClean, de handmatige reinigingsfunctie, kunnen de straalopeningen door het met de hand wegwrijven van kalk, gereinigd worden.

DK Rengøring: Med QuickClean, den manuelle rengøringsfunktion kan strålekanalerne let renses for kalk - der skal blot gnubbes!

P Limpeza: O sistema de limpeza QuickClean requer apenas uma ligeira passagem com a mão para remover os depósitos de calcário do emulsor.

PL Czyszczenie: Funkcja QuickClean wymaga jedynie delikatnego potarcia dłonią, aby usunąć ewentualne osady kamienia wapiennego.

CZ Čištění: S ruční čistící funkcí QuickClean stačí jednoduché odstranění vodního kamene prsty z trysek kotouče tvarujícího proud vody.

SK Čistenie: Čistiaca funkcia QuickClean, stačí na jednoduché odstránenie vodného kameňa prstami z trysiek kotúča tvarujúceho prúd vody.

PRC 清洗: 有了QuickClean, 手工清洁功能, 要去掉喷头上的水垢, 只需简单地搓除即可。

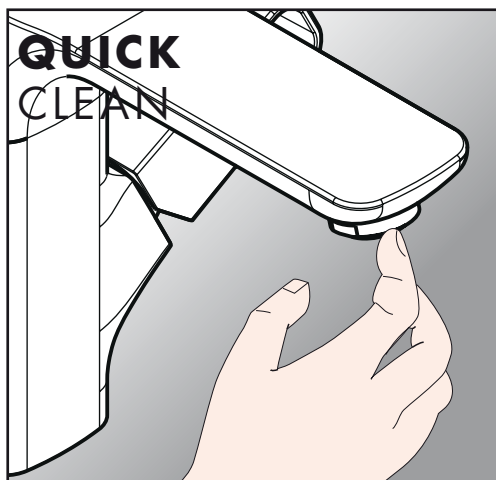

RUS Очистка: система QuickClean позволяет удалять известковые отложения, достаточно провести по эластичной поверхности аэратора пальцем, как известковые отложения будут удалены.

HU Tisztítás: A QuickClean manuális tisztítófunkciónak köszönhetően a vízsugárnyílások egyszerű ledörzsoléssel megtisztíthatóak a vízkőtől.

FIN Puhdistus: QuickClean -käsitoiminen kalkinpoistojärjestelmä on helppo käyttää: hiero sormella ja vedentulo on taas esteetön.

S Rengöring: Med QuickClean, den manuella rengöringsfunktionen, är det lätt att befria strålekanalerna från kalk - de ska bar gnuggas.

LT Valymas: „QuickClean“ valymo funkcija apsaugo nuo apkalkėjimo. Užtenka pirštu nubraukti atsiradusius nešvarumus nuo srovės angų.

HR Čišćenje: QuickClean - ručni sustav za čišćenje omogućuje jednostavnim trljanjem odstranjivanje kamenca sa rupica prskalice tuša.

TR Temizleme: QuickClean, üründe bulunan bir temizleme fonksiyonudur. Basit bir ovuşturma ile sprey modüllerdeki kireci çözer.

RO Curățare: Cu ajutorul sistemului QuickClean puteți să îndepărtați depunerile de calcar de pe diferitele duze de jet de apă prin frecare.

GR Καθαρισμός: Με QuickClean, τη λειτουργία καθαρισμού με το χέρι, μπορούν να απομακρυνθούν με απλό τρίψιμο τα άλατα από τα κανάλια του καταιονιστήρα.

UAE التنظيف: وباستخدام برنامج التنظيف "QuickClean" الذي يتميز بخاصية للتنظيف الآلي، يمكن تنظيف وحدات دفع المياه من الجدار عن طريق حكها برفق.

SI Čiščenje: Z QuickClean, ročno čistilno funkcijo, lahko s šob očistimo vodni kamen tako, da šobe enostavno podrgnemo.

EST Puhastamine: Käsitsi puhastamise funktsiooni QuickClean puhul on vajalik vaid kerge ülehõõrumine, eemaldamaks dušikanalitest katlakivi.

LV Tīrīšana: QuickClean attīrīšanas funkcija - strūklas kanāliņi vienkāršas manuālas berzes rezultātā tiek attīrīti no kalka.

SRB Čišćenje: QuickClean - ručni sistem za čišćenje omogućuje odstranjivanje kamenca s rupica uobljčavača mlaza, jednostavnim trljanjem.

NO Rengjøring: Med Quiclean, den manuelle rengjøringsfunksjonen, kan stråleformere renses for kalk ved hjelp av enkel gnikking.

BG Почистване: С QuickClean, ръчната функция за почистване, приспособленията за оформяне на струята могат да се почистват от варовика с просто разтъркване.

AL Pastrimi: Me QuickCleanit®, funksionin manual të pastrimit mund të hiqen mbetjet gëlqerore me fërkim të thjeshtë nga formuesit e currilit.

**Prüfzeichen / Classification acoustique et débit / Test certificate / Segno di verifica /
 Marca de verificaci3n / Keurmerk / Godkendelse / Marca de controlo / Znak jakořci /
 zkušební značka / Osvedčenie o skúške / 检验标记 / Знак технического контроля / Vizsgajel /
 Koestusmerkki / Testsigill / Bandyto pažyma / Oznaka testiranja / Kontrol iřareti /
 Certificat de testare / Σήμα ελέγχου / شهادة اختبار / Preskusni znak / Kontrollsertifikaat /
 Pārbaudes zīme / Ispitni znak / Prøvemerkke / Контролен знак / Shenja e kontrollit**

	P-IX	DVGW	SVGW	ACS	WRAS	KIWA	NF
11042000	P-IX 19149/IZ			X			
11043000	P-IX 19149/IZ			X			

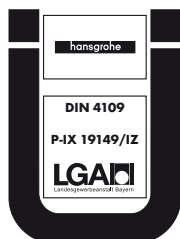

hansgrohe

Hansgrohe · Postfach 1145 · D-77761 Schiltach · Telefon +49 (0) 78 36/51-1282 · Telefax +49 (0) 7836/511440
E-Mail: info@hansgrohe.com · Internet: www.hansgrohe.com

12/2009
9.04631.03