

# Montageanleitung

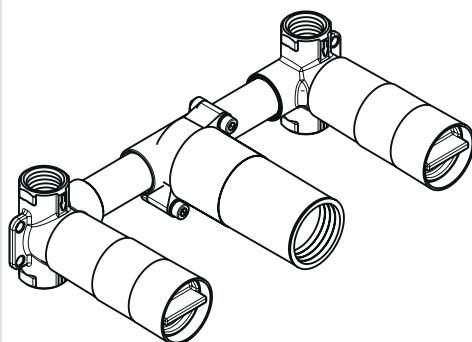

**Massaud**  
18113180

**AXOR**<sup>®</sup>

**hansgrohe**

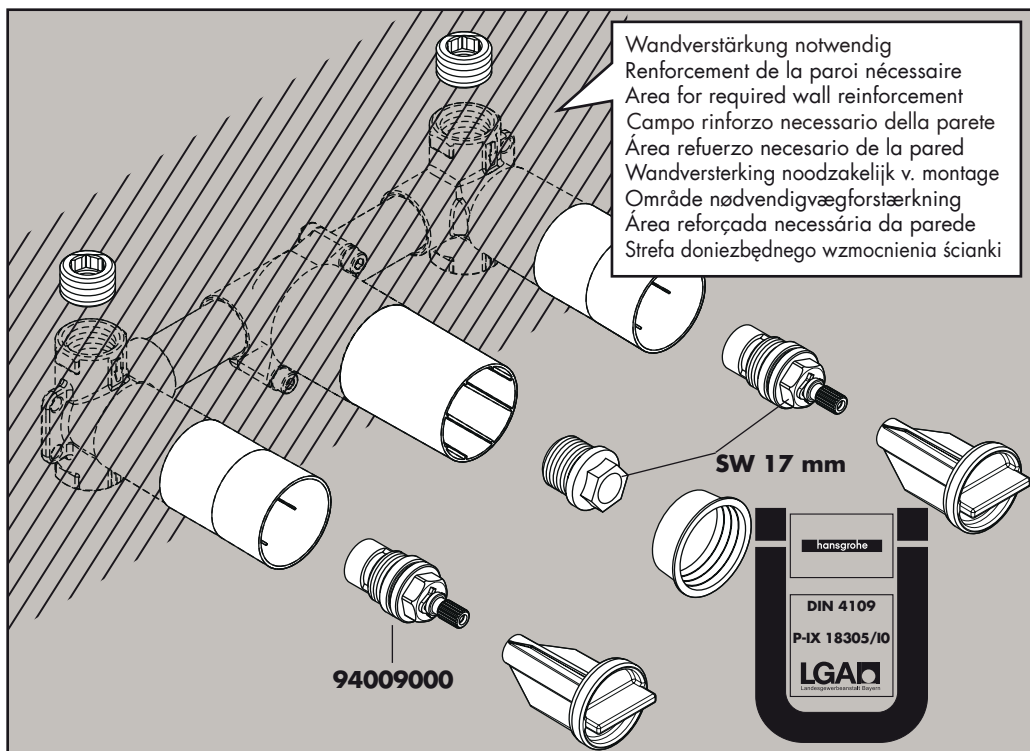

**Montage / Assembly / Montaggio / Montaje / Montering / Instalação**

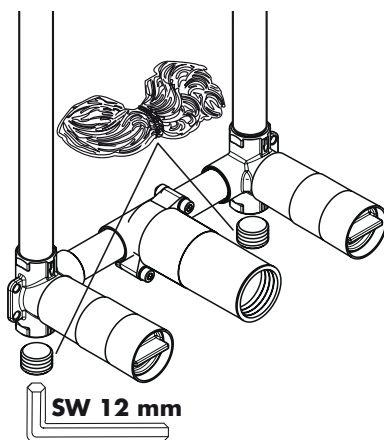
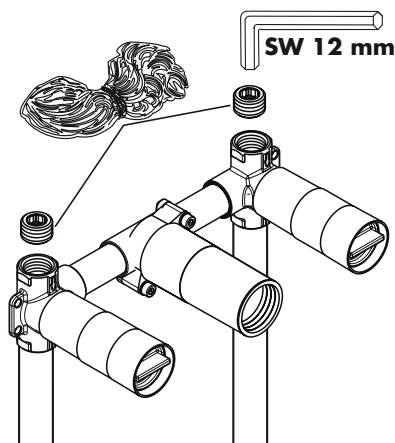

- \* optional erhältliche Dichtmanschette, Art. Nr.: 96383000
- \* une lamelle disponible en option, réf.: 96383000
- \* if necessary, please order sealing foil separately, Nr. 96383000
- \* disponibile in opzione guarnizione a flangia, Art. nr. 96383000
- \* tira impermeabilizante opcional, no.: 96383000

- \* optioneel verkrijgbare dichtmanchet, urret nr.: 96383000
- \* efter ønske fås en tætningsmanchet: 96383000
- \* se necessário, por favor encomende a película de vedação separadamente: 96383000
- \* Opcjonalnie dostępna manszeta uszczelniająca

**Massaud 18112000**

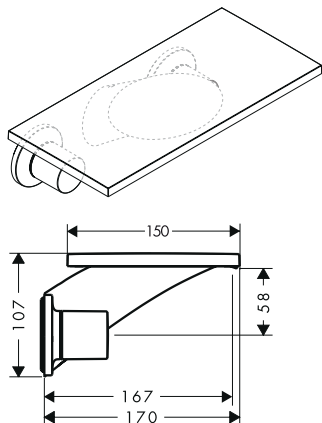

Prüfzeichen: P-IX 18305/10  
 Classification acoustique et débit: ACS  
 Test certificate: WRAS

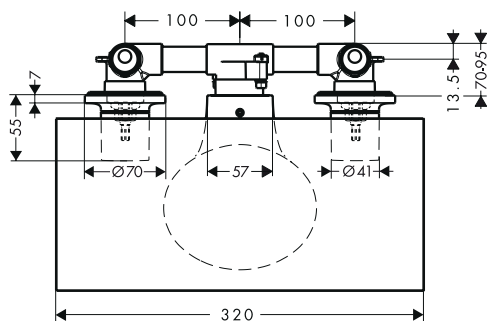

Montagebeispiel (0,2 MPa)  
 Exemple de montage  
 Installation example  
 Esempio di installazione  
 Ejemplo de montaje

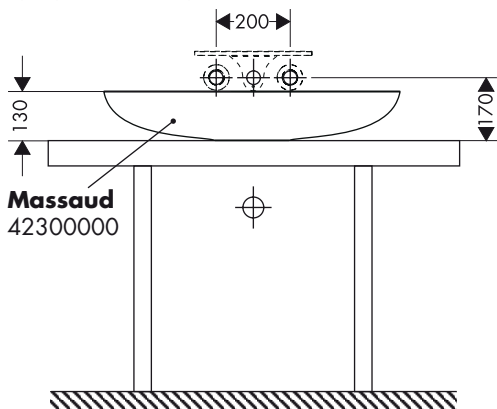

**Massaud**  
42300000

\*Die Montagehöhe muss im Einzelfall dem Waschtisch individuell angepasst werden.

\*La hauteur du montage peut être individuelle-ment adaptée selon le besoin.

\*The installation height must be individually adjusted to the basin.

\*L'altezza di montaggio deve essere adattata individualmente al lavabo.

\*La altura de montaje debe adaptarse individual-mente al lavabo.

Montagevoorbeelden  
 Monteringeksempler  
 Exemplo de montagem  
 Przykłady montaż

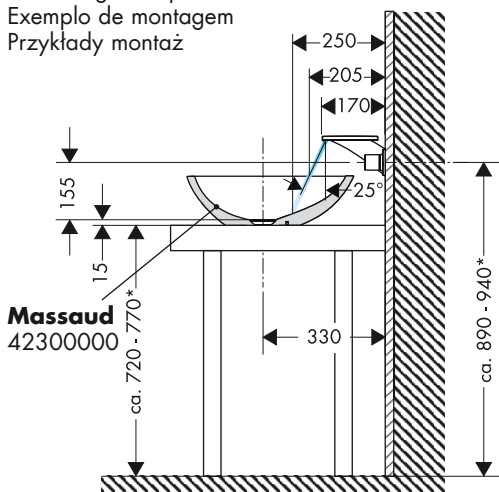

**Massaud**  
42300000

\*De montagehoogte moet individueel aan de wastafel worden aangepast.

\*Installationshøjden skal tilpasses individuelt til håndvasken.

\*A altura de instalação deve ser individualmente ajustada ao lavatório.

\*Wysokość montażu musi zostać ustalona indywidualnie do każdej umywalki.

**Massaud 18115000**

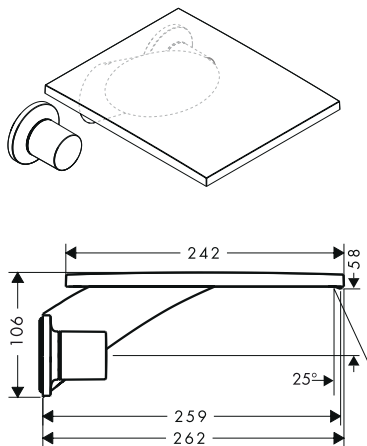

Montagebeispiel  
Exemple de montage  
Installation example  
Esempio di installazione  
Ejemplo de montaje

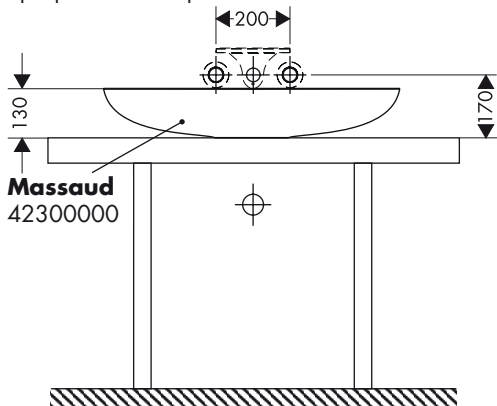

\*Die Montagehöhe muss im Einzelfall dem Waschtisch individuell angepasst werden.

\*La hauteur du montage peut être individuelle-  
ment adaptée selon le besoin.

\*The installation height must be individually  
adjusted to the basin.

\*L'altezza di montaggio deve essere adattata  
individualmente al lavabo.

\*La altura de montaje debe adaptarse individual-  
mente al lavabo.

Prüfzeichen:

P-IX 18305/10

Classification acoustique et débit:

ACS

Test certificate:

WRAS

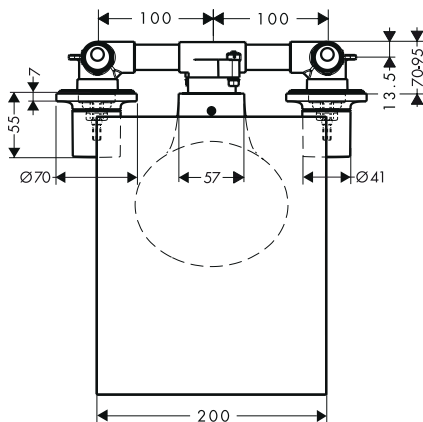

Montagevoorbeeld  
Monteringsvoorbeeld  
Exemplo de montagem  
Przykłady montaż

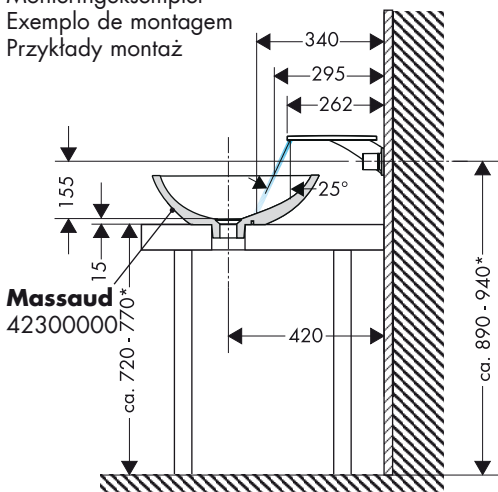

\*De montagehoogte moet individueel aan de  
wastafel worden aangepast.

\*Installationshøjden skal tilpasses individuelt til  
håndvasken.

\*A altura de instalação deve ser individualmente  
ajustada ao lavatório.

\*Wysokość montażu musi zostać ustalona indy-  
widualnie do każdej umywalki.

**hansgrohe**