

Montageanleitung

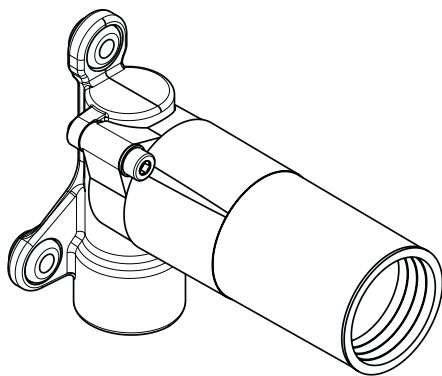

Massaud
18471180

AXOR[®]

hansgrohe

Massaud 18471180

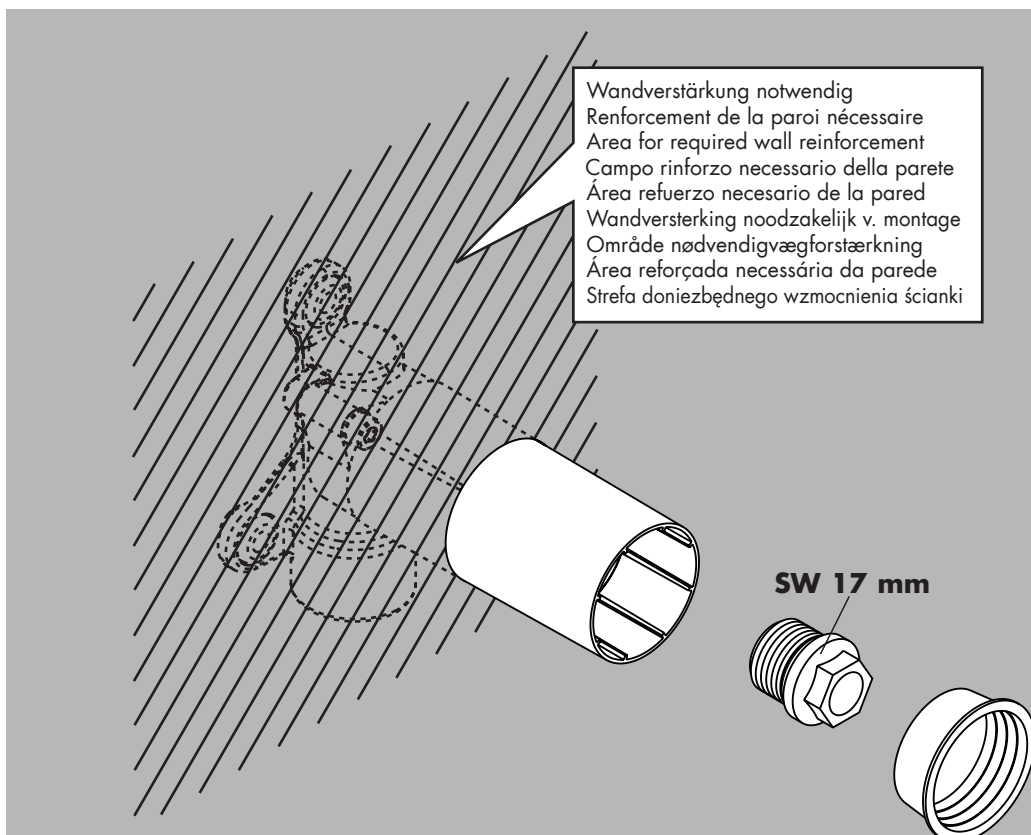
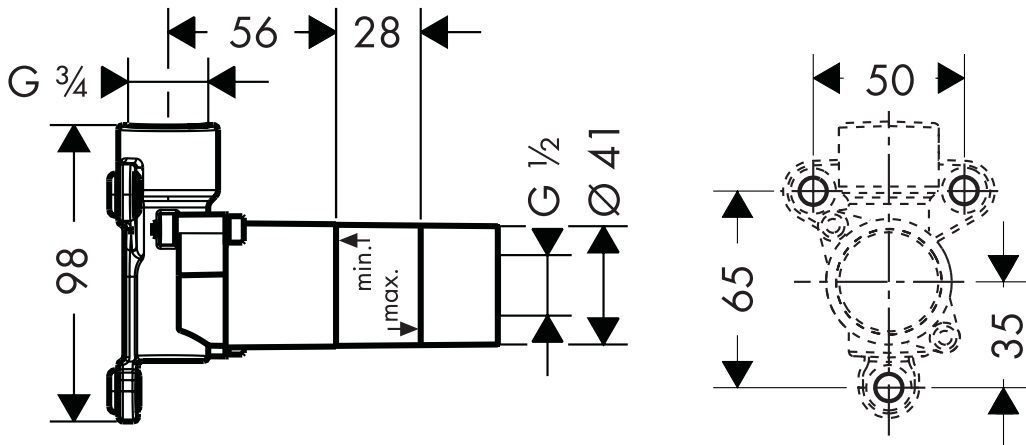

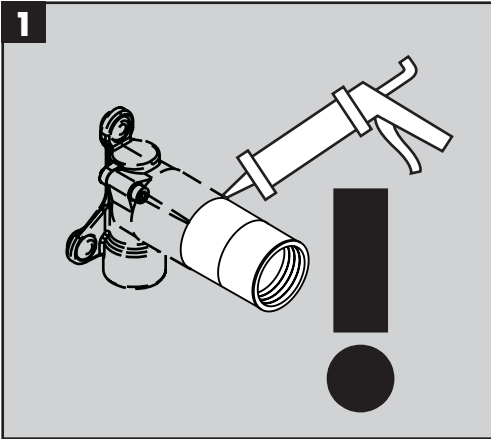

Eingebauter und geprüfter Grundkörper einputzen, bzw. bei Vorwandinstallation mit Paneel verkleiden.

Nach Austrocknen der verputzten Wandoberfläche, die Nahtstelle zwischen Wand und Abdichtungshülse des Unterputzventils mit Silikon ausspritzen. PCI-Lastogum oder einen vergleichbaren Dichtstoff

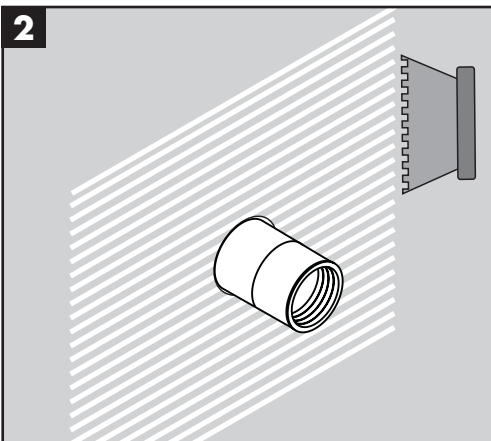

nach Herstellerangaben auf die Wand auftragen.

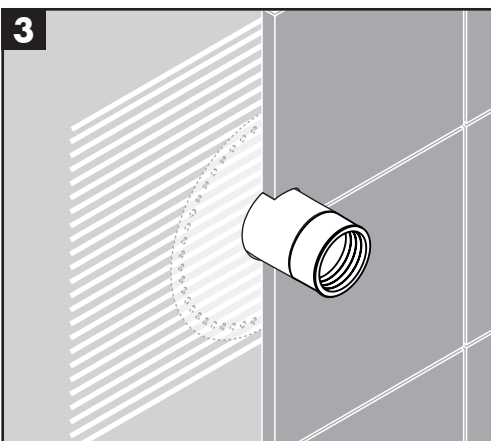

Optional erhältliche Dichtmanschette, Art. Nr.: 96492000

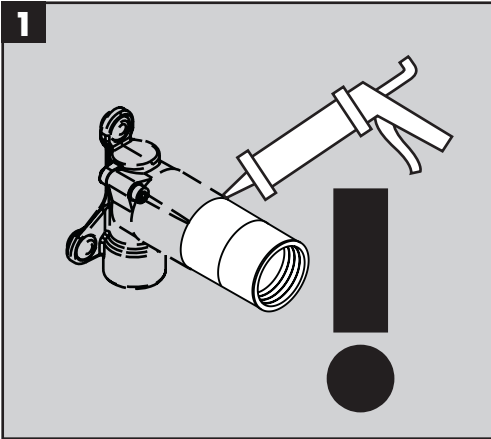

Maçonner ou habiller avec des plaques de montage corps d'encastrement déjà montée et testé.

Après le séchage de l'enduit, étancher la fente entre le manchon d'étanchéité et le mur avec un joint de silikon.

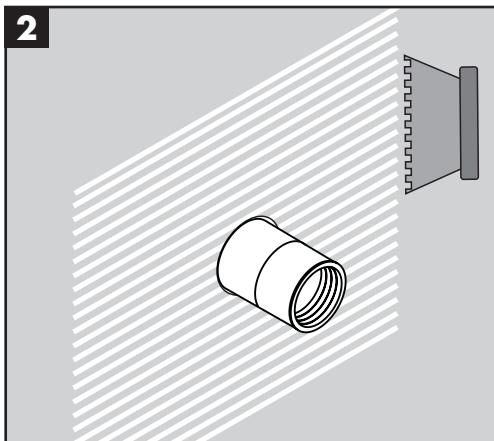

Recouvrir le mur avec du PCI-Lastogum ou un matériel d'étanchéité comparable.

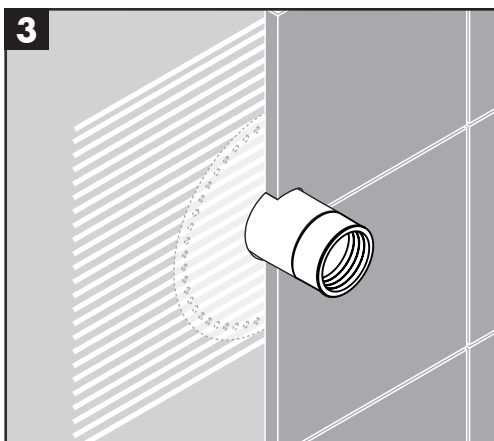

Une lamelle disponible en option,
réf.: 96492000

Plaster in the installed and checked concealed part , in case of pre-wall installation cover it with a panel .

After the plastered wall surface is dry seal the gap between wall and plastic sleeve of the stop valve.

Apply PCI-Lastogum or similar sealing compound on the wall in accordance with manufacturers indications.

If necessary, please order sealing foil separatly, Nr. 96492000

Pulire il corpo incasso installato e collaudato. In caso d'installazione a parete coprire con un pannello.

A parete bene asciutta, sigillare con silicone il punto di congiunzione tra la parete e la scatola in materiale plastico del rubinetto d'arresto.

Applicare a parete un pannello in PCI-lastogum o in altro materiale simile a tenuta ermetica in base alle indicazioni del produttore.

Disponibile in opzione guarnizione a flangia, nr. 96492000

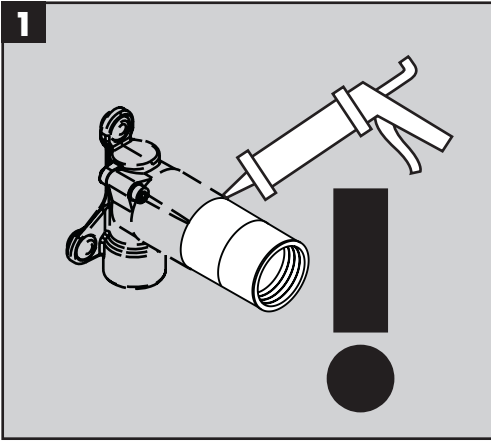

Poner silicona en la fuga entre el cuerpo de plástico del cuerpo empotrado y la pared.

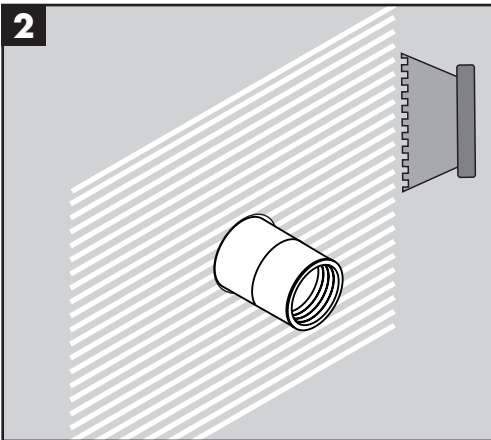

Aplicar en la pared una cola estanqueizadora según las indicaciones del fabricante.

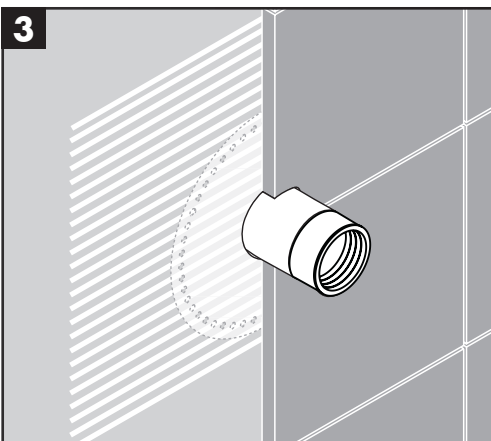

Tira impermeabilizante opcional, no.: 96492000

De ingebouwde en geteste basisgarnituur aansmeren of met voorzetwand systeem ombouwen.

Na het drogen van de aangeheelde wand de ruimte tussen de muur en het kunststof huis van de ibox met siliconenkit afdichten.

PCI Lastogum of een vergelijkbaar afdichtingsmateriaal (zie voorschriften fabrikant) op de wand aanbrengen.

Optioneel verkrijgbare dichtmanchet, urset nr.: 96492000

Der pudses op omkring den indbyggede og afprøvede Grundkrop; ved installation foran væggen sættes paneler op.

Når væggen er tør, fuges der med silikone rundt om iboxens kappe.

Påfør væggen vådrumsmembran eller en lignende klæbemasse.

Efter ønske fås en tætningsmanchet: nr.: 96492000

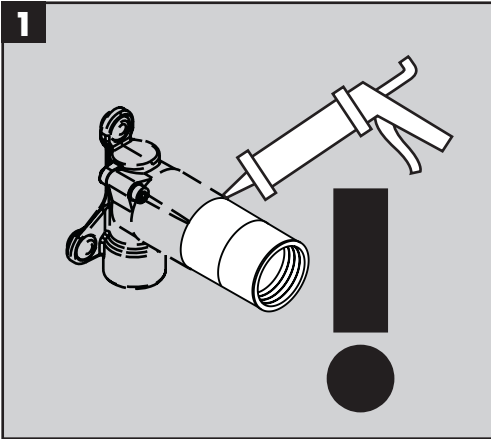

Limpar a parede à volta corpo instalada e testada, no caso de ser embutida cobrir a torneira de passagem com um painel.

Depois da área limpa secar, selar o intervalo que ficou entre a parede e a cápsula plástica da torneira de passagem com silicone.

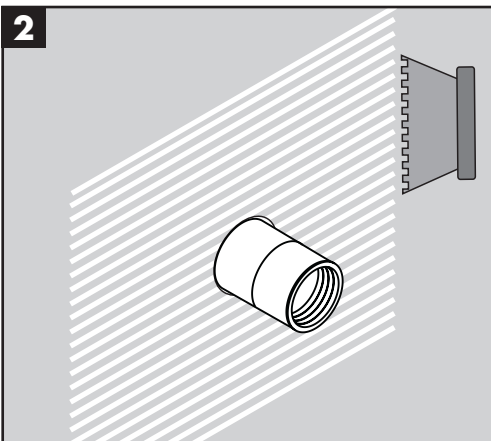

Aplicar PCI-Lastogum ou um composto vedante similar na parede de acordo com as indicações do fabricante.

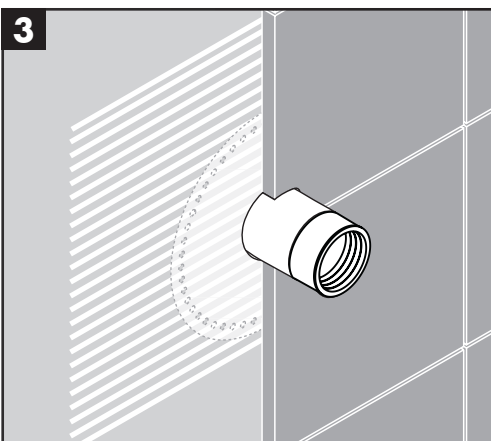

Tira impermeabilizante opcional,
no.: 96492000

Zabudowany i sprawdzony czterodrożny zawór podtynkowy Podłączyć zabudować ewentualnie zakleić płytą w przypadku instalacji na ścianach prefabrykowanych.

Przy instalacji naściennej zamontować panel osłaniający.

Po wyschnięci oczyszczonej powierzchni ściany i osłony zaworu Podłączyć uszczelnić powierzchnie łączeniowe slilikonem.

Nałożyć na powierzchnię ściany specjalny środek wyrównująco – uszczelniającym

Opcjonalnie dostępna manszeta uszczelniająca nr.:96492000

Massaud 18472000

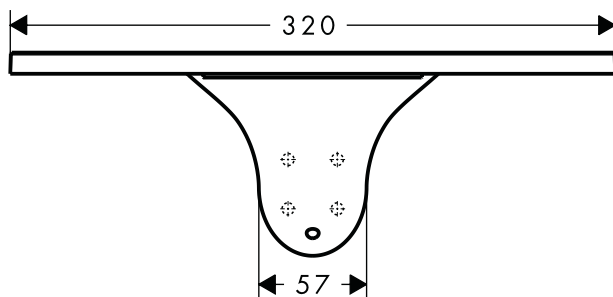
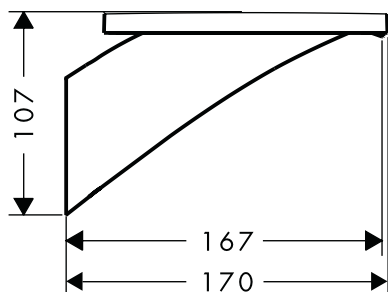
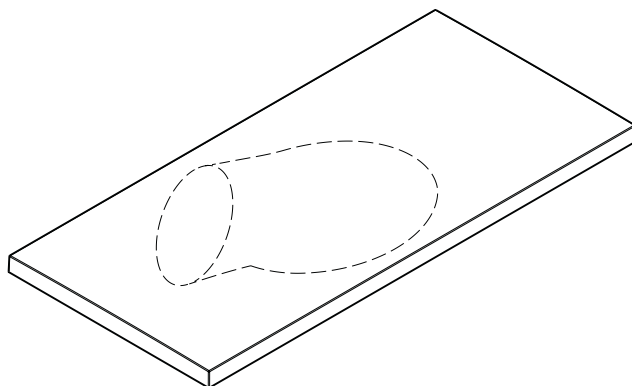

Massaud 18473000

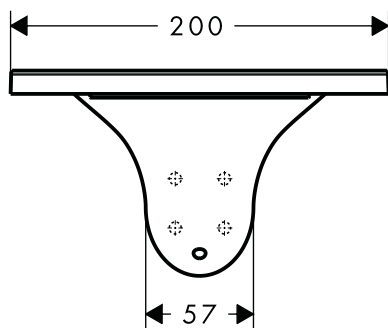
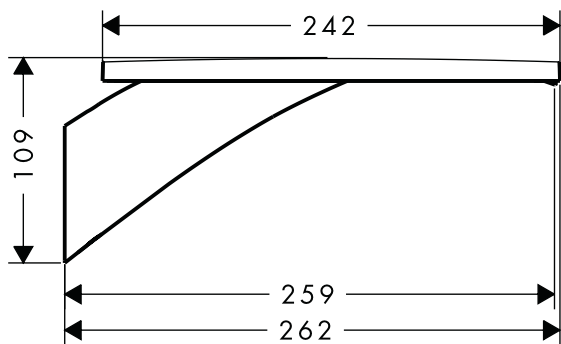
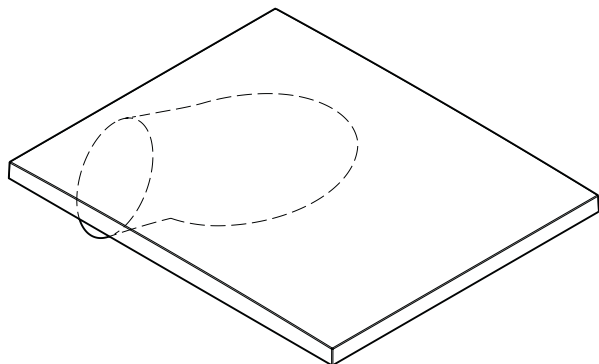

hansgrohe

Hansgrohe · Postfach 1145 · D-77761 Schiltach · Telefon +49 (0) 78 36/51-1282 · Telefax +49 (0) 7836/511440
E-Mail: info@hansgrohe.com · Internet: www.hansgrohe.com

12/2006
9.04132.01