



**DHH 1050/6 TC # 01959**

**DHH 1050/7 TC # 01957**

**DHH 1050/8 TC # 01963**

**D** **Bedienungsanleitung**  
Holzspalter

**CZ** **Návod k obsluze**  
Štípač špalků

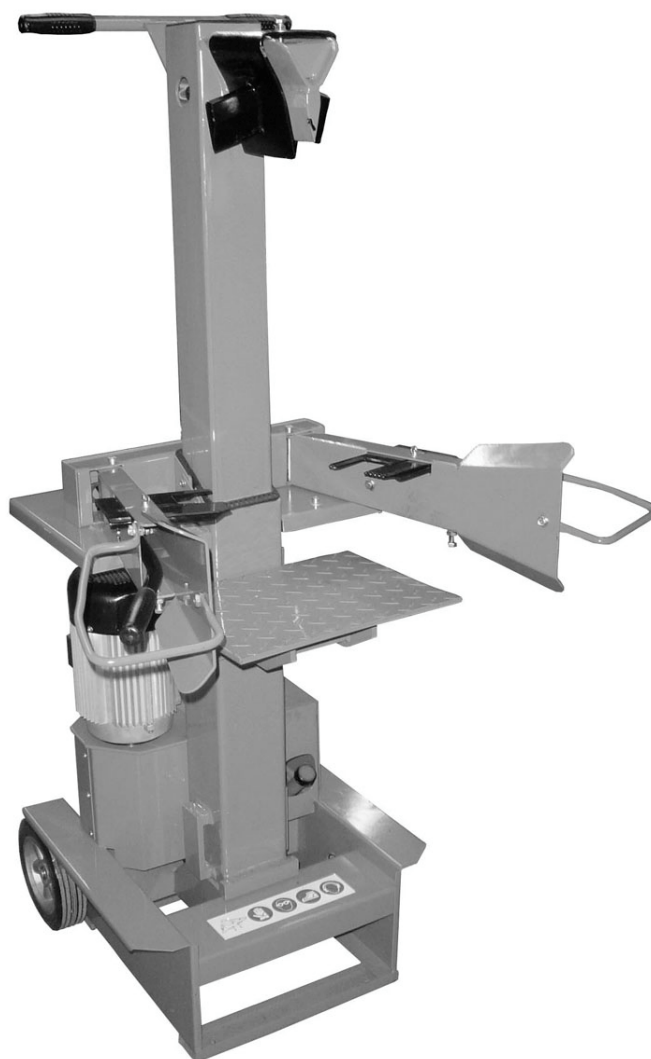

**Güde GmbH & Co. KG**  
Birkichstraße 6  
D-74549 Wolpertshausen

[www.guede.com](http://www.guede.com)

**Güde Scandinavia A/S**  
Engelsholmvej 33  
DK-8900 Randers

[www.guede.com](http://www.guede.com)

Güde Czech, s.r.o.  
**Počernická 120**  
CZ-36005 Karlovy Vary

[www.guede.com](http://www.guede.com)

**GÜDE Slovakia s.r.o**  
Podtúreň-Roveň 208  
SK-033 01 Liptovský Hrádok

[www.guede.com](http://www.guede.com)

**Güde Hungary Kft.**  
Kossuth L. út 72  
H-84020 Zirc

[www.guede.com](http://www.guede.com)

## Obsah

1. Úvod .....	2
2. Bezpečnostní pokyny a prevence úrazů .....	2
3. Technické údaje .....	3
4. Zbytková rizika a ochranná opatření und Schutzmaßnahmen .....	3
5. Požadavky na obsluhu .....	5
6. Údržba a péče .....	5
7. Montáž obslužných ramen a štípacího kříže .....	5
8. Oblast použití .....	7
9. Provoz .....	7
10. Nastavení zdvihu .....	7
8 Elektrické / hydraulické zapojení .....	8
11. Pokyny pro přepravu .....	8
12. Záruka .....	9
13. Poruchy .....	9
14. Výkres náhradních dílů k obj. č. # 01959 + 01957 + 01963 .....	10
15. Seznam náhradních dílů # 01959+01957+01963 .....	11

## 1. Úvod

### Vážený zákazníku,

v zájmu Vašeho zdraví, které je bez znalosti tohoto návodu k obsluze a pokynů v něm obsažených ohroženo, trváme na důkladném seznámení se s tímto návodem k provozu a obsluze. Pomocí tohoto návodu bychom Vám rádi práci se získaným strojem co nejvíce usnadnili. Aby přístroj pracoval co nejdéle k Vaší plné spokojenosti, je třeba přesně dodržovat níže uvedené pokyny. Snažíme se své produkty neustále zlepšovat, proto si vyhrazujeme právo na změny.

**Bez seznámení se s tímto návodem k obsluze Vám zakazujeme uvádět stroj do chodu!!**

## 2. Bezpečnostní pokyny a prevence úrazů

### Obecně

Z důvodů bezpečnosti je nutno respektovat a dodržovat bezpečnostní pokyny uvedené v tomto návodu k obsluze a pokyny na přístroji týkající se obsluhy, údržby a oprav stroje.

### Obslužný personál

**Používání štípače špalků může být spojeno s riziky. Proto s ním směji manipulovat a pracovat pouze vyškolené a zkušené osoby. Obslužný personál musí nosit úzký, přiléhavý oděv a ochrannou obuv. Osobám mladším 18 let je práce se štípačem špalků zakázána. Je však přípustné nechat pracovat na štípací špalků osoby starší 16 let, pokud je tato práce potřebná k dosažení vzdělávacího cíle a je zajištěn dozor odborníka.**

### Pracoviště

Pro bezpečné štípaní dřeva je velmi nutné, aby pracoviště bylo rovné a umožňovalo udržení stability a dostatečnou volnost pohybu. Při přinášení a odnášení štípače je třeba z přístupových cest odstranit veškeré překážky. Je nutno zajistit dostatečné osvětlení pracoviště.

### Příprava práce

Při opravách či údržbě a při opuštění štípače špalků je třeba stisknutím červeného knoflíku na spínači a vytažením zástrčky ze sítě přerušit přívod elektrického proudu. **Přerušeni přívodu elektrického proudu pouhým přepnutím vypínače do polohy VYPNUTO není dostatečné.** Štípače špalků GÜDE se dodávají zásadně s tvrzenými štípacími noži. Pokud byste však po štípaní dřeva obsahujícího neviditelná cizí tělíčka např. z betonu, oceli atd. zjistili lehkou deformaci břitu nože, odstraňte ji pilníkem nebo obroušením. Neustálé udržování štípacího nože v ostrém stavu zvyšuje pracovní výkon.

**TIP: Štípací nůž občas namažte tukem (v případě problémového dřeva).**

**Před prvním uvedením štípače do provozu je třeba prověřit funkci bezpečnostních zařízení (zejména dvoupákové obsluhy.**

**POZOR! Před každým uvedením do chodu se ujistěte, že štípací stůl je na štípací bezpečně upevněn.**

### 3. Technické údaje

Technické údaje	Typ 1050/6 TC	Typ 1050/7 TC	Typ 1050/8 TC
výška x šířka x délka	1540 x 600 x 900 mm	1540 x 600 x 900 mm	1540 x 600 x 900 mm
Max. délka špalku	1040 mm	1040 mm	1040 mm
Max. průměr špalku	400 mm	400 mm	400 mm
Max. zdvih válce	515 mm	515 mm	515 mm
Jmenovitá štípací síla	6 t	7 t	8 t
Rychlost posuvu vpřed	cca 0,05 m/s	cca 0,05 m/s	cca 0,05 m/s
Rychlost posuvu vzad	cca 0,1 m/s	cca 0,1 m/s	cca 0,1 m/s
Kapacita oleje	cca 4,5 litru	cca 4,5 litru	cca 4,5 litru
Režim práce	S <sub>6</sub>	S <sub>6</sub>	S <sub>6</sub>
Hydraulický tlak	210 bar	210 bar	210 bar
Hmotnost:	cca 100 kg	cca 110 kg	cca 110 kg

Napájecí napětí	230 V/50-60 Hz	400 V/50-60 Hz	400 V/50-60 Hz
Výkon motoru P1	2,2 kW	3 kW	3,5 kW
Otáčky vývodového hřídele	----	----	----
Objednávací číslo	<b>01959</b>	<b>01957</b>	<b>01963</b>

### 4. Zbytková rizika a ochranná opatření und Schutzmaßnahmen



**Výstraha!!!**

**Vyřazení bezpečnostních a ochranných zařízení z provozu, jejich změna, zablokování, demontáž, přestavba nebo namontování jakýchkoliv dílů na ně je přísně zakázáno a v případě neuposlechnutí může mít za následek těžká resp. životu nebezpečná poranění.**

**Za škody na věcech nebo poranění osob vzniklá takovouto nedbalostí nemůže být výrobce činěn odpovědným.**

**V případě výše uvedeného nedbalého jednání dále okamžitě zanikají veškeré záruční nároky vůči výrobci.**

#### 4.1 Mechanická zbytková rizika

Ohrožení	Popis	Ochranná opatření	Zbytkové riziko
Zhmoždění	Během štípaní může dojít při spouštění hydraulického nože k pohmoždění nebo amputaci částí těla.  Hrozí nebezpečí, že se štípaný kus zasekne. Při uvolňování si prosím uvědomte, že dřevo je pod silným tlakem a že může Vaše prsty sevřít v štěpné trhlíně.	Zásadně používejte dvouruční bezpečnostní obsluhu. Nezasahujte do procesu štípaní.  Nikdy nepracujte na stroji ve dvou.  Zaseknuté dřevo vytlučte. Dávejte pozor na padající kusy dřeva, které Vám mohou poranit nohy.	Opotřebenou nebo poškozenou pomůcku je nutno neprodleně vyměnit.  Dávejte pozor na osoby stojící kolem!  Při práci noste vždy bezpečnostní obuv.
Říznutí	Během štípaní může dojít při spouštění hydraulického nože k pohmoždění nebo amputaci částí těla.	Zásadně používejte dvouruční bezpečnostní obsluhu. Nezasahujte do procesu štípaní.	Opotřebenou nebo poškozenou pomůcku je nutno neprodleně vyměnit.
Poranění obecně	Při zpracování suchého dříví může příliš prudké štípaní vést k těžkým poraněním.	Nikdy nezasahujte do procesu štípaní.  Vždy si udržujte dostatečný bezpečnostní odstup.  Stroj obsluhujte vždy ostražitě a s rozmyslem.	Opotřebenou nebo poškozenou pomůcku je nutno neprodleně vyměnit.  Vždy dávejte pozor na osoby stojící kolem.

	<p>Dřevěné odštěpky, které vzniknou při štípání, mohou spadnout dolů a poranit zvláště nohy pracující osoby.</p> <p>Prodloužení štípacího klínu může zajet do stolu a způsobit poškození stroje i těžká poranění.</p>	<p>Vždy noste předepsaný ochranný oděv a pracujte rozvázně.</p> <p>Při práci s tímto přístrojem noste vždy ochranné brýle.</p> <p>Noste vždy předepsaný ochranný oděv a pracujte rozvázně.</p> <p>Vždy také noste bezpečnostní obuv, která patří k předepsanému ochrannému oděvu.</p> <p>Před prací s prodloužením štípacího klínu vždy odstraňte stůl (viz stranu 12)</p>	
Zachycení, navinutí	Široký oděv, šperky nebo dlouhé vlasy se mohou zachytit do pohyblivých částí stroje.	Noste vždy přiléhavý oděv a před prací odložte šperky. Vlasy si chraňte sítkou.	

#### 4.2 Zbytková elektrická rizika

Ohrožení	Popis	Ochranná opatření	Zbytkové riziko
Přímý elektrický kontakt	Vadný kabel nebo zástrčka mohou vést k úderu elektrickým proudem.	Vadné kabely nebo zástrčky nechte vždy vyměnit u odborníka. Přístroj používejte pouze v případě, že elektrická přípojka je vybavena proudovým chráničem (FI)	Před každým použitím zkontrolujte přívodní kabel.
Nepřímý elektrický kontakt	Poranění vodivými součástmi v případě otevřených nebo vadných elektrických konstrukčních prvků	Při údržbě stroj vždy odpojte od zdroje napětí (vytáhněte zástrčku ze zásuvky). Provozujte pouze s proudovým chráničem	

#### 4.3 Ohrožení hlukem

Ohrožení	Popis	Ochranná opatření	Zbytkové riziko
Poškození sluchu	Delší práce s přístrojem může vést k poškození sluchu.	Používejte vždy pomůcky na ochranu sluchu.	

#### 4.4 Zanedbání ergonomických zásad

Ohrožení	Popis	Ochranná opatření	Zbytkové riziko
Nedbalé používání osobních ochranných pomůcek	Obsluha stroje bez odpovídajícího ochranného vybavení může vést k těžkým vnějším i vnitřním poraněním.	Vždy noste předepsaný ochranný oděv a pracujte s rozvahou.	
Nepřiměřené místní osvětlení	Nedostatečné osvětlení představuje velké bezpečnostní riziko.	Při práci s přístrojem si vždy zajistěte dostatečné osvětlení.	

#### 4.5 Jiná nebezpečí

Ohrožení	Popis	Ochranná opatření	Zbytkové riziko
Odhozené předměty nebo kapaliny	Při štípání může dojít k poranění Vašich očí mechanickými částicemi.	Při práci s tímto přístrojem noste vždy ochranné brýle.	

#### 4.6 Likvidace

Pokyny pro likvidaci vyplývají s piktogramů umístěných na přístroji resp. na obalu. Popis významu jednotlivých piktogramů najdete v kapitole „Označení na přístroji“.

## 5. Požadavky na obsluhu

Obsluhy by si měla před použitím tohoto přístroje pozorně pročíst tento návod k obsluze.

### 5.1 Kvalifikace

Kromě podrobné instruktáže provedené odborně zdatnou osobou není pro používání tohoto přístroje nutná žádná další kvalifikace.

### 5.2 Minimální věk

Přístroj smějí provozovat osoby, které dovršily 18. rok věku.

Výjimku tvoří používání přístroje mladistvými v rámci přípravy na povolání za účelem dosažení zručnosti pod dozorem instruktora.

## 6. Údržba a péče

**Štípač špalků udržujte neustále v čistém stavu.**

Po 500 hodinách provozu vyměňte hydraulický olej. Použijte obvyklý hydraulický olej (HLP 46). **Před každým použitím namažte sloupek štípače, tím zvýšíte životnost kluzných čelistí.** Při výměně konstrukčních prvků používejte pouze originální náhradní díly. U hydraulických hadic a hadicových spojení kontrolujte pravidelně těsnost a pevnost.

**Pozor: Olej doplňujte pouze, je-li sloupek štípače v zasunutém poloze!**



Mazání sloupku štípače

## 7. Montáž obslužných ramen a štípacího kříže

### Obslužná ramena



1. Nasadte obslužné rameno a trubku zaveďte do otvoru příčné výztuhy.

**TIP: Před tím namažte shora i zdola tukem plechové spojky!**

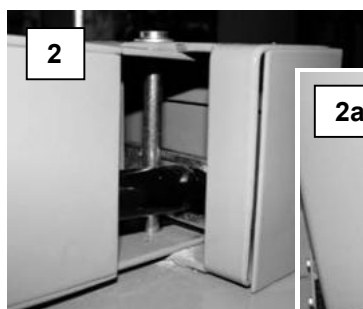

2. Přídržný šroub prostrčte před příčnou výztuží.



3. Přídržné čelisti nastavte na příslušný průměr špalku.

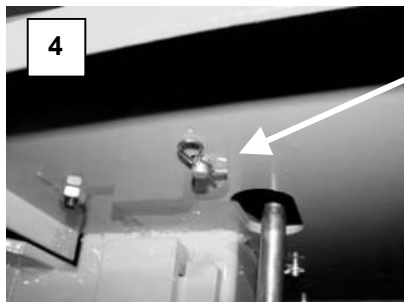

4. Přídržný šroub zajistěte na spodní straně dodanou závlačkou.

### Montáž štípacího kříže



1. Fixační šroub zašroubujte do poloviny do štípacího kříže.



2. Na vnitřní straně našroubujte dodanou matici.

3. Nasadte štípací kříž a fixační šroub šroubujte do otvoru nože tak dlouho, až bude matice doléhat.



4. Fixační šroub a matici vyrovnejte tak, aby došlo k úplnému vytažení štípacího kříže nahoru.

5. Konečnou polohu zajistěte a dotáhněte klíčem na šrouby.



## 8. Oblast použití

Přístroj je dovoleno používat výhradně ke zpracování dřeva. Štípaný materiál musí mít tyto rozměry:

- minimální průměr: 120 mm  
maximální průměr: 300 mm
- Je dovoleno výhradně štípaní dřeva po vlákně.
- V případě sukovitého materiálu hrozí při štípaní nebezpečí jeho zaseknutí.
- Uvolnění zaseknutého kusu dřeva se provede klepáním na špalek.
- Je zakázáno štípaný špalek vyřezávat!

### Nastavení délky štípaného dřeva

V závislosti na typu štípače lze štípat dřevo různé délky:

#### Typ DHH 1050/6 TC

délka špalků cca 1050/810/560 mm.

## 9. Provoz

1. Stisknutím zeleného zapínacího knoflíku zapnete motor. **Pozor: U verze 400 V dbejte na směr otáčení motoru!**
2. U modelů 230 V udržte přívodní kabel co nejkratší a zvolte co největší průřez.
3. **Při nízkých teplotách nechte štípač po dobu cca 15 minut běžet na volnoběh, aby se olej zahřál na odpovídající teplotu.**
4. Štípaný materiál postavte na stůl a přidržeť jej pomocí upínacích příložek na páce.
5. Tlačení obou pák směrem dolů se zahájí štípaní.
6. Po ukončení štípaní zvedněte alespoň jednu páku, sloupek štípače se automaticky vysune nahoru.

**Je přísně zakázáno, aby štípač špalků obsluhovaly dvě osoby tak, že jedna by přidržovala dřevo a druhá působila na upínací příložky. Rovněž je zakázáno zablokování jedné páky (upínací příložky).**

## 10. Nastavení zdvihu

U špalků menších než cca 50 cm a v případě většího počtu špalků je možné zvýšit pracovní výkon zkrácením zpětného pohybu štípacího nože.

### Model DHH 1050/6TC s nastavovacím tyčovým mechanismem

#### Postupujte takto:

Na stůl štípače postavte krátký špalek a štípacím nožem sjedte až 2 cm nad špalek. Štípač vypněte (červený knoflík na spínači a vytáhněte zástrčku ze zásuvky). Nyní můžete zkrátit pomocí tyče po straně zpětný pohyb, a to tak, že tuto tyč budete pomocí stavěcího šroubu fixovat v požadované výšce.

## 8 Elektrické / hydraulické zapojení

### Zapojení do sítě

V souladu s ustanoveními oborových profesních organizací „CE“ atd. jsou všechny štípače vybaveny podpětovou spouští ve spínači. Ta zabraňuje samočinnému rozběhu stroje v případě přerušení napájení v důsledku výpadku v síti, neúmyslného vytažení zástrčky, vadné pojistky atd. Příklad je zásadně nutno opět zapnout stisknutím zeleného zapínacího knoflíku.

Vědomé přidržení resp. zablokování zapínacího knoflíku při chybějícím nulovém vodiči vede automaticky k výpadku spínače. V tomto případě, který lze následně identifikovat, zaniká záruka.

#### Pouze u přístrojů 400 V:

Je nutno dbát na směr otáčení motoru (viz šipku na motoru), neboť chod se špatným směrem otáčení může poškodit olejové čerpadlo. V takovém případě zanikají veškeré nároky plynoucí ze záruky. V případě potřeby nechte změnit směr otáčení přepólováním zástrčky u odborníka v oboru elektro. Viz vyobrazení! (Pouze u modelů na trojfázový proud!)



### Hydraulické zařízení

U hydraulických hadic a spojení je třeba po cca 4 hodinách provozu zkontrolovat těsnost a v případě potřeby spojení dotáhnout.

### Hydraulický olej / nádrž

Do všech štípačů lze plnit obvyklý hydraulický olej (např. HLP 46 nebo olej jiného výrobce o stejné viskozitě). Výměna oleje není nutná.

Typ DHH 1050/6 TC/typ DHH 1050/ 6,5 TZ/typ DHH 1050/7 T/ typ DHH 1050/8 TC: nádrž cca 4,5 litru

Typ DHH 1050/ 10 T/ typ DHH 1050/ 10 TZ: nádrž cca 14 litru

## 11. Pokyny pro přepravu

### Přeprava

Všechny štípače špalků jsou vybaveny velkými koly. Za účelem přepravy štípače uchopte jednou rukou rukojeť na sloupku štípače a druhou rukou rukojeť nad motorem a štípač lehce sklopte k sobě. V této poloze lze štípačem bez námahy pojíždět.



**Abyste zabránili úniku hydraulického oleje, nikdy nepřpravujte štípač položený.**

**Při přepravě spusťte štípací nůž vždy zcela dolů.**

### Informace o hlučnosti

Typ DHH 1050/6 TC/ volnoběh cca 67 dbA = plné zatížení cca 86 dbA

Typ DHH 1050/ 6,5 TZ/ volnoběh cca 67 dbA = plné zatížení cca 86 dbA

Typ DHH 1050/7 TC/ volnoběh cca 67 dbA = plné zatížení cca 86 dbA

Typ DHH 1050/ 8 TC/ volnoběh cca 67 dbA = plné zatížení cca 86 dbA



## 12. Záruka

Záruka dle přiloženého záručního listu.

## 13. Poruchy

Závada	Příčina	Odstranění
<b>Štípač nevyvíjí výkon</b>	<ul style="list-style-type: none"> <li>- Špatný směr otáčení ( pouze u přístrojů na 400 V)</li> <li>- Příliš málo hydraulického oleje</li> <li>- Ohnutá spouštěcí tyč; nedochází k úplnému zatlačení hydraulického zdvihátka ventilu.</li> </ul>	<ul style="list-style-type: none"> <li>- Nechte u odborníka změnit směr otáčení.</li> <li>- Doplňte hydraulický olej.</li> <li>- Srovnejte tyčový mechanismus; dotáhněte příslušné matice.</li> </ul>
<b>Zelený zapínací knoflík po stisknutí nedrží</b>	<ul style="list-style-type: none"> <li>- Není připojený nulový vodič</li> <li>- Vadná pojistka atd. (pouze u přístrojů na 400 V)</li> <li>- Chod na 2 fáze (u přístrojů na 400 V)</li> </ul>	<ul style="list-style-type: none"> <li>- Nechte kabel resp. síť zkontrolovat odborníkem</li> <li>- Zkontrolujte kabel</li> </ul>
<b>Hydraulické čerpadlo píská, štípací nůž má trhaný chod</b>	<ul style="list-style-type: none"> <li>- V nádrži je příliš málo hydraulického oleje</li> </ul>	<ul style="list-style-type: none"> <li>- Doplňte hydraulický olej</li> </ul>

Pomocí tohoto stroje není dovoleno vykonávat jiné práce, než ty, pro něž byl stroj konstruován a které jsou popsány v návodu k obsluze.

14. Výkres náhradních dílů k obj. č. # 01959 + 01957 + 01963

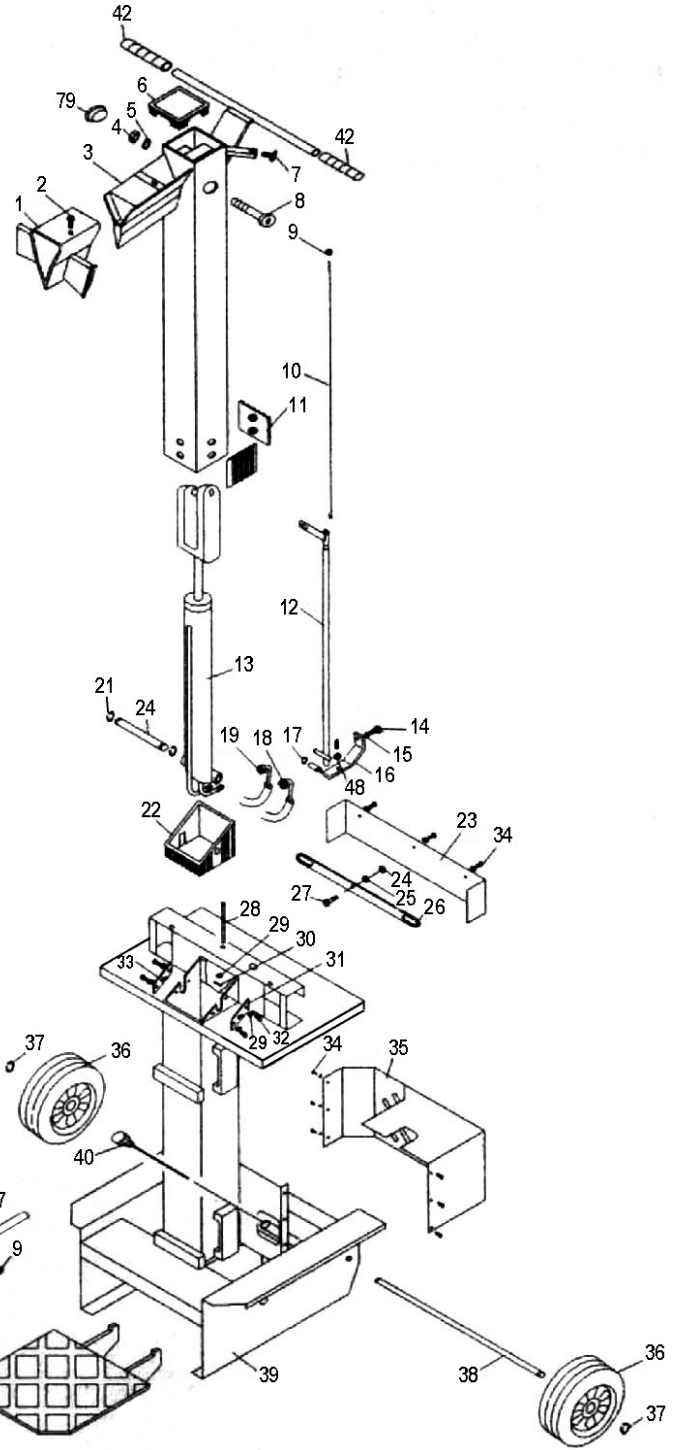
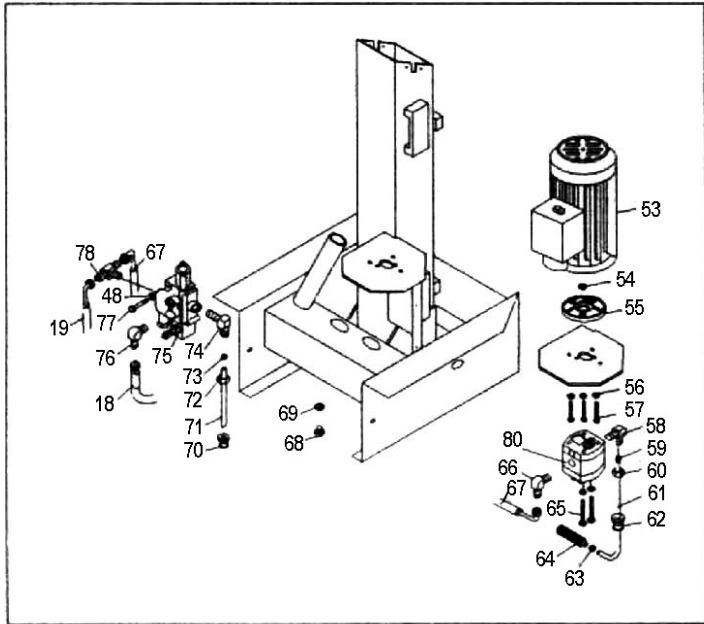

**15. Seznam náhradních dílů # 01959+01957+01963**

Číslo náhr. dílu			Označení	Číslo náhr. dílu			Označení
Obj. č.	Č. verze	Obj. č.		Obj. č.	Č. verze	Obj. č.	
1959	02	001	Štípací kříž	1959	02	001	Štípací kříž
1959	02	002	Šroub M8X30	1959	02	002	Šroub M8X30
1959	02	003	Sloupek štípače	1959	02	003	Sloupek štípače
1959	02	004	Matice M20	1959	02	004	Matice M20
1959	02	005	Pojistná podložka 20	1959	02	005	Pojistná podložka 20
1959	02	006	Plastové víko	1959	02	006	Plastové víko
1959	02	007	Svěrací šroub	1959	02	007	Svěrací šroub
1959	02	008	Šroub M 20x60	1959	02	008	Šroub M 20x60
1959	02	009	Matice M8	1959	02	009	Matice M8
1959	02	010	Tyč pro nastavení zdvihu	1959	02	010	Tyč pro nastavení zdvihu
1959	02	011	Kluzná deska	1959	02	011	Kluzná deska
1959	02	012	Tyč	1959	02	012	Tyč
1959	02	013	Hydraulický válec	1959	02	013	Hydraulický válec
1959	02	014	Šroub M10X30	1959	02	014	Šroub M10X30
1959	02	015	Podložka 10	1959	02	015	Podložka 10
1959	02	016	Spouštěcí páka	1959	02	016	Spouštěcí páka
1959	02	017	Úchytka 9mm	1959	02	017	Úchytka 9mm
1959	02	018	Hydraulická hadice C1	1959	02	018	Hydraulická hadice C1
1959	02	019	Hydraulická hadice C2	1959	02	019	Hydraulická hadice C2
1959	02	020	Válcová úchytka	1959	02	020	Válcová úchytka
1959	02	021	Úchytka 16 mm	1959	02	021	Úchytka 16 mm
1959	02	022	Kluzný rám	1959	02	022	Kluzný rám
1959	02	023	Plech	1959	02	023	Plech
1959	02	024	Matice M 6	1959	02	024	Matice M 6
1959	02	025	Matice M6	1959	02	025	Matice M6
1959	02	026	Příčná výztuha	1959	02	026	Příčná výztuha
1959	02	027	Šroub M6x 25	1959	02	027	Šroub M6x 25
1959	02	028	Kolík 6 x 100	1959	02	028	Kolík 6 x 100
1959	02	029	Podložka	1959	02	029	Podložka
1959	02	030	Kolík	1959	02	030	Kolík
1959	02	031	Upevnění vpravo	1959	02	031	Upevnění vpravo
1959	02	032	Šroub M6 x 10	1959	02	032	Šroub M6 x 10
1959	02	033	Upevnění vlevo	1959	02	033	Upevnění vlevo
1959	02	034	Šroub M4 x 10	1959	02	034	Šroub M4 x 10
1959	02	035	Kryt	1959	02	035	Kryt
1959	02	036	Kolo	1959	02	036	Kolo
1959	02	037	Úchytka 20 mm	1959	02	037	Úchytka 20 mm
1959	02	038	Náprava kola	1959	02	038	Náprava kola
1959	02	039	Základna	1959	02	039	Základna
1959	02	040	Olejoznak	1959	02	040	Olejoznak
1959	02	041	Stůl	1959	02	041	Stůl
1959	02	042	Rukojeť obslužné páky	1959	02	042	Rukojeť obslužné páky
1959	02	043	Obslužná páka	1959	02	043	Obslužná páka
1959	02	044	Podložka 8mm	1959	02	044	Podložka 8mm
1959	02	045	Ochrana	1959	02	045	Ochrana
1959	02	046	Šroub M8x 16	1959	02	046	Šroub M8x 16
1959	02	047	Podložka 8 mm	1959	02	047	Podložka 8 mm

**Prosím pozor:**

V případě likvidace tohoto přístroje se prosím obraťte na firmu Güde, jejího prodejce v místě nebo na firmu zabývající se recyklací odpadů.

Tím významně přispějete k udržení životního prostředí.

**V žádném případě přístroj neodvážejte do sběrný komunálního odpadu.**

# EG-Konformitätserklärung

## *EC Declaration of Conformity*

Hiermit erklären wir,  
*We herewith declare,*

Güde Heimwerkerbedarf Handels-GmbH & Co. KG  
Birkichstrasse 6, 74549 Wolpertshausen, Germany

Das die nachfolgenden bezeichneten Geräte aufgrund ihrer Konzipierung und Bauart sowie in der von uns in Verkehr gebrachten Ausführungen den einschlägigen, grundlegenden Sicherheits- und Gesundheitsanforderungen der EG-Richtlinien entsprechen.

*that the following Appliance complies with the appropriate basic safety and health requirements of the EC Directive based on its design and type, as brought into circulation by us.*

Bei einer nicht mit uns abgestimmter Änderung der Geräte verliert diese Erklärung ihre Gültigkeit.

*In a case of alternation of the machine, not agreed upon by us, this declaration will loose its validity.*

**Bezeichnung der Geräte:**  
*Machine Description:*

- Hydraulik-Holzspalter DHH 1050/6 TC
- Hydraulik-Holzspalter DHH 1050/7 TC
- Hydraulik-Holzspalter DHH 1050/8 TC

**Artikel-Nr.:**  
*Article-No.:*

- 01959
- 01957
- 01963

**Einschlägige EG-Richtlinien:**  
*Applicable EC Directives:*

- EG-Maschinenrichtlinie 98/37/EG
- EG-Niederspannungsrichtlinie 73/23/EWG
- EG-Richtlinie Elektromagnetische Verträglichkeit 89/336/EWG mit Änderungen
- EG-Richtlinie 93/68/EWG
- EG Richtlinie 2000/14/EG

**Angewandte harmonisierte Normen:**  
*Applicable harmonized Standards:*

- EN 292-1:1998/10
- EN 292-2 :2005/05
- EN 294 : 1992/08
- EN 60204-1 :2006/06
- VDE 0530:2006/11

**Ort/Place:**  
**Datum/Herstellerunterschrift:**  
*Date/Authorized Signature:*  
**Angaben zum Unterzeichner:**  
*Title of Sinatory:*

Wolpertshausen  
25.06.2007



Hr. Arnold, Geschäftsführer