

telefon
telefax

COR-3 MHIE 403/ VR-EB
zařízení: Vario-DEA regulované pomocí otáček

wilo

zákazník
Zákazník č.
kontaktní osoba
referent

projekt
projekt č..
poz. č.
Umístění
datum

18. 2. 2015

strana 1 / 1

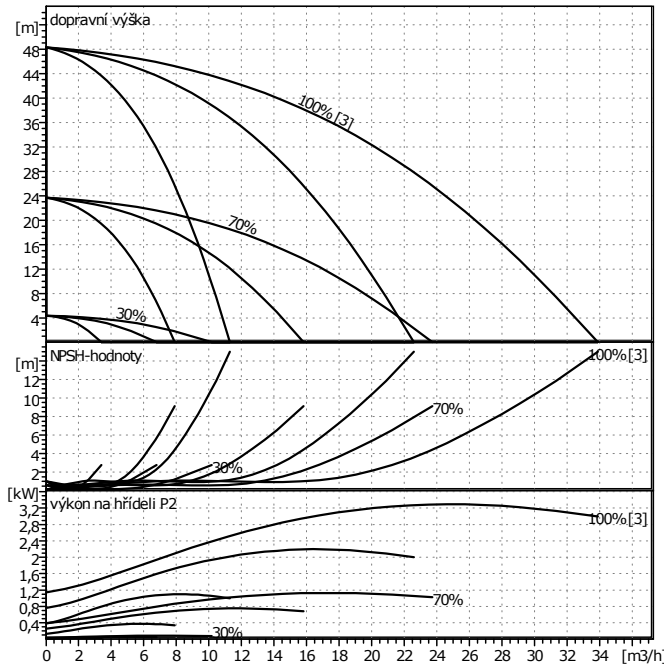

zadání provozních hodnot

prtok	0	m ³ /h
dopravní výška	0	m
doprovávané médium	voda, čistá	
teplota kapaliny	20	°C
hustota	0,9983	kg/dm ³
kinematická viskozita	1,005	mm ² /s
tlak páry	0,02337	bar

údaje o čerpadle

Výrobek	WILO	
typ	COR-3 MHIE 403/ VR-EB	
druh konstrukce	zařízení pro zvyšování tlaku	
druh zařízení	zařízení s více čerpadly	
jmenovitý tlak	PN 10	
min. teplota kapaliny	-20	°C
max. teplota kapaliny	70	°C

hydraulické údaje (provozní bod)

prtok		m ³ /h
dopravní výška		m
otáčky	3500	1/min

materiály / hřídelové tesnění

teleso	1.4301
oběžná kola	1.4301
stupňové komory	1.4301
tlakový plášť	1.4301
hřídel	1.4122
pažení	1.4571

rozměry

mm

H	1203	P	780				
H1	180	P1	318				
H2	400	P3	300				
H3	90	X	900				
L	900						
L1	300						

sací strana	R 2	/ PN 10	
výtlač	R 2	/ PN 10	
hmotnost	77		kg

motorové údaje

jmenovitý výkon P2	1,1	kW
jmenovité otáčky	3770	1/min
jmenovité napětí	3~400 V, 50 Hz	
max. příkon	4,1	A
druh krytí	IP 54	
přípustná tolerance napětí +/-	10%	

Výrobní číslo 2523164

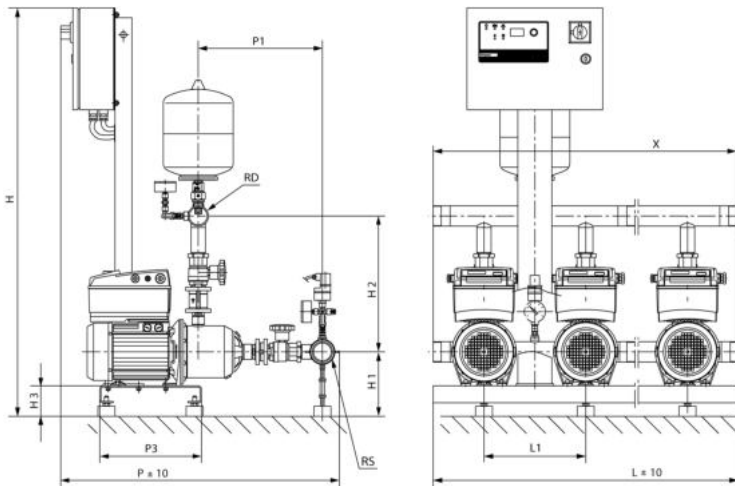

Netzanschluss

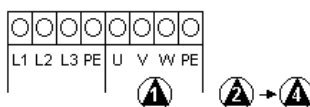

Signalanschlüsse

